



Cuisinart®



Cafetière avec broyeur intégré
Grind and brew coffee maker

Instructions - Hinweise - Instructies - Istruzioni - Instrucciones

DGB900BCE

SOMMAIRE

1. Introduction	4
2. Caractéristiques produit	4
3. Utilisation	5
A. Assemblage de l'appareil	5
B. Programmation	5
C. Conseils d'utilisation	6
4. L'avis des chefs	6
5. Questions Réponses	7
6. Nettoyage et rangement	7
7. Consignes de sécurité	8

CONTENTS

1. Introduction	10
2. Product features	10
3. Use	11
A. Assembly instructions	11
B. Programming	11
C. Operation instructions	12
4. Advice from chefs	12
5. Questions/Answers	13
6. Cleaning and storage	13
7. Safety instructions	14

INHALTSVERZEICHNIS

1. Einleitung	16
2. Technische Merkmale	16
3. Gebrauch	17
A. Zusammensetzen des Geräts	17
B. Programmieren	17
C. Gebrauchshinweise	18
4. Ratschläge der Chefs	18
5. Fragen/Antworten	19
6. Reinigen und Verstauen	19
7. Sicherheitshinweise	20

INHOUD

1. Inleiding	22
2. Productkenmerken	22
3. Gebruik	23
A. Assemblage van het apparaat	23
B. Programmering	23
C. Gebruiksadviezen	24
4. De mening van de chefs	24
5. Vragen/Antwoorden	25
6. Reiniging en opberging	25
7. Veiligheidsadviezen	26

CONTENUTO

1. Introduzione	28
2. Caratteristiche prodotto	28
3. Utilizzo	29
A. Assemblaggio dell'apparecchio	29
B. Programmazione	29
C. Istruzioni per l'uso	30
4. Il parere degli chef	30
5. Domande/risposte	31
6. Pulizia e manutenzione	31
7. Istruzioni di sicurezza	32

CONTENIDO

1. Introducción	34
2. Características del producto	34
3. Utilización	35
A. Montaje del aparato	35
B. Programación	35
C. Consejos de utilización	36
4. Sugerencias de los chefs	36
5. Preguntas y respuestas	37
6. Limpiar y guardar	37
7. Consignas de seguridad	38

1. INTRODUCTION

Vous venez de faire l'acquisition d'une cafetière avec broyeur intégré Cuisinart®.

Élégante et contemporaine avec son corps en acier brossé, elle a spécialement été conçue pour répondre à toutes vos exigences. Que vous aimiez votre café léger ou bien serré, grâce à la fonction «strength control», vous pouvez désormais régler vous-même l'intensité de votre arôme pour la faire correspondre à vos envies.

Pour renforcer cet arôme, la cafetière est équipée d'un broyeur intégré. Les grains de café sont broyés en dernière minute et conservent ainsi leur saveur jusqu'à la fin du processus. Le café peut ensuite être conservé bien au chaud durant de longues heures dans la carafe faisant office de thermos.

Votre machine a également été conçue pour être utilisée aussi bien avec du café en grains qu'avec un café déjà moulu. Grâce à la fonction «grind off», basculez rapidement d'un mode à l'autre en fonction de vos préférences.



2. CARACTÉRISTIQUES PRODUIT

1. Couvercle
2. Réservoir pour grains de café
3. Réservoir avec niveau de remplissage d'eau visible (non montré)
4. Panneau de contrôle
5. Compartiment à filtre à café
6. Bouton d'ouverture du compartiment du filtre à café
7. Carafe isotherme en acier 18-10
8. Couvercle du porte-filtre
9. Filtre à café permanent amovible (ou filtre or)
10. Porte du porte-filtre
11. Porte filtre amovible
12. Interrupteur ON/OFF avec témoin lumineux de fonctionnement
13. Bouton «café moulu» avec témoin lumineux de fonctionnement
14. Touche «Heures»
15. Ecran LCD affichant l'heure courante, l'heure de mise en route et l'arôme choisi
16. Touche «Quantité de tasses» avec témoin lumineux de fonctionnement
17. Touche «Minutes»
18. Touche de réglage de l'arôme du café
19. Touche de programmation avec témoin lumineux de fonctionnement

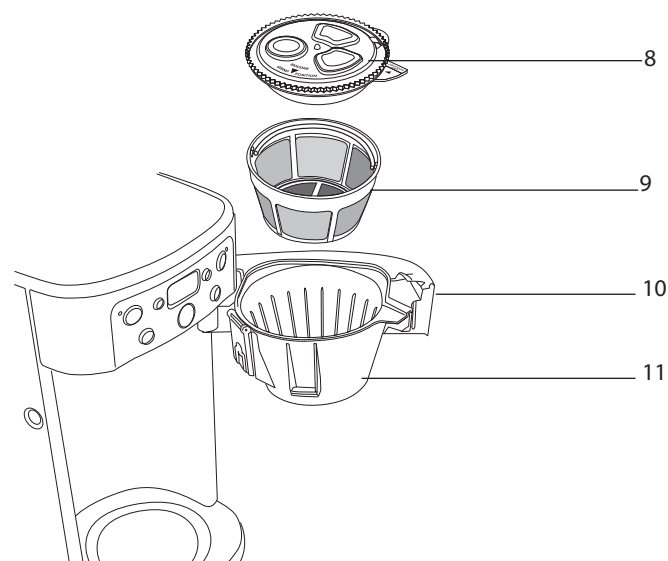

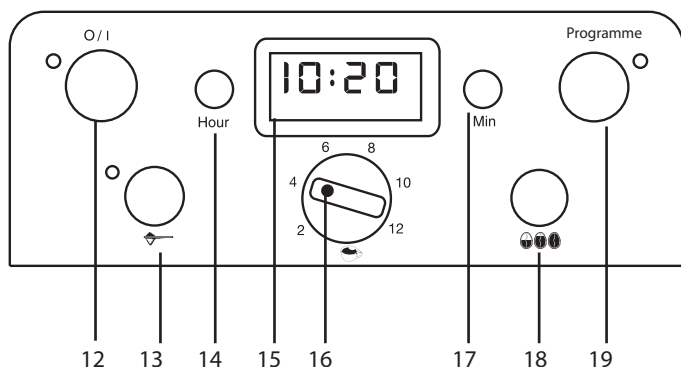

3. UTILISATION

A. ASSEMBLAGE DE L'APPAREIL

Avant la première mise en service ou après une période de non-utilisation prolongée, remplir le réservoir d'eau froide jusqu'à son niveau maximum (sans café ni filtre), désactiver le broyeur à café (presser la touche «Grind Off»), mettre en place la carafe et effectuer un cycle complet.

1. Placer le filtre à eau

- Retirer l'emballage plastique du filtre et laisser tremper le filtre 15 minutes dans l'eau froide.
- Rincer le filtre sous l'eau courante durant 10 secondes. Laisser ensuite égoutter complètement.
- Le compartiment devant contenir le filtre se trouve dans la partie gauche du réservoir d'eau. Ouvrir le compartiment, extraire le porte-filtre, positionner le filtre, glisser le porte-filtre dans le réservoir d'eau jusqu'au fond et refermer.
- Il est recommandé de changer de filtre toutes les 60 utilisations environ.

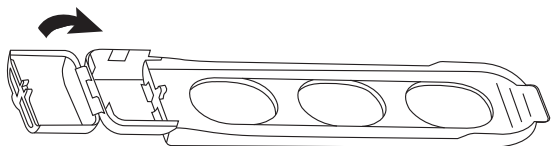

2. Rincer la carafe

- Oter le couvercle de la verseuse en le faisant pivoter dans le sens indiqué.

3. Mettre un filtre dans le porte-filtre

- Ouvrir le compartiment du filtre et positionner le filtre permanent.
- Placer ensuite le couvercle et refermer le compartiment.

ATTENTION ! L'appareil ne peut fonctionner que si les couvercles du broyeur à café et la porte du porte-filtre sont correctement fermés. Il émet un bip et s'arrête de fonctionner s'il est mis en marche lorsque l'un des couvercles est ouvert ou si cette ouverture intervient avant la fin du cycle. Le bip s'arrête aussitôt que le couvercle est refermé. Pour remettre l'appareil en marche, presser la touche ON.

B. PROGRAMMATION

1. Régler l'heure

- Lors du branchement de l'appareil, l'écran indique 12:00.
- Presser et maintenir la touche "Hour" ou la touche "Min" jusqu'à ce que les chiffres clignotent.
- Presser ensuite les touches "Hour" et "Min" pour faire défiler les chiffres. Quand les chiffres cessent de clignoter, l'heure est enregistrée.

ATTENTION ! Quand vous dépassez le chiffre 12, les lettres "PM" s'affichent pour régler l'heure de 12H à minuit. Lorsqu'il n'y a pas d'indication, cela correspond aux heures du matin, de 0H à midi. Toujours s'assurer que l'heure est réglée suivant la période correcte afin que la programmation soit pertinente.

2. Programmer l'heure de démarrage

- Presser et maintenir la touche "PROG". Les chiffres et le témoin lumineux clignotent.
- Pour enregistrer l'heure souhaitée du démarrage du cycle, appuyer sur "Hour" et "Min" de la même façon que pour le réglage de l'heure. Quand les chiffres cessent de clignoter, l'heure programmée est enregistrée.

ATTENTION ! La programmation de l'heure de démarrage n'est pas possible lorsque la machine à café est en fonctionnement.

C. CONSEILS D'UTILISATION

ATTENTION ! Durant son utilisation, l'appareil dégage énormément de chaleur. Cela est dû au fonctionnement normal de votre cafetière Cuisinart®.

1. Sélectionner la quantité de tasses

- Le sélecteur «Cup Quantity» permet de sélectionner le nombre de tasses souhaité (de 2 à 12).

2. Ajouter le café

Utilisation avec du café en grains

- Soulever le couvercle du broyeur à café.
- Remplir le broyeur de grains de café sans que ceux-ci ne débordent.
- La quantité de grains de café broyés dépend du nombre de tasses sélectionnées.

Utilisation avec du café moulu

- Ouvrir le porte-filtre, soulever le couvercle et remplir le filtre de la quantité souhaitée de café moulu. En général, nous vous conseillons d'ajouter 1 mesure par tasse souhaitée. La capacité maximum est de 16 cuillères à café. Ne pas dépasser cette capacité maximum pour éviter tout risque de mauvais fonctionnement ou de débordement.
- Appuyer sur la touche « grind off » pour désactiver la fonction broyeur. Le voyant lumineux à côté de la touche s'allume.

3. Remplir le réservoir d'eau

- Remplir le réservoir d'eau froide en fonction du nombre de tasses désirées (voir l'échelle graduée à l'extérieur du réservoir).

4. Sélectionner l'arôme du café

Cette fonction permet de sélectionner l'arôme du café (léger, normal ou corsé).

- Presser la touche «Strength Control» pour obtenir l'arôme désiré. Le degré d'intensité choisi apparaît sur l'écran de l'horloge digitale (MILD, MED ou STRONG).

5. Mettre l'appareil en marche

- Pour un démarrage immédiat, presser la touche ON
- Pour un démarrage à l'heure programmée, presser la touche "PROG." Le témoin lumineux s'allume et l'écran indique l'heure enregistrée tant que la touche est maintenue (voir aussi "programmation").

ATTENTION ! Ne pas retirer la carafe pendant plus de 15 secondes afin d'éviter tout risque de débordement dans le filtre. Lorsque le cycle est terminé, un signal sonore retentit 5 fois, indiquant que le café est prêt. L'appareil s'arrête ensuite automatiquement.

La carafe isotherme permet de garder le café chaud pendant quatre heures. Tout l'arôme du café est conservé grâce au couvercle hermétique. Il n'est pas nécessaire de retirer le couvercle pour verser le café.

4. L'AVIS DES CHEFS



- Il est possible de sélectionner une quantité de grains de café à broyer supérieure à la quantité d'eau choisie. Votre café sera plus corsé.
- Ne jamais réchauffer un café qui a perdu une partie de ses arômes.
- Il est préconisé, pour le bon fonctionnement de la cafetière, de faire un détartrage environ tous les six mois.
- Préférer un café fraîchement moulu lorsque le broyeur intégré n'est pas utilisé.

5. QUESTION/ RÉPONSES

Que faire si :	réponses
Le café ne s'écoule pas ?	La verseuse et le porte filtre ne sont pas bien positionnés.
Le café s'écoule très lentement ?	Faire un détartrage de la cafetière
Lorsque je lance un cycle d'écoulement, un bip sonore retentit ?	Vous avez oublié de placer le couvercle de filtre à café rotatif. Le réservoir des grains de café est mal enclenché.
Ma cafetière ne fonctionne pas ?	Vérifiez que l'appareil est bien enclenché et qu'il est bien relié à l'alimentation électrique

6. NETTOYAGE ET RANGEMENT

- Laisser refroidir l'appareil complètement et le débrancher avant de le nettoyer. Utiliser une éponge imprégnée d'eau savonneuse pour nettoyer l'extérieur de la machine à café, puis sécher soigneusement.
- Ouvrir le couvercle du réservoir et le compartiment du filtre. Oter le réservoir pour grains de café, le porte-filtre, son couvercle et le support.
- Laver les pièces ainsi que la cuillère à mesure, la carafe et son couvercle dans de l'eau chaude savonneuse, rincer abondamment et sécher. Les replacer ensuite dans l'appareil.
- Toutes ces pièces sont aussi compatibles avec le lave-vaisselle.
- Essuyer les parties situées sous le porte-filtre et sous la verseuse avec un chiffon humide.
- Ne pas essuyer l'intérieur du réservoir d'eau afin d'éviter d'y laisser des résidus de tissu ou de papier.
- Ne pas utiliser d'éponge ou de produit abrasif qui pourraient endommager les revêtements.
- Nous conseillons de nettoyer le broyeur et le conduit toutes les 1 à 2 semaines selon la fréquence d'utilisation.
- **IMPORTANT** : Ne jamais remplir la machine à café après avoir ôté le réservoir pour grains de café, cela pourrait endommager l'appareil.
- Le couvercle du conduit à café peut être basculé vers l'arrière afin de faciliter le nettoyage. Pousser la patte du couvercle

vers l'arrière et soulever. Pour supprimer le reste de marc, faire tomber ce dernier dans la trémie à l'aide d'une petite brosse. Il suffit pour cela de tirer le levier de la trémie vers soi. Il est aussi nécessaire de s'assurer que le porte-filtre soit en place afin de récupérer le marc.

- **NE JAMAIS IMMERGER LA BASE DE L'APPAREIL DANS L'EAU OU TOUT AUTRE LIQUIDE.**

Nous recommandons de nettoyer le réservoir pour grains de café et la trémie toutes les 1 à 2 semaines en fonction de votre fréquence d'utilisation.

Réservoir à grains de café:

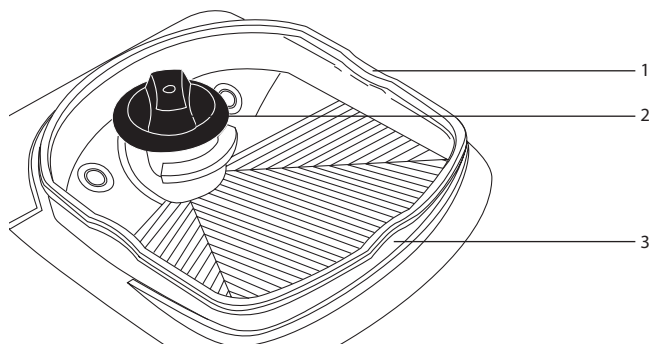

1. Couvercle du réservoir
2. Bouton de déverrouillage
3. Réservoir à grains de café

- Enlevez le couvercle du réservoir.
- Tournez le bouton de verrouillage vers la gauche et retirez le réservoir de la machine.
- Jetez les vieux grains de café
- Lavez le réservoir et son couvercle à l'eau chaude savonneuse et rincez-les abondamment. Ils peuvent aussi être lavés dans le panier supérieur du lave-vaisselle.
- Séchez bien les pièces lavées avant de les remettre sur la machine.

NOTE: Ne jamais mettre des grains de café dans la machine sans avoir remis le réservoir.

Broyeur

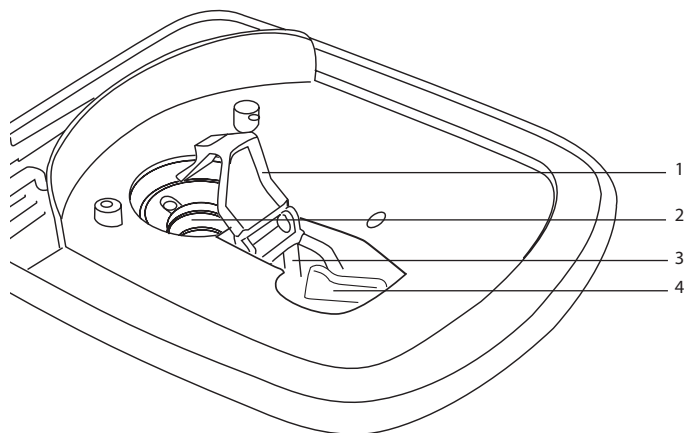

1. Trappe
2. Broyeur
3. Trémie
4. Levier d'ouverture de l'obturateur

- Commencez par nettoyer la partie située en dessous du réservoir à grains de café à l'aide d'un chiffon humide.
- A l'aide de la brosse incluse sur la dosette, brossez ensuite énergiquement le broyeur.

Trémie (passage par lequel s'écoule le café fraîchement broyé)

- Ouvrez la trappe en la soulevant légèrement vers l'arrière.
- Si vous constatez la présence d'un amas de café moulu compact, il est alors nécessaire de le déboucher.
- Poussez le levier d'ouverture vers la gauche pour ouvrir l'obturateur situé au fond de la trémie. Evacuez l'excès de café dans le filtre. Assurez-vous au préalable que le filtre permanent est bien en place pour réceptionner le marc.

LE DÉTARTRAGE

Au fur et à mesure des utilisations, des dépôts de calcaire se forment. Le tartre ne fait pas bon ménage avec les mécaniques fines et donne au café un goût dur et amer. C'est pourquoi votre appareil doit être détartré régulièrement pour garantir un bon café. La fréquence de détartrage dépend de la dureté de l'eau et de la fréquence d'utilisation.

- Pour détartrer, diluer 30cl de vinaigre blanc avec 30cl d'eau, verser ce mélange dans le réservoir et lancer un cycle d'écoulement.
- Effectuer ensuite deux cycles complets en remplissant le réservoir d'eau (mais sans mettre du café) afin de rincer le circuit.

7. CONSIGNES DE SÉCURITÉ

- **ATTENTION** : les sachets en polyéthylène contenant le produit ou son emballage peuvent être dangereux. Pour prévenir les risques de suffocation, conserver ces sachets hors de portée des bébés et des enfants. Un sachet n'est pas un jouet.
- Utiliser toujours de l'eau froide pour préparer le café. Une eau à trop haute température dégraderait votre appareil de façon irréversible.
- Ne jamais enrouler le cordon autour de l'appareil.
- Ne pas laisser le cordon dépasser du bord du plan de travail. Le cordon ne doit jamais se trouver en contact avec des surfaces chaudes.
- Veiller à éviter tout contact avec les surfaces chaudes.
- Ne pas placer l'appareil sur ou à proximité d'une source de chaleur.
- Toujours débrancher l'appareil après utilisation et avant de le nettoyer. Ne jamais laisser l'appareil branché sans surveillance. Pour débrancher, tirer sur la fiche et jamais sur le cordon.
- Cet appareil n'est pas prévu pour être utilisé par des personnes dénuées d'expérience (adultes et enfants), de connaissance du produit ou dont l'invalidité peut causer un danger, sauf si elles ont pu bénéficier d'instructions préalables et d'une surveillance adéquate.
- Il convient de surveiller les enfants pour s'assurer qu'ils ne jouent pas avec l'appareil.
- Ne pas utiliser l'appareil s'il est tombé ou s'il présente des traces apparentes de dommage.
- Cesser immédiatement d'utiliser l'appareil si le cordon est endommagé. Si le câble d'alimentation est endommagé, il doit être remplacé par un professionnel.
- Aucune réparation ne peut être effectuée par l'utilisateur.
- Toute utilisation d'accessoires non recommandés ou non vendus par Cuisinart peut provoquer incendie, électrocution et risque de blessure.
- Après utilisation, ne pas enrouler le cordon autour de l'appareil pour éviter de l'endommager. Enrouler le cordon, sans le serrer, et le laisser pendre sur le côté de l'appareil.
- Cet appareil satisfait aux exigences essentielles des directives 04/108/CEE (compatibilité électromagnétique) et 06/95/CEE

(sécurité des appareils électrodomestiques), amendées par la directive 93/68/CEE (marquage CE).

- Utiliser cet appareil exclusivement pour préparer du café, en suivant les instructions de ce manuel.
- Utiliser le broyeur à café pour des grains de café uniquement.
- Ne pas utiliser à l'extérieur.
- A usage domestique uniquement.

EQUIPEMENTS ÉLECTRIQUES ET ÉLECTRONIQUES EN FIN DE VIE.

Dans l'intérêt de tous et pour participer activement à l'effort collectif de protection de l'environnement :

- Ne jetez pas vos produits avec les déchets ménagers.
- Utilisez les systèmes de reprise et de collecte qui sont mis à votre disposition.

Certains matériaux pourront ainsi être recyclés ou valorisés.



1. INTRODUCTION

You have just purchased the Cuisinart® coffee maker with built-in coffee grinder.

Elegant and contemporary with its brushed stainless steel housing, it was specially designed to respond to all your needs. Whether you like your coffee mild or strong, thanks to the 'strength control' function, from now on you will be able to adjust the intensity of your coffee yourself to meet your desires.

To improve the aroma, the coffee maker has a built-in grinder. The coffee beans are ground just before brewing and so preserve their flavour until the end of the process. The coffee can then be kept warm for many hours in the thermal carafe.

Your machine was also designed to be used with either coffee beans or pre-ground coffee. Thanks to the 'grind off' function, quickly change from one mode to the other depending on your preference.



2. PRODUCT FEATURES

1. Lid
2. Hopper container for coffee beans
3. Water reservoir with water level window (not shown)
4. Control panel
5. Coffee filter compartment
6. Release button for coffee filter compartment
7. 18-10 steel thermal carafe
8. Filter basket cover
9. Removable permanent filter (or gold filter)
10. Filter basket door
11. Removable filter basket
12. ON/OFF switch with LED indicator light
13. 'Grind off' button with LED indicator light
14. 'Hours' button
15. LCD screen displays current time, the program setting and the selected strength
16. 'Number of cups' button with LED indicator light
17. 'Minutes' button
18. Strength control button
19. Programming button with LED indicator light

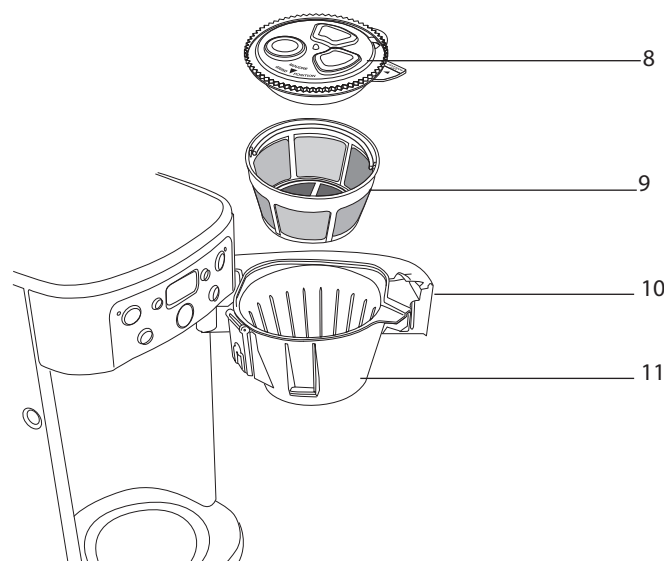

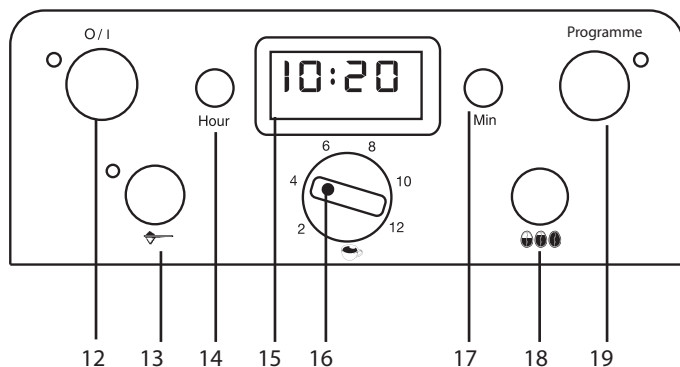

3. USE

A. ASSEMBLY INSTRUCTIONS

Before you use the machine for the first time, or when it has not been used for some time, fill the water reservoir with cold water to the maximum level (without coffee or filter), deactivate the coffee grinder (push the 'Grind Off' button), put the carafe in position and run a full cycle.

1. Inserting the water filter

- Remove the filter from the plastic packing and soak in cold water for 15 minutes.
- Rinse the filter under running water for 10 seconds. Then allow the filter to drain completely.
- The filter compartment is to the left of the water reservoir. Open the compartment, pull out the filter basket, insert the filter, slide the filter basket into the bottom of the water reservoir and close.
- We recommend the filter be changed about every 60 uses.

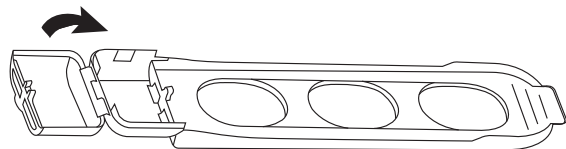

2. Rinsing the carafe

- Remove the coffee pot lid by turning it in the direction indicated.

3. Placing a coffee filter in the filter basket

- Open the filter compartment and insert the permanent filter.
- Then place the lid on top and close the compartment.

CAUTION! The unit can only operate if the coffee grinder covers and the filter basket door are closed firmly. A beep will sound and the unit will stop operating, if it is on, when one of the covers is open or if opened before the end of the cycle. The beep will stop as soon as the cover is closed. To turn the machine on, push the ON button.

B. PROGRAMMING

1. Setting the time

- When the unit is plugged in, the screen will show 12:00.
- Press and hold either the 'Hour' or the 'Min' button until the numbers start to flash.
- Then press the 'Hour' and 'Min' buttons to scroll through the numbers. When the numbers stop flashing, the time has been set.

CAUTION! When you go past the number 12, the letters 'PM' will appear to adjust the time from 12 noon to midnight. When 'PM' is not shown, the time indicated corresponds to the AM hours, from 12 midnight to 12 noon. Always make sure that the time is set according to the correct period so that the programming is correct.

2. Programming the start time

- Press and hold the 'PROG' button. The numbers and the indicator light will flash.
- To set the desired start time, press the 'Hour' and 'Min' buttons as described for setting the time. When the numbers stop flashing, the scheduled time is programmed.

CAUTION! You will not be able to program the start time while the coffee machine is running.

C. OPERATION INSTRUCTIONS

CAUTION! When in use, the unit becomes very hot. This is due to the normal operation of your Cuisinart® coffee maker.

1. Selecting the number of cups

- The 'Cup Quantity' selector lets you select the desired number of cups (from 2 to 12).

2. Adding the coffee

Using with coffee beans

- Lift the lid to the coffee grinder.
- Fill the grinder with coffee beans but do not overfill.
- The amount of coffee beans depends on the number of cups selected.

Using with pre-ground coffee

- Open the coffee filter basket, raise the lid and fill with the desired amount of pre-ground coffee. We recommend 1 measure per cup in general. The maximum capacity is 16 scoops of coffee. Do not exceed this maximum capacity to avoid any risk of poor operation or of overflowing.
- Press the 'grind off' button to deactivate the grind function. The indicator light next to the button will light up.

3. Filling the reservoir with water

- Pour the desired amount of cold water into the water reservoir (use the water level indicator on the side of the reservoir).

4. Selecting the intensity of the coffee

This function lets you select the strength of the coffee (mild, medium or strong).

- Press the 'Strength Control' button for the desired strength. The selected intensity will appear on the screen of the digital clock (MILD, MED or STRONG).

5. Turning the machine on

- To start it immediately, press the ON button
- To start at a programmed time, press the 'PROG' button. The indicator light will turn on and the screen will indicate the scheduled time as long as the button is held (see also 'programming').

CAUTION! Do not remove the carafe for more than 15 seconds at a time to avoid any possibility of the water overflowing the filter. When the cycle is completed, five beeps will sound indicating that the coffee is ready. The unit will then shut itself off automatically. The thermal carafe will keep the coffee hot for four hours. All the flavour of the coffee is preserved thanks to the hermetically sealed lid. You do not have to remove the lid to pour the coffee.

4. ADVICE FROM THE CHEFS



- You can select a greater amount of coffee beans to grind than the quantity of water selected. Your coffee will be stronger.
- Never reheat coffee that has lost some of its flavour.
- It is recommended, for the coffee maker to operate properly, that it be descaled every six months or so.
- It is best to use a coffee that has been freshly ground when not using the built-in grinder.

5. QUESTIONS/ANSWERS

What do I do if:	answers
The coffee isn't flowing through?	The carafe and the filter basket are poorly placed.
The coffee flows through very slowly?	Descalc the coffee maker
When I start a cycle, there is a continuous beep?	You have forgotten to replace the rotary coffee filter cover. The hopper container is not properly engaged.
My coffee maker does not work?	Check that the unit is properly set up and that it is well connected to the electricity mains.

6. CLEANING AND STORAGE

- Allow the unit to cool completely and unplug it before cleaning it. Use a sponge with soapy water to clean the outside of the coffee machine, then dry carefully.
- Open the reservoir cover and the filter compartment. Remove the hopper container, the filter basket, its cover and the support.
- Wash the parts as well as the measuring spoon, the carafe and its lid in warm, soapy water, rinse well and dry. Then put them back in the unit.
- All these parts are also dishwasher safe.
- Wipe the parts under the filter basket and under the carafe with a damp cloth.
- Do not wipe the inside of the water reservoir so as not to leave any residue from the cloth or paper.
- Do not use abrasive sponges or products that could damage the coatings.
- We suggest cleaning the hopper and coffee chute every 1-2 weeks depending on frequency of use.
- **IMPORTANT:** Do not put any water in the unit once the hopper container has been removed as this may cause damage to the appliance.
- The coffee channel cover can be flipped back for easy cleaning of the coffee chute. Push the coffee channel cover tab away from you and lift up.

Use a small brush to remove any ground coffee that remains.

Brush grounds

toward you (when facing the unit head-on) and pull the grind chute lever toward you to send grounds through the chute. Be sure the filter basket is in place to catch the grounds.

- NEVER IMMERSE THE BASE OF THE UNIT IN WATER OR ANY OTHER LIQUID.

We recommend cleaning the reservoir for the coffee beans and the chute every one to two weeks depending on how often you use it.

Coffee bean reservoir:

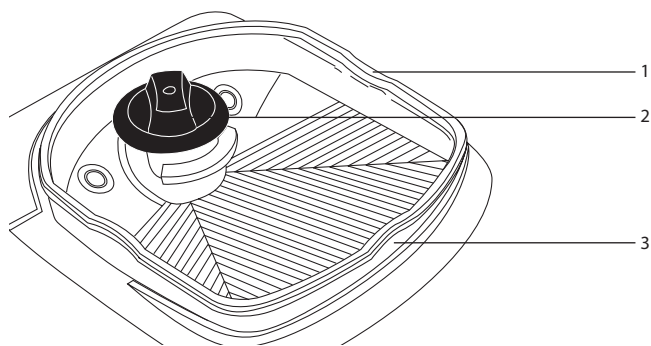

1. Reservoir lid
2. Unlock button
3. Coffee grain reservoir

- Remove the lid from the reservoir.
- Turn the unlock button to the left and remove the reservoir from the machine.
- Remove the old coffee beans.
- Wash the reservoir and its lid in warm soapy water and rinse these thoroughly. They can also be washed in the upper rack of the dishwasher.
- Dry the washed pieces well before replacing them on the machine.

NOTE: Never put coffee beans in the machine without having replaced the reservoir.

Grinder

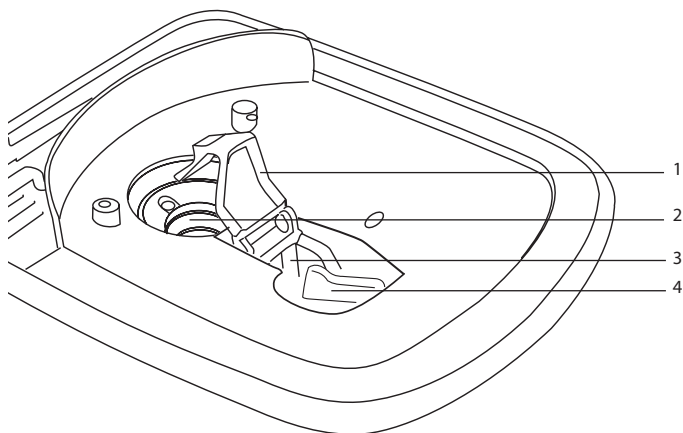

1. Trap door
2. Grinder
3. Chute
4. Flapper opening lever

- Begin by cleaning the section located under the coffee bean reservoir using a damp cloth.
- Using the brush included in the doser, brush the grinder vigorously.

Chute (*passage through which the freshly ground coffee runs*)

- Open the trap door by lifting it gently toward the back.
- If you notice a compact ball of ground coffee, you will have to loosen it.
- Push the opening lever to the left to open the flapper located at the bottom of the chute. Remove the excess coffee in the filter. Make sure beforehand that the permanent filter is properly in place for the coffee grounds.

DESCALING

Calcium deposits will form whenever the unit is used. Scale will interfere with the fine mechanics and give the coffee a harsh and bitter taste. This is why your unit should be descaled regularly to guarantee a good cup of coffee. How often you descale depends on how hard the water is and how often you use the coffee maker.

- To descale, dilute 30cl white vinegar in 30cl water, pour this vinegar mixture into the reservoir and run a cycle.
- Then run two full cycles using water (but without coffee) to rinse the circuit.

7. SAFETY INSTRUCTIONS

- **CAUTION:** the poly bags used for the product or its packaging may be dangerous. To prevent any risk of suffocation, keep these bags out of the reach of babies and children. A bag is not a toy.
- Always use cold water to make coffee. Water that is too warm will irreparably damage your unit.
- Never wind the cord around the unit.
- Do not allow the cord to hang over the work-top, and do not let it touch hot surfaces.
- Do not touch any of the hot surfaces of the unit.
- Do not place the unit on or near a source of heat.
- Always unplug the unit after use or before cleaning. Never leave the unit unattended when it is plugged in. Pull on the plug to unplug, never on the cord.
- This unit is not intended for use by people (adults or children) who lack experience or knowledge of the product or whose disability may cause a danger, unless they have been given instructions beforehand and are adequately supervised.
- Children should be supervised to ensure that they do not use the unit as a toy.
- Never use the unit if it has fallen or appears to be damaged.
- Stop using the unit immediately if the cord is damaged. If the power cord is damaged, it must be replaced by a professional.
- The user must not attempt to repair the unit.
- Use of any accessories not recommended or sold by Cuisinart® could result in fire, electrical shock and risk of injury.
- After use, do not wind the cord around the unit as this may damage it. Roll the cord up loosely and allow it to rest next to the unit.
- This appliance meets the essential requirements of Directives 04/108/EEC (electromagnetic compatibility) and 06/95/EEC (safety of domestic electrical equipment), as amended by Directive 93/68/EEC (CE marking).
- Use this unit only for making coffee and according to the instructions in this manual.
- Use the coffee grinder for coffee beans only.
- Do not use outdoors.
- For domestic use only.

ELECTRICAL AND ELECTRONIC EQUIPMENT AT THE END OF LIFE.

In everybody's interest and to participate actively in protecting the environment:

- Do not discard these products with your household waste.
- Use return and collection systems available in your country.

Some materials can in this way be recycled or recovered.



1. EINLEITUNG

Sie haben gerade eine Kaffeemaschine mit integriertem Mahlwerk von Cuisinart® gekauft.

Sie ist mit ihrem Rumpf aus gebürstetem Edelstahl sehr elegant und zeitgenössisch und wurde besonders konzipiert, um allen Ansprüchen gerecht zu werden. Ob Sie Ihren Kaffee lieber leicht oder stark mögen, dank der Funktion «strengt control» können Sie von nun an ganz nach Wunsch selbst die Aromaintensität bestimmen.

Um dieses Aroma noch zu verfeinern ist die Maschine mit einem integrierten Mahlwerk versehen. Die Kaffeebohnen werden erst im letzten Moment gemahlen und bewahren so ihr volles Aroma bis zum Ende des Vorgangs. Danach kann der Kaffee stundenlang in der zugehörigen Thermoskanne warm gehalten werden.

Ihre Maschine wurde ebenfalls konzipiert, um sowohl mit Kaffeebohnen als auch mit bereits gemahlenem Kaffee betrieben zu werden. Dank der Funktion «grind off» können Sie ganz nach Wunsch schnell von einem Modus in den anderen wechseln.



2. TECHNISCHE MERKMALE

1. Deckel
2. Behälter für Kaffeebohnen
3. Behälter mit sichtbarer Wasserstandsanzeige (nicht abgebildet)
4. Kontrolltafel
5. Fach für den Kaffeefilter
6. Taste zum öffnen des Fachs für den Kaffeefilter
7. Isolierkanne aus Edelstahl 18-10
8. Deckel des Filterhalters
9. Permanenter abnehmbarer Filter (oder Goldfilter)
10. Schwenklappe des Filterhalters
11. Abnehmbarer Filterhalter
12. Schalter ON/OFF mit Betriebsanzeigeleuchte
13. Schalter «gemahlener Kaffee» mit Betriebsanzeigeleuchte
14. Taste «Stunden»
15. LCD-Schirm mit Anzeigen für die aktuelle Uhrzeit, Einschaltzeit und gewähltem Aroma
16. Taste «Anzahl Tassen» mit Betriebsanzeigeleuchte
17. Taste «Minuten»
18. Taste zum Einstellen des Kaffeearomas
19. Programmieraste mit Betriebsanzeigeleuchte

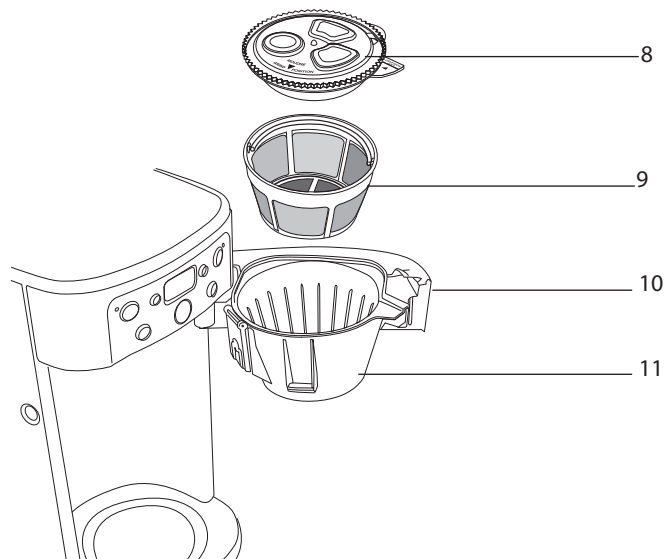

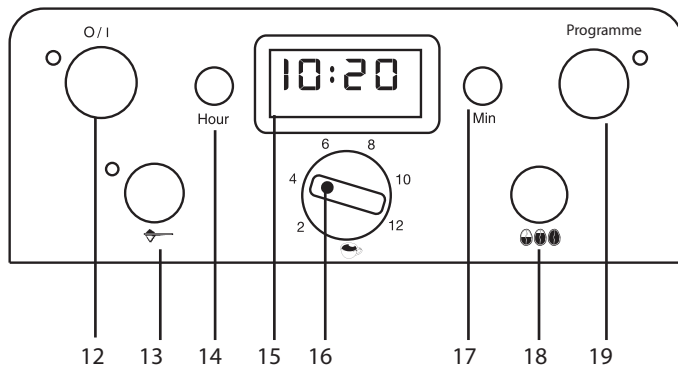

3. GEBRAUCH

A. ZUSAMMENSETZEN DES GERÄTS

Vor dem ersten Gebrauch oder wenn das Gerät über einen längeren Zeitraum nicht benutzt wurde, den Wasserbehälter bis zur Obergrenze mit Wasser füllen (ohne Kaffee oder Filter), die Kaffeemühle ausschalten (die Taste «Grind Off» betätigen), die Kanne einsetzen und einen vollen Zyklus durchlaufen lassen.

1. Den Wasserfilter einsetzen

- Die Kunststoffverpackung vom Filter entfernen und den Filter 15 Minuten in kaltes Wasser legen.
- Den Filter 10 Sekunden unter fließendem Wasser abspülen. Danach vollständig abtropfen lassen.
- Das Fach für den Filter befindet sich auf der linken Seite des Wasserbehälters. Das Fach öffnen, den Filterhalter herausnehmen, den Filter einsetzen, den Filterhalter bis auf den Boden des Wasserbehälters schieben und wieder verschließen.
- Der Filter sollte ungefähr nach 60 Durchläufen gewechselt werden.

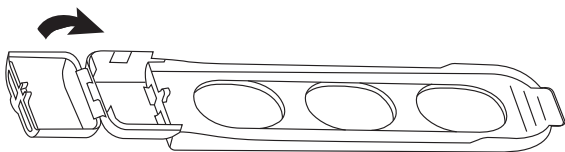

2. Die Kanne ausspülen

- Den Deckel der Kanne in der markierten Richtung abdrehen.

3. Einen Filter in den Filterhalter einsetzen

- Das Filterfach öffnen und den permanenten Filter einsetzen.
- Danach den Deckel aufsetzen und das Fach verschließen.

ACHTUNG! Das Gerät kann nur betrieben werden, wenn die Deckel der Kaffeemühle, des Filterhalters und der Maschine selbst korrekt verschlossen sind. Ein Warnton erklingt und das Gerät läuft nicht, wenn einer der Deckel geöffnet ist oder vor Ende des Zyklus geöffnet wird. Der Warnton hört auf, sobald der Deckel wieder verschlossen wird. Um das Gerät wieder einzuschalten die Taste ON betätigen.

B. PROGRAMMIEREN

1. Die Uhrzeit einstellen

- Wenn das Gerät an den Netzstrom angeschlossen wird, zeigt der Schirm 12:00 an.
- Die Taste "hour" oder die Taste "Min" drücken, bis die Ziffern blinken.
- Danach die Tasten "Hour" und "Min" betätigen, um die Ziffern durchlaufen zu lassen. Sobald die Ziffern nicht mehr blinken, ist die Uhrzeit gespeichert.

ACHTUNG! Wenn die Ziffer 12 überschritten wird, erscheinen die Buchstaben "PM", um die Uhrzeiten zwischen 12 Uhr und Mitternacht einzustellen. Wenn keine Buchstaben angezeigt werden, entspricht dies den Vormittagsstunden von 0 Uhr bis Mittag. Überprüfen Sie immer, dass die Uhrzeit auf die korrekten Tageszeiten eingestellt ist, damit die Programmierung korrekt erfolgt.

2. Die Einschaltzeit programmieren

- Die Taste "PROG" gedrückt halten. Die Ziffern und die Leuchtanzeige blinken.
- "Hour" und "Min" genau so wie zum Einstellen der Uhrzeit betätigen, um die Uhrzeit einzustellen, zu der der Zyklus beginnen soll. Sobald die Ziffern nicht mehr blinken, ist die Uhrzeit gespeichert.

ACHTUNG! Die Einschaltzeit kann nicht programmiert werden, wenn die Kaffeemaschine in Betrieb ist.

C. GEBRAUCHSHINWEISE

ACHTUNG! Das Gerät gibt während des Gebrauchs sehr viel Hitze ab. Dies sind die normalen Betriebsbedingungen Ihrer Kaffeemaschine von Cuisinart®.

1. Anzahl der Tassen einstellen

- Mit der Taste «Cup Quantity» können Sie die Anzahl der Tassen je nach Bedarf einstellen (von 2 bis 12).

2. Den Kaffee einfüllen

Verwendung mit Kaffeebohnen

- Den Deckel der Kaffeemühle abheben.
- Die Mühle bis kurz unter den Rand mit Kaffeebohnen füllen.
- Die jeweils gemahlene Menge Kaffeebohnen richtet sich nach der Anzahl Tassen.

Verwendung mit gemahlenem Kaffee

- Den Filterhalter öffnen, den Deckel abnehmen und die gewünschte Menge gemahlene Kaffeebohnen in den Filter geben. Als Anhaltspunkt empfehlen wir 1 Maßlöffel Kaffee pro Tasse. Das größte Fassungsvermögen beträgt 16 Kaffeelöffel. Diese Höchstfüllmenge nicht überschreiten, um jedes Risiko für die Funktionstüchtigkeit oder Überlaufen zu vermeiden.
- Die Taste «grind off» betätigen, um die Mahlfunktion auszuschalten. Die Anzeige neben der Taste leuchtet auf.

3. Den Wasserbehälter füllen

- Den Wasserbehälter je nach Anzahl der gewünschten Tassen mit kaltem Wasser füllen (siehe Skala auf der Außenseite des Behälters).

4. Einstellen des Kaffeearomas

Mit dieser Funktion kann das Aroma des Kaffees eingestellt werden (leicht, normal oder kräftig).

- Die Taste «Strength Control» betätigen, um das gewünschte Aroma zu erhalten. Die gewählte Stärke erscheint auf dem digitalen Uhrenschirm (MILD, MED oder STRONG).

5. Das Gerät einschalten.

- Für den sofortigen Betrieb die Taste ON drücken
- Für den Betrieb zu dem vorgegebenen Zeitpunkt die Taste "PROG." drücken Die Leuchtanzeige schaltet sich ein und der Schirm zeigt die gespeicherte Uhrzeit an, solange die Taste gedrückt bleibt (siehe auch "Programmieren").

ACHTUNG! Die Kanne nicht länger als 15 Sekunden entfernen, damit der Filter nicht überlaufen kann.

Wenn der Zyklus abgeschlossen ist, erklingt ein 5-faches Lautsignal um anzuzeigen, dass der Kaffee zubereitet ist. Danach schaltet sich das Gerät automatisch aus.

Durch die Isolierkanne bleibt der Kaffee vier Stunden lang heiß. Dank des hermetischen Verschlusses bleibt das volle Aroma des Kaffees erhalten. Der Deckel braucht nicht entfernt zu werden, um Kaffee einzuschenken.

4. RATSCHLÄGE DER CHEFS



- Sie können auch eine größere Menge zu mahlender Kaffeebohnen für eine kleinere Menge Wasser auswählen. Dadurch wird Ihr Kaffee noch stärker.
- Kaffee, der bereits einen Teil seines Aromas verloren hat, niemals wieder aufwärmen.
- Um die volle Funktionstüchtigkeit Ihrer Kaffeemaschine zu erhalten ist es ratsam, sie ungefähr alle sechs Monate zu entkalken.
- Falls die Mühle nicht verwendet wird, sollte vorzugsweise frisch gemahlener Kaffee verwendet werden.

5. FRAGEN/ANTWORTEN

Was tun wenn:	Antworten
Der Kaffee nicht durchläuft?	Die Kanne und/oder der Filterhalter wurden nicht korrekt eingesetzt.
Der Kaffee sehr langsam durchläuft?	Die Kaffeemaschine entkalken
Wenn ein Piepton erklingt, wenn ich einen Zyklus beginne?	Sie haben vergessen, den Deckel des Schwenkfilters zu befestigen. Der Behälter für die Kaffeebohnen ist nicht korrekt befestigt.
Meine Kaffeemaschine nicht funktioniert?	Überprüfen, dass das Gerät gut eingerastet und korrekt an den Netzstrom angeschlossen ist.

6. REINIGEN UND VERSTAUEN

- Das Gerät vor dem Reinigen vollständig abkühlen lassen und den Netzstecker ziehen. Benutzen Sie für die Außenbereiche der Kaffeemaschine einen mit Seifenwasser getränkten Schwamm; danach gut abtrocknen.
- Deckel des Wasserbehälters und Filterfach öffnen. Den Deckel des Kaffeebohnenbehälters, den Filterhalter mit Deckel und den Halter entfernen.
- Diese Teile sowie den Messlöffel, die Kanne und den dazugehörigen Deckel in heißem Seifenwasser waschen, gut abspülen und abtrocknen. Danach wieder in das Gerät einsetzen.
- Alle diese Teile sind auch spülmaschinengeeignet.
- Die Bereiche unter dem Filterhalter und unter der Kanne mit einem feuchten Tuch abwischen.
- Das Innere des Wasserbehälters nicht abwischen, um keine Rückstände von Stoff oder Papier zu hinterlassen.
- Keine scheuernden Schwämme oder Reiniger benutzen, da sie die Beschichtung beschädigen könnten.
- Wir empfehlen die Mühle und den Trichter jede erste oder zweite Woche zu säubern, und zwar dementsprechend wie oft man das Gerät benutzt.

- **WICHTIG:** Nie die Kaffeemaschine füllen nachdem man den Kaffeebohnenbehälter abgenommen hat, dies könnte das Gerät beschädigen.
- Um die Säuberung zu erleichtern kann der Deckel vom Trichter nach hinten umfallen. Die Halterung des Deckels nach hinten drücken und hochheben. Um den Kaffeesatz zu entfernen, muss man ihn anhand einer kleinen Bürste herunterfallen lassen. Es dient nur dazu, den Hebel vom Trichter zu sich zu ziehen. Es ist auch wichtig, sich sicher zu sein, dass der Filterträger in Platz gesetzt wird um den Kaffeesatz zu entfernen.
- **NIE DEN SOCKEL DES GERÄTS IN WASSER ODER ANDERE FLÜSSIGKEITEN TAUCHEN.**

Wir empfehlen Ihnen, den Behälter für Kaffeebohnen und den Trichter je nach Gebrauchshäufigkeit alle 1 bis 2 Wochen zu reinigen.

Behälter für Kaffeebohnen:

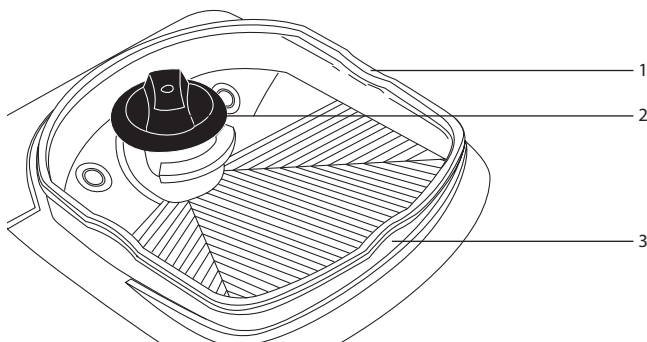

1. Deckel des Behälters
2. Riegelknopf
3. Behälter für Kaffeebohnen

- Entfernen Sie den Deckel des Behälters.
- Drehen Sie den Riegelknopf nach links und nehmen Sie den Behälter aus der Maschine.
- Werfen Sie die alten Kaffeebohnen weg.
- Waschen Sie den Behälter und den Deckel mit heißem Seifenwasser und spülen Sie sie danach gründlich mit klarem Wasser ab. Sie können auch auf der oberen Schiene der Spülmaschine gereinigt werden.
- Trocknen Sie die Teile gut ab, bevor Sie sie wieder in die Maschine einsetzen.

ANMERKUNG: Nie Kaffeebohnen in die Maschine füllen, bevor der Behälter wieder eingesetzt wurde.

Mahlwerk

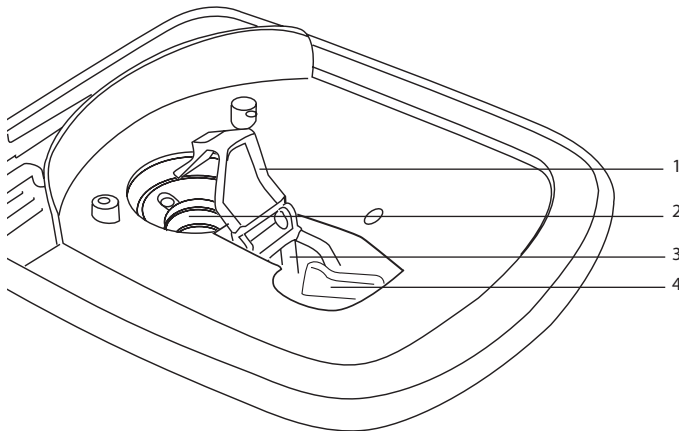

1. Klappe
2. Mahlwerk
3. Trichter
4. Öffnungshebel für den Trichterverschluss

- Reinigen Sie zuerst den Teil unter dem Kaffeebohnenbehälter mit einem feuchten Lappen.
- Bürsten Sie danach das Mahlwerk kräftig mit der Bürste ab, die dem Dosierelement beiliegt.

Trichter *(durch den der frisch gemahlene Kaffee rutscht)*

- Öffnen Sie die Klappe, indem Sie sie leicht nach hinten anheben.
- Falls sich ein Pfropfen aus gemahlenem Kaffee gebildet hat, muss er entfernt werden.
- Drücken Sie den Öffnungshebel nach links, um den Verschluss am Boden des Trichters zu öffnen. Entleeren Sie den überschüssigen Kaffee in den Filter. Überprüfen Sie vorher, dass der permanente Filter korrekt sitzt, so dass er den Kaffeesatz aufnehmen kann.

ENTKALKEN

Im Laufe des Gebrauchs bilden sich Kalkablagerungen. Diese Ablagerungen sind nicht gut für die Feinmechanik und verleihen dem Kaffee einen harten und bitteren Geschmack. Darum sollte Ihr Gerät regelmäßige entkalkt werden, um guten Kaffee zu

gewährleisten. Die Häufigkeit des Entkalkens ist abhängig von der Härte des Wassers und der Gebrauchshäufigkeit.

- Zum Entkalken 30cl weißen Essig mit 30cl Wasser verdünnen, die Mischung in den Wasserbehälter gießen und einen Durchlaufzyklus starten.
- Danach zwei vollständige Zyklen laufen lassen, bei denen der Wasserbehälter mit Wasser gefüllt wird (aber ohne Kaffee einzufüllen), um die Leitungen durchzuspülen.

7. SICHERHEITSHINWEISE

- **ACHTUNG:** Die Plastikbeutel, die das Produkt oder seine Verpackung enthalten, können gefährlich sein. Um Erstickungsgefahr zu vermeiden sollten diese Beutel außerhalb der Reichweite von Babys oder Kleinkindern aufbewahrt werden. Ein Beutel ist kein Spielzeug.
- Für die Zubereitung von Kaffee immer kaltes Wasser verwenden. Zu heißes Wasser würde Ihr Gerät so beschädigen, dass es nicht mehr repariert werden kann.
- Nie das Kabel um das Gerät wickeln.
- Lassen Sie das Netzkabel nicht über den Rand der Arbeitsplatte hängen. Das Kabel darf nie mit der Heizplatte oder heißen Oberflächen in Berührung geraten.
- Jede Berührung der heißen Oberflächen vermeiden.
- Das Gerät nicht auf oder in die Nähe einer Hitzequelle stellen.
- Den Netzstecker nach jedem Gebrauch und vor dem Reinigen ziehen. Nie das Gerät unbeaufsichtigt lassen, wenn es an den Netzstrom angeschlossen ist. Um den Netzstecker zu entfernen, immer am Stecker ziehen und nicht am Kabel.
- Dieses Gerät ist nicht geeignet, um von Personen (Erwachsenen oder Kindern) verwendet zu werden, denen es an Erfahrung bzw. Kenntnissen im Umgang mit dem Gerät mangelt oder die durch ihre Behinderung in Gefahr geraten könnten, wenn sie nicht sachkundig angeleitet und angemessen beaufsichtigt werden.
- Kinder sollten beaufsichtigt werden, um zu gewährleisten, dass sie nicht mit dem Gerät spielen.
- Das Gerät nicht benutzen, wenn es gefallen ist oder offensichtliche Spuren einer Beschädigung aufweist.
- Den Betrieb des Geräts unverzüglich einstellen, wenn das Kabel beschädigt ist. Wenn das Kabel beschädigt ist, muss es durch eine Fachkraft ersetzt werden.
- Der Benutzer darf keinerlei Reparaturen selbst durchführen.
- Jeder Gebrauch von Zubehör, das nicht durch Cuisinart® empfohlen oder vertrieben wird, kann zu Feuer, Stromschlag und Verletzungsrisiko führen.

- Nach dem Gebrauch das Kabel nicht um das Gerät wickeln, um es nicht zu beschädigen. Rollen Sie das Kabel locker auf und lassen Sie es neben dem Gerät hängen.
- Dieses Gerät entspricht den grundlegenden Anforderungen der Richtlinien 04/108/EWG (elektromagnetische Kompatibilität) und 06/95/EWG (Sicherheit von Haushaltsgeräten), abgeändert durch die Richtlinie 93/68/EWG (CE-Markierung).
- Benutzen Sie dieses Gerät ausschließlich zum Bereiten von Kaffee und befolgen Sie die Hinweise in dieser Anleitung.
- Benutzen Sie das Mahlwerk ausschließlich für Kaffeebohnen.
- Nicht im Freien verwenden.
- Nur für den Hausgebrauch bestimmt.

ELEKTRONISCHE ALTGERÄTE

Im Interesse der Gemeinschaft und als aktive Teilnahme an den gemeinsamen Anstrengungen zum Umweltschutz:

- Werfen Sie Ihre Geräte nicht in den Hausmüll.
- Nutzen Sie die Rücknahme- und Sammelsysteme, die Ihnen zur Verfügung stehen.

Gewisse Werkstoffe können so wiederverwertet oder aufbereitet werden.



1. INLEIDING

U hebt zopas een Cuisinart® koffiezetapparaat met geïntegreerde koffiemolen aangekocht.

Het elegante en hedendaagse apparaat met zijn lichaam in geborsteld staal werd speciaal ontworpen om te voldoen aan al uw behoeften. Ongeacht of u uw koffie licht of sterk wenst, dank zij de «strength control»-functie kunt u voortaan zelf de sterkte van uw aroma regelen om het in overeenstemming te brengen met uw voorkeur.

Om dit aroma te versterken is het koffiezetapparaat uitgerust met een ingebouwde koffiemolen. De koffiebonen worden op het laatste moment gemalen en bewaren aldus hun smaak tot op het einde van het proces. De koffie kan vervolgens goed heet worden bewaard gedurende vele uren in de koffiekan die dienst doet als thermosfles.

Uw machine werd ook ontworpen om zowel met koffie in bonen als met reeds gemalen koffie te worden gebruikt. Ga door middel van de functie «grind off» snel van de ene naar de andere werkstand in functie van uw voorkeur.



2. PRODUCTKENMERKEN

1. Deksel
2. Reservoir voor koffiebonen
3. Reservoir met zichtbaar watervulpeil (niet getoond)
4. Bedieningspaneel
5. Compartiment met koffiefilter
6. Openingsknop van het koffiefiltercompartiment
7. Isothermische koffiekan in staal 18-10
8. Deksel van de filterhouder
9. Uitneembare permanente koffiefilter (of gouden filter)
10. Deksel van de filterhouder
11. Afneembare filterhouder
12. ON/OFF-schakelaar met werkingsverklikkerlampje
13. «Gemalen koffie»-knop met werkingsverklikkerlampje
14. «Uren»-toets
15. LCD-scherm dat het huidige uur, het inschakeluur en het gekozen aroma aangeeft
16. «Aantal koppen»-toets met werkingsverklikkerlampje
17. «Minuten»-toets
18. Regeltoets van het koffiearoma
19. Programmeringstoets met werkingsverklikkerlampje

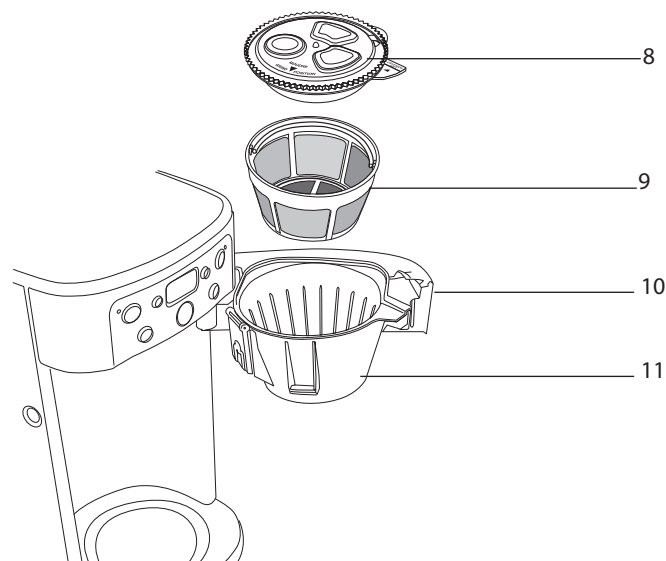

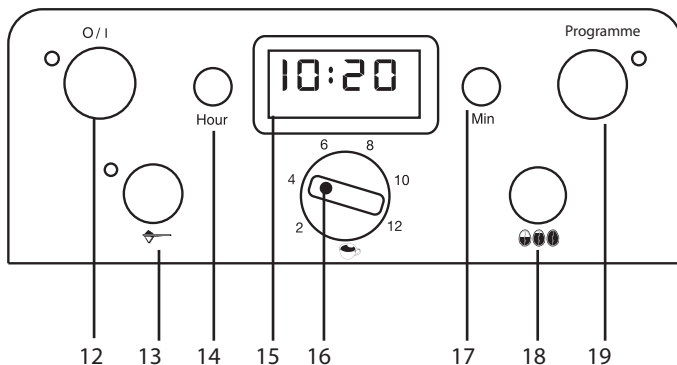

3. GEBRUIK

A. ASSEMBLAGE VAN HET APPARAAT

Voor de eerste indienststelling of na een langdurige periode ongebruikt blijven het reservoir vullen met koud water tot het maximum niveau (zonder koffie of filter), de koffiemolen deactiveren (de toets «Grind Off» indrukken), de koffiekan aanbrengen en een complete cyclus uitvoeren.

1. De waterfilter inzetten

- De plastic verpakking van de filter verwijderen en de filter 15 minuten in koud water laten weken.
- De filter onder stromend water afspoelen gedurende 10 seconden. Vervolgens volledig laten uitlekken.
- Het compartiment waarin de filter moet komen situeert zich in het linker gedeelte van het waterreservoir. Het compartiment openen, de filterhouder uithalen, de filter in positie brengen, de filterhouder in het waterreservoir schuiven tot op de bodem en weer sluiten.
- Het is aan te raden van de filter ongeveer om de 60 gebruiksbeurten te vervangen.

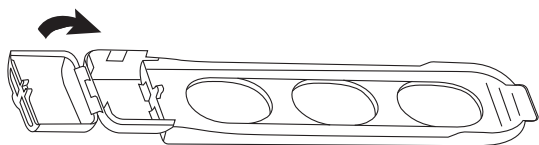

2. De koffiekan uitspoelen

- Het deksel van de koffiekan verwijderen door het in de aanduide richting te verdraaien.

3. Een filter in de filterhouder aanbrengen

- Het filtercompartiment openen en de permanente filter aanbrengen.
- Vervolgens het deksel aanbrengen en het compartiment opnieuw sluiten.

OPGELET! Het apparaat kan slechts werken als de deksels van de koffiemolen en de deur van de filterhouder correct gesloten zijn. Het apparaat zendt een pieptoon uit en stopt zijn werking als het wordt ingeschakeld terwijl één van de deksels open is of als deze opening plaatsvindt voor het einde van de cyclus. De pieptoon stopt onmiddellijk als het deksel weer wordt gesloten. Om het apparaat weer aan te zetten de ON-toets indrukken.

B. PROGRAMMERING

1. Het uur instellen

- Bij de aansluiting van het apparaat geeft het scherm 12:00 aan.
- De toets "Hour" of de toets "Min" ingedrukt houden tot de cijfers knipperen.
- Vervolgens de toetsen "Hour" en "Min" indrukken om de cijfers te laten doorlopen. Als de cijfers niet langer knipperen, is het uur opgeslagen.

OPGELET! Als u het cijfer 12 overschrijdt, verschijnen de letters «PM» om het uur van 12u tot middernacht in te stellen. Als er geen aanduiding is, komt dit overeen met de ochtenduren, van 0u tot de middag. Steeds zorgen dat het uur wordt ingesteld volgens de correcte periode om te zorgen dat de programmering relevant is.

2. Het startuur programmeren

- De toets "PROG" ingedrukt houden. De cijfers en het verkliekerlampje knipperen.
- Om het gewenste uur van de cyclusstart te registreren drukken op "Hour" en "Min" op dezelfde wijze als voor de instelling van het uur. Als de cijfers niet langer knipperen, is het geprogrammeerde uur opgeslagen.

OPGELET! De programmering van het startuur is niet mogelijk als de koffiemachine in werking is.

C. GEBRUIKSADVIEZEN

OPGELET! Tijdens het gebruik laat het apparaat enorm veel warmte ontsnappen. Dit is te wijten aan de normale werking van uw Cuisinart®-koffiezetapparaat.

1. Het aantal koppen selecteren

- De keuzeschakelaar «Cup Quantity» maakt het mogelijk om het gewenste aantal koppen te selecteren (van 2 tot 12).

2. De koffie toevoegen

Gebruik met koffiebonen

- Het deksel van de koffiemolen oplichten.
- De koffiemolen vullen met koffiebonen zonder dat de molen overstroomt.
- De hoeveelheid gemalen koffiebonen is afhankelijk van het geselecteerde aantal koppen.

Gebruik met gemalen koffie

- De filterhouder openen, het deksel oplichten en de filter vullen met de gewenste koffie gemalen koffie. In het algemeen raden we u aan van 1 maat per gewenste kop koffie toe te voegen. De maximale inhoud is 16 koffielepeltjes. Deze maximale inhoud niet overschrijden om een slechte werking van het apparaat of het risico van overlopen te voorkomen.
- De toets « grind off » indrukken om de koffiemolenfunctie te deactiveren. Het verklikkerlampje naast de toets gaat aan.

3. Het waterreservoir vullen

- Het reservoir met koud water vullen in functie van het gewenste aantal koppen (zie de maataanduiding aan de buitenzijde van het reservoir).

4. Het aroma van de koffie selecteren

Deze functie maakt het mogelijk om het aroma van de koffie te selecteren (licht, normaal of sterk).

- De toets «Strength Control» indrukken om het gewenste aroma te bekomen. De gekozen intensiteitsgraad verschijnt op het scherm van het digitale klokje (MILD, MED of STRONG).

5. Het apparaat aanzetten

- Voor een onmiddellijke start de ON-toets indrukken.
- Voor starten op het geprogrammeerde uur, de toets "PROG" indrukken. Het verklikkerlampje gaat aan en het scherm geeft het geregistreerde uur aan zolang de toets ingedrukt wordt gehouden (zie ook «programming»).

OPGELET! De koffiekannet niet meer dan 15 seconden wegnemen om elk risico van overlopen in de filter te voorkomen.

Als de cyclus voltooid is, weerklikt een geluidssignaal 5 maal om aan te geven dat de koffie klaar is. Het apparaat wordt vervolgens automatisch uitgeschakeld.

De isothermische koffiekannet maakt het mogelijk om de koffie gedurende 4 uur warm te houden. Het volledige aroma van de koffie wordt bewaard dank zij het hermetisch afgesloten deksel. Het is niet nodig om het deksel af te nemen om de koffie uit te schenken.

4. DE MENING VAN DE CHEFS



- Het is mogelijk van een grotere hoeveelheid te maken koffiebonen dan de gekozen hoeveelheid water te selecteren. Uw koffie zal dan sterker zijn.
- Een koffie die een deel van zijn aroma's heeft verloren nooit opwarmen.
- Voor de goede werking van het koffiezetapparaat wordt aangeraden van ongeveer om de zes maanden een ontkalking uit te voeren.
- De voorkeur geven aan een vers gemalen koffie als de ingebouwde koffiemolen niet wordt gebruikt.

5. VRAGEN/ ANTWOORDEN

Wat te doen als	antwoorden
De koffie vloeit niet zoals het hoort?	De koffiekant en de filterhouder zijn niet goed in positie gebracht.
De koffie vloeit heel traag?	Een ontkalking van het koffiezetapparaat uitvoeren
Als ik een koffiemaakcyclus start, weerklinkt een pieptoon?	U bent vergeten van het ronddraaiende koffiefilterdeksel aan te brengen. Het koffiebonenreservoir is slecht ingeklikt.
Mijn koffiezetapparaat werkt niet?	Ga na of het apparaat goed is ingeschakeld en of het goed met de stroomvoorziening is verbonden

6. SCHOONMAKEN EN OPBERGEN

- Het apparaat volledig laten afkoelen en loskoppelen vooraleer het te reinigen. Een in zeepwater gedrenkte spons gebruiken om de buitenzijde van het koffiezetapparaat te reinigen en dan zorgvuldig afdrogen.
- Het deksel van het reservoir voor koffiebonen, de filterhouder, zijn deksel en de drager afnemen.
- De stukken en de meetlepel, de koffiekant en haar deksel wassen in warm zeepwater, overvloedig afspoelen en drogen. Deze vervolgens opnieuw aanbrengen in het apparaat.
- Al deze stukken kunnen ook in de vaatwasmachine worden geplaatst.
- De delen gesitueerd onder de filterhouder en onder de koffiekant schoonvegen met een vochtige doek.
- De binnenkant van het waterreservoir niet afvegen om te voorkomen dat u er tissu- of papierrestjes in achterlaat.
- Geen schuursponsjes en schurende producten gebruiken die de bekledingen kunnen beschadigen.
- Wij raden aan om de maler en de trechter om de week of 2 weken te reinigen volgens gebruik.

- **BELANGRIJK:** Nooit het koffieapparaat vullen wanneer het compartiment voor de koffiebonen reeds verwijderd is, dit zou het toestel kunnen beschadigen.
- De deksel van de trechter is kantelbaar om het reinigen te vergemakkelijken. Duw het opzetstukje van het deksel naar achteren en hef het deksel omhoog. Om het resterende koffiedik te verwijderen, gebruikt u een reinigingsborsteltje en laat u het koffiedik in de trechter vallen. Daarvoor hoeft u slechts de trechter naar u toe te trekken. Het is eveneens noodzakelijk om na te kijken op de filterhouder goed op zijn plaats staat.
- **DE BASIS VAN HET APPARAAT NOOIT ONDERDOMPELEN IN HET WATER OF ENIGE ANDERE VLOEISTOF.**

We raden aan van het reservoir voor koffiebonen en de trechter schoon te maken om de 1 tot 2 weken in functie van uw gebruiksfrequentie.

Reservoir voor koffiebonen:

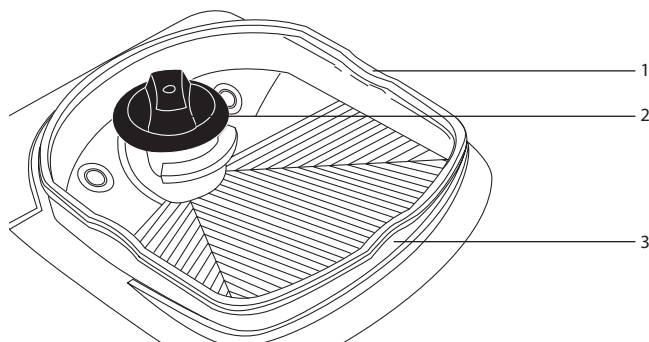

1. Deksel van het reservoir
2. Ongrendelknop
3. Reservoir voor koffiebonen

- Neem het deksel van het reservoir.
- Draai de vergrendelknop naar links en neem het reservoir van de machine.
- Gooi de oude koffiebonen weg
- Was het reservoir en zijn deksel met warm zeepwater en spoel deze overvloedig af. Deze kunnen ook in het bovenste rek van de vaatwasmachine worden afgewassen.
- Droog de afgewassen stukken goed af vooraleer deze opnieuw op de machine te plaatsen.

NOTA: Nooit koffiebonen in de machine deponeren zonder het reservoir opnieuw te hebben ingezet.

Koffiemolen

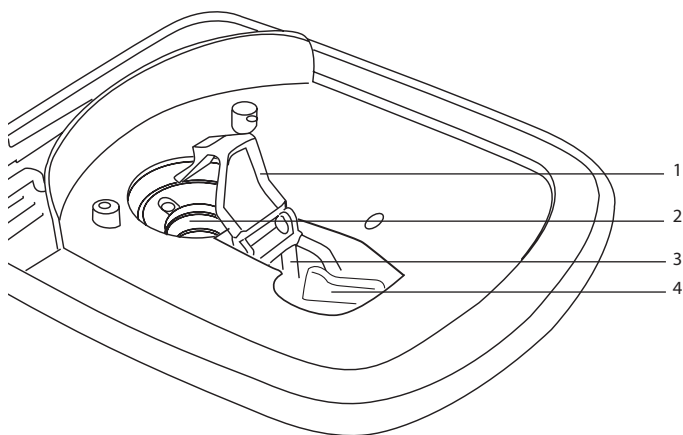

1. Luik
2. Koffiemolen
3. Trechter
4. Openingshendel van de afsluiter

- Begin met het deel gesitueerd onder het koffiebonenreservoir schoon te maken met behulp van een vochtige doek.
- Borstel de koffiemolen vervolgens krachtig af met het meegeleverde borsteltje.

Trechter (doorgang langs waar de vers gemalen koffie wegstroomt)

- Open het luik door het lichtjes naar achter op te lichten.
- Als u de aanwezigheid vaststelt van een compacte massa gemalen koffie, is het nodig van de trechter te ontstoppen.
- Duw de openingshendel naar links om de afsluiter gesitueerd op de bodem van de trechter te openen. Verwijder de overtollige koffie in de filter. Ga vooraf na of de permanente filter wel degelijk op zijn plaats zit om het koffiedik op te vangen.

HET ONTKALKEN

Naargelang het apparaat meer wordt gebruikt zullen zich kalkafzettingen vormen. De kalkafzetting is schadelijk voor de fijne mechanismes en verleent de koffie een harde en bittere smaak. Dat is de reden waarom uw apparaat regelmatig moet worden ontkalkt om een goede koffie te waarborgen. De ontkalkingsfrequentie is afhankelijk van de hardheid van het water en van de gebruiksfrequentie.

- Om te ontkalken 30cl witte azijn oplossen in 30cl water, dit mengsel in het reservoir gieten en een doorloopcyclus starten.
- Vervolgens twee volledige cycli uitvoeren door het reservoir met water te vullen (maar zonder koffie in de machine te gieten) om het circuit uit te spoelen.

7. VEILIGHEIDSADVIEZEN

- **OPGELET:** Zakken in polyethyleen die het product of zijn verpakking bevatten kunnen gevaarlijk zijn. Om verstikkingsrisico's te voorkomen deze zakken buiten bereik van baby's of van kinderen houden. Deze zak is geen speelgoed.
- Steeds koud water gebruiken om de koffie te bereiden. Een te heet water zal uw apparaat onherstelbaar beschadigen.
- Het snoer nooit rond het apparaat wikkelen.
- Het voedingsnoer niet laten uitsteken voorbij de rand van het werkvlak. Het snoer mag nooit in contact komen met hete oppervlakken.
- Elk contact met de hete oppervlakken vermijden.
- Het apparaat niet op of in de nabijheid van een warmtebron plaatsen.
- Het apparaat loskoppelen na gebruik en vooraleer te reinigen. Het apparaat nooit onbewaakt aangesloten laten. Om los te koppelen aan de stekker trekken en nooit aan het snoer.
- Dit apparaat is niet voorzien op gebruik door personen zonder ervaring (volwassenen en kinderen), kennis van het product of waarvan de handicap een gevaar kan veroorzaken, behalve als deze voorafgaande instructies en gepast toezicht hebben gekregen.
- Het is aan te raden toezicht te houden op kinderen om zeker te zijn dat deze niet spelen met het apparaat.
- Het apparaat niet gebruiken als het gevallen is of als het zichtbare sporen van schade vertoont.
- Het gebruik van het apparaat onmiddellijk stopzetten als het netsnoer beschadigd is. Als de voedingskabel beschadigd is, moet deze worden vervangen door een vakman.
- Geen enkele herstelling mag door de gebruiker zelf worden uitgevoerd.
- Elk gebruik van niet-aanbevolen of niet door Cuisinart verkochte accessoires kan brand, elektrocutie en kwetsuren veroorzaken.
- Rol het snoer niet rond het apparaat na gebruik om beschadiging te voorkomen. Rol het snoer niet te strak op en laat het aan de zijkant van het apparaat hangen.
- Dit apparaat voldoet aan de essentiële vereisten van de richtlijnen 04/108/EEG (Elektromagnetische compatibiliteit) en

06/95/EEG (Veiligheid van de elektrische huishoudapparaten),
aangepast door de richtlijn 93/68/EEG (CE-merk).

- Dit apparaat uitsluitend gebruiken om koffie te maken, volgens de instructies van deze handleiding.
- De koffiemolen alleen voor koffiebonen gebruiken.
- Niet buiten gebruiken.
- Uitsluitend voor thuisgebruik.

ELEKTRISCHE EN ELEKTRONISCHE APPARATEN OP HET EINDE VAN HUN LEVENSDUUR.

In het belang van iedereen en om actief mee te helpen aan de
collectieve milieubeschermingsinspanning:

- Gooi uw producten niet weg met het huishoudelijk afval.
- Gebruik de terugname- en ophalingssystemen die u ter beschikking staan.

Sommige materialen kunnen aldus worden gerecycleerd of
worden benut.



1. INTRODUZIONE

Avete comprato una caffettiera con macinacaffè integrato Cuisinart®.

Elegante e moderna con il corpo in acciaio spazzolato, questa caffettiera è stata progettata per soddisfare tutte le esigenze. Caffè leggero o ristretto? Grazie alla funzione «strength control», potete regolare voi stessi l'intensità dell'aroma, e adattarla ai vostri gusti.

Per rafforzare l'aroma del vostro caffè, la caffettiera è dotata di un macinacaffè integrato. I chicchi vengono infatti macinati solo all'ultimo minuto, conservando così tutta la loro inconfondibile fragranza. Il caffè può poi essere tenuto caldo per più ore grazie all'apposita caraffa utilizzabile come un thermos.

Questo apparecchio è stato inoltre progettato per essere utilizzato sia con caffè in chicchi, sia con caffè già macinato. Grazie alla funzione «grind off», è possibile passare rapidamente da una modalità all'altra, secondo le preferenze.

2. CARATTERISTICHE PRODOTTO

1. Coperchio
2. Contenitore dei chicchi di caffè
3. Serbatoio con livello visibile di riempimento dell'acqua (non raffigurato)
4. Pannello di controllo
5. Scomparto del filtro da caffè
6. Pulsante di apertura dello scomparto per il filtro da caffè
7. Caraffa isotermica in acciaio 18-10
8. Coperchio del portafiltro
9. Filtro da caffè permanente amovibile (o filtro oro)
10. Porta del portafiltro
11. Portafiltro amovibile
12. Interruttore ON/OFF con spia luminosa di funzionamento
13. Pulsante «caffè macinato» con spia luminosa di funzionamento
14. Tasto «Ore»
15. Schermo LCD che visualizza l'ora corrente, l'ora di accensione e l'aroma scelto
16. Tasto «Numero di tazze» con spia luminosa di funzionamento
17. Tasto «Minuti»
18. Tasto di regolazione dell'aroma del caffè
19. Tasto di programmazione con spia luminosa di funzionamento

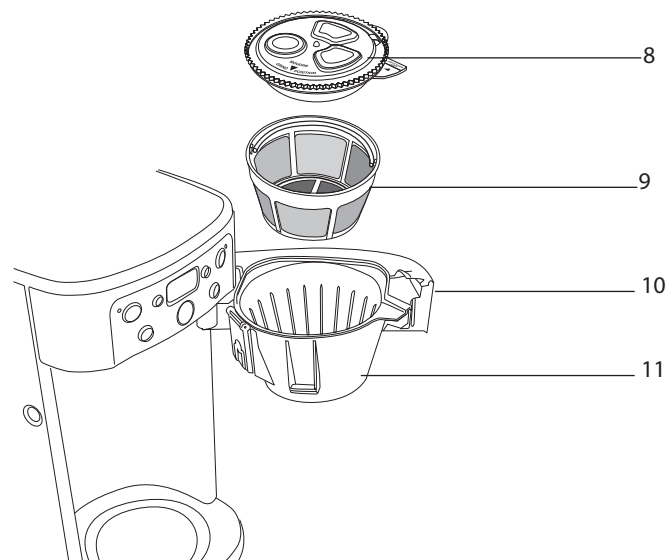

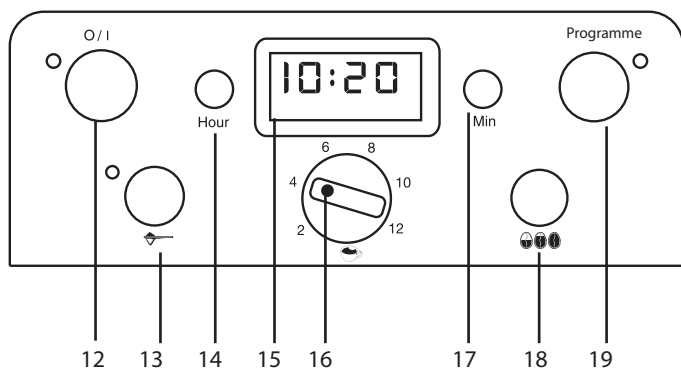

3. UTILIZZO

A. ASSEMBLAGGIO DELL'APPARECCHIO

Prima di utilizzare l'apparecchio per la prima volta, oppure dopo un lungo periodo di non utilizzo, riempire il serbatoio d'acqua fredda fino al livello massimo (senza caffè né filtro), disattivare il macinacaffè (premere il tasto «Grind Off»), posizionare la caraffa e far compiere un ciclo completo.

1. Posizionare il filtro per l'acqua

- Togliere l'imballaggio di plastica dal filtro e lasciare il filtro per 15 minuti a mollo in acqua fredda.
- Sciacquare il filtro con acqua corrente per 10 secondi. Lasciare sgocciolare completamente.
- Lo scomparto che deve contenere il filtro si trova nella parte sinistra del serbatoio dell'acqua. Aprire lo scomparto, estrarre il portafiltro, posizionare il filtro, inserire il portafiltro nel serbatoio fino in fondo e richiudere.
- Si consiglia di cambiare il filtro ogni 60 utilizzi circa.

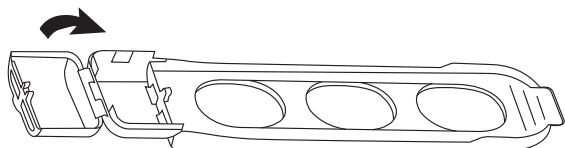

2. Sciacquare la caraffa

- Togliere il coperchio della caffettiera ruotando nel senso indicato.

3. Mettere un filtro nel portafiltro

- Aprire lo scomparto del filtro e posizionare il filtro permanente.
- Riposizionare il coperchio e chiudere lo scomparto.

ATTENZIONE! L'apparecchio può funzionare solo se i coperchi del macinacaffè, e la porta del portafiltro sono chiusi correttamente. L'apparecchio emette un segnale acustico e cessa di funzionare se attivato quando uno dei coperchi è aperto o se uno dei coperchi si apre inavvertitamente prima della fine del ciclo. Il segnale acustico cessa non appena il coperchio viene richiuso. Per riattivare l'apparecchio, premere il tasto ON.

B. PROGRAMMAZIONE

1. Regolare l'ora

- Quando l'apparecchio viene attaccato alla corrente, lo schermo segna 12:00.
- Tenere premuto il tasto "Hour" o il tasto "MIN" fino a quando le cifre cominciano a lampeggiare.
- Premere i tasti "HR" e "MIN" per far scorrere le cifre. Quando le cifre non lampeggiano più, l'ora è stata registrata.

ATTENZIONE! Quando si supera il numero 12, appaiono le lettere "PM", per regolare l'orario dalle 12 a mezzanotte. Se non vi è alcuna indicazione, le ore sono quelle del mattino, da mezzanotte a mezzogiorno. Controllare sempre che l'ora venga regolata secondo il corretto periodo della giornata, in modo che la programmazione risulti pertinente.

2. Programmare l'ora di avvio

- Tenere premuto il tasto "PROG". Le cifre e le spia luminosa lampeggiano.
- Per registrare l'ora desiderata di avvio del ciclo, premere "Hour" e "Min" come per regolare l'ora. Quando le cifre non lampeggiano più, l'ora è stata registrata.

ATTENZIONE! La programmazione dell'ora di avvio non è possibile quando l'apparecchio è in funzione.

C. ISTRUZIONI PER L'USO

ATTENZIONE! Durante l'utilizzo, l'apparecchio sprigiona molto calore. Si tratta di una cosa normale nel funzionamento della vostra caffettiera Cuisinart®.

1. Selezionare il numero di tazze

- Grazie alla funzione «Cup Quantity», è possibile selezionare il numero di tazze desiderato (de 2 a 12).

2. Aggiungere il caffè

Utilizzo con caffè in chicchi

- Sollevare il coperchio del macinacaffè.
- Riempire il macinacaffè senza che i chicchi fuoriescano.
- La quantità di chicchi di caffè macinati dipende dal numero di tazze selezionate.

Utilizzo con caffè macinato

- Aprire il portafiltro, sollevare il coperchio e riempire il filtro con la quantità desiderata di caffè macinato. In genere, si consiglia un misurino dosatore per tazza. La capacità massima è di 16 cucchiaino a caffè. Non superare questa capacità massima per evitare che l'apparecchio non funzioni bene o che trabocchi.
- Premere il tasto «grind off» per disattivare la funzione macinacaffè. Si accende la spia luminosa vicino al tasto.

3. Riempire il serbatoio d'acqua

- Riempire il serbatoio d'acqua fredda in funzione del numero di tazze desiderato (vedi la scala graduata all'esterno del serbatoio).

4. Selezionare l'aroma del caffè

Questa funzione permette di selezionare l'aroma del caffè (leggero, normale o intenso).

- Premere il tasto «Strength Control» per ottenere l'aroma desiderato. Il grado d'intensità scelto appare sullo schermo dell'orologio digitale (MILD, MED o STRONG).

5. Mettere l'apparecchio in funzione

- Per un avvio immediato, premere il tasto ON
- Per un avvio all'ora programmata, premere il tasto "PROG." La spia luminosa si accende e lo schermo indica l'ora registrata fino a quando il tasto viene tenuto premuto (vedere anche "programmazione").

ATTENZIONE! Non togliere la caraffa per più di 15 secondi, al fine di evitare qualsiasi rischio di traboccamento nel filtro. Quando un ciclo si conclude, viene emesso un segnale acustico 5 volte, ad indicare che il caffè è pronto. L'apparecchio, quindi, si spegne automaticamente.

La caraffa isoterma permette di mantenere il caffè caldo per quattro ore. Tutto l'aroma del caffè si conserva grazie al coperchio ermetico. Non è necessario togliere il coperchio per versare il caffè.

4. IL PARERE DEGLI CHEF



- È possibile selezionare una quantità di chicchi di caffè superiore alla quantità d'acqua scelta. In questo modo, il vostro caffè sarà più intenso.
- Non riscaldare mai un caffè che ha perduto parte dei suoi aromi.
- Si consiglia, per il corretto funzionamento della caffettiera, di procedere alla disincrostazione dell'apparecchio ogni sei mesi.
- Preferire un caffè macinato di fresco quando il macinacaffè integrato non viene utilizzato.

5. DOMANDE/RISPOSTE

Che fare se...	Risposte
Il caffè non esce?	La caraffa e il portafiltro sono posizionati male.
Il caffè esce molto lentamente?	Disincrostare la caffettiera
La caffettiera non funziona?	Controllare che l'apparecchio sia inserito e chiuso bene ed attaccato alla corrente elettrica
My coffee maker does not work?	Check that the unit is properly set up and that it is well connected to the electricity mains.

6. PULIZIA E MANUTENZIONE

- Lasciar raffreddare l'apparecchio completamente e staccarlo dalla corrente prima di pulirlo. Utilizzare una spugna con acqua e sapone per pulire l'esterno dell'apparecchio, quindi asciugare con cura.
- Aprire il coperchio del serbatoio e lo scomparto del filtro. Togliere il contenitore del caffè in chicchi, portafiltro, coperchio e supporto.
- Lavare i vari elementi e il cucchiaino dosatore, la caraffa e il suo coperchio in acqua calda e detersivo, sciacquare abbondantemente e asciugare. Rimetterli poi nell'apparecchio.
- Tutti gli elementi possono essere lavati in lavastoviglie.
- Asciugare la parte situata sotto il portafiltro e sotto la caraffa con un panno umido.
- Non asciugare l'interno del serbatoio dell'acqua; sarà così possibile evitare di lasciarvi residui di tessuto o di carta.
- Non utilizzare spugne o prodotti abrasivi che possano danneggiare i rivestimenti.
- Vi consigliamo di pulire il macinacaffè e condotto di alimentazione del caffè ogni 1-2 settimane in funzione della frequenza di utilizzazione.
- **IMPORTANTE:** Non introdurre nessun liquido nella macchina del caffè dopo aver tolto il contenitore del macinacaffè perché potrebbe danneggiare l'apparecchio.

- Il coperchio del condotto del caffè può essere fatto scivolare indietro per facilitare la pulizia dell'apparecchio. Spingere la levetta del coperchio indietro e sollevare. Eliminare i chicchi residui di caffè spingendoli con una spazzolina nel condotto di passaggio del caffè. È sufficiente tirare la levetta del coperchio del condotto verso di sé. Assicurarsi che il porta filtro sia ben al suo posto.
- **NON IMMERGERE MAI LA BASE DELL'APPARECCHIO IN ACQUA O ALTRO LIQUIDO.**

Raccomandiamo di pulire il serbatoio dei chicchi di caffè e la tramoggia ogni settimana, o ogni 2 settimane, in funzione della frequenza di utilizzo.

Contenitore dei chicchi di caffè:

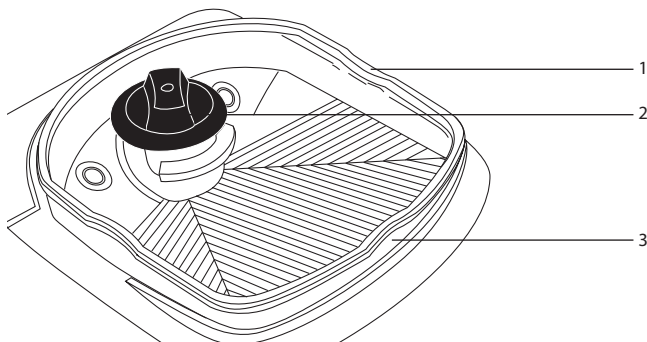

1. Coperchio del contenitore
2. Pulsante di sblocco
3. Contenitore dei chicchi di caffè:

- Togliere il coperchio del contenitore.
- Girare a sinistra il pulsante di sblocco e togliere il contenitore dalla macchina.
- Gettare i vecchi chicchi di caffè
- Lavare il contenitore e il coperchio con acqua calda e detersivo e sciacquare abbondantemente. Possono essere lavati nel ripiano superiore della lavastoviglie.
- Asciugare bene gli elementi lavati prima di rimetterli sull'apparecchio.

NOTA: Non mettere mai chicchi di caffè nell'apparecchio senza aver prima rimosso il contenitore.

Macinacaffè

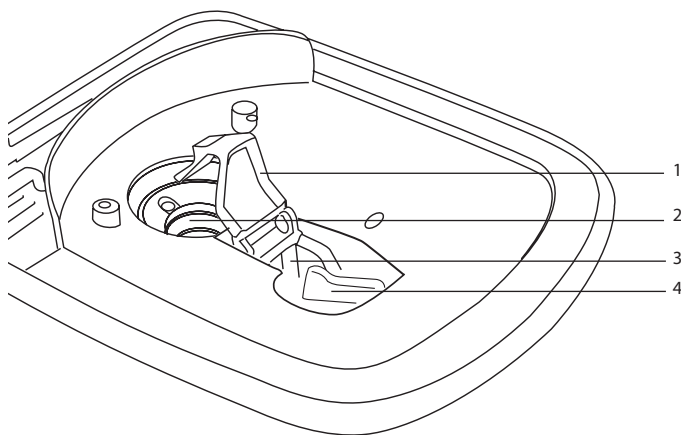

1. Sportellino
2. Macinacaffè
3. Tramoggia
4. Leva d'apertura dell'otturatore

- Cominciare pulendo la parte situata sotto il contenitore di chicchi di caffè usando un panno umido.
- Usando la spazzolina in dotazione con la cialda, spazzolare energicamente il macinacaffè.

Tramoggia (passaggio attraverso il quale passa il caffè appena macinato)

- Aprite lo sportellino sollevandolo leggermente sulla parte posteriore.
- Se si nota la presenza di un ammasso di caffè macinato compatto, è necessario pulirlo.
- Spostare a sinistra la leva d'apertura per aprire l'otturatore situato in fondo alla tramoggia. Rimuovere l'eccesso di caffè nel filtro. Controllare in precedenza che il filtro permanente sia posizionato correttamente per controllare il segno.

DISINCROSTAZIONE

Con un utilizzo costante, nell'apparecchio si formano depositi di calcare. Il calcare non va d'accordo con la parte meccanica dell'apparecchio e conferisce al caffè un gusto duro e amaro. Per questo l'apparecchio deve essere disincrostato regolarmente per garantire un buon caffè. La frequenza delle disincrostazioni dipende dalla durezza dell'acqua e dalla frequenza di utilizzo.

- Per disincrostare, diluire 30 cl di aceto bianco con 30 cl d'acqua, versare nel serbatoio e avviare un ciclo di uscita.
- Effettuare due cicli completi riempiendo il serbatoio (senza mettere caffè) per sciacquare il circuito.

7. ISTRUZIONI DI SICUREZZA

- **ATTENZIONE:** i sacchetti in polietilene che contengono prodotti e imballaggi possono essere pericolosi. Per evitare rischi di soffocamento, tenere questi sacchetti fuori della portata di bambini e neonati. Un sacchetto non è un giocattolo.
- Utilizzare sempre acqua fredda per preparare il caffè. Un'acqua troppo calda danneggerebbe irrimediabilmente l'apparecchio.
- Non avvolgere mai il filo attorno all'apparecchio.
- Non lasciare che il filo superi il bordo del piano di lavoro. Evitare il contatto fra il filo elettrico ed eventuali superfici calde.
- Prestare la massima attenzione per evitare qualsiasi contatto con le superfici calde.
- Non posizionare l'apparecchio su o a prossimità di una fonte di calore.
- Staccare sempre l'apparecchio dalla corrente dopo averlo utilizzato e prima di pulirlo. Non lasciare mai l'apparecchio attaccato alla corrente e incustodito. Per staccare dalla corrente, tirare sempre la spina. Non tirare mai il cavo.
- Il presente apparecchio non è stato progettato per essere utilizzato da persone (adulti e bambini) prive della necessaria esperienza e conoscenza del prodotto, o la cui invalidità può rappresentare un pericolo, a meno che non siano state adeguatamente istruite e vengano debitamente controllate durante l'utilizzo.
- È necessario sorvegliare i bambini, per accertarsi che non giochino con l'apparecchio.
- Non utilizzare l'apparecchio se è caduto o se presenta danni apparenti.
- Interrompere immediatamente l'utilizzo dell'apparecchio se il cavo risulta danneggiato. Il filo elettrico, se danneggiato, deve essere sostituito da personale qualificato.
- Nessuna riparazione può essere eseguita dall'utente.
- L'utilizzo di accessori non raccomandati o non venduti da Cuisinart può provocare incendi, scosse elettriche e può presentare il rischio di infortuni.
- Dopo l'utilizzo, non avvolgere il cavo attorno all'apparecchio, al fine di non danneggiarlo. Avvolgere il cavo, senza stringere, e lasciarlo libero a lato dell'apparecchio.

- Questo apparecchio è conforme ai requisiti essenziali delle direttive 04/108/CEE (compatibilità elettromagnetica) e 06/95/CEE (sicurezza degli elettrodomestici), emendate dalla direttiva 93/68/CEE (marcatatura CE).
- Utilizzare l'apparecchio unicamente per preparare caffè, secondo le istruzioni riportate nel presente manuale.
- Utilizzare il macinacaffè unicamente per macinare chicchi di caffè.
- Non utilizzare all'esterno.
- Unicamente per utilizzo domestico.

APPARECCHIATURE ELETTRICHE E ELETTRONICHE A FINE VITA

Per il bene comune e per partecipare attivamente all'impegno collettivo di tutela dell'ambiente:

- Non mischiare questi prodotti con i rifiuti domestici.
- Utilizzare i sistemi di recupero e raccolta messi a vostra disposizione.

In questo modo sarà possibile riciclare o valorizzare alcuni materiali.



1. INTRODUCCIÓN

Acaba de adquirir una cafetera con molinillo incorporado Cuisinart®.

Elegante y contemporánea, con su cuerpo de acero pulido, está especialmente diseñada para responder a todas sus exigencias. Si prefiere el café ligero o muy fuerte, gracias a la función «strength control» podrá regular usted mismo la intensidad del aroma para que se ajuste a sus deseos.

Para reforzar este aroma, su cafetera está equipada con un molinillo. Los granos de café se pueden moler en el último momento, conservando su sabor durante todo el proceso. Luego puede conservar el café caliente durante muchas horas en la jarra termo.

Puede utilizar la cafetera con café en grano, y también con café molido. Gracias a la función «grind off», puede pasar rápidamente de una a otra modalidad en función de sus preferencias.



2. CARACTERÍSTICAS DEL PRODUCTO

1. Tapadera
2. Depósito para café en grano
3. Depósito con nivel de agua visible (no aparece en la imagen)
4. Panel de control
5. Compartimento para filtro de café
6. Botón de apertura del compartimento del filtro de café.
7. Jarra termo de acero 18-10
8. Tapadera del portafiltros
9. Filtro de café permanente extraíble (filtro dorado)
10. Acceso al portafiltros
11. Portafiltro desmontable
12. Interruptor ON/OFF con indicador luminoso de funcionamiento
13. Botón «café molido» con piloto luminoso de funcionamiento
14. Tecla «Hora»
15. Pantalla LCD que presenta la hora actual, la hora de puesta en marcha y el tipo de café elegido
16. Tecla «Cantidad de tazas» con indicador luminoso de funcionamiento
17. Tecla «Minutos»
18. Tecla de ajuste del tipo de café
19. Tecla de programación con indicador luminoso de funcionamiento

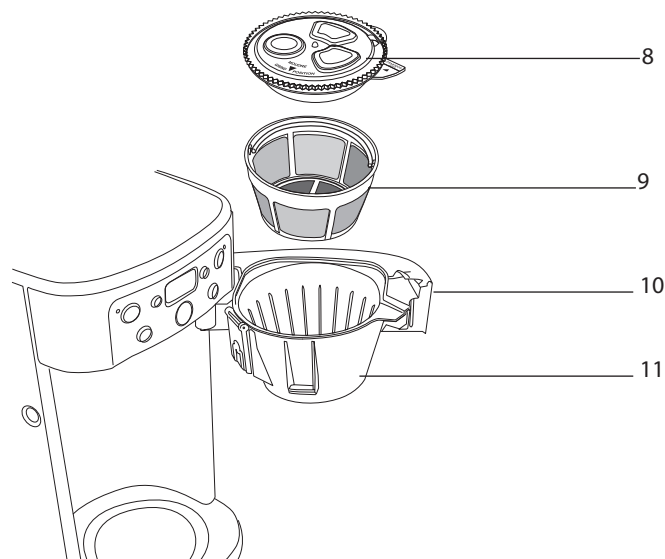

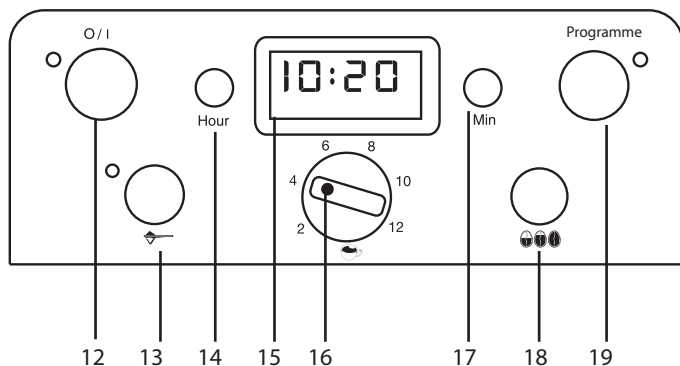

3. UTILIZACIÓN

A. MONTAJE DEL APARATO

Antes de utilizarla por primera vez, o tras un periodo prolongado sin utilizarla, llene el depósito de agua fría hasta su nivel máximo (sin café ni filtro), desactive el molinillo de café (pulse la tecla «Grind Off») coloque la jarra y efectúe un ciclo completo.

1. Colocar el filtro de agua

- Retire el embalaje plástico del filtro y deje en remojo el filtro durante 15 minutos en agua fría.
- Aclare el filtro con agua corriente durante 10 segundos. Deje que escurra completamente.
- El compartimento del filtro se encuentra en la parte izquierda del depósito de agua. Abra el compartimento, extraiga el portafiltros, coloque el filtro, deslice el portafiltros en el depósito de agua hasta el fondo y vuelva a cerrar.
- Se recomienda cambiar el filtro cada 60 utilizaciones aproximadamente.

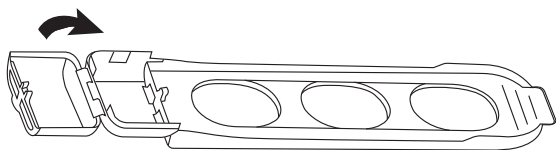

2. Aclarar la jarra.

- Retire la tapadera de la jarra girándola en el sentido indicado.

3. Colocar un filtro en el portafiltros.

- Abra el compartimento del filtro y coloque el filtro permanente.
- Ponga de nuevo la tapa y cierre el compartimento.

ATENCIÓN: El aparato sólo puede funcionar si las tapaderas (del molinillo y del portafiltros) están perfectamente cerradas. Si se pone en marcha con una tapadera abierta, o si se abre una de las tapaderas antes de que termine el ciclo, la cafetera emite un bip y deja de funcionar. El bip se detiene en cuanto se cierra la tapadera. Para poner de nuevo la cafetera en marcha, pulse la tecla ON.

B. PROGRAMACIÓN

1. Ajuste de la hora

- Cuando conecte el aparato, la pantalla indicará 12:00.
- Mantenga pulsada la tecla «Hour» o la tecla «Min» hasta que las cifras se pongan a parpadear.
- Pulse a continuación las teclas «Hour» y «Min» para que las cifras avancen. Cuando las cifras dejan de parpadear, la hora queda grabada.

ATENCIÓN: Una vez que supera las 12 horas, aparecen las letras «PM», correspondientes a las horas de la tarde. Cuando no aparece esta indicación, la hora corresponde al horario de mañana. Verifique siempre que el reloj está en hora en el periodo correcto, con el fin de que se pueda programar adecuadamente.

2. Programación de la hora de inicio

- Mantenga pulsada la tecla «PROG». Las cifras y el piloto luminoso se ponen a parpadear.
- Para grabar la hora de comienzo del ciclo, pulse las teclas «Hour» y «Min» de la misma forma que para poner el reloj en hora. Cuando las cifras dejan de parpadear, la hora programada queda grabada.

ATENCIÓN: No es posible programar la hora de inicio con la cafetera en funcionamiento.

C. CONSEJOS DE UTILIZACIÓN

ATENCIÓN: Durante el funcionamiento, la cafetera emite gran cantidad de calor. Es algo que se debe al funcionamiento normal de su cafetera Cuisinart®.

1. Seleccionar la cantidad de tazas

- El selector «Cup Quantity» permite seleccionar el número de tazas deseado (de 2 a 12).

2. Añadir café

Utilización con café en grano

- Levante la tapa del molinillo de café
- Llene el molinillo con granos de café sin que desborden
- La cafetera muele la cantidad de granos de café necesaria para el número de tazas seleccionadas.

Utilización con café molido

- Abrir el portafiltro, levantar la tapadera y llenar el filtro con la cantidad deseada de café molido. En general, le aconsejamos añadir 1 medida por taza. La capacidad máxima es de 16 cucharillas de café. No supere la capacidad máxima para evitar los riesgos de funcionamiento incorrecto o de desbordamiento.
- Pulse la tecla «grind off» para desactivar el molinillo. Se encenderá el indicador luminoso que está junto a la tecla.

3. Llenar el depósito de agua

- Llene el depósito de agua fría en función del número de tazas deseado (utilice la escala graduada que se encuentra en el interior del depósito).

4. Seleccionar el tipo de café

Esta función le permite seleccionar el tipo de café (ligero, normal o fuerte).

- Pulse la tecla «Strenght Control» para obtener el tipo de café deseado. El grado de intensidad elegido aparece en la pantalla del reloj digital (MILD, MED o STRONG)

5. Ponga el aparato en marcha

- Para que se ponga en marcha inmediatamente, pulse la tecla ON.
- Para que se ponga en marcha en la hora programada, pulse la tecla «PROG»: se encenderá el indicador luminoso. La pantalla indica la hora registrada mientras mantenga la tecla pulsada (véase también el apartado «Programación»).

ATENCIÓN: No retire la jarra durante más de 15 segundos con el fin de evitar que el filtro se pueda desbordar. Cuando el ciclo ha terminado, cinco pitidos indican que el café está listo. La cafetera se apagará automáticamente.

La jarra isotérmica permite conservar el café caliente durante cuatro horas. Gracias a la tapa hermética, se conserva todo el aroma del café. No es necesario retirar la tapadera para servir el café.

4. SUGERENCIAS DE LOS CHEFS



- Es posible seleccionar una cantidad de granos de café en grano superior a la cantidad de agua elegida. De esta forma obtendrá un café más fuerte.
- No recaliente un café que ha perdido parte de su aroma.
- Para el buen funcionamiento de la cafetera, le recomendamos que utilice un descalcificador cada seis meses.
- Cuando no utilice el molinillo incorporado, es mejor que utilice café recién molido.

5. PREGUNTAS Y RESPUESTAS

Qué hacer si:	respuestas
El café no baja...	La jarra y el portafiltros no están bien colocados.
El café baja muy lentamente	Limpié la cafetera con un descalcificador
Cuando pongo la cafetera a funcionar suena un bip sonoro.	Ha olvidado colocar la tapadera del filtro de café giratorio. El depósito de grano de café está mal colocado.
La cafetera no funciona.	Verifique que todos los elementos están bien colocados y que la cafetera está bien enchufada.

6. LIMPIAR Y GUARDAR

- Deje enfriar el aparato completamente y desenchúfelo antes de limpiarlo. Utilice una esponja impregnada de agua jabonosa para limpiar el exterior de la cafetera y séquela cuidadosamente.
- Abra la tapadera del depósito y el compartimento del filtro. Retire el depósito de granos de café, el portafiltro, la tapadera y el soporte.
- Lave las piezas, así como la cuchara de medir, la jarra y su tapadera en agua caliente jabonosa, aclare con agua abundante y seque. A continuación, coloque de nuevo todas las piezas en su sitio.
- Todas estas piezas son compatibles con el lavavajillas.
- Seque la parte situada bajo el portafiltros y bajo la jarra con un trapo húmedo.
- No limpie el interior del depósito de agua, con el fin de evitar que queden residuos de trapo o de papel.
- No utilice esponjas o productos abrasivos, que podrían dañar los revestimientos.
- Aconsejamos limpiar el triturador y la tolva cada 1-2 semanas según la frecuencia de utilización del aparato.

- Importante : Nunca se debe llenar la máquina de café después de haber quitado el depósito de granos de café, esto podría deteriorar el aparato.
- La tapa de la tolva se puede bascular hacia atrás para facilitar la limpieza. Empujar la pata de la tapa hacia atrás y levantar. Para quitar el resto de madre, dejar caer ésta en la tolva con un pequeño cepillo. Para ello, tirar de la palanca de la tolva. También hay que asegurarse que el portafiltro esté en sitio para recuperar la madre.
- **NO SUMERJA LA BASE EN AGUA O EN CUALQUIER OTRO LÍQUIDO.**

Le recomendamos que limpie el depósito del café y la tolva cada una o dos semanas, en función de su frecuencia de uso.

Depósito para café en grano:

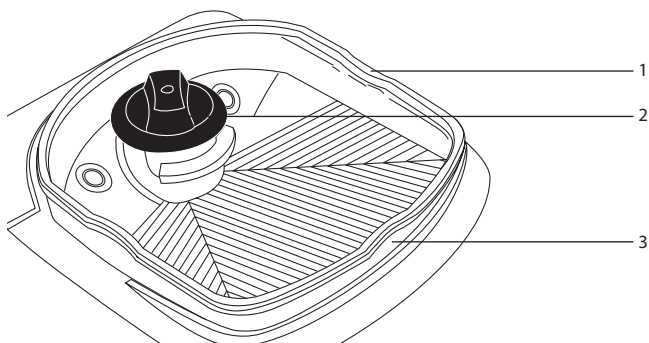

1. Tapadera del depósito
2. Botón de desbloqueo
3. Depósito para café en grano

- Retire la tapa del depósito
- Gire a la izquierda el botón de desbloqueo y saque el depósito de la máquina.
- Tire los granos de café que queden dentro.
- Lave el depósito y la tapadera con agua caliente jabonosa y aclárelos cuidadosamente. También pueden lavarse en la bandeja superior del lavavajillas.
- Seque cuidadosamente las piezas lavadas antes de volverlas a colocar en su sitio.

NOTA: Nunca eche granos de café en la máquina antes de colocar el depósito.

Molinillo

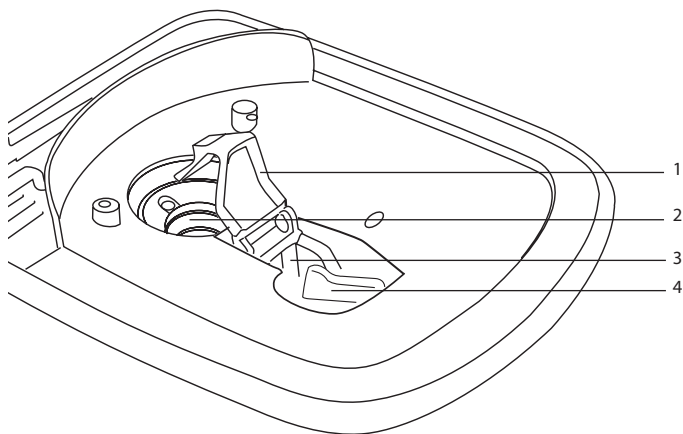

1. Trampilla
2. Molinillo
3. Tolva
4. Palanca de apertura del obturador

- Primero limpie la parte situada debajo del depósito de granos de café con ayuda de un trapo húmedo.
- Con ayuda del cepillo incluido en el dosificador, cepille energicamente el molinillo.

Tolva (lugar por el que cae el café recién molido)

- Abra la trampilla levantándola ligeramente hacia atrás.
- Si observa la presencia de un tapón compacto de café molido, es necesario retirarlo.
- Levante la tapadera hacia la izquierda para abrir el obturador situado al fondo de la tolva. Retire el exceso de café del filtro. Compruebe antes que el filtro permanente está en su sitio.

DESCALCIFICACIÓN

A medida que utiliza la cafetera, se van formando depósitos de cal. La cal no es buena para el funcionamiento de los mecanismos y da al café un sabor duro y amargo. Por esta razón, debe descalcificar regularmente la cafetera para obtener siempre un buen café. La frecuencia de descalcificación depende de la dureza del agua y de la frecuencia de utilización.

- Para descalcificar, diluya 30 cl de vinagre blanco en 30 cl de agua, vierta la mezcla en el depósito y ponga la cafetera en funcionamiento.

- Realice a continuación dos ciclos completos con el depósito lleno de agua (sin utilizar café) con el fin de aclarar el circuito.

7. CONSIGNAS DE SEGURIDAD

- **ATENCIÓN:** Las bolsas de polietileno que contienen el producto o su embalaje pueden ser peligrosas. Para evitar riesgo de asfixia, mantenga estas bolsas fuera del alcance de los bebés y de los niños. Una bolsa no es un juguete.
- Utilice siempre agua fría para preparar el café. Un agua con temperatura demasiado elevada causaría daños irreparables en la cafetera.
- No enrolle el cable alrededor del aparato.
- No deje el cable colgando del borde del mostrador. El cable no debe entrar en contacto con superficies calientes.
- Evite el contacto con superficies calientes.
- No coloque la cafetera sobre una fuente de calor o cerca de ella.
- Desenchufe la cafetera después de utilizarla y antes de limpiarla. No deje nunca el aparato encendido sin vigilancia. Para desenchufarlo, tire de la clavija, no del cable.
- Este aparato no debe ser utilizado por personas sin experiencia (adultos o niños), que no conozcan el producto o cuya minusvalía pueda suponer un peligro, salvo si cuentan con instrucciones previas y con una vigilancia adecuada.
- Es conveniente vigilar a los niños para verificar que no juegan con este electrodoméstico.
- No utilice la cafetera si ha recibido un golpe o presenta señales aparentes de deterioro.
- Deje inmediatamente de utilizar el aparato si advierte que el cable está deteriorado. Si el cable de alimentación está deteriorado, debe ser sustituido por un profesional.
- El usuario no puede realizar reparación alguna en el electrodoméstico.
- La utilización de accesorios no recomendados o vendidos por Cuisinart puede provocar incendio, electrocución y lesiones.
- Cuando haya terminado de utilizarlo, no enrolle el cable alrededor del aparato, para evitar dañarlo. Recoja el cable sin apretarlo y déjelo junto al aparato.
- Este aparato cumple con las exigencias esenciales de las directivas 04/108/CEE (compatibilidad electromagnética) y 06/95/CEE (seguridad de los electrodomésticos), modificadas por la directiva 93/68/CEE (marcado CE).
- Utilice el electrodoméstico exclusivamente para preparar café, de acuerdo con las instrucciones de este manual.

- Utilice el molinillo exclusivamente para moler granos de café.
- No la utilice en exteriores.
- Únicamente para uso doméstico.

APARATOS ELÉCTRICOS Y ELECTRÓNICOS AL FINAL DE SU VIDA.

En interés de todos, y para participar activamente en los esfuerzos colectivos de protección del medio ambiente:

- No se deshaga de estos productos junto con la basura doméstica.
- Utilice los sistemas de recogida que estén a su disposición.

De esta forma, algunos materiales podrán recuperarse o reciclarse.



IB-8/168