

Istruzioni per l'uso.

- Spheros 20
- Xelos SL 20
- Mimo 15
- Mimo 20

TV.



233-31669.003

**LOEWE.**

# Indice dei Contenuti

<b>Telecomando – Funzioni televisive</b>	<b>3</b>	<b>Funzionamento degli apparecchi supplementari</b>	<b>21-26</b>
<b>Regolazione con i comandi del televisore</b>	<b>4-5</b>	Registrazione e collegamento di apparecchi audio/video	21
Pulite il vetro frontale	4	Riproduzione video tramite ingresso dell'antenna TV	21-22
Frontalini interscambiabili	5	Collegamento del videoregistratore tramite cavo AV	22-23
<b>Collegamenti sul retro dell'apparecchio</b>	<b>6-7</b>	Comando videoregistratori tramite barra di comando	23
<b>Benvenuti</b>	<b>8</b>	Menù video e registrazione video programmata	23-24
Vi ringraziamo	8	Modifica e azzeramento timer	24
Installazione	8	Collegamento di una telecamera o camcorder alla prese VIDEO IN o AVS	24-25
Pulizia	8	Riproduzione video tramite altri programmi	25
<b>A proposito della vostra sicurezza</b>	<b>9</b>	Programmi decoder	25
<b>Prima messa in funzione</b>	<b>10-11</b>	<b>Commutazione del telecomando per comando VCR o DVD</b>	<b>26</b>
Batterie – telecomando	10	<b>Impostazione manuale dei programmi</b>	<b>27</b>
Collegamenti	10	<b>Cosa fare, se ...</b>	<b>28-29</b>
Accensione	10	<b>Accessori disponibili</b>	<b>30</b>
Preparare la programmazione automatica	11	<b>Indice analitico</b>	<b>30</b>
Ordinamento dei programmi	11	<b>Dati tecnici</b>	<b>31</b>
Cancellazione di programmi	11	Dati meccanici	31
Assegnare/inserire programmi	11	Dati elettrici	31
<b>Funzionamento ordinario</b>	<b>12-20</b>	<b>Codice segreto</b>	<b>31</b>
Accensione/spengimento	12	<b>Indirizzi di assistenza</b>	<b>32</b>
Visualizzazione di stato	12		
Servizi automatici	12		
Cambio di programma	13		
Richiamo sommario programmi	13		
Regolazione dell'audio	13-14		
Regolazione dell'immagine	15		
Valori standard	15		
Sicurezza bambini	15		
Rappresentazioni	16		
Funzionamento Televideo	16-18		
Modalità radio	19-20		

# Telecomando – Funzioni televisive

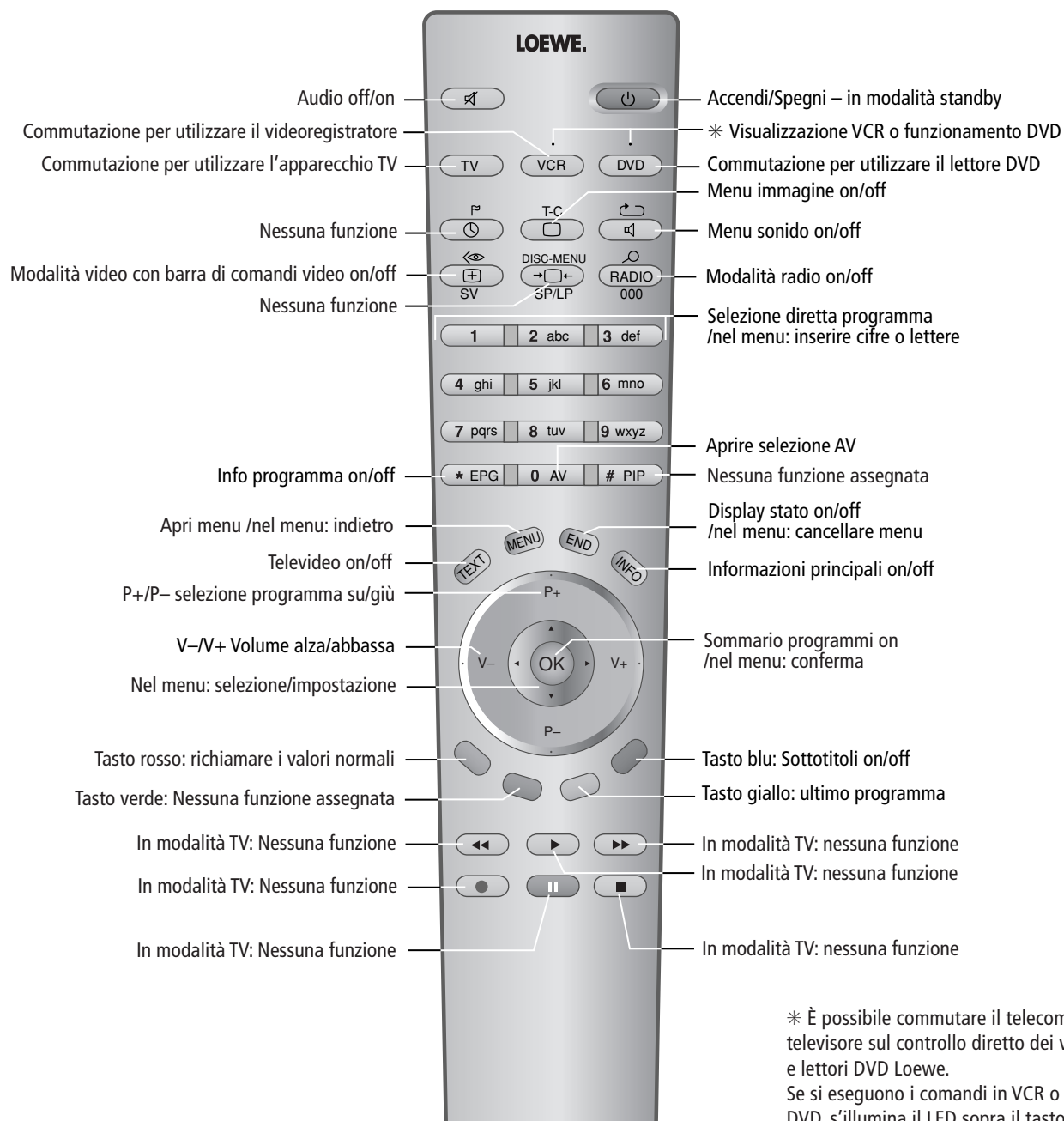

# Regolazione con i comandi del televisore

## Spheros 20

## Xelos SL 20



Scelta programma -/+  
Nel menu: impostare

Accendere/spengere  
il televisore

Commutare su modalità radio/televisione

Visualizzare il menu /  
Nel menu: selezionare

LED di disponibilità (rosso)  
LED di funzionamento (verde)

## Pulite il vetro frontale

Di tanto in tanto bisogna pulire il vetro frontale all'interno e anche il display LCD.

Asportare il vetro frontale solo quando l'apparecchio è spento e raffreddato. Durante l'esercizio il telaio metallico del pannello LCD può riscaldarsi fino a 60° centigradi!

- Premere leggermente contro il vetro.
- Esercitare una lieve pressione sul pannello di vetro e mandarlo in modo omogeneo verso sinistra.
- Mandare il pannello di vetro verso l'alto, spostare la parte superiore di circa 10° dall'apparecchio TV inclinandola e togliere il pannello di vetro.

Per pulire il display LCD va utilizzato un detergente per componenti di plastica, per il vetro un detergente per vetri.

Applicare quindi nuovamente il vetro frontale:

- Inserire il pannello di vetro con il lato ganci – nella parte inferiore un po' più vicina che nella parte superiore – davanti alla parte frontale dell'apparecchio TV (con un'inclinazione di circa 10°). In alto il vetro deve sporgere di circa 10 mm e risultare spostato verso sinistra di circa 5 mm.
- Inserire i due ganci inferiori con le estremità sottili del gancio nei supporti inferiori ed inserire il vetro in alto nell'apparecchio TV. Spingere leggermente il pannello di vetro contro la parte anteriore dell'apparecchio TV.
- Infine mandare il pannello di vetro verso il basso e quindi lateralmente (verso destra). Se necessario, è possibile mandare il pannello di vetro leggermente di lato, verso destra o verso sinistra, per ottenere così un allineamento omogeneo.
- Se necessario potete allineare il vetro verso destra o sinistra.

# Regolazione con i comandi del televisore

Mimo 15

Mimo 20



Scelta programma -/+  
Nel menu: impostare

Accendere/spengere  
il televisore

Commutare su modalità radio/televisione

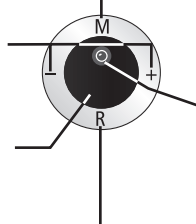

Visualizzare il menu /  
Nel menu: selezionare

LED di disponibilità (rosso)  
LED di funzionamento (verde)

## Frontalini interscambiabili

La Loewe propone, per il vostro televisore Mimo, frontalini interscambiabili nei colori platino, crema, antracite, blu oceano o rosso cayenna.

In questo modo potete in ogni momento abbinare Mimo allo stile del vostro arredamento.

### Rimozione del frontalino:

- Togliere il coperchio dei cavi sul retro dell'apparecchio premendo con le dita contemporaneamente le due tacche di posizione in plastica (vedi frecce della figura a pagina 8), poi togliere il coperchio.
- Dal pannello posteriore togliere le due viti "Torx TX 10".

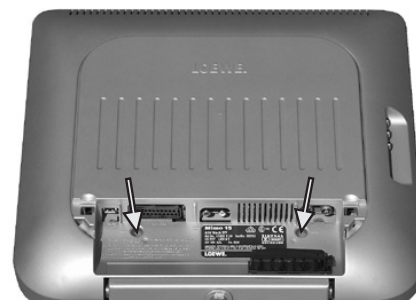

- Mandare il frontalino indietro nella parte inferiore e sganciarlo in alto.

### Inserimento del frontalino:

- Per prima cosa inserire il frontalino sopra lo schermo, poi premere verso il basso.
- Fare attenzione che tutte le tacche di posizione laterali in plastica del frontalino interscambiabile vadano ad inserirsi nei 6 supporti in plastica neri.
- Con le due viti fissare nuovamente il frontalino interscambiabile al retro dell'apparecchio.
- Riapplicare il coperchio dei cavi.

# Collegamenti sul retro dell'apparecchio Spheros 20/ Xelos SL 20

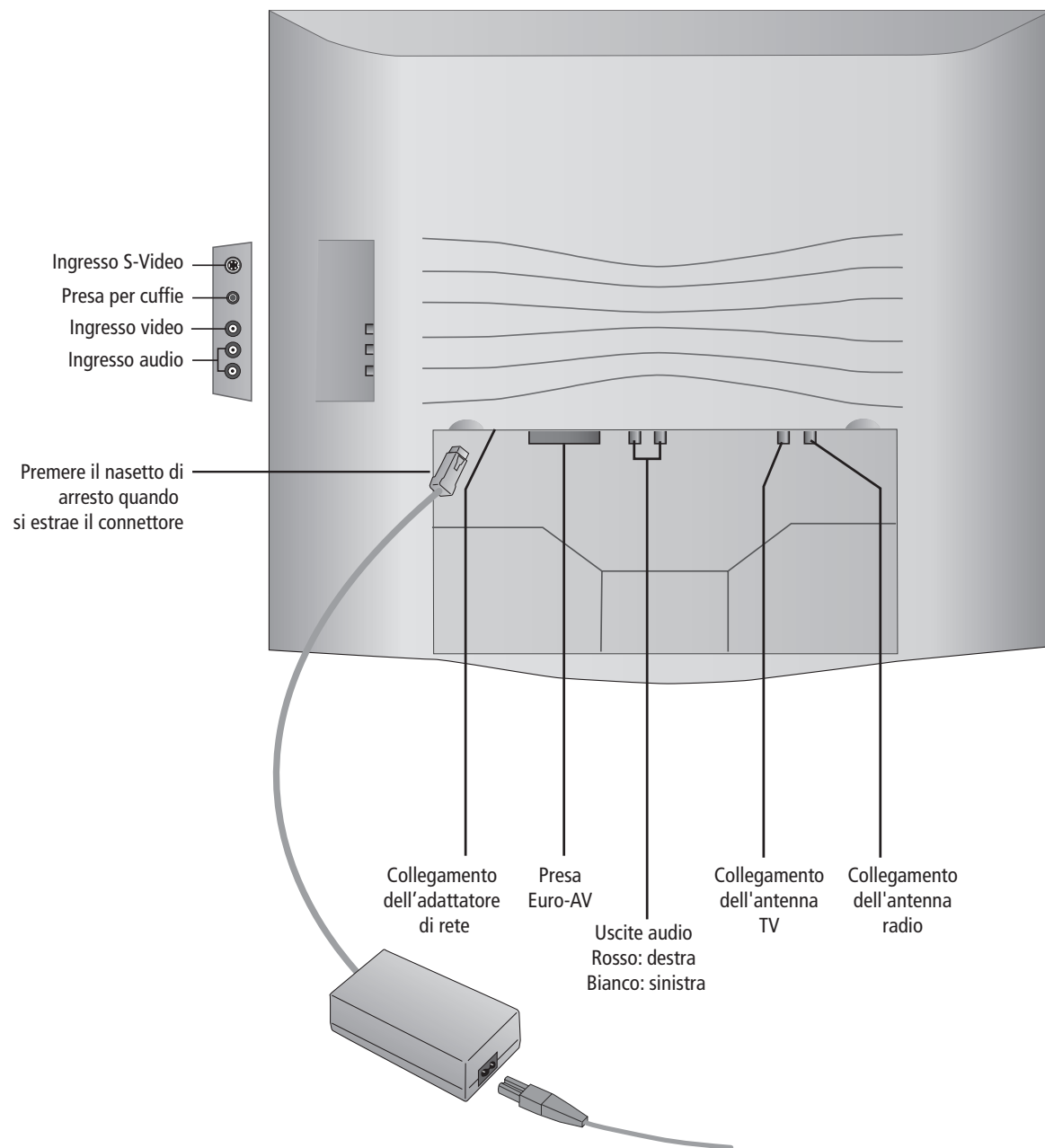

## Collegamenti sul retro dell'apparecchio Mimo 15/ Mimo 20

Togliere il coperchio dei cavi sul retro dell'apparecchio premendo con le dita contemporaneamente le due tacche di posizione in plastica (vedi frecce della figura)

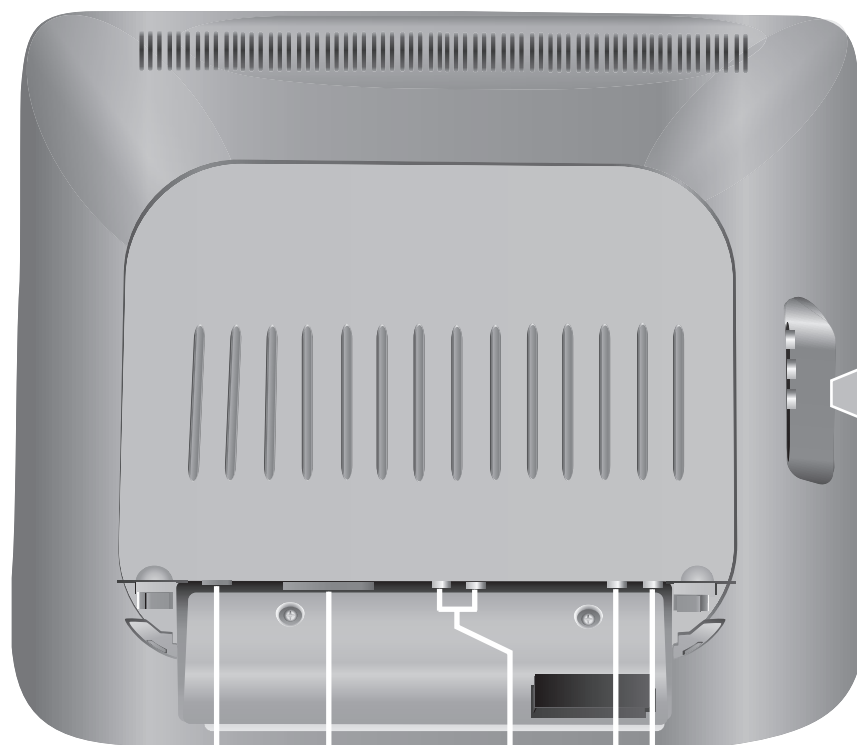

- Ingresso audio  
Rosso: destra, Bianco: sinistra
- Ingresso video (VHS/8 mm)
- Presa per cuffie (6,3 mm)
- Ingresso (S-Video/Hi8)

- Collegamento dell'antenna radio
- Collegamento dell'antenna TV
- Uscite audio Rosso: destra, Bianco: sinistra
- Prese di collegamento per videoregistratore, DVD ecc. (Euro AV)
- Collegamento dell'adattatore di rete

# Benvenuti

## Vi ringraziamo,

per aver scelto di acquistare un prodotto Loewe. Siamo lieti di poterla annoverare fra i nostri clienti.

I sistemi Loewe integrano le più avanzate caratteristiche in termini di tecnologia, design e semplicità di utilizzo. Lo stesso vale per gli apparecchi televisivi, i video e gli accessori. A questo proposito, né la tecnologia né il design sono da considerarsi separatamente, ma sono semmai un mezzo per ottenere un'elevata qualità in termini di suono e immagine. Anche nel design non ci si è limitati a seguire mode recenti e aleatorie. Quello che avete acquistato è infatti un apparecchio di alta qualità, con caratteristiche che lo rendono attuale ed esclusivo anche in futuro.

### L'apparecchio televisivo

**Questo televisore è stato creato con un comando semplificato, impiegando dei menù di controllo.**

**Con il tasto "INFO" del telecomando è possibile richiamare e visualizzare le informazioni principali.**

**Con "Dotazioni" è possibile visualizzare le caratteristiche di dotazione dell'apparecchio TV.**

**Se questo riguarda il comando del televisore, è possibile accedere alle funzioni principali direttamente dall'indice analitico.**

### Il telecomando

Con il telecomando è possibile controllare tre apparecchi Loewe, e cioè oltre a questo televisore anche un videoregistratore e un lettore DVD.

## Installazione

Tenete presente che i piedi dell'apparecchio TV possono lasciare ammaccature su mobili in legno dolce (ad es. abete rosso, abete, pino ecc.), e che quando l'apparecchio scivola lascia delle tracce.

Il materiale sintetico dei piedi contiene plastificanti che possono, in alcuni casi, intaccare la superficie dei mobili. In casi simili va utilizzata una base d'appoggio, resistente alla pressione, delle dimensioni approssimative della superficie di appoggio del piede.

L'apparecchio va preso solo per la scatola quando si trasporta, e non per il disco.

Il disco e lo schermo a LCD che si trova sotto sono fatti di vetro e possono rompersi in caso di maneggio non appropriato. Se si danneggia il monitor a LCD (non il disco di vetro) e dovesse fuoriuscire del cristallo liquido, bisogna assolutamente indossare dei guanti di protezione per trasportare l'apparecchio. Se la pelle viene a contatto con il liquido, bisogna immediatamente sciacquare a fondo le parti che sono venute a contatto.

### **Avvertenza**

Durante l'intera durata dell'utilizzo si potrebbero presentare degli errori di pixel sotto forma di punti più chiari o più scuri sullo schermo; questo fenomeno è tipico dei display a LCD. Non si tratta in questo caso di un difetto.

**Rispettate le avvertenze sulla sicurezza riportate alla pagina seguente.**

## Pulizia

Pulite l'apparecchio TV e il telecomando solo con un panno morbido, inumidito e pulito (senza alcuna sostanza detergente aggressiva o abrasiva).



## A proposito della vostra sicurezza ...

**Ai fini della sicurezza e di evitare l'inutile danneggiamento del vostro apparecchio, vi invitiamo a leggere e a rispettare le seguenti avvertenze sulla sicurezza:**

- Questo apparecchio TV è progettato esclusivamente per la ricezione e la riproduzione di segnali video e audio.
- Non posizionate oggetti pieni d'acqua, ad es. vasi per fiori, o candele accese sull'apparecchio.
- Questo apparecchio è progettato per abitazioni o uffici e non deve essere messo in funzione in locali con elevata umidità dell'aria (ad es. bagno, sauna) o con elevata concentrazione di polvere (ad es. officine). Se l'apparecchio viene utilizzato eccezionalmente all'esterno, fate in modo che sia protetto dall'umidità (pioggia, gocce o spruzzi d'acqua o condensa). L'elevata umidità e le concentrazioni di polvere provocano correnti di dispersione nell'apparecchio, e questo può portare a pericoli dovuti a contatto con tensione o anche all'incendio. La garanzia del costruttore viene concessa solo se l'apparecchio viene utilizzato nell'ambiente indicato.
- Questo apparecchio deve essere collegato solo ad una rete di fornitura di energia elettrica con la tensione e la frequenza indicate sulla targhetta di fabbricazione mediante il cavo di rete/adattatore di rete fornito. Tensioni errate possono danneggiare l'apparecchio.
- Quando l'apparecchio si porta da un ambiente freddo ad uno caldo, l'umidità si condensa su tutte le parti dell'apparecchio (condensa). L'umidità porta a correnti di dispersione nell'apparecchio, cosa che può provocare un incendio. In questo caso l'apparecchio va acceso soltanto dopo un adeguato periodo di riscaldamento (quando l'appannamento sullo schermo si è asciugato).
- Come qualsiasi apparecchio elettronico, anche il vostro apparecchio TV richiede aria per il raffreddamento. Se si impedisce l'accesso di aria, si potrebbero verificare incendi. Le fessure di ventilazione sul pannello posteriore dell'apparecchio devono rimanere sempre libere. Non appoggiare mai giornali o centrini sull'apparecchio TV.
- Posizionare l'apparecchio in modo tale che non sia esposto all'irradiazione diretta del sole e ad un riscaldamento supplementare dovuto a caloriferi.
- Evitare che attraverso le fessure di ventilazione penetrino all'interno dell'apparecchio pezzi metallici, aghi, graffette, liquidi, cera o simili. Ciò provocherebbe cortocircuiti nell'apparecchio e dunque potenzialmente un incendio. Se per errore dovesse comunque penetrare qualche oggetto all'interno dell'apparecchio, spegnere immediatamente l'apparecchio mediante l'interruttore di accensione/spengimento, staccare il connettore di rete dell'apparecchio e informare il servizio assistenza ai clienti per un controllo.
- Il pannello posteriore dell'apparecchio TV non va assolutamente asportato autonomamente. L'apparecchio funziona con tensioni elevate che possono mettere in pericolo la vita. I lavori di riparazione o di assistenza tecnica sull'apparecchio Tv vanno eseguiti esclusivamente da tecnici specializzati autorizzati.
- Non fare giocare i bambini nelle immediate vicinanze dell'apparecchio TV, l'apparecchio potrebbe infatti ribaltarsi, essere spostato oppure essere tirato giù dalla superficie di appoggio e ferire delle persone.
- Non posizionare l'apparecchio TV in un luogo che lo espone a forti vibrazioni. Le vibrazioni possono portare a sovraccarico del materiale.
- Non lasciare l'apparecchio TV incustodito quando è acceso.
- In caso di temporale, estrarre il connettore dell'antenna e quello di rete. Le sovratensioni dovute ai colpi di fulmine possono danneggiare l'apparecchio sia attraverso l'impianto dell'antenna che attraverso la rete elettrica. Anche in caso di assenza prolungata si dovrebbe estrarre il connettore dell'antenna e quello di rete.
- Il connettore di rete dell'apparecchio TV deve essere facilmente accessibile, affinché l'apparecchio TV possa essere staccato dalla rete in qualsiasi momento.
- Posare il cavo di rete in modo tale che non possa essere danneggiato. Il cavo di rete non deve essere né piegato né posato su spigoli taglienti, né deve essere calpestato o esposto a sostanze chimiche; ciò vale, del resto, anche per l'intero apparecchio. Un cavo di rete con isolamento danneggiato può provocare scosse elettriche e rappresentare un pericolo di incendio.
- Quando si estrae un connettore di rete non tirarlo per il cavo, ma prenderlo per la boccola a spina. I cavi nel connettore di rete potrebbero essere danneggiati e provocare un cortocircuito nel corso del successivo inserimento.

# Prima messa in funzione

## Batterie – telecomando

Per inserire o cambiare le batterie premere sul punto in cui si trova la freccia stampigliata. Spingere il coperchio del comparto batterie verso il basso ed estrarlo. Utilizzare batterie di tipo alcalino manganese LR 03 (AAA) e fare attenzione alla corretta polarità (+ e -).

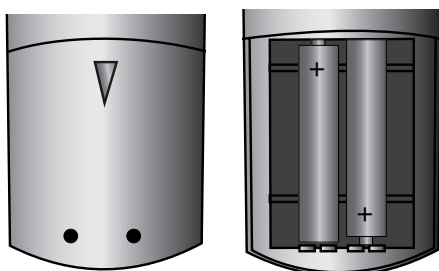

Richiudere quindi il coperchio.

### Avviso per lo smaltimento delle batterie:

Le batterie di prima dotazione non contengono sostanze inquinanti come il cadmio, piombo o mercurio.

Le batterie usate non devono essere gettate nei rifiuti domestici, ma, come previsto dalle leggi nazionali, devono essere consegnate negli appositi centri di raccolta. Chiedete informazioni al commerciante specializzato.



### Regolazione del telecomando sul comando dell'apparecchio TV

 Premere il tasto **TV**.

Il comando di altri apparecchi Loewe è descritto a pagina 26.

## Collegamenti

Togliere il coperchio dei cavi sul retro dell'apparecchio premendo con le dita contemporaneamente sulle due tacche di posizione in plastica (vedi frecce della figura), poi togliere il coperchio.



### Rete elettrica

Allacciate l'adattatore di rete a una presa da 230 Volt/50-60 Hertz.

Il cavo per basse tensioni dell'adattatore di rete va inserito sull'apparecchio TV sulla presa "Allacciamento adattatore di rete".

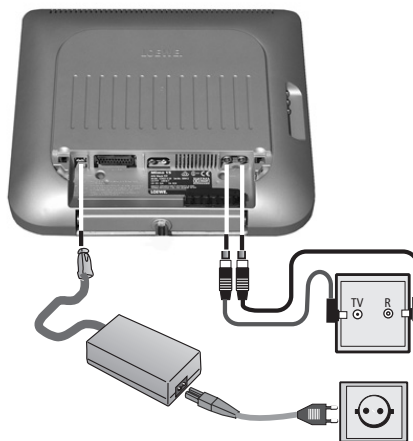

### Antenne

Collegate il Vostro impianto via antenna o via cavo alla presa dell'antenna VHF/UHF. Alla presa dell'antenna RADIO collegate il Vostro impianto dell'antenna radio o l'impianto via cavo.

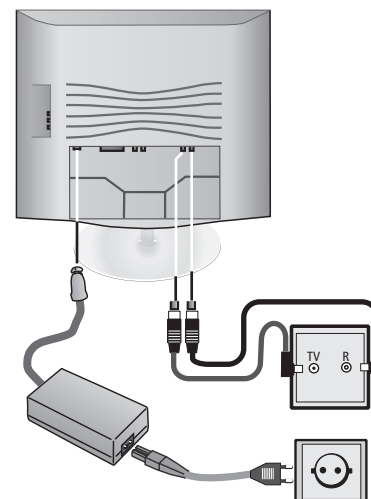

Posare i cavi verso il basso. Aprire il serracavo nella parte inferiore e inserire i cavi nel serracavo. Una volta posati tutti i cavi, richiudere il serracavo.

Riapplicare la copertura, inserirla in basso nelle due fessure e fare eseguire lo scatto in alto.

## Accensione

La visualizzazione e l'interruttore on/off sono riuniti in un'unica unità.

Premete il tasto on/off. Il LED verde di funzionamento si accende.

Dopo la **prima** accensione viene preparata la programmazione automatica del televisore. Se l'apparecchio è già stato messo in funzione, si può ripetere la prima messa in esercizio, ad es. dopo un trasloco. A questo scopo aprite le "Informazioni principali" premendo il tasto **i**. Selezionate la voce "Prima messa in esercizio" nell'Indice". Premendo **OK** avvierete quindi la "Prima messa in esercizio".

# Prima messa in funzione

## Selezione e impostazione mediante telecomando delle funzioni contenute nei menù a video:

La riga/funzione selezionata nel menù corrente viene visualizzata con colore blu.

Nella parte inferiore di ciascun menù sono rappresentati simbolicamente i vari tasti di comando disponibili. Le possibilità di selezione vengono indicate dalla colorazione nera di una o più frecce. Qualora un menù disponga di altre possibilità di comando, vengono visualizzati i simboli degli ulteriori tasti disponibili. In questo modo con **MENU** è possibile ritornare al menù precedente, con **END** invece è possibile nascondere il menù stesso.

Esempio:

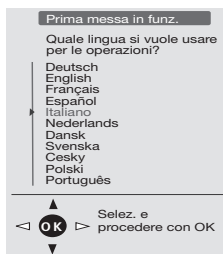

Con le frecce "su" e "giù" stampigliate sul tasto circolare del telecomando è possibile selezionare una voce di menù o un termine...



la selezione effettuata viene confermata con "OK", con conseguente memorizzazione della funzione impostata, oppure si passa al menù successivo ...



Con le frecce "destra" e "sinistra" sul tasto circolare è possibile selezionare o modificare le impostazioni

## Preparare la programmazione automatica

Seguire i menù ed effettuare le impostazioni necessarie secondo la seguente procedura.

- Innanzitutto si deve selezionare la lingua del

menù adatta al vostro televisore.

- Premendo il tasto "OK" si accede al menù "Luogo di installazione". Indicare il paese in cui il televisore è stato installato.
- Premendo il tasto "OK" si accede al menù "Ricerca automatica canali". Indicare il paese in cui il televisore è stato installato.

## Cercare e memorizzare automaticamente i programmi televisivi o radio terrestri o via cavo:

Dopo avere risposto a tutte le domande relative alla programmazione automatica vengono visualizzate le impostazioni selezionate.

Per la ricerca e la memorizzazione dei canali selezionate ...

- La riga "Avviare ricerca".
- Avviate quindi la programmazione automatica premendo il tasto **OK**. Il televisore cerca, memorizza e classifica tutti i programmi TV che si possono ricevere con l'impianto dell'antenna e visualizza successivamente il sommario dei programmi.
- Premete nuovamente il tasto **OK**, per i programmi radiofonici.
- Quando appare il sommario dei programmi radiofonici, disattivatelo premendo il tasto **END**.

## Ordinamento dei programmi

E' possibile modificare l'ordine dei programmi:

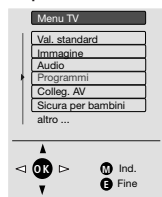

Accedere con il tasto **MENU** al "Menù TV".

Selezionare la voce "Programmi".

Accedere con il tasto **OK** al menù "Programmi"

Selezionare la voce "Classific."

Accedere con il tasto **OK** al menù "Classific."

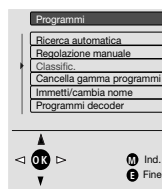

All'interno del menù "Classific." viene visualizzato l'elenco dei programmi.



Selezionare il nome del programma che si vuole spostare.



Premere brevemente il tasto blu.



Spostare il nome del programma nella posizione desiderata contrassegnata dall'apposito numero. Il nome di programma finora memorizzato in questa posizione si sposta in alto di una posizione.



Premere un'altra volta brevemente il tasto blu per terminare l'operazione.

Per cambiare l'ordine di altri programmi, ripetere le operazioni sopra descritte.

## Cancellazione di programmi

E' possibile cancellare un programma dall'elenco dei programmi, p. es. nel caso in cui sia stato memorizzato due volte.



Selezionare il nome del programma che si vuole eliminare.



Premere brevemente il tasto rosso. Tutti gli altri programmi si spostano in basso di una posizione.

## Assegnare/inserire programmi



Selezionare il numero di un programma.



Premendo il tasto giallo viene assegnata la posizione desiderata. Tutti gli altri programmi si spostano in alto di una posizione.

# Funzionamento ordinario

## Accensione/spengimento



Con il televisore acceso è possibile passare alla modalità standby con il tasto blu di accensione/spengimento del telecomando. L'indicatore rosso di standby situato sul dispositivo si accenderà. In modalità standby l'assorbimento di potenza scende al di sotto di 3 Watt. **Attenzione**, se si accende il display verde e lo schermo rimane scuro, è attiva la funzione "Registrazione timer".



Dalla modalità standby si riaccende premendo il tasto blu on/off oppure mediante uno dei tasti numerici (programma 0 – 9).



Se volete accendere la radio, premete il tasto per la modalità radio.

In tutti i casi si accende in quel caso il LED verde di funzionamento.

Il LED di funzionamento e l'interruttore on/off sono riuniti in un'unica unità.

Se spegnete il televisore con l'interruttore on/off, nessuno dei LED rimane più acceso. In caso di assenza prolungata si consiglia di estrarre anche il connettore di rete dalla rete elettrica.

### Avvertenza:

In quel caso l'apparecchio non può essere acceso con il telecomando.

### Accendere il televisore:

Se il televisore è stato spento con l'interruttore on/off, allora bisogna riaccenderlo con lo stesso interruttore.

## Visualizzazione di stato



Attivare/disattivare la visualizzazione di stato. Vengono visualizzati il numero del programma, il nome del programma e il riconoscimento audio.

Inoltre possono essere visualizzati anche l'ora, l'orario della sveglia e l'orario di spegnimento. Le visualizzazioni possono anche essere personalizzate:

Aprirete nel "Menu TV" la voce "Altro" – "Rappresentazioni" e indicate quali rappresentazioni desiderate.

La voce di menu "Riconoscimento audio" viene attivata o disattivata solo per la visualizzazione durante il cambio di programma. L'ora e la data vengono impostate automaticamente nel momento in cui il televisore riceve una stazione che dispone del servizio Televideo. Se l'ora visualizzata non fosse corretta può essere impostata manualmente tramite il "Menù TV" e la voce "altro" → "Ora e Data".

## Servizi automatici

Se si desidera essere avvisati di un appuntamento a una certa ora del giorno, p. es. una volta sola o tutti i giorni, oppure si desidera, una sola volta o tutti i giorni, spegnere il televisore (modalità standby) a una certa ora del giorno, è possibile effettuare le relative impostazioni nel menù "Servizi automatici".

Quando l'apparecchio si trova nello stato di disponibilità (standby) e Voi avete selezionato la funzione "Sveglia", l'apparecchio si accende all'ora programmata (anche tramite segnale acustico, se ciò è stato programmato).



Richiamare con il tasto **MENU** il "Menù TV".



Selezionare tramite la funzione "Altro" la voce "Funz. timer"



Aprirete le "Funzioni timer".

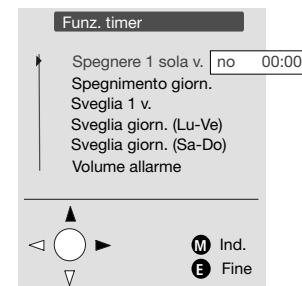

Selezionate la rispettiva funzione.



Passate all'immissione dell'ora



Immettete l'ora di spegnimento desiderata tramite i tasti numerici oppure "Scadenza/orario della sveglia".



Unitamente all'orario della sveglia si può anche impostare un segnale acustico.



Selezionate la riga "Volume allarme" e impostate il volume desiderato.

Se per la "Sveglia" non desiderate nessun segnale acustico, allora per il volume dell'allarme impostate il valore zero.



Uscite dalle impostazioni.

# Funzionamento ordinario

## Cambio di programma



Selezione programma avanti/  
indietro

Con i tasti numerici del telecomando:

0 AV

9 wxyz

7 pqrs

lungo

### Programmi a 1 cifra

Tenere premuto per un secondo il tasto 0 – 9, il programma cambierà immediatamente.

Altrimenti premere brevemente il tasto 0 – 9, il programma cambierà dopo 2 secondi.

2 abc

7 pqrs

breve lungo

### Programmi a 2 cifre

Tenere premuto per un secondo il secondo tasto numerico, il programma cambierà immediatamente.

Oppure premere brevemente entrambi i tasti numerici, il programma cambierà dopo 2 secondi.

1

2 abc

7 pqrs

breve breve breve

### Programmi a 3 cifre

Premere brevemente tutti i tasti numerici, il programma cambierà immediatamente.

E' possibile in ogni caso immettere ogni programma come fosse di 3 cifre premendo sui corrispondenti tasti numerici, ad es. 007 per 7.

## Commutazione tra due programmi



Richiamare con il tasto giallo il programma che si è guardato prima di quello attuale.

Cambiare i programmi senza telecomando:  
Con l'anello sul lato frontale del televisore.

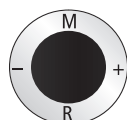

Canale "precedente"

Canale "seguinte"

## Richiamo sommario programmi

Per aiutarvi nella selezione dei programmi, il televisore fornisce un elenco riassuntivo dei programmi. E' possibile selezionare un programma direttamente da questo elenco.



Attivazione/disattivazione del sommario dei programmi con **OK**.

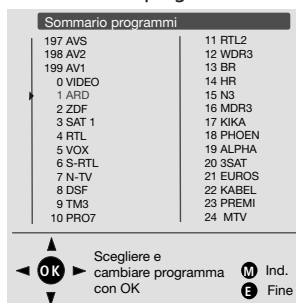

Il programma attivo è identificato da un piccolo triangolo.



Passare da programma a programma o...



consultazione a colonne



Aprire il programma evidenziato con l'OK, il sommario dei programmi viene disattivato.

## Regolazione dell'audio



Regolazione dell'audio (solo possibile quando nessun menù è visualizzato!)

Comando sull'apparecchio, senza telecomando:



Premere in alto sulla M.

Viene visualizzato il menù "Comando sull'apparecchio".

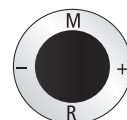
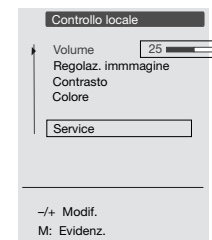

Premere tante volte sulla **MENU**, finché non è marcato "Volume".

+ più forte  
- più basso

Altre regolazioni dell'audio possono essere effettuate tramite il "Menù audio", p. es. regolazione del volume delle cuffie, selezionare e/o regolare l'audio delle cuffie indipendentemente da quello degli altoparlanti.



Richiamare il menù audio oppure tramite ... il menù **TV**.

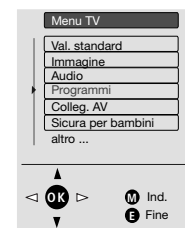

# Funzionamento ordinario



Selezionare la voce **"Audio"**



Accedere al menù audio

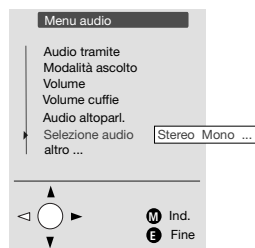

Selezionare la voce/funzione desiderata.



Commutare la funzione.

Tramite la voce **"altro ..."** si accede ad altre impostazioni del menù Audio:

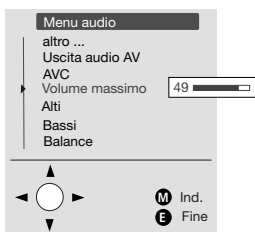

Selezionare voce menù.



impostare

## Voce **"Audio tramite"**

Selezionare "Impianto HiFi" se si desidera ascoltare l'audio della TV tramite il proprio impianto HiFi. Gli altoparlanti del televisori vengono disattivati. Collegate il vostro impianto HiFi tramite un apposito cavo alle prese cinch "AUDIO OUT" che si trovano sul retro del televisore.

Voce **"Volume HiFi"**, sempre se è stata selezionata la funzione "Audio con impianto HiFi". La regolazione del volume dell'impianto HiFi avviene tramite il telecomando del televisore.

## Riga **"Modalità ascolto"**

Qui si può scegliere tra riproduzione audio stereo/ panorama o Dolby virtuale.

## Voce **"Volume"**

Con le frecce "destra" e "sinistra" sul tasto circolare regolare il volume degli altoparlanti.

## Voce **"Volume cuffie"**

Con l'aiuto delle frecce destra/sinistra sull'anello si regola il volume delle cuffie.

## Voce **"Audio altoparlanti"**

Con questa funzione è possibile selezionare una modalità audio specifica. Nel caso di programmi trasmessi in stereofonia è possibile selezionare la riproduzione dell'audio in modalità mono e stereo. Nel caso di trasmissioni bilingue a due modalità audio, è possibile selezionare Audio 1 per la lingua principale o Audio 2 per la lingua straniera. Quando il segnale della stazione stereofonica è molto debole, è possibile selezionare la modalità mono.

## Voce **"Audio cuffie"**

Nel caso di ricevimento via cavo o antenna TV tradizionale di una trasmissione bilingue a due modalità audio, è possibile selezionare per le cuffie la modalità Audio 1 o Audio 2.

## Voce **"Audio AV in uscita"**

Se alla presa Audio/Video (AV1) del televisore dovesse essere collegato un videoregistratore mono, durante la registrazione di una trasmissione bilingue a due modalità audio è possibile selezionare Audio 1 (audio principale) o Audio 2 (lingua straniera). Nel caso di un videoregistratore stereo è opportuno impostare "Audio 1+2" Al momento della riproduzione

del programma registrato è quindi possibile selezionare, tramite il videoregistratore stesso, il canale audio richiesto.

## Voce **"AVC"**

Con le frecce "destra" e "sinistra" sul tasto circolare è possibile attivare o disattivare la correzione automatica del volume. Con funzione "AVC" attivata vengono ridotte le eventuali variazioni di volume che si possono verificare cambiando da un canale all'altro.

## Voce **"Volume massimo"**

E' possibile limitare il volume impostabile per gli altoparlanti. In questo modo si evita che p. es. i bambini impostino un volume audio troppo alto. Con le frecce "destra" e "sinistra" sul tasto circolare impostare il volume massimo degli altoparlanti.

## Voce **"Alti"**

Con le frecce "destra" e "sinistra" sul tasto circolare è possibile aumentare (valori 1 a 12) o abbassare (valori -1 a -12) i toni alti.

## Voce **"Bassi"**

Con le frecce "destra" e "sinistra" sul tasto circolare è possibile aumentare (valori 1 a 12) o abbassare (valori -1 a -12) i toni bassi.

## Voce **"Balance"**

Con le frecce "destra" e "sinistra" sul tasto circolare regolare l'audio in modo da ottenere un'impressione di uniformità da entrambi i lati (destra e sinistra) del televisore.

## Audio stop



Disattivazione audio, ad es. quando volete telefonare. Per riattivare nuovamente l'audio, premere nuovamente il tasto.



# Funzionamento ordinario

## Regolazione dell'immagine

 Accedere al menù immagine

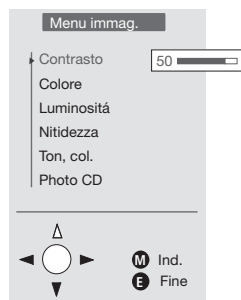

 Selezionare la voce menù:

 impostare

### "Contrasto"

Quanto più è chiaro l'ambiente tanto più deve essere alta l'impostazione del valore del contrasto.

### "Colore"

Regolarsi in base al colore del viso delle persone. Impostare un colore naturale per il viso.

### "Luminosità"

Qui si può impostare la luminosità.

### "Nitidezza"

Impostare la migliore nitidezza immagine possibile.

### "Ton. col."

Con questa funzione la tonalità può essere leggermente modificata in direzione rosso o blu.

Regolare l'immagine sull'apparecchio TV:

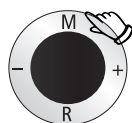

Premere in alto sulla **MENU**.  
Viene visualizzato il menu "Comando sull'apparecchio".

Premere tante volte sulla **MENU**, finché non è marcata la riga Regolazione immagine, contrasto o colore.

Modificare premendo - o +

## Valori standard

Nel menu "Valori standard" potete memorizzare le Vostre impostazioni personali per audio e video, e cioè volume, alti, bassi, balance, regolazione immagine, contrasto e intensità come valori standard; ma potete anche aprire i Vostri valori standard o le "impostazioni di fabbrica".

Impostate per primo l'audio e il video secondo le Vostre esigenze personali, in modo da memorizzarli poi come valori standard.

 Premendo il tasto **MENU** attivate il menu TV

 Selezionate "Valori standard"

 Aprite il menu "Valori standard"

 Selezionate la voce "Memorizza"

 Adesso memorizzate premendo "OK".

## Sicurezza bambini

La funzione Sicurezza bambini blocca i comandi del televisore. E' possibile bloccare l'accesso a tutti i programmi o a programmi specifici. E' possibile bloccare l'accesso a tutti i programmi una sola volta, una volta al giorno o per un determinato periodo di tempo.

Con la funzione Sicurezza bambini attiva, all'accensione del televisore viene richiesto l'inserimento di un codice segreto.

Se non si immette il numero segreto o se ne immette uno sbagliato, l'apparecchio dopo un breve periodo si porta nuovamente in standby. In quel caso si accende il display rosso sulla parte frontale dell'apparecchio.

Attivazione della la Sicurezza bambini:

 Accedere al menù TV.

 Selezionare la voce "**Sicura per bambini**"

 Confermare con "**OK**"

 Inserire un codice segreto a quattro cifre.



 Confermare con "**OK**"

Ricordatevi di memorizzare questo codice molto bene! (vedi pagina 31).

Nel menù seguente selezionare se desiderate attivare la Sicurezza bambini per tutti i programmi o per programmi specifici subito dopo lo spegnimento del televisore o per un determinato periodo di tempo.

# Funzionamento ordinario

## Sicurezza bambini per programmi specifici:

Selezionare la voce  
"Solo per singoli progr."



Selezionare nel prospetto dei programmi quelli a cui si vuole bloccare l'accesso.



Confermare con "OK".

Il nome del programma corrispondente viene visualizzato in rosso.



E' possibile bloccare un altro programma seguendo la stessa sequenza di operazioni, ecc.



Premendo il tasto **MENU** si ritorna al menù "Sicura per bambini". All'interno di questo menù è possibile modificare o cancellare il codice segreto.



Terminare le operazioni di impostazione

## Funzionamento con Sicurezza bambini attiva:

La Sicurezza bambini si attiva all'accensione del televisore tramite il telecomando o il tasto Accensione/Spegnimento sul televisore stesso. Se tutti i programmi dovessero essere bloccati, dopo la ri-accensione del televisore o al raggiungimento dell'orario impostato l'immagine si spegne e viene richiesta la digitazione del codice segreto. È possibile continuare a guardare il programma esclusivamente nel caso in cui venga inserito immediatamente il codice segreto corretto, diversamente l'apparecchio si pone in modalità standby. Se il blocco fosse stato attivato solo per alcuni programmi specifici, il codice segreto viene richiesto al momento della selezione di un programma corrispondente.

## Rappresentazioni

Nel menù "Rappresentazioni" è possibile impostare:

- La durata di una rappresentazione sullo schermo, da 2 a 9 secondi
- La posizione della rappresentazione sotto / sopra
- Il riconoscimento audio durante la scelta di un programma no / si
- L'ora nella visualizzazione di stato no / si
- L'orario della sveglia nella visualizzazione di stato no / si
- L'ora di spegnimento nella visualizzazione di stato no / si



Richiamo menù TV



Selezionare alla voce "Altri ..." la riga "Rappr. video"



Aprire le "Rappresentazioni".

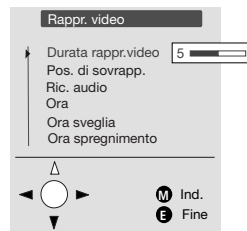

impostare



Terminare le operazioni di impostazione

### Nota alla funzionalità "Ric. audio"

Se è stata impostata la funzione "Ric. audio si", a ogni cambio di programma viene visualizzato il tipo di audio in ricezione, p. es. stereo, Nicam, Audio 1 o Audio 2.

### Visualizza stato:



Premere brevemente il tasto qualora non fosse visualizzato nessun menù.

## Funzionamento Televideo

La funzione di Televideo offre informazioni scritte e grafiche senza alcun costo aggiuntivo. Queste informazioni sono classificate in base alle varie categorie di appartenenza che comprendono i relativi argomenti e pagine. Alcune pagine Televideo sono composte da più sottopagine. La cosa viene segnalata nella parte superiore a destra della pagina Televideo stessa, p. es. 1/3. Viene, quindi visualizzata la prima pagina di tre sottopagine. Inoltre esistono pagine con contenuti nascosti, quali p. es. domande quiz oppure gli orari VPS compresi nelle informazioni di programma Televideo.

Molti programmi trasmettono il servizio di televideo con il sistema di controllo TOP (p. es., in Germania) o FLOLF all'estero- Questo televisore supporta entrambi i sistemi di controllo.

Dato che il programma di Televideo offerto viene trasmesso in modo continuo pagina per pagina, si possono verificare dei tempi di attesa nonostante il televisore disponga di una memoria delle pagine.

La funzione di Televideo richiede buone condizioni di ricevimento dei segnali televisivi, e cioè assenza di fruscio e ombre nell'immagine TV.

### Utilizzo della funzionalità Televideo:



Attivare/disattivare il Televideo

Vengono visualizzate la pagina sinottica 100 o l'ultima pagina Televideo vistata.



⋮



Selezionare la pagina di Televideo inserendo il numero della pagina composta da tre cifre.

Dopo aver inserito il numero della pagina, vengono visualizzati due numeri di pagina. Il primo numero visualizzato corrisponde a quello desiderato, il secondo numero scorre fino a raggiungere il numero di pagina richiesto.



# Funzionamento ordinario

Se azionate nella modalità televideo uno dei tasti colorati rotondi sul telecomando, in basso nell'immagine viene attivata per alcuni secondi la possibilità di comando con questi tasti colorati. Così con i tasti colorati potete rapidamente sfogliare oppure selezionare argomenti.



Con il tasto verde di accede alla prima pagina seguente.



Con il tasto rosso di accede alla pagina precedente.



Con il tasto giallo si accede alla sezione degli argomenti riportata nella casella di testo gialla.



Con il tasto blu si accede all'argomento specifico riportato nella casella di testo blu.



Con il tasto **INFO** si ritorna alla pagina principale di informazione 100.

Se si riceve una pagina di televideo con sottotitoli oppure con un numero di pagina a tre cifre, nella parte inferiore dell'immagine compaiono i rispettivi simboli di comando:



oppure



Su molte pagine Televideo sono riportati alcuni numeri a tre cifre relative alle pagine che possono essere selezionate direttamente.



Visualizzare la pagina con OK.

Nel caso in cui la pagina Televideo ricevuta comprendesse ulteriori sottopagine selezionabili, queste vengono visualizzate, p. es. 1 2 3.



Selezionare direttamente una sottopagina.

## Modificare la dimensione della pagina

### Televideo:

Premere ripetutamente il tasto **9**.

- una volta: per visualizzare la parte superiore della pagina
- due volte: per visualizzare la parte inferiore della pagina
- tre volte: dimensione pagina normale

### Pagine multiple:

Le pagine multiple comprendono più sottopagine che vengono cambiate e visualizzate automaticamente. Per consultare una pagina in tutta tranquillità, ...



premere il tasto **0** del telecomando.

### Ultime notizie / notizie flash:

Selezionare con i tasti numerici 111 la pagina Televideo con le notizie flash, p. es. 111; la notizia viene visualizzata nella parte inferiore dell'immagine TV.



Se proposto, potete passare ad altre pagine del telegiornale e ...



vederle premendo **"OK"**.

Mentre si guarda la TV è possibile visualizzare le ultime notizie in arrivo secondo la seguente procedura:

- Accedere con il tasto **MENU** al Menù Televideo.
- selezionare la voce "TG flash" e
- attivare la funzione con **"OK"**.



Il menù viene disattivato, è solo più visibile, nella parte superiore a sinistra, il \* \*.

Nel momento in cui viene trasmessa una nuova notizia, questa viene visualizzato a video. Ripetere le operazioni da A a C per la notizia flash successiva, ecc.

## Testo nascosto / visualizzare grafici:

Inoltre, esistono pagine con informazioni nascoste quali p. es. domande quiz oppure gli orari VPS compresi nelle informazioni di programma Televideo.



Accedere al menù di Televideo.



Selezionare la voce "Scoprire".



Confermare con **"OK"**. il menù televideo viene disattivato. Adesso è possibile consultare il contenuto intero della pagina Televideo.

### Selezionare direttamente una pagina:



In modalità Televideo, premere il tasto **MENU** e... all'interno del menù Televideo selezionare la voce "sottopagina".



Inserire i numeri delle sottopagine, p. es. 0003; il menù Televideo viene disattivato mentre è in corso la ricerca della sottopagina.



### Rappresentazione:

Nel menu televideo potete impostare nella riga "Rappresentazione":



**"largo"**, la pagina televideo viene rappresentata a pieno schermo;  
**"stretto"**, la pagina televideo viene attivata a sinistra nell'immagine dello schermo, dopo che ...



... avete premuto il tasto **MENU** o **END**.

# Funzionamento ordinario

## Cambiare set di caratteri:

Con questa funzione è possibile cambiare la lingua per le pagine Televideo visualizzate. Questo è richiesto, p. es., in caso di pagine Televideo in lingua polacca o turca.

- Attivare la modalità Televideo con il tasto **TEXT**.
- Richiamare con il tasto **MENU** il "Menù Televideo".
- Selezionare la voce "Serie di segni".
- Confermare con "OK".
- Selezionare la lingua da adottare per il Televideo.
- Confermare con "OK". Il menù viene disattivato, è visibile la pagina di Televideo.

## Tabella TOP:

Se il televisore riceve un programma televisivo che trasmette il sistema operativo di Televideo TOP, tramite la tabella TOP è possibile selezionare in modo rapido l'argomento desiderato proposto nel relativo elenco.

- Attivare la modalità Televideo con il tasto **TEXT**.
- Premere il tasto "OK".  
Se il gestore televisivo trasmette in modalità TOP, adesso viene visualizzata la tabella TOP.

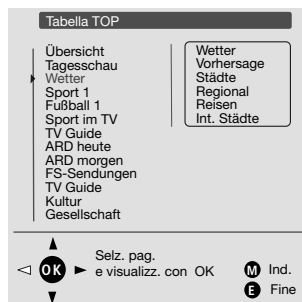

- Con le frecce "successivo" e "precedente" sul tasto circolare selezionare un gruppo di argomenti e ...
- In caso venissero offerti più argomenti relativi, questi possono essere richiamati in modo rapido accedendo alla colonna destra.

## Pagine di presentazione:

Le programmazioni di fabbrica prevedono già per molti programmi TV una pagina di presentazione, che è normalmente la pagina 301. Se la pagina d'informazione di un programma viene trasmessa con un numero di pagina diverso, è possibile inserirlo.

- Richiamare in modalità Televideo con il tasto **MENU** il "Menù Televideo".
- Selezionare tramite la funzione "Altro" la voce "Pagine progr. TV".
- Confermare con "OK".

Nell'elenco "Pagine di presentazione" il numero della pagina è riportato accanto al nome del programma.

Modifica del numero di pagina:

Con le frecce "successivo" e "precedente" / "destra" e "sinistra" sul tasto circolare selezionare un programma. Inserire un altro numero di pagina con i tasti numerici.

Ritornare con il tasto **MENU** al Menù Televideo.

## Pagine sottotitolo:

Le programmazioni di fabbrica prevedono già per molti programmi TV una pagina di sottotitoli.

- Selezionare tramite la funzione "Altro" la voce "Pagine dei sottotitoli".
- Confermare con "OK".

Nell'elenco "Pagine sottotitoli" il numero della pagina è riportato accanto al nome del programma.

Modifica del numero di pagina:

Con le frecce "successivo" e "precedente" / "destra" e "sinistra" sul tasto circolare selezionare un programma. Inserire un altro numero di pagina con i tasti numerici.

## Registrazione:

La funzione "registrazione" permette al videoregistratore, selezionando l'orario di inizio di un programma, di utilizzare i dati di una trasmissione riportati su una pagina di presentazione Televideo per trasmetterli al videoregistratore. I dati vengono trasmessi al menù "Dati sul timer". Un registratore Loewe collegato alla presa di collegamento AV (AV=Audio-Video) si predispone al momento opportuno per la registrazione e si spegne al termine della trasmissione. Durante la registrazione si accende l'indicatore verde sull'apparecchio TV.

## Adottare i dati di registrazione da Televideo:

Deve essere attivata la modalità Televideo. In caso contrario, premere brevemente il tasto **TEXT**.

- A) Richiamare con il tasto **MENU** il "Menù Televideo".
- B) Selezionare la voce "Registrazione".
- C) Confermare con "OK".  
Inizia la ricerca e successiva visualizzazione della pagina di presentazione, p. es. pagina 301.
- D) Con le frecce "successivo" e "precedente" sul tasto circolare selezionare l'orario di inizio della trasmissione.

## Nota:

Con il tasto verde si giunge nella pagina di presentazione successiva, con il tasto rosso si ritorna a quella precedente.

- E) Confermare con "OK". I dati vengono acquisiti.  
Per verifica viene visualizzato il menù "Dati sul timer". Verificare che la data e il tempo di inizio della registrazione siano corretti.
- F) Premendo il tasto "OK" i dati vengono confermati.

Se si volessero inserire altri dati per la registrazione, premere il tasto **MENU**. La riga "registrazione" risulta selezionata. Eseguire successivamente le operazioni da C a F.

## Avvertenza:

in caso di registrazioni timer con VPS la funzione televideo è bloccata.

# Funzionamento ordinario

## Modalità radio

Il Vostro televisore dispone di un ricevitore radio per il campo FM.

Nella "Prima messa in esercizio" le stazioni radio ricevibili sono state memorizzate dall'antenna di casa o dall'impianto via cavo in un elenco dei programmi radiofonici separato.

### Accendere/spengere la modalità radio

 Premete il tasto sul telecomando ...

Viene visualizzato il menu "Modalità radio".

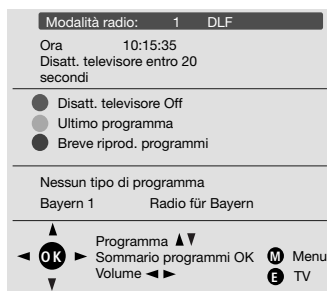

Ascolterete il programma radiofonico selezionato per ultimo.

Nella modalità radio lo schermo diventa scuro dopo 20 secondi, l'apparecchio si porta nella modalità risparmio di energia.

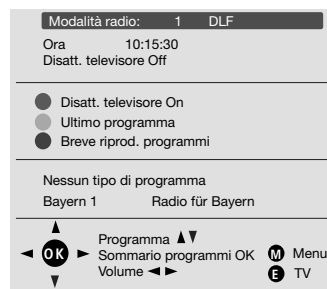



 Potete impedire la disattivazione del televisore premendo brevemente il tasto rosso.

Il menu vi mostra il numero del programma e, se presente, il nome del canale o la frequenza. Se il canale trasmette in RDS, allora verranno visualizzati anche il tipo di programma, il titolo della trasmissione e altre informazioni.

### Selezionare un programma radiofonico: (possibile anche a schermo oscurato)

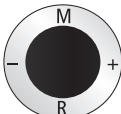
 Scelta programma su / giù.

 Sull'apparecchio TV: sull'anello di comando.

  
...  
 Scelta diretta dei programmi mediante i tasti numerici.

### Regolare il volume:

 Volume alto/basso.

### Altre possibilità di comando:

 Aprire l'elenco dei programmi radiofonici.

 Blu: premendo brevemente questo tasto si aprono in rapida successione i programmi radiofonici. (Non possibile a schermo oscurato).

 Arrestare la "Breve riproduzione programmi", premere nuovamente il tasto.

 Giallo: premendo brevemente questo tasto si passa al programma ascoltato in precedenza.

 Rosso: con questo tasto potete disattivare la funzione "Disattivazione televisore", oppure riattivarla.

 Disattivazione audio, ad es. quando volete telefonare. Per riattivare nuovamente l'audio, premere nuovamente il tasto.

### Possibilità di regolazione nel menu radio:

 Premendo il tasto **MENU** nella **modalità radio** aprite il "Menu radio".

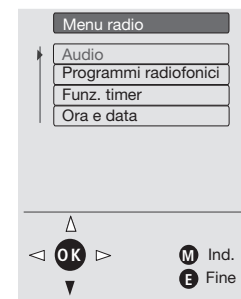

Per altre regolazioni audio nella modalità radio, aprite il menu "Audio":

 Selezionate la riga "Audio".

 Aprite il menu audio.

# Funzionamento ordinario

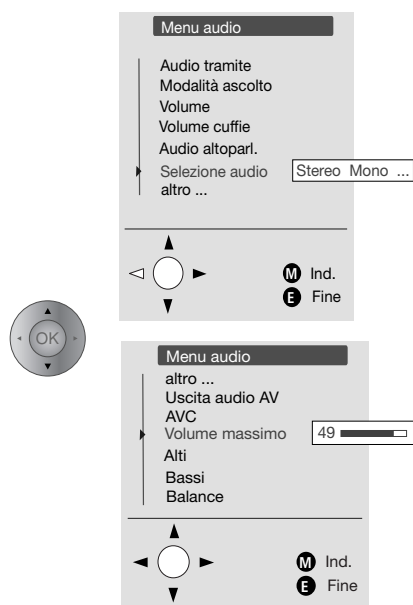

In questi menu potete effettuare le regolazioni audio per la modalità radio, come descritto nella modalità TV a pagina 14.

**Classificare i programmi radiofonici:**  
Potete modificare l'ordine dei programmi.



Selezionate nel "Menu radio" la riga "Programmi radiofonici".



Premete il tasto **OK**.



Selezionate la riga "Classificare".



Premendo **OK** aprite il menu "Classificare".

Viene visualizzato l'elenco dei programmi.



Selezionate il nome del programma che desiderate spostare.



Premete brevemente il tasto blu.



Spostate il nome del programma sul numero di programma desiderato. Il nome del programma che occupava questo numero avanza di una posizione.



Uscite dallo spostamento premendo di nuovo brevemente il tasto blu.

Se si desidera classificare altri programmi, basta ripetere le operazioni di comando di cui sopra.

## Cancelar programmi:

Un programma può essere cancellato dall'elenco dei programmi, ad es. se è stato memorizzato due volte.



Selezionate il nome del programma che desiderate cancellare.



Premete brevemente il tasto rosso.

Tutti gli altri programmi si portano indietro di una posizione.

## Riservare/inserire una posizione di programma:



Selezionate un numero di programma.



Premendo il tasto giallo si riserva una posizione. Tutti i programmi successivi avanzano di una posizione.

## Cancelar gamma di programmi:



Selezionate un numero di programma per l'inizio della gamma.



Premendo il tasto **OK** il numero/nome del programma viene marcato di colore blu.



Selezionate un numero di programma per la fine della gamma.



Premendo il tasto **OK** viene cancellata la gamma di programmi marcata.

## Funzioni timer

Anche nella modalità radio si può ricevere in un determinato momento tramite un segnale acustico l'informazione relativa ad una scadenza, un'unica volta oppure ogni giorno. Si può anche fare in modo che l'apparecchio venga spento in un orario predefinito.



Aprire il "Menu radio" nella modalità radio premendo il tasto **MENU** e selezionare poi la riga "Funzioni timer".



Scegliete la funzione che vi interessa. Comando: come descritto a pagina 12.

# Funzionamento degli apparecchi supplementari

## Registrazione e collegamento di apparecchi audio/video

Prese di collegamento per diverse apparecchiature si trovano sul pannello posteriore del televisore.

Possono essere collegati i seguenti apparecchi: videoregistratori e camcorder dei sistemi VHS, 8 mm Video, SVHS e Hi8, decodificatore TV a pagamento, SET-TOP-Box, ricevitore satellitare, videocamera, DVD Player ecc.

### Collegare le cuffie:

Sul retro dell'apparecchio, lateralmente, troverete la presa di collegamento per una cuffia tramite una spina jack stereo da 3,5 mm. Utilizzate cuffie con un'impedenza di 32 Ohm o superiore.

### Collegamento dell'amplificatore/impianto HiFi:

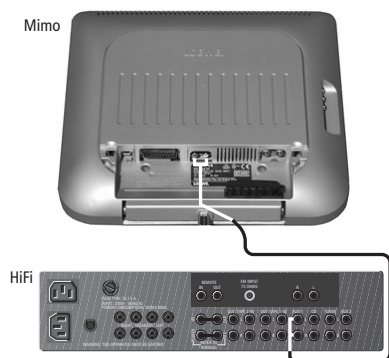

All'interno del "Menù Audio" è possibile effettuare le impostazioni necessarie alla riproduzione dell'audio TV tramite l'impianto HiFi.

### Collegamento di apparecchi video:

Per la riproduzione audio/video mediante apparecchi quali videoregistratori, lettori DVD o Camcorder sono stati pre-configurati i programmi dal numero 197 al numero 199, assegnando le

prese di collegamento AV relative: AV1, AVS, VIDEO IN.

- Programma 197 per la presa AVS
- Programma 198 per VIDEO IN (V IN)
- Programma 199 per AV1/RGB

In linea di massima è possibile collegare al televisore qualsiasi tipo di videoregistratore. I videoregistratori Loewe sono stati sintonizzati in modo ottimale con il vostro televisore, non solo in termini di estetica e design, ma anche per quel che riguarda le loro caratteristiche tecniche:

### Collegamento del videoregistratore all'ingresso dell'antenna VHF/UHF:

Svantaggi di questo tipo di collegamento:

- Qualità inferiore nella riproduzione del suono e dell'immagine.

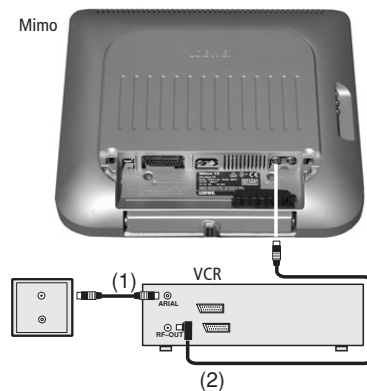
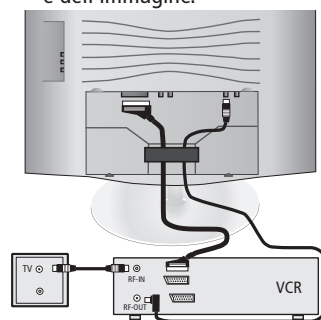

- Non è possibile la riproduzione dell'audio in modalità stereo.
- Non è possibile utilizzare la funzione "timer" del televisore.

## Riproduzione video tramite ingresso dell'antenna TV

Per questo tipo di riproduzione video è stato predisposto il programma 0 del televisore con le seguenti caratteristiche:

- Gamma UHF
- Canale E 36
- Frequenza 591,25 MHz
- Standard B/G
- Standard colori automatico

- A) Selezionare il programma 0 del televisore.
- B) Accendere il videoregistratore.
- C) Sintonizzate il videoregistratore sull'immagine di prova o inserite una videocassetta già registrata premendo il tasto Riproduzione dell'apparecchio.

Se anche il videoregistratore è sintonizzato su canale 36 (normalmente lo è per default) a questo punto si dovrebbe sentire e vedere rispettivamente il video e l'audio.

Con audio e video molto disturbati in ricezione, o in assenza di entrambi, il videoregistratore utilizza un canale di trasmissione diverso, probabilmente su gamma UHF, canali 30 a 39. E' possibile impostare il canale di trasmissione 36 sul videoregistratore; per la relativa procedura vedere il manuale di istruzioni del videoregistratore oppure... cercare e memorizzare il canale di trasmissione con l'apparecchio TV.

- A) Selezionare il programma numero 0 e quindi...
- B) Accedere con il tasto **MENU** al "Menù TV" che viene visualizzato.
- C) Selezionare la voce "Programmi".
- D) Confermare con "OK".
- E) Selezionare, all'interno del menù "Programmi", la voce "Regolazione manuale".
- F) Confermare con "OK".
- G) Selezionare all'interno del menù la voce "Canale".
- H) Impostare con i tasti numerici il canale E30. →

# Funzionamento degli apparecchi supplementari

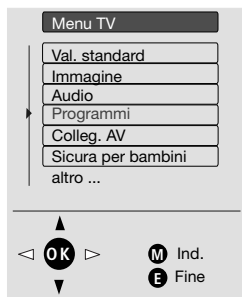

- I) Scollegare il cavo dell'antenna (1) dalla presa di ingresso antenna "RF in" del videoregistratore.
- K) Attivare la ricerca automatica dei canali premendo il tasto blu. La ricerca automatica si ferma appena trovato il canale di trasmissione del videoregistratore.
- L) Premere il tasto rosso per la memorizzazione. Nell'elenco riassuntivo dei programmi, il programma "Zero" (VIDEO) dovrebbe essere evidenziato in blu.

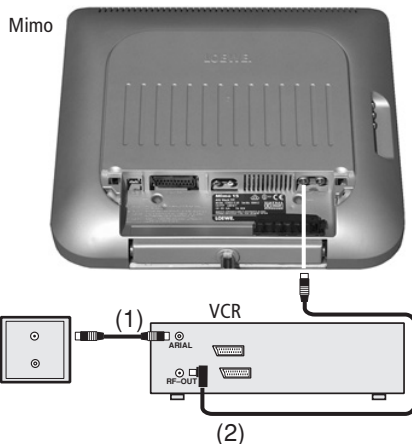

- M) Premere nuovamente il tasto rosso per memorizzare il canale del videoregistratore.
- N) Collegare nuovamente il cavo dell'antenna (1) alla presa di ingresso antenna "RF in" del videoregistratore.

## Collegamento del video registratore tramite cavo AV

Collegare il videoregistratore tramite un apposito cavo AV (cavo scart) a una delle prese AV.

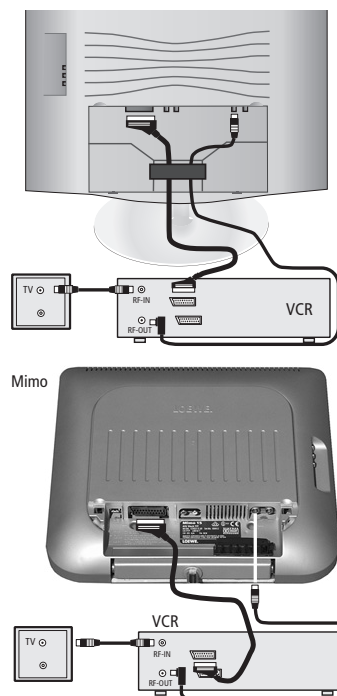

Vantaggi di questo tipo di collegamento:

- Qualità migliore nella riproduzione dell'audio in modalità stereo.
- E' possibile la riproduzione dell'audio in modalità stereo.
- Nel caso di registrazioni di programmi bilingue, è possibile selezionare Audio 1 o Audio 2.
- E' possibile comandare, tramite il telecomando del televisore, un videoregistratore Loewe installato in posizione nascosta.

- Possibilità di attivare/disattivare la funzione Timer del televisore per effettuare registrazioni con il videoregistratore Loewe.

### Impostare il tipo di segnale video:

Questa impostazione dipende dal tipo di videoregistratore o apparecchio video collegato e può essere riportato nel menù "Collegamenti AV"

Al menù "Collegamenti AV" si accede tramite "Informazioni principali" o tramite "Menù TV".

- A) Premere il tasto i per accedere alle "Informazioni principali".
- B) Selezionare la voce "Collegamenti AV".
- C) Confermare con "OK".

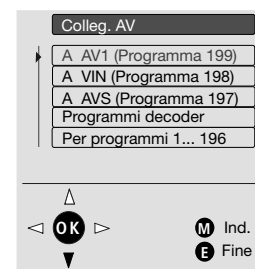

- D) Selezionare la presa AV alla quale l'apparecchio video è collegato, p. es. "AV" (programma 199).

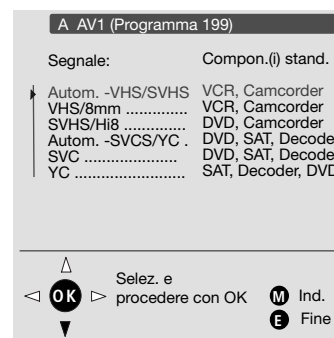

- E) Selezionare il tipo di segnale adatto per l'apparecchio video collegato.



# Funzionamento degli apparecchi supplementari

## Nota:

Impostando, p. es., "Automatico -VHS/SVHS", il tipo di segnale normalmente viene riconosciuto dall'apparecchio video collegato al momento della riproduzione e impostato automaticamente per la presa di collegamento AV utilizzata.

Se il videoregistratore riproducesse in bianco e nero la registrazione di un programma a colori, probabilmente non ha riconosciuto il tipo di segnale. In questo caso impostare il tipo di segnale richiesto, p. es. VHS/8 mm o SVHS/Hi8, ecc.

Alcuni apparecchi video, p. es. decodificatori pay-TV o console per videogiochi, emettono segnali RVB (Rosso, Verde, Blu). Apparecchi video di questo tipo devono essere collegati esclusivamente alla presa AV1!

F) Confermare le impostazioni con **OK**.

G) All'interno del sottomenù "Standard" selezionare normalmente "Automatico". Se il riconoscimento dello standard non dovesse avvenire in modo automatico, selezionare lo standard specifico dell'apparecchio.

H) Confermare le impostazioni con **OK**.

I) Premendo il tasto **END** si esce dalle impostazioni.

## Comando videoregistratori tramite barra di comando

Un videoregistratore Loewe con sistema Digital Link, collegato alla presa AV1, si può comandare tramite una barra di comando video che può essere visualizzata sullo schermo.



Attivazione/disattivazione della barra di comando video.



### Avvertenza

Un lettore DVD collegato non può essere comandato tramite questa barra dei comandi.



Selezione della funzione



Esecuzione della funzione selezionata con **OK**.



Accensione/spegnimento dell'apparecchio



Selezione della presa AV del videoregistratore.



Riavvolgimento o ricerca indietro.



Arresto (STOP)



Riproduzione (PLAY)



Avvolgimento o ricerca avanti



Pausa/fermo immagine



Registrazione: per il programma che è stato selezionato è in corso una registrazione.

### Avvertenza

Adesso non potete passare ad un altro programma TV (il programma è bloccato). E anche le notizie televideo si possono richiamare solo dal programma selezionato attualmente.

Solo in seguito ad un arresto della registrazione il blocco è annullato e si può selezionare un altro programma.

## Menù video e registrazione video programmata

Per la registrazione di programmi TV tramite videoregistratore è possibile acquisire, nel menù "Registrazione con timer", le relative informazioni di registrazione tramite Televideo o di inserirle manualmente.



Attivazione della barra di comando video.



Attivazione del menù video.

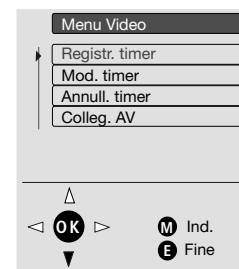

Selezionare la voce "Registrazione con timer" e ...



Confermare con **"OK"**.

Selezionando la voce "Tramite Televideo (VPT)" e confermando con **"OK"** viene visualizzato il sommario dei programmi.



Selezionare nell'elenco riassuntivo dei programmi quello che si vuole registrare.



Selezionare la colonna.

# Funzionamento degli apparecchi supplementari



Premendo il tasto OK viene effettuata la ricerca della pagina di presentazione Televideo.

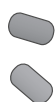

Con il tasto verde si accede alla pagina successiva, con il tasto rosso si ritorna a quella precedente.



Con le frecce "su" e "giù" viene selezionato l'orario di avvio.



Premendo il tasto **OK**, vengono visualizzati i dati timer per poter essere verificati. E' possibile variare questi dati selezionando, p. es., il collegamento AV 1 o 2 e quindi...



premando il tasto **OK**, trasmettere i dati al timer.

E' possibile programmare al massimo 4 registrazioni.

## Attenzione!

Fate attenzione che l'ora e la data del televisore siano impostate correttamente. L'orario di inizio e termine di una trasmissione può variare, è quindi opportuno utilizzare la funzionalità VPS selezionando "**VPS si**" nel menù "Dati timer".

Se sono programmate registrazioni timer, l'apparecchio TV non deve assolutamente essere spento con l'interruttore on/off sull'apparecchio.

Quando si porta l'apparecchio TV con il telecomando sulla modalità standby, esso commuta in caso di registrazioni VPS circa 1 ora prima dell'avvio della registrazione

automaticamente sul rispettivo programma e sulla modalità timer, vale a dire che si accende l'indicatore verde sul pannello frontale dell'apparecchio. Commutate anche il videoregistratore sulla modalità standby, cioè fate visualizzare soltanto l'ora.

## Inserimento manuale dei dati timer:

- Premere il tasto
- Richiamare con il tasto **MENU** il "Menù Televideo".
- Selezionare la voce "Registrazione timer".
- Confermare con "**OK**".
- Selezionare la voce "Manuale".
- Confermare con "**OK**".
- Selezionare il programma da registrare nell'elenco riassuntivo dei programmi.
- Confermare con "**OK**".
- Verificare i dati timer immessi quali: collegamento AV, VPS sì / no, data.
- Inserire l'orario di avvio e termine.
- Confermare con "**OK**". I dati timer vengono acquisiti.
- Uscire dal menù con il tasto **E**.

## Modifica e azzeramento timer

- Premere il tasto
- Richiamare con il tasto **MENU** il menù video.
- Selezionare la voce "Modifica timer".
- Confermare con "**OK**".
- Selezionare la voce "Disattiva timer per modifica".
- Confermare con "**OK**".
- Apportare le modifiche.
- Confermare con "**OK**". I nuovi dati timer vengono acquisiti.

Per azzerare i dati timer, selezionare, all'interno del menù Video, la voce "Azzerare timer" Selezionare il timer che si vuole azzerare confermando l'azzeramento con "**OK**".

## Collegamento di una telecamera TV o camcorder alle prese „VIDEO IN” o AVS

Porzione d'immagine: pannello posteriore TV Spheros 20/Xelos SL 20

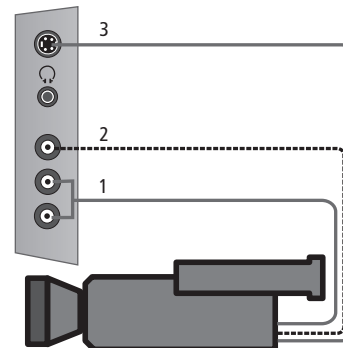

Porzione d'immagine: pannello posteriore TV Mimo 15

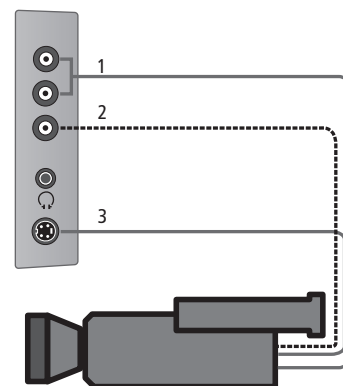

1= Cavo audio per audio stereo.

Rossa=destra, Bianca=sinistro

2= Cavo video per segnale VHS / 8 mm

3= Collegamento AVS per segnale SVHS / Hi8.



# Funzionamento degli apparecchi supplementari

## Riproduzione audio e video tramite la presa frontale AVS:

Selezionare il numero di programma 197 pre-programmato per la riproduzione video e audio, p. es., tramite camcorder.

Sulla presa cinch "VIDEO IN" si può alimentare il segnale video di un Camcorder VHS o 8 mm. In questo caso va selezionato il numero programma 198.

Non è possibile eseguire il riversamento da "VIDEO IN o AVS" verso "AV"!

### Avvertenza

Nel menu "Collegamenti AV – su AV..." potete selezionare e memorizzare ad es. lo standard video, ad es. VHS/8 mm o SVHS/Hi8 e la normativa colori, ad es. PAL ecc. per il rispettivo numero di programma.

## Riproduzione video tramite altri programmi

Per la riproduzione video si può scegliere qualsiasi altro canale, a condizione che l'apparecchio collegato alla presa AV fornisca una tensione di attivazione alla televisione e che la tensione di attivazione fornita nella riproduzione da un apparecchio AV sia autorizzata nel menù "Collegamenti AV" - "Per programmi TV 1...196".

Commutando il videoregistratore in modalità riproduzione, il programma TV viene disattivato ed inizia la riproduzione del video.

## Programmi decoder

Programmi TV criptati quali Premiere, ecc. devono essere identificati come programmi decodificati. Ciò significa che sono assegnati ad una determinata presa di collegamento AV alla quale è collegato il decodificatore della pay-TV. Esempio per il collegamento di due videoregistratori e un decodificatore.

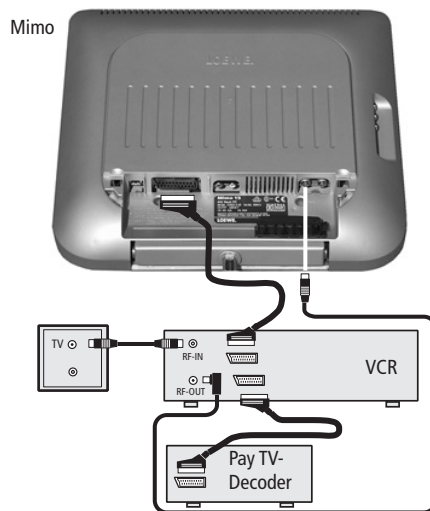
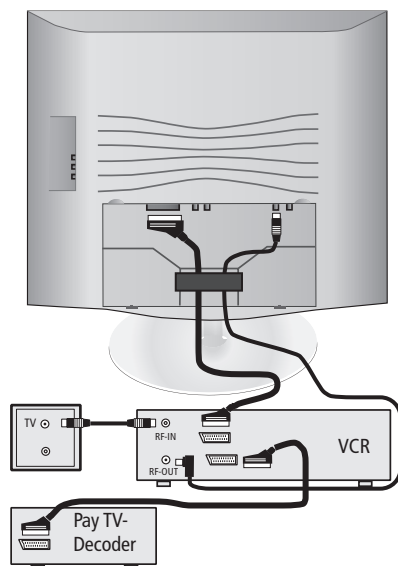

Collegate il videoregistratore (VCR) e il decoder per Pay TV oppure un SETTOP-BOX per la televisione digitale, così come raffigurato nello schema dei collegamenti.

## Identificare i programmi decodificati:

A) Premere il tasto **INFO** per accedere alle "Informazioni principali".

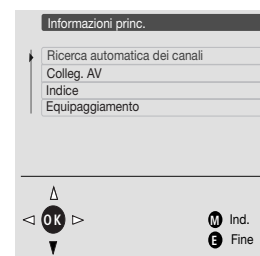

- B) Selezionare la voce "Collegamenti AV".
- C) Confermare con "OK".
- D) Selezionare all'interno del menù la voce "Programmi decoder".
- E) Confermare con "OK".
- F) Selezionare la voce "Per decoder coll. AV", se il decodificatore pay-TV è collegato alla presa AV1.

### Nota:

Alcuni programmi pay-TV hanno sia l'audio sia il video criptato. In questo caso, entrambi i segnali devono essere decodificati dal decodificatore e trasmessi al videoregistratore e al televisore.

- G) Selezionare il programma criptato nell'elenco dei programmi codificati.
- H) Confermare con "OK". A questo punto, il numero e il nome del programma sono visualizzati in blu.
- I) Tornare al punto precedente del menù premendo il tasto **MENU**.
- J) Selezionare la voce "Audio da presa AV" e impostare con le frecce "destra" e "sinistra" del telecomando la funzione "Dec.". Se l'audio è codificato solo temporaneamente, selezionare "Autom.". Se l'audio è sempre codificato, selezionare "TV".

Per la programmazione di altri programmi pay-TV, ripetere le operazioni da F a H.

# Funzionamento degli apparecchi supplementari

## Comando diretto del videoregistratore e del lettore DVD Loewe

È possibile commutare il telecomando del televisore sul controllo diretto dei videoregistratori e lettori DVD Loewe. Queste apparecchiature si possono comandare direttamente oppure, nel caso che siano installati in posizione nascosta, tramite l'apparecchio TV. In questo caso sul videoregistratore e sul lettore DVD deve essere attivata la funzione Digital Link.

## Funzioni per videoregistratori Loewe

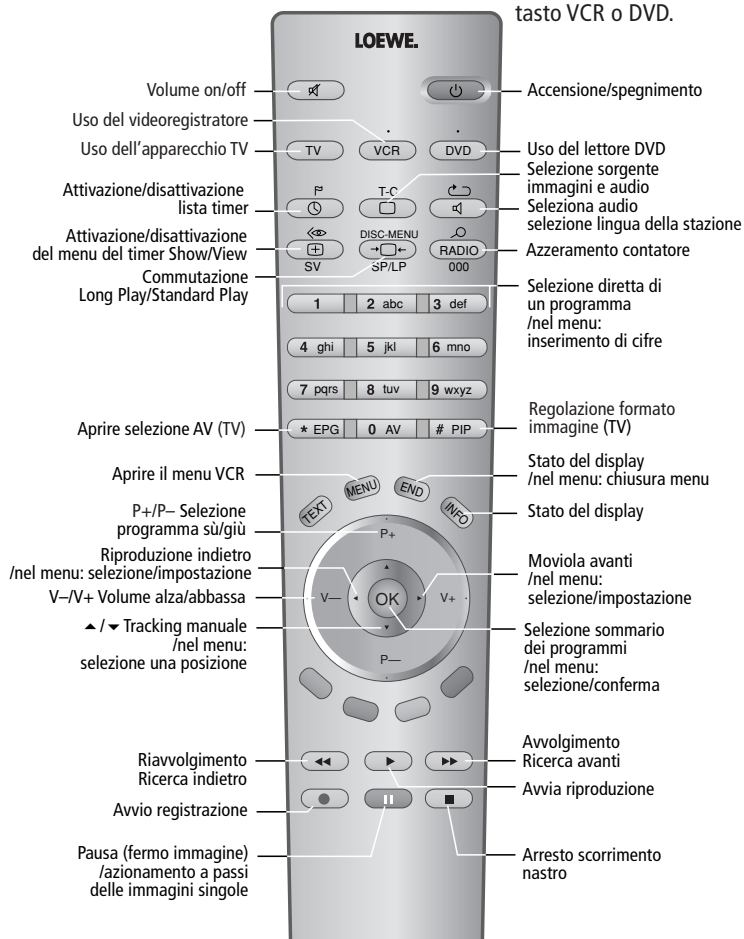

## Selezionare l'apparecchiatura da comandare:

VCR

per il videoregistratore: premere il tasto VCR, la spia superiore si accende per circa 5 sec.

DVD

premere il tasto DVD, la spia superiore si accende per circa 5 sec.

TV

tornare alla modalità TV: premere il tasto TV.

Se si eseguono i comandi in VCR o funzionamento DVD, s'illumina il LED sopra il tasto VCR o DVD.

## Funzioni per lettori DVD Loewe

In modalità DVD è possibile utilizzare i seguenti lettori DVD: Xemix 6122D0, 8122DA e 6222PS.

In modalità VCR è possibile utilizzare i seguenti videoregistratori: ViewVision 8106H, 8136H, 8176H, 6306H, 6336H, 6376H, 6396H, 4306H, 4376H, 2102M, 2302M, 4206, 4236, 4276.

Nel caso di apparecchi Loewe diversi da quelli elencati si prega di utilizzare il telecomando originale oppure la barra dei comandi a video.

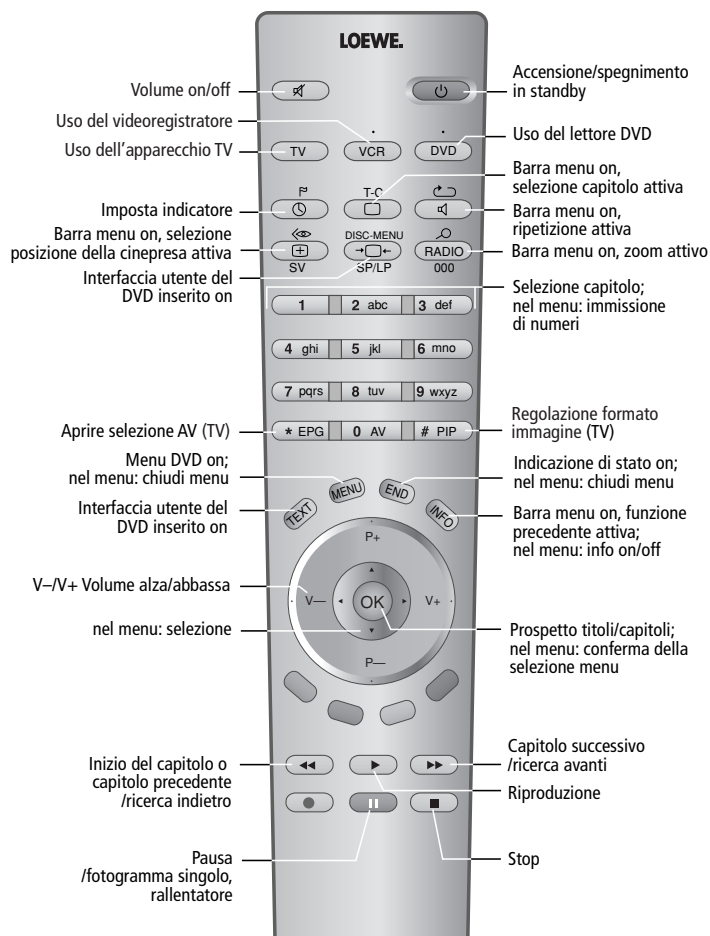

# Impostazione manuale dei programmi









## Impostazione manuale

Il menù consente di modificare, in un secondo tempo, i programmi memorizzati o cercarne altri e aggiungerli al sommario dei programmi memorizzandoli. Questo a condizione che si sia a conoscenza delle modalità di trasmissione delle varie stazioni.

E' possibile eseguire le seguenti funzioni:

1. Selezione della gamma di ricezione TV.
2. Impostazione dei canali.
3. Immissione diretta della frequenza dei programmi.
4. Immissione del nome del programma.
5. Selezione dello standard TV.
6. Selezione dello standard colori.

### Accedere al menù "Impostazione manuale":

-  Premere il tasto
-  selezionare la voce "Programmi".
-  Confermare con OK.
-  selezionare la voce "Regolazione manuale".
-  Confermare con OK.
-  Selezionare la "Campo" all'interno della quale si deve cercare il canale.
-  Selezionare la voce "Canale" oppure... "Frequenza" e ...
-  Inserire, se conosciute, le relative cifre.
- 



E' anche possibile avviare la ricerca automatica dei canali e/ o delle frequenze premendo il tasto blu.

La ricerca automatica si ferma appena trovato un canale.

Attenzione, solo i canali corrispondenti allo "Standard TV", impostato, p. es. B/G, vengono rappresentati in modo corretto.

Se si desidera cercare canali con uno standard TV diverso, occorre prima definire lo standard TV corrispondente e, per quanto riguarda lo "Standard colori", selezionare la voce "automatico" o impostare lo standard colore manualmente per poi attivare la ricerca automatica dei canali.

Se il canale trasmette anche il servizio Televideo, il nome del programma viene visualizzato automaticamente.

### Memorizzare le impostazioni:



Premere il tasto rosso. Viene visualizzato il sommario dei programmi. Un programma ovvero il numero di un programma è evidenziato in blu.

Esistono due possibilità per memorizzare il programma:

1. Sono state modificate le impostazioni di un programma già memorizzato: allora, premendo il tasto rosso, avviene la "sovrascrittura" delle impostazioni vecchie.
2. E' possibile "inserire" il programma nell'elenco dei programmi visualizzati premendo il tasto giallo.



Disattivare il sommario programmi.

### Nota per gli standard TV

Specificando il luogo d'installazione del televisore, all'attivazione della ricerca automatica dei canali viene impostato automaticamente lo standard TV utilizzato nel relativo paese.

Qualora fosse possibile ricevere programmi trasmessi da emittenti estere, nel menù "Impostazione manuale" alla voce "Standard TV" occorre eventualmente impostare lo Standard TV corretto.

Selezionando uno standard TV e confermandolo con **OK**, lo standard colori relativo viene automaticamente assegnato ad esso. Se l'immagine a colori rappresentata non fosse perfetta, è necessario impostare manualmente lo standard colori relativo.

### Standard Paese

PAL B/G D, DK, S, NL, A, I, E, P, N, B, ecc.

SECAM-B/G Grecia, Libano, Tunisia

SECAM-L Francia

SECAM-D/K Russia, Ungheria

NTSC-M Giappone, Stati Uniti, emittenti militari in Europa

PAL-I GB, Irlanda, Sud Africa

PAL D/K CR, SR, Ungheria, Cina, Polonia

PAL-V PAL / 60 Hz

NTSC-M Giappone, Stati Uniti, emittenti militari in Europa

NTSC-V Standard specifico per videoregistratori con frequenza portante dei colori di 4,43 MHz.

### Standard colore

PAL

SECAM

NTSC-V

PAL-V

## Cosa fare, se ...

Problema	Causa possibile	Rimedio
Nel menù TV manca la voce "Programmi" e nelle informazioni principali manca la voce "Ricerca automatica dei canali"	<p>a) E' attiva la sicurezza per bambini. Se questi menù fossero accessibili, i bambini potrebbero impostare da soli i programmi.</p> <p>b) E' in corso una registrazione temporizzata.</p>	Disattivare la sicurezza per bambini relativa al programma: Disattivare nel menù TV – Sicurezza bambini – la sicurezza per bambini.
Il timer e il comando del videoregistratore Loewe tramite la relativa barra di comando non funzionano o funzionano male	<p>a) Nel videoregistratore non è attivata o non è consentita la funzione Digital Link</p> <p>b) Cavo AV non collegato</p>	<p>a) Attivare nel videoregistratore Digital Link (vedere le istruzioni per l'uso del videoregistratore, per nuovi videoregistratori fare riferimento al menù sotto la voce "Impostazioni")</p> <p>b) Collegare il cavo AV</p>
Difficoltà di carattere generale nel collegamento di apparecchi esterni attraverso l'ingresso AV	<p>a) Ad una delle prese AV è collegato un cavo audio/video sbagliato oppure nessun cavo.</p> <p>b) Standard AV impostato non corretto.</p> <p>c) Segnale AV impostato non corretto.</p>	<p>a) Verificare nelle "Informazioni principali" alla voce "Collegamenti AV" il collegamento AV specificato con il tipo di apparecchio effettivamente collegato ed eventualmente selezionarlo nuovamente.</p> <p>b) Impostare lo standard in base all'apparecchio video.</p> <p>c) Impostare correttamente il segnale AV.</p> <p>Se nel menù "Collegamenti AV" per "Segnale" o "Standard" fosse stato impostato "Automatico", questo può provocare, in caso di segnali non corrispondenti allo standard, il mancato riconoscimento dei segnali stessi. In questo caso la norma e il segnale devono essere impostati in base all'apparecchio video collegato. Per le relative indicazioni fare riferimento al manuale di istruzione dell'apparecchio esterno.</p>

## Cosa fare, se ...

Problema	Causa possibile	Rimedio
Il collegamento di un codificatore non funziona o è imperfetto	<p>a) Il segnale non viene decodificato, poiché nelle informazioni principali - Collegamenti AV – Programmi decoder – Per decoder collegato a AV ... le posizioni dei decodificatori non sono evidenziate in blu</p> <p>b) In funzionamento decodificatore manca l'audio, poiché nelle informazioni principali – Collegamenti AV – Programmi decoder – Audio presa AV ...</p>	<p>a) Alla voce "Per decoder collegato a AV ..." evidenziare le posizioni di programma per le quali è necessario un decodificatore.</p> <p>b) Correggere le impostazioni (vedere istruzioni del decodificatore).</p>
Nessun suono proveniente dagli altoparlanti	Nel menù audio, alla voce "Audio" il punto "Audio tramite ..." è impostato su "Impianto HiFi".	Modificare l'impostazione su "TV".
Tutti i menù appaiono nella lingua errata	La lingua del menù è stata impostata erroneamente.	<p>Impostare la lingua nel menù corrispondente:</p> <ol style="list-style-type: none"> <li>1. Richiamare il menù TV (qualora non fosse già visualizzato), premere il tasto <b>MENU</b>.</li> <li>2. Selezionare l'ultima voce di menù "Lingua" e premere il tasto <b>OK</b>.</li> <li>3. Selezionare adesso la lingua corretta e</li> <li>4. ... confermare con <b>OK</b>.</li> <li>5. Uscire dal menù con il tasto <b>END</b>.</li> </ol>
Ora, sveglia e orario di spegnimento non visualizzati	All'interno del menù "visualizzazioni" per le funzioni ora, sveglia e orario di spegnimento è stato selezionato "disattivo".	All'interno del menù "Visualizzazioni" selezionare "attiva".
Riconoscimento audio stereo, mono o audio bilingue non visualizzato	All'interno del menù "visualizzazioni" per la funzione "Tipo di audio" è stato selezionato "disattivo".	All'interno del menù "Visualizzazioni" selezionare "attiva" per la funzione "Tipo di audio". Premendo il tasto <b>END</b> vengono anche visualizzati il nome del programma e lo standard dell'audio. In questo caso viene anche visualizzato un eventuale cambiamento dello standard dell'audio.

## Indice analitico

Tramite l'indice analitico è possibile accedere rapidamente e indirettamente ai menù e alla funzione Televideo.

All'indice analitico si accede tramite le informazioni principali.



Premere il tasto.



Selezionare la voce "Indice".



Confermare con "OK".



Selezionare la modalità di funzionamento: TV, Televideo, Video o Radio.



Selezionare una voce dell'indice.



e visualizzarlo con OK.

### Nota:

Se il televisore fosse già stato programmato una volta, dall'indice analitico è possibile riattivare la funzione "Prima messa in funzione".

## Accessori disponibili

### Supporto WM 33 per Spheros 20

- Usando questo supporto a parete è possibile un movimento rotatorio dello Spheros di ca.  $\pm 20^\circ$ . E' possibile anche modificare l'angolo di inclinazione dello Spheros di ca.  $10^\circ$ .

- Banco da pavimento per l'installazione sul pavimento, codice articolo 62498A00.

### Supporto WM 34 per Mimo 15/ Mimo 20 e Xelos SL 20

- Usando questo supporto a parete è possibile un movimento rotatorio dello Spheros di ca.  $\pm 20^\circ$ . E' possibile anche modificare l'angolo di inclinazione dello Spheros di ca.  $10^\circ$ .
- (Flat-TV F-Stand 2) Banco da pavimento per l'installazione sul pavimento, codice articolo 63495.
- Frontalini intercambiabili (Mimo 15/ Mimo 20) nei colori platino, crema, antracite, blu oceano o rosso cayenna.
- Gruppo di riparazione SAT per la ricezione satellitare.

# Dati tecnici

## Dati meccanici

Tipo	Spheros 20	Xelos SL 20	Mimo 15	Mimo 20
Articolo n.	63401 A60	63448 A60	63402 A60	63406 A60
Dimensioni con piede (cm)				
largh. x alt x prof.	53,8 x 49,7 x 25,7	53,8 x 53,9 x 25,7	46,5 x 45,0 x 27,0	49,9 x 53,3 x 25,7
senza piede	53,8 x 46,3 x 7,7	53,8 x 46,3 x 7,7	46,5 x 45,0 x 6,8	49,9 x 53,3 x 7,3
Peso (kg)	13,1	8,5	6,0	8,4
Display	TFT-LCD	TFT-LCD	TFT-LCD	TFT-LCD
Formato	4:3	4:3	4:3	4:3
Diagonale immagine	50 cm	50 cm	38 cm	50 cm

## Dati elettrici

Sigla telaio L 3010 T  
Alimentazione 110 V a 240 V / 50-60Hz

### Spheros 20/ Xelos SL 20/ Mimo 20

Consumo Funzionamento ca. 65 Watt  
Standby < 3 Watt  
Adattore di rete < 1 Watt

### Mimo 15

Consumo Funzionamento ca. 40 Watt  
Standby < 3 Watt  
Adattore di rete < 1 Watt

Temperatura ambiente 0° – 35° Celsius  
Sintonizzatore VHF/UHF/ Cavo  
(Hyperband 8 MHz) 41 MHz fino a 860 MHz  
Quantità programmi 200  
Norme TV B/G, I, L, D/K, M, N  
Norme color i SECAM, PAL, NTSC,  
NTSC-V, PAL-V (60 Hz)  
Norme Audio Mono/Stereo/2-audio  
Nicam B/G, I, L  
Potenza audionominale 2 x 2 Watt

Televideo Level 1.5  
FM-Tuner 87,5 - 108 MHz

### Collegamenti

Prese IEC 75 Ohm	Antenna / Cavo TV
Prese IEC 75 Ohm	Antenna FM / Cavo
Mini-DIN	Video IN Y/C (S-VHS / Hi 8 )
Cinch (giallo)	Video IN CVBS (VHS/8 mm)
Cinch	Audio IN sx / dx (L/R)
Jack 3,5mm	cuffie 32–200 Ohm
EURO AV	Video IN Y/C (S-VHS / Hi 8 )
	CVBS, RGB (VHS/8 mm)
	Video OUT CVBS
	Audio IN sx / dx (L/R)
	Audio OUT sx / dx (L/R)
Cinch	Audio OUT sx / dx (L/R)
	Livello regolabile

## Dichiarazione del costruttore

Questo apparecchio è fabbricato nella CEE nel rispetto delle disposizioni del D.M. marzo 1992 ed è in particolare conforme alle prescrizioni dell'art. 1 dello stesso D.M.



Il codice 3001 annulla il codice segreto e pertanto disattiva la Sicurezza bambini. Conservare tale codice in un luogo sicuro.

# Service Adressen/addresses/adresses/indirizzi/direcciones/adresy

## Australia

International Dynamics Australasia Pty Ltd.  
129 Palmer Street  
AUS - Richmond, Victoria 3121  
Tel. 03-94 29 08 22  
Fax 03-94 29 08 33

## Benelux

Loewe Opta Benelux NV/SA  
Uilenbaan 84  
B-2160 Antwerpen  
Tel. 0902-88 00 2  
Fax 03-235 48 37  
Loewe Opta Nederland B.V.  
Ravenswade, 54A1  
NL-3439 LD Nieuwegein (Utrecht)  
Tel. 0900-20 20 180  
Fax 030-280 33 27

## Česká republika

TIPA sdružení  
Dolní nám. 9  
CZ-746 01 Opava 1  
Tel: 0653-62 49 44  
Fax: 0653-62 31 47

## CIS

Service Center Loewe  
ul. Verkhnyaya Maslovka, d. 29  
RUS-125083 Moscow  
Tel. 095-212 50 43, 956 67 64  
Fax 095-212 47 10

## Cyprus

L&M Eurappliances Ltd  
P.O. Box 23426  
Kennedy Avenue 1A&B  
CY-Nicosia  
Tel. 02-42 05 10  
Fax 02-42 87 70

## Danmark

Turku TV Operations Ltd. Denmark  
Roskildevej 342 G  
DK-2630 Taastrup  
Danmark  
Tel. 43 59 77 77  
Fax 43 59 77 00

## Deutschland

Loewe Opta GmbH  
Kundendienst Zentrale  
Industriestraße 11  
D-96317 Kronach  
Tel. 09261-990  
Fax 09261-95411

## España

Gaplasa S.A.  
Conde de Torroja, 25  
E-28022 Madrid  
Tel. 91-748 29 60  
Fax 91-329 16 75

## France

Sorep Import S.A.  
11 rue de la Durance  
F-67029 Strasbourg Cédex 1  
Tel. 03-88 79 72 50  
Fax 03-88 79 72 59

## Great Britain

Linn Products Limited  
PO Box 8465  
Prestwick  
UK - KA 7 2YF  
Tel. 01292-47 15 52  
Fax 01292-47 15 54

## Hellas

SOUND HELLAS S.A.  
Kleanthous Str. 10  
GR-54642 Thessaloniki  
Tel. 2310-856 100  
Fax 2310-856 300

## Helvetia

Telion AG  
Rütlistrasse 26  
CH-8952 Schlieren  
Tel. 01-732 15 11  
Fax 01-730 15 02

## Italia

General Trading SpA  
Via Vittorio Emanuele, 33  
I-50041 Calenzano (FI)  
Tel. 055-88 11 71  
Fax 055-88 11 74 0

## Magyarország

Basys Magyarországi KFT  
Épitok útja 2-4  
H-2040 Budaörs  
Tel. 023-415 637/121  
Fax 023-415 182

## Norge

CableCom AS  
Østre Kullerød 5  
N-3214 Sandefjord  
Tel. 033-48 33 48  
Fax 033-44 60 44 Fax 033-48 33 33

## Malta

Mirage Holdings Ltd  
Flamingo Complex  
Cannon Road  
M-Qormi  
Tel. 49 71 82  
Fax 44 59 83

## Österreich

Robert Bosch AG  
Postfach 146  
A-1011 Wien  
Tel 01-79 72 24 500  
Fax 01-79 72 24 599

## Polsko

Piotech  
ul. Boh. Getta Warszawskiego 18  
PL-81-609 Gdynia  
Tel./Fax 058-62 43 467 / 058-62 45 009

## Portugal

Videoacustica  
Comercio e Representacoes de  
Equipamentos Electronicos S.A.  
Estrada Circunvalacao  
Quinto do Paizinho, Arm. 5  
P-2795-632 Carnaxide  
Tel. 21-42 41 770  
Fax 21-41 88 093

## Sverige

Canseda AB  
Amalia Jönssons Gata 19  
S-421 31 Västra Frölunda  
Tel. 031-70 93 760  
Fax 031-47 65 15

## Slovenija

Jadran Trgovsko Podjetje  
Partizanska cesta 69  
SL-6210 Sezana  
Tel. 057-391 402  
Fax 057-391 400

## Turkey

Enkay Elektronik Servis Müdürlüğü  
Ambarlar Cad: No.: 3/C  
Zeytinburnu/ Istanbul  
Tel. 0212-582 36 69  
Fax 0212-671 80 39

Printed in Germany  
3/09.04  
Con riserva di modifiche!