



MODELLO

480i

Istruzioni per l'installazione

41-000062-04



ACCORDO DI LICENZA DEL SOFTWARE

Aastra Telecom Inc., di seguito denominato "Venditore", garantisce all'Acquirente un licenza d'uso personale limitata, mondiale, non trasferibile, non sublicenziabile e non esclusiva per utilizzare il Software in formato oggetto esclusivamente con l'apparecchiatura per la quale il Software è previsto. Questo prodotto può integrare programmi concessi in licenza ad Aastra da fornitori terze parti, per la distribuzione ai sensi del presente accordo. Questi programmi sono riservati e proprietari e, in quanto tali, sono protetti dalla legge sul copyright come lavori non pubblicati e tutelati dai trattati internazionali in massima misura ai sensi della legge in vigore della giurisdizione dell'Acquirente. Inoltre, questi programmi riservati e proprietari sono lavori che rispondono ai requisiti della Sezione 401, titolo 17, del Codice degli Stati Uniti. L'Acquirente non dovrà divulgare a terzi i programmi e le informazioni riservate e proprietarie in questione e non dovrà esportare il Software dotato di licenza in altri paesi se non diversamente specificato in conformità con la legge e le limitazioni sull'esportazione degli Stati Uniti.

L'Acquirente accetta di non effettuare interventi di reverse-engineering, decompilare, smontare o esporre il software fornito in formato oggetto. L'Acquirente non deve modificare, copiare, riprodurre, distribuire, trascrivere, tradurre o trasformare il software in un formato o linguaggio leggibile tramite supporto elettronico o macchina, derivare il codice sorgente senza esplicita autorizzazione scritta del Venditore e relativi Fornitori né diffondere o divulgare diversamente il Software a terzi. Tutto il software fornito (sia esso parte del firmware o meno), comprese tutte le copie, sono e rimarranno di proprietà del venditore e relativi fornitori e sono soggetti ai termini e alle condizioni del presente accordo. Tutti i diritti riservati.

L'utilizzo di questo software da parte dell'acquirente implica tacitamente l'accordo dell'acquirente con i termini e le condizioni qui contenute. La rimozione o la modifica di marchi commerciali, avvisi di copyright, logo, ecc., oppure l'utilizzo del Software su qualunque apparecchiatura diversa da quella prevista o di qualunque altro materiale che viola il presente Accordo, porrà automaticamente a termine questa licenza. Se il presente Accordo viene terminato per motivi di violazione, l'Acquirente dovrà immediatamente interrompere l'utilizzo e distruggere o restituire al Venditore tutto il software dotato di licenza ed eventuali informazioni riservate o proprietarie del Venditore. In nessun caso il Venditore o i fornitori o licenziatari saranno responsabili di danni di qualunque tipo (compresi, ma non limitatamente a, danni per perdite di profitti aziendali, interruzione aziendale, perdita di informazioni aziendali, altre perdite pecuniarie o danni consequenziali) derivanti dall'uso o dall'inabilità all'uso del software, anche se il Venditore è stato avvisato dell'eventualità di tali danni.

Introduzione	1
Caratteristiche del telefono	1
Requisiti	1
Informazioni sulla guida	1
Componenti del telefono	2
Pannello tasti	3
Descrizione dei tasti	4
Installazione e impostazione	6
Connessione di rete diretta o condivisa.....	6
Connessione in rete diretta	6
Connessione in rete condivisa	6
Connessione alla rete e alla alimentazione	7
Collegamento di un ricevitore o di una cuffia	8
Installazione sul tavolo o a muro	8
Fissaggio della scheda portanumero	9
Personalizzazione del telefono	10
Impostazione delle opzioni ...	10
Altre caratteristiche del telefono	13
Regolazione del volume	13
Spie stato	13
Timer	13
Tasti di programmazione	13
Uso del telefono con una cuffia	14
Effettuazione e ricezione di chiamate utilizzando una cuffia.....	14
Uso dei servizi	14
Ricerca guasti	15
Garanzia limitata	17

Introduzione

Congratulazioni per l'acquisto del Modello 480i IP! Il 480i comunica in una rete IP consentendo in tal modo di effettuare e ricevere le chiamate come con un normale telefono aziendale.

Il 480i supporta i protocolli SIP e MCGP.

Caratteristiche del telefono

- Ampio display retroilluminato
- 6 tasti programmabili multifunzione
- 4 spie di arrivo chiamata con pulsanti corrispondenti*
- Campi migliorati per segnale di occupato*
- Impostazione della funzione cercapersone*
- Un telefono per chiamate in viva voce
- Due porte incorporate, 10/100 Interruttore Ethernet. Consente di stabilire una connessione con il computer.
- Il supporto alimentazione in linea elimina la necessità di alimentatori.

* La disponibilità di caratteristiche dipende dal sistema telefonico o dal gestore del servizio.

Requisiti

- 802.3 Ethernet/Veloce Ethernet LAN
- Categoria 5/5e cavo diritto
- A PoE (Power over Ethernet) alimentazione in linea, necessaria solamente quando la rete non fornisce una tensione in linea compatibile con 802.3af (accessorio opzionale)
- Sistema telefonico o gestore del servizio che supporta 480i

Informazioni sulla guida

Questo manuale descrive come impostare fisicamente l'apparecchio 480i.

Le caratteristiche elencate nella presente guida non sono tutte disponibili di default e alcune di esse dipendono dal sistema telefonico o dal gestore del servizio. Contattare l'amministratore di rete per ottenere informazioni sulle caratteristiche e servizi disponibili nel sistema acquistato.

È possibile scaricare questa guida dal sito web www.aastra.com/IPPhones.

Componenti del telefono

Dopo avere rimosso l'imballo del telefono è necessario controllare che siano presenti tutti i componenti elencati di seguito. Qualora manchino dei componenti contattare il fornitore del telefono.



Microtelefono

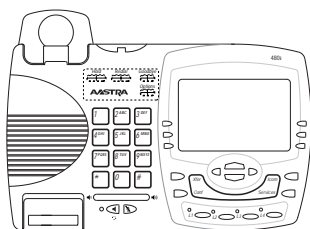

Telefono

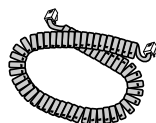

Cavo del microtelefono

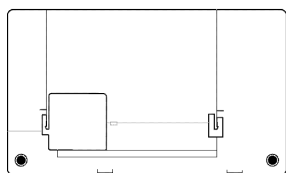

Base del telefono



Scheda ed obiettivo di numero

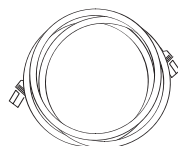

Cavo Ethernet

Accessori opzionali (non forniti)

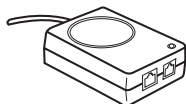

L'iniettore di alimentazione in linea PoE (Power over Ethernet)

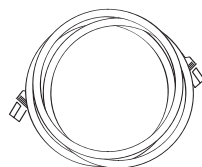

Cavo supplementare di Ethernet (categoria 5/5e diritto attraverso cavo)







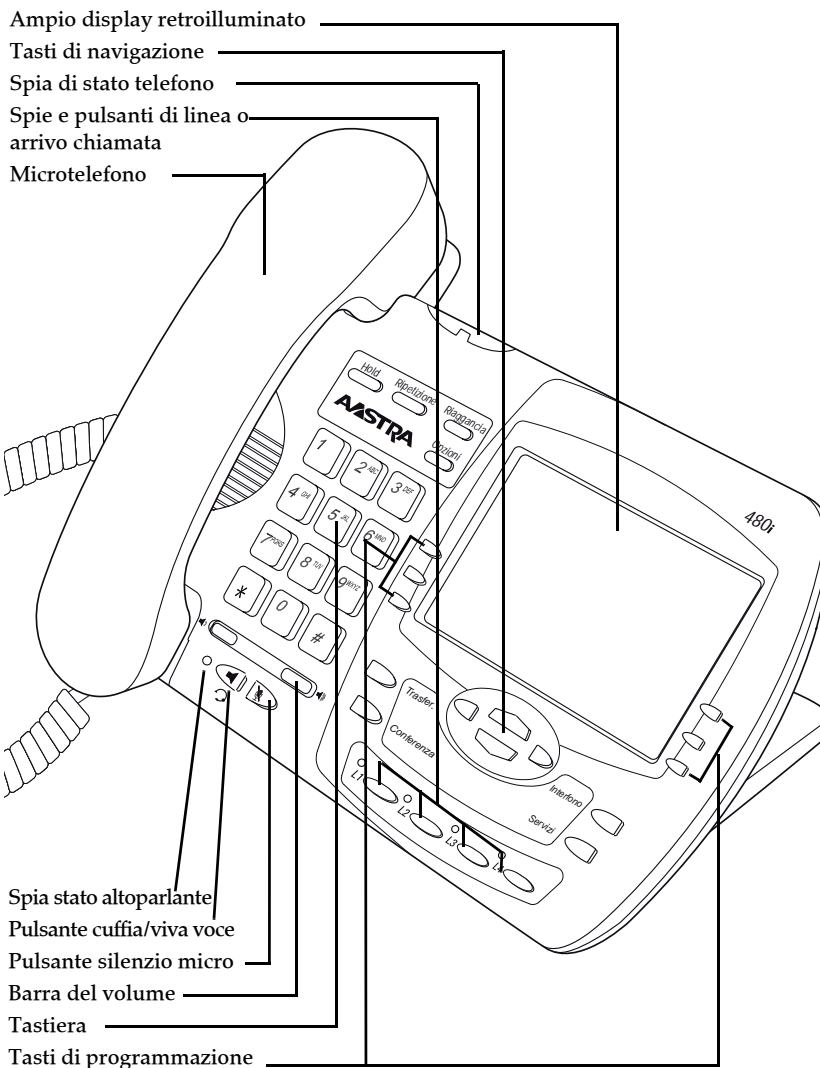





















L'iniettore di alimentazione in linea PoE (Power over Ethernet), fornisce una potenza di 48v al 480i attraverso il cavo Ethernet sui pin 4 e 5 e sui pin 7 e 8. Non utilizzare questo iniettore per alimentare altri dispositivi.

- **Tensione:** 110/120 V alternata in entrata; 48 V continua in uscita
- **Sicurezza ed emissioni:** Canada: ICES-003 Classe A; Giappone: VCCI Classe A; U.S.A.: FCC Classe A, CSA, C-Tick, NOM

Pannello tasti



Descrizione dei tasti

Tasti	Descrizione dei tasti
	Mette in attesa una chiamata attiva. Per riprendere una chiamata in attesa, premere il pulsante di arrivo chiamata accanto alla spia lampeggiante.
	Ripete fino a 100 numeri selezionati in precedenza.
	Premere  per terminare una chiamata attiva.  serve anche per uscire da un elenco aperto, come  , senza che le modifiche vengano salvate.
	Il pulsante  consente di accedere alle opzioni per la personalizzazione del telefono. È possibile che l'Amministratore di rete abbia già personalizzato alcune impostazioni. Consultare l'Amministratore di rete prima di modificare le sezioni riservate allo stesso.
	Regola il volume per il microtelefono, le cuffie, lo squillo e l'altoparlante. Fare riferimento alla sezione " Regolazione del volume " alla pagina 13 per ottenere ulteriori informazioni.
	Premere  per attivare la funzione viva voce in modo da eseguire e ricevere le chiamate senza sollevare il ricevitore. Quando è attivata l'opzione di modalità audio, questo tasto viene utilizzato per la commutazione tra le modalità cuffia () e telefono vivavoce (). Vedere la sezione " Personalizzazione del telefono " alla pagina 10 per maggiori informazioni.
	Premere  per evitare che il chiamante possa ascoltare la voce dell'altro interlocutore attraverso il viva voce, il microtelefono o attraverso la cuffia dotata di microfono. La spia dell'altoparlante lampeggia velocemente per indicare che la modalità silenziosa è attiva. Premere nuovamente  per disattivare la modalità silenziosa.
	Premere  per trasferire la chiamata attiva a un altro numero. * Consultare le <i>Istruzioni per l'uso 480i U</i> per ottenere ulteriori informazioni.
	Premere  per iniziare una chiamata in conferenza con la chiamata attiva. * Consultare le <i>Istruzioni per l'uso 480i U</i> per ottenere ulteriori informazioni.
	Premere  e  per selezionare le varie schermate. Questi pulsanti consentono inoltre di scorrere le varie selezioni dei menu come la Lista opzioni. Premendo  e  nella lista opzioni si può inoltre annullare o mostrare l'opzione corrente. Durante la modifica di una voce nel display  sposta il cursore a sinistra e  sposta il cursore a destra.
	Premere  per iniziare una chiamata citofono a un collegamento del sistema. * Consultare le <i>Istruzioni per l'uso 480i U</i> per ottenere ulteriori informazioni.

Tasti	Descrizione dei tasti
<p>Services</p>	<p>Premere Services per aprire i Servizi disponibili nel telefono, quando configurati. * I servizi Aastra disponibili comprendono la Rubrica e il Registro chiamate.</p>
<p>L1</p> <p>L2</p> <p>L3</p> <p>L4</p>	<p>Premere uno dei pulsanti di linea o di chiamata per collegarsi alla linea o alla chiamata. * Consultare le <i>Istruzioni per l'uso 480i U</i> per ottenere ulteriori informazioni.</p>

Installazione e impostazione

È possibile programmare il 480i per condividere una connessione di rete con un altro dispositivo in rete. La tensione può venire fornita attraverso un alimentatore di rete compatibile con 802.3af oppure attraverso un iniettore di alimentazione in linea PoE (accessorio opzionale). Può anche venire installato su un tavolo o montato a parete. Se l'amministratore di rete ha già programmato il telefono, fare riferimento alle Istruzioni per l'uso 480i (se fornita) per ottenere informazioni sulla gestione delle chiamate oppure contattare direttamente l'amministratore di rete.

Connessione di rete diretta o condivisa

È possibile programmare il telefono come connessione in rete diretta alla presa a muro Ethernet o connessione in rete condivisa come passthrough se si sta collegando al telefono un computer o un altro dispositivo in rete.

Connessione in rete diretta

Nella parte posteriore del telefono sono state predisposte due porte per cavo Ethernet interamente commutato a 10/100 Mbps. La porta indicata con  viene utilizzata per collegare il telefono alla rete oltre che per fornire alimentazione al telefono. Fare riferimento alla sezione "Connessione alla rete e alla alimentazione" alla pagina 7 per ottenere ulteriori informazioni.

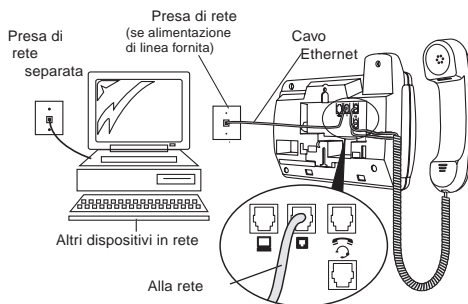

Connessione in rete condivisa

Per collegare un dispositivo in rete (ad esempio computer) al telefono è necessario collegare un cavo Ethernet alla porta di rete nella parte posteriore del telefono indicata con . Collegare l'altra estremità del cavo Ethernet alla porta di rete del dispositivo con cui si desidera condividere la connessione di rete.

Note: La  presa installata nel 480i non fornisce alimentazione ad altri dispositivi di rete. Tutti i cavi Ethernet usati devono appartenere alla categoria 5/5e ed essere cavi diritti, come il cavo fornito con il telefono

Connessione alla rete e alla alimentazione

Tensione di linea fornita

Se la rete fornisce una tensione in linea compatibile con 802.3af, il telefono viene alimentato attraverso la rete.

1. Nella parte posteriore del telefono, collegare il cavo Ethernet (fornito con il telefono) alla porta di rete indicata con .
2. Collegare l'altra estremità del cavo Ethernet direttamente alla presa di rete nel muro.

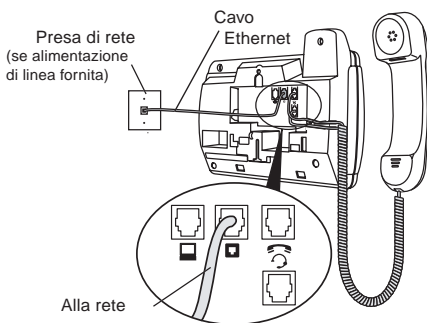

Tensione di linea non fornita

Se la rete non fornisce una tensione in linea compatibile con 802.3af, è necessario installare un iniettore di alimentazione in linea PoE (accessorio opzionale).

1. Nella parte posteriore del telefono, collegare il cavo Ethernet (fornito con il telefono) alla porta di rete indicata con .
2. Nell'alimentatore PoE collegare l'altra estremità del cavo Ethernet alla presa di rete indicata come spiegato di seguito.
3. Nell'alimentatore PoE, collegare un ulteriore cavo Ethernet alla porta di rete come spiegato di seguito.
4. Collegare l'altra estremità del cavo Ethernet alla presa di rete nel muro.
5. Collegare l'alimentatore PoE a una presa di corrente.

Note: Collegare l'alimentatore a una protezione da sovraccarico o a una barra di alimentazione. Tutti i cavi Ethernet usati devono appartenere alla categoria 5/5e ed essere cavi diritti, come il cavo fornito con il telefono

Collegamento di un ricevitore o di una cuffia

Ricevitore

Capovolgere il telefono e individuare la presa del ricevitore indicata con . Inserire un'estremità del cavo del ricevitore nella presa fino in fondo. Far passare il cavo del ricevitore attraverso l'incavo superiore, come mostrato di seguito. Collegare il ricevitore all'altra estremità del cavo del ricevitore.

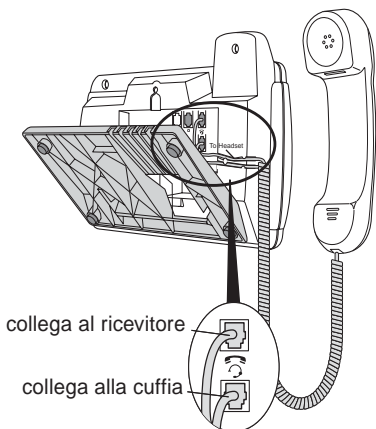



Cuffia (opzionale)

Capovolgere il telefono e individuare la presa cuffia indicata con . Inserire il cavo della cuffia nella presa fino in fondo. Far passare il cavo della cuffia attraverso l'incavo inferiore come mostrato nell'illustrazione precedente.

Installazione sul tavolo o a muro

Installazione sul tavolo

Far passare i cavi attraverso l'apertura della base. Collegare la base inserendo le linguette sulla base (indicate con ) nei fori praticati nella parte inferiore del telefono. Per ottenere un angolo visivo più ampio, utilizzare i fori indicati con .

Per ottenere un angolo visivo meno ampio, utilizzare i fori indicati con . Successivamente premere la base verso il telefono fino a fissarla nella posizione corretta. Premere i cavi nelle scanalature predisposte nella parte inferiore della base. In questo modo la base può poggiare sulla superficie del tavolo.

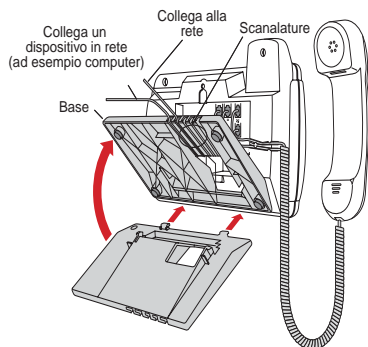

Installazione a muro

Collegare il cavo Ethernet alla presa di rete nel muro (A). Avvolgere il cavo nel vano predisposto nella parte posteriore del telefono (B). Allineare il telefono in modo che i ganci sulla piastra della parete (C) vengano allineati ai fori montati a parete nella parte posteriore del telefono, come illustrato. Premere il telefono sui tasselli e farlo scorrere verso il basso fino a fissarlo (D).

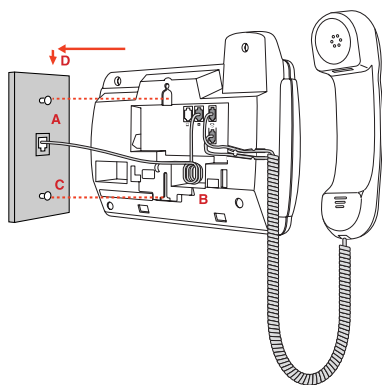

Note: Acquistare un cavo Ethernet corto da un fornitore locale per procedere all'installazione a muro. Inoltre, quando la rete non viene alimentata con una tensione in linea compatibile a 802.3af durante l'installazione di 480i su parete con un alimentatore in linea PoE, si può anche utilizzare un cavo Ethernet equivalente al posto di quello fornito.

Fissaggio della scheda portanumero



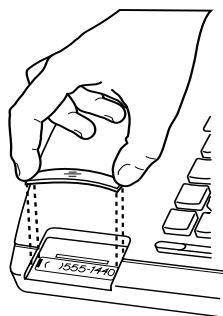

Scrivere il numero di telefono sulla scheda portanumero e inserirla nel foro della scheda sul telefono, sotto il microfono dello svincolo del microtelefono. Piegarne attentamente la copertura in plastica trasparente nel foro, sopra la scheda portanumero.



Personalizzazione del telefono

Premere il pulsante **Options** per accedere all'elenco delle opzioni di configurazione.

Impostazione delle opzioni

1. Premere **Options** per accedere alla Lista opzioni.
2. Utilizzare  e  per scorrere le varie opzioni nell'elenco.
3. Premere il tasto di programmazione **Mostra**, il pulsante  oppure premere la cifra corrispondente all'opzione per selezione un'opzione.
4. Utilizzare i tasti di programmazione per modificare un'opzione selezionata.
5. Premere il tasto **Completato** in qualsiasi momento per uscire dall'opzione e salvare le modifiche.
6. Premere il tasto **Annulla**, il pulsante  oppure il pulsante **Goodbye** in qualsiasi momento per uscire senza salvare le modifiche.

Le seguenti opzioni possono variare per il 480i:

1. Lingua

Selezionare una lingua per i suggerimenti nel display.

Note: Le lingue supportate possono variare.

2. Ora e data

Utilizzare queste opzioni per impostare l'ora locale sul telefono. A seconda del tipo di configurazione, l'impostazione dell'orario può venire sovrascritta dall'ora del sistema telefonico. Per qualsiasi problema legato all'impostazione dell'ora contattare l'Amministratore di rete.

A) Server orari

Contattare l'Amministratore di rete prima di modificare questa opzione.

Se l'opzione Server orari è attivata, il display mostra l'indirizzo IP da cui il telefono ricava le informazioni sull'ora e la data nella rete.

All'accensione il telefono cerca automaticamente i Server orari. Se i Server orari non vengono trovati e risultano sconosciuti al telefono, l'indirizzo IP appare sul display come 0.0.0.0, e l'ora e la data nella videata principale mostrano l'equivalente di "1 gennaio 2000 12.00". Se l'opzione server orari è disattivata, il display mostra "Ora rete disattivata". È possibile impostare manualmente l'ora e la data sul telefono.

B) Imposta ora

Quest'opzione mostra l'ora rete quando l'opzione Server orari è attivata. Se l'opzione Server orari non è attivata, questa opzione consente di digitare manualmente l'ora.

C) Formato ora

Selezionare un formato per l'ora da visualizzare come orario nel telefono (12 o 24 ore).

D) Imposta data

Quest'opzione mostra la Data di rete quando l'opzione Server orari è attivata. Se l'opzione Server orari non è attivata, questa opzione consente di digitare manualmente la data.

E) Formato data

Scegliere da un elenco di formati il modo di visualizzazione della data sul telefono.

F) Fuso orario

Scegliere il fuso orario corrente da un elenco di fusi orari.

G) Ora legale

Questa opzione consente di specificare l'ora legale.

3. Imposta squillo

Premere il tasto di programmazione **Modifica** per selezionare uno dei quattro toni dello squillo. Utilizzare la barra del volume per aumentare o diminuire il livello del volume dello squillo.

4. Cancella messaggio in attesa

Selezionare il tasto di programmazione **Cancella** per disattivare la spia di messaggio in attesa. La spia lampeggia di nuovo quando vi sono nuovi messaggi in attesa.

5. Rettifica contr.









Utilizzare il tasto di programmazione **Modifica** per vedere le 8 impostazioni del contrasto che schiariscono oppure oscurano il display.

6 Tastiera interattiva*

Utilizzare questa opzione per abilitare o disabilitare la modalità tastiera. Con la modalità tastiera interattiva abilitata, il telefono compone automaticamente il numero e passa alla modalità Viva voce dopo avere premuto un tasto interattivo o un tasto di programmazione. Con tastiera interattiva disabilitata è necessario comporre prima di tutto il numero e successivamente alzare il ricevitore oppure premere il pulsante Viva voce, prima della composizione del numero. Premere il tasto di programmazione **Modifica** per attivare o disattivare la modalità tastiera.

7. Imposta audio

Il 480i consente di utilizzare un microtelefono, una cuffia oppure un viva voce per la gestione delle chiamate in entrata e in uscita. Questa opzione fornisce diverse combinazioni dei tre metodi allo scopo di fornire la massima flessibilità nella gestione delle chiamate. Vi sono quattro opzioni tra cui è possibile scegliere:

- **Viva voce:** impostazione predefinita. Le chiamate possono essere effettuate o ricevute utilizzando il ricevitore o il telefono vivavoce, e possono essere selezionate alternativamente le due modalità premendo il pulsante  /  sul telefono. Quando ci si trova in modalità viva voce è possibile utilizzare nuovamente il ricevitore riponendo quest'ultimo nel suo supporto e alzandolo nuovamente.
- **Cuffia:** scegliere questa impostazione se si desidera effettuare o ricevere una chiamata utilizzando la cuffia. È possibile passare dalla modalità cuffia alla modalità microtelefono e viceversa premendo il pulsante  /  sul telefono.
- **Altoparl./Cuffia:** le chiamate in arrivo vengono inviate al telefono viva voce. Premendo il pulsante  /  sul telefono è possibile selezionare le varie modalità telefono viva voce, cuffia e microtelefono.
- **Cuffia/Altoparl.:** le telefonate vengono inviate alla cuffia. Premendo il pulsante  /  sul telefono è possibile selezionare le varie modalità cuffia, telefono viva voce e microtelefono.

Altre impostazioni del menu opzioni dipendono dal tipo di versione firmware installata nel telefono. Per ottenere ulteriori informazioni su questa opzione consultare le *Istruzioni per l'uso 480i* e la *Guida per l'Amministratore 480i*.



Consultare l'Amministratore di rete prima di modificare queste impostazioni.

* La disponibilità di caratteristiche dipende dal sistema telefonico o dal gestore del servizio.

Altre caratteristiche del telefono

Regolazione del volume

Premere il pulsante del volume  per regolare il volume del microtelefono, cuffia, altoparlante e dello squillo.

- Per regolare il volume dello squillo si deve lasciare il ricevitore nel supporto e premere il pulsante del volume  quando non vi sono chiamate. Vi sono 8 impostazioni per lo squillo: il display indica l'impostazione del volume dello squillo corrente.
- Per regolare il volume del microtelefono è necessario alzare il ricevitore e premere il pulsante del volume durante una chiamata. Il ricevitore mantiene questo livello di volume fino a una nuova regolazione.
- Per regolare il volume della cuffia è necessario premere il pulsante del volume durante una chiamata. La cuffia mantiene questo livello di volume fino a una nuova regolazione.
- Per regolare il volume dell'altoparlante si deve premere il pulsante del volume mentre l'altoparlante è attivato (attivarlo premendo  / ). L'altoparlante mantiene questo livello di volume fino a una nuova regolazione.

Spie stato

Spia altoparlante

- La spia dell'altoparlante è continua: una chiamata è in Viva voce (telefono viva voce).
- La spia dell'altoparlante lampeggia lentamente: si sta utilizzando la cuffia.
- La spia dell'altoparlante lampeggia velocemente: la chiamata è in modalità silenziosa. Premere  per disattivare la modalità silenziosa.

Spia telefono

- La spia lampeggia lentamente: indica che ci sono messaggi.
- La spia lampeggia velocemente e la suoneria è attivata: indica la presenza di una chiamata in arrivo.

Timer

- Quando si effettua una chiamata o si risponde, il Timer mostra il tempo trascorso per quella chiamata.



Tasti di programmazione

Il 480i è dotato di 6 tasti di programmazione che possono essere impostati per facilitare la gestione ed effettuazione delle chiamate. Questo telefono utilizza i tasti di programmazione per fornire all'utente dei comandi tra cui scegliere. Ogni scelta corrisponde al pulsante accanto.

Uso del telefono con una cuffia

Il 480i accetta le cuffie grazie alla predisposizione della spina modulare RJ22 montata nella parte posteriore del telefono. Contattare il rivenditore o distributore del sistema telefonico per acquistare una cuffia compatibile. Si richiede una cuffia amplificata. Quando si usa una cuffia, il cliente è tenuto a leggere e rispettare tutte le norme di sicurezza indicate nel manuale di istruzioni della cuffia.

Effettuazione e ricezione di chiamate utilizzando una cuffia

1. Assicurarsi di avere selezionato una modalità audio cuffia nel menu Opzioni. Per ottenere ulteriori informazioni consultare la sezione "[Personalizzazione del telefono](#)" alla pagina 10.
2. Inserire la spina della cuffia.
3. Premere il tasto  /  per ottenere il segnale di linea libera o per rispondere a una chiamata in arrivo. In base alla modalità audio selezionata nel menu Opzioni, il segnale di linea libera o la chiamata in arrivo saranno ricevuti nella cuffia o nel telefono viva voce.
4. Premere il tasto  per terminare la chiamata.

Uso dei servizi

Il tasto Servizi nel 480i consente di accedere alle caratteristiche e ai servizi migliorati forniti da terze parti. Attualmente le caratteristiche migliorate del 480i comprendono la Rubrica e il Registro chiamate. Contattare l'amministratore di sistema per informazioni sulla configurazione di questo pulsante. La disponibilità di questa caratteristica dipende dal sistema telefonico o dal gestore del servizio.

Ricerca guasti







Perché la spia non si accende con un nuovo messaggio Voice Mail?

Affinché questa funzione sia attiva, il fornitore del sistema telefonico o gestore del servizio deve fornire un servizio di Messaggio in attesa "visivo". Per ottenere ulteriori informazioni contattare l'amministratore di sistema.

Perché il microtelefono non funziona?

Controllare che il cavo del microtelefono sia correttamente collegato al telefono e al ricevitore. Fare riferimento alla sezione "[Collegamento di un ricevitore o di una cuffia](#)" alla pagina 8 per ottenere ulteriori informazioni.

Perché l'altoparlante non funziona?

Se premendo  /  la spia dell'altoparlante lampeggia e non si sente il segnale di linea libera, è stata utilizzata l'opzione Imposta audio per programmare il telefono per l'uso con la cuffia; premere  /  una seconda volta. Se la spia si spegne, il telefono è stato programmato per essere utilizzato esclusivamente con una cuffia o viva voce. Se la spia rimane fissa e si sente il segnale di linea libera, è possibile scegliere alternativamente tra telefono vivavoce e cuffia premendo  / . Consultare la sezione "[Personalizzazione del telefono](#)" alla pagina 10 per ottenere ulteriori informazioni sulla modifica della caratteristica `Imposta audio`.

Perché il display è vuoto?

Verificare che sia presente l'alimentazione nel telefono. Se la rete non fornisce tensione in linea Ethernet, è possibile ottenere un accessorio aggiuntivo come un iniettore di alimentazione in linea PoE allo scopo di fornire tensione al telefono sulla linea Ethernet a livello locale. Vedere la sezione "[Connessione alla rete e alla alimentazione](#)" alla pagina 7 per ottenere ulteriori informazioni.

Perché sono visibili soltanto 4 opzioni quando l'installatore o le Istruzioni per l'uso afferma che ne esistono di più?

La schermata del telefono mostra soltanto 4 opzioni per volta. Per ottenere ulteriori informazioni premere il tasto freccia verso il basso .

Come si può rimuovere la base dal telefono?

Mettere una mano sulla parte superiore del telefono e mettere l'altra mano sulla parte superiore della base. Sfilare la base dal telefono. Pur dovendo tirare con forza, la base non si rompe.

È possibile spegnere la spia sullo schermo?

No. Si può solamente regolare il contrasto del display.

Perché lo schermo sfarfalla?

Assicurarsi che i cavi siano fatti passare correttamente attraverso la base, come indicato nella sezione dedicata all'installazione. Controllare che la base sia stata fissata in posizione.

Che cos'è un tasto di programmazione?

Vi sono tre tasti nelle parti destra e sinistra del display. Essi eseguono diverse funzioni a seconda dei comandi visualizzati accanto ad essi. Consultare la sezione "[Tasti di programmazione](#)" alla pagina 13 oppure fare riferimento alle *Istruzioni per l'uso del 480i* per ottenere ulteriori informazioni.

Garanzia limitata

Aastra Telecom garantisce questo prodotto da difetti e funzionamento improprio per un periodo di un (1) anno dalla data dell'acquisto. In caso di difetti o funzionamento improprio Aastra Telecom può a propria discrezione e come rimedio esclusivo riparare o sostituire il telefono gratuitamente, a condizione che questo venga restituito durante il periodo di validità della garanzia.

Se per eseguire le riparazioni vengono impiegati dei pezzi di ricambio, questi possono essere rimessi a nuovo oppure possono contenere dei materiali rinnovati.

Qualora si rendesse necessaria la sostituzione dell'apparecchio telefonico, questo può essere cambiato con un telefono rimesso a nuovo dello stesso modello e colore. Se fosse necessario riparare o sostituire un apparecchio telefonico difettoso o non funzionante durante il periodo di validità della garanzia, le clausole della presente garanzia sono applicabili all'apparecchio telefonico riparato o sostituito fino alla scadenza di novanta (90) giorni dalla data del ritiro, o data di spedizione al cliente dell'apparecchio riparato o sostituito, oppure fino alla fine del periodo di garanzia originale, a prescindere dalla data che viene per ultima. Alla consegna degli apparecchi telefonici per le riparazioni durante il periodo di garanzia deve essere consegnata anche la prova di acquisto del prodotto con la relativa data.

Esclusioni

Aastra Telecom non garantisce la compatibilità dei propri apparecchi telefonici con i componenti di altre compagnie telefoniche. La presente garanzia non copre eventuali danni al prodotto causati da installazione o funzionamento impropri, modifiche, sinistri, negligenza, abuso, uso improprio, incendio o cause naturali come tempeste o inondazioni, verificatisi dopo l'acquisto del telefono.

Aastra Telecom non è responsabile per danni secondari o indiretti comprese, ma non limitatamente a, perdite, danni o spese derivanti direttamente o indirettamente dall'uso da parte del cliente o dall'incapacità all'uso di questo telefono, sia separatamente che in combinazione con altre apparecchiature. Tuttavia, questo paragrafo non è da considerarsi valido in caso di danni indiretti derivanti da lesioni a persone provocate da telefoni utilizzati o acquistati principalmente per uso a scopo personale, familiare o domestico.

Questa garanzia espone tutte le responsabilità e obblighi di Aastra Telecom relativamente alla violazione della garanzia, inoltre le garanzie esposte o limitate in allegato sono le uniche garanzie valide e sostituiscono ogni altra forma di garanzia, espressa o implicita, comprese le garanzie o idoneità per scopi particolari e commerciabilità.

Servizi di riparazione in garanzia

Qualora l'apparecchio si guastasse durante il periodo di garanzia;

In Nordamerica chiamare 1-800-574-1611 per ottenere ulteriori informazioni.

Fuori dal territorio nordamericano, contattare i rappresentanti di vendita per ottenere ulteriori informazioni.

Il cliente è tenuto a sostenere le eventuali spese di spedizione. Quando questo telefono viene restituito per ottenere servizi in garanzia, è necessario presentare la prova di acquisto.

Dopo il periodo di garanzia

Aastra Telecom offre servizio di riparazione e assistenza per questo prodotto al di fuori del periodo di garanzia. Tale servizio prevede la riparazione o sostituzione del prodotto Aastra Telecom, a discrezione di Aastra Telecom, a fronte di un costo fisso. Il cliente si impegna a sostenere tutte le spese di spedizione. Per ulteriori informazioni e istruzioni di spedizione;

In Nordamerica contattare il nostro numero di assistenza clienti: 1-800-574-1611.

Al di fuori del territorio nordamericano contattare il rappresentante di vendita.

Note: le riparazioni su questo prodotto possono essere eseguite esclusivamente dal produttore e dagli agenti autorizzati o da altre persone espressamente autorizzate. Questa restrizione vale durante e dopo il periodo di garanzia. Eventuali riparazioni non autorizzate annulleranno la validità della garanzia.

A

Accessori opzionali 3
Altre caratteristiche del telefono 13

C

Canc. mess. 11
Caratteristiche del telefono 1
Collegamento di un ricevitore o di una cuffia 8
Componenti del telefono 2
Connessione alla rete e alla alimentazione 7
Connessione di rete diretta o condivisa 6
Connessione in rete condivisa 6
Connessione in rete diretta 6
Cuffia (opzionale) 8

D

Descrizione dei tasti 3
Display retroilluminato 3

E

Effettuazione e ricezione di chiamate utilizzando una cuffia 14

F

Fissaggio della scheda portanumero 9
Formato data 10
Formato ora 10
Fuso orario 11

G

Garanzia 17

I

Imposta audio 11
Imposta data 10
Imposta ora 10
Imposta squillo 11
Installazione 4
Installazione a muro 9
Installazione e configurazione 6
Installazione sul tavolo 8
Installazione sul tavolo o a muro 8
Introduzione 1, 17

L

Lingua 10

M

Microtelefono 8

O

Ora 10
Ora e data 10
Ora legale 11

P

Personalizzazione del telefono 10

R

Regolazione del volume 13
Requisiti 1
Rettifica contr. 11
Risoluzione dei problemi 15

S

Spia altoparlante 13
Spie stato 13

T

Tasti di programmazione 13
Tasti di scorrimento 4
Tastiera interattiva* 11
Tasto attesa (Hold) 4
Tasto conferenza 4
Tasto cuffia 4
Tasto di linea 1 5
Tasto di linea 2 5
Tasto di linea 3 5
Tasto di linea 4 5
Tasto di ripetizione della selezione 4
Tasto interfono 4
Tasto opzioni 4
Tasto riaggancia (Goodbye) 4
Tasto Servizi 5
Tasto silenzio micro (mute) 4
Tasto trasferimento (Xfer) 4
Tasto viva voce 4
Tasto volume 4
Tensione di linea fornita 7
Tensione di linea non fornita 7
Timer 13

U

Uso dei servizi 14
Uso del telefono con una cuffia 14

Se avete letto questo proprietario manuale ed avete consultato la sezione di analisi guasti ed ancora avete problemi, visitare prego il nostro Web site a www.aastra.com, o denominare 1-800-574-1611 per assistenza tecnica.

© Aastra Telecom Inc. 2005 41-000062-04 Rev 00

eud-0901_it/1.0