

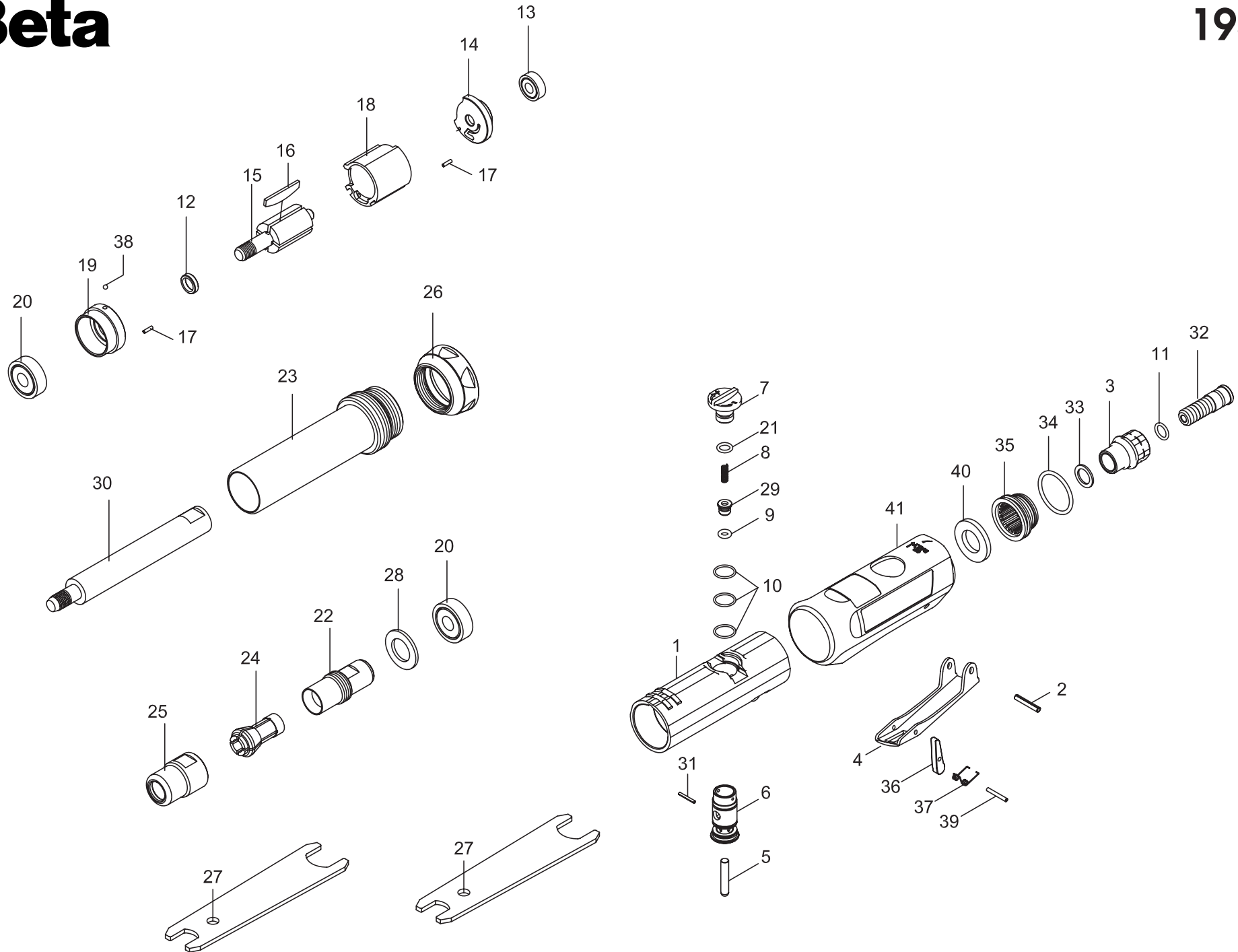

**1933L**

- I** ISTRUZIONI PER L'USO
- GB** INSTRUCTIONS
- F** MODE D'EMPLOI
- NL** GEBRUIKSAANWIJZING
- D** GEBRAUCHSANWEISUNG
- E** INSTRUCCIONES
- P** INSTRUÇÕES
- S** BRUKSANVISNING
- SF** KÄYTTÖOHJEET
- DK** INSTRUKTION
- N** BRUKSANVISNING
- H** HASZNÁLATI UTASÍTÁS
- TR** TALİMATLAR
- PL** INSTRUKCJA OBSŁUGI

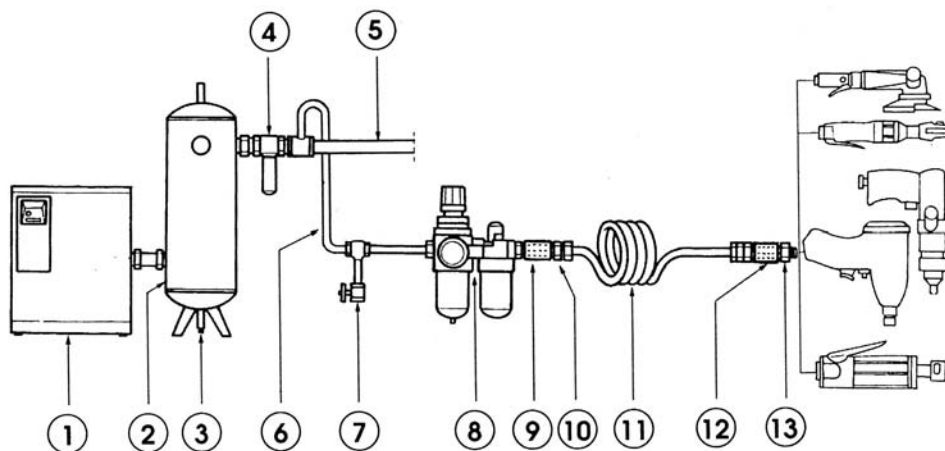



- 1 COMPRESSORE  
*AIR COMPRESSOR*
- 2 SERBATOIO ARIA  
*AIR TANK*
- 3 SCARICO AUTOMATICO CONDENSA  
*AUTOMATIC CONDENSATE DRAIN*
- 4 FILTRO PRINCIPALE  
*MAIN FILTER*
- 5 TUBAZIONE IMPIANTO CENTRALIZZATO  
*MAIN PIPEWORK*
- 6 TUBAZIONE D'UTILIZZO  
*SUPPLY LINE*
- 7 SCARICO CONDENSA  
*CONDENSATE DRAIN*
- 8 FILTRO REGOLATORE LUBRIFICATORE 1/4"  
*FILTER-REGULATOR-LUBRICATOR 1/4"*
- 9 RUBINETTO 1/4"  
*COUPLER 1/4"*
- 10 INNESTO RAPIDO 1/4"  
*COUPLING 1/4"*
- 11 TUBO 10 mm  
*HOSE 10 mm*
- 12 RUBINETTO 1/4"  
*COUPLER 1/4"*
- 13 INNESTO RAPIDO 1/4"  
*COUPLING 1/4"*

## SMERIGLIATRICE DIRITTA art. 1933L DIE GRINDER item 1933L

Part. N° Part. No.	Codice Code	Descrizione Description	Part. N° Part. No.	Codice Code	Descrizione Description
01	1933 501	Corpo <i>Housing</i>	23	1933 549	Corpo Anteriore <i>Front Housing</i>
02	1933 502	Perno della Leva <i>Lever Pin</i>	24	1933 524	Pinza 6 mm. <i>Collet 6 mm</i>
03	1933 503	Attacco Aria <i>Air Inlet</i>	24B	1934 440	Pinza 3 mm. <i>Collet 3 mm</i>
04	1933 504	Leva <i>Lever</i>	25	1933 525	Ghiera della Pinza <i>Collet Chuck Ring</i>
05	1933 505	Asta della Valvola <i>Valve Shaft</i>	26	1933 550	Ghiera del Corpo <i>Nut</i>
06	1933 506	Sede Valvola <i>Valve Seat</i>	27	1933 527	Chiavi di Servizio (2 pz.) <i>Spanner (2 pcs.)</i>
07	1933 507	Manopola Invertitore <i>Air Regulator Knob</i>	28	1933 551	Rondella <i>Washer</i>
08	1933 508	Molla <i>Spring</i>	29	1933 528	Valvola <i>Valve</i>
09	1933 509	O-Ring <i>O-Ring</i>	30	1933 552	Prolunga <i>Extension</i>
10	1933 510	O-Ring (3 pz.) <i>O-Ring (3 pcs.)</i>	31	1933 529	Perno <i>Pin</i>
11	1933 511	O-Ring <i>O-Ring</i>	32	1933 530	Fermo Scarico <i>Exhaust Fixed</i>
12	1933 512	Distanziale <i>Spacer</i>	33	1933 531	Rondella <i>Washer</i>
13	1933 513	Cuscinetto <i>Ball Bearing</i>	34	1933 532	O-Ring <i>O-Ring</i>
14	1933 514	Piastra Posteriore <i>Rear End Plate</i>	35	1933 533	Deflettore Scarico <i>Exhaust Deflector</i>
15	1933 515	Rotore <i>Rotor</i>	36	1933 534	Fermo leva <i>Safety Lever</i>
16	1933 516	Set Palette (4 pz.) <i>Vanes Set (4 pcs.)</i>	37	1933 535	Molla <i>Spring</i>
17	1933 517	Fermo a Perno (2 pz.) <i>Spring Pin (2 pcs.)</i>	38	1933 538	Sfera <i>Steel Ball</i>
18	1933 518	Cilindro <i>Cylinder</i>	39	1933 536	Perno <i>Pin</i>
19	1933 519	Piastra Anteriore <i>Front End Plate</i>	40	1933 537	Boccola Ammortizzante <i>Damping Bushing</i>
20	1933 520	Cuscinetto (2 pz.) <i>Ball Bearing (2 pcs.)</i>	41	1933 539	Protezione in Gomma <i>Rubber Protection</i>
21	1933 521	O-Ring <i>O-Ring</i>			
22	1933 522	Albero Pinza <i>Collet Chuck Anvil</i>			

## SMERIGLIATRICE DIRITTA art. 1933L

### MANUALE ISTRUZIONI PER SMERIGLIATRICI ASSIALI ED ANGOLARI

Utensile distribuito da:  
**BETA UTENSILI SPA**  
VIA A. VOLTA, 18  
20050 SOVICO (MB)  
ITALIA

### CONSEGNARE TASSATIVAMENTE ALL'UTILIZZATORE

**Per ridurre i rischi di eventuali danni a persone,  
prima di utilizzare, riparare, eseguire manutenzioni  
o sostituire accessori:**

**LEGGERE ATTENTAMENTE TUTTI I PUNTI DEL MANUALE  
ISTRUZIONI**

#### ISTRUZIONI DI SICUREZZA PER SMERIGLIATRICI ASSIALI ED ANGOLARI

Il nostro obiettivo è di fornire utensili pneumatici che permettano di lavorare con efficienza in SICUREZZA. Resta comunque inteso che il più importante dispositivo di sicurezza per ogni tipo di utensile siete VOI, in quanto, la cura e l'attenzione particolare sono la migliore protezione da eventuali lesioni.

Non è possibile qui elencare tutti i tipi di rischi, ma abbiamo cercato di metterne in evidenza alcuni tra i più significativi. Ricordiamo inoltre che questo utensile deve essere usato solamente da personale qualificato.

#### RISCHI DOVUTI ALLA CONNESSIONE ALL'ARIA COMPRESSA

L'aria compressa può causare gravi danni alle persone. Non rivolgere l'aria in direzione di se stessi o di altri. L'aria che fuoriesce dai tubi può provocare seri danni alle persone, controllare periodicamente se i tubi e/o i raccordi sono allentati e/o danneggiati. I colpi di frusta dei tubi flessibili possono arrecare gravi danni. Prima di intervenire per qualsiasi operazione sull'utensile, chiudere l'impianto primario, scaricare il tubo dalla pressione residua e scollegare l'utensile solamente quando lo stesso non è in funzione.

Non superare la pressione massima di 6,2 Bar misurata all'ingresso aria dell'utensile con lo stesso in funzione, od il valore indicato dalla targhetta posta sull'utensile.

#### RISCHI DI VARIA NATURA

Tenere una distanza di sicurezza dalle parti rotative dell'utensile.  
Evitare di portare accessori al collo come catenine e collane, e di indossare bracciali e vestiti laschi.  
Evitare il contatto di accessori ed utensili con i capelli.  
Evitare il contatto diretto con gli accessori in movimento durante e dopo l'uso.

**Indossare sempre i guanti da lavoro per ridurre i rischi di tagli e scottature.**

#### RISCHI DERIVANTI DALL'UTILIZZO DI ACCESSORI ABRASIVI (dischi abrasivi, mole, lime rotative)

Utilizzare solo ed esclusivamente accessori abrasivi adeguati alla velocità sviluppata dall'utensile, in **nessun caso** usare accessori abrasivi che indicano una velocità di resistenza più bassa di quella della macchina.

Non utilizzare accessori abrasivi danneggiati e/o recanti segni di crepatura, ed assicurarsi che il foro di fissaggio non sfregi

contro l'albero.

Utilizzare solo le flange che vengono fornite con l'utensile; rondelle, spessori o altra adattatori potrebbero danneggiare l'accessorio abrasivo.

Utilizzando dischi abrasivi interponete tra flangia e disco un supporto resistente (cartone pressato o fibra di vetro).  
Fissare gli accessori in modo che non ci sia gioco tra gli stessi e l'albero.

Ove prevista, utilizzate sempre la cuffia di protezione, everrà i danni causati dalla eventuale rottura degli accessori abrasivi.

Nel caso la cuffia di protezione subisca dei colpi dovuti alla rottura del disco, la stessa deve essere sostituita.

Utilizzare barriere di protezione tra l'operatore e gli altri lavoratori, per contenere i rischi dovuti a schegge e scintille.

#### RISCHI RELATIVI ALLE CONDIZIONI DI LAVORO

Prestare attenzione alle tubazioni eccessivamente lunghe lasciate sul posto di lavoro, incipescare e cadere sono la primaria causa di gravi lesioni.

Elevati livelli di rumorosità possono provocare la perdita permanente dell'udito, **utilizzare protezioni auricolari consigliate dal datore di lavoro e/o dai regolamenti.**

Mantenere una posizione del corpo ben bilanciata e sicura. Movimenti ripetitivi e scomode posizioni abbinati all'esposizione di vibrazioni possono danneggiare mani e braccia è consigliabile prendere speciali precauzioni.

Evitare di inspirare polveri e scorie di detriti, **proteggendovi parzialmente con mascherine antipolvere.**

Gli operatori ed il personale addetto alla manutenzione devono essere fisicamente idonei per poter maneggiare le dimensioni, il peso e la potenza di questo utensile.

Questo utensile non è stato costruito per essere utilizzato in aree soggette a rischio di esplosione e non è isolato per stare a contatto con fonti di energia elettrica.

#### ULTERIORI NORME RIGUARDANTI LA SICUREZZA

Questo utensile ed i suoi componenti ed accessori non devono essere modificati e/o manomessi.

È necessario sapere che il materiale di costruzione di questo utensile può essere soggetto ad usura.

È indispensabile sapere che lavorare con utensili ad aria compressa può provocare alte vibrazioni, quindi vanno prese le appropriate precauzioni.

Fare molta attenzione a non intrappolare le mani tra l'utensile ed un oggetto.

#### PER ULTERIORI INFORMAZIONI RIGUARDANTI LA SICUREZZA CONSULTARE:

I documenti, le informazioni e le istruzioni forniti con questo utensile.

Il datore di lavoro, Unioni o Associazioni di categoria e/o Sindacali.

Il Consiglio della Comunità Europea e/o gli Enti locali.

"Safety Requirements For Hand Held Non-Electric Tools" (Norme di sicurezza per utensili manuali ad alimentazione non elettrica) disponibile presso: European Committee for Standardization, Rue de Stassart 36, 1050 Bruxelles Belgio.

#### NORME PER UN CORRETTO ALLACCIAMENTO DELL'ARIA

Alimentare l'utensile con aria pulita e priva di acqua o condensa, ad una pressione di 6,0 Bar calcolata all'ingresso utensile con lo stesso in funzione.

Una pressione troppo elevata riduce la durata delle parti meccaniche e può causare gravi danni alle persone.  
Collegare l'utensile all'impianto di alimentazione utilizzando gli accessori delle dimensioni mostrate nel disegno allegato.  
Non installare direttamente nell'attacco dell'utensile rubinetti rapidi.

Consultare le istruzioni per un corretto accoppiamento degli accessori.

Consultare i dati tecnici di questo manuale.

## LUBRIFICAZIONE

Per avere un utilizzo ottimale è indispensabile collegare l'utensile ad un gruppo filtro-lubrificatore di linea a micronebbia (art. 1919F...), regolato a due gocce al minuto, immettendo lo speciale olio ISO32 (art. 1919L). Utilizzando i sopracitati accessori si avrà una resa elevata con una ridotta usura delle parti meccaniche.

Nel caso la linea fosse sprovvista di lubrificatore è necessario immettere direttamente nell'utensile un olio ISO32 oppure un SAE #10 almeno una volta al giorno.  
Controllare mensilmente la lubrificazione del gruppo ingranaggi, ed eventualmente utilizzare un grasso per cuscinetti alta velocità.

**Non usare petrolio o olio diesel.**

## MANUTENZIONE

Si consiglia di utilizzare l'esploso allegato come manuale per smontare e assemblare l'utensile, e per identificare le eventuali parti di ricambio.

## GARANZIA

Questo utensile viene fabbricato e collaudato con la massima cura, secondo le norme di sicurezza attualmente vigenti ed è coperto da garanzia per un periodo di 24 mesi.  
Vengono riparati guasti dovuti a difetti di materiale o di produzione, mediante ripristino o sostituzione dei pezzi difettosi a nostra discrezione.

L'effettuazione di uno o più interventi nel periodo di garanzia non modifica la data di scadenza della stessa.

Non sono soggetti a garanzia difetti dovuti all'usura, all'uso errato od improprio, rotture causate da colpi e/o cadute, inoltre la garanzia decade quando vengono apportate modifiche, quando l'utensile viene manomesso, o viene inviato all'assistenza smontato.

Sono espressamente esclusi danni causati a persone e/o cose di qualsiasi genere e/o natura, diretti e/o indiretti.

## DICHIARAZIONE DI CONFORMITA' ALLA DIRETTIVA "MACCHINE"



noi  
**BETA UTENSILI SPA**  
VIA A. VOLTA, 18  
20050 SOVICO (MB)  
ITALIA

dichiariamo, assumendo piena responsabilità che il prodotto:

**SMERIGLIATRICE DIRITTA**  
art. 1933L

è conforme alle seguenti normative in base ai requisiti della  
Direttiva Macchine:  
2006/42/CE

Luogo e data di emissione  
SOVICO (MB) ITALIA  
Gennaio 2010

Nome e qualifica  
del Responsabile  
MASSIMO CICERI  
(Consigliere Delegato)

## DATI TECNICI

CAPACITÀ PINZA	3-6 mm
VELOCITÀ A VUOTO	25000 giri/min.
POTENZA	0,20 Kw
ATTACCO ARIA	1/4" GAS Conico
PRESSIONE D'ESERCIZIO	6.0 Bar
PRESSIONE MASSIMA	6.2 Bar
DIAMETRO INT. MINIMO TUBO ARIA	10 mm
CONSUMO D'ARIA MASSIMO	270 l/min
PESO	0,67 Kg
LUNGHEZZA TOTALE	255 mm
LIVELLO PRESSIONE SONORA	80,0 dB (A) (pr EN 50144)
LIVELLO POTENZA ACUSTICA	87,0 dB (A) (pr EN 50144)
LIVELLO VIBRAZIONI	1,15 m/sec <sup>2</sup> (ISO 8662-7)

## DIE GRINDER item 1933L

### INSTRUCTION MANUAL FOR DIE AND ANGLE GRINDERS

Tool distributed by:  
**BETA UTENSILI SPA**  
VIA A. VOLTA, 18  
20050 SOVICO (MB)  
ITALY

#### TO BE ABSOLUTELY DELIVERED TO THE USER

To reduce the risk of any, damage to people, before using or repairing the tool, doing any maintenance jobs or replacing any accessories,

**READ ALL THE SECTIONS OF THE INSTRUCTION MANUAL CAREFULLY.**

#### SAFETY INSTRUCTIONS FOR DIE AND ANGLE GRINDERS

It is our aim to supply air tools which allow you to work efficiently and SAFELY.

It is however understood that YOU are the most important 'safety device' for any tool, as taking meticulous care is the best way of preventing injury.

Although we cannot enumerate all types of risks here, we tried to lay stress on some of the most significant ones.

Let us remind you that this tool must be used only by skilled workers and that the machine must never be forced; do not overload the tool.

#### RISKS DUE TO CONNECTION TO COMPRESSED AIR

Compressed air may harm people severely.

Do not direct air towards you or any other people.

The air coming out of the hoses may harm people severely; periodically check whether the hoses and/or fittings are loose and/or have been damaged.

Whipping hoses may cause severe damage.

Before handling the tool, close the main plant, release residual pressure and disconnect the tool only when it is not working. Pressure must not exceed 6.2 bar, as measured at the air inlet while the tool is working, or the value shown on the tool plate.

#### RISKS OF VARIOUS KINDS

Stay at a safety distance from the rotating parts of the tool.

Do not wear any accessory round your neck, such as chains or necklaces. Do not wear any bracelets or loose clothes.

Avoid contact of accessories and tools with your hair.

Avoid contact with any accessories in motion, while the tool is being used or after it has been used.

**Always wear work gloves to reduce the risk of cutting and burning yourself.**

#### RISKS ARISING FROM ABRASIVE ACCESSORIES (abrasive discs, mounted points, grinding points and solid carbide rotary burrs)

Use only abrasive accessories suitable for the speed reached by the tool; **never** use any abrasive accessories running slower than the machine.

Do not use any damaged and/or cracked abrasive accessories; make sure that the fixing hole does not rub against the spindle.

Use only the flanges supplied with the tool; washers, spacers or any other adapters may damage the abrasive accessory. Should any abrasive discs be used, put a strong support (pressboard or fibreglass) between the flange and the disc.

Fix the accessories in such a way as to prevent them from clearing the spindle.

Always wear ear protection - where available - to prevent any damage should any abrasive accessories break.

Replace ear protection if it is hit by the broken disc.

Use protection barriers between the operator and any other workers to reduce the risks arising from splinters and sparks.

#### RISKS RELATED TO WORKING CONDITIONS

Mind too long hoses left at the work station; stumbling and falling is likely to result in severe injury.

High noise levels may result in permanent loss of hearing; **wear ear protection, as recommended by the employer and/or the regulations.**

Stay in a safe, well-balanced position.

Repetitive movements and awkward positions combined with vibrations may cause your hands and arms to be harmed; special precautions should be taken.

**Do not breathe dust and waste; partially protect yourself with a filtering mask.**

Both the workers and the maintainers must be physically fit for the size, weight and power of this tool.

This tool was not designed to be used in areas exposed to the risk of explosion and is not so insulated as to come into contact with power sources.

#### OTHER SAFETY REQUIREMENTS

This tool and its parts and accessories must not be modified and/or tampered with.

The building material of this tool may be subject to wear.

Working with compressed air tools may result in high vibrations; therefore, take any precautions needed.

Prevent your hands from being trapped between the tool and any object.

#### FOR FURTHER INFORMATION ABOUT SAFETY REFER TO THE FOLLOWING:

The documents, information and instructions supplied with this tool; The employer, trade associations and/or trade unions; The EEC Council and/or local authorities "Safety Requirements for Hand Held Non-Electric Tools", available at: European Committee for Standardization, Rue de Stassart 36, 1050 Brussels, Belgium.

#### REQUIREMENTS FOR PROPER AIR CONNECTION

Feed the tool with clean air, free from water or condensate, at a pressure of 6.0 bar, as measured at the air inlet, while the tool is working. An excessively high pressure results in a shorter life for the mechanical parts and may cause people to be severely harmed.

Connect the tool to the feeding plant, using accessories of the same size as that shown in the enclosed drawing.

Do not fix any quick couplers directly into the air inlet.

Consult the instructions to connect the accessories properly.

Consult the specifications in this manual.

#### LUBRICATION

For optimal use, connect the tool to a filter-lubricator unit provided with an air-oil microfog mixer (items 1919F..), set at two drops per minute, pouring special oil ISO 32 (item 1919L) in. The above-mentioned accessories will translate into a high-performing tool and wear-resistant mechanical parts.

If the line is not supplied with any lubricator, pour oil ISO 32 or SAE #10 into the tool at least once a day.

Check on a monthly basis whether the gear unit is properly lubricated. Use – if need be – high-speed bearing grease.

**Do not use kerosene or diesel oil.**

#### MAINTENANCE

We recommend using the enclosed exploded view as a manual to disassemble and assemble the tool as well as to identify any spare parts.

Keep the tool away from dust, humidity and intense cold.

## WARRANTY

This tool is manufactured and tested with the greatest care, in accordance with current safety regulations, and is covered by a 24-month warranty.

We will repair any breakdowns caused by material or manufacturing defects by fixing the defective pieces or replacing them at our discretion. Should assistance be asked for during the warranty period, the expiry date of this warranty will remain unchanged.

This warranty will not cover any defects due to wear, misuse, or breakdowns caused by blows and/or falls. In addition, this warranty will no longer be valid if any changes are made, or if the tool is tampered with or sent to the customer service in pieces.

This warranty explicitly excludes any damage to people and/or things, whether direct or consequential.

## DECLARATION OF CONFORMITY TO THE "MACHINE" DIRECTIVE



we  
BETA UTENSILI SPA  
VIA A. VOLTA, 18  
20050 SOVICO (MB)  
ITALY

hereby certify, assuming full responsibility, that the product:

**DIE GRINDER  
item 1933L**

complies with the following standards, according to the requirements set by the "Machine Directive":  
2006/42/CE

Place and date of issue  
SOVICO (MB) ITALY  
January 2010

Name and title of the person in charge  
MASSIMO CICERI  
(Managing Director)

## SPECIFICATIONS

CHUCK CAPACITY	3-6 mm
FREE SPEED	25000 RPM
POWER	0,20 Kw
AIR INLET	1/4" taper GAS
WORKING PRESSURE	6,0 Bars
MAXIMUM WORKING PRESSURE	6,2 Bars
MINIMUM INTERNAL HOSE SIZE	10 mm
MAXIMUM AIR CONSUMPTION	270 l/min
WEIGHT	0,67 Kg
OVERALL LENGTH	255 mm
SOUND PRESSURE	80,0 dB (A) (pr EN 50144)
SOUND POWER	87,0 dB (A) (pr EN 50144)
VIBRATION LEVEL	1,15 m/sec <sup>2</sup> (ISO 8662-7)



## MINI MEULEUSE DROITE art. 1933L

### NOTICE D'UTILISATION POUR MEULEUSES AXIALES ET A RENVOI D'ANGLE

Outil distribué par:  
**BETA UTENSILI SPA**  
VIA A. VOLTA 18  
20050 SOVICO (MB)  
ITALIE

#### A REMETTRE OBLIGATOIREMENT A L'UTILISATEUR

**Avant d'utiliser, réparer, effectuer toute opération d'entretien ou substituer quelque accessoire que ce soit, VEUILLEZ LIRE ATTENTIVEMENT TOUS LES POINTS DE LA NOTICE D'UTILISATION afin de réduire les risques d'accident encourus par les opérateurs.**

#### MESURES DE SECURITE POUR MEULEUSES AXIALES ET A RENVOI D'ANGLE

Notre objectif est de fournir des outils pneumatiques qui permettent de travailler de façon efficace et en toute SECURITE.

Pour l'utilisation d'un outil le meilleur dispositif de sécurité reste encore l'opérateur, car seuls un entretien correct et un maximum d'attention dans les opérations garantissent une protection efficace contre les risques d'accident.

Vu l'impossibilité de dresser une liste complète de tous les risques possibles, nous nous limiterons à en citer les plus significatifs.

Rappelons en outre que cet outil ne doit être utilisé que par un personnel qualifié et que son régime d'exploitation ne doit en aucun cas être forcé.

Ne poussez pas l'outil à opérer avec des rendements plus élevés et/ou plus puissants.

#### RISQUES LIES A LA CONNEXION A L'AIR COMPRIME

L'air comprimé peut blesser gravement les personnes.

Ne pas diriger l'air vers soi ou en direction de tiers.

L'air qui s'échappe des tuyaux peut blesser sérieusement les personnes; contrôler périodiquement si les tuyaux et/ou les raccords sont desserrés et/ou endommagés.

Les coups de fouet des tuyaux flexibles peuvent être fort dangereux.

Pour toute intervention sur l'outil, fermer auparavant l'installation primaire, laisser échapper la pression résiduelle présente dans le tuyau et débrancher l'outil seulement lorsque celui-ci n'est pas en fonction.

Ne pas dépasser la pression maximum de 6,2 bar (mesurée à l'arrivée de l'air de l'outil en état de marche) ou la valeur indiquée par la plaquette présente sur l'outil.

#### AUTRES RISQUES

Maintenir une distance de sécurité vis-à-vis des parties en rotation de l'outil.

Ne pas porter de chaînes ou de colliers de même que des bracelets et des vêtements larges.

Eviter que les accessoires ou les outils n'entrent en contact avec les cheveux.

Eviter tout contact direct avec les accessoires en mouvement pendant et après l'usage.

**Porter toujours des gants de travail pour réduire les risques de coupure et brûlure.**

#### RISQUES DERIVANT DE L'UTILISATION D'ACCESSOIRES ABRASIFS (disques abrasifs, meules, meules à broche et limes rotatives)

Utiliser uniquement des accessoires abrasifs adaptés à la vitesse développée par l'outil; n'utiliser en aucun cas des accessoires abrasifs qui indiquent une vitesse de résistance plus basse que celle de la machine.

Ne pas utiliser d'accessoires abrasifs endommagés et/ou portant des signes de flûture et s'assurer que le trou de fixation ne frotte pas contre l'arbre.

N'utiliser que les plateaux fournis avec l'outil; les rondelles, cales ou autres adaptateurs pourraient endommager l'accessoire abrasif.

Pour l'utilisation de disques abrasifs interposer entre le plateau et le disque un support résistant (carton pressé ou fibre de verre).

Fixer les accessoires de façon à ce qu'il n'y ait aucun jeu entre eux et l'arbre.

Si le carter de protection est présent, l'utiliser toujours pour prévenir les dommages causés par la rupture éventuelle des accessoires abrasifs.

Si le carter de protection subit des coups violents dus à la rupture du disque, il faudra procéder à sa substitution. Utiliser des barrières de protection entre l'opérateur et les autres opérateurs afin de réduire au maximum les risques dus aux projections et étincelles.

#### RISQUES LIES AUX CONDITIONS DE TRAVAIL

Faire attention aux tuyaux très longs laissés sur le lieu de travail: en effet, les chutes et les trébuchements sont la cause principale des lésions graves.

Des niveaux de bruit élevés peuvent provoquer une perte permanente de l'ouïe: **porter les casques antibruit conseillés par votre employeur et/ou les règlements.** Maintenir une position du corps bien équilibrée et sûre.

Des mouvements répétitifs et des positions mal commodes associés à l'exposition de vibrations peuvent faire mal aux mains et aux bras: prendre les mesures de précaution appropriées.

Ne pas inspirer la poussière et les particules en suspension dans l'air: **porter un masque antipoussière.**

Les opérateurs et le personnel de l'entretien doivent physiquement être en mesure de manipuler les dimensions, le poids et la puissance de cet outil.

Cet outil n'a pas été construit pour être utilisé dans des zones à risque d'explosion et n'est pas isolé pour entrer en contact avec des sources d'énergie électrique.

#### AUTRES NORMES CONCERNANT LA SECURITE

Ne modifier ou altérer en aucune façon cet outil et ses composants et accessoires.

Les matériaux de fabrication de cet outil sont soumis à l'usure. Rappelons que les travaux réalisés avec des outils à air comprimé peuvent produire des vibrations élevées: adopter par conséquent toutes les précautions appropriées.

Ne jamais placer les mains entre l'outil et en objet quelconque.

#### POUR DAVANTAGE D'INFORMATIONS CONCERNANT LA SECURITE VEUILLEZ CONSULTER:

Les documents, informations et instructions fournis avec cet outil.

Votre employeur, les Unions et Associations de catégorie et/ou syndicales.

Le Conseil de la Communauté Européenne et/ou les Organismes locaux.

Safety Requirements For Hand Held Non-Electric Tools (Normes de sécurité pour les outils manuels à alimentation non électrique) disponible auprès de: European Committee for Standardization, Rue de Stassart 36, 1050 Bruxelles, Belgique.

## NORMES POUR UN BRANCHEMENT CORRECT DE L'AIR

Alimenter l'outil avec de l'air propre, sans eau ou condensation, à une pression de 6,0 bar relevée à l'entrée de l'outil en marche. Une pression trop élevée réduit la durée de vie des composants mécaniques et peut présenter des risques graves pour les personnes.

Brancher l'outil à l'installation d'alimentation en utilisant les accessoires ayant les dimensions indiquées sur le schéma ci-joint.

Ne pas installer de raccords rapides directement à la prise d'air de l'outil.

Consulter les instructions pour un couple correct des accessoires.

Consulter les caractéristiques techniques reportées sur la présente notice d'utilisation.

## LUBRIFICATION

Pour obtenir un usage optimal, relier l'outil à un groupe filtre-lubrificateur de ligne à micro-brouillard (art. 1919F...) réglé à deux gouttes par minute et alimenté avec l'huile spéciale ISO32 (art. 1919L). L'utilisation des accessoires précédemment indiqués garantira un rendement élevé tout en ayant une usure limitée des composants mécaniques.

En l'absence de lubrificateur dans la ligne, introduire directement dans l'outil une huile ISO32 ou une huile SAE # 10 au moins une fois par jour.

Contrôler chaque mois la lubrification du groupe des engrenages et, le cas échéant, utiliser une graisse pour roulements à grande vitesse.

**Ne pas utiliser de pétrole ou d'huile diesel.**

## MAINTENANCE

Il est conseillé d'utiliser la vue éclatée ci-jointe comme guide pour le démontage et l'assemblage de l'outil outre que pour l'identification des pièces détachées éventuelles.

Conserver l'outil en un lieu sans poussière, humidité ou froid intense.

## GARANTIE

Cet outil est fabriqué et testé avec le plus grand soin en respectant les normes de sécurité actuellement en vigueur et est couvert par une garantie de 24 mois.

Toutes les pannes dues à un défaut matériel ou de production seront réparées, en ajustant ou substituant les pièces défectueuses à notre discrétion; la réalisation d'une ou de plusieurs interventions ne modifie pas la date d'échéance de la garantie.

La garantie ne couvre pas les problèmes dus à l'usure des composants, à un usage erroné ou incorrect de l'outil, aux ruptures causées par des coups et/ou chutes; la garantie ne s'appliquera pas en outre en cas de modifications ou altérations de l'outil ou bien si celui-ci est envoyé à l'assistance technique démonté.

Tous les dommages causés aux personnes et/ou choses, directs et/ou indirects et de quelque genre ou nature que ce soit, sont exclus de la garantie.

## DECLARATION DE CONFORMITE A LA DIRECTIVE "MACHINES"



La soussignée  
**BETA UTENSILI SPA**  
VIA A. VOLTA, 18  
20050 SOVICO (MB)  
ITALIE

déclare, en en assumant la totale responsabilité, que le produit:

**MINI MEULEUSE DROITE**  
art. 1933L

est conforme aux normes suivantes sur la base des conditions requises par la Directive Machines:  
2006/42/CE

Lieu et date d'émission  
SOVICO (MB) ITALIE  
Janvier 2010

Nom et fonction du responsable  
MASSIMO CICERI  
(Administrateur Délégué)

## CARACTERISTIQUES TECHNIQUES

CAPACITE PINCE	3-6 mm
VITESSE A VIDE	25000 tr/min
PUISSANCE	0,20 Kw
FILETAGE D'ARRIVEE D'AIR	1/4" GAS Conique
PRESSION D'UTILISATION	6,0 Bar
PRESSION MAXIMUM	6,2 Bar
Ø INTERIEUR MINIMUM DE TUYAU	10 mm
CONSOMMATION D'AIR MAXIMUM	270 l/min
POIDS	0,67 Kg
LONGUEUR TOTAL	255 mm
NIVEAU DE PRESSION SONORE	80,0 dB (A) (pr EN 50144)
NIVEAU DE PUISSANCE ACOUSTIQUE	87,0 dB (A) (pr EN 50144)
NIVEAU DE VIBRATIONS	1,15 m/sec <sup>2</sup> (ISO 8662-7)

## RECHTE SLIJMACHINE item 1933L

### GEBRUIKSAANWIJZING VOOR RECHTE EN HAAKSE SLIJMACHINES

DISTRIBUTEUR:  
BETA UTENSILI SPA  
VIA A.VOLTA, 18  
20050 SOVICO (MB)  
ITALY

### ZONDER MEER DOOR GEVEN AAN DE GEBRUIKER.

Om het risico van enige vorm van schade te vermijden, bij het in gebruik nemen of repareren van de machine, het onderhoud of vervangen van toebehoren is het noodzakelijk om de gehele gebruiksaanwijzing zorgvuldig door te lezen.

#### VEILIGHEIDSINSTRUCTIES VOOR RECHTE EN HAAKSE SLIJMACHINES

Het is ons doel om perslucht gereedschap te leveren waarmee veilig en efficiënt gewerkt kan worden.

Niettemin is het begrijpelijk, dat Uzelf de belangrijkste veiligheidsbijdrage aan elk stuk gereedschap levert door uiterst zorgvuldig te handelen om ongevallen te voorkomen.

Wij kunnen hier niet op alle mogelijke risico's ingaan maar benadrukken wij de meest belangrijkste.

Dit gereedschap mag alleen gebruikt worden door vakkundig personeel en het apparaat mag niet ongepast en overbelast worden.

#### GEVAREN BIJ HET GEBRUIK VAN AANSLUITING OP PERSLUCHT.

Lucht onder hoge druk kan ernstige verwondingen veroorzaken. Richt nooit perslucht op uzelf of anderen.

De gecompriëerde lucht vanuit de slangen kan verwondingen veroorzaken: controleer regelmatig de slangen en aansluitingen op beschadigingen en op correcte bevestiging.

Voor handelingen aan het apparaat, sluit eerst de luchttoevoer af, laat de samengeperste lucht ontsnappen en ontkoppel het apparaat uitsluitend als het niet in werking is.

De druk mag niet de 6,2 bar overschrijden, gemeten aan de lucht inlaat tijdens het in gebruik zijn van het apparaat of anders aangegeven op het label van het apparaat.

#### GEVAREN MET DIVERSE OORZAKEN

Blijf op een veilige afstand van de draaiende delen van het apparaat.

Draag geen accessoires rond de hals, zoals kettingen of stropdassen.

Vermijd contact van accessoires en het apparaat met uw haar.

Vermijd contact met bewegende delen tijdens of na het gebruik.

**Draag tijdens het werk altijd werkhandschoenen om het risico van brand of snijwonden te verkleinen.**

#### GEVAREN IN VERBAND MET SCHUUR/SLIJPMATERIALEN (schuurschijven, slijpstenen, doorslijpschijven en hardmetalen frezen.)

Gebruik uitsluitend toebehoren die geschikt zijn aan de rotatiesnelheid van het apparaat; gebruik **nooit** een toebehoren die langzamer draait dan de aangegeven waarde.

Gebruik geen beschadigd en/of gebarsten slijp- of schuurschijf; controleer of de slijp of schuurschijf los rond de as zit om wrijving te voorkomen.

Gebruik uitsluitend de bij het apparaat geleverde steunplaten; vlakke slijtringen of andere tussenstukken kunnen de schijf

beschadigen.

Bij het gebruik van schuurschijven, ondersteun deze door het plaatsen van een steunschijf (fiberglas of samengeperst materiaal) tussen steunplaat en de schijf.

Monteer de schijven zodanig, dat rond de as geen wrijving ontstaat.

Draag, indien mogelijk, altijd gehoorbescherming om letsel te voorkomen.

Vervang oor of gehoorbescherming indien deze zijn geraakt door het breken van een schijf.

Plaats afschermingsmiddelen tussen de werker en ander personen om het gevaar dat kan ontstaan uit versplintering te verkleinen.

#### GEVAREN IN RELATIE TOT WERKOMSTANDIGHEDEN

Vermijd dat te lang overtollige luchtslangen zich op de werkvloer bevinden; struikelen en vallen kunnen ongevallen veroorzaken.

Te hoog geluidsniveau kan tot blijvende gehoorstoornis leiden; **draag gehoorbescherming als voorgeschreven voor iedere werknemer en/of lokale voorschriften.**

Neem een goede en stabiele werkhouding aan. Repetitieve bewegingen en onhandige werkhouding kunnen in combinatie met vibratie handen en armen schaden; neem speciale voorzorgsmaatregelen.

Voorkomen het inademen van stof of afval; **draag een stofmasker.**

Zowel de gebruikers als de onderhoudsmonteurs moeten fysiek in staat zijn om met het gewicht, formaat en de kracht om te gaan.

Dit apparaat is niet ontwikkeld om gebruikt te worden in een omgeving met ontploffingsgevaar en het is niet geïsoleerd tegen contact met elektrische krachtbronnen.

#### ANDERE VEILIGHEIDS VOORSCHRIFTEN.

Dit apparaat en zijn onderdelen of hulpstukken mogen niet worden gewijzigd.

De basismaterialen van dit apparaat zijn aan slijtage onderhevig.

Het werken met perslucht gereedschap kan resulteren in hoge vibratie; neem daarom de nodige voorzorgsmaatregelen.

Voorkom dat u hand beklemd raakt tussen het apparaat en een ander voorwerp.

#### VOOR VERDERE INFORMATIE OVER VEILIGHEID RAADPLEEG HET VOLGENDE:

Documenten, informatie en gebruiksinstructies die bij dit apparaat worden meegeleverd;

werkgever, vakbond en/of beroepsorganisatie;

De raad van Europese Gemeenschappen en/of lokale instanties.

"Safety requirements for hand-held non-electric Power tools", verkrijgbaar bij: Europese Commissie voor Normalisatie, Rue de Stassart 36, 1050 Brussel, België.

#### AANWIJZINGEN VOOR EEN GOEDE LUCHT AANSLUITING

Gebruik voor het apparaat altijd schone lucht, vrij van water of condens, met een druk van 6,0 bar, gemeten aan de luchtinlaat tijdens het werken van het apparaat.

Een te hoge luchtdruk leidt tot een kortere levensduur voor de mechanische delen en kan tot ernstig letsel leiden.

Sluit het apparaat aan de bron, gebruik makend van het toebehoren van zoals afgebeeld is in bijgevoegde tekening.

Sluit geen snelkoppeling direct aan op het apparaat.

Raadpleeg de gebruiksaanwijzing om de hulpstukken correct aan te sluiten.

Raadpleeg de specificaties in deze gebruiksaanwijzing.

#### SMERING

Voor het optimaal gebruik, sluit het apparaat aan op luchtleiding voorzien van een filter reduceer ventiel voorzien van olienevelaar ( items 1919F...), afgesteld op twee druppels

per minuut, gevuld met speciale olie ISO 32 (item 1919L). Gebruikmakend van deze toebehoren zal het apparaat optimaal werken en langere levensduur garanderen van de mechanische delen.

Indien er geen olieniveleer aanwezig is, moet er minimaal eenmaal per dag 15 milliliter olie ISO 32 of SAE # 10 in de luchtinlaat van het apparaat gieten.

Controleer maandelijks of de tandwielen correct gesmeerd zijn.

Gebruik, indien nodig, hoog-toerig lagervet.

**Gebruik geen petroleum of diesel olie.**

#### ONDERHOUD

Wij adviseren gebruik te maken bij het demonteren en monteren van de onderdelen tekening als richtlijn en te herkenning van de onderdelen.

Houdt het apparaat weg van stof, vochtigheid en extreme kou.

#### GARANTIE

Dit apparaat is vervaardigd en getest met de grootste zorgvuldigheid, in overeenstemming met de huidige veiligheidsrichtlijnen en garandeert een correcte werking voor een periode van 24 maanden.

Wij zullen alle fouten verhelpen, die aantoonbaar zijn ontstaan ten gevolge van materiaalfouten of slechte productie, door het vervangen van kapotte onderdelen op kosten. Indien er tijdens de garantieperiode gebreken voordoen zal de garantie vervalddag niet veranderen.

De garantie verplichting geldt niet voor uitval door slijtage, onjuiste behandeling of uitval door vallen of overbelasting.

Tevens is vervalt de garantie verplichting indien er veranderingen aan het apparaat plaats hebben gevonden, slecht onderhoud of dat het apparaat in losse delen ter reparatie wordt aangeboden.

De garantie verplichting geldt expliciet niet voor enige directe of indirecte schade die ontstaat aan mens en/of voorwerp (secundaire schade, gederfde winst, extra werk enz).

#### VERKLARING VAN OVEREENSTEMMING MET MACHINE RICHTLIJNEN



Wij  
**BETA UTENSILI SPA**  
Via A.Volta, 18  
20050 SOVICO (MB)  
ITALIE

Verklaren hierbij, onder eigen verantwoordelijkheid, dat dit produkt:

#### RECHTE SLIJPMACHINE Item 1933L

voldoet conform de richtlijnen, volgens de bepalingen van van "Machine Richtlijnen" 2006/42/CE

Plaats en datum van ondertekening  
Sovico (MB) Italië  
January 2010

Naam en titel van de bevoegde  
M.Ciceri  
Directeur

#### SPACIFICATIES

STIFTHOUDER	3-6 mm
ONBELAST TOERENTAL	25000 O/min
MAX. SLAGKRACHT	0,20 Kw
AANSLUITSCHROEFDRAAD	1/4" GAS KONISCH
WERKDRUK	6,0 Bar
MAXIMALE TOEGESTANE DRUK	6,2 Bar
MINIMALE BINNEN DIAMETER SLANG	10 mm
MAX. LUCHTVERBRUIK	270 L/min
GEWICHT	0,67 Kg
TOTALE LENGTE	255 mm
GELUIDSINTENSITEITSNIVEAU	80,0 dB (A) (pr EN 50144)
GELUIDSVERMOGENSNIVEAU	87,0 dB (A) (pr EN 50144)
VIBRATIENIVEAU	1,15 m/sec <sup>2</sup> (ISO 8662-7)

## EINHANDSTABSCHLEIFER art. 1933L

### GEBRAUCHSANWEISUNG FÜR EINHANDSTAB- UND WINKELSCHLEIFER

WERKZEUG VERTRIEBEN VON:  
**BETA UTENSILI SPA**  
VIA A. VOLTA 18  
20050 SOVICO (MB)  
ITALY

### UNBEDINGT DEM BEDIENER AUSHÄNDIGEN

Vor jeder Art von Gebrauch, Reparatur, Wartung oder  
Zubehörwechsel

**LESEN SIE ALLE PUNKTE DER GEBRAUCHSANWEISUNG  
AUFMERKSAM DURCH, um Personenschäden zu  
vermeiden.**

#### SICHERHEITSHINWEISE FÜR EINHANDSTAB- UND WINKELSCHLEIFER

Unser Ziel ist es, Druckluftwerkzeuge zu liefern, die effektives  
und SICHERES Arbeiten ermöglichen.

Der wesentlichste Sicherheitsfaktor für jede Art von Werkzeug  
sind jedoch SIE selbst, denn Aufmerksamkeit und Pflege sind  
der beste Schutz vor Verletzungen.

Wir können hier nicht alle erdenklichen Gefahren auflisten,  
wollen jedoch einige der wichtigsten hervorheben.  
Beachten Sie darüber hinaus, daß dieses Werkzeug  
ausschließlich von Fachpersonal verwendet werden und der  
Drehzahlbereich niemals überfordert werden darf. Zwingen Sie  
das Werkzeug niemals auf die Leistungsbereiche größerer  
und/oder leistungsfähigerer Geräte.

#### GEFahren DURCH DEN DRUCKLUFTANSCHLUSS

Druckluft kann schwere Verletzungen verursachen.  
Richten Sie den Druckluftstrahl niemals auf sich selbst oder auf  
andere Personen.

Die aus den Leitungen austretende Luft kann zu schweren  
Verletzungen führen. Überprüfen Sie regelmäßig, ob die  
Leitungen und/oder Anschlüsse locker und/oder beschädigt sind.  
Umerschlagende Schläuche, die unter Druck stehen, können  
schwere Verletzungen nach sich ziehen.

Unterbrechen Sie vor jedem Eingriff am Werkzeug stets die  
Luftzufuhr, entlasten Sie die Luftleitung vom Druck und kuppeln  
Sie das Werkzeug erst nach völligem Stillstand von der  
Luftleitung ab.

Überschreiten Sie niemals den maximalen Luftdruck von 6,2  
bar, gemessen an der Anschlußstelle des in Betrieb  
befindlichen Werkzeugs, oder den auf dem Datenschild am  
Werkzeug angegebenen Wert.

#### VERSCHIEDENE GEFahren

Halten Sie genügend Sicherheitsabstand zu allen rotierenden  
Teilen des Werkzeugs.

Tragen Sie keine Ketten oder Halstücher, Armbänder und weite  
Kleidung.

Achten Sie darauf, daß Zubehör und Werkzeug nicht mit den  
Haaren in Berührung kommen.

Vermeiden Sie den direkten Kontakt mit in Bewegung  
befindlichem Zubehör während und nach dem Gebrauch.

**Tragen Sie zum Schutz vor Schnitten und Verbrennungen  
stets Sicherheitshandschuhe.**

#### GEFahren BEIM GEBRAUCH VON SCHLEIFZUBEHÖR (Stützscheiben, Schruppscheiben und Schleifstifte)

Verwenden Sie ausschließlich das zur Geschwindigkeit des  
Werkzeugs passende Schleifzubehör. Achten Sie **unbedingt**  
darauf, daß das Schleifzubehör für eine höhere Drehzahl als  
die für das Gerät angegebene zugelassen ist.

Verwenden Sie kein beschädigtes und/oder sichtbare Risse  
aufweisendes Schleifzubehör und vergewissern Sie sich, daß  
die Befestigungsbohrung nicht an der Schleifspindel reibt.

Verwenden Sie nur die mit dem Werkzeug gelieferten  
Spannflanschen; Unterlegscheiben, Paßscheiben oder andere  
Paßstücke könnten das Schleifzubehör beschädigen.

Legen Sie beim Gebrauch von Stützscheiben eine feste  
Unterlage zwischen Spannflansch und Scheibe (Preßpappe  
oder Glasfaser).

Befestigen Sie das Zubehör ohne Spiel an der Schleifspindel.

Verwenden Sie, wo vorgesehen, stets die Schutzhaube. Sie  
schützt Sie vor Schäden, falls das Schleifzubehör brechen  
sollte.

#### GEFahren DURCH FEHLERHAFT ARBEITSBEDINGUNGEN

Achten Sie auf überlange Leitungen am Arbeitsplatz; Stürze  
sind die häufigste Ursache für schwere Verletzungen.  
Zu hohe Geräuschpegel können zu dauerhaftem Verlust des  
Gehörs führen. Verwenden Sie den vom Arbeitgeber und/oder  
der Betriebsordnung empfohlenen Gehörschutz.

Halten Sie den Körper im Gleichgewicht und suchen Sie einen  
sicheren Stand.

Wiederholte Bewegungsabläufe und unbequeme Haltung  
können in Verbindung mit auftretenden Vibrationen schädlich  
für Hände und Arme sein. Ergreifen Sie angemessene  
Schutzmaßnahmen.

Schützen Sie sich vor dem Einatmen von Staub und  
Verarbeitungsrückständen durch das Tragen einer Staubmaske.  
Das Bedienungs- und Wartungspersonal muß körperlich für  
den Umgang mit Größe, Gewicht und Leistungsvermögen des  
Werkzeugs in der Lage sein.

Dieses Werkzeug eignet sich nicht für den Gebrauch in  
explosionsgefährdeter Umgebung und ist für den Kontakt mit  
elektrischen Energiequellen nicht ausreichend isoliert.

#### WEITERE SICHERHEITSVORSCHRIFTEN

Dieses Werkzeug sowie seine Bestand- und Zubehörteile  
dürfen nicht geändert und/oder manipuliert werden.

Bedenken Sie, daß das für die Herstellung dieses Werkzeugs  
verwendete Material normalem Verschleiß unterworfen ist.

Beachten Sie unbedingt, daß die Arbeit mit  
Druckluftwerkzeugen hohe Schwingungen verursachen kann.

Ergreifen Sie daher entsprechende Schutzmaßnahmen.

Achten Sie besonders darauf, daß sich die Hände nicht  
zwischen dem Werkzeug und einem anderen Objekt verfangen.

#### FÜR WEITERFÜHRENDE SICHERHEITSHINWEISE KONSULTIEREN SIE BITTE:

Die Ihnen mit diesem Werkzeug ausgehändigten Dokumente,  
Informationen und Anweisungen.

Den Arbeitgeber, die Berufsgenossenschaften und/oder  
Gewerkschaften.

Den Rat der Europäischen Union und/oder die örtlichen  
Behörden.

"Safety Requirements For Hand Held Non-Electric Tools"  
(Sicherheitsanforderungen an nicht elektrisch betriebene  
Handwerkzeuge), erhältlich bei: European Committee for  
Standardization, Rue de Stassart 36, 1050 Bruxelles, Belgien.

#### VORSCHRIFTEN FÜR EINEN KORREKTEN LUFTANSCHLUSS

Versorgen Sie das Werkzeug mit sauberer, feuchtigkeitsfreier  
Luft bei einem Druck von 6,0 bar, gemessen an der  
Anschlußstelle des in Betrieb befindlichen Werkzeugs.

Ein zu hoher Druck führt zu hohem Verschleiß der mechanischen Bauteile und kann zu schweren Verletzungen führen.

Verwenden Sie für den Anschluß des Werkzeugs an die Versorgungsanlage nur geeignetes Zubehör. Beachten Sie die Abmessungen in der beiliegenden Montagezeichnung. Installieren Sie keine Schnellkupplungen direkt am Werkzeuganschluß.

Beachten Sie die Anweisungen für einen korrekten Anschluß der Zubehörteile.

Beachten Sie die in der Gebrauchsanweisung aufgeführten technischen Daten.

#### SCHMIERUNG

Für einen einwandfreien Betrieb sollte das Werkzeug unbedingt an eine Wartungseinheit mit Mikroöler (Art. 1919F..) angeschlossen werden, die auf zwei Tropfen pro Minute eingestellt ist und mit dem Spezialöl ISO 32 (Art. 1919L) arbeitet. Diese Zubehörteile sorgen für höheres Leistungsvermögen bei geringerem Verschleiß der mechanischen Bestandteile.

Ist kein Leistungsöl in der Leitung vorhanden, muß mindestens einmal täglich Öl vom Typ ISO 32 oder SAE # 10 direkt in das Werkzeug gegeben werden. Überprüfen Sie einmal monatlich die Schmierung der Zahnradgruppe und verwenden Sie gegebenenfalls Fett für Hochgeschwindigkeitslager.

**Verwenden Sie kein Erd- oder Dieselöl.**

#### WARTUNG

Bedienen Sie sich bei Demontage und Zusammenbau des Werkzeugs sowie zur Bestimmung benötigter Ersatzteile der beiliegenden Explosionszeichnung.

Bewahren Sie das Werkzeug möglichst in nicht zu kalter Umgebung auf, die frei von Staub und Feuchtigkeit ist.

#### GARANTIE

Dieses Werkzeug wird mit der größten Sorgfalt entsprechend der zur Zeit geltenden Sicherheitsbestimmungen hergestellt und geprüft. Die Garantie beträgt 24 Monate.

Schäden, die auf Material- oder Fertigungsfehler zurückzuführen sind, werden unentgeltlich durch Reparatur oder Austausch der defekten Teile beseitigt. Die Durchführung einer oder mehrerer Reparaturen hat keinerlei Auswirkung auf die Garantiedauer des Werkzeugs.

Von der Garantie ausgeschlossen sind Schäden, die auf natürliche Abnutzung, unsachgemäßen Gebrauch, Brüche infolge von Schlägen und/oder Stürzen zurückzuführen sind. Darüber hinaus verfällt die Garantie, wenn das Werkzeug geändert, manipuliert oder dem Kundendienst in zerlegtem Zustand übergeben wurde.

Ausdrücklich ausgeschlossen sind Personen- und/oder Sachschäden jeglicher Herkunft, direkter und/oder indirekter Art.

#### KONFORMITÄTSERKLÄRUNG



Hiermit bestätigen wir,  
**BETA UTENSILI SPA**  
VIA A. VOLTA, 18  
20050 SOVICO (MB)  
ITALIE

daß die Bauart des Produkts

**EINHANDSTABSCHLEIFER**  
art. 1933L

folgenden einschlägigen EU-Richtlinien entspricht:  
2006/42/CE

Ausstellungsort und -datum  
SOVICO (MB) ITALIE  
Januar 2010

Unterzeichneter  
MASSIMO CICERI  
(Geschäftsführer)

#### TECHNISCHE DATEN

SPANNZNAGE	3-6 mm
DREHZAHL IM LEERLAUF	25000 U/min
MAX. DREHMOMENT	0,20 Kw
LUFTANSCHLUSS	1/4" GAS konisch
BETRIEBSDRUCK	6,0 Bar
MAX. DRUCK	6,2 Bar
MIN. INNEN - Ø LUFTSCHLAUCH	10 mm
MAX LUFTVERBRAUCH	270 l/min
GEWICHT	0,67 Kg
GEWICHT	255 mm
SCHLALLDRUCKPEGEL	80,0 dB (A) (pr EN 50144)
SCHLLEISTUNGSPEGEL	87,0 dB (A) (pr EN 50144)
VIBRATION	1,15 m/sec <sup>2</sup> (ISO 8662-7)

## ESMERILADORA RECTA art. 1933L

### MANUAL DE INSTRUCCIONES PARA ESMERILADORAS RECTAS Y ANGULARES

HERRAMIENTA DISTRIBUIDA POR:  
**BETA UTENSILI spa**  
via A. VOLTA, 18  
20050 SOVICO (MB)  
ITALIA

### ENTREGAR OBLIGATORIAMENTE AL USUARIO

**Para reducir posibles riesgos de peligro para las personas,  
antes de utilizar, reparar, realizar operaciones de  
mantenimiento o sustituir accesorios:**

**LEER ATENTAMENTE TODOS LOS PUNTO DEL MANUAL  
DE INSTRUCCIONES**

#### INSTRUCCIONES DE SEGURIDAD PARA ESMERILADORAS RECTAS Y ANGULARES

Nuestro objetivo es suministrar herramientas neumáticas que permitan trabajar con eficiencia y SEGURIDAD.

De todas formas es imprescindible recordar que el dispositivo de seguridad más importante es USTED, ya que el cuidado y la atención en particular son las mejores protecciones contra posibles lesiones.

No es posible elencar todos los tipos de riesgos, pero hemos intentado destacar los más significativos.

Además, es importante recordar que esta herramienta tiene que ser utilizada únicamente por personal calificado.

#### RIESGOS DEBIDOS A LAS CONEXIONES DE AIRE COMPRESIVO

El aire comprimido puede causar daños graves a las personas.

No dirigir el aire hacia sí mismos o hacia otras personas.

El aire que sale de las mangueras puede provocar serios daños a las personas, comprobar periódicamente que las mangueras y/o los enchufes no estén flojos y/o no hayan sufrido ningún tipo de daño.

Los golpes fuertes de mangueras pueden acarrear daños graves.

Antes de realizar cualquier operación sobre la herramienta, cerrar el sistema de aire comprimido, dejar salir toda la presión residual de la manguera y desconectar la herramienta cuando ya no esté funcionando.

No superar la presión máxima de 6,2 Bares medida dentro de la entrada de aire de la herramienta cuando ésta esté en marcha, o el valor indicado en la placa colocada sobre la herramienta.

#### RIESGOS DE NATURALEZAS DIFERENTES

Mantener una distancia de seguridad con las partes en movimiento de la herramienta.

Evitar llevar accesorios colgados del cuello tipo cadenas y collares, y evitar pulseras y ropa holgada.

Evitar el contacto de accesorios y herramientas con el cabello.

Evitar el contacto directo con los accesorios en movimiento durante y después del uso.

**ponerse siempre guantes de protección para reducir los  
riesgos de cortes y quemaduras.**

#### RIESGOS DEBIDOS A LA UTILIZACIÓN DE ACCESORIOS ABRASIVOS (discos abrasivos, muelas de disco, ruedas, ruedas adrasivas y limas rotatorias)

Utilizar única y exclusivamente accesorios abrasivos adecuados a la velocidad desarrollada por la herramienta, no usar en ningún caso accesorios abrasivos que indiquen una velocidad de resistencia más baja de la máquina.

No utilizar accesorios abrasivos defectuosos ni que muestren signos de hendiduras y asegurarse de que el orificio de fijación no roce contra el eje.

Utilizar únicamente las bridas que se entregan junto a la herramienta; arandelas, chavetas u otros adaptadores podrían causar daños al accesorio abrasivo.

Si se utilizan discos abrasivos, colocar entre la brida y el disco un soporte resistente (cartón grueso o fibra de vidrio).

Fijar los accesorios de manera que no se produzca juego entre los mismos y el eje.

Donde esté previsto, utilizar siempre el accesorio de protección del disco, esto evitará los daños causados por posibles roturas de los accesorios abrasivos.

En caso de que el accesorio de protección reciba golpes causados por la rotura del disco, éste tendrá que ser substituido.

Utilizar barreras de protección entre el operador y los demás trabajadores, para mantener contenidos los riesgos debidos a astillas y chispas.

#### RIESGOS RELATIVOS A LAS CONDICIONES DE TRABAJO

Prestar atención a las tuberías excesivamente largas que se hayan dejado abandonadas en el lugar de trabajo. Tropezar y caer es la primera causa de lesiones graves.

Niveles de ruido elevados pueden provocar la pérdida permanente del oído, utilizar las protecciones auditivas aconsejadas por el responsable de la empresa y/o del reglamento.

Mantener una posición del cuerpo estable y segura. Movimientos repetitivos y posiciones incómodas combinados con la exposición a vibraciones, pueden dañar manos y brazos, se aconseja tomar precauciones especiales.

Evitar la inspiración de polvo y escoria de residuos, protegerse parcialmente mediante máscaras anti-polvo.

Los operadores y el personal de mantenimiento tienen que poseer cualidades físicas adecuadas para poder manejar las dimensiones, el peso y la potencia de la herramienta en cuestión.

Esta herramienta no ha sido construida para la utilización en áreas sometidas a riesgo de explosiones y no dispone de aislamiento como para que pueda entrar en contacto con fuentes de energía.

#### OTRAS NORMAS CON RESPECTO A LA SEGURIDAD

Esta herramienta y sus componentes y accesorios no deben ser modificados ni adulterados.

Es necesario especificar que el material de fabricación de esta herramienta puede deteriorarse.

Es indispensable saber que trabajar con herramientas de aire comprimido puede provocar altas vibraciones, por este motivo se tendrán que adoptar las precauciones necesarias.

Prestar mucha atención para que las manos no se enreden entre la herramienta y un objeto.

#### PARA MÁS INFORMACIÓN CON RESPECTO A LA SEGURIDAD CONSULTAR:

Los documentos, información e instrucciones suministrados junto a esta herramienta.

Con el responsable del lugar de trabajo, Uniones, Gremios o Sindicatos.

Con el Consejo de la Comunidad Europea y/o Organismos locales.

"Safety Requirements For Hand Held Non-Electric Tools"

(Normas de seguridad para herramientas manuales de alimentación no eléctrica) disponible en: European Committee for Standardization, Rue de Stassart 36, 1050 Bruselas, Bélgica.

#### NORMAS PARA LA CORRECTA CONEXIÓN DE AIRE

Alimentar la herramienta con aire limpio y que no contenga agua ni condensación de ésta, a una presión de 6,0 Bares calculada en la entrada de la herramienta cuando ésta en marcha. Una presión demasiado elevada reduce la duración de las partes mecánicas y puede causar graves daños a las personas.

Conectar la herramienta a la instalación de alimentación mediante los accesorios de las dimensiones que se indican en el dibujo adjunto.

No instalar directamente en la conexión de la herramienta enchufes rápidos.

Consultar las instrucciones para un correcto acoplamiento de los accesorios.

Consultar los datos técnicos de este manual.

#### LUBRIFICACIÓN

Para conseguir una buena utilización es indispensable conectar la herramienta a un grupo filtro-lubricador de línea tipo microniebla (art. 1919F..), regulado a dos gotas por minuto, introduciendo el aceite especial ISO32 (art. 1919L).

Si se utilizan los accesorios anteriormente citados, se obtendrá un rendimiento elevado con un desgaste de las partes mecánicas reducido.

En caso en que la línea no disponga de lubricador, será necesario introducir directamente en la herramienta aceite ISO 32 o bien, un SAE # 10 al menos una vez al día.

Controlar la lubricación del grupo de engranajes y, si es necesario utilizar grasa para los conjinetes de alta velocidad.

**No utilizar petróleo ni aceite diesel.**

#### MANTENIMIENTO

Se aconseja utilizar el dibujo adjunto como manual para desmontar y ensamblar la herramienta y, para identificar las posibles partes de recambio.

Almacenar la herramienta en lugares que carezcan de polvo, humedad y frío intenso.

#### GARANTÍA

Esta herramienta se fabrica y se prueba con el máximo cuidado, según las normas de seguridad actualmente vigentes y está cubierta por una garantía de 24 meses.

Se reparan averías debidas a defectos de material o de producción, mediante el arreglo o la sustitución de las piezas defectuosas a nuestra discreción. La realización de una o más operaciones de reparación no modificará la fecha de caducidad de la garantía.

No están cubiertos por la garantía los posibles defectos debidos al desgaste, al uso erróneo e inadecuado, roturas causadas por golpes y/o caídas. Además, la garantía perderá su validez en el momento en el que se aporten modificaciones, cuando la herramienta se haya adulterado o cuando se envíe a la asistencia desmontada.

Quedan terminantemente excluidos los daños causados a personas y/o cosas de cualquier tipo y/o naturaleza, directos y/o indirectos.

#### DECLARACIÓN DE CONFORMIDAD A LA DIRECTIVA "MÁQUINAS"



nosotros  
**BETA UTENSILI spa**  
Via A. Volta, 18  
20050 SOVICO (MB)  
ITALIA

declaramos, asumiendo la total responsabilidad de que el producto:

**ESMERILADORA RECTA**  
art. 1933L

se ajusta a las siguientes normativas según los requisitos de la Directiva Máquinas:  
2006/42/CE

Lugar y fecha de emisión  
SOVICO (MB) ITALY  
ENERO 2010

Nombre y cargo el Responsable  
MASSIMO CICERI  
(Consejero Delegado)

#### DATOS TÉCNICOS

CAPACIDAD PINZA	3-6 mm
VELOCIDAD EN VACÍO	25000 vueltas/min
POTENCIA	0,20 Kw
ROSCA ENTRADA AIRE	1/4" Gas cónico
PRESIÓN DE TRABAJO	6,0 Bares
PRESIÓN MÁXIMA	6,2 Bares
DIÁMETRO INT. MÍNIMO	
MANGUERA AIRE	10 mm
CONSUMO MÁXIMO DE AIRE	270 l/min
PESO	0,67 Kg
LONGITUD TOTAL	255 mm
NIVEL PRESIÓN SONORA	80,0 dB (A) (pr EN 50144)
NIVEL POTENCIA ACÚSTICA	87,0 dB (A) (pr EN 50144)
NIVEL VIBRACIONES	1,15 m/sec <sup>2</sup> (ISO 8662-7)



## RECTIFICADORA refª 1933L

### INSTRUÇÕES DE SEGURANÇA PARA REBARBADORAS E RECTIFICADORAS

FERRAMENTA DISTRIBUÍDA POR:  
**BETA UTENSILI SPA**  
Via A. Volta 18  
20050 SOVICO (MB)  
ITÁLIA

### PARA SER ENTREGUE OBRIGATORIAMENTE AO UTILIZADOR

Para reduzir os riscos de acidentes pessoais, **LEIA ATENTAMENTE TODOS OS PONTOS DO MANUAL DE UTILIZAÇÃO** antes de utilizar, reparar, efectuar qualquer operação de manutenção ou substituir um acessório.

#### INSTRUÇÕES DE SEGURANÇA PARA REBARBADORAS E RECTIFICADORAS

Temos como objectivo principal fornecer ferramentas pneumáticas eficazes e SEGURAS. O operador é e será sempre o melhor dispositivo de segurança na utilização de qualquer ferramenta. Só uma manutenção correcta e adequada em conjugação com uma atenção constante durante o processo operativo é que garantirá uma protecção eficaz contra acidentes. Dada a impossibilidade de elaborar uma lista com todos os riscos possíveis, referiremos somente os mais significativos. Insistimos no facto de a máquina só dever ser utilizada por pessoal qualificado e na obrigatoriedade de a utilizar dentro dos valores e regimes especificados na sua placa de características.

#### RISCOS INERENTES ÀS LIGAÇÕES DE AR COMPRIMIDO

O ar comprimido pode causar ferimentos graves em pessoas. Não dirija o jacto de ar comprimido contra si próprio ou contra terceiros.

As fugas de ar em mangueiras e tubagens são potenciais fontes de perigo para pessoas. Verifique periodicamente se os tubos e ligações estão desapertados ou danificados.

As chicotadas de tubos flexíveis poderão estar na origem de graves acidentes.

Antes de efectuar qualquer operação de manutenção ou reparação, deverá fechar previamente o sistema de ar comprimido, descarregar o ar residual existente na linha e destacar a máquina somente após a sua completa imobilização. Nunca ultrapassar a pressão máxima de 6,2 bar (medidos na entrada de ar comprimido da máquina enquanto esta se encontra em funcionamento) ou o valor indicado na respectiva placa de características.

#### OUTROS RISCOS

Mantenha uma distância de segurança relativamente aos componentes da ferramenta que estejam em movimento. Não utilize colares, voltas, gravatas ou pulseiras enquanto estiver a operar com a máquina. Evite utilizar roupas soltas que de qualquer forma possam ser atraídas pelo movimento rotativo da máquina. Durante e após a utilização, evite todo e qualquer contacto com acessórios em movimento.

**Utilize luvas de protecção para evitar riscos de cortes e/ou queimaduras.**

#### RISCOS DERIVADOS DA UTILIZAÇÃO DE ACESSÓRIOS ABRASIVOS (discos abrasivos, rebolos, escovas e limas rotativas)

Utilize única e exclusivamente abrasivos apropriados para as

rotações atingidas pela máquina. Nunca utilize abrasivos que indiquem valores inferiores aos que podem ser atingidos pela máquina.

Nunca utilize abrasivos danificados e/ou com sinais de quebras e verifique sempre se o orifício de fixação não roça no veio.

Utilize única e exclusivamente os pratos de suporte fornecidos com a máquina. Ter em atenção que a utilização de anilhas, calços ou outros adaptadores poderá danificar o acessório abrasivo.

Sempre que utilizar discos abrasivos, aplique um suporte resistente em cartão prensado ou fibra de vidro entre o prato de suporte e o disco.

Fixar os acessórios de forma a que não existam folgas entre eles e o veio.

Se a máquina for dotada de uma protecção utilize-a sempre para evitar os riscos inerentes a uma eventual ruptura do acessório abrasivo.

Substitua o carter de protecção sempre que o mesmo sofra os efeitos duma eventual ruptura do disco abrasivo.

Utilize barreiras de protecção entre o operador e outros trabalhadores que se encontrem na vizinhança para evitar os riscos inerentes à projecção de estilhaços e fragmentos incandescentes.

#### RISCOS INERENTES ÀS CONDIÇÕES DE TRABALHO

Ter cuidados muito especiais com tubos de grande comprimento que possam ser deixados no local de trabalho. As quedas e as chicotadas provocadas por tubos são uma das principais causas de acidentes de uma certa gravidade.

O alto nível de ruído pode provocar lesões irreversíveis nos ouvidos do utilizador. Utilize sempre os dispositivos auriculares de protecção indicados pela entidade patronal e/ou pelos regulamentos internos ou locais.

Mantenha-se sempre numa posição segura e equilibrada.

Os movimentos repetitivos e as posições incomodas associadas à exposição a vibrações, podem provocar graves lesões nas mãos e nos braços. Tome sempre as medidas preventivas adequadas.

Não respire as poeiras e as partículas em suspensão presentes no ar. Utilize sempre uma máscara de protecção adequada.

Atendendo às dimensões, peso e potência de cada máquina, os operadores e os responsáveis pela manutenção devem dispor das condições físicas necessárias para manipular o equipamento em boas condições de segurança.

Esta ferramenta não foi concebida para utilização em zonas expostas aos riscos de explosões nem foi isolada para que possa entrar em contacto com fontes de energia eléctrica.

#### OUTRAS NORMAS RELATIVAS À SEGURANÇA

Não modifique nem altere a máquina e os seus componentes ou acessórios.

Os materiais aplicados na fabricação desta ferramenta estão sujeitos ao desgaste provocado pela utilização.

Lembramos que os trabalhos efectuados por ferramentas pneumáticas poderão produzir um elevado nível de vibrações pelo que é aconselhável adoptar as precauções adequadas para minimizar os seus efeitos.

Nunca coloque as mãos entre a ferramenta e um qualquer objecto.

#### PARA INFORMAÇÕES COMPLEMENTARES RELATIVAMENTE A SEGURANÇA, CONSULTAR:

Os documentos, informações e instruções entregues com a ferramenta.

A sua entidade patronal, Uniões ou Associações de classe ou sindicais assim como os Organismos locais interessados.

"Safety Requirements For Hand Held Non-Electric Tools" (Normas de Segurança para ferramentas não eléctricas) disponíveis através do European Committee for Standardization - Rue de Stassat, 36 - 1050 Bruxelas - Bélgica.

## NORMAS PARA UMA BOA LIGAÇÃO À REDE DE AR COMPRIMIDO

Alimentar a ferramenta com ar limpo, isento de humidade e condensados, a uma pressão de 6,0 bar obtidos à entrada da máquina enquanto esta se encontra em funcionamento.

Uma pressão mais elevada reduzirá o tempo de vida útil dos componentes mecânicos da máquina e poderá por em risco a integridade física de pessoas e bens.

Os acessórios de ligação da ferramenta à rede de ar comprimido deverão respeitar as dimensões indicadas no esquema anexo. Nunca aplique tomadas rápidas directamente à entrada de alimentação da máquina.

Consulte o manual de instruções para uma boa aplicação e instalação dos acessórios.

Refira-se sempre aos dados e características técnicas constantes neste manual.

## LUBRIFICAÇÃO

Ligue a ferramenta pneumática à linha de ar comprimido através de um filtro-lubrificador de linha (ref<sup>a</sup> 1919F..), regulado para 2 gotas por minuto de óleo ISO 32 (ref<sup>a</sup>. 1919L). A utilização destes acessórios garantirá um alto rendimento da máquina e uma maior longevidade dos componentes mecânicos.

Na ausência de um lubrificador, introduza diariamente algum óleo ISO 32 ou SAE 10 directamente na ferramenta pneumática. Verifique mensalmente o conjunto de engrenagens. Utilizar uma massa para rolamentos de alta velocidade caso seja necessário.

**Não aplique petróleo nem óleo Diesel.**

## MANUTENÇÃO

Utilize o esquema de peças como guia para a montagem e desmontagem da máquina assim como para identificação dos componentes que tenha necessidade de substituir. Mantenha a máquina num local limpo, sem poeiras e que esteja ao abrigo de humidade e temperaturas muito baixas.

## GARANTIA

Esta máquina foi fabricada e testada com grandes cuidados e no mais escrupuloso respeito pelas Normas de segurança em vigor e está coberta por uma garantia de 24 meses.

Serão reparadas ou substituídas todas as peças que apresentem qualquer defeito imputável aos materiais ou ao processo produtivo. A execução de qualquer reparação ou substituição durante o período de garantia não altera o prazo de validade da garantia.

A garantia não cobre defeitos relativos ao desgaste de componentes, utilização inadequada ou rupturas provocadas por quedas ou pancadas. A modificação da máquina ou a alteração de qualquer um dos seus componentes anulará toda e qualquer garantia. A anulação da garantia estende-se, também, aos casos em que a máquina seja entregue total ou parcialmente desmontada.

Esta garantia exclui todos os danos directos ou indirectos causados em pessoas e/ou objectos, qualquer que seja o seu género ou natureza.

## DECLARAÇÃO DE CONFORMIDADE COM A DIRECTIVA "MÁQUINAS"



Nós  
BETA UTENSILI SPA  
VIA A. VOLTA, 18  
20050 SOVICO (MB)  
ITALIE

declaramos sob nossa inteira e total responsabilidade, que o produto

**RECTIFICADORA**  
ref<sup>a</sup> 1933L

está conforme com as Normas abaixo indicadas e respeita os requisitos da Directiva "Máquinas":  
2006/42/CE

Local e data de emissão  
SOVICO (MB) ITÁLIA  
Janeiro 2010

Nome e cargo do responsável  
MASSIMO CICERI  
(Administrador Delegado)

## CARACTERÍSTICAS TÉCNICAS

BUCHA	3-6 mm
ROTAÇÕES EM VAZIO	25000 RPM
POTÊNCIA	0,20 Kw
ENTRADA AR	1/4" G cónica
PRESSÃO DE EXERCÍCIO	6,0 Bar
PRESSÃO MÁXIMA	6,2 Bar
DIÂMETRO INTERIOR MÍNIMO DO TUBO DE AR	10 mm
CONSUMO DE AR MÁXIMO	270 lt/min
PESO	0,67 Kg
COMPRIMENTO TOTAL	255 mm
NÍVEL PRESSÃO SONORA	80,0 dB (A) (pr EN 50144)
NÍVEL POTÊNCIA ACÚSTICA	87,0 dB (A) (pr EN 50144)
VIBRAÇÕES	1,15 m/sec <sup>2</sup> (ISO 8662-7)

**AXIAL FILMASKIN  
artikel 1933L****INSTRUKTIONSMANUAL FÖR  
AXIAL OCH VINKEL POLERMASKIN**

VERKTYG DISTRIBUTERADE AV:  
**BETA UTENSILI spa**  
VIA A. VOLTA, 18  
20050 SOVICO (MB)  
ITALIA

**SKALL ABSOLUT LEVERERAS TILL  
ANVÄNDAREN**

För att minska eventuella personrisker, reparera, fullfölj underhåll eller byt ut de extra tillbehören innan användning.  
**LÅS GRUNDLIGT ALLA PUNKTER I  
INSTRUKTIONSMANUALEN**

**SÄKERHETSINSTRUKTIONER FÖR AXIAL OCH VINKEL  
POLERMASKIN**

Vårt mål är att leverera pneumatiska verktyg för att kunna utföra ett effektivt och SÅKERT arbete.  
Det skall utpekas att det ändå är NI som är den viktigaste "säkerhetsapparaten", för alla typer av verktyg, eftersom det är skötsel och uppmärksamhet som är de viktigaste skydden mot eventuella skador.  
Det är inte möjligt att utföra en lista på alla typer av skador, men vi har försökt att uppges vissa av de mest betydelsefulla.  
Kom ihåg att detta verktyg skall endast användas av kompetent personal.

**RISKER SOM UPPKOMMER VID KOPPLING AV  
TRYCKLUFT**

Tryckluften kan orsaka allvarliga personskador.  
Rikta inte luften om dig själv eller mot andra.  
Luften som kommer ut ifrån slangarna kan orsaka allvarliga skador, kontrollera periodvis om slangarna och/eller kopplingarna är lossade och/eller skadade.  
De piskande slagen från slangarna kan orsaka allvarliga skador.  
Innan något som helst arbete med verktygen kan utföras, stäng huvudanläggningen, töm slangen på återstående tryck och koppla bort verktyget endast när denna inte är i funktion.  
Trycket skall inte överstiga 6.2 Bar enligt vad som uppmätts vid luftinsläppet då verktyget är i funktion, eller det värde som uppges på skylten som sitter på verktyget.

**RISKER AV OLIKA SORTER**

Håll ett visst säkerhetsavstånd från verktygets roterande delar.  
Undvik att bära tillbehör runt halsen som kedjor och halsband, samt armband och lösa kläder.  
Undvik kontakt med tillbehör och verktyg med ditt hår.  
Undvik direkt kontakt med tillbehör i rörelse under och efter användning.

**Andvänd alltid arbetshandskar för att undvika risker för  
kaping och brännskada.****RISKER PÅ GRUND AV ANVÄNDNING AV  
SLIPNINGSTILLBEHÖR (slipningsbrickor, skivor, roterande  
filar)**

Använd endast slipningstillbehör som är lämpliga för den hastighet som bildas av verktyget.  
Under inga omständigheter skall slipningstillbehör användas som har en motståndshastighet lägre än maskinens.  
Använd inte skadade slipningstillbehör och/eller med tecken på sprickor, och försäkra att fastsättningshållet inte gnider mot axeln.  
Använd endast de fläns som levererats med verktyget; brickor,

mellanlägg eller andra anpassare skulle kunna skada slipningstillbehöret.

Om en slipningsskiva används, placera mellan flänsen och skivan ett starkt stöd (presspapp eller glasfiber).  
Sätt fast tillbehören på ett sätt så att det inte uppstår ett utrymme mellan dessa och axeln.  
Där det förutsetts, använd alltid skyddshjälmar för att undvika skador som orsakas av eventuella brott på slipningstillbehören.  
Om skyddshjälmen utsätts för slag som orsakas av brott på skivan, skall denna bytas ut.  
Använd skyddshöjlen mellan operatören och andra arbetare, för att sänka risk som orsakas av gnistningar och flisor.

**RELATIVA RISKER BETRÄFFANDE  
ARBETSFÖRHÅLLANDEN**

Var försiktig med långa slangar som lämnats på arbetsplatsen, snubbling och fall är de huvudsakliga orsakerna för allvarliga skador.  
Hög bullernivå kan orsaka en varaktig förlust av hörsel, använd hörselskydd som rådgas av arbetsgivaren och/eller lagligt.

Håll en säker och balanserad kroppsposition.  
Upprepade och obekväma ställningar tillsammans med utsättning för vibrationer kan skada händer och armar och det rådgas att vara speciellt försiktig.  
Undvik inandning av damm och avfall, använd er delvis av dammskyddande mask.  
Arbetare och underhållspersonal skall vara fysiskt lämpliga för att kunna behandla storlekarna, vikten och kraften av detta verktyg.  
Detta verktyg har inte tillverkat för att användas i ett område med risk för explosion och har inte isolerats för kontakt med elektrisk energikälla.

**YTTERLIGARE NORMER GÄLLANDE SÄKERHETEN**

Denna spärr och dess extra tillbehör skall inte ändras på och/eller manipuleras.  
Det är nödvändigt att veta att tillverkningsmaterialet för detta verktyg kan vara ämne för slitage.  
Användning av verktyg med lufttryck från framkalla kraftiga vibrationer och därför måste försiktighetsåtgärder vidtagas.  
Ta stor försiktighet till att inte sticka in händerna mellan verktyget och en del.

**FÖR YTTERLIGARE INFORMATIONER ANGÅENDE  
SÄKERHET, SE:**

Dokumenterna, informationerna och instruktionerna som levererats med verktyget.  
Arbetsgivaren, Förbund, Fackföreningar.  
EU-Råd och/eller Kommunalna nämnder.  
"Safety Requirements For Hand Held Non-Electric Tool" (Säkerhetsnormer för manuella verktyg med ej elektrisk energitillförsel) tillgänglig vid: European Committee for Standardization, Rue de Stassart, 36, 1050 Bruxelles.

**NORMER FÖR EN KORREKT LUFTANSLUTNING**

Mata verktyget med ren luft och fri från vatten eller kondensation, med ett tryck på 6.0 Bar som beräknas vid verktygets insläpp med denna i funktion.  
Ett för högt tryck sänker de mekaniska delarnas utsträckning och kan skada allvarliga personskador.  
Koppla verktyget till anläggningen för energitillförsel med hjälp av de extra tillbehören i de storlekar som visas på ritningen i bilaga.  
Installera inga snabbkranar direkt till verktygets anslutning.  
Se instruktioner för en korrekt koppling av de extra tillbehören.  
Se tekniska faktorer i denna manual.

**SMÖRJNING**

För att uppnå en utmärkt användning är det nödvändigt att koppla verktyget till en filter-smörjningsenhet med en filter-oljeblandare med mikrodimm (artikel 1919F...), reglerad på

två droppar i minuten med tillförsel av den speciella oljan ISO32 (artikel 1919L). Genom att använda de ovanstående tillbehören kan en hög avkastning uppnås med lågt slitage på de mekaniska delarna.

Om linjen inte har förutsetts med en smörjare är det nödvändigt att tillföra oljan ISO 32 eller en SAE # 10 direkt i verktyget minst en gång om dagen.

Kontrollera varje månad kugghjulsenhetens smörjning, och använd eventuellt ett fett för höghastighetslager.

**Använd inte petroleum eller dieseloilja.**

#### UNDERHÅLL

Det rådgas en användning av sprängskissen i bilaga som manual för nedmontering och montering av verktyget, samt för identifiering av eventuella reservdelar.

#### GARANTI

Detta verktyg tillverkas med högsta omsorg, enligt förnuvarande gällande säkerhetsnormer och täcks av en garanti på en 24-månaders period.

Det repareras skador som uppkommit på grund av fel på material eller produktion genom återställning eller utbyte av de skadade delarna efter vårt omdöme. Dessa delar täcks av en 3-månaders garanti, vilken inte kan överstiga originaldelens förfalodatum.

Det garanteras inga fel som uppkommit på grund av slitage, av felanvändning, sönderbrytning som orsakats av slag och/eller fall, utöver detta förfaller garantin då det utförts ändringar, manipulering av verktyget eller om den sänds till kundtjänsten nedmonterad.

Det garanteras absolut inte personskador och/eller på saker, antingen direkt och/eller indirekt.

#### LIKFORMIGHETSDEKLARATION TILL "MASKIN" DIREKTIV



vi  
**BETA UTENSILI spa**  
Via A. Volta, 18  
20050 SOVICO (MB)  
ITALY

deklarerar, åtagande fullständig ansvar, att produkten:

**AXIAL FILMASKIN**  
**artikel 1933L**

är likformig med följande normer enligt de krav som uppges i Maskindirektiv: 2006/42/CE

Plats och utgivningsdatum  
SOVICO (MB) ITALY  
Januari 2010

Ansvariges namn och titel  
MASSIMO CICERI  
(Verkställande Direktör)

#### TEKNISKA FAKTORER

SPÄNNHYLJA	3-6 mm
VARTVTAL	25000 V/min
MAX VRIDMOMENT	0,20 Kw
LUFT ANSLUTNING	1/4" R
ARBETSTRYCK	6,0 Bar
MAX TRYCK	6,2 Bar
MIN. SLANG	10 mm
MAX LUFTFÖRBRUKNING	270 l/min
VIKT	0,67 Kg
TOTALLÄNGD	255 mm
LJUDTRICK	80,0 dB (A) (pr EN 50144)
LJUDKRAFT	87,0 dB (A) (pr EN 50144)
VIBRATIONSnivå	1,15 m/sec <sup>2</sup> (ISO 8662-7)

## **PAINELMAHIOMAKONE tuote 1933L**

### **SUORA- JA KULMAHIOMAKONEEN KÄYTTÖOHJE**

TYÖVÄLINEIDEN JAKELU:  
**BETA UTENSILI SPA**  
via A. VOLTA, 18  
**20050 SOVICO (MB)**  
ITALY

### **EHDOTTOMASTI TOIMITETTAVA KÄYTTÄJÄLLE**

**LUKEKAA KÄYTTÖOHJEET HUOLELLA** ennen työvälineen käyttöönottoa.

#### **SUORA- JA KULMAHIOMAKONEEN TURVALLISUUSOHJEET**

Tarjoamme ilmatyökaluja, jotka takaavat tehokkaan ja TURVALLISEN työskentelyn.

SINÄ itse olet tärkein turvalliisuustekijä. Huolellinen käyttö on paras keino välttää loukkaantumisia. Koska emme lähde luettelemaan kaikkia riskin mahdollisuuksia, painotamme tässä tärkeimpiä.

Tämän työkalun käyttö on tarkoitettu ainoastaan ammattimiehille. Vältä voimakkeinoja ja ylikuormitusta.

#### **PAINELMASTA AIHEUTUVAT RISKIT**

Paineilma saattaa aiheuttaa vakavia vahinkoja.

Älä kohdistu ilmaa itseäsi tai muita kohti.

Letkusta tuleva ilma saattaa aiheuttaa vakavia vahinkoja; tarkasta määräajoin etteivät letkut ja/tai lisälaitteet ole irti ja/tai etteivät ne ole vahingoittuneet.

Työkaluun kytkemättömät letkut saattavat aiheuttaa vakavia vahinkoja.

Ennen laitteen käsittelyä, sulje pääkoneisto, vapauta jäännöspaine ja kytkke laite irti kun se ei ole käytössä.

Paine ei saa ylittää 6,2 baria, mitattuna ilman sisääntuloaukosta laitteen ollessa käytössä, tai arvokivessä olevasta arvosta.

#### **ERILAISIA RISKEJÄ**

Pysy turvautaisyydellä laitteen pyöriivistä osista.

Pukeudu asianmukaisesti.

Suojaa huksesi.

Varo käynnissä olevaa laitetta.

**Käytä aina työksineitä välttyäksesi leikkaamasta ja polttamasta itseäsi.**

#### **HIOMAVARUSTEISTA AIHEUTUVAT RISKIT**

Käytä ainoastaan hiomavarusteita jotka on tarkoitettu käytettäväksi laitteen nopeudella.

Älä käytä vaurioituneita ja/tai rikkiinisiä lisälaitteita; varmista ettei kiinnitysaukko hankaa karaa vasten.

Käytä ainoastaan laitteen kanssa toimitettuja laippoja; aluslaatat, välilevyt tai muut kiinnittimet saattavat vahingoittaa hiomavarusteita.

Kiinnitä lisälaitteet siten etteivät ne voi irrota karasta.

Käytä aina kuulosuojaimia välttyäksesi mahdollisilta vaurioilta.

Korvaa vaurioitunut kuulosuojain tarvittaessa.

Käytä suojaesteitä laitteen käyttäjän ja muiden työntekijöiden välissä säästyksesi sirujen ja palojen mahdollisesti aiheuttamilta vaurioilta.

#### **TYÖOLOSUHTEET JA RISKIT**

Pidä työasema siistinä.

Korkea melutaso saattaa aiheuttaa pysyvän kuulon menetyksen; **käytä kuulosuojaimia työnantajan/sääntöjen mukaisesti.**

Kiinnitä huomiota työasentoosi.

Eritysisvarotoimenpiteet huomioitava.

**Käytä suojamaskia.**

Laitteiden kanssa tekemisissä olevien henkilöiden fyysisten ominaisuuksien tulisi olla suhteessa laitteen kokoon, painoon ja voimaan nähden.

Räjähdyriski. Vältä avoimia paikkoja ja kosketusta virtalähteisiin. (Laitetta ei ole kehitetty käytettäväksi avoimilla paikoilla räjähdyriskin takia. Kosketusta virtalähteisiin tulee välttää, koska työkaluja ei ole tarpeellisesti eristetty.)

#### **MUITA TURVALLISUUSMÄÄRÄYKSIÄ**

Älä tee muutoksia tähän työvälineeseen, sen osiin tai lisälaitteisiin.

Laitteen rakennusvalmistusmateriaali saattaa olla kulumiselle altista

Korkeat värähtelyt mahdollisia, varaudu varotoimenpiteisiin.

Varo käsiäsi.

#### **LISÄÄ TURVALLISUUSOHJEITA:**

Tämän laitteen mukana toimitetuista dokumenteista, tiedotteista ja käyttöohjeista; Työnantajalta, kauppiasyhdistyksiltä ja /tai ammattiliitoilta; EEC:n (Euroopan talousyhteisön) neuvostolta ja/tai paikallisilta viranomaisilta;

"Safety Requirements for Hand Held Non-Electric Tools", saatavana: European Committee for Standardization, Rue de Stassart 36, 1050 Brussels, Belgium.

#### **VAATIMUKSET ASIANMUKAISELLE**

##### **PAINELMALIITÄNNÄLLE**

Syötä laitteeseen puhdasta kuivaa ilmaa, 6 barin paineessa (mitattuna ilman sisääntuloaukosta laitteen ollessa käynnissä).

Liian korkea paine lyhentää mekaanisten osien elinikää ja saattaa aiheuttaa vakavia vahinkoja.

Yhdistä laite paineilmaverkostoon, käyttämällä samankokoisia lisävarusteita kuin on liitteessä olevassa piirroksessa.

Älä kiinnitä pikaliittimiä suoraan ilman sisääntuloaukkoon.

Noudata saamiasi ohjeita.

#### **VOITELU**

Optimaalisen toiminnan varmistamiseksi, yhdistä laite suodatun/voiteluyksikköön varustettuna öljytilimellä (tuotteet 1919F...), 2 tippaa minuutissa erikoisöljyä

ISO 32 (tuote 1919L). (Yllä mainitut lisälaitteet takaavat työkalujen suorituskyvyn ja kestävyuden).

Jos verkostoa ei ole varustettu voitelu laitelaitteilla, kaada öljyä ISO 32 tai SAE 10 laitteeseen vähintään kerran päivässä.

Tarkasta kuukausittain että hammaspyörästä on huolellisesti voideltu. Käytä – jos tarve vaatii – nopeasti sitoutuvaa laakerirasvaa.

**Älä käytä kerosiinia äläkä dieselöljyä.**

#### **HUOLTO**

Suosittellemme liitteenä olevan hajotuskuvan käyttöä kun purat ja kokoat laitetta ja tunnistat varaosia.

Suojaa laite pölyltä, kostealta ja kylmältä.

#### **TAKUU**

Tämä laite on valmistettu ja testattu huolellisesti tämänhetkisten turvallisuusmääräysten mukaisesti.

24 kuukauden takuu.

Vastaamme kaikista materiaali- tai valmistusvirheistä aiheutuneista vioista joko korjaamalla vialliset osat tai korvaamalla ne parhaaksi näkemällämme tavalla. Kun apua haetaan takuuajana, takuun viimeinen voimassaolopäivä säilyy muuttumattomana.

Takuu ei kata kulumisesta tai väärinkäytöstä johtuvia virheitä, eikä iskuista ja/tai ylipaineesta johtuvia vaurioita. Takuun voimassaolo lakkaa jos laitteeseen on tehty muutoksia sekä jos se on lähetetty asiakaspalveluun purettuna. Takuu sulkee pois ihmisille ja /tai asiaille aiheutuneet välilliset ja välittömät vahingot.

## VASTAAVUUSILMOITUS "LAITTEEN" TOIMINTAOHJEELLE



Me  
**BETA UTENSILI SPA**  
Via A. VOLTA, 18  
**20050 SOVICO (MB)**  
**ITALY**

täten vakuutamme, että otamme täyden vastuun siitä, että kyseinen tuote:

### **PAINEILMAHIOMAKONE** **tuote 1933L**

noudattaa seuraavia standardeja, "Machine Directive"  
2006/42/CE

Paikka ja asettamispäivä  
SOVICO (MB) ITALY  
Tammikuu 2010

Vastuussa olevan henkilön nimi ja titteli  
MASSIMO CICERI  
(Toimitusjohtaja)

### **TEKNISET TIEDOT**

HOLKKI-ISTUKKA	3-6 mm
KÄYNTINOPEUS	
KUORMITTAMATTOMANA	25000 r/min
MAKSIMI VÄÄNTÖMOMENTTI	1,4 Kw
ILMAN SISÄÄNTULOAUKON	
LIITÄNTÄKIERRE	G 1/4"
TYOPAIN	6,0 baria
MAKSIMIPAIN	6,2 baria
MINIMI ILMALETKUN	
SISÄHALKAISIJA	10 mm
MAKSIMI ILMANKULUTUS	270 l/min
PAINO	0,67 Kg
KOKONAI SPIYUUS	255 mm
ÄÄNENPAINETASO	80,0 dB (A) (pr EN 50144)
ÄÄNITEHO	87,0 dB (A) (pr EN 50144)
VÄRÄHTELYTASO	1,15 m/sec <sup>2</sup> (ISO 8662-7)

## LIGESLIBER Varenummer: 1933L

### Brugsanvisning for lige- vinkelslibere

Værktøj distribueret af  
**BETA UTENSILI SPA**  
Via A. VOLTA, 18  
20050 SOVICO (MB)  
Italien

### Denne vejledning skal udleveres til brugeren:

#### Grundregler

**For at reducere enhver risiko for skader på personer under brug, reparation, enhver vedligeholdelse samt montering af tilbehør skal alle sektioner af manualen læses omhyggeligt.**

#### Sikkerhedsinstruktioner for lige- og vinkelslibere

Det er vort mål at levere luftværktøj, som tillader dig at arbejde effektivt og sikkert.

Det er underforstået, at brugeren er den vigtigste sikkerhedsfaktor for ethvert værktøj.

Omhyggelighed er den bedste måde at forebygge uheld på.

Idet vi ikke kan opremse alle risici her, har vi forsøgt at fremhæve nogle af de vigtigste.

Lad os minde om, at værktøjet kun må bruges af faglærte arbejdere, og at maskinen aldrig må presses eller overbelastes

#### Forsigtighedsregler ved tilslutning af trykluft:

Trykluft kan skade mennesker alvorligt.

Ret ikke trykluftstrålen mod dig selv eller andre.

Luften, der kommer ud af slangen, kan skade mennesker alvorligt, så værktøjet bør kontrolleres regelmæssigt for: Lækager på slanger og tilslutninger herunder også om der er løse spændebånd eller beskadigelser. Beskadigede slanger skal naturligvis repareres omgående.

Tilslut værktøjet uden at starte det.

Lufttrykket må ikke overstige 6.2 bar, målt ved luftindtaget, når maskinen arbejder, eller værdien vist på værktøjets typeplade.

#### Forsigtighedsregler ved anvendelse af trykluftværktøj:

Overhold sikkerhedsafstanden til roterende dele på værktøjet.

Bær ikke halskæder o.l., ej heller løstsiddende tøj og halstørklæder.

Undgå kontakt med dit hår til værktøj eller tilbehør.

Undgå kontakt med dele i bevægelse, mens værktøjet benyttes, eller efter det har været brugt.

#### Brug altid arbejdshandsker, for at reducere risikoen for skære- eller brændeskader.

#### Risici fra slibende tilbehør f.eks. slibeskiver, -stifter og -sten samt roterende børster og lignende.

Brug kun slibende tilbehør der er beregnet til værktøjets maksimale omdrejningstal. Hvis der anvendes tilbehør der er beregnet til et lavere omdrejningstal end værktøjets kan dette give alvorlige skader på både brugeren og omgivelserne.

Brug aldrig tilbehør der har brud eller andre skader, vær opmærksom på, at tilbehørets slibende del ikke må berøre spindelen, hvormed det fastspændes.

Brug kun flanger der er medleveret værktøjet, andre skiver, afstandsstykker og lignende kan skade det slibende tilbehør. Slibeskiver af papir eller læred må kun anvendes sammen med tilstrækkelig solide bagskiver af plast, fiber eller lignende materiale.

Fastspænd tilbehøret på en sådan måde at det ikke løsner sig fra spindelen.

Bær altid beskyttelsesbriller under og arbejdet og udskift disse,

hvis de har fået skader under arbejdet.

Brug sikkerhedsadskillelser mellem operatøren og andre arbejdspladser.

#### Risici relateret til arbejdspladsen

Vær opmærksom på for lange slanger ved arbejdspladsen.

Højt støjniveau kan resultere i permanent tab af hørelsen.

Bær høreværn som anbefalet.

Stå på et sikkert og velfalanceret underlag.

Gentagne bevægelser og akavet stilling kombineret med vibrationer, kan beskadige arme og hænder, specielle forholdsregler bør tages.

Ansigtsmaske bør anvendes til beskyttelse mod indånding af støv.

Både bruger og emne skal passe fysisk i størrelse, vægt og kraft med værktøjet

Denne værktøj må ikke anvendes, hvor der kan være eksplosionsfare.

#### Andre sikkerhedskrav:

Denne værktøj og dets dele og tilbehør må ikke ændres eller tilpasses.

Arbejde med trykluftværktøj kan resultere i vibrationer med høj frekvens, så derfor skal der tages de nødvendige forholdsregler. Beskyt dine hænder mod at blive fanget mellem værktøjet og emnet.

#### For yderligere informationer henvises til følgende:

Dokumenter, informationer og instruktioner som følger dette værktøj.

Europarådet og/eller lokale myndigheder. Sikkerhedsregler for håndholdte, ikke elektriske værktøjer er til disposition hos:

Europæisk Komite for standardisering, Rue de Strassart 36, 1050 Bruxelles, Belgien

#### Regler for korrekt lufttilførsel:

Tilfør værktøjet ren luft uden vand eller kondens ved et tryk på 6.0 bar, som måles ved luftindtaget, medens værktøjet kører.

Et umådeholdent højt tryk resulterer i et kortere liv for de mekaniske dele og kan forårsage alvorlige skader på mennesker.

Forbind værktøjet til kompressoren ved at bruge tilbehør af samme størrelse, som det viste på den medfølgende tegning. Brug ikke lynkoblinger direkte i luftindtaget.

Følg instrukserne nøje for at forbinde tilbehøret korrekt.

Følg specifikationen i denne manual.

#### Smøring

For at opnå den optimale brug af værktøjet bør dette tilsluttes til smøreanlæg med filter og drypsmøringsfaciliteter, som f.eks. vort varenummer B 1919F..., påfyldt en speciel trykluftolie (ISO 32) f.eks. vort varenummer B 1919L, dråbemængden sættes til ca. 2 dråber per minut.

Hvis det ikke er muligt at tilslutte til filter og smøreanlæg, skal værktøjet mindst én gang dagligt have tilført olie gennem lufttilførslen. Brug olie af kvalitet (ISO 32) eller SAE 10. Kontroller en gang månedligt om hammerværk eller kobling er tilstrækkelig smurt. I modsat fald smøres kobling og lejer med olie SAE 30 og hammerværk med fedt.

**Brug aldrig diesel- eller rustolie.**

#### Vedligehold

Vi anbefaler, at man anvender den eksploderede tegning som adskillelser- og samlevejledning.

Hold værktøjet væk fra støvkilder.

#### Garantibestemmelser:

Denne værktøj er fremstillet og testet med den største omhu i overensstemmelse med løbende sikkerhedsregulativer og er dækket af 24 mdr.'s garanti.

Vi vil reparere enhver skade forårsaget af materiale- eller fabriktionsfejl, ved at reparere de defekte dele, eller erstatte

dem for vores regning. Garantiperioden vil efter reparation være uændret.

Garantien dækker ikke skader opstået ved slid, misligholdelse, eller skader forårsaget af slag, eller fordi værktøjet er tabt.

Garantien er ikke gældende, hvis der er foretaget ændringer, eller hvis værktøjet har været udsat for slag eller stød. Garantien gælder heller ikke, hvis det sendes til reparation eller service i adskilt tilstand.

Denne garanti omfatter ikke skader på personer og/eller ting opstået direkte eller som en følge af brugen af værktøjet.

#### Konformitetsdeklaration i forhold til maskindirektivet:



Vi  
**BETA UTENSILI SPA**  
Via Volta 18  
I 20050 Sovico  
Italy

erklærer hermed under fuldt ansvar, at nedennævnte produkt:

**LIGESLIBER**  
Varenummer: 1933L

opfylder følgende standarder refererende til "maskindirektivet"  
2006/42/CE

Sted og dato  
Sovico Italien  
Januar 2010

Navn og titel på ansvarlig person  
Massimo Ciceri  
administrerende direktør

#### SPECIFIKATIONER

SPAENDEPATRON	3-6 mm
FRI HASTIGHED	25000 omdr./min
MAKSIMUM DREJNINGSMOMENT	0,20 Kw
LUFTINDTAG	1/4" rørgvind
ARBEJDSTRYK	6,0 Bar
MARKSIMUM TRYK	6,2 Bar
MINIMUM INDVENDING	
SLANGEDIAMETER	10 mm
MAKSIMUM LUFTFORBRUG	270 l/min
VÆGT	0,67 Kg
TOTAL LÆNGDE	255 mm
LYDTRYK	80,0 dB (A) (pr EN 50144)
AKUSTISK LYDTRYK	87,0 dB (A) (pr EN 50144)
VIBRATIONS NIVEAU	1,15 m/sec <sup>2</sup> (ISO 8662-7)



## RETTSLIPER artikkel 1933L

### BRUKSANVISNING FOR FRES OG VINKELFRES

VERKTØYFORHANDLER:  
BETA UTENSILI SPA  
via A. VOLTA, 18  
20050 SOVICO (MB)  
ITALY

### BRUKERVEILEDNING

**For å unngå skader på mennesker under bruk eller ved reparasjon av verktøyet, MÅ BRUKSANVISNINGEN LESES NØYE.**

#### SIKKERHETSFINSTRUKS FOR FRES OG VINKELFRES

Vårt mål er å levere trykkluftverktøy som er SIKKERT og effektivt i bruk.

Det er uten tvil BRUKEREN som er det viktigste leddet for sikkerheten når det gjelder bruken av verktøy. Skader unngås best ved forskriftsmessig bruk. Det er ikke mulig å oppsummere alle faremomenter, men vi har forsøkt å peke på noen av de viktigste.

Verktøy håndteres kun av autorisert personell og maskinen må aldri overbelastes.

#### FARESOM KAN OPPSTÅ I FORBINDELSE MED BRUKEN AV TRYKKLUFT.

Trykkluft kan påføre alvorlige skader

Sikt aldri på personer med trykkluft

Luft som slipper ut av slangen kan påføre store skader på personer. Sjekk slangen eller koblinger jevnlig på løse deler eller skader.

Før vedlikehold av verktøyet stenges kompressoren, resterende trykkluft slippes ut. Verktøyet må ikke være i bruk før frakobling.

Trykket må ikke overstige 6.2 bar, målt ved luftinntaket mens verktøyet er i drift, eller vist av verktøyet display.

#### DIVERSE FAREMOMENTER

Hold god avstand til roterende deler av verktøyet.

Ikke bruk halskjeder, armbånd, løsthengende sjal eller klær under arbeid med luftverktøy

Unngå å få håret i kontakt med tilbehør og verktøy.

Unngå kontakt med bevegelige deler under eller etter bruken av verktøy.

#### Bruk alltid arbeidshansker for å unngå skade eller forbrenning

#### FARESOM I FORBINDELSE MED SLIPEUTSTYR (slipeskive, fres)

Bruk kun slipe-tilbehør som egner seg til verktøyet hastighet; bruk **aldri** slipe-tilbehør som må brukes til lavere hastigheter.

Bruk ikke skadd slipe-tilbehør; påse at festehullet ikke skraper mot spindelen.

Bruk kun flensen som følger med verktøyet; pakninger, avstandsskiver eller andre adaptorer kan skade slipe-tilbehør. Ved bruk av slipeskive plasseres en sterk støtteskive mellom flens og skive.

Fest tilbehøret nøye slik at det ikke løsner.

Bruk alltid hørselsvern for å hindre skader i tilfelle slipe-tilbehør brykker.

Erstatt hørselsvernet når det er blitt truffet av brukte deler.

Bruk verneskjerm mellom arbeidsstedet og andre ansatte for å unngå skader som følge av splinter og gnist.

#### FAREMOMENTER I FORBINDELSE MED ARBEIDSFORHOLD

Unngå for lange slanger på arbeidsplassen; snubling kan ofte resultere i alvorlige skader.

Høyt støynivå kan ofte føre til permanente hørselsskader; **bruk hørselsvern foreskrevet av arbeidsgiver eller myndigheter.**

Stå alltid på et stødig underlag

Tilbakeslag og vanskelig arbeidsstilling i kombinasjon med rystelser kan forårsake skader på armer eller hender; ta forholdsregler

Unngå innånding av støv; **bruk støvmaske**

Håndverkere og vedlikeholdspersonell må kunne tåle størrelse, vekt og kraft fra verktøyet.

Verktøyet må ikke brukes i rom hvor det er fare for eksplosjon og må ikke komme i kontakt med strømkilder.

#### ANDRE SIKKERHETSREGLER

Verktøyet eller deler og tilbehør må ikke endres eller tukles med.

Verktøyet er produsert med materialer som kan slites ned.

Trykkluftverktøy kan forårsake sterke rystelser. Ta

forholdsregler

Unngå at hendene kommer mellom trykkluftverktøyet og objektet.

#### YTTERLIGERE INFORMASJON VEDRØRENDE

##### SIKKERHET:

Dokumenter, informasjon og bruksanvisningen som følger med verktøyet.

Arbeidsgiver, bransjen og/eller bransjeforening

EU-bransjeforening og/eller lokale myndigheter

"Safety Requirements for Hand Held Non-Electric Tools" -

bestilles hos European Committee for Standardization, Rue de Stassart 36, 1050 Brussels, Belgium.

#### KRAV TIL KORREKT LUFTFORSYNING

Bruk kun ren luft, uten vann eller kondens, med 6,0 bar trykk, målt ved luftinntaket mens verktøyet er i bruk.

For stor trykk kan medføre raskere slitasje av verktøyet og skader på personer.

Koble verktøyet til trykkluftaggregatet. Benytt tilbehør av samme størrelse som vist på medfølgende tegning.

Bruk ikke hurtigkoblinger direkte på luftinntaket.

Les bruksanvisningen nøye for korrekt kobling av tilbehør.

Les spesifikasjonene i denne manualen.

#### SMØRING

For optimal funksjon, koble verktøyet til en filter-lubrikator med luft-olje mikroforstøver mikser (artikkel 1919F...), still inn på to dråper/min. Benytt spesialolje ISO 32 (artikkel 1919L). Dette vil resultere i et verktøy med høy ytelse og slitesterke mekaniske deler.

Hvis automatisk smøring ikke er mulig, påføres ISO 32 eller SAE # 10 minst en gang per dag.

Kontroller hver måned om gear-enheten er smurt. Bruk om nødvendig høy- hastighets lagerolje.

**Ikke bruk parafin eller diesellolje.**

#### VEDLIKEHOLD

Bruk av medfølgende forstørrede verktøyskisse ved demontering og remontering av verktøyet eller for identifikasjon av reservedeler anbefales.

Unngå støv, fuktighet og sterk kulde.

#### GARANTI

Dette verktøyet er produsert og testet nøye, i samsvar med gjeldende sikkerhetsregler, og dekkes av garantien i 24 måneder.

Ved feil eller mangler, forårsaket av material- eller produksjonsfeil, repareres eller erstattes den defekte delen på produsentens bekostning. Bruk av garantien medfører ingen endring i utløpsdatoen for garantien.

Denne garantien dekker ingen feil forårsaket av slitasje, feil bruk eller driftstans forårsaket av slag og/eller fall. Denne garantien gjelder heller ikke når det er gjort endringer på verktøyet, tuklet med eller tatt fra hverandre før forsendelse til kundeservice.

Denne garantien dekker hverken direkte eller indirekte skader påført mennesker og/eller gjenstander.

## KONFORMITETSERKLÆRING



**BETA UTENSILI SPA**  
Via A. VOLTA, 18  
20050 SOVICO (MB)  
ITALY

erklærer herved at produktet:

**RETTSLIPER**  
**artikkel 1933L**

er produsert i samsvær med følgende standard og i henhold til kravene gjengitt i "Machine Directive" 2006/42/CE

Sted og dato  
SOVICO (MB) ITALY  
januar 2010

Navn og tittel til ansvarlig person  
MASSIMO CICERI  
(adm.dir.)

### SPESIFIKASJIONER

SPÄNNHYLSE	3-6 mm
OMDREINGSTALL VED TOMGANG	25000 omdr/min
MAKS TREKKMOMENT	1,4 Kw
LUFTTILKOBLING	1/4" GAS Konisk
ARBEIDSTRYKK	6,0 Bar
MAKS. TRYKK	6,2 Bar
MIN DIAMETER LUFTSLANGE	10 mm
MAKS. LUFTFORBRUK	270 l/min
VEKT	0,67 Kg
LENGDE	255 mm
LYD LUFFTRYKK	80,0 dB (A) (pr EN 50144)
STYRKE I BRUK	87,0 dB (A) (pr EN 50144)
VIBRASJONSNIVÅ	1,15 m/sec <sup>2</sup> (ISO 8662-7)

## EGYKEZES RUDCSISZOLÓ 1933L

### HASZNÁLATI UTASÍTÁS EGYKEZES EGYENES RÚD- ÉS SAROKCSISZOLÓHOZ

SZERSZÁM FORGALMAZÓJA:  
BETA UTENSILI SPA  
via A. VOLTA 18.  
20050 SOVICO (MB)  
ITALY

### A KÖZVETLEN FELHASZNÁLÓ FIGYELMÉBE!

Használat, javítás, karbantartás vagy alkatrészcsere előtt  
FIGYELMESEN OLVASSA EL A HASZNÁLATI UTASÍTÁST a  
személyi sérülés elkerülése érdekében!

#### BIZTONSÁGI ELŐÍRÁSOK EGYKEZES EGYENES RÚD- ÉS SAROKCSISZOLÓHOZ

A célunk az, hogy olyan préselészerszámokat szállítsunk, amelyek hatékony és PRECÍZ munkát eredményeznek. A leglényegesebb biztonsági faktor minden szerszámnál azonban ÖN, saját maga, mert a figyelem és a karbantartás a leghatékonyabb védelem a sérülések elkerülésére. Itt nem sorolhatjuk fel az összes elképzelhető veszélyt, de néhányat a legfontosabbak közül kiemelnénk. Mindenek előtt ügyeljen arra, hogy ezt a szerszámot kizárólag szakemberek használják és a megengedettnél magasabb fordulatszámot semmiképpen sem használható. Ne használja a szerszámot a teljesítményét meghaladó és/vagy nagyobb terhelhetőségű készülékekhez!

#### A SÚRÍTETT LEVEGŐCSATLAKOZTATÁS VESZÉLYEI

A súrított levegő súlyos sérüléseket okozhat. A súrított levegő sugarát ne irányítsa sem magára sem másokra!  
A tömlőkből kiáramló levegő súlyos sérüléseket okozhat. Szabályszerűen vizsgálja felül, vajon a tömlők és/vagy a csatlakoztatások lazák és/vagy sérültek-e.  
A nyomás alatt lévő ide-oda üldöző tömlők súlyos sérüléseket okozhatnak.

Szakítsa meg a szerszám csatlakoztatása előtt a levegőáramlást, mentesítse a tömlőt a nyomás alól és a szerszámot csak a légtömítő teljes nyugalmi állapota után kapcsolja be!  
Soha ne lépje túl a maximális 6,2 bar levegőnyomást, mérve ezt a szerszám csatlakoztatásánál, vagy a szerszámon feltüntetett értéket!

#### KÜLÖNBÖZŐ VESZÉLYEK

Tartson megfelelő biztonsági távolságot a szerszám forgó részeitől!  
Ne viseljen láncot, vagy nyakkendőt, korárót és bő ruházatot!  
Ügyeljen arra, hogy a szerszám és annak tartozékai a hajához ne érijenek!  
Ne érintse meg működés közben a gép mozgó részeit!

**A sérülések megelőzése céljából (vágás és égés) viseljen védőkesztyűt!**

#### CSISZOLÓTARTOZÉKOK HASZNÁLAT KÖZBEN ELŐFORDULÓ VESZÉLYEI (védőtárcsa, tisztítókorong és csiszolótífték)

Kizárólag a szerszám sebességének megfelelő csiszolóartozékokat használjon! **Feltétlenül** ügyeljen arra, hogy a csiszolóartozékok magasabb fordulatszámú legyen, mint az adott készülékhez engedélyezett!  
Soha ne használjon sérült és/vagy szakadt csiszolóartozékokat és győződjék meg arról, hogy a rögzítőfurat a csiszolóorsón

nem dörzsöl!  
Csak a szerszámmal együtt szállított feszítő karimákat, alátéteket, szűkítőket használja, más illesztő darabok megsérthetik a csiszolóartozékokat!  
Tegyen a védőtárcsa használatánál stabil alátétet a feszítőkarima és a tárcsa közé! (préselt kartonpapír, üvegszál) Rögzítse a tartozékok a csiszolóorsó játéka nélkül!  
Használjon, ahol szükséges védősíksakat! Az megvédi Önt a sérülésektől, ha a csiszolóartozékok eltörne.  
Ha a védősíksak a tárcsa eltörésének következtében megsérülne azonnal cserélje azt ki!  
Állítson fel védőparavánt a munkát végző és a többi dolgozó közé, hogy a le pattanó forgácsok és szikrák ellen csökkentse a sérülés veszélyét!

#### A NEM MEGFELELŐ MUNKAFELTÉTELEK VESZÉLYEI

Ügyeljen a túl hosszú tömlőkre, mert az abban való elesés súlyos sérüléseket okozhat!  
A magas zajszint tartós halláskárosodáshoz vezethet.  
**Használja a munkaadó és/vagy az üzemi szabályzat által javasolt zajvédőt!**  
Munka közben vigyázzon az egyensúlyára!  
A helytelen tartás a fellépő vibráció hatására a kézfejen és a karon sérülést okozhat.  
Tartsa be az előírt védelmi utasításokat!  
A por és a munkavégzés alatt keletkezett szennyeződések belélegzése ellen használjon **védőmaszkot!**  
A munkát végző- és karbantartó személynek a szerszám nagyságával, súlyával és teljesítmőképességével tisztában kell lennie.  
Ez a szerszám nem alkalmas a robbanásveszélyes területeken történő munkavégzésre és az elektromos energiaforrásokon végzett munkához sem megfelelően szigetelt.

#### TOVÁBBI BIZTONSÁGI ELŐÍRÁSOK

Ezt a szerszámot és tartozékait megváltoztatni és/vagy manipulálni nem szabad.  
Vegye tekintetbe feltétlenül, hogy ezen szerszám gyártásához használt anyag normál kopású!  
Feltétlenül ügyeljen arra, hogy a préselészerszámokkal végzett munka során a szerszám lökészerűen visszaüthet, ezért a szükséges óvintézkedéseket tegye meg!  
Ügyeljen arra, hogy a keze ne kerüljön a szerszám és más tárgy közé!

#### TOVÁBBI FELVILÁGOSÍTÁST NYÚJTANAK:

A szerszámhoz csatolt dokumentumok, információk és utasítások.  
A munkaadó, storno, dafur és a szakmai egyesület.  
Az Európai Unió Tanácsa és/vagy a helyi hatóságok.  
"A nem elektromos kéziszerszámok biztonsági előírásai"  
kapható az European Committee for Standardization, Rue de Stassart 36. 1050 Bruxelles, Belgium.

#### ELŐÍRÁSOK A PONTOS LEVEGŐCSATLAKOZTATÁSHOZ

Lássa el a szerszámot tiszta, nedvességmentes levegővel 6,0 bar nyomásnál, mérve ezt a működésben lévő gép csatlakoztatásánál!  
A túl nagy nyomás a mechanikai elemek gyors kopásához és súlyos sérülésekhez vezethet.  
A szerszám csatlakoztatásánál csak az arra alkalmas tartozékokat használja! Ügyeljen a mellékelt szerelési rajzon feltüntetett méretekre!  
Ne helyezzen el semmilyen gyorscsatlakozót a szerszám csatlakoztatásánál!  
Ügyeljen a tartozékok pontos csatlakoztatására vonatkozó utasításokra!  
Ügyeljen a használati utasításban felsorolt műszaki adatokra!

#### KENÉS

A szerszám kifogástalan üzemeltetéséhez feltétlenül szükséges csatlakoztatni a karbantartási egységcsomagban lévő

mikroolajozót (cikkszám 1919F...), amely percenként két csepre van beállítva és speciális olajat ISO 32 (cikkszám: 1919L) adagol. Ezek a tartozékok gondoskodnak a mechanikus alkatrészek csekély kopása mellett a magasabb teljesítményképességről.

Ha a kenés a fenti módon nem oldható meg, minimum egyszer naponta ISO 32 vagy SAE #10 olajat közvetlen a szerszámba kell adagolni.

Vizsgálja felül havonta egyszer a fogaskerék kenését és adott esetben használjon nagysebességű csapágyhoz szükséges kenőanyagot!

**Soha ne használjon nyersolajat- vagy Diesel-olajat!**

#### KARBANTARTÁS

A szerszám szerelésekor a szükséges alkatrészek meghatározásánál használja a mellékelt robbantottábrás rajzot! A szerszámot ne tegye ki magas hő, por és nedvesség hatásának!

#### GARANCIA

Ezt a szerszámot a jelenleg érvényes biztonsági rendelkezések alapján gyártották és vizsgálták be. Garancia: 24 hónap.

Az a kár, amely anyag- és gyártási hibára vezethető vissza a hibás részek javításával vagy cseréjével költségmentesen megszüntethető. Egy vagy több javítás elvégzése után is változatlanul érvényes a szerszám garanciájának időtartama. A garancia nem terjed ki azokra a károokra, amelyek természetes elhasználódásra, szakszerűtlen használatra, ütés hatására bekövetkezett törésekre és/vagy elejtésre vezethetők vissza. Ezenkívül a garancia nem érvényes, ha a szerszámon változtatást hajtottak végre vagy a vevőszolgálatnak összetört állapotban adták át.

Kizárt a garancia alól bármilyen eredetű személyi- és/vagy tárgyi károsodások közvetlen és/vagy közvetett módja.

#### BEAZONOSÍTÁSI NYILATKOZAT



Ezennel mi  
**BETA UTENSILI SPA**  
via A. VOLTA, 18  
**20050 SOVICO (MB)**  
**ITALY**

igazoljuk, hogy a termék gyártási módja

**EGYKEZES RUDCSISZOLÓ**  
**1933L**

a következő idevágó EU-irányelveknek megfelel:  
2006/42/CE

Kiállítási hely és dátum  
Sovico (MB) ITALY  
2010. január

Aláíró  
Massimo Ciceri  
(ügvezető)

#### MŰSZAKI ADATOK

ROGZITES	3-6 mm
ÜRESJÁRATI FORDULATSZÁM	25000 fordulat/perc
MAX. NYOMATÉK	0,20 Kw
LEVEGŐCSATLAKOZÁS	1/4" GAS Kúpos
ÜZEMI NYOMÁS	6,0 Bar
MAX. NYOMÁS	6,2 Bar
MIN. BELSŐ Ø	10 mm
LEVEGŐCSATLAKOZÁS	10 mm
MAX LEVEGŐFELHASZNÁLÁS	270 liter/perc
SÚLY	0,67 Kg
HOSSZÚSÁG	255 mm
HANGNYOMÁSSZINT	80,0 dB (A) (pr EN 50144)
HANGSZINT	87,0 dB (A) (pr EN 50144)
REZGÉSSZINT	1,15 m/sec <sup>2</sup> (ISO 8662-7)

**KALIP TAŞLAMA  
art 1933L****MİLLİ VE AÇILI TAŞLAMA CİHAZLARI İÇİN  
KULLANIM TALİMATLARI**

ALETİN DAĞITIMCISI:  
**BETA UTENSILI SPA**  
Via A. VOLTA 18  
20050 SOVICO (MB)  
İTALYA

**MUTLAKA KULLANICIYA TESLİM EDİLECEK**

**Aleti kullanmadan ya da onarmadan önce veya herhangi bir parçayı değiştirmeden önce, kullanıcıya zarar verme tehlikelerini azaltmak amacıyla, KULLANIM KILAVUZUNUN BÜTÜN BÖLÜMLERİNİ DİKKATLİ BİR ŞEKİLDE OKUYUNUZ.**

**MİLLİ VE AÇILI TAŞLAMA CİHAZLARI İÇİN GÜVENLİK  
ÖNLEMLERİ**

Amacımız sizlere verimli ve GÜVENLİ bir şekilde çalışma olanağı tanıyan havalı aletler temin etmektir. Herhangi bir aletin kullanımı için en iyi "emniyet tertibatı", azami dikkat gösterecek olan SİZLERİNİZ, çünkü sadece kullanılmı sırasındaki azami dikkat ve doğru bir bakım kaza riskleri karşısında etkin bir korunmayı garanti etmektedir. Burada bütün risk türlerini sıralamamız mümkün olmamakta beraber, en önemli olanlara değinmekle yetineceğiz. Bu aletin yalnızca kalifiye kişiler tarafından kullanılması gerektiğini ve aletin hiç bir zaman zorlanmaması gerektiğini hatırlatmak istiyoruz; aleti aşırı yüksek randımanla ve/veya aşırı güçle çalışmaya zorlamayın.

**SIKIŞTIRILMIŞ HAVA BAĞLANTISINA BAĞLI RİSKLER**

Sıkıştırılmış hava insanlara ciddi zarar verebilir. Havayı kendinize ya da başka birisine yöneltmeyiniz. Hortumlardan dışarı çıkan hava, insanlara ciddi zarar verebilir; hortumların ve/veya geçme yerlerinin gevşemiş ve/veya hasar görmüş olup olmadığını düzenli olarak kontrol ediniz. Etrafa çarpan hortumlar ciddi hasara yol açabilir. Takımı kullanmadan önce ana tesisati kapatın, hortumda kalan havayı serbest bırakın ve takımı yalnızca çalışmadığı zaman çıkarın. Azami 6,2 barlık basıncı (çalışma sırasında takıma havanın varışında ölçülen) ya da alet üzerindeki plakada belirtilen değeri geçmeyin.

**DİĞER RİSKLER**

Aletin dönen parçalarından belirli bir emniyet mesafesinde durunuz. Zincir ya da kolye ve bilezik takmayınız ve bol giysiler giymeyiniz. Alet ve aksesuarların saçlara değmesinden sakının. Kullanım sırasında ya da sonrasında hareket eden parçalara doğrudan temas etmekten kaçınınız.

**Kesik ve yanma riskini azaltmak için her zaman iş eldiveni takınız.**

**TAŞLAMA AKSESUARLARININ KULLANIMINDAN  
KAYNAKLANAN RİSKLER (zımpara diskleri, bileği taşları, millî bileği taşları ve döner törpüler)**

Yalnızca aletin dönme hızına uygun taşlama aksesuarları kullanın; hiçbir şekilde, makinenin dönme hızından daha düşük dirençli aksesuar kullanmayın. Hasarlı ve/veya üzerinde çatlak izleri bulunan taşlama aksesuarlarını kullanmayın ve tespit deliğinin eksen miline sürünmediğinden emin olun.

Sadece aletle birlikte tedarik edilen flanşları kullanın; aralama halkaları, kamalar veya diğer uyarlama geçercileri parlatacı aksesuara zarar verebilir.

Taşlama diskleri kullanırken, flanş ve disk arasına sağlam bir destek (kartın veya cern elyafından) yerleştirin. Aksesuarları, mille temas etmeyecek şekilde sabitleyin. Koruma karteri varsa, parlatacı aksesuarlarının muhtemel arızalarından kaynaklanacak zararları engellemek için kullanın. Koruma karterinin, arızalı disk nedeniyle şiddetli darbelerle maruz kalması durumunda, değiştirilmesi gerekir. Yonga ve kıvılcımlardan kaynaklanan riskleri en aza indirmek için kullanıcı ve diğer kullanıcılar arasındaki koruma duvarları kullanın.

**ÇALIŞMA KOŞULLARINA BAĞLI RİSKLER**

Çalışma yerine bırakılmış olan çok uzun hortumlara dikkat ediniz: sonuç olarak, takılma ve düşmeler ciddi yaralanmalara yol açabilir.

Yüksek gürültü düzeyi kalıcı işitme kaybına yol açabilir; yönetmelik ve işveren tarafından istendiği şekilde kulaklık takınız.

Dengeli ve güvenli bir konumda durunuz. Tekrar eden hareketler ve hatalı duruşlar, titreşimle birleştiğinde el ve kollarıncın zarar görmesine yol açabilir; bunun için özel tedbirler alınmalıdır.

Toz ve atığı solumayınız; kendinizi toza karşı filtrelili bir maske ile koruyunuz.

İşçiler ve bakım yapıncılar bu takımın ölçü, ağırlık ve gücüne uygun olmalıdır.

Bu takım patlama riski taşıyan ve elektrik kaynaklarına temas olabilecek yeterince yalıtılmamış alanlarda kullanılmamalıdır.

**EMNİYETLE İLGİLİ DİĞER NORMLAR**

Bu aletin parça ve aksesuarları hiç bir şekilde değiştirilmemeli ve/veya bunlar üzerinde değişiklik yapılmamalıdır. Bu aletin yapıldığı malzemeler aşınabilir. Sıkıştırılmış havalı aletlerle çalışmak aşırı titreşime yol açabilir; bu nedenle gerekli tedbirleri alınız. Ellerinizi hiçbir zaman takımı ile herhangi bir nesne arasında koymayınız.

**EMNİYETLE İLGİLİ DAHA FAZLA BİLGİ İÇİN  
AŞAĞIDAKİLERE BAŞVURUNUZ:**

bu aletle birlikte verilen belgeler, bilgiler ve talimatlar; işveren, ticari kuruluşlar ve/veya sendikalar; Avrupa Topluluğu ve yerel makamlar.

"Eile Kullanılan Elektrikli olmayan takımlar için Emniyet Normları" aşağıdaki adresten temin edilebilir: European Committee for Standardization, Rue de Stassart 36, 1050 Brussels, Belgium.

**DOĞRU HAVA BAĞLANTISI İÇİN NORMLAR**

Aleti, su ve nem barındırmayan temiz hava ile, takım çalışırken hava girişinde 6,0 Bar olarak ölçülen bir basınçta besleyiniz. Aşırı yüksek basınç, mekanik parçaların ömrünün kısalmasına ve ciddi yaralanmalara yol açabilir.

Aletin ana tesisata ekli çizimde gösterilen ölçülerdeki aksesuarları kullanarak bağlayın.

Hava girişine doğrudan çabuk ayrılabilir kavrama manşonu takmayın.

Aksesuarları doğru bağlamak için talimatlara riayet edin. Bu el kitabında belirtilen teknik özelliklere riayet edin.

**YAĞLAMA**

Optimum kullanım için, aleti, dakikada iki damlaya ayarlanmış ve özel ISO32 (art no. 1919L) yağıyla beslenen küçük bir hava-yağ sis karıştırıcı birimi (ART 1919F...) ile teçhiz edilmiş bir filtre-yağlama birimine bağlayın. Yukarıda belirtilen aksesuarlarını kullanılması, hem aletin daha yüksek bir verimle çalışmasını hem de mekanik bileşenlerin aşınmasını geciktirmeye yarayacaktır. Bu karıştırıcının yokluğunda, aleti, her gün en az bir kez,

ISO 32 yağı veya SAE # 10 yağı ile yağlayın.  
Dişli grubunun doğru yağlanıp yağlanmadığını aylık olarak kontrol edin; gerekiyorsa, yüksek hız yağı kullanın.

**Benzin veya mazot kullanmayın.**

#### BAKIM

Aşağıda gösterilen aletin açılmış halini, muhtemel yedek parçaların tanımlanmasının yanında aletin sökülmesi ve takılması için kılavuz olarak kullanın.

Aleti, tozsuz, nemsiz ve çok soğuk olmayan bir yerde saklayın.

#### GARANTİ

Bu alet, halen yürürlükte olan güvenlik yönetmeliklerine uygun olarak büyük bir özenle imal edilmiş ve test edilmiştir ve 24 aylık bir garanti ile temin edilmektedir.

Malzeme veya imalat hatasına bağlı her türlü arıza, arızalı parçaları, kendi takdirimize bağlı olarak değiştirmek veya tamir etmek suretiyle, tarafımızdan giderilecektir; bir veya daha çok müdahalenin gerçekleşmesi garanti süresini değiştirmeyecektir. Bileşenlerin aşınması, aletin yanlış veya hatalı kullanımı, darbe ve/veya düşmelerden kaynaklanan arızalar gibi sorunlar bu garantinin kapsamı dışındadır; bu garanti, ayrıca, alet üzerinde değişiklik yapılması veya servise sökülmüş olarak gönderilmesi durumunda da geçerli değildir.

Hangi cins ve/veya türden olursa olsun, insanlara ve/veya nesnelere verilen zararlar bu garantinin kapsamı dışındadır.

#### "MAKİNALAR" DİREKTİFİNE UYGUNLUK BELGESİ



Aşağıda imzası bulunan,  
**BETA UTENSILI SPA**  
Via A. Volta, 18  
**20050 SOVICO (MB)**  
ITALYA,

**KALIP TAŞLAMA**  
art 1933L

2006/42/CE Makinalar Direktifine uygun olduğunu, beyanının tüm sorumluluğunu üstlenerek beyan etmektedir.

Tanzim tarih ve yeri  
SOVICO (MB) ITALYA  
OCAK 2010

Sorumlunun adı ve görevi  
MASSIMO CICERI  
(Yetkili Delege)

#### TEKNİK ÖZELLİKLER

MANDREN	3-6 mm
BOŞTA DEVİR	25000 rpm
GÜÇ	0,20 Kw
HAVA GİRİŞİ	1/4" GAS
ÇALIŞMA BASINCI	6,0 Bar
AZAMİ BASINÇ	6,2 Bar
ASGARİ HORTUM İÇ ÇAPı	10 mm
AZAMİ HAVA TÜKETİMİ	270 l/dak.
AĞIRLIK	0,67 Kg
UZUNLUK	255 mm
SES BASINÇ SEVİYESİ	80,0 dB (A) (pr EN 50144)
SES ŞİDDETİ	87,0 dB (A) (pr EN 50144)
TİTREŞİM DÜZEYİ	1,15 m/sec <sup>2</sup> (ISO 8662-7)

## SZLIFIERKA PROSTA MODEL 1933L

### INSTRUKCJA OBSŁUGI PNEUMATYCZNYCH SZLIFIEREK PROSTYCH I KĄTOWYCH

Dystrybutor narzędzia:  
**BETA UTENSILI SPA**  
VIA A. VOLTA, 18  
20050 SOVICO (MB)  
WŁOCHY

### POWINNA BYĆ OBOWIĄZKOWO DOSTARCZONA UŻYTKOWNIKOWI

**Aby zmniejszyć ryzyko związane z użytkowaniem narzędzia, należy przed użyciem, naprawą, wykonywaniem czynności konserwacyjnych lub wymianą akcesoriów, UWAŻNIE PRZECZYTAĆ WSZYSTKIE PUNKTY NINIEJSZEJ INSTRUKCJI OBSŁUGI**

#### ZALECENIA BEZPIECZEŃSTWA DOTYCZĄCE PNEUMATYCZNYCH SZLIFIEREK PROSTYCH I KĄTOWYCH

Naszym celem jest dostarczenie narzędzi pneumatycznych, które pozwolą użytkownikowi pracować wydajnie i **BEZPIECZNIE**..

Oczywiste jest jednak, że najważniejszym czynnikiem wpływającym na bezpieczeństwo jest sam użytkownik, który poprzez zwracanie uwagi na narzędzie i właściwy sposób pracy może zapobiec wypadkom i urazom..  
Ponieważ nie jest możliwe wyliczenie wszystkich rodzajów zagrożeń, w instrukcji położono nacisk tylko na te najważniejsze. Należy pamiętać, że narzędzie powinno być obsługiwane wyłącznie przez przeszkolonych pracowników i nie wolno go przeciążać.

#### ZAGROŻENIA ZWIĄZANE Z UŻYCIEM SPRĘŻONEGO POWIETRZA

Sprężone powietrze może poważnie zranić człowieka. Nie wolno kierować strumienia sprężonego powietrza w kierunku samego siebie lub innych ludzi.  
Powietrze wychodzące z przewodów może poważnie zranić człowieka; należy okresowo sprawdzać, czy przewody i osprzęt oraz złączki nie zostały uszkodzone lub nie są słabo połączone. Uderzenie przewodem, poruszającym się pod wpływem wypływającego sprężonego powietrza, może spowodować poważne obrażenia i uszkodzenia.  
Przed podjęciem wszelkich czynności obsługowych należy w instalacji zasilającej zamknąć zawór odcinający dopływ powietrza, wypuścić z doprowadzeń resztki powietrza poprzez włączenie narzędzia i odłączenie go dopiero, gdy przestanie pracować.  
Ciśnienie powietrza zasilającego, mierzone przy wlocie powietrza podczas pracy narzędzia, nie może przekraczać 6,2 bar lub wartości podanej na tabliczce znamionowej.

#### ZAGROŻENIA RÓŻNEGO RODZAJU

Należy zachować bezpieczną odległość od wirujących części narzędzia.  
Podczas pracy nie wolno nosić luźnej odzieży, bransoletek i ozdób na szyi, takich jak łańcuszki lub naszyjniki.  
Należy unikać kontaktu narzędzia i oprzyrządowania z włosami. Unikać kontaktu z częściami będącymi w ruchu, kiedy narzędzie jest używane lub zaraz po jego wyłączeniu.

**Podczas użytkowania narzędzia należy zawsze nosić rękawice robocze, aby uniknąć skaleczeń i oparzeń.**

#### ZAGROŻENIA ZWIĄZANE Z UŻYCIEM AKCESORIÓW SZLIFIERSKICH (tarcze ścierne, ściernice trzpieniowe, pilniki obrotowe)

Należy używać wyłącznie akcesoriów szlifierskich

odpowiednich do prędkości obrotowej narzędzia; **nigdy nie wolno** używać akcesoriów, których maksymalna dopuszczalna prędkość obrotowa jest niższa niż obroty biegu jałowego szlifierki..

Nie wolno używać akcesoriów szlifierskich uszkodzonych lub noszących ślady pęknięć; należy upewnić się, że akcesoria są całkowicie dopasowane do elementów mocujących szlifierki. Dopuszcza się stosowanie wyłącznie elementów mocujących dostarczonych ze szlifierką; podkładki, tulejki oraz inne elementy pośredniczące mogą uszkodzić akcesoria szlifierskie. W przypadku używania tarczy ściernych, należy pomiędzy kołnierzem mocującym a tarczą umieścić wytrzymałą podkładkę (z przespianu lub włókna szklanego). Akcesoria należy mocować w sposób uniemożliwiający powstanie luzu pomiędzy nimi a wrzecionem. Gdy narzędzie jest wyposażone w osłonę tarczy, należy ją zawsze stosować na wypadek pęknięcia akcesoriów szlifierskich.

Należy wymienić osłonę tarczy, jeżeli została uderzona w wyniku pęknięcia tarczy ścierniej..  
Należy stosować osłonę pomiędzy operatorem szlifierki a innymi pracownikami, aby zmniejszyć ryzyko związane z iskrami i odpryskami.

#### ZAGROŻENIA ZWIĄZANE Z WARUNKAMI PRACY

Należy zwracać uwagę na długie przewody pozostawione w miejscu pracy; potknięcie się o nie i upadek może spowodować poważne obrażenia..

Wysoki poziom hałasu może doprowadzić do trwałego uszkodzenia słuchu; **należy stosować ochronniki słuchu zalecane przez pracodawcę lub przepisy**.  
Podczas pracy należy przyjąć bezpieczną, stabilną pozycję. Powtarzające się ruchy i niewygodna pozycja w połączeniu z wibracjami mogą być szkodliwe dla rąk i ramion użytkownika; należy przedsięwziąć odpowiednie środki ostrożności.  
**Nie wdychać pyłu i zanieczyszczeń; należy stosować maskę przeciwpyłową.**

Cechy fizyczne użytkownika narzędzia lub osoby wykonującej czynności konserwacyjne muszą być dostosowane do rozmiaru, wagi i mocy narzędzia..  
Narzędzie nie jest przeznaczone do prac w miejscach zagrożonych wybuchem, ani też nie jest odpowiednio zaizolowane na wypadek zetknięcia się z elementami pod napięciem elektrycznym.

#### INNE WYMAGANIA DOTYCZĄCE BEZPIECZEŃSTWA

Nie wolno dokonywać zmian konstrukcyjnych lub modyfikacji narzędzia, jego części lub oprzyrządowania.  
Materiały, z których wykonane jest narzędzie, ulegają normalnemu zużyciu w trakcie jego eksploatacji.  
Praca z narzędziami pneumatycznymi wystawia użytkownika na drgania o wysokiej częstotliwości; należy przedsięwziąć odpowiednie środki ostrożności.  
Należy szczególnie uważać na ręce, aby nie znalazły się w polu działania narzędzia.

#### ŹRÓDŁA DALSZYCH INFORMACJI DOTYCZĄCYCH BEZPIECZEŃSTWA PRACY:

Dokumenty, informacje i instrukcje dostarczone razem z narzędziem;  
Dokumenty i publikacje organizacji i instytucji zajmujących się sprawami bezpieczeństwa pracy;  
Przepisy prawne Rady Wspólnoty Europejskiej oraz przepisy krajowe;  
"Narzędzia z napędem nieelektrycznym – Wymagania bezpieczeństwa", publikacja dostępna w Polskim Komitecie Normalizacyjnym.

#### WYMAGANIA DOTYCZĄCE WŁAŚCIWEGO PODŁĄCZENIA SPRĘŻONEGO POWIETRZA

Narzędzie należy zasilać czystym powietrzem, wolnym od wilgoci i skroplonej wody, o ciśnieniu 6,0 bar, zmierzonym przy

wlocie powietrza podczas pracy narzędzia.

Zbyt wysokie ciśnienie powoduje skrócenie czasu eksploatacji części mechanicznych, a także może spowodować obrażenia u ludzi.

Narzędzie należy podłączyć do zasilania przy użyciu przewodów zasilających i osprzętu o odpowiedniej wielkości, zgodnie ze schematem instalacji zasilającej załączonym do instrukcji.

Nie wolno montować gniazda szybkozłącza bezpośrednio do wlotu powietrza narzędzia.

Przy podłączaniu osprzętu należy korzystać z dołączonych do niego instrukcji.

Należy zapoznać się z parametrami technicznymi narzędzia podanymi w instrukcji.

#### SMAROWANIE

W celu uzyskania optymalnych parametrów użytkowania, należy podłączyć narzędzie do zespołu filtra-naolejacza wyposażonego w odpowiednią smarownicę selekcyjną (art.1919F), napełnioną specjalnym olejem ISO 32 (art. 1919L) i nastawioną na dawkanie 2 kropli oleju na minutę. Jest to niezbędne dla prawidłowego funkcjonowania narzędzia, a ponadto zwiększa odporność części mechanicznych na zużycie.

W przypadku braku smarownicy w linii zasilającej należy wlewać olej o klasie lepkości ISO 32 lub SAE 10 bezpośrednio do narzędzia co najmniej raz dziennie.

Należy co miesiąc sprawdzać stan smaru w mechanizmie przekładni i uzupełniać go – w razie potrzeby – smarem do łożysk wysokoobrotowych.

Nie wolno stosować nafty ani oleju napędowego.

#### KONSERWACJA

Przy demontażu i montażu narzędzia oraz rozpoznawaniu części zamiennych zaleca się korzystanie ze schematu narzędzia załączonego do instrukcji.

Narzędzie należy chronić przed kurzem, wilgocią i nadmiernym zimnem.

#### WARUNKI GWARANCJI

Narzędzie zostało wyprodukowane i przetestowane z największą starannością, zgodnie z obowiązującymi przepisami w zakresie bezpieczeństwa i jest objęte 24-miesięczną gwarancją.

W ramach gwarancji usunięte zostaną uszkodzenia spowodowane wadami materiałowymi lub produkcyjnymi.. Korzystanie ze wsparcia technicznego nie wpływa na długość okresu gwarancyjnego.

Gwarancja nie obejmuje normalnego zużycia narzędzia w trakcie eksploatacji, a także uszkodzeń związanych z jego użytkowaniem i konserwacją w sposób niewłaściwy i niezgodny z instrukcją obsługi oraz uszkodzeń mechanicznych związanych z uderzeniem lub upuszczeniem. Ponadto, gwarancja traci ważność, jeśli stwierdzona zostanie próba zmian konstrukcyjnych, modyfikacji, naprawy przez użytkownika bądź nieautoryzowany serwis lub gdy narzędzie zostanie dostarczone do serwisu w częściach.

Niniejsza gwarancja wyraźnie wyklucza wszelkie szkody dotyczące ludzi i/lub rzeczy, tak bezpośrednie, jak i pośrednie.

## DEKLARACJA ZGODNOŚCI Z DYREKTYWĄ MASZYNOWĄ



My  
**BETA UTENSILI SPA**  
VIA A. VOLTA, 18  
20050 SOVICO (MB)  
WŁOCHY

niniejszym zaświadczamy z pełną odpowiedzialnością, że produkt:

### SZLIFIERKA PROSTA model 1933L

spełnia następujące standardy, zgodnie z wymaganiami zawartymi w Dyrektywie Maszynowej:  
2006/42/CE

Miejsce i data wystawienia  
SOVICO (MB) WŁOCHY  
Styczeń 2010

Nazwisko i stanowisko osoby odpowiedzialnej  
MASSIMO CICERI  
(Dyrektor Zarządzający)

#### PARAMETRY TECHNICZNE

Średnica tulei zaciskowej	3-6 mm
Obroty biegu jałowego	25000 obr/min
Moc	0,20 kW
Wlot powietrza	1/4" GAS
Ciśnienie robocze	6,0 bar
Max. dopuszczalne ciśnienie	6,2 bar
Min. wew.. średnica przewodu	10 mm
Max. zużycie powietrza	270 l/min
Waga	0,67 kg
Długość całkowita	255 mm
Poziom dźwięku	80,0 dB (A) (pr EN 50144)
Wartość mocy akustycznej	87,0 dB (A) (pr EN 50144)
Poziom wibracji	1,15 m/s <sup>2</sup> (ISO 8662-7)





**BETA UTENSILI spa**

Via Volta, 18

20050 SOVICO (MB) ITALY

Tel. 039-2077.1

Fax 039-2010742