

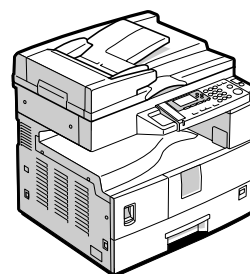

## Istruzioni per l'uso



- 
- 1** Operazioni preliminari
  - 2** Impostazione degli originali
  - 3** Copiatura
  - 4** Strumenti Utente
  - 5** Risoluzione dei problemi
  - 6** Altre funzioni
  - 7** Osservazioni
  - 8** Sicurezza
  - 9** Caratteristiche tecniche

---

Leggere attentamente questo manuale prima di utilizzare la macchina e tenerlo a disposizione per poterlo consultare quando necessario. Per un uso sicuro e corretto, leggere attentamente le Informazioni sulla sicurezza contenute in questo manuale prima dell'uso della macchina.

## Introduzione

Questo manuale contiene istruzioni e note dettagliate sul funzionamento e sull'utilizzo della macchina. Per ragioni di sicurezza, leggere attentamente il presente manuale prima di usare la macchina. Conservare il manuale in un luogo accessibile per farvi riferimento quando necessario.

## Importante

Il contenuto di questo manuale è soggetto a modifiche senza preavviso. In nessun caso la società potrà essere ritenuta responsabile per eventuali danni diretti, indiretti, speciali o consequenziali derivanti dallo spostamento o dall'uso della macchina.

### Note:

Alcune delle illustrazioni contenute in questo manuale potrebbero essere leggermente diverse dalla macchina in uso.

Alcune opzioni non sono disponibili in determinati Paesi. Per ulteriori informazioni, rivolgersi al rivenditore locale.

## Sicurezza del laser:

Questa macchina è conforme ai requisiti della direttiva IEC60825-1:2007(EN-60825-1:2007) per i prodotti laser di classe 1. La macchina contiene un diodo laser GaAlAs da 5 milliwatt o 6,2 milliwatt con lunghezza d'onda di 760-800 nanometri. L'esposizione diretta (o indiretta riflessa) degli occhi al raggio laser può provocare gravi lesioni agli occhi. Sono state previste misure di sicurezza e meccanismi di interbloccaggio per evitare qualsiasi esposizione dell'operatore al raggio laser.

Sul lato posteriore della macchina è apposta la seguente etichetta.

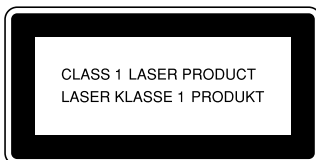

## Attenzione:

L'uso di comandi o regolazioni o l'esecuzione di procedure diverse da quelle specificate nel presente manuale può dar luogo a pericolose esposizioni a radiazioni.

In questo manuale si utilizzano due unità di misura. Per questa macchina, fare riferimento alla versione metrica.

Il fornitore consiglia di utilizzare toner originale per ottenere copie di buona qualità.

Il fornitore declina ogni responsabilità per danni o spese conseguenti all'uso di pezzi di ricambio non originali del fornitore sui prodotti per ufficio.

## Alimentazione

220-240 V, 50/60 Hz, 7A o superiore

Il cavo di alimentazione deve essere collegato a una fonte di alimentazione come quella descritta sopra. Per ulteriori informazioni sulla fonte di alimentazione, vedere P.72 "Collegamento elettrico".

# SOMMARIO

<b>Copyright e marchi di fabbrica</b> .....	<b>1</b>
Marchi di fabbrica.....	1
<b>Avviso</b> .....	<b>2</b>
<b>Come leggere questo manuale</b> .....	<b>3</b>
<b>Informazioni sulla sicurezza</b> .....	<b>4</b>
Sicurezza durante l'uso.....	4
<b>Posizione delle etichette e dei contrassegni</b> ⚠ <b>AVVERTENZA e</b> <b>⚠ ATTENZIONE</b> .....	<b>7</b>
<b>Programma ENERGY STAR</b> .....	<b>8</b>
<b>Funzioni di risparmio energetico</b> .....	<b>9</b>

## 1. Operazioni preliminari

---

<b>Guida ai componenti</b> .....	<b>11</b>
<b>Componenti opzionali</b> .....	<b>13</b>
Opzionali esterni.....	13
<b>Pannello di controllo</b> .....	<b>14</b>
Display.....	15
Letture del display e uso dei tasti.....	16
<b>Accensione</b> .....	<b>18</b>
Attivazione dell'alimentazione della macchina.....	18
Accensione.....	18
Spegnimento.....	19
Disattivazione dell'alimentazione.....	19
Risparmio energia.....	19

## 2. Impostazione degli originali

---

<b>Originali</b> .....	<b>21</b>
Formati e grammature degli originali consigliati.....	21
Area immagine mancante.....	22
<b>Impostazione di originali</b> .....	<b>23</b>
Orientamento degli originali.....	23
Posizionamento di originali sul vetro di esposizione.....	23
Posizionamento degli originali nell'ADF.....	24

## 3. Copiatura

---

<b>Procedura di base</b> .....	<b>27</b>
<b>Copiatura dal vassoio bypass</b> .....	<b>29</b>
<b>Funzioni copiatrice</b> .....	<b>33</b>
Regolazione della densità immagine.....	33
Selezione dell'impostazione del tipo di originale.....	33
Selezione della carta da copia.....	33
Riduzione/ingrandimento predefinito.....	34
Zoom.....	35
Fascicolazione.....	35

Cambiamento del numero di fascicoli .....	36
---	----



## 4. Strumenti Utente

---

<b>Menu Strumenti utente (Impostazioni di sistema)</b> .....	<b>37</b>
<b>Menu Strumenti utente (Impostazioni copiatrice)</b> .....	<b>39</b>
<b>Accesso agli Strumenti utente</b> .....	<b>40</b>
Modifica delle impostazioni predefinite .....	40
Uscita da Strumenti utente .....	41
<b>Impostazioni modificabili con gli Strumenti utente</b> .....	<b>42</b>
Impostazioni di sistema .....	42
Funzioni Copiatrice .....	46
<b>Codice utente</b> .....	<b>49</b>
Registrazione di un nuovo codice utente .....	49
Modifica di un codice utente.....	49
Eliminazione di un codice utente.....	50
Visualizzazione del contatore per ogni codice utente .....	51
Stampa del contatore per ogni codice utente.....	51
Azzeramento del contatore .....	52

## 5. Risoluzione dei problemi

---

<b>Se la macchina non funziona nel modo desiderato</b> .....	<b>53</b>
<b>Se non si riesce a ottenere copie nitide</b> .....	<b>55</b>
<b>Se non si riesce a eseguire le copie nel modo desiderato</b> .....	<b>56</b>
Quando la memoria è satura.....	56
 <b>Caricamento della carta</b> .....	<b>57</b>
Caricamento della carta .....	57
Carta con orientamento fisso o carta a due facciate .....	58
 <b>Rifornimento di toner</b> .....	<b>59</b>
Gestione del toner.....	59
Conservazione del toner .....	59
Toner usato .....	60
<b>Rimozione della cartuccia del toner</b> .....	<b>61</b>
<b>Inserimento della bottiglia del toner</b> .....	<b>62</b>
 <b>Rimozione dei fogli inceppati</b> .....	<b>63</b>
<b>Cambio del formato carta</b> .....	<b>65</b>
Cambio del formato carta nel vassoio carta .....	65

## 6. Altre funzioni

---

<b>Altre funzioni</b> .....	<b>67</b>
Visualizzazione del contatore totale .....	67
Modifica della lingua.....	67

## 7. Osservazioni

---

<b>Azioni da eseguire e azioni da evitare .....</b>	<b>69</b>
<b>Luogo di installazione della macchina .....</b>	<b>71</b>
Ambiente della macchina .....	71
Spostamento .....	71
Collegamento elettrico .....	72
Accesso alla macchina.....	73
<b>Manutenzione della macchina .....</b>	<b>74</b>
Pulizia del vetro di esposizione .....	74
Pulizia del coprioriginali.....	74
Pulizia dell'ADF .....	74

## 8. Sicurezza

---

<b>Sicurezza .....</b>	<b>75</b>
Principali funzioni di sicurezza .....	75
<b>Ambiente operativo e note.....</b>	<b>76</b>
Ambiente operativo .....	76
Per l'amministratore .....	76

## 9. Caratteristiche tecniche

---

<b>Unità principale .....</b>	<b>77</b>
<b>Opzioni.....</b>	<b>80</b>
Coprioriginali .....	80
Alimentatore automatico originali (ADF) .....	80
<b>Tabella di combinazione .....</b>	<b>81</b>
<b>Informazioni supplementari .....</b>	<b>82</b>
<b>Carta da copia .....</b>	<b>84</b>
Formati e tipi di carta consigliati.....	84
Carta non utilizzabile .....	86
Conservazione della carta.....	87
<b>INDICE .....</b>	<b>88</b>



# Copyright e marchi di fabbrica

---

## Marchi di fabbrica

---

Microsoft<sup>®</sup>, Windows<sup>®</sup> e Windows NT<sup>®</sup> sono marchi registrati di Microsoft Corporation negli Stati Uniti e/o in altri Paesi.

Acrobat<sup>®</sup> è un marchio depositato di Adobe Systems Incorporated.

Gli altri nomi di prodotti citati in questo manuale sono utilizzati a scopo puramente identificativo e possono essere marchi di fabbrica dei rispettivi proprietari. Si rinuncia espressamente a qualsiasi diritto su tali marchi.

I nomi corretti dei sistemi operativi Windows sono i seguenti:

- Il nome del prodotto Windows<sup>®</sup> 95 è Microsoft<sup>®</sup> Windows<sup>®</sup> 95
- Il nome del prodotto Windows<sup>®</sup> 98 è Microsoft<sup>®</sup> Windows<sup>®</sup> 98
- Il nome del prodotto Windows<sup>®</sup> Me è Microsoft<sup>®</sup> Windows<sup>®</sup> Millennium Edition (Windows Me)
- I nomi dei prodotti Windows<sup>®</sup> 2000 sono i seguenti:  
Microsoft<sup>®</sup> Windows<sup>®</sup> 2000 Professional  
Microsoft<sup>®</sup> Windows<sup>®</sup> 2000 Server  
Microsoft<sup>®</sup> Windows<sup>®</sup> 2000 Advanced Server
- I nomi dei prodotti Windows<sup>®</sup> XP sono i seguenti:  
Microsoft<sup>®</sup> Windows<sup>®</sup> XP Home Edition  
Microsoft<sup>®</sup> Windows<sup>®</sup> XP Professional
- I nomi dei prodotti Windows Server<sup>™</sup> 2003 sono i seguenti:  
Microsoft<sup>®</sup> Windows Server<sup>™</sup> 2003 Standard Edition  
Microsoft<sup>®</sup> Windows Server<sup>™</sup> 2003 Enterprise Edition  
Microsoft<sup>®</sup> Windows Server<sup>™</sup> 2003 Web Edition
- I nomi dei prodotti Windows NT<sup>®</sup> 4.0 sono i seguenti:  
Microsoft<sup>®</sup> Windows NT<sup>®</sup> Workstation 4.0  
Microsoft<sup>®</sup> Windows NT<sup>®</sup> Server 4.0

# Avviso

---

## Importante

---

Non fotocopiare o stampare documenti o altro la cui riproduzione sia vietata per legge.

La riproduzione o la stampa di quanto segue è generalmente proibita dalle leggi locali:

banconote, marche da bollo, obbligazioni, certificati azionari, cambiali, assegni, passaporti, patenti di guida.

L'elenco precedente rappresenta solo una guida e non è completo. Ricoh non si assume responsabilità in merito alla completezza o alla precisione di tale elenco. Per qualsiasi domanda relativa alla legalità delle operazioni di copiatura o stampa di particolari documenti, rivolgersi a un consulente legale.



# Come leggere questo manuale

---

## Simboli

---

In questo manuale si utilizza la seguente serie di simboli.

### **ATTENZIONE:**

Questo simbolo indica una situazione potenzialmente pericolosa che può causare lesioni gravi o mortali se la macchina viene utilizzata senza osservare le istruzioni contrassegnate da questo simbolo. Leggere attentamente tutte le istruzioni contenute nella sezione Informazioni sulla sicurezza.

### **AVVERTIMENTO:**

Questo simbolo indica una situazione potenzialmente pericolosa che può causare lesioni lievi o non gravi o danni materiali se la macchina viene utilizzata senza osservare le istruzioni contrassegnate da questo simbolo. Leggere attentamente tutte le istruzioni contenute nella sezione Informazioni sulla sicurezza.

\* Gli avvertimenti di cui sopra rappresentano delle note per la sicurezza dell'utente.

### **Importante**

Se non si seguono le istruzioni, si corre il rischio di provocare inceppamenti della carta, danni agli originali e perdita di dati. Leggere sempre attentamente queste istruzioni.

### **Preparazione**

Questo simbolo indica informazioni o preparativi necessari prima dell'utilizzo.

### **Nota**

Questo simbolo indica precauzioni per il funzionamento o azioni da eseguire in seguito a funzionamento errato.

### **Limitazione**

Questo simbolo indica limiti numerici, funzioni che non possono essere utilizzate contemporaneamente o condizioni in cui non è possibile utilizzare una determinata funzione.

### **Riferimento**

Questo simbolo indica un riferimento.

[   ]

Tasti che appaiono sul display informativo della macchina.

[   ]

Tasti incorporati nel pannello di controllo della macchina.

# Informazioni sulla sicurezza

Osservare sempre le seguenti precauzioni di sicurezza durante l'uso di questa macchina.

---

## Sicurezza durante l'uso

---

In questo manuale vengono utilizzati i seguenti simboli:

**⚠ ATTENZIONE:**

*Indica note importanti per la sicurezza. La mancata osservanza di queste note potrebbe causare lesioni personali gravi o mortali. Leggere sempre attentamente queste note.*

**⚠ AVVERTIMENTO:**

*Indica note importanti per la sicurezza. La mancata osservanza di queste note potrebbe causare lesioni lievi o non gravi, o danni alla macchina o alle cose. Leggere sempre attentamente queste note.*

---

**⚠ ATTENZIONE:**

---

- **Scollegare la spina di alimentazione (tirando la spina, non il cavo) se il cavo di alimentazione o la spina si logora o danneggia in altro modo.**
- **Per evitare scosse elettriche o l'esposizione a radiazioni laser pericolose, non rimuovere nessun coperchio o vite diversi da quelli specificati nel presente manuale.**
- **Disattivare l'alimentazione e scollegare la spina di alimentazione (tirando la spina, non il cavo), se si verifica uno dei seguenti casi:**
  - **Si versa un liquido nella macchina.**
  - **Si sospetta che la macchina abbia bisogno di manutenzione o riparazione.**
  - **Le parti esterne della macchina sono state danneggiate.**
- **Non bruciare il toner versato per terra o usato. Se esposto a una fiamma libera, il toner potrebbe incendiarsi.**
- **Lo smaltimento può essere effettuato presso il proprio rivenditore autorizzato.**
- **Lo smaltimento delle bottiglie di toner deve essere effettuato nel rispetto delle norme vigenti.**
- **Collegare la macchina esclusivamente a una fonte di alimentazione corrispondente alle specifiche riportate nella seconda pagina di copertina di questo manuale e non utilizzare un cavo di prolunga.**

---

**⚠ ATTENZIONE:**

---

- **Non utilizzare cavi di alimentazione danneggiati, spezzati o modificati. Analogamente, non utilizzare cavi di alimentazione che sono rimasti incastrati sotto oggetti pesanti, sono stati tirati con violenza o piegati eccessivamente. In caso contrario si potrebbero verificare incendi o scosse elettriche.**
- **Non utilizzare spray infiammabili o solventi in prossimità della macchina. In caso contrario si potrebbero verificare incendi o scosse elettriche.**
- **Assicurarsi che la presa a muro si trovi vicino alla macchina e risulti facilmente accessibile, cosicché, in caso di emergenza, sia possibile staccare facilmente la spina.**
- **Tenere sempre gli oggetti in polietilene (involucri, guanti ecc.) forniti con questa macchina fuori dalla portata di neonati e bambini piccoli. Qualora gli oggetti in polietilene fossero avvicinati alla bocca o al naso, potrebbero causare soffocamento.**
- **Non maneggiare il cavo di alimentazione o la spina con le mani bagnate, altrimenti potrebbero verificarsi scosse elettriche.**

---

**⚠ AVVERTIMENTO:**

---

- **Proteggere la macchina dall'umidità o da condizioni atmosferiche caratterizzate da elevata umidità, come in caso di pioggia o neve.**
- **Staccare il cavo di alimentazione dalla presa elettrica prima di spostare la macchina. Durante lo spostamento della macchina, fare attenzione che il cavo di alimentazione non rimanga sotto di essa, perché verrebbe danneggiato.**
- **Quando si disinserisce il cavo di alimentazione dalla presa elettrica, aver cura di tirare la spina (non il cavo).**
- **Non far cadere all'interno della macchina fermagli, punti metallici o altri piccoli oggetti metallici.**
- **Tenere il toner (usato o nuovo) e i contenitori del toner lontano dalla portata dei bambini.**
- **Per la salvaguardia dell'ambiente, non smaltire la macchina o materiali di consumo usati nelle discariche dei rifiuti solidi urbani. Lo smaltimento può essere effettuato portando il toner a un rivenditore autorizzato.**
- **L'interno della macchina è soggetto a surriscaldamento. Evitare di toccare le parti contraddistinte dall'indicazione "superficie surriscaldata". Il contatto con tali superfici potrebbe causare ustioni.**

---

**⚠ AVVERTIMENTO:**

---

- *Proteggere la macchina dall'umidità e dalla polvere. per evitare rischi di incendi o scosse elettriche.*
- *Non collocare la macchina su una superficie poco stabile o inclinata: se dovesse cadere, potrebbe causare lesioni personali.*
- *Prima di spostare la macchina, accertarsi di aver estratto completamente tutte e quattro le maniglie. Ci si potrebbe altrimenti procurare delle lesioni. Dopo aver spostato la macchina, riportare le quattro maniglie nella posizione originale.*
- *Se si utilizza la macchina in uno spazio ristretto, assicurarsi che vi sia un ricambio d'aria continuo.*
- *Contattare il centro di assistenza tecnica se si intende sollevare la macchina (per esempio per trasferirla ad un altro piano). Non tentare di sollevare la macchina senza l'assistenza di un tecnico. La macchina si danneggia se viene capovolta o fatta cadere, producendo guasti e rischi per gli utenti. Soltanto i tecnici dell'assistenza possono utilizzare le zone previste per lo spostamento della macchina. Non toccare tali zone.*
- *Si raccomanda di scollegare la spina dalla presa a muro e di pulire i poli e l'area circostante almeno una volta all'anno. L'accumulo di polvere sulla spina può provocare incendi.*
- *In caso di inalazione accidentale del toner, sciacquare la bocca con abbondanti quantità di acqua e spostarsi all'aria aperta. Se necessario, rivolgersi ad un medico.*
- *In caso di contatto accidentale con gli occhi, lavarli immediatamente con grandi quantità di acqua. Se necessario, rivolgersi ad un medico.*
- *Se il toner nuovo o usato viene ingerito, diluirlo bevendo grandi quantità di acqua. Se necessario, rivolgersi ad un medico.*
- *Evitare che il toner entri in contatto con gli indumenti o la pelle durante la rimozione di un inceppamento carta o la sostituzione del toner. In caso di contatto accidentale del toner con la pelle, lavare la parte interessata con un'abbondante quantità di acqua e sapone.*
- *In caso di contatto accidentale con gli indumenti, lavarli con acqua fredda. L'acqua calda fissa il toner sul tessuto e ne rende impossibile la rimozione.*
- *Un forte accumulo di polvere nella macchina potrebbe provocare guasti ed incendi. Per informazioni su come pulire le parti interne dell'apparecchio e i relativi costi, rivolgersi a un responsabile dell'assistenza tecnica.*

# Posizione delle etichette e dei contrassegni ⚠️ AVVERTENZA e ⚠️ ATTENZIONE

Questa macchina ha etichette di ⚠️ AVVERTENZA e ⚠️ ATTENZIONE nelle posizioni sotto indicate. Per motivi di sicurezza, attenersi alle istruzioni e maneggiare la macchina nel modo indicato.

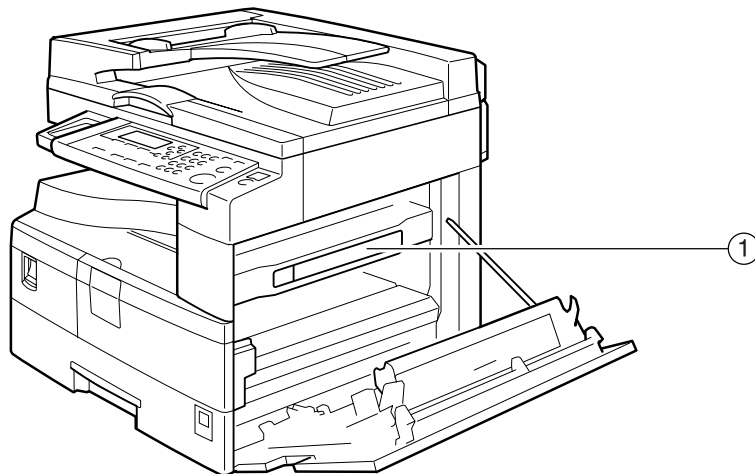

①

<p>CAUTION ATTENTION 주의 ACHTUNG ATTENZIONE PRECAUCION 注意</p>		<ul style="list-style-type: none"> <li>• High temperature. Be careful of hot parts when clearing paper jams.</li> <li>• Température élevée. Attention aux pièces chaudes en supprimant un bouchage papier. • 고온이므로 용지 걸림 제거시 주의해 주십시오.</li> <li>• Vorsicht hohe Temperaturen! Achten Sie auf heiße Geräteteile, wenn Sie einen Papierstau beheben.</li> <li>• 高温, 清除卡紙時請小心熱燙的部份。</li> </ul>	<ul style="list-style-type: none"> <li>• Temperatura elevata. Fare attenzione alle parti calde quando si eliminano gli inceppamenti della carta.</li> <li>• Alta temperatura. Tenga cuidado con las partes calientes cuando elimine los atascamientos de papel.</li> <li>• 高温。取夾紙時，請小心高溫部份</li> <li>• 高温です。用紙つまり処理は、高温部分に注意しながら行ってください。</li> </ul>
--	--	---	--

APH002S

# Programma ENERGY STAR

## ❖ Requisiti del programma ENERGY STAR® per le apparecchiature di gestione delle immagini



Questa azienda aderisce al programma ENERGY STAR®.

Questa macchina è conforme alle normative previste dal programma ENERGY STAR®.

I requisiti del programma ENERGY STAR® per le apparecchiature di gestione delle immagini sono studiati per favorire la conservazione dell'energia promuovendo la diffusione di computer e apparecchiature per l'ufficio efficienti dal punto di vista energetico.

Il programma nasce per promuovere la progettazione e la diffusione di prodotti dotati di funzioni di risparmio energetico.

Si tratta di un programma facoltativo, a cui i produttori aderiscono volontariamente.

Il programma è destinato ai seguenti prodotti: computer, monitor, stampanti, fax, copiatrici, scanner e duplicatori digitali. Gli standard e i loghi Energy Star sono uguali in tutto il mondo.

### **Nota**

- Per ulteriori informazioni sul tempo di attesa della macchina prima dell'attivazione dei modi di risparmio energetico, vedere "Funzioni di risparmio energetico".

### **Riferimento**

P.9 "Funzioni di risparmio energetico"

# Funzioni di risparmio energetico

La macchina è dotata delle seguenti funzioni di risparmio energetico:

## ❖ **Modo Basso consumo**

- Se la macchina non viene utilizzata per un dato periodo di tempo, riduce automaticamente il consumo di energia.
- Per impostazione predefinita, la macchina attende un minuto prima di passare al modo Basso consumo. Questa impostazione può essere modificata.

## ❖ **Modo Spegnimento automatico (solo per macchine con funzione copiatrice)**

- Se la macchina non viene utilizzata per un dato periodo di tempo, si spegne automaticamente.
- Per impostazione predefinita, la macchina attende un minuto prima di passare al modo Spegnimento automatico. Questa impostazione può essere modificata.

## ❖ **Caratteristiche tecniche**

Riduzione del consumo energetico nel modo Basso consumo	40 W
Attesa prima dell'attivazione del modo Basso consumo	1 minuto
Attesa prima della disattivazione del modo Basso consumo	Meno di 10 secondi

Riduzione del consumo energetico nel modo Spegnimento automatico	Meno di 1 W
Attesa prima dell'attivazione del modo Spegnimento automatico	1 minuto
Attesa prima della disattivazione del modo Spegnimento automatico	Meno di 10 secondi

## **Nota**

- ❑ Per informazioni sulla procedura di modifica del tempo di attesa predefinito, vedere "Impostazioni timer".

## **Riferimento**

P.43 "Impostazioni timer"





# 1. Operazioni preliminari

## Guida ai componenti

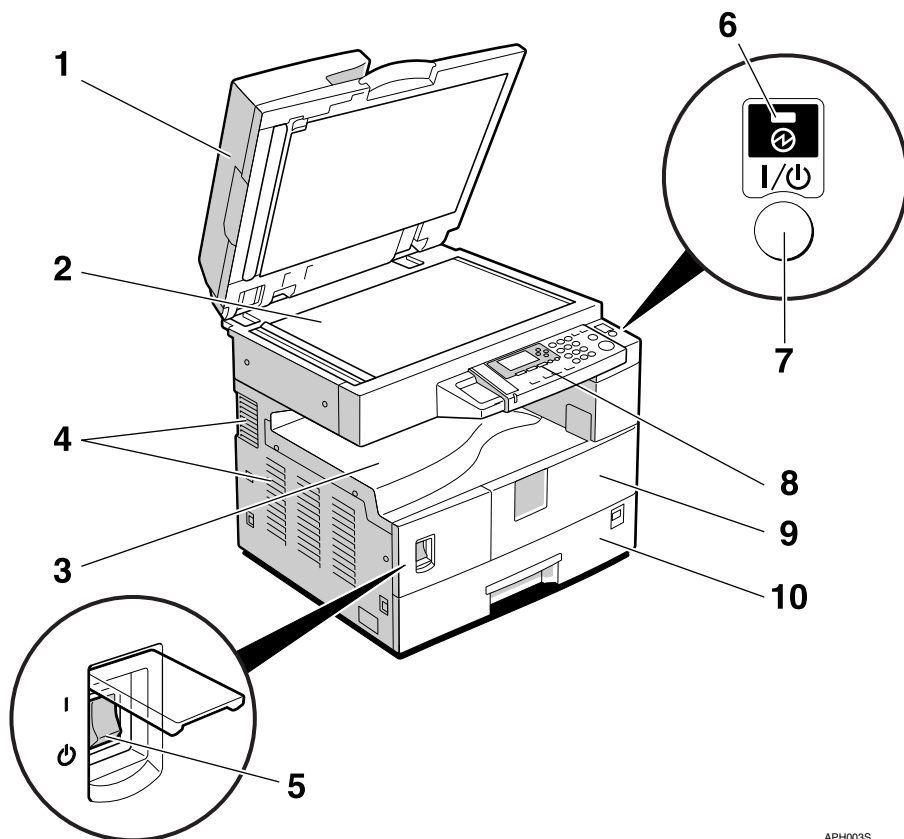

APH003S

### **1. Coprioriginali (opzionale) o ADF (opzionale).**

Vedere P.13 "Opzionali esterni"  
(La figura illustra l'ADF.)

### **2. Vetro di esposizione**

Posizionare qui gli originali a faccia in giù.

### **3. Vassoio interno**

Le copie vengono inviate qui.

### **4. Fori di ventilazione**

Impediscono il surriscaldamento. Non ostruire i fori di ventilazione posizionando o appoggiando oggetti in corrispondenza dei fori. Il surriscaldamento della macchina può provocare problemi di funzionamento.

### **5. Interruttore di alimentazione principale**

Se la macchina non funziona dopo aver acceso l'interruttore di funzionamento, assicurarsi che l'interruttore di alimentazione principale sia acceso. Se è disinserito, inserirlo.

## 6. Indicatore Alimentazione principale

Si accende quando viene premuto l'interruttore di alimentazione principale e si spegne quando questo interruttore viene spento.

## 7. Interruttore di funzionamento (indicatore Acceso)

Premere questo interruttore per accendere la macchina (l'indicatore di accensione si illumina). Per spegnere la macchina, premere nuovamente questo interruttore (l'indicatore di accensione si spegne).

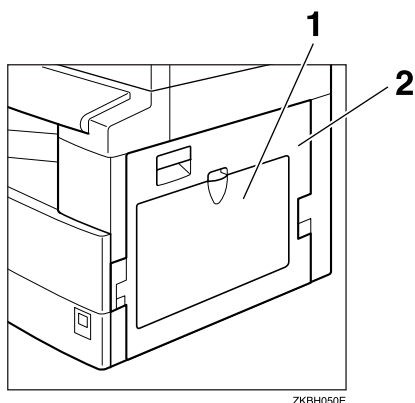

## 1. Vassoio bypass

Utilizzare questo vassoio per eseguire copie su lucidi, etichette adesive, carta trasparente, buste e carta di formato personalizzato.

## 8. Pannello di controllo

Vedere P.14 "Pannello di controllo".

## 9. Sportello anteriore

Aprirlo per accedere all'interno della macchina.

## 10. Vassoio carta

Caricare la carta qui.

## 2. Sportello destro

Aprire questo sportello per rimuovere la carta inceppata alimentata dal vassoio carta.

# Componenti opzionali

## Opzionali esterni

1

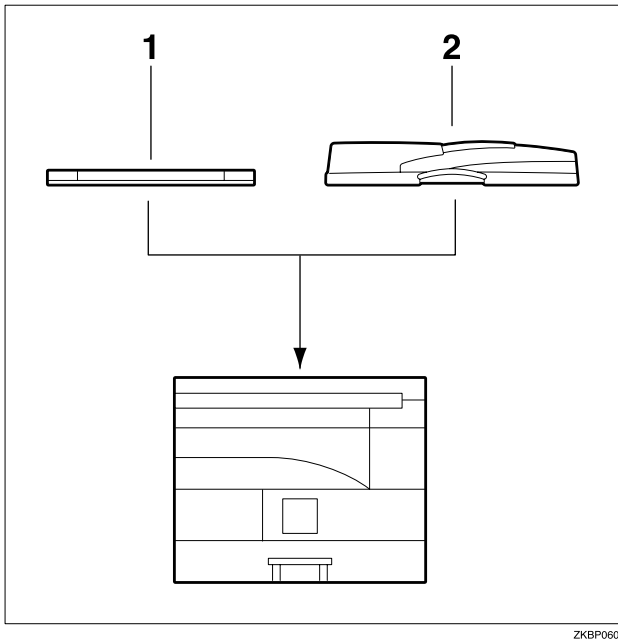

### **1. Coperchio del vetro di esposizione**

Abbassare questo coperchio sopra gli originali.

### **2. ADF**

Posizionare qui le pile di originali.  
Esse verranno alimentate automaticamente.

# Pannello di controllo

In questa figura viene illustrato il pannello di controllo della macchina con tutte le opzioni installate.

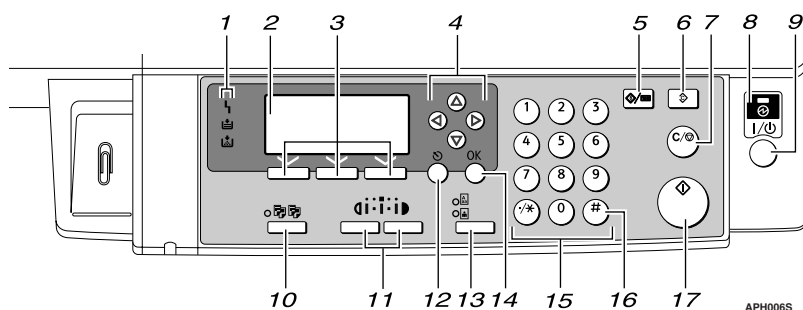

## 1. Indicatori

Visualizzano gli errori e lo stato della macchina.

: indicatore Errore. Vedere P.63 “ Rimozione dei fogli inceppati”.

: indicatore Carica carta. Vedere P.57 “ Caricamento della carta”.

: indicatore Aggiungi toner. Vedere P.59 “ Rifornimento di toner”.

## 2. Display

Visualizza lo stato operativo e i messaggi.

## 3. Tasti di selezione

Corrispondono a voci visualizzate sul display. Premere per selezionare la voce corrispondente.

## 4. Tasti di scorrimento

Premere per selezionare una voce.

: scorrimento in alto

: scorrimento in basso

: scorrimento a destra

: scorrimento a sinistra

## Riferimento

Vedere P.16 “Lettura del display e uso dei tasti”.

## 5. Tasto [Strumenti Utente/Contatore]

- Strumenti Utente

Premere per modificare i parametri predefiniti o operativi secondo necessità. Vedere P.40 “Accesso agli Strumenti utente”.

- Contatore  
Premere per controllare o stampare il valore del contatore. Vedere P.67 “Altre funzioni”.

## 6. Tasto [Cancella modi]

Premere per annullare le impostazioni correnti.

## 7. Tasto [Cancella/Stop]

- Cancella:  
Cancella un valore numerico inserito.
- Stop:  
Interrompe un lavoro di scansione o stampa in corso.

## 8. Indicatore alimentazione principale

L'indicatore di alimentazione principale si illumina quando l'interruttore di alimentazione principale è acceso.

## Importante

- Non spegnere l'interruttore di alimentazione principale mentre l'indicatore di accensione è acceso o lampeggiante. Questa operazione potrebbe danneggiare la memoria.

**Riferimento**

P.18 "Accensione"

**9. Interruttore di funzionamento (indicatore Acceso)**

Premere per accendere la macchina. L'indicatore di accensione si illumina. Per spegnere la macchina, premere di nuovo questo tasto.

**Nota**

- ❑ Questo tasto è inattivo durante la scansione o l'impostazione dei valori predefiniti.

**Riferimento**

P.18 "Accensione"

**10. Tasto [Fascicolazione]**

Fascicola automaticamente le copie.

**11. Tasti [Più chiaro] e [Più scuro]**

Premere per cambiare l'impostazione della densità dell'immagine. Selezionare la densità dell'immagine in tre livelli, da Più chiaro a Più scuro.

**12. Tasto [Escape]**

Premere per annullare un'operazione o ritornare al display precedente.

**13. Tasto [Tipo originale]**

Premere per selezionare il tipo di originale registrato in [Tipo originale 1 (Testo)] o [Tipo originale 2 (Foto)]. Quando si seleziona un tipo di originale, l'indicatore corrispondente si illumina.

**14. Tasto [OK]**

Premere per impostare un'opzione selezionata o un valore numerico digitato.

**15. Tasti numerici**

Premere per inserire valori numerici.

**16. Tasto [#]**

Premere per impostare un'opzione selezionata o un valore numerico digitato.

**17. Tasto [Avvio]**

Premere per iniziare a copiare, stampare, scansire o inviare.

**Display**

Il display informativo mostra lo stato della macchina, i messaggi di errore e i menu delle funzioni.

**Importante**

- ❑ Una pressione o un impatto superiore a 30 N (pari a circa 3 kgf) potrebbe danneggiare il display.

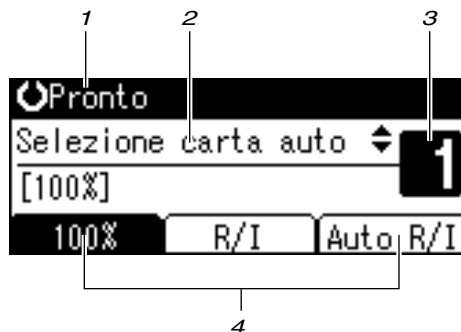
**❖ Display iniziale di copiatura**

IT AAI024S

**1. Stato operativo o messaggi**

**2. I messaggi e il vassoio selezionato appaiono qui. Le voci selezionate appaiono tra parentesi.**

**3. Numero di copie impostato.**

**4. Funzione rapporto di riduzione/ingrandimento per rapporti non fissi.**

Quando si seleziona o si specifica una voce sul display, questa si illumina così



---

## Letture del display e uso dei tasti

---

Questa sezione descrive come leggere il display e utilizzare i tasti di selezione.

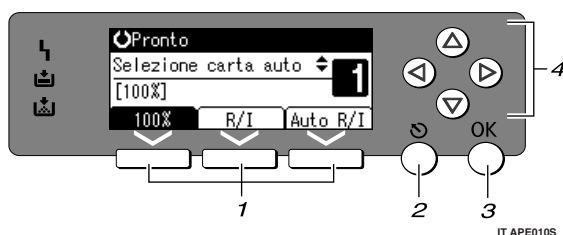

### 1. Tasti di selezione

Corrispondono alle opzioni visualizzate sulla riga inferiore del display.

Esempio: Il display della copiatrice

- Quando in questo manuale compare l'istruzione "premere [100%]", premere il tasto di selezione sinistro.
- Quando in questo manuale compare l'istruzione "premere [R/I]", premere il tasto di selezione centrale.

### 2. Tasto [Escape]

Premere per annullare un'operazione o ritornare al display precedente.

### 3. Tasto [OK]

Premere per impostare un'opzione selezionata o un valore numerico digitato.

### 4. Tasti di scorrimento

Premere per spostare il cursore passo-passo in ciascuna direzione.

Quando in questo manuale compare il tasto [▲], [▼], [◀] o [▶] premere il tasto di scorrimento della stessa direzione.

---

## Operazioni con i tasti comuni

---

I tasti riportati di seguito sono comuni a tutte le schermate:

### ❖ Lista dei tasti

[Annulla]	Elimina una funzione selezionata o i valori immessi, quindi torna al display precedente.
[Esci]	Ritorna ad essere visualizzato il display precedente.
[Stop]	Interrompe un lavoro in corso.
[Sì]	Conferma una funzione selezionata o un valore inserito.
[Stop]	Annulla una funzione selezionata o i valori immessi, quindi torna al display precedente.

# Accensione

1

Questa macchina è dotata di due interruttori di accensione.

❖ **Interruttore di funzionamento (lato destro del pannello di controllo)**

Premere per attivare la macchina. Al termine della fase di riscaldamento si potrà utilizzare la macchina.

❖ **Interruttore di alimentazione principale (lato sinistro della macchina)**

Spegnendo questo interruttore si spegne l'indicatore dell'interruttore di alimentazione principale alla destra del pannello di controllo. Quando si effettua questa operazione, l'alimentazione della macchina è completamente scollegata.

 **Nota**

- ❑ Se la macchina non viene usata per un certo periodo di tempo, entra automaticamente nel modo Risparmio energia oppure si spegne.

## Attivazione dell'alimentazione della macchina

- 1** Assicurarsi che il cavo di alimentazione sia correttamente collegato alla presa a muro.
- 2** Accendere l'interruttore di alimentazione principale.

L'indicatore Alimentazione principale si illuminerà.

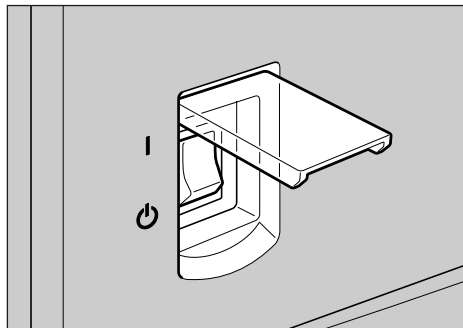

 **Importante**

- ❑ Non spegnere l'interruttore di alimentazione principale subito dopo averlo acceso. Così facendo si potrebbe danneggiare la memoria e causare anomalie di funzionamento.

## Accensione

- 1** Premere l'interruttore di funzionamento.

L'indicatore di accensione si illuminerà.

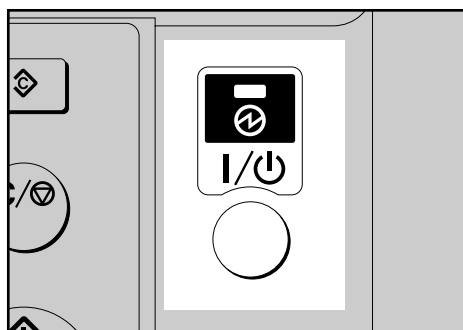



**Nota**

- Se alla pressione dell'interruttore di funzionamento l'alimentazione elettrica non si attiva, controllare che l'interruttore di alimentazione principale sia inserito. Se è disinserito, inserirlo.

## Spegnimento

**1** Premere l'interruttore di funzionamento.

L'indicatore di accensione si spegnerà.

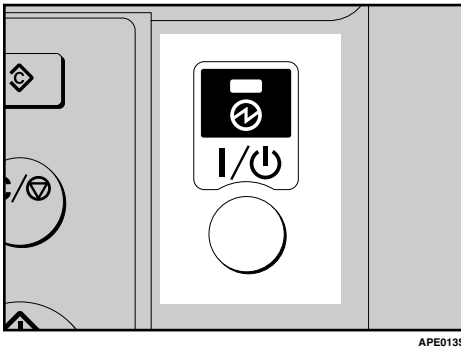

## Disattivazione dell'alimentazione

**Importante**

- Non spegnere l'interruttore di alimentazione principale quando l'indicatore di accensione è acceso o lampeggiante. Così facendo si potrebbe danneggiare la memoria.
- Assicurarsi di spegnere l'interruttore di alimentazione principale prima di scollegare la spina. Si potrebbe altrimenti danneggiare la memoria.

**1** Verificare che l'indicatore di accensione non sia acceso.**2** Spegnerne l'interruttore di alimentazione principale.

L'indicatore Alimentazione principale si spegnerà.

## Risparmio energia

**Autospegnimento / Basso consumo**

Trascorso un determinato periodo di tempo dalla fine di un lavoro, la macchina si spegne automaticamente. Questa funzione è denominata "Autospegnimento".

**Nota**

- È possibile modificare l'intervallo di tempo che intercorre tra la fine del lavoro e lo spegnimento automatico.
- La funzione Timer Autospegnimento è inattiva nelle seguenti situazioni:
  - Quando appare un messaggio di avviso
  - Quando appare il messaggio che indica la necessità di rivolgersi al servizio di assistenza tecnica
  - In caso di inceppamento della carta
  - Quando lo sportello è aperto
  - Quando viene visualizzato il messaggio "Aggiungere toner"
  - Durante il rifornimento di toner
  - Quando viene visualizzata la schermata Strumenti utente
  - Durante il tempo di riscaldamento prestabilito



# 2. Impostazione degli originali

## Originali

---

### Formati e grammature degli originali consigliati

---

#### ❖ Versione metrica

Posizione dell'originale	Formato degli originali	Grammatura degli originali
Vetro di esposizione	Fino al formato A3	--
ADF	Originali ad una facciata A3☐ – A5☐☐	40– 128 g/m <sup>2</sup>

#### ❖ Versione in pollici

Posizione dell'originale	Formato degli originali	Grammatura degli originali
Vetro di esposizione	Fino al formato 11" × 17"	--
ADF	Originali ad una facciata 11" × 17"☐ – 5 <sup>1</sup> / <sub>2</sub> " × 8 <sup>1</sup> / <sub>2</sub> "☐☐	11–34 lb.

#### Nota

☐ Nell'ADF si possono caricare circa 30 originali.

---

### Originali non compatibili con l'ADF

---

Il posizionamento dei seguenti tipi di originali nell'ADF può provocare inceppamenti della carta o danni agli originali. Posizionare questi originali sul vetro di esposizione.

- Originali diversi da quelli specificati in P.21 "Formati e grammature degli originali consigliati"
- Originali pinzati o con fermagli
- Originali perforati o strappati
- Originali curvi, piegati o sgualciti
- Originali a collage
- Originali con strato di rivestimento, ad esempio carta artistica, carta metallizzata, carta carbone o carta conduttiva
- Originali con tratteggio perforato
- Originali con indici, cartellini o altre parti sporgenti
- Originali appiccicosi, ad esempio carta traslucida

- Originali sottili e molto flessibili
- Originali spessi, come cartoline
- Originali rilegati, ad esempio libri
- Originali trasparenti, ad esempio lucidi o carta traslucida

 **Nota**

- L'originale si può sporcare se contiene scritte a matita o simili.

2

---

## Area immagine mancante

---

Anche se si posizionano gli originali correttamente nell'ADF o sul vetro di esposizione, può darsi che un margine di 4 mm (0,2") ai quattro lati non venga copiato.

# Impostazione di originali

## Nota

- ❑ Aver cura di posizionare gli originali solamente dopo che l'eventuale liquido correttore o inchiostro è completamente asciugato. Se non si osserva questa precauzione, si rischia di provocare macchie sul vetro di esposizione, la cui traccia apparirà poi sulle copie.

## Riferimento

Per i formati degli originali che è possibile impostare, vedere P.21 "Originali".

## Orientamento degli originali

È possibile impostare l'orientamento degli originali nei modi seguenti:

Questa funzione è utile per copiare originali strappati o di grandi dimensioni.

## Nota

- ❑ Gli originali devono normalmente essere allineati con l'angolo posteriore sinistro. Alcune funzioni di copiatura possono tuttavia produrre risultati diversi a seconda dell'orientamento degli originali. Per ulteriori informazioni, vedere le spiegazioni di ciascuna funzione.

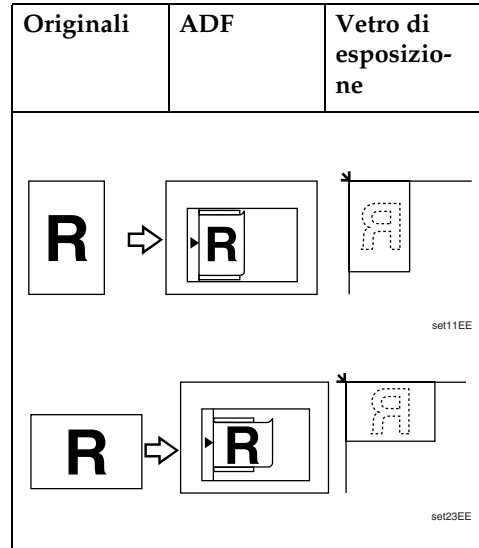

## Posizionamento di originali sul vetro di esposizione

- 1** Sollevare il coprioriginali o l'ADF.

## Importante

- ❑ Non esercitare una forza eccessiva per eseguire questa operazione. Si potrebbe altrimenti danneggiare il coperchio dell'ADF.

## Nota

- ❑ L'angolo di sollevamento del coprioriginali o dell'ADF deve essere superiore a 30°. In caso contrario, il formato degli originali potrebbe non essere rilevato correttamente.

- 2** Posizionare l'originale con il lato di stampa rivolto verso il basso sul vetro di esposizione. Deve essere allineato con l'angolo posteriore sinistro.

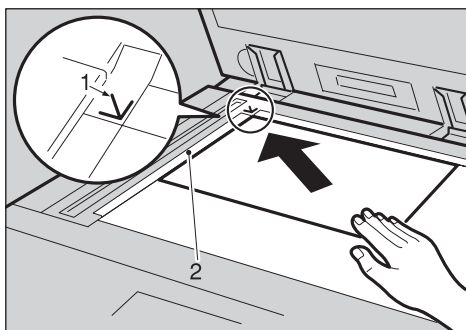

AA1025S

### 1. Segno di posizionamento

### 2. Scala sinistra

#### Nota

- Iniziare con la prima pagina da copiare.

### 3 Abbassare il coprioriginali o l'ADF.

## Posizionamento degli originali nell'ADF

È necessario specificare le impostazioni nelle situazioni indicate di seguito.

#### ❖ Se vengono posizionati originali di formati personalizzati:

P.25 "Posizionamento di originali di formato personalizzato"

#### Nota

- Non inserire originali oltre il segno di limite sulla guida laterale dell'ADF.
- L'ultima pagina deve essere in fondo.

- Non coprire i sensori con le mani o con oggetti. Così facendo si potrebbe causare un errato rilevamento del formato o la visualizzazione del messaggio di errore per carta inceppata. Inoltre, per evitare problemi di funzionamento, non appoggiare niente sul coprioriginali.

#### ❖ ADF

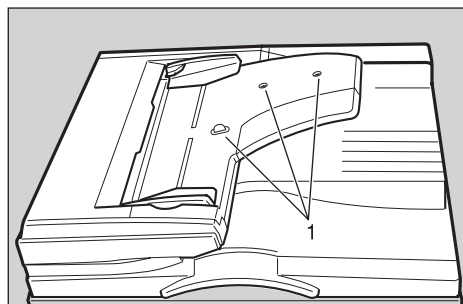

AA1036S

### 1. Sensore

- 1 Impostare la guida dei documenti in base al formato dell'originale.

- 2 Allineare i bordi degli originali e posizzionarli nell'ADF con il lato da copiare in alto.

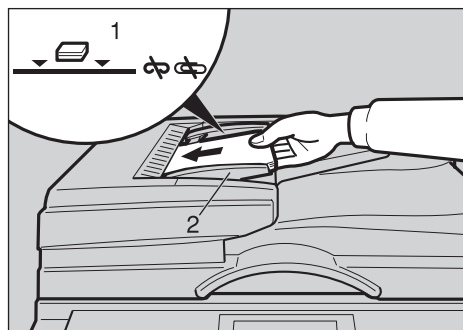

AA1026S

## 1. Segno di limite

## 2. Guida documenti

### Nota

- Raddrizzare eventuali curvature degli originali prima di posizionarli nell'ADF.
- Per evitare l'alimentazione di più fogli, smazzare gli originali prima di caricarli nell'ADF.
- Inserire l'originale allineandolo correttamente alle apposite guide.

## Posizionamento di originali di formato personalizzato

Quando si posizionano originali di formato personalizzato nell'ADF, specificare il formato degli originali.

### Nota

- Con questa funzione è possibile posizionare carta con una lunghezza verticale di 105–297 mm (4,2"–11,6") e una lunghezza orizzontale di 128–1.260 mm (5,1"–49,6").

- 1** Selezionare il vassoio carta utilizzando **[▲]** o **[▼]**, quindi premere il tasto **[#]**.



- 2** Selezionare **[Formato personalizzato]** utilizzando il tasto **[▲]** o **[▼]**, quindi premere il tasto **[OK]**.

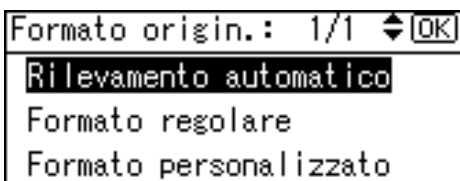

### Nota

- Quando è selezionato **[Rilevamento automatico]**, il formato dell'originale inserito viene rilevato automaticamente.

- 3** Immettere la dimensione orizzontale dell'originale con i tasti numerici, quindi premere il tasto **[OK]**.

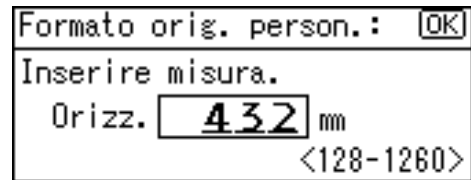

### Nota

- In caso di errore, premere il tasto **[Cancella/Stop]**, quindi immettere nuovamente il valore.

- 4** Immettere la dimensione verticale dell'originale con i tasti numerici, quindi premere il tasto **[OK]**.

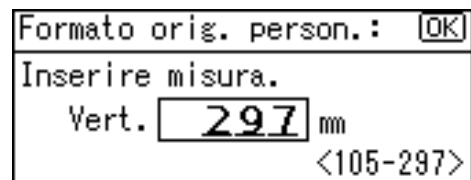

Apparirà il messaggio "Programmato" con il formato originale impostato.

Durante la registrazione delle impostazioni di originali in formato personalizzato, in alto sul display di copiatura appare **<[\*]Pronto**.



 **Nota**

- Per annullare il formato impostato, premere il tasto **[Cancella modi]**.

---

**Inserimento di originali di formato regolare**

---

- 1** Selezionare il vassoio carta utilizzando il tasto **[▲]** o **[▼]**, quindi premere il tasto **[#]**.



- 2** Selezionare **[Formato regolare]** utilizzando il tasto **[▲]** o **[▼]**, quindi premere il tasto **[OK]**.

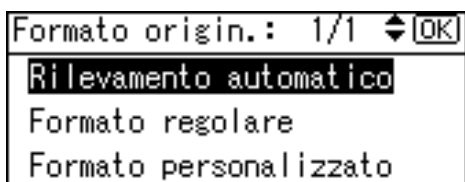

 **Nota**

- Quando è selezionato **[Rilevamento automatico]**, il formato dell'originale inserito viene rilevato automaticamente.

- 3** Selezionare il formato carta con i tasti di scorrimento, quindi premere il tasto **[OK]**.

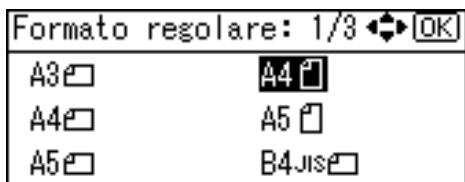

Apparirà il messaggio "Programmato".

Durante la registrazione delle impostazioni di originali in formato normale, in alto sul display di copiatura appare **[\*]Pronto**.



 **Nota**

- Per annullare il formato impostato, premere il tasto **[Cancella modi]**.



# 3. Copiatura

## Procedura di base

- 1** Se nella macchina sono impostati dei codici utente, immettere un codice utente (max. otto cifre) con i tasti numerici, quindi premere il tasto **[OK]** o **[#]**.

La macchina è pronta per la copiatura.

### Riferimento

Per i codici utente, vedere P.44 "Strumenti per l'amministratore".

- 2** Assicurarsi che sul display sia visualizzato "Pronto".

### ❖ Display iniziale di copiatura



- 3** Assicurarsi che non sia rimasta alcuna delle impostazioni precedenti.

### Nota

- Se sono rimaste memorizzate delle impostazioni precedenti, premere il tasto **[Cancella modi]** e ripetere l'operazione.

- 4** Posizionare gli originali.

### Riferimento

P.23 "Impostazione di originali"

- 5** Effettuare le necessarie impostazioni.

### Riferimento

Consultare le spiegazioni relative a ciascuna funzione.

- 6** Immettere il numero di copie con i tasti numerici.

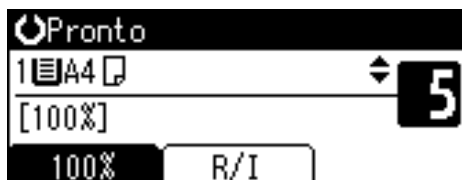

### Nota

- È possibile specificare un numero di copie massimo pari a 99.

- 7** Premere il tasto **[Avvio]**.

La copiatura avrà inizio.

### Nota

- Le copie vengono consegnate con il lato di stampa rivolto verso il basso.

## Funzionamento della macchina

- ❖ **Per cambiare pagina o selezionare le funzioni:**

Premere il tasto di scorrimento.

- ❖ **Per arrestare la macchina durante un ciclo di copiatura multipla:**

Premere il tasto **[Cancella/Stop]**.

- ❖ **Per ripristinare la condizione iniziale della macchina dopo la copiatura:**

Premere il tasto **[Cancella modi]**.

- ❖ **Per cancellare un valore inserito.**  
Premere il tasto **[Cancella/Stop]**.



# Copiatura dal vassoio bypass

Usare il vassoio bypass per copiare su lucidi, carta spessa, buste e carta da copia che non può essere caricata nel vassoio carta.

## Importante

- ❑ La carta di lunghezza superiore a 433 mm potrebbe arricciarsi, causare problemi di alimentazione e incepparsi.

## Nota

- ❑ Se non si utilizza carta da copia di formato standard o se si utilizza carta speciale, occorre immettere le dimensioni verticali e orizzontali. Vedere P.25 "Posizionamento di originali di formato personalizzato". I formati che possono essere inseriti sono i seguenti:

Versione metrica	<ul style="list-style-type: none"> <li>• Verticale: 90 – 297 mm</li> <li>• Orizzontale: 148–600 mm</li> </ul>
Versione in pollici	<ul style="list-style-type: none"> <li>• Verticale: 3,55"–11,69"</li> <li>• Orizzontale: 5,83–23,62"</li> </ul>

- ❑ La macchina è in grado di rilevare automaticamente i seguenti formati come carta di formato standard:

Versione metrica	A3☐, A4☐☐, A5☐☐, 8" × 13"☐
Versione in pollici	11" × 17"☐, 8 1/2" × 11"☐☐, 5 1/2" × 8 1/2"☐, 8 1/2" × 14"☐

- ❑ Per copiare su lucidi o carta di grammatura superiore a 105 g/m<sup>2</sup> (circa 28 lb.), è necessario specificare il tipo di carta. Vedere P.31 "Quando si utilizza carta speciale per la copiatura".

- ❑ Il numero massimo di fogli che è possibile caricare contemporaneamente dipende dal tipo di carta. Il numero massimo di fogli non dovrebbe superare il limite superiore.

## 1 Aprire il vassoio bypass.

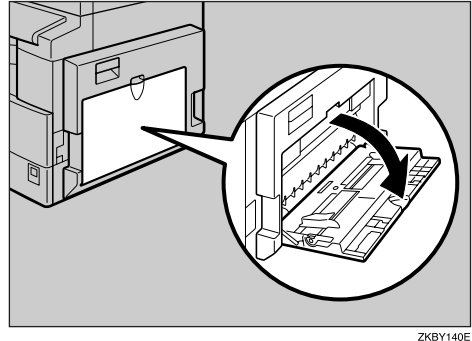

## 2 Spingere verso l'alto la levetta di sblocco della guida carta.

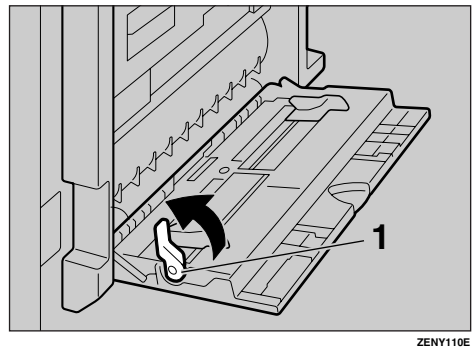

## 1. Levetta di sblocco della guida carta

- 3** Inserire la carta con il lato da copiare in basso, quindi regolare la guida in base al formato della carta.

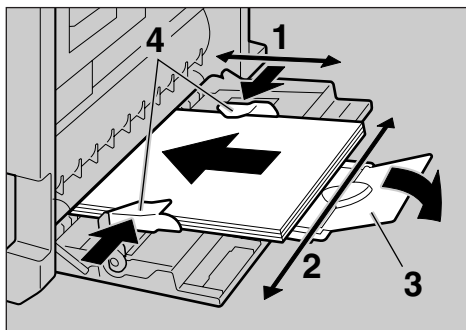

ZENY120E

1. Dimensione orizzontale
2. Dimensione verticale
3. Estensione
4. Guida carta

**Nota**

- Se le guide non sono a filo della carta da copia, le immagini potrebbero apparire oblique o si potrebbero verificare inceppamenti.
- Non superare il segno di limite, altrimenti le immagini potrebbero risultare oblique o si potrebbero verificare inceppamenti della carta.
- Estrarre l'estensione per supportare i formati carta superiori ad A4  $\square$ ,  $8\frac{1}{2}'' \times 11'' \square$ .
- Smazzare la carta per separare i fogli ed evitare l'alimentazione di più fogli per volta.

- 4** Tirare verso il basso la levetta di sblocco della guida carta (passo **2**).

Sul display è selezionato il vassoio bypass.

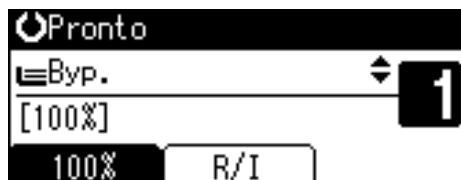

**Nota**

- Se [Byp.] non è selezionato sul display, selezionare [Byp.] utilizzando [▲] o [▼], quindi premere il tasto [#].

- 5** Selezionare il formato e il tipo di carta.

Quando si copia su carta di formato standard

- 1** Selezionare [Formato carta] utilizzando [▲] o [▼], quindi premere il tasto [OK].

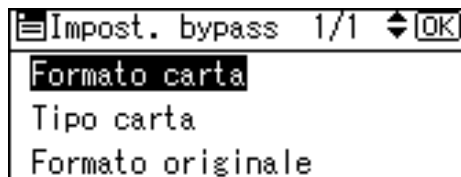

- 2** Selezionare [Formato regolare] utilizzando [▲] o [▼], quindi premere il tasto [OK].

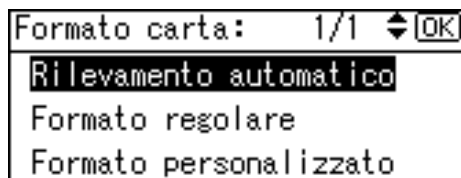

- ③ Selezionare il formato carta con i tasti di scorrimento, quindi premere il tasto [OK].

```

Formato regolare: 1/5 [OK]
A3 [ ]      A4 [X]
A4 [ ]      A5 [ ]
A5 [ ]      B4jis [ ]
  
```

Viene visualizzato il messaggio "Programmato".

Quando si utilizza carta di formato personalizzato per la copiatura

### ⚠ Importante

- Per evitare inceppamenti, è necessario specificare il formato della carta.

- ① Selezionare [Formato carta] utilizzando [▲] o [▼], quindi premere il tasto [OK].

```

Impost. bypass 1/1 [OK]
Formato carta
Tipo carta
Formato originale
  
```

- ② Selezionare [Formato personalizzato] utilizzando [▲] o [▼], quindi premere il tasto [OK].

```

Formato carta: 1/1 [OK]
Rilevamento automatico
Formato regolare
Formato personalizzato
  
```

- ③ Immettere la dimensione orizzontale dell'originale con i tasti numerici, quindi premere il tasto [OK].

```

Formato orig. person.: [OK]
Inserire misura.
Orizz. 600.0 mm
      <148.0-600.0>
  
```

### ✎ Nota

- In caso di errore, premere il tasto [Cancella/Stop], quindi immettere nuovamente il valore.

- ④ Immettere la dimensione verticale dell'originale con i tasti numerici, quindi premere il tasto [OK].

```

Formato orig. person.: [OK]
Inserire misura.
Vert. 297.0 mm
      <90.0-297.0>
  
```

Viene visualizzato il messaggio "Programmato".

Quando si utilizza carta speciale per la copiatura

- ① Selezionare [Tipo carta] utilizzando [▲] o [▼], quindi premere il tasto [OK].

```

Impost. bypass 1/1 [OK]
Formato carta
Tipo carta
Formato originale
  
```

- 2 Selezionare il tipo di carta, quindi premere il tasto [OK].

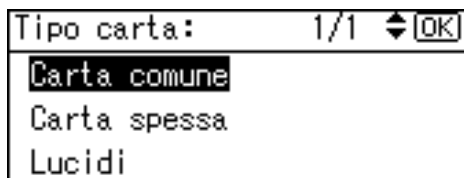

Viene visualizzato il messaggio " Programmato ".

3

Quando si copia su buste

- 1 Selezionare [Formato carta] utilizzando [▲] o [▼], quindi premere il tasto [OK].

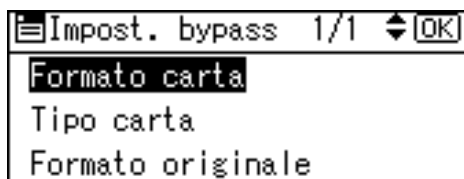

- 2 Selezionare [Formato regolare] utilizzando [▲] o [▼], quindi premere il tasto [OK].

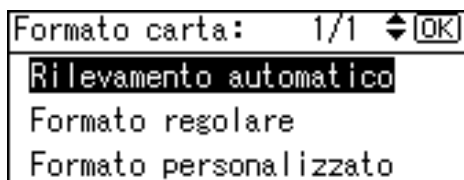

- 3 Selezionare il formato della busta tra [C6 env] [C5 env] [DL env], quindi premere il tasto [OK].

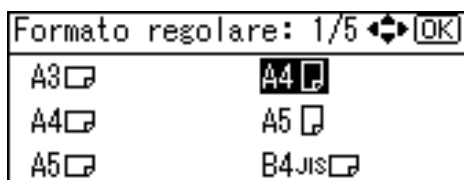

Viene visualizzato il messaggio " Programmato ".

- 4 Premere il tasto [#].

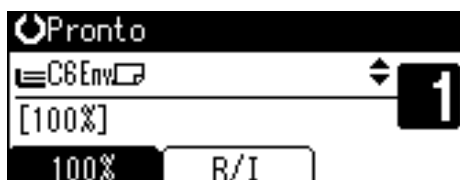

- 5 Selezionare [Tipo carta] utilizzando [▲] o [▼], quindi premere il tasto [OK].

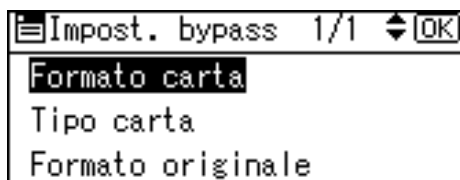

- 6 Selezionare [Carta spessa] utilizzando [▲] o [▼], quindi premere il tasto [OK].

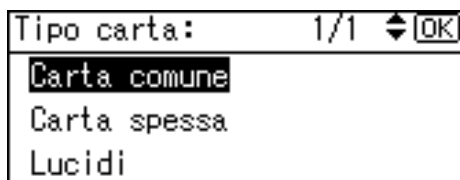

Viene visualizzato il messaggio " Programmato ".

- 6 Posizionare gli originali, quindi premere il tasto [Avvio].

**Nota**

- Quando si copia su lucidi OHP, rimuovere i fogli copiati, uno per volta.

# Funzioni copiatrice

## Regolazione della densità immagine

La densità dell'immagine delle copie può essere regolata in funzione degli originali.

Se si desidera ottenere copie più scure o più chiare, regolare opportunamente la densità dell'immagine.

- 1 Premere il tasto **[Più chiaro]** o **[Più scuro]** per regolare la densità.

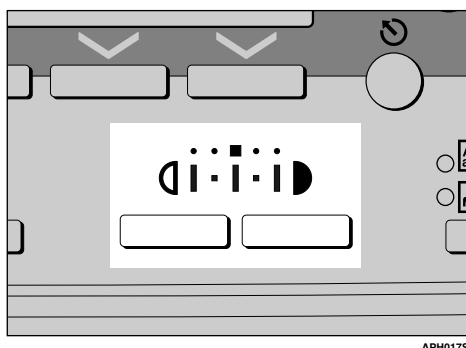

## Selezione dell'impostazione del tipo di originale

Selezionare uno dei seguenti due tipi a seconda degli originali:

- ❖ **Testo**  
Selezionare questo tipo se gli originali contengono solo testo (senza immagini).
- ❖ **Foto**  
Questa selezione permette di riprodurre le sfumature delicate di fotografie e immagini.

- 🔍 **Riferimento**  
P.46 "Impostazione Tipo originale"

- 1 Premere il tasto **[Tipo originale]** e selezionare il tipo di originale.

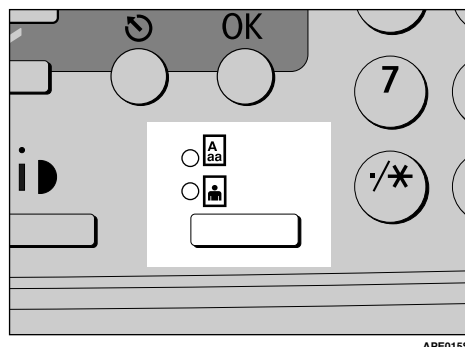

- ✎ **Nota**
- ❑ Premere il tasto **[Tipo originale]** per visualizzare i tipi seguenti:

Indicatore superiore acceso	Testo
Indicatore inferiore acceso	Foto

## Selezione della carta da copia

Scegliere l'unità contenente la carta su cui si desidera copiare: un vassoio carta o il vassoio bypass.

- 1 Selezionare un vassoio carta o il vassoio bypass utilizzando **[▲]** o **[▼]**.

Apparirà l'unità selezionata e il formato carta.

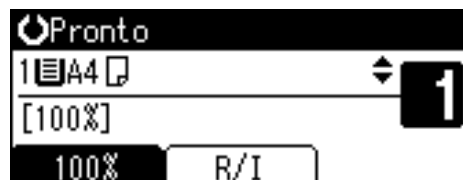

- 🔍 **Riferimento**  
P.29 "Copiatrice dal vassoio bypass"

## Riduzione/ingrandimento predefinito

È possibile selezionare un rapporto predefinito per la copiatura.

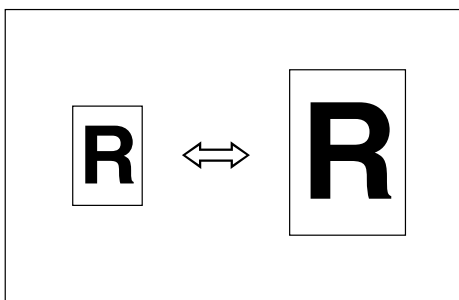

### ❖ Punto di riferimento

Il punto di riferimento di riduzione/ingrandimento varia a seconda del modo in cui l'originale viene acquisito. Quando l'originale viene posizionato sul vetro di esposizione, il punto di riferimento è l'angolo superiore sinistro. Quando viene posizionato nell'ADF, il punto di riferimento è l'angolo inferiore sinistro.

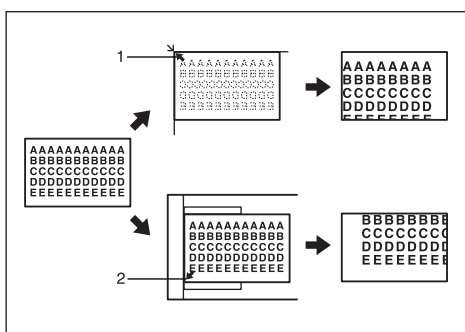

GCKA0316

**1.** Punto di riferimento quando l'originale viene posizionato sul vetro di esposizione.

**2.** Punto di riferimento quando l'originale viene posizionato nell'ADF.

### 🔍 Riferimento

Informazioni sulle impostazioni predefinite

P.47 "Rapporto di riproduzione"

P.47 "Priorità R/I predefinito"

**1** Premere [R/I].

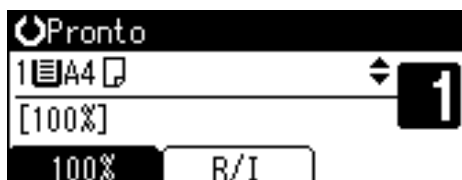

**2** Premere [Riduci] o [Ingrand.].

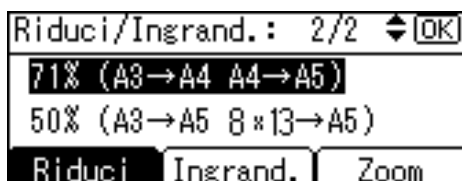

**3** Selezionare un rapporto utilizzando [▲] o [▼], quindi premere il tasto [OK].

Viene visualizzato il messaggio "Programmato".

**4** Posizionare gli originali, quindi premere il tasto [Avvio].



## Zoom

È possibile cambiare il rapporto di riproduzione con incrementi dell'1%.

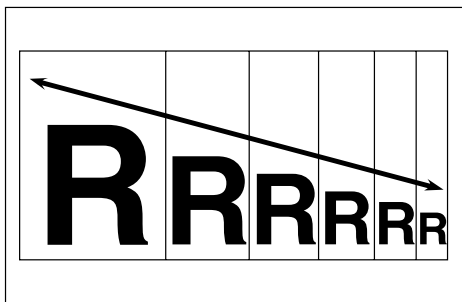

### Nota

- È possibile inoltre selezionare un rapporto predefinito vicino a quello desiderato utilizzando **[Riduci]** o **[Ingrand.]** e quindi regolare il rapporto utilizzando **[▲]** o **[▼]**.

### 1 Premere [R/I].

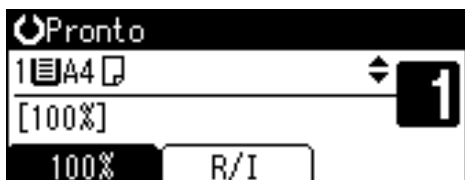

### 2 Premere [Zoom].

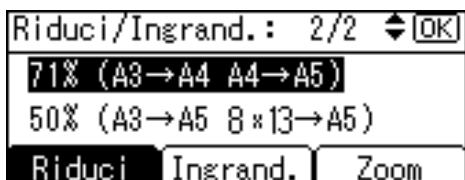

### 3 Immettere il rapporto.



Per selezionare il rapporto utilizzando **[▲]** e **[▼]**

### 1 Regolare il rapporto con **[▲]** o **[▼]**.

#### Nota

- Se è stato immesso un rapporto errato, modificarlo utilizzando **[▲]** o **[▼]**.
- Per cambiare il rapporto con incrementi del 10%, tenere premuto **[▲]** o **[▼]**.

### 2 Premere il tasto **[OK]**.

Viene visualizzato il messaggio " Programmato ".

Per immettere il rapporto con i tasti numerici

### 1 Immettere il rapporto desiderato utilizzando i tasti numerici.

### 2 Premere il tasto **[OK]**.

Viene visualizzato il messaggio " Programmato ".

### 4 Posizionare gli originali, quindi premere il tasto **[Avvio]**.

## Fascicolazione

È possibile digitalizzare originali, memorizzarli ed eseguire automaticamente la fascicolazione delle copie.

### ❖ Fascicolazione

Le copie vengono disposte come fascicoli in ordine sequenziale.

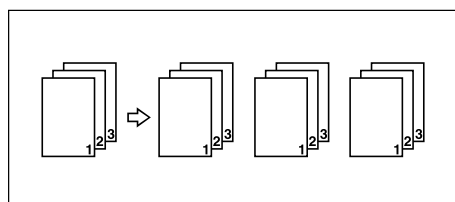

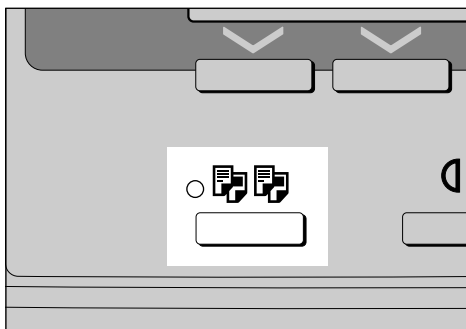
**1** Premere il tasto **[Fascicolazione]**.

APH0185

**Nota**

- Per annullare la funzione Fascicolazione, premere il tasto **[Fascicolazione]** e verificare che l'indicatore del tasto **[Fascicolazione]** sia spento.

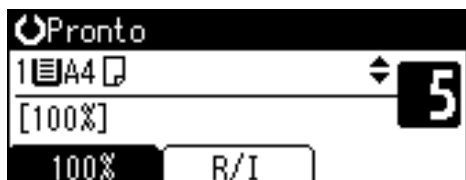
**2** Immettere il numero di fascicoli con i tasti numerici.**3** Posizionare gli originali.**Nota**

- Per posizionare gli originali sul vetro di esposizione, iniziare con la prima pagina da copiare. Per posizionare gli originali nell'ADF, posizionare la prima pagina in alto.

**4** Premere il tasto **[Avvio]**.**Nota**

- Quando si posizionano gli originali sul vetro di esposizione, premere il tasto **[#]** dopo la scansione di tutti gli originali.

**Cambiamento del numero di fascicoli**

Durante la copiatura è possibile cambiare il numero dei fascicoli di copie.

**Nota**

- Questa funzione può essere utilizzata solo quando la funzione Fascicolazione è attivata.

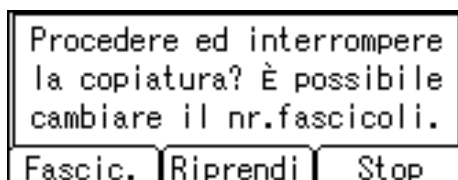
**1** Con l'opzione "Copia..." visualizzata, premere il tasto **[Cancella/Stop]**.**2** Premere **[Fascic.]**.**3** Immettere il numero di fascicoli di copie con i tasti numerici, quindi premere **[Riprendi]**.

La copiatura viene riavviata.

**Nota**

- Il numero di fascicoli che è possibile immettere dipende da quando è stato premuto il tasto **[Cancella/Stop]**.

# 4. Strumenti Utente

## Menu Strumenti utente (Impostazioni di sistema)

### ❖ Funzioni generali (vedere P.42 “Funzioni generali”)

	Impostazione predefinita
Visualizzazione contatore copie	<i>Attivo</i>
Contrasto display	<i>Valore centrale</i>
Ripeti tasto	<i>Attivo</i>
Unità di misura	Versione metrica: <i>mm</i>
	Versione in pollici: <i>pollici</i>

### ❖ Impostazione vassoi carta (vedere P.42 “Impostazioni vassoi carta”)

	Impostazione predefinita
Formato carta vassoio: Vassoio 1	Versione metrica: <i>A4</i> ☐
	Versione in pollici: <i>8<sup>1</sup>/<sub>2</sub>" × 11"</i> ☐
Tipo di carta: Vassoio bypass	<i>Carta spessa</i>

### ❖ Impostazioni timer (vedere P.43 “Impostazioni timer”)

	Impostazione predefinita
Timer di autospegnimento	<i>1 min.</i>
Timer di risparmio energia	<i>1 min.</i>
Timer di reset automatico sistema	<i>60 sec.</i>
Timer di reset automatico copiatrice	<i>60 sec.</i>

❖ **Strumenti per l'amministratore (vedere P.44 "Strumenti per l'amministratore")**

		<b>Impostazione predefinita</b>
Gestione codice utente: Copiatrice		<i>Disattivo</i>
Gestione tasto Contatore		<i>Disattivo</i>
Codice amministratore		<i>Disattivo</i>
Visualizza/stampa contatore		—
Contatore per codice utente	Display	—
	Stampa	—
	Cancella	—
Programma/modifica codice utente	Programma	—
	Modifica	—
	Elimina	—
AOF (sempre attivo)		<i>Attivo</i>

# Menu Strumenti utente (Impostazioni copiatrice)

## ❖ Funzioni copiatrice (vedere P.46 “Funzioni Copiatrice”)

	Impostazione predefinita
Impostazione tipo originale	Tipo originale 1 (Testo): <i>Modo testo 1</i>
	Tipo originale 2 (Foto): <i>Modo foto 1</i>
Numero max. di fascicoli	99 fogli
Visualizzazione conteggio originali	<i>Disattivo</i>
Rapporto di riproduzione	Versione metrica: <ul style="list-style-type: none"> <li>• Rapporto 1: 50%</li> <li>• Rapporto 2: 71%</li> <li>• Rapporto 3: 82%</li> <li>• Rapporto 4: 93%</li> <li>• Rapporto 5: 122%</li> <li>• Rapporto 6: 141%</li> <li>• Rapporto 7: 200%</li> </ul>
	Versione in pollici: <ul style="list-style-type: none"> <li>• Rapporto 1: 50%</li> <li>• Rapporto 2: 65%</li> <li>• Rapporto 3: 78%</li> <li>• Rapporto 4: 93%</li> <li>• Rapporto 5: 121%</li> <li>• Rapporto 6: 129%</li> <li>• Rapporto 7: 155%</li> </ul>
Priorità R/I predefinito	Versione metrica: 71%
	Versione in pollici: 65%
Impostazione carta intestata	<i>Disattivo</i>

## Accesso agli Strumenti utente

Questa sezione è riservata agli amministratori di questa macchina.

Gli strumenti utente permettono di modificare o impostare le impostazioni predefinite.

### Nota

- ❑ Le operazioni per le impostazioni di sistema differiscono dalle normali operazioni. Uscire sempre da Strumenti utente dopo aver completato le operazioni desiderate. Vedere P.41 "Uscita da Strumenti utente".
- ❑ Le impostazioni selezionate sono evidenziate.
- ❑ Qualsiasi modifica effettuata con gli Strumenti utente resta in vigore anche se si spegne l'interruttore di alimentazione principale o quello di funzionamento, oppure si preme il tasto **[Cancella modi]**.

## Modifica delle impostazioni predefinite

### Nota

- ❑ Se è già stato impostato un codice amministratore, verrà visualizzato il display per l'immissione del codice. Immettere il codice dell'amministratore, quindi premere il tasto **[OK]**. Vedere P.44 "Codice amministratore".

- 1** Premere il tasto **[Strumenti Utente/Contatore]**.

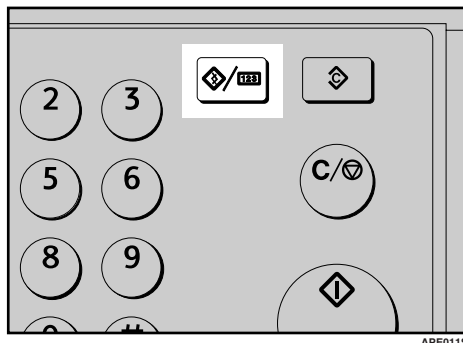

- 2** Selezionare **[Impostazioni di Sistema]** o **[Impostazioni Copiatrice]** utilizzando **[▲]** o **[▼]**, quindi premere il tasto **[OK]**.

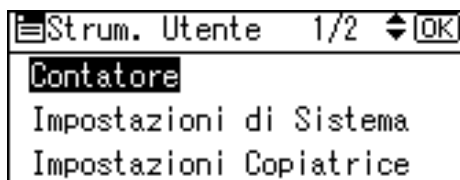

- 3** Selezionare il menu utilizzando **[▲]** o **[▼]**, quindi premere il tasto **[OK]**.

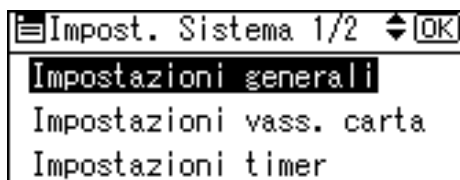

### Riferimento

P.37 "Menu Strumenti utente (Impostazioni di sistema)"  
P.39 "Menu Strumenti utente (Impostazioni copiatrice)".

- 4** Selezionare la voce utilizzando [▲] o [▼], quindi premere il tasto [OK].

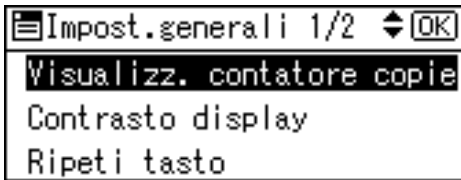

- 5** Modificare le impostazioni seguendo le istruzioni visualizzate sul display, quindi premere il tasto [OK].

 **Nota**

- Per annullare le modifiche apportate alle impostazioni e tornare al display principale, premere il tasto [Strumenti utente/Contatore].

## Uscita da Strumenti utente

- 1** Premere il tasto [Strumenti Utente/Contatore].

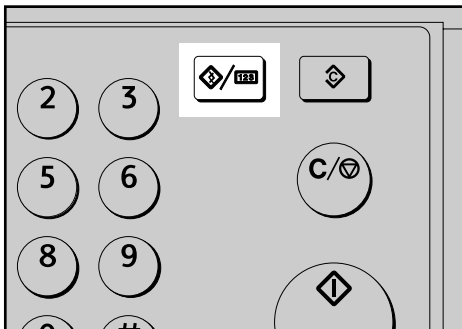

APE0115

# Impostazioni modificabili con gli Strumenti utente

## Riferimento

Per informazioni sull'accesso agli Strumenti Utente, vedere P.40 "Accesso agli Strumenti utente".

## Impostazioni di sistema

### 4 Funzioni generali

#### ❖ Visualizzazione contatore copie

È possibile impostare il contatore delle copie in modo da visualizzare il numero di copie effettuate (crescente) oppure il numero di copie restanti (decrescente).

#### Nota

Impostazione predefinita: *Su* (conteggio crescente)

#### ❖ Contrasto display

È possibile regolare la luminosità del display.

#### ❖ Ripeti tasto

È possibile selezionare se usare o meno la funzione di ripetizione tasto.

#### Nota

Impostazione predefinita: *Attivo*

#### ❖ Unità di misura

È possibile cambiare l'unità di misura tra "mm" e "pollici".

#### Nota

Impostazione predefinita

- Versione metrica: *mm*
- Versione in pollici: *pollici*

## Impostazioni vassoi carta

#### ❖ Formato carta vassoio: Vassoio 1

Selezionare il formato della carta caricata nel vassoio carta.

- I formati carta che si possono impostare per il vassoio 1 sono i seguenti:

A3 , B4JIS (Japanese Industrial Standard) , A4  , B5JIS  , A5 , 11" × 17" , 8<sup>1</sup>/<sub>2</sub>" × 14" , 8<sup>1</sup>/<sub>2</sub>" × 13" , 8<sup>1</sup>/<sub>4</sub>" × 14" , 8<sup>1</sup>/<sub>4</sub>" × 13" , 8" × 13" , 8<sup>1</sup>/<sub>2</sub>" × 11"  , 7<sup>1</sup>/<sub>4</sub>" × 10<sup>1</sup>/<sub>2</sub>"  , 5<sup>1</sup>/<sub>2</sub>" × 8<sup>1</sup>/<sub>2</sub>" , 8K , 16K

#### Importante

Se il formato carta specificato non corrisponde a quello effettivamente presente nel vassoio carta, potrebbe verificarsi un inceppamento dovuto al rilevamento non corretto del formato.

#### Nota

Impostazione predefinita

- Versione metrica: A4
- Versione in pollici: 8<sup>1</sup>/<sub>2</sub>" × 11"

Se il formato carta impostato sul selettore nel vassoio carta è diverso da quello per questa impostazione, il formato carta del selettore ha la priorità.

Se si carica carta di un formato non indicato sul selettore del formato carta nel vassoio, impostare il selettore su "✱".



### Riferimento

P.65 “Cambio del formato carta”

#### ❖ Tipo di carta: Vassoio bypass

Impostare il display in modo da visualizzare il tipo di carta caricato nel vassoio bypass.

- I tipi di carta che si possono impostare per il vassoio bypass sono i seguenti:
  - carta riciclata, carta speciale, carta colorata, carta intestata, carta perforata, carta per etichette, carta di alta qualità, carta spessa, lucidi, cartoncino

### Nota

- Impostazione predefinita: *Carta spessa*
- I tipi di carta che si possono impostare nel vassoio bypass per le macchine con la sola funzione copiatrice sono carta comune, carta spessa e lucidi.

---

## Impostazioni timer

---

#### ❖ Timer di spegnimento automatico

Trascorso un determinato periodo dal completamento di un lavoro, la macchina si spegne automaticamente per risparmiare energia. Questa funzione è denominata “Autospegnimento”.

Lo stato della macchina dopo l'autospegnimento è denominato “modo Autospegnimento”. Per il timer di spegnimento automatico, specificare il tempo che deve trascorrere prima dello spegnimento automatico.

### Nota

- Impostazione predefinita: *1 min.*
- È possibile impostare un intervallo di tempo compreso tra 1 e 240 minuti utilizzando i tasti numerici.
- Dal “modo Autospegnimento”, la macchina diviene pronta per l'uso entro 10 secondi.
- Lo spegnimento automatico potrebbe non funzionare quando appaiono dei messaggi di errore.

#### ❖ Timer di risparmio energia

Dopo la conclusione di un lavoro, allo scadere del tempo impostato la macchina entra automaticamente in modo Basso consumo.

### Nota

- Impostazione predefinita: *1 min.*
- È possibile impostare un intervallo di tempo compreso tra 1 e 240 minuti utilizzando i tasti numerici.
- La funzione Risparmio energia potrebbe non funzionare quando appaiono dei messaggi di errore.

#### ❖ Timer di reset automatico sistema

Specificare l'intervallo di tempo prima che venga effettuato il reset dei modi copiatrice.

### Nota

- Se è selezionato **[Disattivo]** la macchina non passerà automaticamente alla schermata di immissione del codice utente.
- Impostazione predefinita: *Attivo, 60 sec.*

- È possibile impostare un intervallo di tempo compreso tra 10 e 999 secondi utilizzando i tasti numerici.

#### ❖ **Timer di reset automatico copiatrice**

Specificare l'intervallo di tempo prima che venga effettuato il reset dei modi copiatrice.

##### **Nota**

- Se è selezionato **[Disattivo]** la macchina non passerà automaticamente alla schermata di immissione del codice utente.
- Impostazione predefinita: *Attivo, 60 sec.*
- È possibile impostare un intervallo di tempo compreso tra 10 e 999 secondi utilizzando i tasti numerici.

---

### Strumenti per l'amministratore

---

Le opzioni riportate di seguito devono essere impostate dagli amministratori. Per ulteriori informazioni o indicazioni sulle impostazioni, contattare l'amministratore.

L'amministratore deve preferibilmente programmare un codice amministratore quando effettua le impostazioni. Vedere P.44 "Codice amministratore".

#### ❖ **Gestione codice utente: Copiatrice**

Consente di controllare l'accesso alla macchina mediante l'impostazione di codici utente.

È necessario registrare i codici utente per consentirne la gestione.

##### **Nota**

- Impostazione predefinita: *Disattivo*

#### ❖ **Gestione tasto Contatore**

Utilizzare il contatore a chiave per specificare se è previsto o meno un limite per gli utenti.

##### **Nota**

- Impostazione predefinita: *Disattivo*
- [Gestione contat. a chiave]** viene visualizzato soltanto quando il contatore a chiave è impostato.

#### ❖ **Codice amministratore**

Specificare se utilizzare o meno delle password (max. otto cifre) per controllare le impostazioni degli strumenti dell'amministratore per il codice amministratore.

##### **Nota**

- Impostazione predefinita: *Disattivo*
- Se si è selezionato **[Attivo]**, inserire il codice amministratore (max. otto cifre) con i tasti numerici e quindi selezionare **[Attivo:Parziale]** o **[Attivo:Sempre]** per impostare il limite di accesso.
  - Se si seleziona **[Attivo:Parziale]**  
Il codice amministratore è richiesto solamente per le impostazioni del timer e gli strumenti dell'amministratore per le impostazioni di sistema.
  - Se si seleziona **[Attivo:Sempre]**  
Il codice amministratore è necessario per accedere a tutte le voci in Impostazioni di sistema e Funzioni Copiatrice.
- Se si seleziona **[Attivo:Sempre]**, occorre inserire un codice amministratore per accedere al display del codice amministratore.

❖ **Visualizza/stampa contatore**

Consente di visualizzare e stampare il numero di stampe.

- Visualizza/stampa contatore  
Visualizza il numero di stampe per ciascuna funzione (Totale, Copiatrice e A3/DLT).
- Lista contatori stampante  
Stampa la lista delle stampe eseguite per ciascuna funzione.
- Per stampare la lista dei contatori

① Premere il tasto **[Strumenti Utente/Contatore]**.

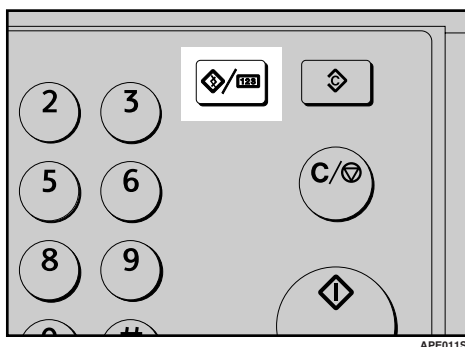

② Selezionare **[Impostazioni di Sistema]** utilizzando **[▲]** o **[▼]**, quindi premere il tasto **[OK]**.

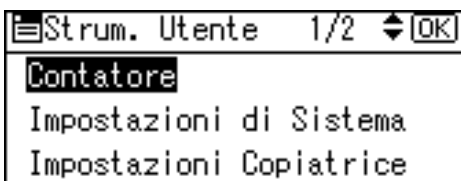

③ Selezionare **[Strumenti Amministratore]** utilizzando **[▲]** o **[▼]**, quindi premere il tasto **[OK]**.

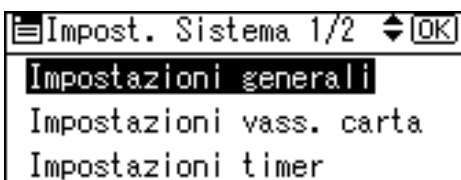

④ Selezionare **[Visual/Stampa contatore]** utilizzando **[▲]** o **[▼]**, quindi premere il tasto **[OK]**.

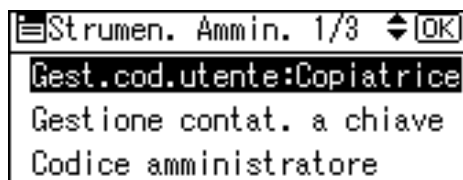

⑤ Premere **[Stampa]**.

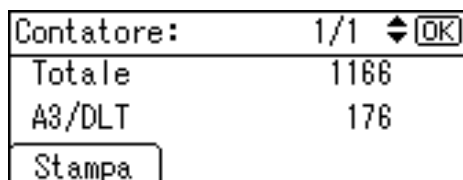

⑥ Premere il tasto **[Avvio]**.

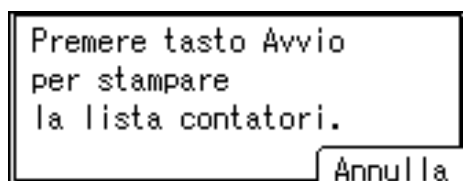

⑦ Premere il tasto **[Strumenti Utente/Contatore]**.

❖ **Contatore per codice utente**

Consente di visualizzare e stampare il numero di stampe eseguite utilizzando codici utente e di azzerare i valori.

**Nota**

- ❑ Premere **[▲]** e **[▼]** per mostrare tutti i numeri delle stampe.
- ❑ È possibile che il numero di stampe differisca dal valore del contatore indicato in Visualizza/stampa contatore.

- Stampa contatore per codice utente  
Stampa il numero di stampe eseguite con ciascun codice utente.

- Cancella contatore per codice utente  
Azzera il numero di stampe eseguite con ciascun codice utente.
- Stampa lista per ciascun codice utente, vedere P.51 "Stampa del contatore per ogni codice utente".
- Stampa contatore per tutti i codici utente  
Stampa il numero di stampe eseguite con tutti i codici utente.
- Cancella contatore per tutti i codici utente  
Azzera il numero di stampe eseguite con tutti i codici utente.

#### ❖ Programma/modifica codice utente

È possibile registrare, modificare ed eliminare codici utente. Per ulteriori informazioni su queste operazioni, vedere P.49 "Codice utente".

#### Nota

- È possibile registrare un massimo di 50 codici utente.

#### ❖ AOF (sempre attivo)

Specificare se utilizzare o meno la funzione Autospegnimento.

#### Nota

- Impostazione predefinita:  
*Attivo*

## Funzioni Copiatrice

### Impostazione Tipo originale

È possibile regolare il livello di qualità delle copie in base al tipo di originale. Si possono scegliere queste funzioni dopo aver selezionato **[Tipo originale 1 (Testo)]** o **[Tipo originale 2 (Foto)]**.

- Modo testo 1  
Originali di testo normale
- Modo testo 2  
Giornali, originali semi-trasparenti (stampa sul retro appena visibile)
- Modo foto 1  
Immagini di testo/foto contenenti soprattutto fotografie
- Modo foto 2  
Immagini di testo/foto contenenti soprattutto testo
- Modo foto 3  
Carta fotografica
- Modo speciale 1  
Originali molto trasparenti (stampa sul retro nettamente visibile) o con testo chiaro su sfondo colorato. Anche per originali con sfondo molto granuloso (come alcuni giornali) e testo chiaro.
- Modo speciale 2  
Originali con testo e linee colorate
- Modo speciale 3  
immagini fotografiche create mediante dithering (punti visibili), come le foto sui quotidiani - risoluzione normale
- Modo speciale 4  
Immagini fotografiche create mediante retinatura (punti visibili), come le foto sui quotidiani - bassa risoluzione

- Modo speciale 5  
Originali di testo normale (con riproduzione dello sfondo)

#### **Nota**

- Impostazione predefinita
  - *Tipo originale 1 (Testo): Modo Testo 1*
  - *Tipo originale 2 (Foto): Modo Foto 1*

---

### Numero max. di fascicoli

---

La quantità massima di copie può essere impostata su un numero compreso tra 1 e 99 utilizzando i tasti numerici.

#### **Nota**

- Impostazione predefinita: *99 fogli*

---

### Visualizzazione conteggio originali

---

È possibile impostare la visualizzazione del conteggio degli originali e delle pagine copiate sul display quando si seleziona **[Attivo]**.

#### **Nota**

- Impostazione predefinita: *Disattivo*

---

### Rapporto di riproduzione

---

È possibile selezionare quale rapporto di riduzione, ingrandimento o inserimento debba essere visualizzato sul display con priorità quando si seleziona **[Riduci]** o **[Ingrand.]**.

#### **Nota**

- Impostazione predefinita
  - Versione metrica:
    - Rapporto 1: 50%
    - Rapporto 2: 71%
    - Rapporto 3: 82%

- Rapporto 4: 93%
- Rapporto 5: 122%
- Rapporto 6: 141%
- Rapporto 7: 200%
- Versione in pollici:
  - Rapporto 1: 50%
  - Rapporto 2: 65%
  - Rapporto 3: 78%
  - Rapporto 4: 93%
  - Rapporto 5: 121%
  - Rapporto 6: 129%
  - Rapporto 7: 155%

---

### Priorità R/I predefinito

---

È possibile impostare il rapporto con priorità quando si seleziona **[R/I]**.

#### **Nota**

- Impostazione predefinita
  - Versione metrica: 71%
  - Versione in pollici: 65%

---

### Impostazione carta intestata

---

Se si seleziona **[Attivo]** per questa funzione, la macchina ruota l'immagine correttamente.

#### **Nota**

- Impostazione predefinita: *Disattivo*
- La stampa su carta con orientamento fisso (dall'alto verso il basso) può non risultare corretta a seconda di come vengono posizionati gli originali e la carta.

 **Riferimento**

Quando si usa carta intestata, verificare che il suo orientamento sia corretto. Vedere P.58 “Carta con orientamento fisso o carta a due facciate”.

# Codice utente

Registrare i codici utente per limitare le funzioni copiatrice a determinati utenti e controllare l'utilizzo di tali funzioni:

## Registrazione di un nuovo codice utente

- 1 Premere il tasto [Strumenti Utente/Contatore].

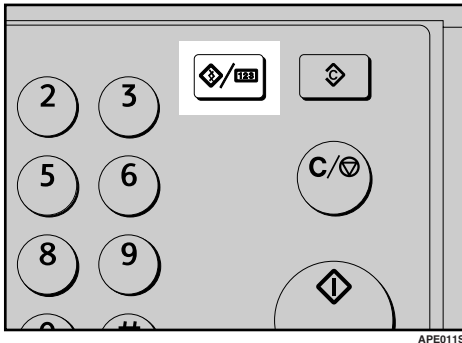

- 2 Selezionare [Impostazioni di Sistema] utilizzando [▲] o [▼], quindi premere il tasto [OK].

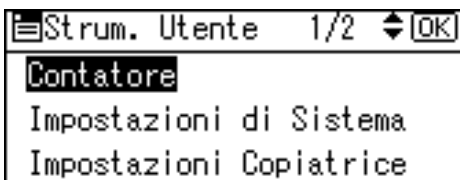

- 3 Selezionare [Strumenti Amministratore] utilizzando [▲] o [▼], quindi premere il tasto [OK].

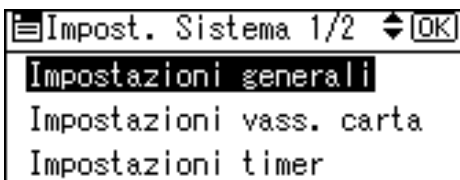

- 4 Selezionare [Progr./Cambia Cod. utente] utilizzando [▲] o [▼], quindi premere il tasto [OK].

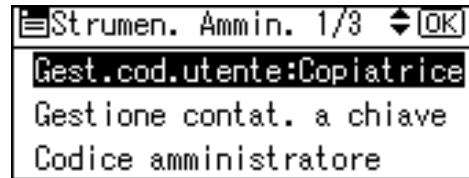

- 5 Selezionare [Programma] utilizzando [▲] o [▼], quindi premere il tasto [OK].

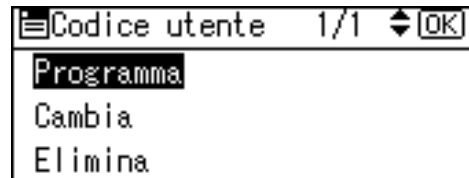

- 6 Immettere il codice utente utilizzando i tasti numerici, quindi premere il tasto [OK] o [#].

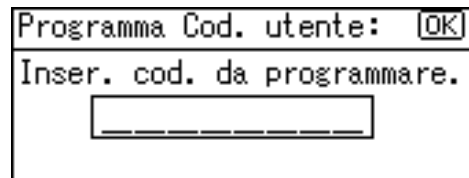

Apparirà il messaggio "Programmato" e quindi ritornerà la schermata "Codice utente".

- 7 Premere il tasto [Strumenti Utente/Contatore].

## Modifica di un codice utente

### Nota

- Anche se si modifica un codice utente, il valore del contatore non viene cancellato.

- 1** Premere il tasto [Strumenti Utente/Contatore].
- 2** Selezionare [Impostazioni di Sistema] utilizzando [▲] o [▼], quindi premere il tasto [OK].
- 3** Selezionare [Strumenti Amministratore] utilizzando [▲] o [▼], quindi premere il tasto [OK].
- 4** Selezionare [Progr./Cambia Cod. utente] utilizzando [▲] o [▼], quindi premere il tasto [OK].
- 5** Selezionare [Cambia] utilizzando [▲] o [▼], quindi premere il tasto [OK].
- 6** Inserire con i tasti numerici il codice utente registrato che si desidera modificare, quindi premere il tasto [OK] o [#].

#### Nota

- Per selezionare il codice utente dalla lista dei codici utente, premere [Lista]. Selezionare il codice utente da modificare utilizzando [▲] o [▼], quindi premere due volte il tasto [OK].

- 7** Immettere il nuovo codice utente utilizzando i tasti numerici, quindi premere il tasto [OK] o [#].

Apparirà il messaggio “ Programmato ” e quindi ritornerà la schermata “Codice utente”.

- 8** Premere il tasto [Strumenti Utente/Contatore].

## Eliminazione di un codice utente

### Importante

- Questa operazione determina anche l'eliminazione dei codici utente registrati per più funzioni. Il controllo dell'utente attraverso il codice utente eliminato non sarà più possibile.

- 1** Premere il tasto [Strumenti Utente/Contatore].
- 2** Selezionare [Impostazioni di Sistema] utilizzando [▲] o [▼], quindi premere il tasto [OK].
- 3** Selezionare [Strumenti Amministratore] utilizzando [▲] o [▼], quindi premere il tasto [OK].
- 4** Selezionare [Progr./Cambia Cod. utente] utilizzando [▲] o [▼], quindi premere il tasto [OK].
- 5** Selezionare [Elimina] utilizzando [▲] o [▼], quindi premere il tasto [OK].
- 6** Selezionare [Per Codice utente] o [Tutti i Codici utente] utilizzando [▲] o [▼], quindi premere il tasto [OK].



Quando si seleziona **[Tutti i Codici utente]**, appare un messaggio di conferma. Premere **[Sì]** e quindi procedere con il passo **9**.

- 7** Inserire con i tasti numerici il codice utente registrato che si desidera eliminare, quindi premere il tasto **[OK]** o **[#]**.

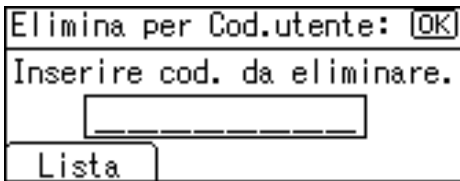

**Nota**

- Per selezionare il codice utente dalla lista dei codici utente, premere **[Lista]**. Selezionare il codice utente da eliminare utilizzando **[▶]** e quindi premere il tasto **[OK]**.

Apparirà un messaggio di conferma.

- 8** Premere **[Sì]**.

Apparirà il messaggio "Eliminato." e quindi ritornerà la schermata "Codice utente".

- 9** Premere il tasto **[Strumenti Utente/Contatore]**.

## Visualizzazione del contatore per ogni codice utente

È possibile controllare il contatore per ciascun codice utente.

- 1** Premere il tasto **[Strumenti Utente/Contatore]**.
- 2** Selezionare **[Impostazioni di Sistema]** utilizzando **[▲]** o **[▼]**, quindi premere il tasto **[OK]**.

- 3** Selezionare **[Strumenti Amministratore]** utilizzando **[▲]** o **[▼]**, quindi premere il tasto **[OK]**.

- 4** Selezionare **[Contatore per Cod. utente]** utilizzando **[▲]** o **[▼]**, quindi premere il tasto **[OK]**.

- 5** Selezionare **[Visualizza]** utilizzando **[▲]** o **[▼]**, quindi premere il tasto **[OK]**.

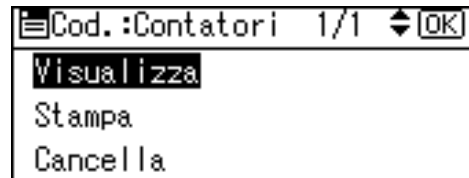

Verrà visualizzato il contatore per ogni codice utente.

- 6** Premere il tasto **[Strumenti Utente/Contatore]**.

## Stampa del contatore per ogni codice utente

È possibile stampare il contatore per ciascun codice utente.

- 1** Premere il tasto **[Strumenti Utente/Contatore]**.
- 2** Selezionare **[Impostazioni di Sistema]** utilizzando **[▲]** o **[▼]**, quindi premere il tasto **[OK]**.
- 3** Selezionare **[Strumenti Amministratore]** utilizzando **[▲]** o **[▼]**, quindi premere il tasto **[OK]**.
- 4** Selezionare **[Contatore per Cod. utente]** utilizzando **[▲]** o **[▼]**, quindi premere il tasto **[OK]**.
- 5** Selezionare **[Stampa]** utilizzando **[▲]** o **[▼]** e quindi premere il tasto **[OK]**.

**6** Premere il tasto [Avvio].

La lista contatori verrà stampata.

**7** Premere il tasto [Strumenti Utente/Contatore].

---

## Azzeramento del contatore

---

**1** Premere il tasto [Strumenti Utente/Contatore].

**2** Selezionare [Impostazioni di Sistema] utilizzando [▲] o [▼], quindi premere il tasto [OK].

**3** Selezionare [Strumenti Amministratore] utilizzando [▲] o [▼], quindi premere il tasto [OK].

**4** Selezionare [Contatore per Cod. utente] utilizzando [▲] o [▼], quindi premere il tasto [OK].

**5** Selezionare [Cancella] utilizzando [▲] o [▼], quindi premere il tasto [OK].

Apparirà un messaggio di conferma.

**6** Premere [Sì].

Apparirà il messaggio "I contatori sono stati azzerati.", quindi ritornerà la schermata "Cod.:Contatori".

**7** Premere il tasto [Strumenti Utente/Contatore].

# 5. Risoluzione dei problemi

## Se la macchina non funziona nel modo desiderato



La tabella seguente riporta le spiegazioni di alcuni problemi e messaggi comuni. Se vengono visualizzati altri messaggi, seguire le istruzioni indicate.

Problema	Cause	Soluzioni
"Attendere." viene visualizzato.	Questo messaggio viene visualizzato quando si accende l'interruttore di funzionamento o si cambia la bottiglia del toner.	Attendere che la macchina sia pronta.
Il display è spento.	La macchina è in modo Risparmio energia.	Accendere l'interruttore di funzionamento.
	L'interruttore di funzionamento è spento.	
Non accade nulla all'accensione dell'interruttore di funzionamento.	L'interruttore di alimentazione principale è spento.	Accendere l'interruttore di alimentazione principale.
Appare il display di inserimento del codice utente.	Il limite per gli utenti viene definito mediante la gestione degli utenti.	Inserire il codice utente (max. otto cifre) e quindi premere il tasto <b>[OK]</b> o <b>[#]</b> .

Problema	Cause	Soluzioni
Si verificano spesso inceppamenti.	È possibile che le guide laterali del vassoio non siano bloccate.	Verificare che le guide laterali siano bloccate. P.65 "Cambio del formato carta".
	È possibile che la guida finale del vassoio non sia regolata correttamente.	Verificare che la guida finale sia posizionata correttamente. Vedere P.65 "Cambio del formato carta".
	È possibile che il formato della carta caricata non corrisponda a quella del selettore del formato carta.	Quando si utilizza una carta di un formato che non può essere rilevato in modo automatico, utilizzare le impostazioni del vassoio carta per impostare il formato. Vedere P.42 "Formato carta vassoio: Vassoio 1" e P.84 "Carta da copia".
Il messaggio di errore rimane visualizzato, anche se la carta inceppata è stata rimossa.	Per annullare la visualizzazione di un messaggio di inceppamento della carta, è necessario aprire e chiudere lo sportello.	Eliminare la carta inceppata, quindi aprire e chiudere lo sportello anteriore. Vedere P.63 "Rimozione dei fogli inceppati".

Problema	Cause	Soluzioni
Si è dimenticato il proprio codice amministratore.	—	Rivolgersi al rivenditore locale.
"Il nr. max. fascicoli è * " viene visualizzato.	Il numero di copie supera la quantità massima di copie.	È possibile modificare la quantità massima di copie. Vedere P.47 "Numero max. di fascicoli".

## Se non si riesce a ottenere copie nitide

Problema	Cause	Soluzioni
Le copie appaiono sporche.	La densità dell'immagine è troppo alta.	Regolare la densità dell'immagine. Vedere P.33 "Regolazione della densità immagine".
	La densità immagine automatica non è selezionata.	Regolare la densità immagine automatica. Vedere P.33 "Regolazione della densità immagine".
Viene copiata la facciata posteriore dell'originale.	La densità dell'immagine è troppo alta.	Regolare la densità dell'immagine. Vedere P.33 "Regolazione della densità immagine".
	La densità immagine automatica non è selezionata.	Regolare la densità immagine automatica. Vedere P.33 "Regolazione della densità immagine".
Quando si utilizzano originali a collage appare un'ombra sulle copie.	La densità dell'immagine è troppo alta.	Regolare la densità dell'immagine. Vedere P.33 "Regolazione della densità immagine". Modificare l'orientamento dell'originale. Mettere del nastro per collage sulle aree incollate.
Ogni volta che si effettuano copie, la stessa area di copiatura appare sporca.	Il vetro di esposizione o l'ADF è sporco.	Pulire questi componenti. Vedere P.74 "Manutenzione della macchina".
Le copie sono troppo chiare.	La densità dell'immagine è troppo bassa.	Regolare la densità dell'immagine. Vedere P.33 "Regolazione della densità immagine".
	Il formato carta è inadatto.	Utilizzare carta del tipo raccomandato.   <b>Nota</b> <input type="checkbox"/> Se si utilizza carta umida o a grana grossa, le copie possono risultare troppo chiare.
	La bottiglia del toner è quasi vuota.	Aggiungere del toner. Vedere P.59 "  Rifornimento di toner".
Alcune parti della carta non vengono copiate.	L'originale non è stato posizionato correttamente.	Posizionare correttamente gli originali. Vedere P.23 "Impostazione di originali".
	È stato selezionato un formato carta inadatto.	Selezionare il formato carta adeguato.

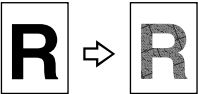
Problema	Cause	Soluzioni
Le copie sono bianche.	L'originale non è stato posizionato correttamente.	Quando si usa il vetro di esposizione, gli originali devono essere posizionati a faccia in giù. Quando si usa l'ADF, posizzionarli a faccia in su. Vedere P.23 "Impostazione di originali".
Sulle copie si produce un effetto moiré. 	L'originale contiene un'immagine con punti o molte linee.	Posizionare l'originale sul vetro di esposizione leggermente obliquo.

## Se non si riesce a eseguire le copie nel modo desiderato

5

In questa sezione vengono spiegate le cause e le soluzioni per le situazioni in cui i risultati della copia non sono quelli previsti.

### ❖ Funzioni di base

Problema	Cause	Soluzioni
Non si riesce a combinare più funzioni.	Le funzioni selezionate non possono essere utilizzate insieme.	Verificare la combinazione delle funzioni e specificare nuovamente le impostazioni.   <b>Riferimento</b> P.81 "Tabella di combinazione"

## Quando la memoria è satura

Messaggi	Cause	Soluzioni
Rimuovere * orig., quindi premere [Riprendi] per scansare e copiare gli originali rimanenti. <b>[Stop] [Riprendi]</b>	La macchina verificherà se gli originali rimanenti debbano essere copiati dopo aver stampato l'originale scansionato.	Per continuare a copiare, rimuovere tutte le copie e premere <b>[Riprendi]</b> . Per arrestare la copiatura, premere <b>[Stop]</b> .

# Caricamento della carta

## Caricamento della carta

### Nota

- È possibile modificare il formato carta.
- Questa illustrazione mostra il vassoio carta.

**1** Estrarre lentamente il vassoio carta fino al punto di arresto.

**2** Allineare perfettamente i fogli e caricarli nel vassoio.

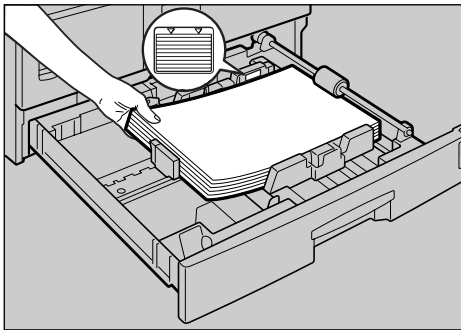

APH009S

### Importante

- Assicurarsi che la parte superiore della pila non superi il segno di limite all'interno del vassoio.

### Nota

- Smazzare la carta prima di caricarla.
- Raddrizzare la carta incurvata o deformata prima di caricarla.
- Quando si usa il vassoio carta 1, prima di caricare la carta abbassare la piastra metallica.

**3** Inserire il vassoio carta fino al punto di arresto.

## Carta con orientamento fisso o carta a due facciate

La stampa su carta con orientamento fisso (dall'alto verso il basso) o carta a due facciate (ad esempio, carta intestata, carta perforata o carta copiata) potrebbe non essere eseguita correttamente a seconda di come vengono posizionati gli originali e la carta.





### Riferimento

P.47 "Impostazione carta intestata"



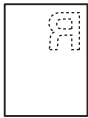



### Nota

- Selezionare **[Attivo]** in **[Impostaz. carta intestata]** sotto **[Impost.Copiatr.]** (Strumenti utente), e posizionare quindi l'originale e la carta come indicato di seguito.

### ❖ Orientamento degli originali

Vetro di esposizione		ADF	
			

### ❖ Orientamento della carta caricata

Modalità copia		Cassetto carta	Vass. bypass
			
Orientamento della carta caricata	1 facc.		
Orientamento della carta caricata	1 facc.		

IT APH004S



# Rifornimento di toner

Quando appare , è necessario aggiungere toner.

---

## Gestione del toner

---

### **ATTENZIONE:**

- **Non gettare il toner usato o i contenitori del toner sul fuoco. Se esposto a una fiamma libera, il toner potrebbe incendiarsi. Effettuare lo smaltimento dei contenitori di toner usati in conformità alle norme locali.**

### **AVVERTIMENTO:**

- **Tenere il toner (usato o nuovo) e i contenitori del toner lontano dalla portata dei bambini.**

### **Importante**

- L'uso di un toner di tipo diverso da quello raccomandato potrebbe provocare guasti.
- Durante l'aggiunta del toner, non spegnere l'interruttore di funzionamento. In caso contrario si perderanno le impostazioni.
- Aggiungere toner solo quando richiesto dalla macchina.
- Non installare e rimuovere ripetutamente le bottiglie di toner. Si causerebbero perdite di toner.
- Non scuotere la bottiglia di toner che è stata tolta. Il toner rimasto potrebbe schizzare fuori.

### **Nota**

- Quando il simbolo  inizia a lampeggiare è ancora possibile eseguire circa 50 copie; tuttavia, si consiglia di sostituire il toner prima, per evitare problemi di qualità delle copie.

---

## Conservazione del toner

---

Per la conservazione del toner, osservare sempre le precauzioni riportate di seguito.

- Conservare i contenitori del toner in un luogo fresco e asciutto lontano dalla luce diretta del sole.
- Riporre la carta su una superficie piana.

---

## Toner usato

---

 **Nota**

- Il toner non può essere riutilizzato.

# Rimozione della cartuccia del toner

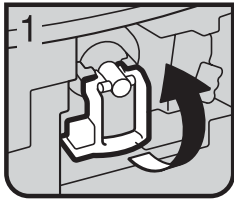

ZAAX040E

- 1: Aprire lo sportello anteriore della macchina.
- 2: Sollevare la levetta verde.

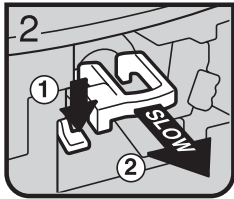

ZAAX050E

- 3: Premere la levetta verde, quindi estrarre delicatamente il supporto.

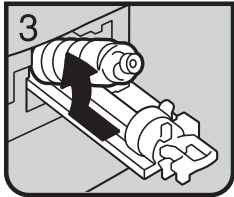

ZAAX060E

- 4: Spingere indietro la bottiglia del toner per sollevarne l'estremità superiore, quindi estrarla con delicatezza.

## Inserimento della bottiglia del toner

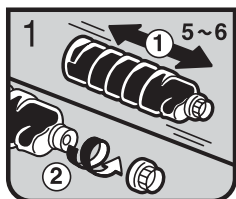

ZAAX070E

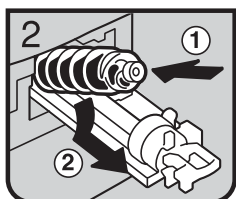

ZAAX080E

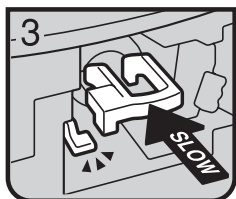

ZAAX090E



ZAAX100E

- 1: Tenere la nuova bottiglia in posizione orizzontale ed agitarla da un lato all'altro cinque o sei volte.
- 2: Rimuovere il tappo nero.

### Nota

- Non rimuovere il tappo nero prima di agitare la bottiglia.
- Non rimuovere il tappo interno.

- 3: Inserire la bottiglia di toner sul supporto, quindi spingerne in avanti l'estremità superiore.

- 4: Spingere indietro la levetta verde finché non si sente uno scatto.

- 5: Abbassare la levetta verde.
- 6: Chiudere lo sportello anteriore della macchina.

## Rimozione dei fogli inceppati

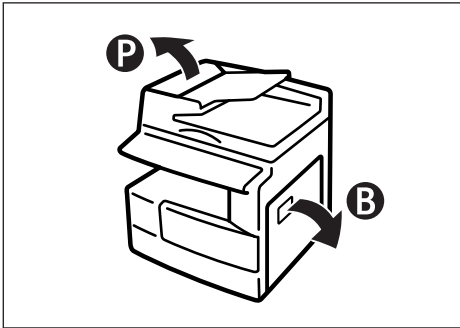

ZKBY190E

### ⚠ AVVERTIMENTO:

- *La sezione di fusione di questa macchina può essere molto calda. Fare attenzione nel rimuovere la carta inceppata.*

5

### 🔧 Importante

- Non spegnere l'interruttore di alimentazione quando si rimuovono fogli inceppati. In caso contrario, le impostazioni di copiatura andranno perse.
- Per prevenire inceppamenti, non lasciare frammenti di carta dentro la macchina.
- Se gli inceppamenti si verificano spesso, rivolgersi al centro di assistenza tecnica.

### 📝 Nota

- Potrebbero essere indicate più aree di inceppamento. In tal caso, controllare tutte le aree interessate. Vedere le tabelle seguenti: A, B, P, R, Y, Z.
- All'interno dello sportello destro è applicata un'etichetta adesiva con la procedura di rimozione della carta inceppata.
- Quando la macchina indica che è necessario reimpostare gli originali, sistemarli nuovamente nella posizione di alimentazione. Il display indicherà il numero di originali da riposizionare.

### ■ Se si accende P



1. Aprire il pannello dell'ADF e rimuovere l'originale incastrato.
2. Sollevare l'ADF.
3. Tirare la maniglia verde nell'angolo in alto a sinistra e rimuovere l'originale incastrato.

5

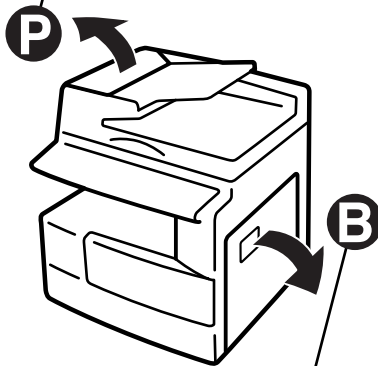

### ■ Se si accende B



1. Aprire lo sportello destro e rimuovere la carta incastrata.
2. Chiudere lo sportello A e rimuovere la carta incastrata.
3. Abbassare la maniglia blu.
4. Rimuovere la carta incastrata.
5. Chiudere lo sportello destro.

# Cambio del formato carta

## Preparazione

Assicurarsi di selezionare il formato carta con gli Strumenti utente e il selettore del formato carta. In caso contrario potrebbero verificarsi degli inceppamenti. Vedere P.42 "Formato carta vassoio: Vassoio 1".

## Riferimento

Per informazioni sui formati e i tipi di carta, vedere P.84 "Carta da copia".

## Cambio del formato carta nel vassoio carta

- 1** Assicurarsi che il vassoio carta non sia in uso.
- 2** Estrarre lentamente il vassoio carta fino al punto di arresto.

### Nota

- Rimuovere la carta eventualmente rimasta.

- 3** Premendo la levetta di sblocco, regolare la guida posteriore.

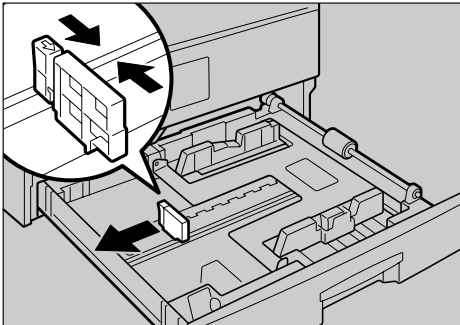

APH010S

Quando si usa carta in formato 11"× 17"

- 1** Rimuovere la guida posteriore dal vassoio.

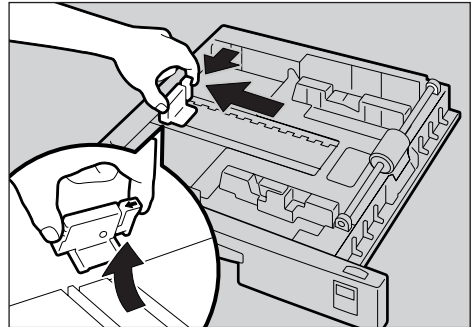

ZENY410E

- 2** Posizionarla nella tasca angolare sulla sinistra.

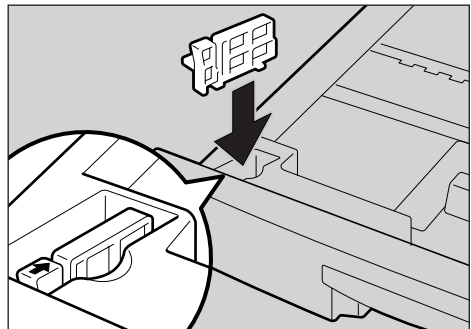

ZENY420E

- 4** Premere il pulsante di sblocco.



APH011S

- 5** Premendo la levetta di sblocco, regolare le guide laterali.

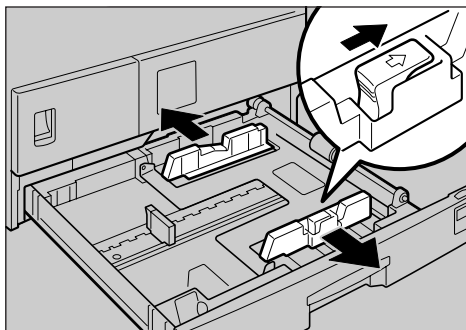

APH012S

- 6** Premere verso il basso la piastra metallica.

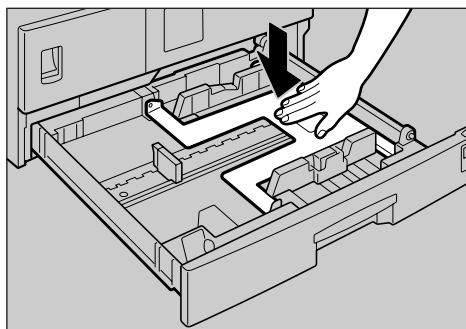

APH013S

- 7** Allineare perfettamente i fogli e inserirli nel vassoio.

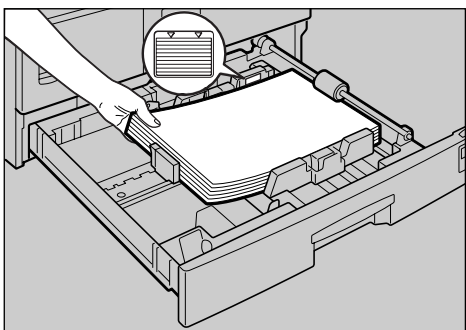

APH009S

**Importante**

- Assicurarsi di posizionare la carta sotto il rullo.
- Non caricare carta oltre il limite indicato.

- 8** Premendo la levetta di sblocco, regolare la guida laterale e quella posteriore in base al nuovo formato della carta.

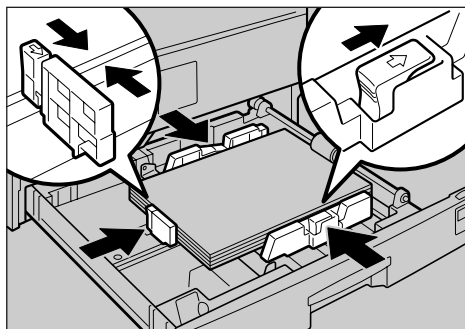

APH014S

**Importante**

- Quando si caricano piccole quantità di carta, fare attenzione a non premere troppo sulla guida laterale, altrimenti la carta potrebbe non venire alimentata correttamente.

- 9** Premere il pulsante di blocco.

- 10** Con il selettore del formato carta, regolare il formato del vassoio sul nuovo formato carta.

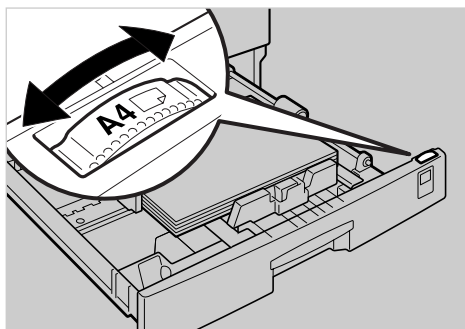

APH015S

**Nota**

- Assicurarsi di impostare il formato corretto, altrimenti la carta potrebbe incepparsi.

- 11** Spingere il vassoio verso l'interno fino a quando non si ferma.



# 6. Altre funzioni

## Altre funzioni

### Visualizzazione del contatore totale

È possibile visualizzare il valore totale del contatore usato per tutte le funzioni.

- 1 Premere il tasto [Strumenti Utente/Contatore].

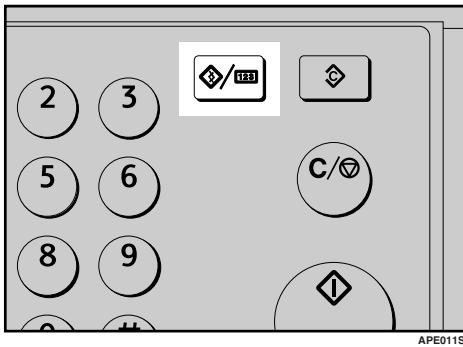

- 2 Selezionare [Contatore] utilizzando [▲] o [▼], quindi premere il tasto [OK].

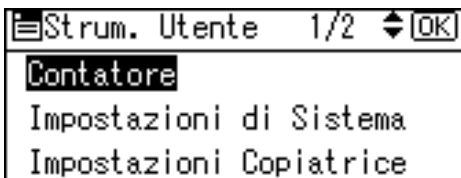

- 3 Per stampare la lista contatori, premere [Stampa].

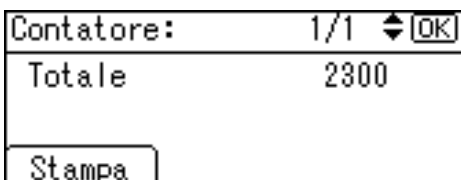

#### Nota

- ❑ Per stampare la lista contatori, impostare il formato carta su un formato superiore ad A4 o  $8\frac{1}{2}'' \times 11''$ .

- 4 Premere il tasto [Avvio].

La lista contatori verrà stampata.

- 5 Premere il tasto [Strumenti Utente/Contatore].

### Modifica della lingua

È possibile cambiare la lingua utilizzata sul display. L'impostazione predefinita è la lingua inglese.

- 1 Premere il tasto [Strumenti Utente/Contatore].

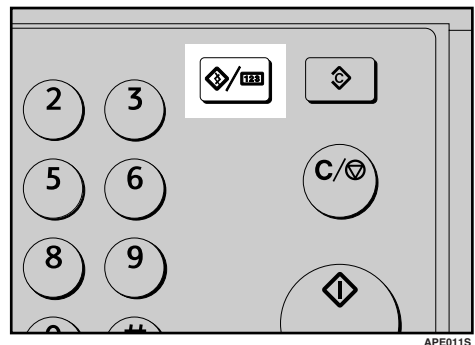

- 2 Selezionare [Lingua] utilizzando [▲] o [▼], quindi premere il tasto [OK].

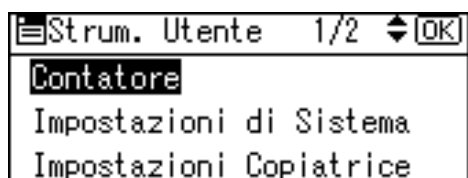

- 3** Selezionare la lingua utilizzando [▲] o [▼] e quindi premere il tasto [OK].



Apparirà il messaggio "Programmato" e quindi ritornerà la schermata "Strum. Utente".

- 4** Premere il tasto [Strumenti Utente/Contatore].

## Azioni da eseguire e azioni da evitare

### **AVVERTIMENTO:**

- *Staccare il cavo di alimentazione dalla presa elettrica prima di spostare la macchina. Durante lo spostamento della macchina, fare attenzione che il cavo di alimentazione non rimanga sotto di essa, perché verrebbe danneggiato.*

### **Importante**

- Non spegnere l'alimentazione quando l'indicatore di accensione è acceso o lampeggia. Questa operazione potrebbe danneggiare la memoria.
- Prima di scollegare il cavo di alimentazione o di disinserire l'interruttore di alimentazione principale, accertarsi che la memoria disponibile indicata sul display sia il 100%. Vedere P.19 "Spegnimento" e P.19 "Disattivazione dell'alimentazione".
- Quando si utilizza questa macchina per lunghi periodi in uno spazio ristretto e poco ventilato, si potranno percepire odori insoliti. Per un ambiente di lavoro confortevole, si consiglia di mantenere un'adeguata ventilazione.
- Non toccare le aree sovrastanti l'unità di fusione, né le zone circostanti. Queste aree diventano molto calde.
- Dopo aver eseguito più copie di seguito, il vetro di esposizione può scaldarsi; non si tratta di un problema di funzionamento.
- L'area circostante il foro di ventilazione potrebbe essere calda. Questo fenomeno è provocato dall'aria di scarico e non costituisce un problema di funzionamento.
- Quando la macchina non è utilizzata ed è in modo Standby, è possibile avvertire un lieve rumore al suo interno. Questo fenomeno è provocato dal processo di stabilizzazione dell'immagine e non costituisce un problema di funzionamento.
- Non spegnere l'interruttore di funzionamento durante la copiatura. Assicurarsi prima che tutte le operazioni di copiatura siano terminate.
- La formazione di condensa all'interno della macchina a causa di brusche variazioni di temperatura potrebbe compromettere la qualità delle copie.
- Non aprire gli sportelli della macchina durante la copiatura. In caso contrario potrebbero verificarsi degli inceppamenti.
- Non spostare la macchina durante la copiatura.
- Se si usa la macchina in modo errato o se si verifica un guasto nella macchina, le impostazioni potrebbero andare perdute. Non dimenticare di prendere nota delle impostazioni della macchina.

- Il costruttore non potrà essere ritenuto responsabile per eventuali perdite o danni derivanti da guasti meccanici della macchina, perdite delle impostazioni o impossibilità d'uso della macchina stessa.

# Luogo di installazione della macchina

## Ambiente della macchina

Scegliere il luogo di installazione della macchina con molta cura. Le condizioni ambientali hanno una notevole influenza sulle sue prestazioni.

### Condizioni ambientali ottimali

#### ⚠ **AVVERTIMENTO:**

- *Proteggere la macchina dall'umidità e dalla polvere. per evitare rischi di incendi o scosse elettriche.*
- *Non collocare la macchina su una superficie poco stabile o inclinata: se dovesse cadere, potrebbe causare lesioni personali.*

#### ⚠ **AVVERTIMENTO:**

- *Accertarsi che la stanza in cui si utilizza la macchina sia spaziosa e ben ventilata. Una buona ventilazione è particolarmente importante nel caso in cui la macchina sia sottoposta a grandi carichi di lavoro.*

- Temperatura: 10-32°C (50-89,6°F) (con tasso di umidità del 54% a 32°C, 89,6°F)
- Umidità: 15-80% (con temperatura di 27°C, 80,6°F a un tasso di umidità dell'80%)
- Una base resistente e piana.
- L'eventuale dislivello tra la parte anteriore e quella posteriore e tra la parte sinistra e quella destra della macchina non dovrà superare i 5 mm (0,2").

- Per evitare il rischio di accumulo di ozono, installare la macchina in una grande stanza ben ventilata in cui il ricambio d'aria sia superiore a 30 m<sup>3</sup>/ora/persona.

### Ambienti da evitare

- Luoghi esposti alla luce solare diretta o ad altre sorgenti luminose ad alta intensità (più di 1.500 lux).
- Luoghi direttamente esposti all'aria fredda proveniente da un condizionatore d'aria o all'aria calda dell'impianto di riscaldamento: (improvvisi sbalzi di temperatura possono provocare la formazione di condensa all'interno della macchina).
- Luoghi vicini a macchine che producono ammoniaca, come ad esempio copiatrici diazo.
- Luoghi in cui la macchina possa essere sottoposta a forti e frequenti vibrazioni.
- Luoghi polverosi.
- Luoghi in cui siano presenti gas corrosivi.

### Spostamento

#### ⚠ **AVVERTIMENTO:**

- *Staccare il cavo di alimentazione dalla presa elettrica prima di spostare la macchina. Durante lo spostamento della macchina, fare attenzione che il cavo di alimentazione non rimanga sotto di essa, perché verrebbe danneggiato.*

**⚠ AVVERTIMENTO:**

- *Prima di spostare la macchina, accertarsi di aver estratto completamente tutte e quattro le maniglie. Ci si potrebbe altrimenti procurare delle lesioni. Dopo aver spostato la macchina, riportare le quattro maniglie nella posizione originale.*

**🔧 Importante**

- ☐ Durante lo spostamento della macchina, operare con molta attenzione. Adottare le seguenti precauzioni:
  - Spegnere l'interruttore principale. Vedere P.19 "Disattivazione dell'alimentazione".
  - Staccare il cavo di alimentazione dalla presa a muro. Quando si stacca il cavo di alimentazione dalla presa, afferrare la spina per non danneggiare il cavo e scongiurare così il rischio di incendi o scosse elettriche.
  - Chiudere tutti gli sportelli e i vassoi, inclusi lo sportello anteriore e il vassoio bypass.
- ☐ Non rimuovere il supporto.
- ☐ Proteggere la macchina da forti urti. Un eventuale impatto potrebbe danneggiare la memoria.

**Collegamento elettrico****⚠ ATTENZIONE:**

- **Collegare la macchina esclusivamente alla fonte di alimentazione descritta nella seconda pagina di copertina di questo manuale. Collegare il cavo di alimentazione direttamente a una presa a muro: non usare mai cavi di prolunga.**
- **Non danneggiare, rompere o effettuare modifiche al cavo di alimentazione. Non appoggiarvi oggetti pesanti. Non tirarlo con forza o piegarlo più del necessario. Queste operazioni potrebbero causare scosse elettriche o incendi.**

**⚠ AVVERTIMENTO:**

- *Staccare il cavo di alimentazione dalla presa elettrica prima di spostare la macchina. Durante lo spostamento della macchina, fare attenzione che il cavo di alimentazione non rimanga sotto di essa, perché verrebbe danneggiato.*

**⚠ AVVERTIMENTO:**

- *Quando si disinserisce il cavo di alimentazione dalla presa elettrica, aver cura di tirare la spina (non il cavo).*
- Quando l'interruttore principale si trova in standby, gli elementi termici anticondensa opzionali sono accesi. In caso di emergenza, staccare il cavo di alimentazione della macchina.
- Quando il cavo di alimentazione viene staccato, gli elementi termici anticondensa si spengono.

- Assicurarsi che la spina sia inserita in modo ben saldo nella presa a muro.
- La tensione non deve fluttuare in misura maggiore del 10%.
- La presa a muro deve trovarsi vicino alla macchina e deve essere facilmente accessibile.

## Accesso alla macchina

Collocare la macchina in prossimità della fonte di alimentazione, rispettando le distanze specificate nell'illustrazione.

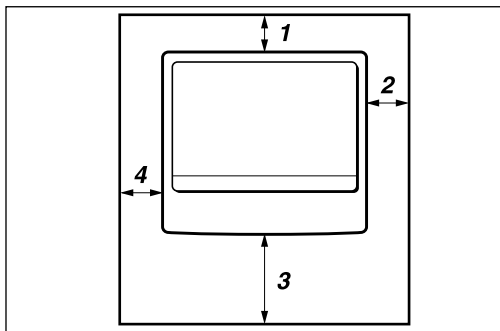

- 1. Lato posteriore: almeno 5 cm (2")**
- 2. Lato destro: almeno 25 cm (10")**
- 3. Lato anteriore: almeno 75 cm (29,6")**
- 4. Lato sinistro: almeno 15 cm (6")**

### Nota

- Per ulteriori informazioni sullo spazio necessario quando si installano gli opzionali, rivolgersi al centro di assistenza tecnica.

## Manutenzione della macchina

Se il vetro di esposizione, il coprioriginali o il nastro dell'ADF sono sporchi, la nitidezza delle copie può risultare ridotta. Pulire questi componenti, se sono sporchi.

### ❖ Pulizia della macchina

Strofinare la macchina con un panno morbido inumidito. Quindi strofinarla con un panno asciutto per rimuovere l'acqua.

### ⚠ Importante

- ❑ Non utilizzare detergenti chimici o solventi organici, ad esempio acqueragia o benzene. Se tali sostanze dovessero penetrare nella macchina o far fondere parti di plastica, potrebbero verificarsi dei guasti.
- ❑ Non pulire altri componenti oltre a quelli specificati in questo manuale. Gli altri componenti devono essere puliti esclusivamente dal tecnico dell'assistenza tecnica.

7

### Pulizia del vetro di esposizione



ND1C0200

### Pulizia del coprioriginali

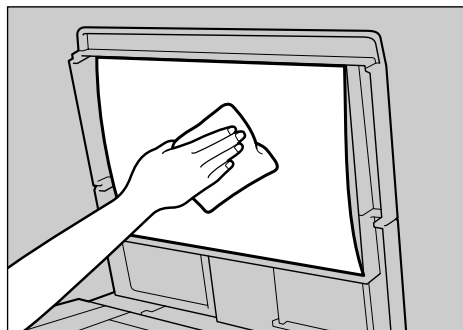

TRSR140E

### Pulizia dell'ADF

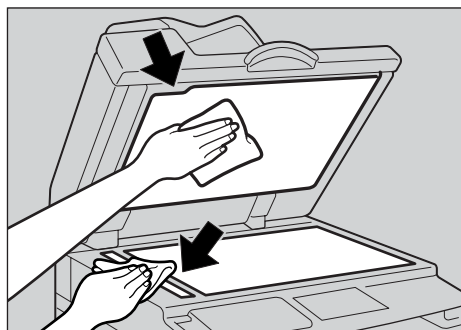

ZAAH211E



## Sicurezza

Esiste sempre il rischio che informazioni confidenziali vengano copiate senza permesso o che utenti non autorizzati accedano ad esse attraverso la rete. Per proteggere i documenti da simili intrusioni è possibile non solo impostare delle password, ma anche utilizzare la funzione Protezione estesa per aumentare il livello di sicurezza.

Per chiunque necessiti di una maggiore protezione dei documenti, si raccomanda di usare la funzione Protezione estesa.

---

### Principali funzioni di sicurezza

---

❖ **Protezione dei dati immagine che rimangono in memoria**

Protegge i dati immagine che rimangono in memoria. Quando un lavoro di copia viene completato o un lavoro viene annullato, i dati sono al sicuro.

❖ **Autenticazione dell'amministratore**

Protegge le funzioni essenziali per l'amministrazione della sicurezza documenti utilizzando un codice d'accesso. Vedere P.44 "Codice amministratore".

## Ambiente operativo e note

La sicurezza nell'uso di questa macchina è garantita a condizione che la macchina venga usata nelle condizioni seguenti:

---

### Ambiente operativo

---

- Le condizioni della macchina sono normali. (Ad esempio non è danneggiata, non è stata modificata e non mancano componenti.)
- La macchina è gestita da un amministratore con conoscenza approfondita della macchina, in grado di garantire condizioni adeguate ad un uso sicuro da parte degli utenti.

---

### Per l'amministratore

---

- La sicurezza di questa macchina non è garantita se qualsiasi componente hardware viene rimosso o sostituito con altro componente non adatto. Se tali eventualità dovessero verificarsi, sono necessarie altre misure di protezione.
- Evitare di usare per un codice amministratore un solo numero o numeri consecutivi, ad esempio "00000000" o "12345678". Dato che è facile indovinare tali numeri, il loro uso non fornisce un livello di sicurezza adeguato.
- Codice utente è una funzione che assiste nel gestire l'uso della macchina. Esso non serve a proteggere documenti riservati.

# 9. Caratteristiche tecniche

## Unità principale

- ❖ **Configurazione:**  
Desktop
- ❖ **Tipo di fotosensibilità:**  
Tamburo OPC
- ❖ **Scansione degli originali:**  
Sistema di scansione monodimensionale tramite un CCD
- ❖ **Processo di copia:**  
Sistema di trasferimento elettrostatico a secco
- ❖ **Sviluppo:**  
Sistema di sviluppo a spazzola magnetica bicomponente a secco
- ❖ **Fusione:**  
Sistema di pressione con rullo fusore
- ❖ **Risoluzione:**  
600 dpi
- ❖ **Vetro di esposizione:**  
Tipo di esposizione originale stazionario
- ❖ **Posizione di riferimento dell'originale:**  
Angolo sinistro posteriore
- ❖ **Tempo di riscaldamento:**  
Dall'interruttore di alimentazione principale  
10 secondi o meno (20 °C)  
Dall'interruttore di funzionamento  
10 secondi o meno (20 °C)
- ❖ **Originali:**  
Foglio/libro/oggetti
- ❖ **Formato massimo dell'originale:**  
A3☐, 11" × 17"☐
- ❖ **Formato della carta da copia:**
  - Vassoio: A3☐ – A5☐, 11" × 17"☐ – 5<sup>1</sup>/<sub>2</sub>" × 8<sup>1</sup>/<sub>2</sub>"☐
  - Bypass: A3☐ – A6☐, 11" × 17"☐ – 5<sup>1</sup>/<sub>2</sub>" × 8<sup>1</sup>/<sub>2</sub>"☐

- Bypass (formato personalizzato):  
 Verticale: 90 – 305 mm, 3,5" – 12,0"  
 Orizzontale: 148 – 1.260 mm, 5,8" – 49,6"

❖ **Grammatura della carta da copia:**

- Vassoio carta (formato standard): 60 – 90 g/m<sup>2</sup>, 16 – 24 lb
- Vassoio bypass: 52 – 162 g/m<sup>2</sup>, 14 – 43 lb

❖ **Area non riprodotta:**

- Bordo superiore: 2 ± 1,5 mm (0,08 ± 0,06 pollici)
- Bordo inferiore: più di 0,5 mm (0,02 pollici)
- Bordo sinistro: 2 ± 1,5 mm (0,08 ± 0,06 pollici)
- Bordo destro: più di 0,5 mm (0,02 pollici)

❖ **Tempo necessario per la prima copia:**

Massimo 6,5 secondi

(A4 □, 8 1/2" × 11" □ 100%, alimentazione dal vassoio 1)

❖ **Velocità di copiatura:**

- 19 copie/minuto (formato A4 □, 8 1/2" × 11" □)

❖ **Rapporto di riproduzione:**

Rapporti di riproduzione predefiniti:

—	Versione metrica	Versione in pollici
Ingrandimento	200%	155%
	141%	129%
	122%	121%
Grandezza naturale	100%	100%
Riduzione	93%	93%
	82%	78%
	71%	65%
	50%	50%

Zoom: Dal 50% al 200% con incrementi dell'1%.

❖ **Conteggio copie continue:**

1 – 99 copie

❖ **Capacità carta da copia:**

- Vassoio 1: 250 fogli (80 g/m<sup>2</sup>, 20 lb)
- Bypass: 100 fogli (80 g/m<sup>2</sup>, 20 lb)

❖ **Consumo di corrente:**

Riscaldamento	Meno di 1.280 W
In attesa (standby)	Circa 110 W
In stampa	Circa 440 W
Massimo	Meno di 1.280 W

❖ **Dimensioni (L × P × A fino al vetro di esposizione):**

550 × 568 × 420mm, 21,65" × 22,36" × 16,54"

❖ **Emissione di rumore <sup>\*1</sup> :**

- Livello della potenza sonora

In attesa (standby)	32,1 dB (A)
In stampa	60,2 dB (A)

- Livello della pressione sonora: <sup>\*2</sup>

In attesa (standby)	20,7 dB (A)
In stampa	51,9 dB (A)

<sup>\*1</sup> Le misure sopra indicate, effettuate in conformità ai criteri ISO 7779, sono valori reali.

<sup>\*2</sup> Misurata nella posizione dell'operatore.

❖ **Peso:**

35 kg (78 lb) o meno

 **Nota**

- Le caratteristiche tecniche sono soggette a modifiche senza preavviso.

# Opzioni

---

## Coprioriginali

---

Abbassarlo sopra gli originali.

---







## Alimentatore automatico originali (ADF)

---

❖ **Modo:**

- Modo ADF

❖ **Formato degli originali:**

- A3  – A5  
- 11" × 17"  – 5<sup>1</sup>/<sub>2</sub>" × 8<sup>1</sup>/<sub>2</sub>"  

❖ **Grammatura degli originali:**

- Originali a una facciata: 52 – 105 g/m<sup>2</sup> (14 – 28 lb)

❖ **Numero di originali caricabili:**

- 30 fogli (80 g/m<sup>2</sup>, 20 lb)

❖ **Consumo massimo di corrente:**

- meno di 25 W (la corrente viene fornita dall'unità principale.)

❖ **Dimensioni (L × P × A):**

- 550 × 470 × 90 mm, 21,7" × 18,6" × 3,6"

❖ **Peso:**

- 7 kg (15 lb) o meno

 **Nota**

Le caratteristiche tecniche sono soggette a modifiche senza preavviso.

# Tabella di combinazione

La tabella di combinazione riportata di seguito indica quali funzioni possono essere utilizzate contemporaneamente. Fare riferimento alla tabella che segue per interpretare la scheda:

<input type="radio"/>	Queste funzioni possono essere utilizzate insieme.
<input checked="" type="radio"/>	Queste funzioni non possono essere utilizzate insieme. La seconda funzione selezionata sarà quella attiva.

Di seguito sono indicate le combinazioni delle funzioni.

		Funzione selezionata dopo							
		Originali dimensione personalizzata	Originali dimensione normale	Vass. bypass	Densità immagine manuale	Originali testi	Originali foto	Zoom	Fascicolazione
Funzione selezionata prima	Originali dimensione personalizzata	<input checked="" type="radio"/>	<input type="radio"/>	<input type="radio"/>	<input type="radio"/>	<input type="radio"/>	<input type="radio"/>	<input type="radio"/>	<input type="radio"/>
	Originali dimensione normale	<input checked="" type="radio"/>	<input type="radio"/>	<input type="radio"/>	<input type="radio"/>	<input type="radio"/>	<input type="radio"/>	<input type="radio"/>	<input type="radio"/>
	Vass. bypass	<input type="radio"/>	<input type="radio"/>	<input checked="" type="radio"/>	<input type="radio"/>	<input type="radio"/>	<input type="radio"/>	<input type="radio"/>	<input type="radio"/>
	Densità immagine manuale	<input type="radio"/>	<input type="radio"/>	<input type="radio"/>	<input checked="" type="radio"/>	<input type="radio"/>	<input type="radio"/>	<input type="radio"/>	<input type="radio"/>
	Originali testi	<input type="radio"/>	<input type="radio"/>	<input type="radio"/>	<input type="radio"/>	<input checked="" type="radio"/>	<input type="radio"/>	<input type="radio"/>	<input type="radio"/>
	Originali foto	<input type="radio"/>	<input type="radio"/>	<input type="radio"/>	<input type="radio"/>	<input type="radio"/>	<input checked="" type="radio"/>	<input type="radio"/>	<input type="radio"/>
	Zoom	<input type="radio"/>	<input type="radio"/>	<input type="radio"/>	<input type="radio"/>	<input type="radio"/>	<input type="radio"/>	<input checked="" type="radio"/>	<input type="radio"/>
	Fascicolazione	<input type="radio"/>	<input type="radio"/>	<input type="radio"/>	<input type="radio"/>	<input type="radio"/>	<input type="radio"/>	<input type="radio"/>	<input checked="" type="radio"/>

\*1 Questa funzione non è compatibile con carta da copia superiore a 432 mm (□).

IT APH005S

## Informazioni supplementari

### ❖ Copiatura dal vassoio bypass

- I seguenti formati carta possono essere selezionati come formati standard: A3, A4, A5, B4 JIS, B5 JIS, B6 JIS, 11"×17", 8<sup>1</sup>/<sub>2</sub>"×14", 8<sup>1</sup>/<sub>2</sub>"×11", 5<sup>1</sup>/<sub>2</sub>"×8<sup>1</sup>/<sub>2</sub>", 7<sup>1</sup>/<sub>4</sub>"×10<sup>1</sup>/<sub>2</sub>", 8"×13", 8<sup>1</sup>/<sub>2</sub>"×13", 8<sup>1</sup>/<sub>4</sub>"×13", 8K, 16K, 4<sup>1</sup>/<sub>8</sub>"×9<sup>1</sup>/<sub>2</sub>", 3<sup>7</sup>/<sub>8</sub>"×7<sup>1</sup>/<sub>2</sub>", C5 Env, C6 Env, DL Env
- Se il segnale acustico è disattivato, non si udirà alcun suono quando si inserisce la carta nel vassoio bypass.

### ❖ Riduzione/ingrandimento predefinito

- Sono disponibili 7 rapporti predefiniti (3 rapporti di ingrandimento, 4 rapporti di riduzione).
- È possibile selezionare un rapporto indipendentemente dal formato dell'originale o da quello della carta da copia. Con alcuni rapporti, una parte dell'immagine potrebbe non essere copiata oppure sulle copie potrebbero apparire dei margini.
- Le copie possono essere ridotte o ingrandite come segue:

#### ❖ Versione metrica

Rapporto (%)	Originale → Formato carta da copia
200 (ingrandimento per 4)	A5→A3
141 (ingrandimento per 2)	A4→A3, A5→A4
122	F→A3, A4→B4 JIS
115	B4 JIS→A3
93	--
82	F→A4, B4→A4
71 (riduzione a 1/2)	A3→A4, A4→A5
65	A3→F
50 (riduzione a 1/4)	A3→A5, F→A5



❖ **Versione in pollici**

Rapporto (%)	Originale → Formato carta da copia
200 (ingrandimento per 4)	$5\frac{1}{2}'' \times 8\frac{1}{2}'' \rightarrow 11'' \times 17''$
155 (ingrandimento per 2)	$5\frac{1}{2}'' \times 8\frac{1}{2}'' \rightarrow 8\frac{1}{2}'' \times 14''$
129	$8\frac{1}{2}'' \times 11'' \rightarrow 11'' \times 17''$
121	$8\frac{1}{2}'' \times 14'' \rightarrow 11'' \times 17''$
93	--
85	F → $8\frac{1}{2}'' \times 11''$
78	$8\frac{1}{2}'' \times 14'' \rightarrow 8\frac{1}{2}'' \times 11''$
73	$11'' \times 15'' \rightarrow 8\frac{1}{2}'' \times 11''$
65	$11'' \times 17'' \rightarrow 8\frac{1}{2}'' \times 11''$
50 (riduzione a $\frac{1}{4}$ )	$11'' \times 17'' \rightarrow 5\frac{1}{2}'' \times 8\frac{1}{2}''$

❖ **Zoom**

- I rapporti di riproduzione che è possibile specificare sono compresi nella gamma 50–200%.
- È possibile selezionare un rapporto indipendentemente dal formato dell'originale o da quello della carta da copia. Con alcuni rapporti, una parte dell'immagine potrebbe non essere copiata oppure sulle copie potrebbero apparire dei margini.

# Carta da copia

## Formati e tipi di carta consigliati

Le seguenti limitazioni sono valide per ciascun vassoio:

	Versione metrica	Versione in pollici	Grammatura della carta	Capacità carta
Vassoio carta 1	A3 ☐, B4JIS ☐, A4 ☐ ☐, B5JIS ☐ ☐, A5 ☐, 11" × 17" ☐, 8 <sup>1</sup> / <sub>2</sub> " × 14" ☐, 8 <sup>1</sup> / <sub>2</sub> " × 13" ☐, 8 <sup>1</sup> / <sub>4</sub> " × 14" ☐, 8 <sup>1</sup> / <sub>4</sub> " × 13" ☐, 8" × 13" ☐, 8 <sup>1</sup> / <sub>2</sub> " × 11" ☐ ☐, 7 <sup>1</sup> / <sub>4</sub> " × 10 <sup>1</sup> / <sub>2</sub> " ☐ ☐, 5 <sup>1</sup> / <sub>2</sub> " × 8 <sup>1</sup> / <sub>2</sub> " ☐, 8K ☐ * <sup>3</sup> , 16K ☐ ☐ * <sup>4</sup>		60 – 90 g/m <sup>2</sup> , 16 – 24 lb	250 fogli * <sup>1</sup>
	<p> <b>Nota</b></p> <p>☐ È possibile specificare il formato carta con gli strumenti utente o con il selettore del formato carta. Vedere P.65 "Cambio del formato carta".</p>			

		Versione metrica	Versione in pollici	Grammatura della carta	Capacità carta	
Vassoio bypass	Formati standard	A3☐, B4JIS☐		52 – 162	10 fogli *1	
		A4☐☐, B5JIS☐☐, A5☐☐, B6JIS☐☐		g/m <sup>2</sup> , 14 – 43 lb	100 fogli *1	
		11" × 17"☐ *2, 8 <sup>1</sup> / <sub>2</sub> " × 14"☐, 8 <sup>1</sup> / <sub>2</sub> " × 13"(F4)☐, 8 <sup>1</sup> / <sub>4</sub> " × 14"☐, 8 <sup>1</sup> / <sub>4</sub> " × 13"☐, 8" × 13"(F)☐, 8 <sup>1</sup> / <sub>2</sub> " × 11"☐☐, 7 <sup>1</sup> / <sub>4</sub> " × 10 <sup>1</sup> / <sub>2</sub> "☐☐, 5 <sup>1</sup> / <sub>2</sub> " × 8 <sup>1</sup> / <sub>2</sub> "☐, 8K☐ *3, 16K☐☐ *4				
		A3☐, B4JIS☐		60 – 157	10 fogli *1	
	A4☐☐, B5JIS☐☐, A5☐☐, B6JIS☐☐		g/m <sup>2</sup> , 16 – 42 lb	40 fogli *1		
	11" × 17"☐, 8 <sup>1</sup> / <sub>2</sub> " × 14"☐, 8 <sup>1</sup> / <sub>2</sub> " × 13"☐, 8 <sup>1</sup> / <sub>4</sub> " × 13"☐, 8" × 13"☐, 8 <sup>1</sup> / <sub>2</sub> " × 11"☐☐, 7 <sup>1</sup> / <sub>4</sub> " × 10 <sup>1</sup> / <sub>2</sub> "☐☐, 5 <sup>1</sup> / <sub>2</sub> " × 8 <sup>1</sup> / <sub>2</sub> "☐, 8K☐ *3, 16K☐☐ *4					
			<b>Nota</b> ☐ È possibile specificare il formato carta.			
	Formati personalizzati *5	Carta traslucida (A3☐, B4JIS☐), lucidi			10 fogli	
Carta traslucida (A4☐☐, B5JIS☐☐)			40 fogli			
Etichette adesive (B4JIS☐, A4☐)			1 foglio			
Buste (C5, C6, DL, Monarch, Commercial #10)			10 fogli			

\*1 Grammatura carta: 80 g/m<sup>2</sup>, 20 lb

\*2 Quando si carica carta in formato personalizzato nel vassoio bypass, è possibile specificare il formato.

\*3 8K = 267 × 390 mm, 10,6" × 15,4"

\*4 16K = 195 × 267 mm, 7,7" × 10,6"

\*5 Caricare un foglio per volta secondo le proprie esigenze.

### **Importante**

☐ L'uso di carta umida o incurvata potrebbe provocare inceppamenti. In questi casi, provare a girare la carta nel vassoio sul lato non incurvato. Qualora la situazione non migliorasse, inserire carta meno incurvata.

### **Nota**

☐ Quando si utilizza il vassoio bypass, si consiglia di impostare la direzione della carta su ☐.

### **Riferimento**

Per cambiare il formato carta, vedere P.65 "Cambio del formato carta".

---

## Carta non utilizzabile

---

### **AVVERTIMENTO:**

- *Per evitare possibili incendi o guasti alla macchina, non utilizzare carta stagnola, carta carbone o altri tipi di carta conduttiva.*

### **Importante**

- Per evitare danni alla macchina, non usare alcuno dei seguenti tipi di carta:
  - Carta patinata
  - Carta metallizzata
  - Carta carbone
  - Carta conduttiva
- Non usare carta già fotocopiata su una facciata. In caso contrario si potrebbe verificare un inceppamento.

### **Nota**

- Per evitare inceppamenti, non usare alcuno dei seguenti tipi di carta:
  - Carta curva, piegata o sgualcita
  - Carta strappata
  - Carta scivolosa
  - Carta perforata
  - Carta ruvida
  - Carta sottile molto flessibile
  - Carta con superficie polverosa
- Se si copia su carta a grana grossa, l'immagine può risultare offuscata.
- Non usare carta già fotocopiata o stampata.

---

## Conservazione della carta

---

### Nota

- Per conservare la carta, osservare sempre le precauzioni riportate di seguito.
  - Non conservare la carta in luoghi dove sarà esposta alla luce diretta del sole.
  - Non conservare la carta in luoghi umidi (umidità: non superiore al 70%).
  - Riporre la carta su una superficie piana.
- Conservare le risme aperte all'interno della confezione e allo stesso modo delle risme sigillate.
- In condizioni di temperatura e umidità estreme (molto alte o molto basse), conservare la carta in sacchetti di plastica.

# INDICE

## A

---

- Accensione, 18
  - alimentazione elettrica*, 18
- Accesso agli strumenti utente (Impostazioni di sistema), 40
- ADF, 13
- Alimentatore automatico originali (ADF), 80
- Altre funzioni, 67
- Ambiente, 71
- Ambiente della macchina, 71
- Ambiente operativo, 76
- Ambiente operativo e note, 76
- AOF (sempre attivo), 46
- Area immagine mancante, 22
- Attivazione
  - alimentazione principale*, 18
- Autospegnimento/Basso consumo, 19
- Azioni da eseguire e azioni da evitare, 69
- Azzeramento del contatore, 52

## C

---

- Cambio del formato carta, 65
- Cambio del formato carta nel vassoio carta, 65
- Caratteristiche tecniche, 77
- Caricamento della carta, 57
- Carta
  - caricamento*, 57
- Carta con orientamento fisso o carta a due facciate, 58
- Carta da copia, 84
- Carta non utilizzabile, 86
- Codice amministratore, 44
- Codice utente, 49
- Collegamento elettrico, 72
- Componenti opzionali, 13
- Conservazione della carta, 87
- Conservazione del toner, 59
- Contatore per codice utente, 45
- Contrasto display, 42
- Coperchio del vetro di esposizione, 13
- Copiatura, 27
- Copiatura dal vassoio bypass, 29
  - su buste*, 32
  - su carta di formato personalizzato*, 31
  - su carta di formato standard*, 30
  - su carta speciale*, 31

Coprioriginali, 80

## D

---

- Disattivazione
  - alimentazione principale*, 19
- Display, 15

## E

---

- Eliminazione di un codice utente, 50

## F

---

- Fascicolazione, 35
- Fori di ventilazione, 11
- Formati
  - degli originali consigliati*, 21
- Formati e tipi di carta consigliati, 84
- Formato carta vassoio, 42
- Foto, 33
- Funzione Copiatrice
  - impostazione carta intestata*, 47
- Funzioni Copiatrice, 33
  - impostazione Tipo originale*, 46
  - numero max. di fascicoli*, 47
  - priorità R/I predefinito*, 47
  - rapporto di riproduzione*, 47
  - regolazione della densità immagine*, 33
  - riduzione/ingrandimento predefinito*, 34
  - selezione della carta da copia*, 33
  - selezione dell'impostazione del tipo di originale*, 33
  - visualizzazione conteggio originali*, 47
  - zoom*, 35
- Funzioni di copia
  - fascicolazione*, 35
- Funzioni generali, 42

## G

---

- Gestione codice utente
  - .: Copiatrice*, 44
- Gestione del toner, 59
- Gestione tasto Contatore, 44
- Grammature
  - degli originali consigliati*, 21
- Guida ai componenti, 11

## I

---

- Impostazione
  - originali*, 23
- Impostazione degli originali, 21
- Impostazioni dei timer, 43
- Impostazioni modificabili con gli strumenti utente, 42
- Impostazioni vassoi carta, 42
- Indicatore Alimentazione principale, 12
- Informazioni sulla sicurezza, 4
- Informazioni supplementari, 82
  - copiatura dal vassoio bypass*, 82
  - riduzione/ingrandimento predefinito*, 82
  - zoom*, 83
- Inserimento
  - originali*, 26
  - originali di formato regolare*, 26
- Inserimento del toner, 62
- Interruttore di alimentazione principale, 11, 18
- Interruttore di funzionamento, 18
- Interruttore di funzionamento (indicatore Acceso), 12

## L

---

- Letture del display e uso dei tasti, 16

## M

---

- Manutenzione, 74
- Menu Strumenti utente (Impostazioni copiatrice), 39
- Menu Strumenti utente (Impostazioni di sistema), 37
- Modifica della lingua, 67
- Modifica delle impostazioni predefinite, 40
- Modifica di un codice utente, 49

## O

---

- Operazioni con i tasti comuni, 17
- Opzioni esterni, 13
- Opzioni, 80
- Orientamento
  - originali*, 23
- Originali, 21
- Originali non compatibili con l'ADF o l'ARDF, 21
- Osservazioni, 69

## P

---

- Pannello di controllo, 12, 14
- Per l'amministratore, 76
- Posizionamento
  - degli originali*, 24
  - degli originali nell'ADF/ARDF*, 24
  - originali*, 23, 25
  - originali di formato personalizzato*, 25
  - originali sul vetro di esposizione*, 23
- Principali funzioni di sicurezza, 75
- Procedura di base, 27
- Programma/modifica codice utente, 46
- Pulizia
  - ADF o ARDF*, 74
  - coprioriginali*, 74
  - vetro di esposizione*, 74

## R

---

- Registrazione di un nuovo codice utente, 49
- Regolazione
  - densità immagine*, 33
- Rifornimento di toner, 59
- Rimozione dei fogli inceppati, 63
- Rimozione del toner, 61
- Ripeti tasto, 42
- Risoluzione dei problemi, 53
  - memoria satura*, 56
  - non si riesce ad ottenere copie nitide*, 55
  - non si riesce a eseguire le copie nel modo desiderato*, 56
- Risparmio energia, 19

## S

---

- Se la macchina non funziona nel modo desiderato, 53
- Selezione
  - carta da copia*, 33
  - impostazione del tipo di originale*, 33
- Sicurezza, 75
- Spegnimento
  - alimentazione elettrica*, 19
- Sportello anteriore, 12
- Sportello destro, 12
- Spostamento, 71
- Stampa del contatore per ogni codice utente, 51
- Strumenti per l'amministratore, 44

## T

---

- Tabella di combinazione, 81
- Tasto Fascicolazione, 15
- Testo, 33
- Timer di reset automatico
  - copiatrice*, 43, 44
- Timer di risparmio energia, 43
- Timer di spegnimento automatico, 43
- Tipo di carta
  - Vassoio bypass*, 43
- Toner
  - conservazione*, 59
  - gestione*, 59
  - inserimento*, 62
  - rifornimento*, 59
  - rimozione*, 61
  - usato*, 60
- Toner usato, 60

## U

---

- Unità di misura, 42
- Unità principale, 77
- Uscita da Strumenti utente, 41

## V

---

- Vassoio bypass, 12
- Vassoio carta, 12
- Vassoio interno, 11
- Vetro di esposizione, 11
- Visualizza/stampa contatore, 45
- Visualizzazione contatore copie, 42
- Visualizzazione del contatore per ogni codice utente, 51
- Visualizzazione del contatore totale, 67





I simboli utilizzati sulla macchina per indicare gli interruttori hanno i seguenti significati:

**I** : **ACCESO.**

**⏻** : **STANDBY.**

