

zibro[®]

P 720 - P 726 - P 729 - PH 733



guarantee

2
YEARS

I	ISTRUZIONI D'USO	4
N	BRUKSANVISNING	22
NL	GEBRUIKSAANWIJZING	38
PL	INSTRUKCJA OBSŁUGI	54
S	BRUKSANVISNING	70
TR	KULLANIM KILAVUZU	86

D**ALLGEMEINE SICHERHEIT**

Aus Sicherheitsgründen bitten wir Sie, die Bedienungsanleitung vor Inbetriebnahme sorgfältig zu lesen! Personen, die mit der Bedienungsanleitung nicht vertraut sind, dürfen das Gerät nicht bedienen.

- | | |
|--|--|
| A. Kein beschädigtes Kabel verwenden. | G. Nicht in Wasser eintauchen. |
| B. Kabel nicht zusammendrücken oder knicken. | H. Kein Flüssigkeiten verschütten. |
| C. Unbedingt waagrecht aufstellen. | I. Keine Gegenstände in das Gerät stecken. |
| D. Nicht vor geöffneten Fenstern aufstellen. | J. Kein Verlängerungskabel verwenden. |
| E. Nicht mit Chemikalien in Kontakt bringen. | K. Außer Reichweite von Kindern halten. |
| F. Nicht bei Wärmequellen aufstellen. | L. Nicht selbst reparieren. |



A

DK**SIKKERHED GENERELT**

Læs denne brugsanvisning grundigt igennem af hensyn til sikkerheden! Personer, som ikke er fortrolige med brugsanvisningens indhold, må ikke anvende dette klimaanlæg. Vi anbefaler, at De gemmer denne brugsanvisning et sikkert sted med henblik på senere brug.

- | | |
|---|---|
| A. Brug ikke beskadigede kabler. | G. Må ikke sænkes ned i vand. |
| B. Kabel må ikke sættes i klemme eller knækkes. | H. Pas på med at spilde. |
| C. Anbringes på et plant gulv. | I. Der må ikke stikkes noget ind i apparatet. |
| D. Må ikke anbringes ved et åbent vindue. | J. Der må ikke bruges kabeltrommel. |
| E. Må ikke komme i kontakt med kemikalier. | K. Bruges uden for børns rækkevidde. |
| F. Må ikke anbringes ved en varmekilde. | L. De må ikke selv reparere apparatet. |

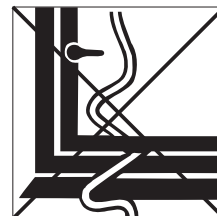

B

E**MEDIDAS DE SEGURIDAD**

¡Consulte atentamente el modo de empleo y preste atención a las medidas de seguridad! Aquellos que no estén familiarizados con estas medidas de seguridad, no deben utilizar este acondicionador de aire. Aconsejamos guardar en sitio seguro este manual para poder consultar en caso necesario.

- | | |
|---|--|
| A. No utilizar un cable deteriorado. | G. No sumergir en líquidos. |
| B. No averiar o doblar el cable. | H. No verter líquidos. |
| C. Colocar en superficie llana | I. No introducir objetos en el aparato. |
| D. No colocar delante de ventana abierta. | J. No utilizar cable de extensión. |
| E. No poner en contacto con productos químicos. | K. Poner fuera del alcance de los niños. |
| F. No poner en contacto con fuente de calor. | L. No hacer reparaciones. |

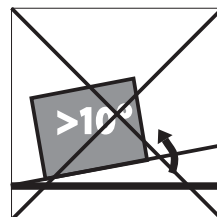

C

F**SÉCURITÉ GÉNÉRALE**

Par mesure de sécurité, consulter attentivement ce manuel d'instructions! Les personnes qui ne sont pas familiarisées avec ce manuel d'instructions, ne doivent pas utiliser ce climatiseur. Nous vous conseillons de ranger ce manuel d'instructions à un endroit sûr pour pouvoir le consulter ultérieurement.

- | | |
|--|--|
| A. Ne pas utiliser de câble endommagé. | G. Ne pas immerger. |
| B. Ne pas serrer ou plier le câble. | H. Ne pas renverser. |
| C. Placer sur une surface plane. | I. Ne rien introduire dans l'appareil. |
| D. Ne pas placer devant une fenêtre ouverte. | J. Ne pas utiliser de câble de rallonge. |
| E. Ne pas mettre en contact avec des produits chimiques. | K. A tenir hors de portée des enfants. |
| F. Ne pas placer auprès d'une source de chaleur. | L. Ne pas réparer soi-même. |

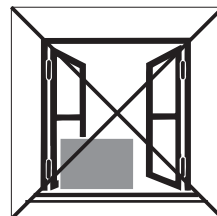

D

FIN**YLEINEN TURVALLISUUS**

Lue tämä käyttöopas turvallisuussyistä huolellisesti ennen käyttöä. Henkilöt, jotka eivät ole perehtyneet käyttöoppaaseen, eivät saa käyttää ilmastointilaitetta. Suosittelemme käyttöoppaan säilyttämistä turvallisessa paikassa myöhempää käyttöä varten.

- | | |
|---|--|
| A. Älä käytä vahingoittunutta johtoa. | G. Älä upota laitetta veteen. |
| B. Älä kiristä tai taivuta johtoa. | H. Älä läikytä nesteitä laitteen päälle. |
| C. Älä aseta laitetta epätasaiselle pinnalle. | I. Älä aseta mitään laitteen sisälle. |
| D. Älä aseta laitetta auki olevan ikkunan eteen. | J. Älä käytä jatkojohtoa. |
| E. Älä päästä laitetta kosketuksiin kemikaalien kanssa. | K. Pidä laite poissa lasten ulottuvilta. |
| F. Älä aseta laitetta lämmönlähteen lähelle. | L. Älä korjaa laitetta. |



E

GB**GENERAL SAFETY**

For safety reasons, please read this manual carefully before operating. Persons who are not familiar with this manual must not use this air conditioner. We strongly recommend keeping this manual in a safe place for future reference.

- | | |
|---|---------------------------------------|
| A. Do not use a damaged cable. | G. Do not immerse in water. |
| B. Do not clamp or bend the cable. | H. Do not spill. |
| C. Do not place unevenly. | I. Do not insert anything. |
| D. Do not place in front of an open window. | J. Do not use an extension cord. |
| E. Do not bring in contact with chemicals. | K. Keep out of the reach of children. |
| F. Do not place near a heat source. | L. Do not repair. |



F



G

I

SICUREZZA

Per motivi di sicurezza, si raccomanda di leggere attentamente il manuale prima di utilizzare l'apparecchio. Le persone che non conoscono il funzionamento del climatizzatore non devono usarlo. Si raccomanda di riporre il manuale in un luogo sicuro per future referenze.

- | | |
|--|--|
| A. Non usare il cavo, se danneggiato. | G. Non immergerlo nell'acqua. |
| B. Non bloccare o piegare il cavo. | H. Non versare liquidi sull'apparecchio. |
| C. Collocare l'apparecchio su una superficie piana. | I. Non inserire alcun oggetto nell'apparecchio. |
| D. Non collocare l'apparecchio davanti alla finestra aperta. | J. Non usare prolunghe. |
| E. Non porlo a contatto con prodotti chimici. | K. Tenere l'apparecchio lontano dalla portata dei bambini. |
| F. Non posizionarlo vicino ad una fonte di calore. | L. Non cercare di riparare l'apparecchio. |



H

N

GENERELL SIKKERHET

Av sikkerhetskyn ber vi deg lese denne håndboken nøye før drift. Personer som ikke har gjort seg kjent med denne håndboken, må ikke bruke klimaanlegget. Vi anbefaler på det sterkeste at du tar vare på denne håndboken, slik at du kan slå opp i den ved senere anledninger.

- | | |
|--|---|
| A. Bruk ikke en skadet ledning. | G. Legg aldri apparatet i vann. |
| B. Klem eller bøy ikke ledningen. | H. Søl ikke væske på apparatet. |
| C. Plasser ikke apparatet på et ujevnt underlag. | I. Før ikke noe inn i apparatet. |
| D. Plasser ikke apparatet foran et åpent vindu. | J. Bruk ikke skjoteledning. |
| E. La ikke kjemikalier komme i berøring med apparatet. | K. Oppbevar apparatet utilgjengelig for barn. |
| F. Plasser ikke apparatet i nærheten av varmekilder. | L. Reparer ikke apparatet. |

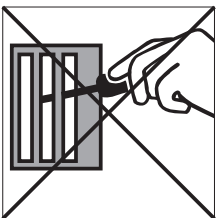

I

NL

VEILIGHEID ALGEMEEN

Bestudeer voor de veiligheid deze gebruiksaanwijzing zorgvuldig! Personen, die met de gebruiksaanwijzing niet vertrouwd zijn, mogen deze airconditioner niet gebruiken. Wij raden u aan deze gebruiksaanwijzing op een veilige plaats te bewaren voor latere raadpleging.

- | | |
|---|---------------------------------------|
| A. Gebruik geen beschadigde kabel. | G. Niet onderdampelen. |
| B. Kabel niet afklemmen of knikken. | H. Niets morsen. |
| C. Plaats op een vlakke ondergrond. | I. Niets in het apparaat steken. |
| D. Niet voor een open raam plaatsen. | J. Geen verlengkabel gebruiken. |
| E. Niet met chemicaliën in contact brengen. | K. Buiten bereik van kinderen houden. |
| F. Niet bij een warmtebron plaatsen. | L. Niet zelf repareren. |

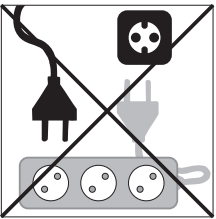

J

PL

OGÓLNE ZASADY BEZPIECZEŃTWA

Dla własnego bezpieczeństwa przeczytaj dokładnie treść instrukcji obsługi klimatyzatora! Osobom, które nie zapoznały się z instrukcją obsługi niniejszego urządzenia, zabrania się z niego korzystać. Radzimy przechowywać instrukcję obsługi w bezpiecznym miejscu, aby w razie potrzeby móc skorzystać z niej w przyszłości.

- | | |
|---|---|
| A. Nie używać uszkodzonego przewodu zasilającego. | G. Nie zanurzać w wodzie. |
| B. Nie uciskać ani nie zginać przewodu. | H. Nie rozlewać cieczy. |
| C. Urządzenie umieszczać na płaskim podłożu. | I. Nie wtykać obcych przedmiotów do aparatu. |
| D. Nie umieszczać urządzenia przed otwartym oknem. | J. Nie używać przedłużacza. |
| E. Nie stosować żadnych środków chemicznych. | K. Trzymać z daleka od dzieci. |
| F. Nie umieszczać w bezpośrednim sąsiedztwie źródeł ciepła. | L. Nie próbować naprawiać klimatyzatora samodzielnie. |



K

S

ALLMÄN SÄKERHET

Av säkerhetskäl, läs noga igenom denna bruksanvisning innan du använder enheten. Personer som inte har satt sig in i denna bruksanvisning får inte använda denna luftkonditioneringsapparat. Vi rekommenderar starkt att denna bruksanvisning förvaras på ett säkert ställe för framtida referens.

- | | |
|---|-------------------------------------|
| A. Använd inte en trasig sladd. | G. Får ej sänkas ner i vatten. |
| B. Sladden får inte klämmas eller böjas. | H. Spill inte vätska på enheten. |
| C. Får ej placeras på ojämnt underlag. | I. För inte in något i enheten. |
| D. Får ej placeras framför ett öppet fönster. | J. Använd inte en förlängningsladd. |
| E. Får ej komma i kontakt med kemikalier. | K. Förvaras utom räckhåll för barn. |
| F. Får ej placeras nära en varmekälla. | L. Reparer inte enheten. |

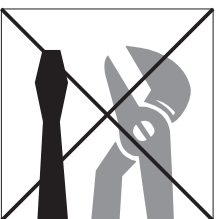

L

TR

GENEL GÜVENLİK

Güvenlik açısından çalıştırmaya başlamadan önce lütfen kullanma talimatını dikkatlice okuyunuz! Kullanma talimatını bilmeyen kişilerin aleti kullanması yasaktır.

- | | |
|--|--|
| A. Hasar görmüş kablo kullanmayınız. | G. Suya batırmayınız. |
| B. Kabloyu ezmeyiniz ve katlamayınız. | H. Üzerine sıvı dökmeyiniz. |
| C. Mutlaka yatay kurunuz. | I. Aletin içine cisim sokmayınız. |
| D. Açık pencerelerin önüne kurmayınız. | J. Uzatıcı kablo kullanmayınız. |
| E. Kimyasal maddelerle temas ettirmeyiniz. | K. Çocukların erişemeyeceği yerelerde muhafaza ediniz. |
| F. Isı kaynaklarının bulunduğu yerlere kurmayınız. | L. Kendiniz tamir etmeyiniz. |

COMPONENTI IN DOTAZIONE

- 1 Telecomando / Pannello di controllo
- 2 Interruttore alimentazione On/Off
- 3 Presa aria
- 4 Uscita aria
- 5 Portafiltro
- 6 Telaio per filtro
- 7 Filtri aria (al carbone attivo + filtro 3M™ HAF) **
- 8 Aggancio per cavo
- 9 Tubo di aspirazione dell'aria (solo con i modelli P729 e PH733, opzionale per P720 e P726*)
- 10 Tubo di scarico dell'aria
- 11 Punto di drenaggio dell'acqua
- 12 Punto di scarico dell'acqua (PH733)
- 13 Maniglie
- 14 Raccordo per tubi (2x P720 e P726* / 4x P729 e PH733)
- 15 Bocchettone di scarico dell'acqua
- 16 Cavo elettrico
- 17 Adattatore per tubo (1x P720 + P726 / 2x P729 + PH733)
- 18 Ruote
- 19 Presa aria per raffreddamento/ filtraggio
- 20 Uscita dell'aria fredda/filtrata
- 21 Inserti in schiuma
- 22 Griglia di protezione della presa d'aria (P720 + P726)
- 23 Tubo dell'acqua (PH733)
- 24 Raccordo per tubo
- 25 Adattatore per tubo
- 26 Inserti in schiuma (P729 + PH733)

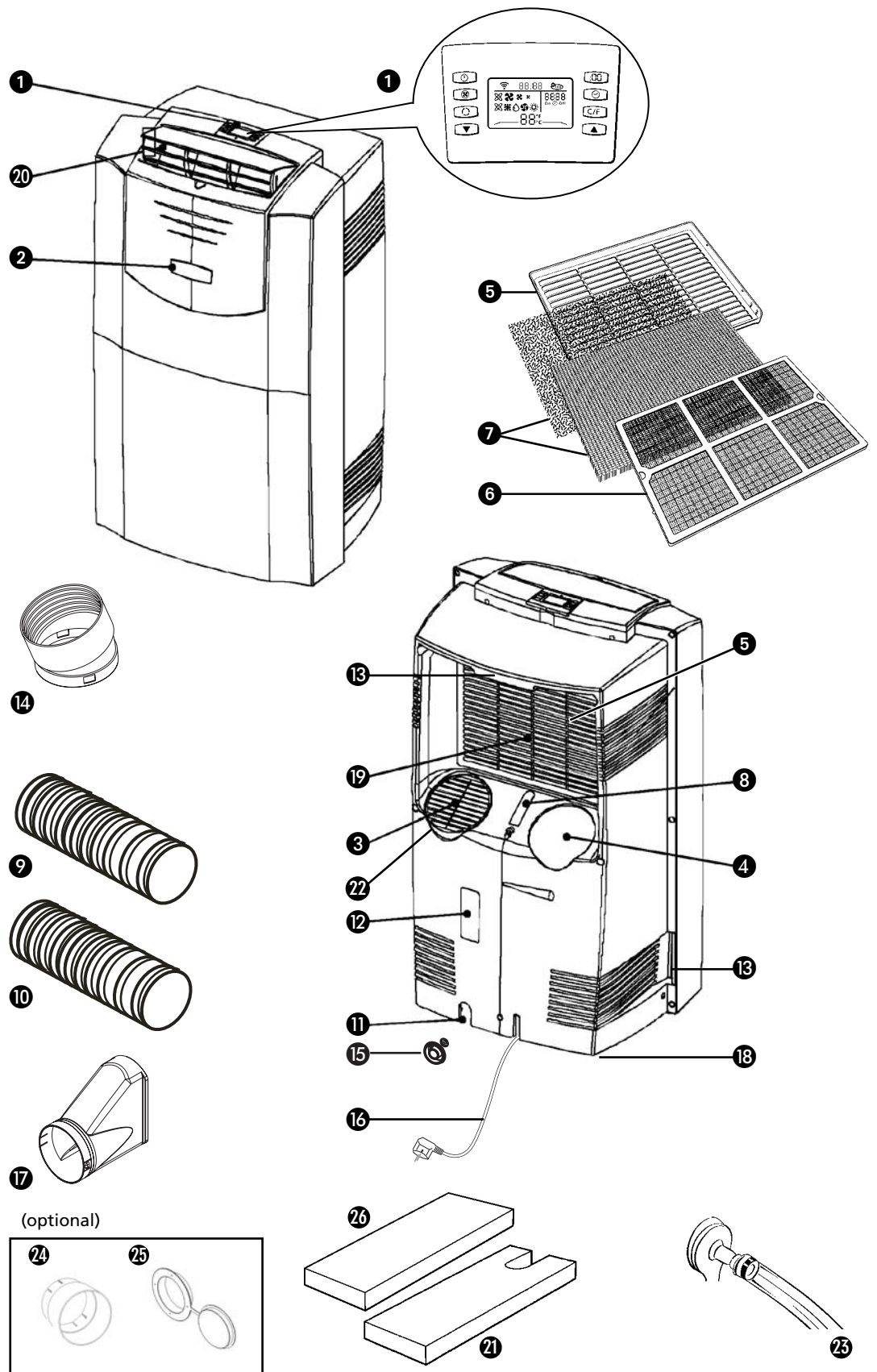

* Allo scopo di migliorare l'efficienza dell'apparecchio per i modelli P720 e P726 sono disponibili a richiesta i seguenti accessori: un secondo tubo dell'aria con due raccordi per tubi, un adattatore per tubo ed inserti di schiuma supplementari. Per l'impiego degli accessori rimandiamo il lettore alle istruzioni contenute nel presente manuale.

** P726 / P729 / PH733

1. LEGGERE PRIMA DI TUTTO IL MANUALE PER L'USO.

2. IN CASO DI DUBBIO CONSULTARE IL FORNITORE DELL'APPARECCHIO.

Gentile signora, egregio signore,

Congratulazioni per l'acquisto del vostro nuovo climatizzatore. Oltre al raffreddamento dell'aria, l'apparecchio dispone di altre tre funzioni: deumidificazione, ricircolo, riscaldamento (solo il modello PH 733) e filtraggio dell'aria. Il nostro climatizzatore portatile è semplice da usare e può essere spostato facilmente. Siete in possesso di un prodotto rispondente ad elevati standard di qualità, progettato per un impiego duraturo e gratificante.

Prima di utilizzare l'apparecchio vi consigliamo di leggere le istruzioni di seguito esposte, che vi aiuteranno a mantenere il climatizzatore in efficienza per un lungo periodo di tempo.

Vi auguriamo di trarre dal vostro apparecchio il massimo comfort.

Cordiali saluti,

PVG International B.V.

Assistenza clienti

A ISTRUZIONI PER LA SICUREZZA



IMPORTANTE

- L'impianto deve essere completamente rispondente alle prescrizioni, disposizioni e norme localmente vigenti.
- L'apparecchio è indicato solo per l'utilizzo negli interni ed in luoghi non umidi.
- Verificare la rispondenza della tensione di alimentazione.
- L'apparecchio deve essere collegato solo ad una presa di corrente equipaggiata con messa a terra ed erogante una tensione di allacciamento pari a 220-240 V / 50 Hz.
- L'apparecchio DEVE essere collegato ad un impianto elettrico dotato di messa a terra. Se tale tipo di collegamento non è disponibile, è vietato collegare l'apparecchio alla rete di alimentazione.
- E' inoltre opportuno assicurare che l'accesso alla spina elettrica non sia ostacolato in nessun modo.
- Si consiglia di leggere accuratamente le presenti istruzioni e di attenersi alle indicazioni fornite.

Prima di procedere al collegamento dell'apparecchio alla rete elettrica, controllare la rispondenza dei seguenti punti:

- la tensione di allacciamento dell'impianto elettrico corrisponde a quella indicata nella targhetta dell'apparecchio;
- la presa di corrente e la rete elettrica sono idonee all'utilizzo dell'apparecchio;
- la spina del cavo elettrico è adatta alla presa di corrente;
- L'apparecchio è collocato su una superficie orizzontale, stabile e priva di irregolarità.

Nell'eventualità di dubbi sull'efficienza o rispondenza di uno dei componenti, si consiglia di chiedere l'intervento di un installatore qualificato per fare effettuare le verifiche del caso.

- Questo apparecchio è stato prodotto in conformità alla normativa CE sulla sicurezza. Ciò nonostante è necessaria la massima cautela nell'uso, come è d'obbligo per tutte le apparecchiature elettriche.
- Non chiudere o coprire mai le aperture di ingresso e uscita dell'aria.
- Svuotare il serbatoio dell'acqua prima di spostare l'apparecchio, utilizzando il punto di scarico previsto **11**.
- Evitare il contatto fra l'apparecchio e le sostanze chimiche.
- Non introdurre nessun oggetto nelle aperture o nelle fessure dell'apparecchio.
- Per evitare il cortocircuito, l'apparecchio va tenuto al riparo dall'acqua: evitare gli spruzzi e non immergerlo in acqua.
- Prima di interventi di pulitura o sostituzione di parti dell'apparecchio o delle sue componenti è sempre necessario staccare la spina elettrica dalla presa di corrente.
- L'allacciamento dell'apparecchio all'impianto elettrico NON deve essere

effettuato in nessun caso mediante cavi di prolunga. Se non è disponibile una presa di corrente dotata di messa a terra, fare installare una presa a norma da un elettricista qualificato.

- Per motivi di sicurezza, si consiglia di rimanere sempre vigili e di usare la massima prudenza in presenza di bambini nelle vicinanze dell'apparecchio. Ciò vale per qualsiasi apparecchiatura elettrica.
- Eventuali interventi di riparazione - fuori dalla normale manutenzione - vanno sempre effettuati da un installatore/manutentore qualificato o dal fornitore dell'apparecchio, per evitare il rischio di perdita della garanzia.
- Quando l'apparecchio è posto fuori servizio o lo si lascia inutilizzato, staccare sempre la spina dalla presa di corrente.
- La sostituzione di un cavo elettrico danneggiato è un intervento riservato a persone qualificate o al centro di assistenza.

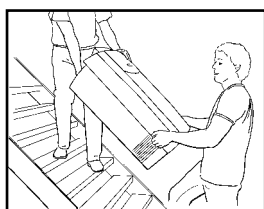

ATTENZIONE!

- Non usare mai l'apparecchio se il cavo elettrico o la spina sono danneggiati. Il cordone non deve essere schiacciato, evitare inoltre il contatto con oggetti taglienti o acuminati.
- Il vano/locale in cui si utilizza l'apparecchio non va mai chiuso ermeticamente per evitare che si crei una depressione all'interno del vano (ciò vale anche se si utilizzano due tubi). Il fenomeno può infatti pregiudicare e sregolare il funzionamento di altri apparecchi quali bruciatori a gas, cappe aspiranti, forni.
- La mancata osservanza delle istruzioni può causare la perdita della garanzia concessa sull'apparecchio.
- Sollevare l'apparecchio sempre in due.

B INSTALLAZIONE



ATTENZIONE!

- Prima di utilizzare il climatizzatore occorre mantenere l'apparecchio per almeno 2 ore in posizione eretta.
- L'uscita dell'aria posta sulla parte anteriore dell'apparecchio **20** va mantenuta sempre aperta e libera da ostacoli ogniqualvolta si utilizza l'apparecchio. Se l'uscita viene chiusa o è ostacolata possono verificarsi danni all'apparecchio. L'utilizzatore è responsabile del corretto uso del climatizzatore.

Il condizionatore è portatile e lo si può spostare agevolmente da un luogo all'altro. Tenere conto delle seguenti istruzioni quando si sposta l'apparecchio:

- 1** Assicurarsi che l'apparecchio sia sistemato in posizione eretta e che poggi su una superficie perfettamente orizzontale.
- 2** Inserire i filtri forniti a corredo nel vano portafiltro (fare riferimento al capitolo D).

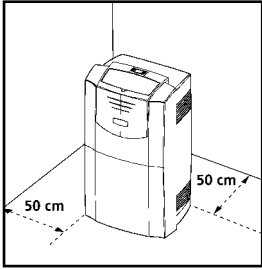

- 3 Non adoperare l'apparecchio nel bagno, nella locale adibito a doccia, o in qualsiasi altro luogo umido.
- 4 Per consentire una buona circolazione dell'aria, mantenere uno spazio libero di almeno 50 cm intorno all'unità.
- 5 Aprire la griglia di uscita dell'aria 20 che si trova nella parte superiore dell'apparecchio.
- 6 Introdurre le due estremità del tubo dell'aria 10 negli elementi di raccordo per tubi 14 e girarli verso destra in modo da bloccarli. Fissare su una delle estremità l'adattatore del tubo 17.
- 7 L'elemento di raccordo per tubi 14 va successivamente inserito sul retro dell'apparecchio nel punto di scarico dell'aria 4. L'adattatore per tubi 17 deve essere portato all'esterno del vano. Chiudere le fessure utilizzando gli inserti di schiuma in dotazione che eventualmente potranno essere tagliati per adattarli meglio.

I modelli P729 e PH733 utilizzano di serie il sistema EVS (Sistema di ventilazione efficiente). Per sfruttare al massimo le possibilità offerte da questo sistema occorre collegare un secondo tubo all'apparecchio. L'elemento di raccordo per tubi 14 e l'adattatore per tubi devono essere montati nel modo in precedenza descritto. Successivamente si dovrà staccare la griglia di protezione 22 dalla presa dell'aria 3: Girare la griglia di circa 20-30 gradi (a sinistra o a destra) quindi tirarla verso di sé. Il raccordo per tubi 14 deve essere montato sul retro del climatizzatore, in corrispondenza della presa d'aria 3. L'adattatore per tubi 17 deve essere diretto verso l'esterno (sotto il tubo già presente) e le fessure vanno chiuse utilizzando gli inserti di schiuma in dotazione 21 che eventualmente potranno essere tagliati per adattarli meglio.

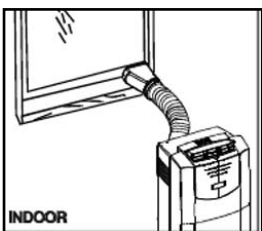
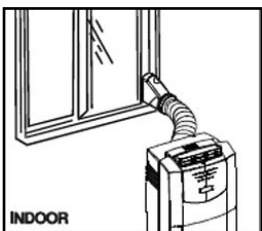
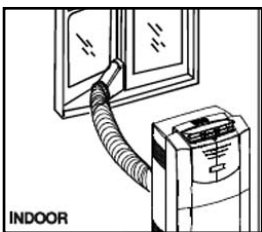

ATTENZIONE!

Se l'apparecchio si utilizza con il doppio tubo, potrebbe essere classificato diversamente in quanto cambia la categoria di efficienza energetica (etichetta energetica). Siete pregati di consultare in merito la scheda tecnica riportata in questa documentazione.

L'utilizzo di un secondo tubo secondo le modalità indicate può avere tuttavia un effetto positivo perché crea un bilanciamento energetico nell'ambiente in cui l'apparecchio è utilizzato.

Se risulta impossibile o inopportuno utilizzare il secondo tubo, per adottare la modalità di refrigerazione è sufficiente collegare un solo tubo allo scarico dell'aria 3 sul retro del climatizzatore.



ATTENZIONE!

Se si utilizza l'apparecchio con 1 solo tubo è necessario che la griglia di protezione 22 rimanga sempre fissata nella presa d'aria 22 sul retro dell'apparecchio.

- 8 Tenere il più possibile porte e finestre chiuse, per evitare il più possibile per evitare l'ingresso nella stanza di aria proveniente dall'esterno.



SUGGERIMENTO:

Se si utilizza l'apparecchio in modalità refrigerante con il doppio tubo, è opportuno che i tubi siano collegati all'esterno, usufruendo per esempio di una finestra esposta sul lato d'ombra (orientata ad ovest) dell'edificio. In questa circostanza l'aria aspirata dall'esterno sarà quella più fredda possibile. Se si utilizza l'apparecchio a scopo di riscaldamento si consiglia di collegare i tubi dell'aria sempre all'esterno ma dal lato soleggiato dell'edificio. In questo modo l'aria prelevata sarà più calda.



NOTA

I tubi flessibili per lo scarico dell'aria, forniti a corredo, possono essere allungati di circa 1200 mm. La lunghezza di questi tubi è in funzione della capacità dell'apparecchio. L'utilizzo di tubi diversi o di prolunghe è sconsigliabile in quanto possono causare irregolarità nel funzionamento dell'apparecchio. L'aria di scarico deve fuoriuscire liberamente, un qualsiasi impedimento potrebbe infatti avere come conseguenza il surriscaldamento dell'apparecchio e la formazione di condensa nel tubo di scarico dell'aria (10). Evitare pertanto di piegare o di inarcare i tubi di scarico.

Per assicurare prestazioni ottimali del sistema, fare in modo che, durante il funzionamento del climatizzatore, i tubi di scarico non abbiano mai lunghezza superiore a 1 m.

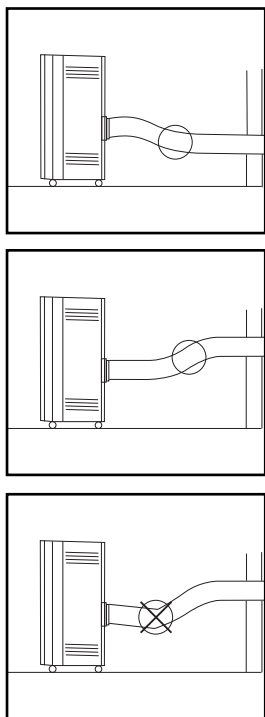







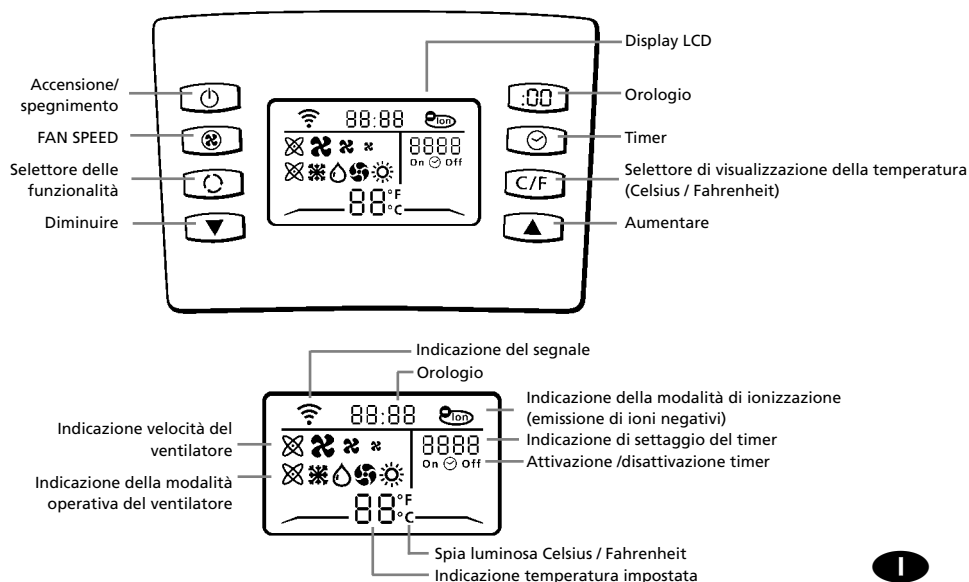

C USO / TELECOMANDO



ATTENZIONE!

Evitare di tenere il telecomando a contatto con umidità. In presenza di condensa, toglierlo dall'unità.



-  Modalità automatica
-  Refrigerazione
-  Deumidificazione
-  Circolazione aria:
-  Riscaldamento (solo il modello PH 733)
-  Alta velocità di rotazione
-  velocità media di rotazione
-  bassa velocità di rotazione



ATTENZIONE!

Se non si dispone del telecomando è possibile accendere l'apparecchio mediante il tasto posto sulla parte anteriore del climatizzatore. In questo caso è possibile attivare solo il funzionamento automatico. 

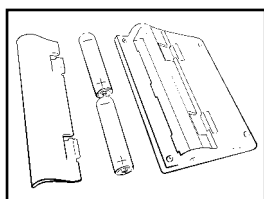

INSERIMENTO DELLE PILE NEL TELECOMANDO

Staccare il coperchio del vano portabatteria esercitando una certa pressione sulle linguette e successivamente tirando il coperchio verso di se. Collocare le nuove pile secondo le indicazioni fornite (fare attenzione a non invertire la polarità (+) e (-). Rimettere a posto il coperchio.



NOTA

Utilizzare 2 pile AAA (1.5 Volt). Non usare pile ricaricabili. Sostituire le pile con altre dello stesso tipo non appena il display perde nitidezza o se il segnale diventa debole.

- 1** Inserire la spina nella presa della rete di alimentazione.









ATTENZIONE!

Se il climatizzatore non risponde al segnale del telecomando, seguire la procedura sottostante:

- Verificare se le pile sono state inserite (correttamente) nel telecomando;
- Assicurarsi che la spina del climatizzatore sia inserita nella presa e che l'apparecchio sia spento.
- Tenere premuto il pulsante ON/OFF dell'unità per circa 8 secondi, in pratica finché non si sente un segnale acustico. A quel punto, si può rilasciare il pulsante.
- Premere brevemente il tasto di accensione del telecomando;
- Il telecomando è pronto per essere utilizzato dopo il segnale acustico.

- 2** Premere il selettore C/F per impostare la lettura della temperatura in °C (Celsius) o in °F (Fahrenheit). La taratura standard è °C (Celsius).

3 Il tasto della modalità operativa  sul telecomando permette di selezionare le seguenti funzioni del climatizzatore:

-  Regolazione automatica della velocità del ventilatore
-  Refrigerazione;
-  Deumidificazione;
-  Circolazione aria;
-  Riscaldamento (PH733).

FUNZIONAMENTO AUTOMATICO





La modalità operativa automatica prevede l'esecuzione delle funzioni di refrigerazione, deumidificazione o riscaldamento, a seconda della temperatura che è stata impostata. Se cambia la temperatura nel luogo di utilizzo, la funzione reagisce con una modifica automatica che consente di rispettare il più possibile la temperatura impostata. Anche la velocità del ventilatore sarà modificata automaticamente. La modalità attivata è segnalata dalla colorazione assunta dall'anello trasparente che circonda il tasto **2** posto sulla parte anteriore del climatizzatore.



REFRIGERAZIONE

L'attivazione della modalità di refrigerazione è resa visibile grazie al fatto che l'anello trasparente che circonda il tasto **2** posto sulla parte anteriore dell'apparecchio, si illumina di BLU.

La modalità di refrigerazione può essere gestita mediante le seguenti funzioni:

- Regolazione della velocità del ventilatore mediante il selettore 
 -  Regolazione automatica della velocità del ventilatore
 -  Veloce
 -  Media
 -  Lenta
- La temperatura può essere impostata fra i 18°C e 32°C (PH733: 16°C - 32°C) utilizzando gli appositi tasti **▲** e **▼**.



Vi sono fattori nell'ambiente circostante che influiscono sulla temperatura, pertanto non sempre è possibile ottenere la temperatura desiderata: è un fatto normale che la temperatura in un ambiente rimanga al di sopra del valore impostato nell'apparecchio.

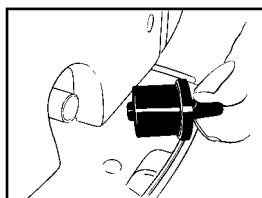
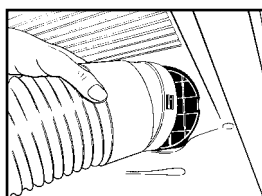

DEUMIDIFICAZIONE

L'attivazione della modalità di deumidificazione è segnalata dall'accensione di una luce GIALLA nell'anello trasparente che circonda il tasto **2** posto sulla parte anteriore dell'apparecchio.

La deumidificazione può essere utilizzata adottando delle modalità diverse.

1) Tutti i modelli:

Collegare solo il tubo di scarico dell'aria **10** all'uscita **4** e dirigere il tubo verso l'esterno, proprio come nel caso di utilizzo dell'apparecchio in modalità di refrigerazione con un solo tubo. Il tubo va posizionato in modo da consentire la

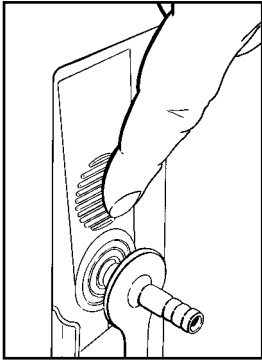
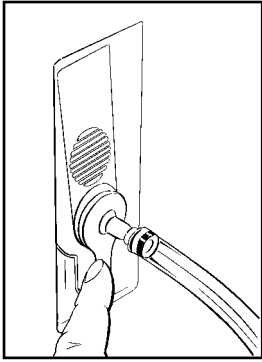

fuoriuscita dell'aria calda all'esterno. L'apparecchio deumidifica l'aria nella stanza e smaltisce l'umidità in esubero attraverso il tubo di scarico.

2) Tutti i modelli:

I tubi di aspirazione dell'aria 9 e di scarico dell'aria 10 vanno mantenuti aperti. Togliere il tappo di gomma che chiude il punto di drenaggio dell'acqua 11 e fare in modo che l'acqua che fuoriesce da questa apertura sia incanalata verso uno scarico (per esempio un pozzetto nel pavimento). Eventualmente collegare un tubo all'apertura per agevolare lo scarico (vedi il capitolo G).

3) PH733:

Connettere il tubo dell'acqua fornito a corredo al bocchettone di scarico 15 adattabile al punto di scarico dell'acqua. Dirigere l'altra estremità del tubo verso un pozzetto o il lavabo ed inserire il bocchettone 15 nel punto di scarico dell'acqua 11. I tubi di aspirazione dell'aria 9 e di scarico dell'aria 10 vanno mantenuti aperti. L'acqua di condensa sarà scaricata attraverso il tubo più piccolo. L'altezza massima di posizionamento dello scarico è di 1,5 m misurata dal pavimento su cui è posto il climatizzatore. Altezze maggiori possono causare danni all'apparecchio o perdite di acqua.

Durante la deumidificazione non è possibile modificare la velocità del ventilatore . La velocità scatta automaticamente sul regime medio. I tasti ▲ e ▼ sono inattivi.







ATTENZIONE:

Se è stato impostato il funzionamento automatico, l'acqua di condensa sarà scaricata sempre attraverso il tubo scarico dell'aria 10. Togliere il tappo di gomma dal punto di drenaggio dell'acqua 11 per scaricare l'acqua. L'apertura di scarico 12 non può essere utilizzata.

Se l'apparecchio non è usato nella modalità operativa di deumidificazione (manuale), è necessario togliere il bocchettone 15 dall'apertura di scarico 12.

CIRCOLAZIONE DELL'ARIA

In questa modalità l'aria viene fatta circolare ed è filtrata, ma non viene refrigerata, deumidificata e neppure riscaldata. La modalità non ha altre funzioni di gestione ad eccezione della regolazione della velocità del ventilatore ottenuta mediante il selettore .

-  Regolazione automatica della velocità del ventilatore
-  Veloce
-  Media
-  Lenta

MODALITÀ DI RISCALDAMENTO (PH733)

L'attivazione della modalità di riscaldamento dell'aria è segnalata dall'accensione di una luce ROSSA nell'anello trasparente che circonda il tasto 2 posto sulla parte anteriore dell'apparecchio.

La funzione di riscaldamento del vostro apparecchio si basa sul principio della pompa di calore. Il rendimento ottenuto con questo sistema è maggiore di quello



Modalità di ricircolo dell'aria (verde)



Modalità di riscaldamento (rosso)

ricavato da una normale stufa elettrica. La funzione di riscaldamento può essere attivata solo se la temperatura ambiente rimane al di sotto dei 27 °C. A seconda della temperatura esterna, l'apparecchio di tanto in tanto interrompe il suo lavoro per lo sbrinamento del ghiaccio accumulatosi. Quanto più bassa è la temperatura esterna, tanto maggiore è la frequenza delle interruzioni. Il campo di temperatura è regolabile ed è compreso fra 16 e 27°C.

L'uso dell'apparecchio nella modalità di riscaldamento richiede il collegamento di entrambi i tubi che dovranno trovare uno sbocco all'esterno dell'ambiente da riscaldare.



NOTA



- Per evitare di danneggiare l'apparecchio il passaggio dalla modalità di refrigerazione o di deumidificazione a quella di riscaldamento (o vice versa) impiega dai due ai tre minuti. (PH733)
- In ciascuna modalità operativa (automatica, refrigerazione, deumidificazione, ricircolo e riscaldamento) sono generati ioni negativi (P726/P729/PH733)

4 PROGRAMMAZIONE DEL TIMER

Il timer ha lo scopo di programmare in anticipo l'accensione o lo spegnimento del climatizzatore.

Disattivazione:

La funzione di "timer OFF" (disattivazione) si può impostare con il climatizzatore acceso:

- Premere il ☺
- Programmare il numero desiderato di ore servendosi delle freccette (da ▲ a ▼)
- Premere il ☺

Attivazione:

La temperatura preimpostata è di 24 °C.

La funzione di "timer ON" (attivazione) si può impostare con il climatizzatore spento (stand-by)

- Selezionare la funzione e la temperatura desiderata.
- Premere il ☺
- Programmare il numero desiderato di ore servendosi delle freccette (da ▲ a ▼)
- Premere il ☺

La programmazione del timer può esser cancellata premendo il pulsante ⏻ del telecomando.

Se l'ora impostata è a "00", il timer è spento. Se il timer è stato programmato, il pulsante, posto sulla parte anteriore dell'apparecchio, si illuminerà di blu.

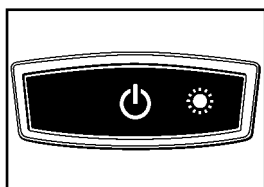

5 REGOLAZIONE DELL'OROLOGIO

Premere il tasto della funzione OROLOGIO . Per modificare l'orario premere i tasti ▲ e ▼.

Dopo aver impostato l'orario richiesto premere di nuovo il tasto  per memorizzare il settaggio.



ATTENZIONE!

L'illuminazione del display si interrompe se il telecomando è rimasto inattivo per un certo tempo. Per farlo illuminare di nuovo, basta sfiorare un tasto qualsiasi.



ATTENZIONE!

Evitare di tenere il telecomando a contatto con umidità. In presenza di condensa, toglierlo dall'unità.

D FILTRI DELL'ARIA

Il nostro climatizzatore è equipaggiato con un filtro a 3 strati per depurare l'aria in circolazione nell'ambiente. Il filtro a carboni attivi ed il filtro 3M™ HAF (P726 / P729 / PH733) sono contenuti in un sacchetto di plastica a parte in dotazione al climatizzatore. I filtri devono essere montati in osservanza alle istruzioni fornite prima di mettere in funzione l'apparecchio.

- 1 Filtro di garza; per la rimozione delle impurità più voluminose contenute nell'aria
- 2 Filtro 3M™ HAF; per catturare particelle di polline, polvere o forfora di animali.
- 3 Filtro a carboni attivi; ha lo scopo di eliminare gli odori.

Il filtro di garza è fisso ed è integrato nel portafiltro. Il portafiltro è apribile. E' invece possibile rimuovere il filtro a carboni attivi ed il filtro 3M™ HAF.

- 1 Il filtro di garza richiede una pulitura ad intervalli regolari utilizzando un aspiratore, in modo da evitare intasamenti che ostacolerebbero la circolazione dell'aria.
- 2 Si consiglia di sostituire ogni 3 mesi il filtro 3M™ HAF a carica elettrostatica positiva/negativa.

Filtro nuovo

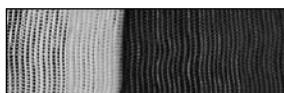

Sostituzione del filtro consigliata

- 3 Il filtro a carboni attivi può essere pulito con un aspirapolvere (se coperto di polvere), ma va sostituito insieme al filtro 3M™ HAF.

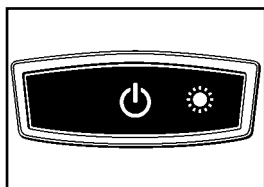

La presenza in casa di eccessiva polvere, il fumo, gli animali o lavori di ristrutturazione, così come un uso troppo frequente dell'apparecchio causano un accorciamento della "vita/durata" del filtro 3M™ HAF. Comunque, dopo circa 650 ore di funzionamento, l'apparecchio avverte della necessità di sostituire il filtro: il pulsante illuminato di blu che si trova sulla parte anteriore dell'unità comincia a lampeggiare. Prendere i seguenti accorgimenti:

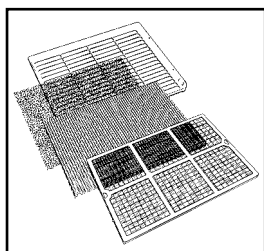
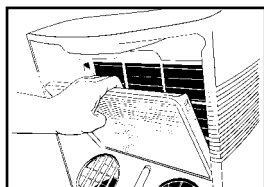

- 1 Disattivare l'apparecchio ma lasciare la spina nella presa di alimentazione;
- 2 Sostituire i vecchi filtri con filtri originali nuovi, disponibili in commercio;
 - Sfilare il portafiltro 5 dall'apparecchio;
 - Aprire il portafiltro 5, staccare il fermaglio 6 dal portafiltro e rimuovere i filtri usati. Inserire nel portafiltro 5 i due nuovi filtri: il filtro a carboni attivi (nero) ed il filtro 3M™ HAF (bianco).
 - Rimettere a posto il fermaglio del filtro 6 nel portafiltro;
 - Rimontare il portafiltro 5 nel climatizzatore;
- 3 Premere (per circa 4 secondi) il pulsante ON/Off, posto sulla parte anteriore dell'apparecchio.
- 4 La spia luminosa è spenta;
- 5 I filtri usati non sono considerati alla stregua di rifiuti chimici e possono pertanto essere smaltiti con i rifiuti domestici (non biologici).



NOTA!

- Non usare mai il climatizzatore se manca il filtro di garza!
- L'impiego senza il filtro a carboni attivi e/o il filtro 3M™ HAF non è dannoso per l'apparecchio. In questo caso la polvere nociva non è rimossa dall'aria in circolazione
- I kit dei filtri di ricambio sono reperibili presso il vostro fornitore.
- L'impiego di filtri non originali è a rischio del cliente. I filtri non originali possono causare inconvenienti che influiscono negativamente sulle prestazioni e possono persino causare danni all'apparecchio. Per di più potrebbero verificarsi perdite di acqua dopo lo sbrinamento.

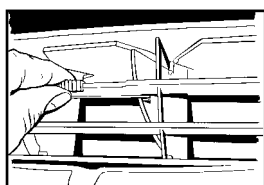

E FLUSSO D'ARIA

La direzione del flusso di aria può essere regolata orientando la posizione delle alette orizzontali e verticali.

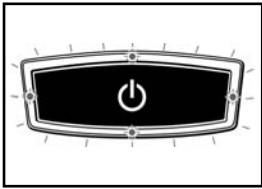

F SVUOTAMENTO DEL SERBATOIO DELL'ACQUA

In condizioni estreme di funzionamento potrebbe essere necessario svuotare il serbatoio interno dell'acqua. Se il serbatoio è pieno, la spia luminosa ad anello intorno al tasto posto sulla parte anteriore dell'apparecchio ❸ lampeggia emettendo una luce ROSSA. Per effettuare lo svuotamento procedere nel modo seguente:

- ❶ Non spostare l'apparecchio. Ogni movimento potrebbe risultare in una fuoriuscita di acqua;
- ❷ Prima di tutto spegnere l'apparecchio e staccare la spina dalla presa a muro;
- ❸ Predisporre una bacinella sul pavimento sotto il punto di drenaggio ❶ per prevenire eventuali fuoriuscite di acqua;
- ❹ Togliere il tappo di gomma dall'apertura ❶ e lasciar scorrere l'acqua all'esterno (± 1 litro);
- ❺ Rimettere a posto il tappo di gomma in modo da chiudere l'apertura di drenaggio dell'acqua ❶, inserire la spina nella presa a muro, ed accendere l'apparecchio. L'indicatore luminoso deve spegnersi.

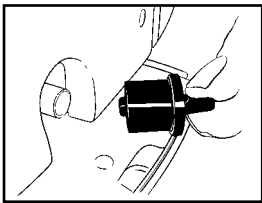

NOTA!

Se il climatizzatore è in funzione, in condizioni normali l'acqua della condensa viene scaricata attraverso il tubo di scarico dell'aria calda.

G COLLEGAMENTO AD UNO SCARICO FISSO

- ❶ Prima di tutto spegnere l'apparecchio e staccare la spina dalla presa a muro.
- ❷ Porre una bacinella sul pavimento sotto il punto di drenaggio ❶ per prevenire eventuali fuoriuscite di acqua.
- ❸ Togliere il tappo di gomma dal punto di drenaggio ❶.
- ❹ Connettere al punto di drenaggio un tubo di gomma (con diametro interno di 15 mm) ❶.
- ❺ L'altra estremità del tubo andrà collegata al punto di scarico fisso disponibile (per esempio un pozzetto). Avere cura di controllare che il tubo non sia torto e che non formi delle pieghe. Il tubo deve essere in pendenza su tutta la sua lunghezza.

H MANUTENZIONE



ATTENZIONE!

Innanzitutto spegnere l'apparecchio e staccare la spina dalla presa a muro se si deve pulire l'apparecchio o il filtro, o se occorre sostituire i filtri.

Pulire ad intervalli regolari l'esterno dell'apparecchio con un panno soffice, inumidito. Non impiegare mai sostanze chimiche aggressive, benzina, detersivi o prodotti abrasivi. Per la manutenzione dei filtri si veda anche il capitolo D "Filtro Aria".



NOTA

Mai usare l'apparecchio senza il filtro di garza.

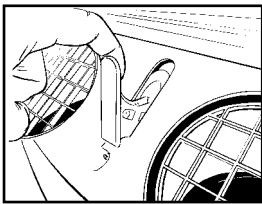

I COME RIPORRE L'APPARECCHIO

- 1 Svuotare il serbatoio dell'acqua (vedi il capitolo F).
- 2 Pulire il filtro e rimetterlo a posto (vedi anche il capitolo D).
 - Estrarre dall'apparecchio il filtro 3M HAF ed il filtro a carboni attivi prima del periodo di non attività stagionale dell'apparecchio. Installare dei nuovi filtri all'inizio del periodo di funzionamento. I vecchi filtri vanno smaltiti in un contenitore non destinato alla raccolta dei rifiuti 'biologici'.
 - I kit dei filtri di ricambio sono disponibili in commercio.
- 3 Mantenere l'apparecchio acceso, in modalità di ricircolo aria, per alcune ore, assicurando la perfetta eliminazione dell'umidità residua contenuta nel suo interno.
- 4 Sistemare il cavo come da figura.
- 5 Proteggere l'apparecchio dalla polvere e custodirlo in luogo asciutto, fuori dalla portata dei bambini.

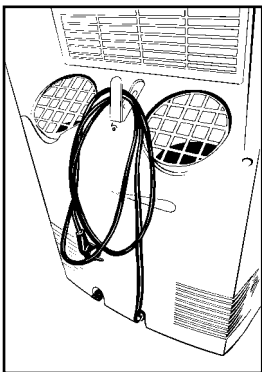

J INDIVIDUAZIONE DEI GUASTI

Problema	Causa	Rimedio
L'apparecchio non funziona e la spia luminosa ad anello intorno al tasto sul davanti dell'apparecchio emette una luce ROSSA lampeggiante.	Il serbatoio interno è pieno.	Svuotare il serbatoio interno (fare riferimento al capitolo F)
L'apparecchio non funziona ed il bordo orizzontale superiore dell'anello trasparente intorno al tasto sito sul davanti dell'apparecchio emette una luce BLU lampeggiante.	La sonda della temperatura ambiente non fa contatto o è circuitata.	Rivolgersi al punto di vendita
L'apparecchio non funziona ed il bordo orizzontale inferiore dell'anello trasparente intorno al tasto sito sul davanti dell'apparecchio emette una luce BLU lampeggiante.	La sonda dello scambiatore di calore non fa contatto o è circuitata.	Rivolgersi al punto di vendita
L'apparecchio non funziona	Non c'è corrente elettrica.	Utilizzare una presa di corrente funzionante.
L'apparecchio funziona in modo insufficiente	L'apparecchio è situato in pieno sole	Spostare l'apparecchio in un luogo al riparo dal sole
	Porte o finestre aperte, numero eccessivo di persone o di fonti di calore nella stanza.	Chiudere finestre e /o porte, oppure utilizzare un climatizzatore supplementare
	Il filtro è sporco	Pulire il filtro o sostituirlo (fare riferimento al capitolo D)
	L'uscita o l'ingresso dell'aria sono ostruiti o bloccati.	Eliminare la causa dell'ostruzione.
L'apparecchio è rumoroso	L'apparecchio poggia su una superficie irregolare.	Collocare l'apparecchio su una superficie piana (meno vibrazioni)
Il compressore non funziona	È scattata la protezione contro il surriscaldamento	Attendere 30 minuti sino a quando la temperatura si è abbassata e riattivare l'apparecchio. Pulire il filtro (se necessario).
Il telecomando non reagisce.	La distanza è eccessiva. Le pile sono scariche.	Sostituire le pile.
	Il segnale inviato dal telecomando non è ricevuto dall'unità.	Ripristinare il collegamento fra il telecomando ed il climatizzatore (fare riferimento al capitolo C)

Non tentare di smontare l'apparecchio o ripararlo. Riparazione avvenute in modo inoculato e non professionale causano la perdita della garanzia. Le riparazioni effettuate da persone non competenti possono comportare un rischio per l'utilizzatore dell'apparecchio.

K GARANZIA

Il climatizzatore è coperto da una garanzia della durata di 24 mesi a partire dalla data di acquisto. Nel periodo di garanzia rimedieremo gratuitamente a tutti i vizi del materiale o ai difetti di fabbricazione. La garanzia è soggetta alle seguenti condizioni:

1. Decliniamo espressamente qualsiasi altra responsabilità, compresa quella per danni derivati o consequenziali.
2. La riparazione o sostituzione di parti entro il periodo di garanzia non dà diritto alla proroga del periodo di garanzia.
3. La garanzia decade se sono state apportate modifiche, sono stati montati componenti non originali o sono state effettuate riparazioni da parte di terzi.
4. La garanzia non copre le parti soggette a normale usura, come i filtri.
5. Il diritto alla garanzia è riconosciuto solo previo esibizione di una prova d'acquisto originale, datata e non alterata o modificata.
6. La garanzia non si applica nel caso di danni causati da interventi non previsti nel manuale o da incuria.
7. Le spese di spedizione ed il rischio connesso alla spedizione del climatizzatore o di sue parti sono sempre a carico dell'acquirente.
8. I danni causati dal non aver utilizzato filtri Zibro di tipo adatto, non sono coperti dalla garanzia

Onde evitare inutili spese, consigliamo di leggere a fondo le istruzioni per l'uso. Solo se le istruzioni non offrono alcuna soluzione al problema, riportare l'apparecchio al punto vendita per avere assistenza.

L SCHEDA TECNICA

Utilizzo indicativo, riserva del diritto di apportare modifiche

Modello		P 720	P 726	P 729	PH 733
Cap. di raffreddamento*	W	2000	2600	2900	3300
EE Class		B	B	A	B
EER*		2,36	2,42	2,64	2,46
Cap. di riscaldamento*					3300
Efficienza energetica in modalità riscaldamento *					B
COP*					2,81
Consumo energia	W	900	1100	1200	1400
Corrente nom.	A	5,8	5,8	5,8	6,4
Alimentazione	V/Hz/Ph	220 - 240 / 50 / 1	220 - 240 / 50 / 1	220 - 240 / 50 / 1	220 - 240 / 50 / 1
Flusso aria max.	m ³ /h	380	380	420	450
Deumidificazione max. **	L/24h	43	43	43	54
Ideale per ambienti fino a	m ³	50 - 65	65 - 90	70 - 95	80 - 105
Tipo di compressore		rotativo	rotativo	rotativo	rotativo
Refrigerante	tipo/gr	R-407c / 800	R-407c / 800	R-410a / 730	R-410a / 850
Termostato	°C	18 - 32	18 - 32	18 - 32	18 - 32
Velocità ventola		3	3	3	3
Livello di rumore	dB (A)	52	52	52	54
Dimensioni (b x h x p)	mm	505 x 915 x 420	505 x 915 x 420	505 x 915 x 420	505 x 915 x 420
Peso netto	kg	37	37	40	40
Protezione unità		IP 21	IP 21	IP 21	IP 21
Telecomando		si	si	si	si
Filtro 3M™ HAF		-	si	si	si
Filtro a carboni attivi		si	si	si	si
Amperaggio fusibile		250V, T3.15A	250V, T3.15A	250V, T3.15A	250V, T3.15A

* Conforme a EN14511

** Tasso di umidità relativa pari al 80% ad una temperatura di 32°C



Gli apparecchi elettrici difettosi e le batterie usate non devono essere smaltiti come rifiuti domestici. Se possibile utilizzarli per il riciclaggio. Eventualmente informarsi presso il proprio comune o il rivenditore locale sulle possibilità di riciclaggio o di smaltimento ecologico.

DISTRIBUTED IN EUROPE BY PVG INTERNATIONAL B.V.

A ÖSTERREICH

PVG Austria VertriebsgmbH
Salaberg 49
3350 HAAG
tel: +43 7434 44867
fax: +43 7434 44868
email: pvgaustria@zibro.com

B BELGIË

PVG Belgium NV/SA
Industrielaan 55
2900 SCHOTEN
tel: +32 3 326 39 39
fax: +32 3 326 26 39
email: pvgbelgium@zibro.com

CH SCHWEIZ

PVG Schweiz AG
Salinenstrasse 63
4133 PRATTELN
tel: +41 61 337 26 51
fax: +41 61 337 26 78
email: pvgint@zibro.com

D DEUTSCHLAND

PVG Deutschland GmbH
Beiersdorfstraße 4
46446 EMMERICH
tel: +49 2821 76713
fax: +31 412 622 893
email: pvgint@zibro.com

DK DANMARK

Appliance A/S
Bløvstroed Teglvaerksvej 3
DK-3450 ALLEROED
tel: +45 70 205 701
fax: +45 70 208 701
email: appliance@appliance-group.com

E ESPAÑA

PVG España S.A.
Pol. Ind. San José de Valderas II
Comunidad "La Alameda"
C/ Aurora Boreal, 19
28918 LEGANÉS (Madrid)
tel: +34 91 611 31 13
fax: +34 91 612 73 04
email: pvgspain@zibro.com

F FRANCE

PVG France SARL
4, Rue Jean Sibélius
B.P. 185
76410 SOTTEVILLE SOUS LE VAL
tel: +33 2 32 96 07 47
fax: +33 0 820 34 64 84
email: pvgfrance@zibro.com

FIN SUOMI

Appliance Finland Oy
Piispantilankuja 6C
02240 ESPOO
tel: +358 9 4390 030
fax: +358 9 4390 0320
email: appliance@appliance-group.com

GB UNITED KINGDOM

Lister Gases
Bridge Street
Holloway Bank, Wednesbury
West Midlands WS10 OAW
tel.: +44 121 506 1818
fax: +44 121 505 1744
email: gases@lister.co.uk

I ITALIA

PVG Italy SRL
Via Niccolò Copernico 5
50051 CASTELFIORENTINO (FI)
tel: +39 571 628 500
fax: +39 571 628 504
email: pvgitaly@zibro.com

N NORGE

Appliance Norge AS
Vogellunden 31
1394 NESBRU
tel: +47 667 76 200
fax: +47 667 76 201
email: appliance@appliance-group.com

NL NEDERLAND

PVG International B.V.
P.O. Box 96
5340 AB OSS
tel: +31 412 694 694
fax: +31 412 622 893
email: pvgnl@zibro.com

P PORTUGAL

Gardena, Lda
Recta da Granja do Marquês
ALGUEIRÃO
2725-596 MEM MARTINS
tel: +35 21 92 28 530
fax: +35 21 92 28 536
email: pvgint@zibro.com

PL POLSKA

PVG Polska Sp. z. o. o.
ul. Kościelnej 110
26-800 Białobrzegi
tel: +48 48 613 00 70
fax: +48 48 613 00 70
email: pvgpoland@zibro.com

S SVERIGE

Appliance Sweden AB
Sjögatan 6
25225 HELSINGBORG
tel: +46 42 287 830
fax: +46 42 145 890
email: appliance@appliance-group.com

TR TURKEY

PVG Isıtma Klima Soğutma Ltd.Şti.
Atatürk Cad. No 380 Ak Işhani Kat 6
35220 Alsancak
IZMIR - TURKEY
tel: +90 232 463 33 72
fax: +90 232 463 69 91
email: pvgturkey@zibro.com

