

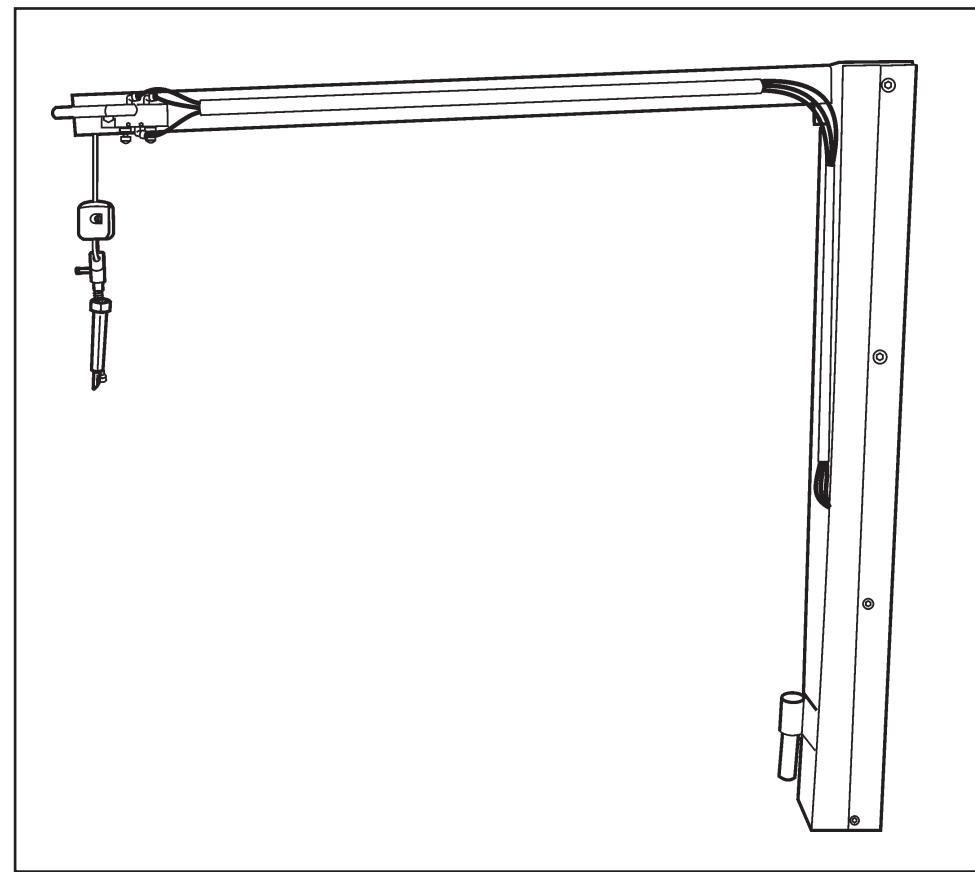

## ***Wheel Lift 2***

- **MANUALE DI ISTRUZIONI PER L'USO E LA MANUTENZIONE**  
Istruzioni originali
- **USE AND MAINTENANCE INSTRUCTIONS**  
Original instructions
- **MANUAL D'INSTALLATION, D'UTILISATION ET D'ENTRETIEN**  
Instructions originales
- **INSTALLATION, BEDIENUNG UND WARTUNG**  
Originalbetriebsanleitung





**DICHIARAZIONE CE DI CONFORMITA'  
CE DECLARATION OF CONFORMITY  
DECLARATION DE CONFORMITE CE  
CE - ÜBEREINSTIMMUNG  
DECLARACION CE DE CONFORMIDAD**



Via Guerrieri, 6 - 42 015 Correggio (RE) ITALY

dichiara sotto la propria esclusiva responsabilità che il prodotto:  
*declare on our own responsibility that the product:*

Déclare sous son propre responsabilité que le produit:

erklärt unter ihrer eigenen Verantwortung, daß das Erzeugnis:

Declara bajo su responsabilidad que el producto:

Sollevatore ruota per smontagomme auto

Elévateur de roue pour démonte-pneus voiture

Wheel lift for car tyre-changer

Radheber für PKW-Montiermaschine

Spazio per targhetta

al quale questa dichiarazione si riferisce E' CONFORME ALLE SEGUENTI DIRETTIVE:  
*to which declaration refers is IN CONFORMITY WITH THE FOLLOWING DIRECTIVES:*

au quel cette déclaration se rapporte EST CONFORME AUX DIRECTIVES SUIVANTES:

darauf diese Erklärung Bezug nimmt, mit den folgenden Bestimmungen übereinstimmt:

**2006/42/CE - 91/368/CEE - 93/68/CEE**

ed alle Norme:

*as well as to the following norms:*

ainsi qu'aux normes suivantes:

und folgender Vorschrift gemäß:

**EN 12100**

Il firmatario della presente dichiarazione è la persona autorizzata a costituire il fascicolo tecnico

**The signer of this declaration of conformity is the person authorized to provide for the technical file literature**

*Le signataire de cette déclaration de conformité est la personne autorisée à produire le dossier technique*

**Der Unterzeichner dieser CE-Übereinstimmung ist dazu ermächtigt, das technische Aktenbündel vorzulegen**

El firmante de esta declaración es la persona autorizada para elaborar el expediente técnico

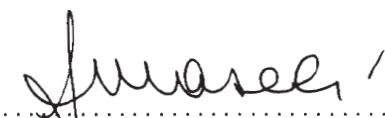
  
.....  
**GIULIANO S.p.A**  
Il Presidente  
G. Maselli

Correggio, 07/01/2010

Il modello della presente dichiarazione è conforme alla Norma EN ISO/IEC 17050-1  
The model of present declaration is in conformity with directive EN ISO/IEC 17050-1  
Le modèle de cette déclaration est conforme à la Norme EN ISO/IEC 17050-1  
Das Modell dieser Erklärung übereinstimmt mit der Bestimmung EN ISO/IEC 17050-1  
El modelo de esta afirmación está en consonancia con la norma EN ISO/IEC 17050-1

## SOMMARIO

1 - INTRODUZIONE'  
2 - DESCRIZIONE DELLA MACCHINA  
3 - GENERALITA'  
4 - TRASPORTO  
5 - DISIMBALLO  
6 - INSTALLAZIONE  
7 - USO  
8-RIPOSIZIONAMENTO  
9-ACCANTONAMENTO  
10-ROTTAMAZIONE  
11-MANUTENZIONE  
12-SCHEMA PNEUMATICO

## INDEX

*1 - INTRODUCTION*  
*2 - DESCRIPTION OF THE MACHINE*  
*3 - GENERALS*  
*4 - TRANSPORT*  
*5 - UNPACKING*  
*6 - INSTALLATION*  
*7 - USE*  
*8- RESITING*  
*9- STORAGE*  
*10- SCRAPPING*  
*11- MAINTENANCE*  
*12-PNEUMATIC DIAGRAM*

## SOMMAIRE

1 - INTRODUCTION  
2 - DESCRIPTION DE LA MACHINE  
3 - GENERALITES  
4 - TRANSPORT  
5 - DEBALLAGE  
6 - INSTALLATION  
7 - UTILISATION  
8 - REPOSITIONNEMENT  
9 - MISE EN ATTENTE  
10 - MISE A' LA FERRAILLE  
11 - ENTRETIEN  
12-SCHEMA PNEUMATIQUE

## INHALT

*1 - EINFÜHRUNG*  
*2 - BESCHREIBUNG DER MASCHINE*  
*3 - ALLGEMEINES*  
*4 - TRANSPORT*  
*5 - AUSPACKEN*  
*6 - INSTALLATION*  
*7 - BETRIEB*  
*8 - NEUPOSITIONIEREN*  
*9 - LAGERUNG*  
*10 - VERSCHROTTUNG*  
*11 - WARTUNG*  
*12-DRUCKLUFTSYSTEM*

4/5  
4/5  
6/7  
6/7  
8/9  
8/9  
10/11  
12/13  
12/13  
12/13  
14/15  
16

Casa costruttrice:  
Manufactured by:  
Maison constructrice:  
Herstellerfirma:

**GIULIANO S.p.A.**

Indirizzo:  
Address:  
Adresse:  
Adresse:

Via Guerrieri, 6 - 42015 Correggio  
(Reggio Emilia) - Italy  
Tel. (0522) 73.11.11  
Fax. (0522) 63.31.09 - P.O.BOX 58

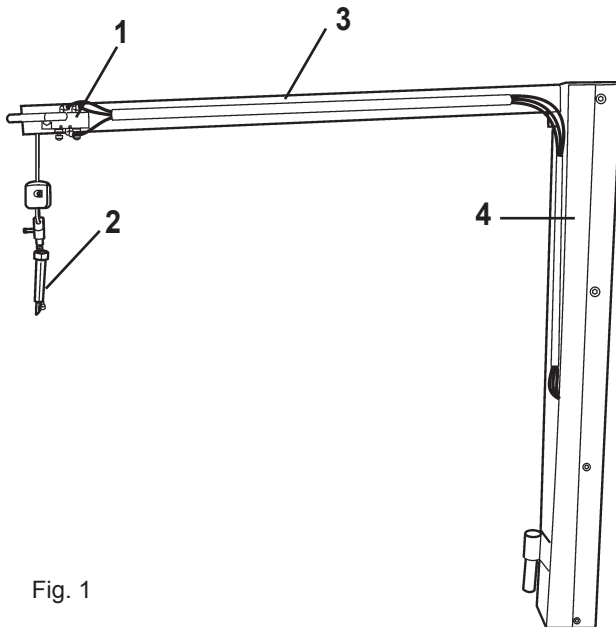
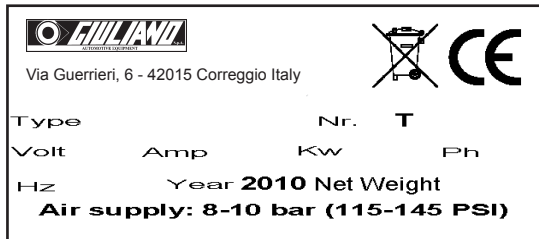

1

## INTRODUZIONE

Vi ringraziamo per aver acquistato un prodotto della Nostra linea di accessori.

La macchina è realizzata attraverso l'applicazione dei migliori principi in rispetto al concetto di qualità.

Per un corretto funzionamento e per una lunga durata sarà sufficiente osservare le semplici istruzioni contenute nel presente manuale che dovrà essere letto e compreso nel modo più completo in ogni sua parte.

### ANAGRAFICA

Una completa descrizione del "Modello" e il "N.ro di Matricola" faciliterà il servizio della Nostra assistenza e la spedizione di parti di ricambio. Per maggiore chiarezza e comodità ricordiamo i dati della Vostra macchina nel riquadro sottostante. Qualora vi fossero delle discordanze fra i dati riportati nel presente manuale e quelli sulla targhetta applicata alla macchina, faranno fede quelli sulla targhetta.

Il presente manuale costituisce parte integrante del prodotto. Prima di utilizzare lo smontagomme, leggere attentamente le avvertenze e le istruzioni contenute nel presente libretto in quanto forniscono importanti indicazioni riguardanti la sicurezza d'uso e la manutenzione.



Conservare con cura questo manuale per ogni ulteriore consultazione

2

## DESCRIZIONE DELLA MACCHINA

- 1) Dispositivo di salita/discesa
- 2) Dispositivo di aggancio ruota
- 3) Braccio a bandiera
- 4) Colonna

1

## INTRODUCTION

Thank you for purchasing a product from the line of accessories. The machine has been manufactured in accordance with the very best quality principles. Follow the simple instructions provided in this manual to ensure the correct operation and long life of the machine. Read the entire manual thoroughly and make sure you understand it.

### IDENTIFICATION DATA

A complete description of the "Model" and the "Serial number" will make it easier for our technical assistance to provide service and will facilitate delivery of any required spare parts. For clarity and convenience, we have inserted the data of your machine in the box below. If there is any discrepancy between the data provided in this manual and that shown on the plate fixed to the machine, the latter should be taken as correct.

This manual is an integral part of the product. Before using the tyre changer, read carefully the warnings and instructions contained in this manual since they provide important information on operating safety and maintenance.



Keep this manual for further reference.

2

## DESCRIPTION OF THE MACHINE

- 1) Lifting/Lowering device
- 2) Wheel hooking device
- 3) Articulated arm
- 4) Post

# 1 INTRODUCTION

Nous vous remercions d'avoir choisi un produit de la ligne des accessoires. La réalisation de ces machines a été soignée dans les moindres détails pour vous offrir des produits de qualité. Pour un fonctionnement correct et une longue durée, il suffit d'observer les instructions de ce manuel qui devront être lues avec beaucoup d'attention pour être bien comprises.

## DONNEES DU MODELE

Une description complète du "Modèle" et le "Numéro de Matricule" faciliteront le service après-vente et l'expédition d'éventuelles pièces de rechange. Pour plus de clarté, nous vous rappelons, ci-dessous, les données de votre machine. Si les données de ce manuel et celles de la plaquette appliquée sur la machine ne correspondent pas, ce sont celles de la plaquette qui font foi.

Le présent manuel fait partie intégrante du produit. Avant d'utiliser le démonte-pneus, lire attentivement les instructions et les remarques du présent manuel car elles fournissent des indications importantes sur la sécurité d'utilisation et l'entretien.



Conserver très soigneusement ce manuel pour le consulter si nécessaire.

# 2 DESCRIPTION DE LA MACHINE

- 1) Dispositif de montée/descente
- 2) Dispositif accrochage roue
- 3) Bras articulé
- 4) Colonne

# 1 EINFÜHRUNG

Wir danken Ihnen für Ihr Vertrauen, das Sie uns mit dem Kauf eines. Die Maschine wurde unter Anwendung der besten Verfahrenstechniken und unter Berücksichtigung höchster Qualitätskriterien gebaut.

Zur fachmännischen Bedienung und im Hinblick auf eine maximale Lebensdauer genügt es, die einfachen Bedienungsanweisungen zu befolgen, die in diesem Handbuch enthalten sind, das wir Sie aufmerksam zu lesen bitten.

## HERSTELLERDATEN

Eine komplette Beschreibung Ihres Modells sowie die Angabe der Matrikelnummer vereinfachen uns den Kundendienst sowie den Versand von Ersatzteilen. Zu Ihrer Information geben wir die Daten Ihres Reifenmontiergerätes untenstehend an. Falls zwischen den unten angegebenen Daten und denjenigen, die Sie auf dem Typenschild Ihres Reifenmontiergerätes finden, Unterschiede bestehen, gelten die Angaben auf dem Typenschild.

Dieses Handbuch ist Bestandteil des Produktes.

Bevor Sie das Reifenmontiergerät zum ersten Mal benutzen, lesen Sie bitte aufmerksam die darin enthaltenen Anweisungen, denn sie enthalten wichtige Hinweise zur Betriebssicherheit und Wartung.



Bewahren Sie dieses Handbuch sorgfältig auf, damit Sie es jederzeit wieder konsultieren können!

# 2 BESCHREIBUNG DER MASCHINE

- 1) Hebe-/Senkvorrichtung
- 2) Radkupplungsvorrichtung
- 3) Gelenkarm
- 4) Säule

Casa costruttrice:  
Manufactured by:  
Maison constructrice:  
Herstellerfirma:

**GIULIANO S.p.A.**

Indirizzo:  
Address:  
Adresse:  
Adresse:

Via Guerrieri, 6 - 42015 Correggio  
(Reggio Emilia) - Italy  
Tel. (0522) 73.11.11  
Fax. (0522) 63.31.09 - P.O.BOX 58

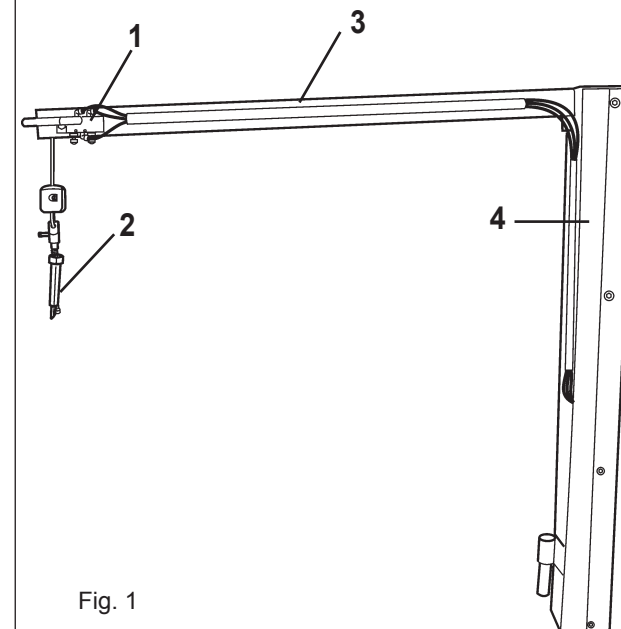
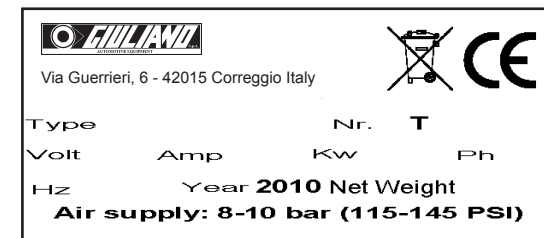

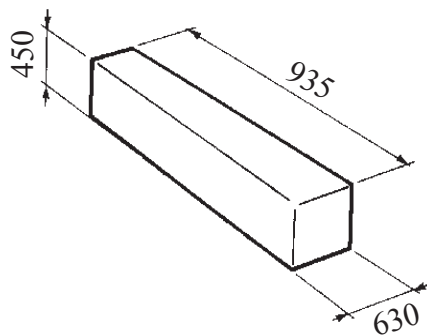

Fig. 2

**Wheel Lift 2**  
Kg.65

3

## GENERALITA'

### 3.1 DESTINAZIONE D'USO.

Questo accessorio è stato progettato e realizzato esclusivamente per agevolare il lavoro dell'utilizzatore nel caricare/scaricare la ruota dal piatto autocentrante.



**Qualsiasi altro uso è da considerarsi improprio e quindi irragionevole**

E' vietato utilizzare la macchina per: raddrizzare cerchi, stallonare pneumatici ancora gonfi o sporchi, tornire, raspare, tagliare pneumatici.

In particolare il costruttore non può essere considerato responsabile per eventuali danni causati da usi non esplicitati in questo manuale e quindi impropri, erronei ed irragionevoli.

### 3.2 NORME GENERALI DI SICUREZZA.



**L'uso delle attrezzature è consentito solo ed esclusivamente a personale esperto, appositamente addestrato ed autorizzato.**

Ogni e qualsiasi manomissione o modifica dell'apparecchiatura non preventivamente autorizzate dal costruttore, sollevano quest'ultimo da ogni responsabilità per danni derivati o riferibili agli atti suddetti.

La rimozione o manomissione dei dispositivi di sicurezza comporta la decadenza immediata della garanzia e la violazione delle Norme Europee per la Sicurezza.

4

## TRASPORTO

Gli accessori devono essere trasportati nell'imballo originale e mantenuti nella posizione indicata sull'imballo stesso.

Lo spostamento degli accessori imballati deve essere effettuato inforcando gli imballi con un carrello elevatore di adeguate capacità.

3

## GENERALS

### 3.1 INTENDED USE

*This accessory has been studied and produced to expressly facilitate the end user's work when moving the wheel up to / down from the turntable.*



**Any other use is to be considered incorrect and unreasonable.**

*It is forbidden to use the machine for straightening rims, breaking beads of still inflated or dirty tyres, turning, rasping, cutting tyres.*

*In particular the manufacturer cannot be held responsible for any damage caused through the use for purposes other than those specified in this manual, and therefore inappropriate, incorrect and unreasonable.*

### 3.2 GENERAL SAFETY RULES



**The use of these accessories is permitted only and exclusively to trained and authorized expert staff.**

*Any tampering or modification to the equipment carried out without the manufacturer's prior authorization will free him from all responsibility for damage caused directly or indirectly by the above actions.*

*Removing or tampering with safety devices immediately invalidates the warranty and it is in contravention of European Safety Standards.*

4

## TRANSPORT

*The accessories must be transported in their original package and kept in the position shown on the package itself.*

*The packaged accessories may be moved by means of a fork lift truck of suitable capacity.*

## 3

## GENERALITES

### 3.1 DESTINATION

Cet accessoire a été projeté et réalisé exprès pour faciliter le travail de l'utilisateur lors du chargement/déchargement de la roue du plateau centreur.



**Toute autre utilisation doit être considérée impropre et, donc, irraisonnée.**

Il est interdit d'utiliser la machine pour: redresser les jantes, décoller de pneus encore gonflés ou sales, tourner, râper, couper les pneus.

En particulier, **le constructeur** ne peut être considéré responsable de dommages éventuels causés par des utilisations qui ne sont pas expliquées dans ce manuel et par conséquent impropres et incorrectes.

### 3.2 NORMES GENERALES DE SECURITE'



**L'utilisation des appareils est permise exclusivement à du personnel spécialisé, expressément formé et autorisé.**

Le constructeur n'est pas responsable des dommages causés par des appareils qui ont été modifiés ou altérés sans son autorisation préalable

La garantie est immédiatement nulle si des modifications ou des transformations sont apportées aux dispositifs de sécurité; celles-ci sont une violation des normes européennes pour la sécurité.

## 4

## TRANSPORT

Les accessoires doivent être transportés dans leur emballage d'origine et maintenus dans la position indiquée sur l'emballage même.

Le déplacement des accessoires emballés doit être effectué sur les fourches d'un chariot élévateur d'une capacité appropriée.

## 3

## ALLGEMEINES

### 3.1 VERWENDUNGSZWECK

Dies Zubehör wurde zur Erleichterung der Benutzerarbeit entwickelt und hergestellt, besonders beim Heben / Senken des Rades an/aus dem Zentriertisch.



**Jede anderweitige Verwendung ist unsachgemäß und deshalb unzulässig.**

*Die Maschine zum Felgenrechten oder zum Wulstabdrücken von noch aufgepumpten oder schmutzigen Reifen NICHT benutzen. Die Maschine muss auch nicht benutzt werden, um Reifen zu drehen, raspeln oder schneiden.*

*Der Hersteller haftet daher nicht, wenn durch Verwendungen, die in diesem Handbuch nicht vorgesehen und deshalb unsachgemäß, falsch und unzulässig sind, Schäden entstehen.*

### 3.2 ALLGEMEINE SICHERHEITSNORME



**Die Verwendung des Gerätes ist nur Personen gestattet, die entsprechende Erfahrung haben, eingewiesen worden und zum Gebrauch befugt sind.**

Falls Veränderungen oder Eingriffe auf dem Gerät vorgenommen werden, die vom Hersteller nicht zuvor bewilligt worden sind, haftet dieser nicht für Schäden, die auf diese zurückzuführen sind.

Die Entfernung oder Veränderung von Sicherheitsvorrichtungen bewirkt den sofortigen Verfall der Garantie und stellt eine Verletzung der Europäischen Sicherheitsnormen dar.

## 4

## TRANSPORT

Das Gerät darf nur in seiner Originalverpackung und in der auf der Verpackung angegebenen Position transportiert werden.

Die verpackte Maschine darf nur mit einem dazu geeigneten Gabelstapler angehoben und transportiert werden.

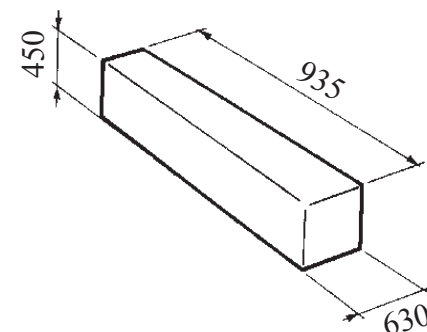

Fig. 2

**Wheel Lift 2**  
Kg.65

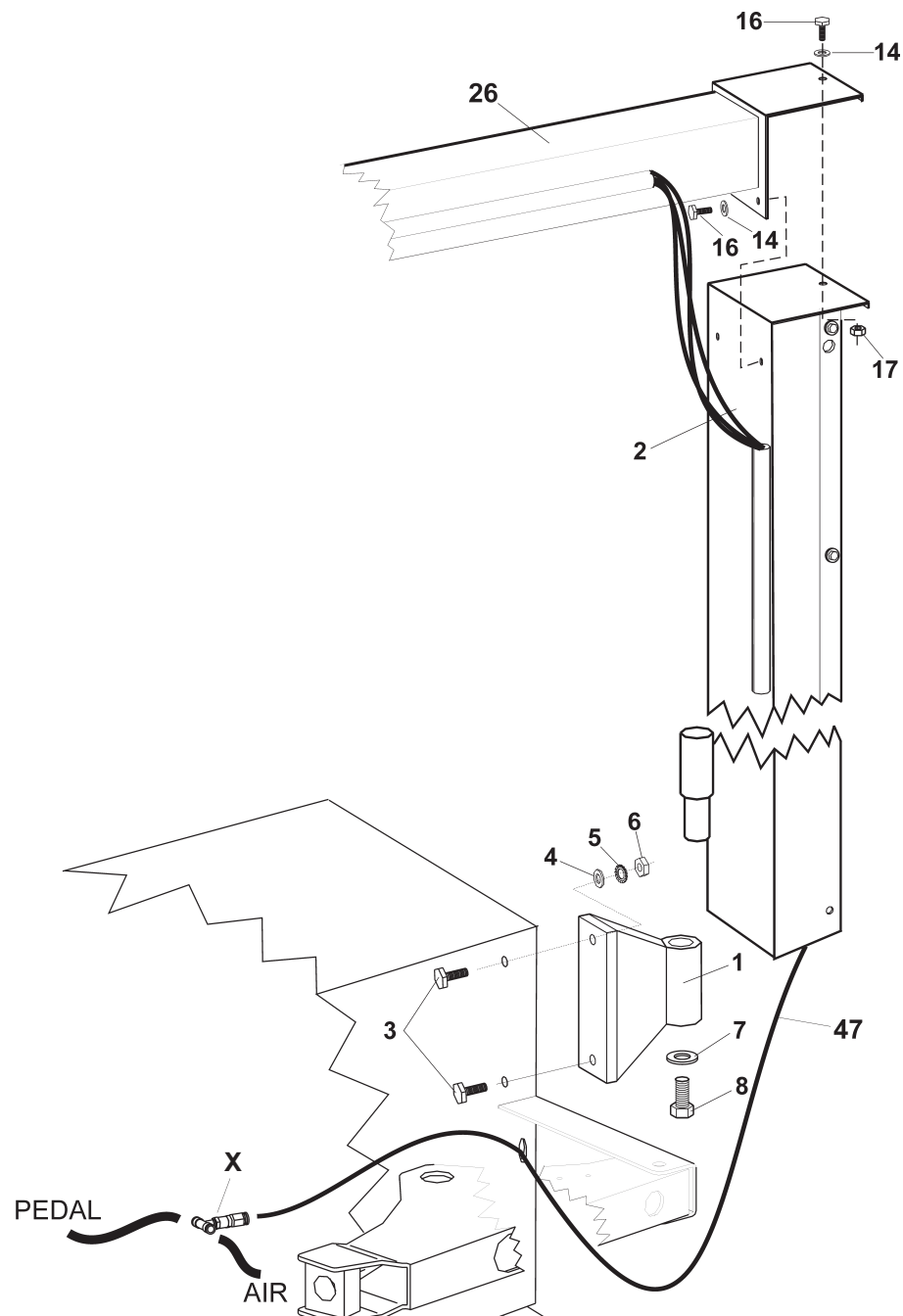

Fig. 3

## 5

## DISIMBALLO

Dopo aver tolto l'imballaggio assicurarsi dell'integrità della macchina controllando che non vi siano parti visibilmente danneggiate.

Gli elementi dell'imballaggio non devono essere lasciati alla portata dei bambini in quanto potenziali fonti di pericolo.

**N.B.: Conservare l'imballo per eventuali trasporti futuri.**

## 6

## INSTALLAZIONE

Avvitare il supporto (1) alla carcassa come indicato:

- Aprire il coperchio laterale dello smontagomme.
- Inserire le 2 viti (3) nei fori sul retro della carcassa.
- Inserire il supporto (1) per Wheel Lift 2
- Avvitare il supporto alla carcassa per mezzo degli appositi dadi e rondelle seguendo l'ordine indicato (4-5-6).

Fissare il braccio (26) alla colonna (2) per mezzo delle viti (16) delle rondelle (14) e del dado (17) come indicato in figura

Con l'aiuto di un sollevatore o in almeno 2 persone, sollevare Wheel Lift e inserire il perno nel supporto.

Avvitare la vite (8) e la relativa rondella (7) sotto al supporto per fissare Wheel Lift 2.

### 6.4 Collegamenti pneumatici.

Inserire il tubo (47) nel foro posto sul fianco della carcassa, sotto allo stallonatore.

Tagliare il tubo (AIR) proveniente dal lubrificatore e collegare le due estremità ottenute al raccordo (X) fornito in dotazione.

Collegare il tubo di alimentazione (47) del Press Arm con il raccordo a T tramite l'apposito raccordo (X) fornito in dotazione.



5

## UNPACKING

Once the packing material has been removed, check the machine visually for any signs of damage.

Keep the packing materials out of the reach of children as they can be a source of danger.

**N.B.:** Keep the packing for possible future transport.

6

## INSTALLATION

Fix the support (1) on the machine body as follows:

- Open the tyre-changer side cover.
- Set the 2 screws (3) into the holes in the back of the machine.
- Set the support (1) for Wheel Lift 2
- Fix the support to the body by means of relevant nuts and washers according the given sequence (4-5-6).

Fix the arm (26) to the post (2) by means of screws (16), washers (14) and nut (17) as shown in picture.

By means of a lift or in at least 2 persons, lift the Wheel Lift and introduce the pin into the support.

Set screw (8) and relevant washer (7) tight under the support to fix the Wheel Lift 2.

## 6.4 Air connections

Set pipe (47) into the hole on the right side of the machine, under the bead-breaker

Cut the hose (AIR) coming from lubricator and directed to pedals. Connect the two hose ends to the T-union (X) delivered.

Connect the feeding pipe (47) of Press Arm with T-union through the proper union (X) delivered.

5

## DEBALLAGE

Après avoir enlevé l'emballage s'assurer du bon état de la machine en vérifiant qu'il n'y a pas de parties visiblement endommagées.

Les éléments de l'emballage ne doivent pas être laissés à la portée des enfants car ils représentent des sources de danger.

**N.B.:** Conservez l'emballage pour les déplacements futurs.

6

## INSTALLATION

Visser le support (1) au bâti comme indiqué:

- Ouvrir le couvercle latéral du démonte-pneu.
- Introduire les 2 vis (3) dans les trous arrière le bâti.
- Introduire le support (1) pour Wheel Lift 2
- Visser le support au bâti à l'aide des écrous et des rondelles fournies suivant la numérotation indiquée (4-5-6).

Fixer le bras (26) à la colonne (2) à l'aide des vis (16), des rondelles (14) et de l'écrou (17) comme indiqué en figure

A l'aide d'un élévateur ou si on est au moins 2 personnes, soulever le Wheel Lift et introduire l'axe dans le support.

Visser la vis (8) et la rondelle (7) sous le support pour fixer le Wheel Lift 2.

## 6.4 Branchements pneumatiques

Introduire le tuyau (47) dans le trou sur le côté droit du bâti, au-dessous de décolle-talons.

Couper le tuyau (AIR) provenant du huileur et dirigé au pédalier. Brancher les deux extrémités au raccord en T (X) fourni en dotation.

Brancher le tuyau d'alimentation (47) du Press Arm au raccord en T grâce au raccord approprié (X) fourni en dotation.

5

## AUSPACKEN

Nach dem Auspacken der Maschine ist zu prüfen, daß sie keine sichtbaren Schäden aufweist.

Die Packteile dürfen nicht für Kinder zugänglich aufbewahrt werden, weil sie für diese gefährlich sein können.

**Anm.:** Das Verpackungsmaterial für etwaige künftige Transportgelegenheiten aufbewahren.

6

## INSTALLATION

Die Stütze (1) an den Maschinenrahmen befestigen. Wie folgt vorgehen:

- Der Seitendeckel der Montiermaschine öffnen.
- Die 2 Schrauben (3) in die auf der Rückseite der Maschine anwesenden Löcher einsetzen.
- Die Stütze (1) für Wheel Lift 2 auch einsetzen.
- Die Stütze an den Rahmen durch die bezüglichen Mutter und Beilagscheiben anschrauben; dazu nach angegebener Reihe (4-5-6) vorgehen.

Den Arm (26) an die Säule (2) durch die Schrauben (16), die Beilagscheiben (14) und die Mutter (17) befestigen (siehe Abb.)

Mittels eines Gabelstapler oder zu mindestens 2 Personen, das Wheel Lift heben und den Stift in die Stütze einsetzen.

Die Schraube (8) mit bezüglicher Beilagscheibe (7) unter die Stütze zur Befestigung Wheel Lift 2 festmachen.

## 6.4 Druckluftanschlüsse

Rohr (47) in die Bohrung auf rechter Seite der Maschine unter den Wulstabdrücker einsetzen.

Den aus Schmierer kommenden und nach Pedalen gerichteten Schlauch (AIR) schneiden.

Die zwei Ende an den mitgelieferten T-Anschluß (X) anschließen.

Den Speiserohr (47) von Press Arm mit T-Anschluß durch den dazu bestimmten mitgelieferten Anschluß (X) verbinden.



Fig. 4



Fig. 5



Fig. 6



Fig. 7



Fig. 8



Fig. 9



Fig. 10



Fig. 11



Fig. 12

Azionare il dispositivo di comando per fare scendere il dispositivo di aggancio ruota fino all'altezza dei fori del cerchio.

**ATTENZIONE:** agganciare sempre la ruota dalla parte esterna del cerchio come indicato in figura in modo che si posizioni correttamente rispetto al piatto autocentrante una volta sollevata.

Comprimere la molla del dispositivo di aggancio per permettere di entrare nei fori di bloccaggio del cerchio

Inserire il dispositivo di aggancio ruota in uno dei fori di fissaggio del cerchio.

Prima di rilasciare il dispositivo di aggancio accertarsi che la boccia sia fuoriuscita completamente dal foro del cerchio

Rilasciare il dispositivo di bloccaggio e accertarsi del corretto bloccaggio prima di iniziare il sollevamento.

Il dispositivo deve essere posizionato come indicato in fig. 9 e 10.

**ATTENZIONE:** Accompagnare sempre la fase di salita della ruota con una mano per evitare pericolosi dondolamenti, soprattutto nella fase in cui la ruota assumerà una posizione orizzontale.

Azionare il dispositivo di comando per fare salire la ruota all'altezza del piatto autocentrante dello smontagomme.

Predisporre lo smontagomme in modo da poter bloccare il cerchio seguendo quanto riportato sul manuale di uso e manutenzione della macchina.

Ruotare il braccio di Wheel Lift 2 per posizionare la ruota sul piatto autocentrante.

Scendere fino a che la ruota non si appoggi alle griffe di bloccaggio o sul piatto autocentrante.

Bloccare la ruota sul piatto autocentrante seguendo le istruzioni riportate sul manuale di uso e manutenzione dello smontagomme.

Sganciare il dispositivo di aggancio ruota e spostare Wheel Lift 2 in posizione di riposo.

Act on the control device to let the wheel hooking device go down till the height of the rim holes.

**ATTENTION:** always hook the wheel from rim outside as shown in picture in a way that, once lifted, it gets correctly positioned as regards the turntable.

Compress the hooking device spring to enable insertion in rim locking holes.

Set the wheel hooking device into one of the rim fastening holes.

Before releasing the hooking device, make sure that the bush has completely come out from rim hole.

Release the locking device and check the locking operation has been made correctly, before lifting.

The device must be positioned as shown in pic. 9 and 10

**ATTENTION:** always follow the wheel by hand when lifting, to avoid dangerous swinging, especially when the wheel gets in horizontal position.

Act on the control device to let the wheel go up to the turntable level.

Prepare the tyre-changer in a way to lock the rim according to the instructions manual of the machine.

Turn the Wheel Lift 2 arm to position the wheel on the turntable.

Go down until the wheel rests on the clamps or on the turntable itself.

Lock the wheel on the turntable according to the instructions given for the tyre-changer.

Release the wheel hooking device and move Wheel Lift 2 to rest position.

Actionner le dispositif de commande pour baisser le dispositif d'accrochage roue jusqu'à l'hauteur des trous de la jante.

**ATTENTION:** accrocher toujours la roue de la partie externe de la jante comme indiqué en figure afin qu'elle puisse se positionner correctement par rapport au plateau centreur une fois soulevée.

Presser le ressort du dispositif d'accrochage pour permettre l'entrée dans les trous de blocage de la jante.

Introduire le dispositif d'accrochage roue dans l'un des trous de fixation de la jante.

Avant de relâcher le dispositif d'accrochage s'assurer que la douille soit sortie complètement du trou de la jante.

Relâcher le dispositif de blocage et s'assurer que le blocage ait été fait correctement avant de commencer à soulever.

Le dispositif doit être positionné comme indiqué en fig. 9 et 10.

**ATTENTION:** Lors de la montée suivre toujours la roue à la main pour éviter tout dangereux balancement, surtout en phase de positionnement horizontal de la roue.

Actionner le dispositif de commande pour soulever la roue jusqu'à l'hauteur du plateau centreur du démonte-pneu.

Préparer le démonte-pneu de sorte à pouvoir bloquer la jante selon les indications du manuel d'emploi et d'entretien de la machine.

Tourner le bras de Wheel Lift 2 pour positionner la roue sur le plateau centreur.

Descendre jusqu'à ce que la roue s'appuie sur les mors de blocage ou sur le plateau centreur.

Bloquer la roue sur le plateau centreur suivant les instructions du manuel d'emploi et d'entretien du démonte-pneus.

Décrocher le dispositif d'encliquetage et déplacer le Wheel Lift 2 en position de repos.

Die Steuervorrichtung betätigen, um die Radkupplung bis zur Höhe der Felgenlöcher abzusenken.

**VORSICHT:** das Rad immer von der Aussenseite der Felge so zuhaken (siehe Abb.), daß es sich in bezug auf den Zentriertisch fehlerfrei stellt.

Die Feder der Kupplungsvorrichtung zusammendrücken, um die Kupplung in die Felgenlöcher einsetzen lassen.

Die Radkupplung in eines der Felgenlöcher stecken.

Vor der Freigabe der Kupplungsvorrichtung, sicherstellen, daß die Büchse aus dem Felgenloch völlig herausgekommen ist.

Die Kupplungsvorrichtung freigeben und nach fehlerfreier Befestigung untersuchen, bevor das Anheben zu beginnen.

Die Vorrichtung muß wie in Abb. 9 und 10 positioniert werden.

**VORSICHT:** Bei Anhebungsphase das Rad immer mit der Hand begleiten, um gefährliche Schaukeln zu vermeiden, besonders bei waagerechter Positionierung des Rades auf dem Zentriertisch.

Die Steuervorrichtung betätigen, um das Rad bis der Höhe Zentriertisches zu bringen.

Die Montiermaschine so vorbereiten, daß die Felge nach der Bedienungsanleitungen der Maschine blockiert werden kann.

Den Arm von Wheel Lift 2 drehen, um das Rad auf dem Zentriertisch zu positionieren.

Das Rad herunterlassen, bis es sich auf die Spannklaue oder auf den Zentriertisch stützt.

Das Rad nach der Bedienungsanleitungen der Montiermaschine festmachen.

Die Radkupplungsvorrichtung freigeben und Wheel Lift 2 in Raststellung bringen.

**8****RIPOSIZIONAMENTO**

Fare riferimento al manuale della macchina su cui è montato **Wheel Lift 2**.

**9****ACCANTONAMENTO**

In caso di accantonamento per lungo periodo di tempo è necessario:

- Scollegare tutte le fonti di alimentazione

**10****ROTTAMAZIONE**

Qualora si decida di rottamare gli accessori, si raccomanda di renderli inoperanti:

- Scollegando le fonti di alimentazione.
- Asportando tutti i materiali NON ferrosi e smaltendoli secondo le leggi nazionali vigenti.
- Rottamando il resto come materiale ferroso.

**8****RESITING**

Refer to the Installation guide of the machine, on which **Wheel Lift 2** is installed.

**9****STORAGE**

In the event of storage for long periods of time, be sure to:

- disconnect all power sources.

**10****SCRAPPING**

If you decide to scrap the accessories, be sure to make them inoperative by:

- Disconnecting them from all power sources.
- Remove all NON-ferrous materials and dispose of them as prescribed by national law.
- Scrap the rest as ferrous material.

**8****REPOSITIONNEMENT**

Se référer toujours au manuel de la machine sur laquelle le **Wheel Lift 2** est installé.

**9****MISE EN ATTENTE**

En cas de période d'inactivité assez prolongée, il faut:

- Débrancher toutes les sources d'alimentation

**10****MISE A' LA FERRAILLE**

Si l'on décide de mettre à la ferraille les accessoires, il faut les rendre inactives:

- Débranchant les sources d'alimentation.
- Enlever tous les métaux NON ferreux et les éliminer selon les lois nationales en vigueur.
- Jeter le reste à la ferraille comme matière ferreux.

**8****NEUPOSITIONIEREN**

Auf die Bedienungsanleitungen der Maschinen sich beziehen, worauf **Wheel Lift 2** installiert ist.

**9****LAGERUNG**

Falls die Maschine lange gelagert werden soll, müssen:

- Alle Energiequellen ausgeschaltet werden;

**10****VERSCHROTTUNG**

Sollen die Geräte verschrottet werden, empfehlen wir, die Energieleitungen zu unterbrechen:

- Dieselben funktionsuntüchtig zu machen.
- Alle Materialien, die KEIN Eisen enthalten, entfernen und vorschriftsgemäß entsorgen.
- Den Rest als Eisenmaterial verschrotten.



**La manutenzione è sempre vietata a personale non autorizzato**

La manutenzione regolare, come da istruzioni, è fondamentale per un corretto funzionamento e una lunga durata dello smontagomme

Se la manutenzione non viene effettuata regolarmente, il funzionamento e l'affidabilità della macchina possono essere compromesse, a rischio sia dell'operatore che di terzi.



**Prima di effettuare qualsiasi intervento di manutenzione, disinserire l'allacciamento elettrico, scollegando la spina, e quello pneumatico chiudendo il rubinetto. Inoltre, per scaricare l'aria in pressione dal circuito, è necessario effettuare 3 - 4 stallonature a vuoto premendo il pedale sullo smontagomme.**

Le parti difettose devono essere sostituite esclusivamente da personale esperto e con pezzi originali indicati dal catalogo parti di ricambio.

La rimozione o manomissione dei dispositivi di sicurezza comporta una violazione delle Norme Europee sulla Sicurezza.



**Al raggiungimento dei 5 anni dalla data di installazione e messa in servizio, il prodotto dovrà essere revisionato in tutte le sue parti**



**In particolare il costruttore non è imputabile per reclami derivanti dall'uso di ricambi non originali o per danni causati dalla rimozione o manomissione dei sistemi di sicurezza.**

#### OPERAZIONI DI MANUTENZIONE:

Controllare **settimanalmente** lo stato della corda di sollevamento.

**Non utilizzare la macchina qualora la corda presentasse lacerazioni, tagli o evidenti segni di usura.**

Per il resto, fare riferimento al manuale d'uso e manutenzione dello smontagomme sui cui è montato **Wheel Lift 2**.



**Unauthorized staff may not carry out maintenance work.**

Regular maintenance as described in the instructions is essential for correct operation and a long lifetime of the machine.

If maintenance is not carried out regularly, the operation and reliability of the machine may be compromised, thus placing the operator and anyone else in the vicinity at risk.



**Before carrying out any maintenance work, disconnect the plug of electric supply and turn off the tap for pneumatic supplies. Moreover, it is necessary to break the bead loadless 3-4 times in order to let the air in pressure go out of the circuit.**

Defective parts must be replaced exclusively by expert staff using the manufacturer's spare parts indicated in the spare parts catalogue.

Removing or tampering with safety devices represents a contravention of European Safety Standards.



**At the achievement of 5 years from the date of installation and commissioning, the product must be reviewed in its entirety**



**In particular the manufacturer shall not be held responsible for complaints deriving from the use of spare parts made by other manufacturers or for damage caused by tampering or removal of safety systems.**

#### MAINTENANCE OPERATIONS:

Check the lifting rope conditions **once a week**. **Do not use the machine if the rope shows tears, cuts or remarkable wear signs.**

For the rest, make reference to the instructions manual of the tyre-changer, on which **Wheel Lift 2** is installed.



**L'entretien ne doit jamais être effectué par du personnel non autorisé**

L'entretien régulier, selon les instructions données, est fondamental pour un fonctionnement correct et pour une longue durée du démonte-pneus.

Si l'entretien n'est pas effectué régulièrement, le fonctionnement et la fiabilité de la machine peuvent être compromis, aux risques et périls de l'opérateur et des tiers.



**Avant d'effectuer toute opération d'entretien, débrancher l'installation électrique, en enlevant la fiche, et celle pneumatique, en serrant le robinet.**

**De plus, pour faire sortir l'air en pression du circuit, il faut effectuer 3-4 décollages à vide, en appuyant la pédale du démonte-pneus.**

Les pièces défectueuses doivent être remplacées uniquement par du personnel spécialisé et par les pièces d'origine indiquées sur le catalogue "pièces de rechange"

L'enlèvement ou la modification des dispositifs de sécurité est une violation des normes européennes sur la sécurité.



**Après 5 ans à compter de la date d'installation et de mise en service, le produit doit être revu dans son intégralité**



**Le constructeur n'est pas responsable des réclamations qui dérivent de l'utilisation de pièces détachées qui ne sont pas d'origine ou des dommages causés par la modification ou l'enlèvement des dispositifs de sécurité**

#### OPERATION D'ENTRETIEN:

Contrôler **par semaine** l'état de la corde de levage.

**Ne pas utiliser la machine si la corde présente de déchirements, de coupures ou de traces évidentes d'usure.**

Pour le reste, se référer au manuel d'emploi et d'entretien du démonte-pneus sur lequel le **Wheel Lift 2** est installé.



**Unbefugtes Personal darf keine Wartungsarbeiten vornehmen.**

Eine regelmäßige Wartung, wie beschrieben, ist für einen störungsfreien Betrieb und eine lange Lebensdauer der Maschine von wesentlicher Bedeutung.

Eine unregelmäßige Wartung kann den Betrieb und die Zuverlässigkeit der Maschine beeinträchtigen und für den Bediener und eventuelle Dritte eine Gefahr darstellen.



**Bevor Wartungsarbeiten irgendwelcher Art ausgeführt werden, müssen Strom- und Druckluftzufuhr unterbrochen werden.**

**Dazu, um Druckluft abzulassen, ist es nötig, 3-4 Leerabdrücken auszuführen.**

Fehlerhafte Teile dürfen nur durch erfahrenes Personal ausgewechselt werden, dabei dürfen nur die im Ersatzteilkatalog angegebenen Original-Teile verwendet werden.

Die Veränderung oder Entfernung der Sicherheitsvorrichtungen stellt eine Verletzung der Europäischen Sicherheitsvorschriften dar.



**Beim Erreichen von 5 Jahren ab dem Zeitpunkt der Installation und Inbetriebnahme, muss das Produkt in seiner Gesamtheit überprüft werden**



**Der Hersteller bei Reklamationen im Zusammenhang mit der Verwendung von Nicht-Originalersatzteilen oder Schäden aufgrund der Veränderung oder Entfernung von Sicherheitssystemen nicht haftbar gemacht werden.**

#### WARTUNGSHINWEISE:

Den Zustand des Seiles **wöchentlich** überprüfen.

**Bei bzw. zerrissenem, geschnittenem oder abgenutztem Seil DIE MASCHINE NICHT BENUTZEN.**

Auf die Bedienungsanleitungen der Maschinen sich beziehen, worauf **Wheel Lift 2** installiert ist.

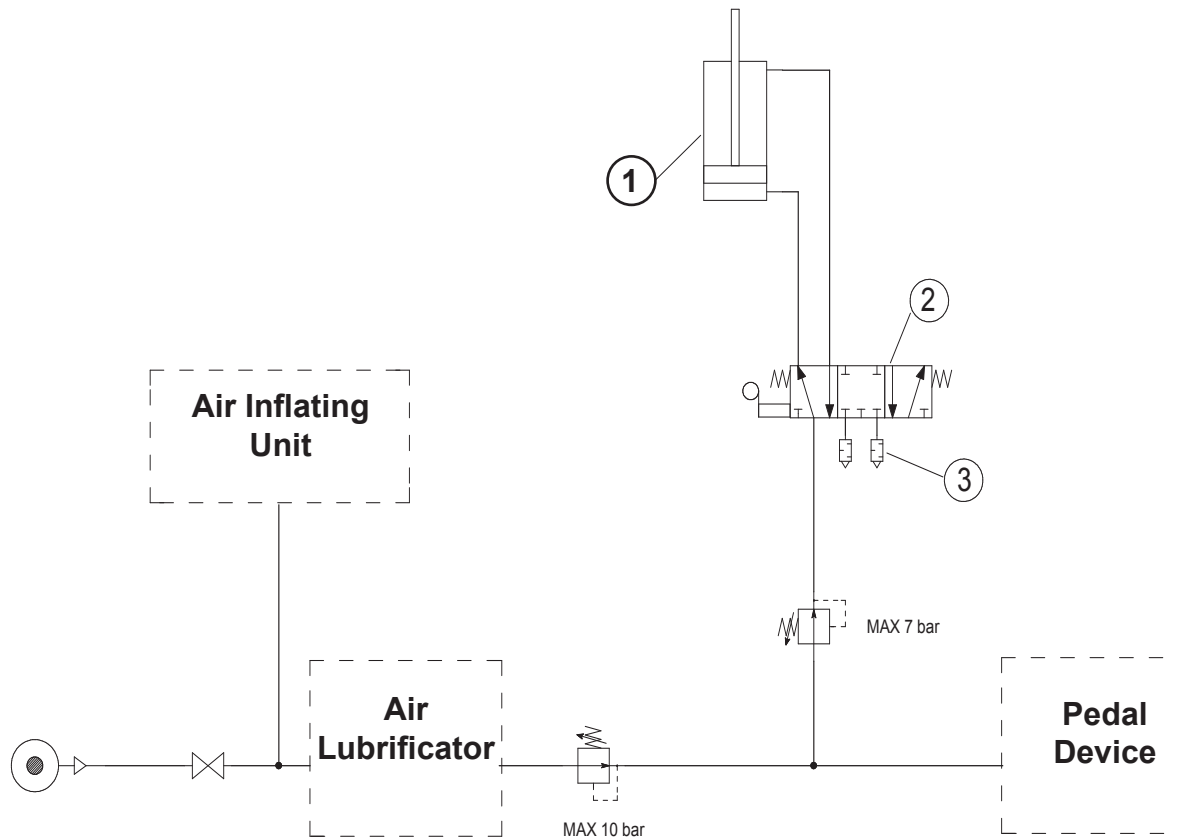

## 12 SCHEMA PNEUMATICO

1. Cilindro Pneumatico
2. Valvola di comando a 5 vie
3. Silenziatore

## 12 PNEUMATIC DIAGRAM

1. Cylinder
2. Control Valve
3. Silencer

## 12 SCHEMA PNEUMATIQUE

1. Verin Pneumatique
2. Clapet de commande
3. Silencieux

## 12 DRUCKLUFTSYSTEM

1. Zylinder
2. Steuerventil
3. Schalldämpfer







**GIULIANO S.p.A.**

Via Guerrieri, 6 - 42015 CORREGGIO - ITALY  
Tel. +39. 522. 73.11.11 - Fax. +39. 522. 63.31.09

E-mail: [giuliano@giuliano.it](mailto:giuliano@giuliano.it)

<http://www.giuliano.it>