

HS 40 E

HS 50 E

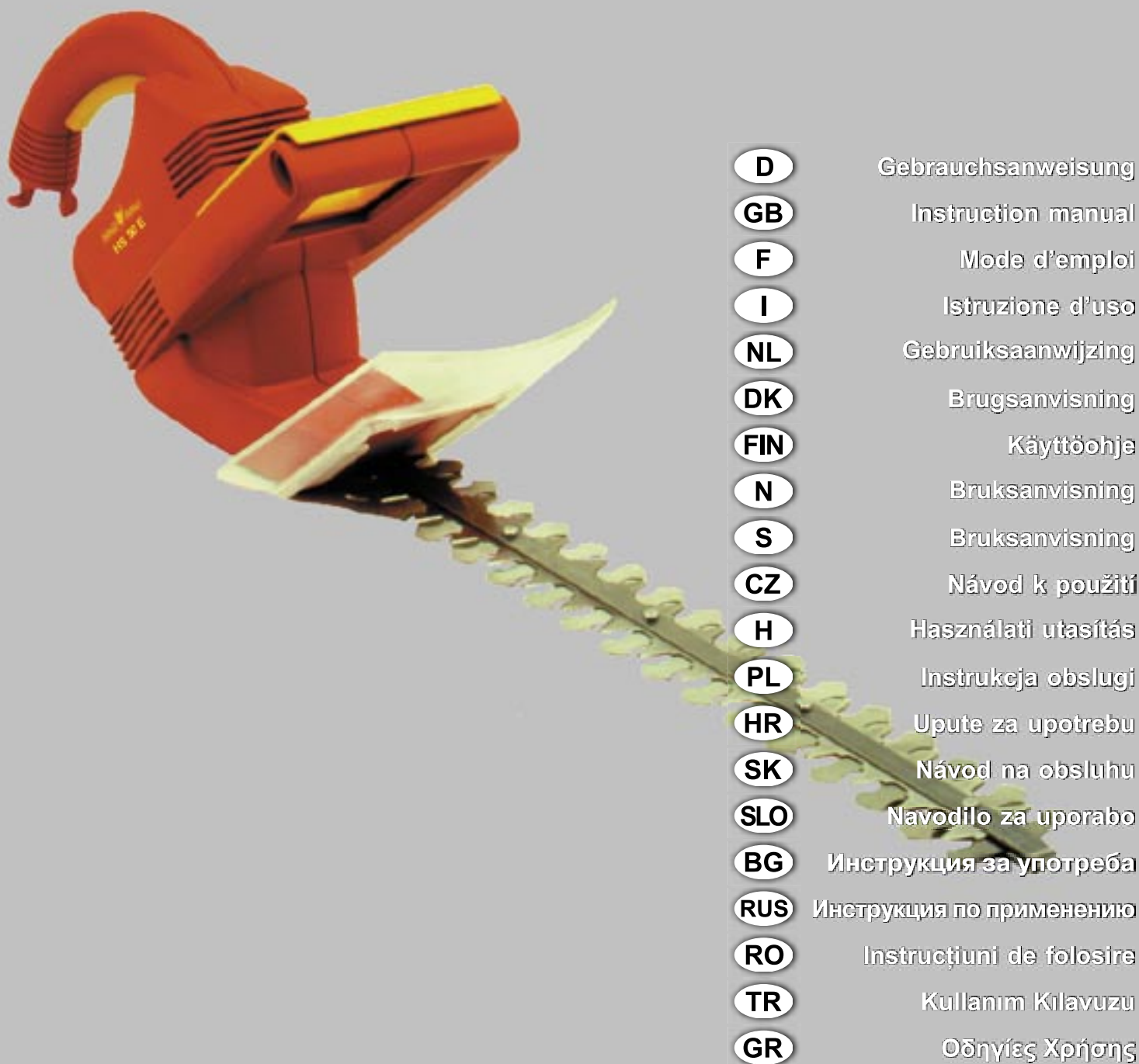

D

Gebrauchsanweisung

GB

Instruction manual

F

Mode d'emploi

I

Istruzione d'uso

NL

Gebruiksaanwijzing

DK

Brugsanvisning

FIN

Käyttöohje

N

Bruksanvisning

S

Bruksanvisning

CZ

Návod k použití

H

Használati utasítás

PL

Instrukcja obsługi

HR

Upute za upotrebu

SK

Návod na obsluhu

SLO

Navodilo za uporabo

BG

Инструкция за употреба

RUS

Инструкция по применению

RO

Instrucțiuni de folosire

TR

Kullanım Kılavuzu

GR

Οδηγίες Χρήσης

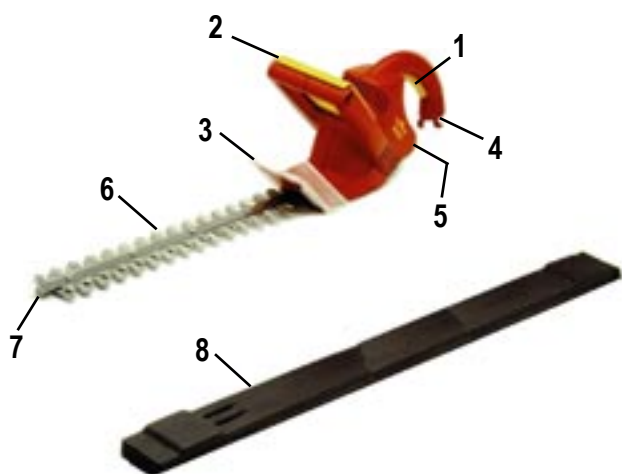

- (D)**
- 1+2 Griff (1) und Bügelgriff (2) mit Sicherheitsschalter
 - 3 Schutzschild
 - 4 Kabel-Zugentlastung
 - 5 Steckerkupplung
 - 6 Sicherheitsmesserbalken
 - 7 Anstoßschutz
 - 8 Köcher

- (GB)**
- 1+2 Operating switches (two-hand operation)
 - 3 Hand Guard
 - 4 Cable-kink protection
 - 5 Plug coupling
 - 6 Blade safety rail
 - 7 Impact protector
 - 8 Protective sheath

- (F)**
- 1+2 Interrupteur (maniement à mains)
 - 3 Bouclier de protection
 - 4 Cable-fixe
 - 5 Branchement à fiche
 - 6 Couteaux de sécurité
 - 7 Butée de protection
 - 8 Carquois de rangement

- (I)**
- 1+2 Interruttore di servizio (azionamento con due mani)
 - 3 Schermo di protezione
 - 4 Portacavo
 - 5 Innesto a spina
 - 6 Barra con lame di sicurezza
 - 7 Paracolpi
 - 8 Astuccio

- (NL)**
- 1+2 Bedrijfschakelaar (2-hand bediening)
 - 3 Beschermschild
 - 4 Trekontlaster
 - 5 Stekkeraansluiting
 - 6 Messenbalk
 - 7 Stootbeveiliging
 - 8 Koker

- (DK)**
- 1+2 Håndtag + Bøjehåndtag & Afbryder
 - 3 Værn
 - 4 Avlastningsanordning
 - 5 Stikkobling
 - 6 Klingeværn
 - 7 Støddæmper
 - 8 Beskyttelseshylster

- (FIN)**
- 1+2 Kahva (1) + Lenkki kahva (2)
 - 3 Suojus
 - 4 Vedonpoistin
 - 5 Pistokekytkentä
 - 6 Terän turvakisko
 - 7 Takapotkusuoja
 - 8 Suoajaketelo

- (N)**
- 1+2 Håndtak(1) + Bøylehåndtag(2) & Bryter
 - 3 Skjerm
 - 4 Ledningsavlaster
 - 5 Støpselkobling
 - 6 Sikkerhetsskinne for knivblad
 - 7 Beskyttelse mot støt
 - 8 Slire

- (S)**
- 1+2 Handtag(1) + Bygelhandtag & Strömbrytare
 - 3 Skyddskåppa
 - 4 Ledningsavlasten
 - 5 Stickproppsanslutning
 - 6 Skyddskena för knivbladen
 - 7 Skyddskåpa
 - 8 Skyddsfordral

- (CZ)**
- 1+2 Oblouková rukoje (1) + rukoje (2) s ezpeenostnim spinaeem
 - 3 Ochranný štít
 - 4 Omezovač tahu kabelu
 - 5 Spojka zásuvky
 - 6 Bezpečnostní nosníky noží
 - 7 Ochrana proti nárazu
 - 8 Pouzdro

- (H)**
- 1+2 körfogantyú (1) + kengyelfogan- tyú (2) biztonságí kapcsolóval védőtábla
 - 3 kábelkihúzás gátoló
 - 4 csatlakozó
 - 5 biztonságí késtartó gerenda
 - 6 ütővédelem
 - 7 tegez

- (PL)**
- 1+2 Uchwyt z przelacznikiem (1)+ Uchwyt kablakowy z przelacznikiem (2) bezpie- czenstwa
 - 3 Tarcza ochronna
 - 4 Zabezpieczenie przed splataniem kabla
 - 5 Sprzęgło wtykowe
 - 6 Belka z nozami
 - 7 Ochrona przed uderzaniem
 - 8 Futerał

- (HR)**
- 1+2 Ručka (1) i stremenasta ručka (2) sa sigurnosnom sklopkom
 - 3 Zaštitna pločica
 - 4 Rasterečenje kabla od povlačenja
 - 5 Utično kvačilo
 - 6 Sigurnosna rezna greda
 - 7 Zaštita od udara
 - 8 Spremnik

- (SK)**
- 1+2 Predná oblúková rukoväť s bezpečnostným spínačom
 - 3 Ochranný štít
 - 4 Držiak kábla na odľahčenie
 - 5 Zástrčka elektrického kábla
 - 6 Bezpečnostná nožová lišta
 - 7 Ochrana pred nárazom
 - 8 Pouzdro

- (SLO)**
- 1+2 Ročaj (1) in stremenski ročaj (2) z varnostnim stikalom
 - 3 Ščit
 - 4 Sponka za razbremenitev kabla
 - 5 Vtična spojnica
 - 6 Varnostna gred z rezili
 - 7 Ščitnik pred udarci
 - 8 Tul

- (BG)**
- 1+2 Дръжка (1) и ръкохватка (2) с предпазен прекъсвач
 - 3 Предпазен щит
 - 4 Освобождаване на кабела
 - 5 Щекерно гнездо
 - 6 Предпазен ножодържач
 - 7 Противударен предпазител
 - 8 Калъф

- (RUS)**
- 1+2 Рукоятка (1) и дугообразная ручка (2) с защитными выключателями
 - 3 Защитный щиток
 - 4 Устройство для предотвращения натяжения кабеля
 - 5 Штепсельный разъем
 - 6 Защитная ножевая траверса
 - 7 Приспособление для защиты от ударов
 - 8 Футляр

- (RO)**
- 1+2 Mâner (1) și mâner tip etrier (2) cu Comutator de siguranță
 - 3 Mască de protecție
 - 4 Dispozitiv de slăbire a cablului
 - 5 Cuplaj de siguranță
 - 6 Traversă de siguranță pentru fixarea cutitului
 - 7 Protecție impact
 - 8 Suport

- (TR)**
- 1+2 Emniyet şalterli tutamak (1) ve mandallı tutamak (2)
 - 3 Koruyucu levha
 - 4 Çeki boşaltımı kablosu
 - 5 Priz bağlantısı
 - 6 Bıçak emniyet kirişi
 - 7 Çarpma emniyeti
 - 8 Kılıf

- (GR)**
- 1+2 λαβή (1) και μπροστινή λαβή (2) με διακόπτη ασφαλείας
 - 3 Προστατευτικό
 - 4 Σύστημα καλωδίου
 - 5 Σύνδεση βύσματος
 - 6 Ράβδος λεπίδας ασφαλείας
 - 7 Προστασία πρόσκρουσης
 - 8 Θήκη

- Montage - Assembly - Montage - Montaggio - Montage - Montering - Asennus - Montering -
 - Montering - Montáž - Szerelés - Montáž - Montaža - Montážny návod -
 - Montaža - Монтаж - Сборка - Montajul - Montaj - Συναρμολόγηση

M1

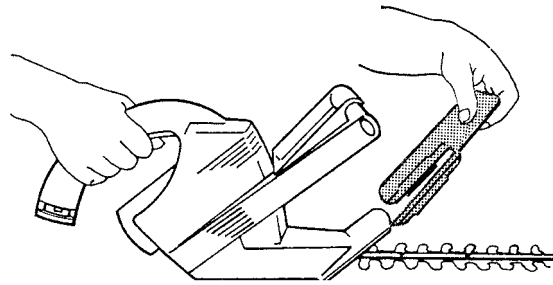

- Betrieb - Operation - Utilisation - Messa in opera - In werking stellen - Drift - Käyttö - Drift - Funktion -
 - Provoz - Üzemeltetés - Eksploatacja - Pogon - Prevádzka - Obratovanje -
 - Эксплоатация - Эксплуатация - Exploatare - Λειτουργία - Kullanım

B1

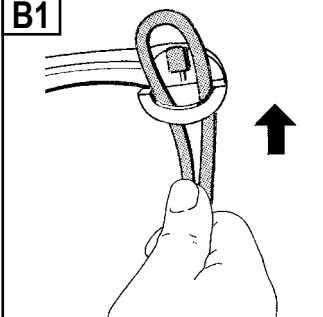

B3



B2

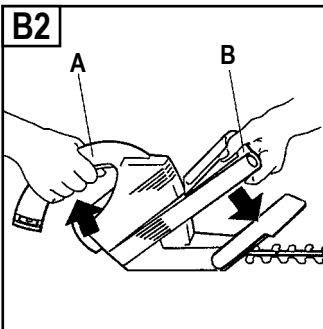

B4

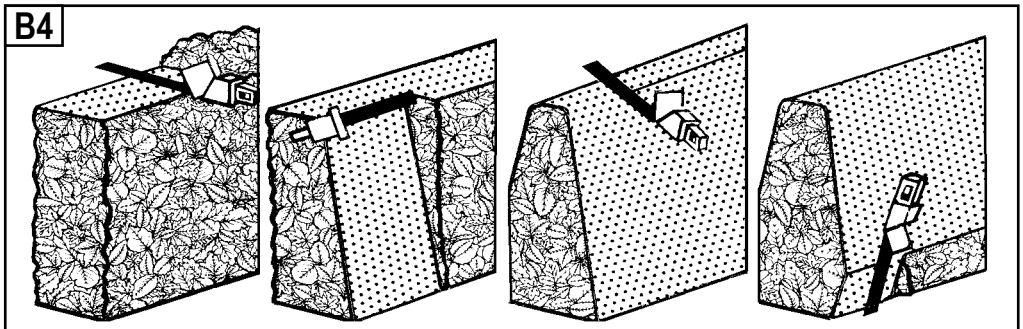

B5

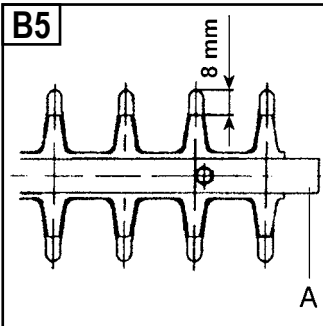

B6

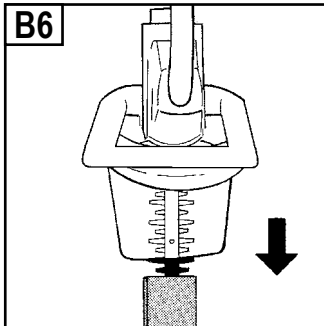

Inhalt	Contents	Sommaire	Contenuto	Inhoud	Inhold	Sisällys
Innhold	Innehåll	Obsah	Tartalom	Treść	Sadržaj	Obsah
Vsebina	Съдържание	Содержание	Сұрпінс	İçindekiler	Περιεχόμενα	

D	Technische Daten	5	GB	Technical data	8	F	Données techniques	11
	Sicherheitshinweise	5		Safety instructions	8		Consignes de sécurité	12
	Montage	6		Assembly	9		Montage	13
	Betrieb	6		Operation	9		Utilisation	13
	Wartung	7		Maintenance	10		Entretien	14
	Garantiebedingungen	7		Guarantee terms	10		Conditions de la garantie	14
	Konformitätserklärung	78		Declaration of Conformity	78		Déclaration de conformité	78
I	Dati tecnici	15	NL	Technische gegevens	19	DK	Tekniske data	23
	Indicazioni di sicurezza	16		Veiligheidsvoorschriften	20		Sikkerhedshenvisninger	23
	Montaggio	17		Montage	21		Montering	24
	Messa in opera	17		Gebruik	21		Drift	24
	Manutenzione	18		De verzorging	22		Vedligeholdelse	25
	Condizioni di garanzia	18		Garantievoorwaarden	22		Garantibetingelser	25
	Dichiarazione di Conformità	78		Conformiteitsverklaring	78		Overensstemmelses-erklæring	78
FIN	Tekniset tiedot	26	N	Tekniske data	29	S	Tekniska data	32
	Turvallisuusohjeet	26		Sikkerhetsmerknader	29		Säkerhetsinstruktioner	32
	Asenus	27		Montering	30		Montering	33
	Käyttö	27		Drift	30		Drift	33
	Huolto	28		Vedlikehold	31		Underhåll	34
	Takuuehdot	28		Garantibetingelser	31		Garantivillkor	34
	Vastaavuustodistus	78		Konformitetserklæring	78		Konformitetsintyg	78
CZ	Technické údaje	35	H	Műszaki adatok	38	PL	Parametry techniczne	42
	Bezpečnostní pokyny	35		Biztonsági előírások	39		Wskazówki bezpieczeństwa	43
	Montáž	36		Szerelés	40		Montaż	44
	Provoz	36		Özemeltetés	40		Eksploatacja	44
	Údržba	37		Karbantartás	41		Ostrzeżenie	45
	Záruční podmínky	37		Garanciális feltételek	41		Warunki gwarancji	45
	Prohlášení o shodě	79		Megfelelőségi nyilatkozat	79		Oswiadczenie zgodności	79
HR	Tehnički podatci	46	SK	Technické údaje	50	SLO	Tehnični podatki	54
	Sigurnosne upute	47		Bezpečnostné predpisy	51		Varnostna navodila	55
	Montaža	48		Montážny návod	52		Montaža	56
	Pogon	48		Prevádzka	52		Obratovanje	56
	Održavanje	49		Údržba	53		Vzdrževanje	57
	Uvjeti garancije	49		Podmienky záruky	53		Garancijski pogoji	57
	Izjava o konformitetu	79		Vyhľadanie o zhode s predpismi Európskej únie	79		Izjava o skladnosti	79
BG	Технически характеристики	58	RUS	Технические данные	62	RO	Date tehnice	66
	Указания за безопасност	59		Указания по технике безопасности	63		Indicații privind siguranța	67
	Монтаж	60		Сборка	64		Montajul	68
	Експлоатация	60		Эксплуатация	65		Exploatare	68
	Поддръжка	61		Техобслуживание	65		Întreținere	69
	Гаранционни условия	61		Гарантийные условия	65		Condiții de garanție	69
	Декларация за съгласуваност	79		Декларация о соответствии	79		Declarație de conformitate	79
TR	Teknik Bilgiler	70	GR	Τεχνικά στοιχεία	74			
	Güvenlik Talimatları	71		Οδηγίες ασφαλείας	75			
	Montaj	72		Συναρμολόγηση	76			
	Kullanım	72		Λειτουργία	76			
	Bakım	73		Συντήρηση	77			
	Garanti Şartları	73		Όροι εγγύησης	77			
	Uygunluk beyanı	79		Δήλωση συμμόρφωσης	79			

Herzlichen Glückwunsch zum Kauf Ihres WOLF-Produkts



Lesen Sie die Gebrauchsanweisung sorgfältig, und machen Sie sich mit den Bedienelementen und dem richtigen Gebrauch des Gerätes vertraut. Der Benutzer ist verantwortlich für Unfälle mit anderen Personen oder deren Eigentum. Beachten Sie die Hinweise, Erläuterungen und Vorschriften.



Lassen Sie nie Kinder oder andere Personen, die die Gebrauchsanweisung nicht kennen, den Gerät benutzen. Jugendliche unter 16 Jahre dürfen das Gerät nicht benutzen. Örtliche Bestimmungen können das Mindestalter des Benutzers festlegen.

Technische Daten

Änderungen aus technischen Gründen vorbehalten.

	HS 40 E	HS 50 E
Typ	7493 ...	7495 ...
Schalldruckpegel LPA nach EN 50144	86 dB (A)	86 dB (A)
Vibration nach EN 50144	3,3 m/s ²	3,3 m/s ²
Nennleistung	400 W	400 W
Netzspannung	230 VAC	230 VAC
Messlänge	40 cm	50 cm
maximale Aststärke	14 mm	14 mm
Gewicht	3,0 kg	3,1 kg

Sicherheitshinweise

Sie dürfen das Gerät nicht in Betrieb nehmen, bevor Sie diese Gebrauchsanweisung gelesen, alle angegebenen Hinweise beachtet und das Gerät wie beschrieben montiert haben. Gebrauchsanweisung für künftige Verwendungen aufbewahren.

Abbildung und Erklärung der Piktogramme



Warnung!

Vor Inbetriebnahme die Gebrauchsanweisung lesen!



Bei Beschädigung oder Durchschneiden der Anschlussleitung sofort Stecker ziehen.



Vor Feuchtigkeit schützen.



Augen- und Gehörschutz tragen!

Allgemeiner Sicherheitshinweis

Maschinenlärminformations-Verordnung 3.GSGV: Der Schalldruckpegel am Arbeitsplatz kann 85 dB (A) überschreiten. In diesem Fall sind Schallschutzmaßnahmen für den Bediener erforderlich (z. B. Tragen eines Gehörschutzes).

Allgemeiner Sicherheitshinweis

Jeder Betrieb von Heckenschere ist mit Unfallgefahren verbunden. Beachten Sie deshalb die entsprechenden Unfallschutzvorschriften. Die Maschine ist nach dem Stand der Technik und den anerkannten sicherheitstechnischen Regeln gebaut. Dennoch können bei ihrer Verwendung Gefahren für Leib und Leben des Benutzers oder Dritter bzw. Beeinträchtigungen der Maschine und anderer Sachwerte entstehen.

Achtung: Beim Gebrauch von Elektrowerkzeugen sind zum Schutz gegen elektrischen Schlag, Verletzungs- und Brandgefahr folgende grundsätzlichen Sicherheitsmaßnahmen zu beachten. Lesen und beachten Sie alle diese Hinweise, bevor Sie dieses Elektrowerkzeug benutzen. Bewahren Sie die Sicherheitshinweise gut auf.

Maschine nur in technisch einwandfreiem Zustand sowie bestimmungsgemäß, sicherheits- und gefahrenbewusst unter Beachtung der Gebrauchsanweisung benutzen! Insbesondere Störungen, die die Sicherheit beeinträchtigen können, umgehend beseitigen (lassen)!

Diese Maschine kann ernsthafte Verletzungen verursachen. Lesen Sie sorgfältig die Gebrauchsanweisung zum korrekten Umgang, zur Vorbereitung, zur Instandhaltung, zum sachgemäßen Gebrauch der Heckenschere. Machen Sie sich vor dem ersten Gebrauch mit der Maschine vertraut und lassen Sie sich auch praktisch einweisen.

Verwendungszweck

Die Maschine ist ausschließlich zum Schneiden von Hecken bestimmt. Eine andere oder darüber hinausgehende Benutzung gilt als nicht bestimmungsgemäß. Für hieraus resultierende Schäden haftet der Hersteller/Lieferer nicht. Das Risiko trägt allein der Anwender.

Zur bestimmungsgemäßen Verwendung gehört auch das Beachten der Gebrauchsanweisung und die Einhaltung der Inspektions- und Wartungsbedingungen. Die Gebrauchsanweisung ständig am Einsatzort der Maschine griffbereit aufbewahren!

Sicherheitshinweise

1. Ziehen Sie vor sämtlichen Arbeiten am Gerät, vor dem Säubern und zum Transport, den Stecker aus der Steckdose.
2. Der Betrieb von Heckenschere ist mit besonderen Gefahren verbunden. Achtung, Gefahr! Umlaufendes Werkzeug.
3. Die Heckenschere darf nur mit beiden Händen geführt werden.
4. Vor dem Einsatz des Gerätes Arbeitsfläche von Fremdkörpern (z. B. Steinen) befreien und während des Arbeitens auf Fremdkörper achten! Beim Blockieren der Schneidmesser, z. B. durch dicke Äste usw., muss die Heckenschere außer Betrieb gesetzt werden (Netzstecker muss herausgezogen werden), erst dann darf die Ursache der Blockierung beseitigt werden. Bei erneutem Einschalten ist besondere Vorsicht geboten.
5. Das Kabel der Heckenschere und ihre Verbindungen sind vor jedem Gebrauch auf sichtbare Mängel zu prüfen (Stecker gezogen). Mangelhafte Kabel nicht benutzen.
6. Kabel aus dem Schnittbereich halten.

Sicherheitshinweise

- Schere nicht bei Regen und nicht zum Schneiden nasser Hecken benutzen. Gerät nicht mit Wasser abspritzen. Keine Hochdruckreiniger oder Dampfstrahler zur Reinigung verwenden.
- Schere an den Handgriffen tragen. Hände weg von den Scherblättern.
- Nach den Bestimmungen der landwirtschaftlichen Berufsgenossenschaften dürfen nur Personen über 17 Jahren Arbeiten mit elektrisch betriebenen Heckenschere allein ausführen. Unter Aufsicht Erwachsener ist dies für Personen ab 16 Jahren zulässig.
- Wir empfehlen, bei der Arbeit sichere Kleidung zu tragen und dafür zu sorgen, dass Augen, Ohren, Haare, Hände und Füße geschützt sind. Sie sollten Arbeitshandschuhe, Augen- und Gehörschutz tragen.
- Nach Ablegen der Heckenschere und vor Reinigungsarbeiten ist sicherzustellen, dass der Motor nicht unbeabsichtigt eingeschaltet werden kann, z. B. durch Betätigen der Einschaltsperrleiste. Unbedingt Netzstecker ziehen!
- Die Schneideeinrichtung ist regelmäßig auf Beschädigung zu überprüfen und sofern solche festgestellt wird, ist das Schneidwerkzeug sachgemäß instandzusetzen.
- Beachten Sie Ihre Verantwortlichkeit als Benutzer gegenüber Dritten im Arbeitsbereich.
- Die Schere ist sachgemäß zu warten und zu überprüfen. Die Messer dürfen bei Beschädigung nur paarweise ausgewechselt werden. Bei Beschädigung durch Stoß ist fachmännische Überprüfung unumgänglich.
- Verwenden Sie nur Verlängerungsleitungen, die für den Außengebrauch zugelassen sind. Diese Leitungen dürfen nicht leichter sein als HO5 VV-F. Sie müssen spritzwassergeschützt sein. Ortsveränderliche Geräte, die im Freien verwendet werden, müssen über Fehlerstromschutzschalter angeschlossen werden.
- Sorgen Sie dafür, dass das Gerät nach Gebrauch so aufbewahrt wird, dass das Scherblatt nicht berührbar ist (Schutzköder).
- Halten Sie das Gerät bei der Arbeit fest mit beiden Händen, betreiben Sie es nur aus sicherem Stand. Achten Sie darauf, dass Sie ausreichend Freiraum bei der Arbeit haben. Es dürfen sich keine Personen, Tiere oder Gegenstände im Arbeitsbereich befinden. Wählen Sie die Schnitthöhe so, dass das Messer nicht mit dem Boden in Kontakt kommt und Sie das Gerät aus sicherem Stand betreiben können.
- Achten Sie auf sicheren Transport des Gerätes (nur mit Schutzköder).
- Wir empfehlen, sich bei erstmaligem Gebrauch der Heckenschere neben dem Lesen der Gebrauchsanweisung auch praktisch in den Gebrauch des Gerätes einweisen zu lassen.
- Immer dafür sorgen, dass alle Schutzvorrichtungen und Handgriffe angebracht sind. Niemals versuchen, eine unvollständige Maschine zu benutzen.
- Der Gebrauch der Heckenschere ist zu vermeiden, wenn sich Personen, vor allem Kinder, in der Nähe befinden.
- Machen Sie sich vertraut mit Ihrer Umgebung und achten Sie auf mögliche Gefahren, die Sie wegen des Maschinenlärms vielleicht nicht hören können.
- Halten Sie Ihren Arbeitsbereich in Ordnung
 - Unordnung im Arbeitsbereich kann Unfälle zur Folge haben.
- Halten Sie Kinder fern
 - Lassen Sie andere Personen nicht das Elektrowerkzeug oder das Kabel berühren. Halten Sie andere Personen von Ihrem Arbeitsbereich fern.
- Bewahren Sie Ihre Elektrowerkzeuge sicher auf
 - Unbenutzte Elektrowerkzeuge sollten an einem trockenen hochgelegenen oder abgeschlossenen Ort, außerhalb der Reichweite von Kindern, abgelegt werden.
- Überlasten Sie Ihre Elektrowerkzeuge nicht
 - Sie arbeiten besser und sicherer im angegebenen Leistungsbereich.
- Verwenden Sie das Kabel nicht für Zwecke, für die es nicht bestimmt ist
 - Tragen Sie das Elektrowerkzeug niemals am Kabel. Benutzen Sie das Kabel nicht, um den Stecker aus der Steckdose zu ziehen. Schützen Sie das Kabel vor Hitze, Öl und scharfen Kanten.
- Seien Sie aufmerksam
 - Achten Sie darauf, was Sie tun. Gehen Sie mit Vernunft an die Arbeit. Benutzen Sie das Elektrowerkzeug nicht, wenn Sie unkonzentriert sind.
- Achtung:** Benutzen Sie nur Zubehör oder Zusatzgeräte, die in der Gebrauchsanweisung aufgeführt sind. Der Gebrauch anderer Einsatzwerkzeuge und anderen Zubehörs kann eine Verletzungsgefahr für Sie bedeuten.
- Lassen Sie Ihr Elektrowerkzeug durch eine Elektrofachkraft reparieren
 - Dieses Elektrowerkzeug entspricht den einschlägigen Sicherheitsbestimmungen. Reparaturen dürfen nur von einer Elektrofachkraft ausgeführt werden, indem Originalersatzteile verwendet werden; anderenfalls können Unfälle für den Betreiber entstehen.
- Niemals versuchen, eine unvollständige Maschine zu benutzen oder eine, die mit einer nicht genehmigten Änderung versehen ist.
- Niemals Kindern das Benutzen des Werkzeuges gestatten.

Entsorgung



- Elektrogeräte gehören nicht in den Hausmüll. Gerät, Zubehör und Verpackung einer umweltfreundlichen Wiederverwertung zuführen.

Montage

Schutzschild (Abb. M1)

Schutzschild gem. Abbildung aufstecken. **Hinweis:** Durch das Schutzschild wird die Hand während des Betriebes vor Messerberührung geschützt. Gerät immer mit beiden Händen betreiben.

Stromanschluss

Die Maschine kann nur an Einphasen-Wechselstrom angeschlossen werden. Sie ist schutzisoliert nach Klasse II VDE 0740. Achten Sie aber vor

Inbetriebnahme darauf, dass die Netzspannung mit der auf dem Leistungsschild angegebenen Betriebsspannung der Maschine übereinstimmt.

Fehlerstromschutzschalter

Wir empfehlen, die Heckenschere über einen Fehlerstromschutzschalter mit einem Fehlerstrom von nicht mehr als 30 mA anzuschließen.

Betrieb

Betriebszeiten

Bitte regionale Vorschriften beachten!

Erfragen Sie die Betriebszeiten bei Ihrer örtlichen Ordnungsbehörde.

Anweisung zum Gebrauch

Schere nicht bei Regen und zum Schneiden nasser Hecken verwenden! Das Kabel der Heckenschere und seine Verbindungen sind vor jedem Gebrauch auf sichtbare Mängel zu prüfen (Stecker gezogen). Mangelhafte Kabel nicht benutzen.

Handschuhe

Zum Gebrauch der Heckenschere sollten Sie unbedingt Arbeitshandschuhe tragen.

Sicherung des Verlängerungskabels (Abb. B1)

Nur für den Außenbetrieb zugelassene Verlängerungskabel benutzen. Der Leitungsquerschnitt muss für eine Länge von bis zu 75 m gleich oder größer 1,5 mm² sein. Sichern Sie die Kupplung der Geräteleitung mit dem Verlängerungskabel durch Einführen des Verlängerungskabels

in die Zugsentlastungsaussparung des Gehäuses. Verlängerungskabel über 30 m Länge reduzieren die Leistung der Maschine.

2-Hand-Sicherheitsschaltung (Abb. B2)

Das Einschalten und Betreiben der Heckenschere erfolgt mit beiden Händen. Eine Hand bedient die Schallleiste (A), die zweite Hand den Schaltbügel am vorderen Handgriff (B). Wenn man eines der beiden Schaltelemente loslässt, kommen die Schermesser innerhalb 0,5 sek. zum Stillstand.

Halten der Heckenschere zum Gebrauch (Abb. B3, B4)

Mit diesem Werkzeug können Sie schnell und bequem Büsche, Hecken und Sträucher schneiden.

Schneiden von Hecken

- junge Triebe schneiden Sie am besten mit einer Sensenbewegung.
- ältere, stärkere Hecken schneiden Sie am besten mit einer Sägebewegung.
- Äste, welche zu dick für die Schneidmesser sind, sollten mit einer Säge geschnitten werden.
- die Seiten einer Hecke sollten nach oben hin verjüngt geschnitten werden.

Betrieb

Um eine gleichbleibende Höhe zu erreichen

- eine Richtschnur auf die gewünschte Höhe spannen.
- gerade über diese Linie schneiden.

Die erweiterte Arbeitshöhe

Achtung!

Wenn Sie über Kopfhöhe arbeiten, bitte folgendes beachten:
Sorgen Sie für einen sicheren Stand, damit ein Abrutschen verhindert und eventuelle Verletzungen auszuschließen sind. Halten Sie die Schermesser immer vom Körper weg.

Optimale Sicherheit

Durch die 5 Komponenten :

2-Hand-Sicherheitsschaltung, Messer-Schnellstopp, Schutzschild, Sicherheitsmesserbalken und Anstoßschutz ist die Heckenschere mit optimalen Sicherheitselementen ausgestattet.

2-Hand-Sicherheitsschaltung (Abb. B2)

Messer-Schnellstopp

Zur Vermeidung von Schnittverletzungen stoppt das Messer nach Loslassen eines der beiden Schaltelemente in ca. 0,5 sek.

Sicherheitsmesserbalken (Abb. B 5)

Das vom Messerkamm zurückgesetzte Schneidmesser vermindert die Verletzungsgefahr durch unbeabsichtigte Körperberührung. Sobald die Maschine ausgeschaltet ist, stoppt das scharfe Schneidmesser.

Anstoßschutz (Abb. B5, A)

Die überstehende Führungsschiene verhindert beim Anstoßen an einen festen Gegenstand (Wand, Boden usw.), dass unangenehme Schläge (Rückstoßmomente der Messer) auf den Bedienenden auftreten.

Getriebechutzelement

Wenn sich feste Gegenstände in den Schneidmessern verklemmen und dadurch der Motor blockieren, Maschine sofort ausschalten. Stecker aus der Steckdose ziehen, Gegenstand entfernen und weiterarbeiten. Bei dem Gerät ist eine Überlastsicherung eingebaut, welche bei Messerblockierung das Getriebe vor mechanischen Schäden schützt.

Wartung

Vor allen Arbeiten an der Maschine stets den Stecker aus der Steckdose ziehen!

Wichtig: Nach jedem größeren Einsatz der Heckenschere sollten die Messer gereinigt und eingeeilt werden. Dadurch wird die Lebensdauer des Gerätes entscheidend beeinflusst. Beschädigte Schneideinrichtungen sind sofort sachgemäß instanzzusetzen. Reinigen Sie die Messer mit einem trockenen Tuch bzw. bei starker Verschmutzung mit einer Bürste.

Vorsicht: Verletzungsgefahr.

Das Einölen der Messer sollte mit einem umweltfreundlichen Schmiermittel vorgenommen werden.

Schärfen der Messer

Die Messer sind weitgehend wartungsfrei und müssen bei bestimmungsgemäßer Anwendung nicht nachgeschärft werden. Zur Vermeidung von Verletzungen, auch am nichtlaufenden Messer, wird das geschärfte Scherblatt durch den ungeschärften Kamm abgedeckt. Dadurch kann das Messer vom Anwender nicht geschärft werden, ohne das Gerät zu öffnen und in die Sicherheitskonfiguration einzugreifen. Ein Nachschärfen der Messer kann deshalb nur durch eine Fachwerkstatt erfolgen.

Auswechseln der Messer

Nur ein fachgerechtes Einsetzen der Messer garantiert den einwandfreien Betrieb der Heckenschere.

Das Auswechseln der Messer darf deshalb ebenfalls nur von einer Fachwerkstatt vorgenommen werden.

Aufbewahren der Heckenschere nach dem Gebrauch (Abb. B 6)

Die Heckenschere muss so aufbewahrt werden, dass sich niemand an den Schermessern verletzen kann!

Wichtig: Nach jedem Gebrauch sollten die Messer gereinigt und eingeeilt werden. Dadurch wird die Lebensdauer des Gerätes entscheidend beeinflusst. Das Einölen sollte möglichst mit einem umweltfreundlichen Schmiermittel, z. B. Servicespray vorgenommen werden. Danach stecken Sie die Heckenschere mit den Messern in den Koffer.

Reparaturdienst

Reparaturen an Elektrowerkzeugen dürfen nur durch eine Elektro-Fachkraft ausgeführt werden (WOLF Kundendienstwerkstatt). Bitte beschreiben Sie bei der Abgabe zur Reparatur den von Ihnen festgestellten Fehler.

Garantiebedingungen

Die vom Verkäufer ausgefüllte Garantiekarte bzw. den Kaufbeleg bitte sorgfältig aufbewahren.

Für die Dauer von 24 Monaten vom Kaufdatum an leistet die Firma WOLF-Garten eine dem jeweiligen Stand der Technik und dem Verwendungszweck/Anwendungsgebiet entsprechende Garantie. Die gesetzlichen Rechte des Endverbrauchers werden durch die nachstehenden Garantierichtlinien nicht beeinträchtigt.

Voraussetzungen für den 24monatigen Garantieanspruch:

- Einsatz des Gerätes für den ausschließlichen privaten Gebrauch.

Im gewerblichen Bereich oder Verleihgeschäft reduziert sich die Garantie auf 12 Monate.

- Sachgemäße Behandlung und Beachtung aller Hinweise in der Gebrauchsanweisung, die Bestandteil unserer Garantiebedingungen ist.
- Beachtung der vorgeschriebenen Wartungsintervalle.

Die Garantieleistungen werden erfüllt durch unsere autorisierten Kundendienstwerkstätten oder bei:

(A) WOLF-Garten Austria Ges.m.b.H
Businesspark Wien Süd, Campus 21
Liebermannstraße F02-402
2345 Brunn am Gebirge
Tel.: ++ 43 (1) - 8 66 70 - 2 25 30
Fax: ++ 43 (1) - 8 66 70 - 2 25 40
E-mail: info@at.WOLF-Garten.com

(D) WOLF-Garten GmbH & Co KG
Industriestraße 83-85
57518 Betzdorf
Tel.: ++ 49 (27 41) - 28 15 00
Fax: ++ 49 (27 41) - 28 12 99
E-mail: info@de.WOLF-Garten.com

(CH) WOLF-Garten Schweiz AG
Nordringstraße 16
4702 Oensingen
Tel.: ++ 41 (62) - 3 88 04 50
Fax: ++ 41 (62) - 3 88 04 60

Congratulations on your purchase of a WOLF scarifier



It is important that you read, fully understand and observe the following safety precautions and warnings. Careless or improper use of the machine may cause serious or fatal injury. The user is responsible for any accidents involving other people or other people's property.



Never let children or other persons who are not familiar with the operating instructions use the tool. Juveniles under 16 years may not use the equipment. Local regulations may specify the minimum age of the operator.

Technical data

We reserve the right of technical changes

	HS 40 E	HS 50 E
Typ	7493 ...	7495 ...
Sound pressure level^{PA} in accordance with EN 50144	86 dB (A)	86 dB (A)
Vibration in accordance with EN 50144	3,3 m/s ²	3,3 m/s ²
Performanche	400 W	400 W
Amperage	230 VAC	230 VAC
Blade length	40 cm	50 cm
Maximale branch strength	14 mm	14 mm
Weight	3,0 kg	3,1 kg

Safety instructions

Do not operate machine before having read the operating instructions, understood all the notes and assembly the machine as described here. Keep the instructions in a safe place for future use.

Pictogram illustration and explanation



Carefully read operator's manual before handling the machine. Observe instructions and safety rules when operating.



Unplug immediately if the power cord or plug becomes damaged !



Protect against moisture.



Wear eye and ear protection.

General safety instructions

Machine noise information regulation 3, GSGV: the noise pressure level at the place of work can exceed 85 dB(A). In such cases the operator will require noise protection (e.g. wearing of ear protectors). Attention: Noise protection! Please observe the local regulations when operating your device.

General safety instruction

Usage of hedge trimmer always involves a risk of accidents, therefore please observe the relevant accident prevention instructions.

The machine has been constructed according to the latest technology and in accordance with the recognised technical safety regulations. Nevertheless, use of the machine can involve risks to the user or third persons, and can cause damage to the machine or other objects.

Attention: Using electric power tools, you must observe following fundamental safety instructions to protect yourself against electric shock, against danger of injuries and danger of fire. Read all these instructions before using the hedge trimmer and observe them. Keep these safety instructions at a safe place.

Use the machine in a safety conscious manner for suitable applications in a technically perfect condition only and with due regard to the operating instructions! Immediately rectify or have rectified any faults which could adversely affect safety! This machine may cause serious injuries. Please read the instruction manual carefully as to the correct handling, the preparations, the maintenance and the proper use of the hedgetrimmer. Familiarize yourself with the machine before the first use and also have yourself introduced to practical use of the machine.

Application

The machine is only intended for trimming hedges. Use for any other purpose constitutes inappropriate use. The manufacturer / supplier is not liable for any injury and/or damage arising from inappropriate use. This risk is the sole responsibility of the user. Appropriate use of the machine also includes adherence to the operating instructions and compliance with the servicing and maintenance instructions.

Always keep the operating instructions close at hand during operation!

Safety instruction

1. Always disconnect the plug from the mains socket before carrying out any work on the equipment, before cleaning and before moving the equipment.
2. The use of hedge trimmers involves certain risks. **Attention:** Danger! Rotating machinery.
3. The hedge trimmer should always be held with both hands.
4. Before using the equipment clear the working area of any foreign objects and be aware of foreign objects during operation of the machine! If the machine becomes jammed e.g. by thick branches, switch off and disconnect the machine from the mains socket before investigating and rectifying the cause of the jam. Take special care when switching the machine on again.
5. Check the flex and all connections for any visible faults before using the machine (plug disconnected). Do not use a faulty flex.
6. Keep the flex away from the cutting area.

Safety instructions

- Do not use the trimmer in wet weather and do not use it to cut wet hedges. Do not wash down the device with water. Do not use any high-pressure cleaning devices or steam jet devices for cleaning.
- Carry the trimmer by the handles provided and keep hands away from the cutting blades.
- In line with agricultural Trade Association Regulations only persons over the age of 17 may work on their own with electric hedge trimmers. Use is permitted for persons over 16 years if the work is carried out under the supervision of adults.
- We would recommend that safety clothing is worn during the work and that eyes, ears, hair, hands and feet are fully protected. Protective gloves should also be worn.
- Ensure that the motor of your hedge shears can not be switched on by mistake when you put it down after work or when you are going to clean the device. Never forget to unplug the mains supply!
- Check the cutting unit regularly for damage and if damage is discovered, the cutting unit should be properly repaired.
- Be aware of your responsibility as user towards third parties in the working area.
- The trimmer must be properly checked and serviced. If the blades get damaged they should only be exchanged in pairs. In the event of damage from impact, specialist's inspection is essential.
- Only use extension cords that are approved for outdoor use. These cords may not be lighter than HO5 W-F. They must be waterproof mobile devices that are used outdoors must be connected via a residual current circuit breaker.
- Ensure that the equipment is stored safely after use in such a way that the blade cannot be touched.
- When using the equipment, hold it securely with both hands, stand firmly and ensure that you have sufficient working space. There should be no people, animals or objects within the working area. Select the cutting height so that the blade does not make contact with the ground and you can operate the equipment from a secure position.
- Take care when transporting the equipment (only with blade cover!).
- For initial use of the hedge trimmer we would recommend that in addition to reading the operating instructions, you also seek a practical demonstration from an expert.
- Always ensure that all protective devices and handles are properly fitted. Never attempt to use an incomplete machine.
- The use of the hedgetrimmer is to be avoided if other persons, above all children, are within the working area.
- Familiarize yourself with the working area and pay attention to possible dangers which you might not be able to hear due to the noise of the machine.
- Keep your work area orderly
 - A disordered work area can lead to accidents.
- Keep children away from the work area
 - Do not permit other persons to touch the power tool or the cord.
 - Keep other people away from your work area.
- Store your power tools under secure conditions
 - Power tools that are not in use should be stored out of the reach of children, in a dry, elevated, enclosed location.
- Do not overload your power tools.
 - They work better and more safely within the specified performance range.
- Only use the cord for the purposes for which it is intended.
 - Never carry power tools by the cord. Do not use the cord to pull the plug out of the outlet. Protect the cord from heat, oil, and sharp edges.
- Be attentive
 - Pay attention to what you are doing. Approach your work with reason and understanding. Do not use power tools if you cannot concentrate on what you are doing.
- Attention**
 - Only use accessories or supplemental devices that are listed in the operating instructions. The use of other tools and accessories can represent an injury hazard for you.
- Have your power tools repaired by a qualified electrician
 - This power tool corresponds to the applicable safety guidelines. Only an electrician, using original replacement parts, may execute repairs; the use of non-original replacement parts can cause accidents for the operator.
- Never attempt to use a machine that has parts missing, or a machine that has an unauthorized modification.
- Never allow children to use the tool.

Disposal



- Do not dispose of electrical equipment in domestic waste. Recycle equipment, accessories and packaging in an environment-friendly manner.

Assembly

Safety Guard (Fig. M1)

Fit the enclosed safety guard in the slot on the hedgetrimmer. The safety shield prevents touching the blades during operation. Hold tool with both hands!

Power connection

The machine can only be connected to a single-phase a.c. current connection. The machine is protectively insulated in accordance with

classification II of VDE 0740. Before using the machine ensure that the mains current agrees with the operating voltage data on the machine's identification plate.

Power Circuit Breaker

Machines which will be used in different outside locations must be connected to a Power Circuit Breaker.

Operation

Operating times

Please consider the individual country specifications.

Instructions for use of the equipment

Do not use the trimmer in rain or for cutting wet hedges! Check the hedge trimmer flex and its connections before each and every use for visible signs of damage (disconnect the power plug)! Do not use a faulty flex.

Gloves

Protective gloves must be worn when using the hedge trimmer.

Securing the extension lead (Fig. B1)

Only use extension leads suitable for outside use. The cross section of the wire (max. length of extension cord: 75m must be at least 1,5 mm². Secure the equipment flex to the extension lead by means of a loop. Extension leads longer than 30 m will reduce the performance of the machine.

Two-hand safety switch (Fig. B2)

To switch on and to run the hedge trimmer you need both hands: The switching bar in the rear handle as well as the switch in the front handle must be depressed (A, B). If one of the switches is released, the shearing blades will stop after ca. 0.5 seconds.

Operation

Holding the hedge trimmer when in use (Fig. B3, B4)

This equipment will enable you to cut or trim bushes and hedges easily and comfortably. Trimming of hedges

- Young shoots are best cut in a scythe movement.
- Older and stronger hedges are best cut in a sawing movement.
- Branches, which are too thick for the hedge trimmer, should be cut with a saw.
- Sides of hedges should be cut upwards in a taper.

In order to achieve an even height

- Fix a guide line at the required height.
- Cut evenly over this guide line.

Maintenance

Always disconnect the plug from the power socket before commencing any work on the machine.

Important: Always clean and oil the blades after prolonged use of the hedge trimmer. This will greatly affect the life of the equipment. Damaged cutting units must be properly repaired immediately. Clean the shearing blades with a dry cloth or – in case of heavier dirt – with a brush. Attention: **Danger of injury!** Oiling of the blades should ideally be carried out using an environmentally friendly lubricant.

Sharpening of the blades

The blades generally do not need servicing and do not require sharpening if used correctly. In order to prevent injuries caused by the blades when not in use, the sharpened cutting blade should be covered by the blade cover (Fig. B2). The blades cannot be sharpened by the user without opening the equipment and the safety mechanism. Resharpener of the blades can therefore only be carried out at a specialist workshop.

Storing the trimmer after use (Fig. B6)

The hedge shears must be stored such that there is no danger of injuries being caused to persons by the cutting blades!

Important note: The shearing blades should be cleaned after each use. This will considerably increase the service life of the device. Please use a lubricator that is not harmful to the environment, e. g. our service spray. Then put the shears in their case with the cutting blades first.

Repair service

Repairs to electric power tools should only be carried out by specialist electrical personnel.

Guarantee terms

Please carefully retain the guarantee card completed by the seller, or the proof of purchase.

The company WOLF-Garten provides a guarantee for 24 months from the date of purchase. This guarantee is in accordance with the relevant state of technology and the utilisation purpose / area of application. The consumer's statutory rights are not affected by the following guarantee guidelines.

Pre-conditions for the 24-month guarantee entitlement:

- Deployment of the device solely for private use.

The guarantee is reduced to 12 months in the commercial sector or leasing business.

- Proper handling and observance of all information given in the operating manual, which forms part of our guarantee terms.
- Observance of the prescribed maintenance intervals.
- No unauthorised alteration of the design.
- Installation of original WOLF replacement parts / accessories.
- Presentation of the completed guarantee card and/or proof of purchase.

This guarantee does not extend to normal wear-and-tear on blades, blade mounting components or friction disks, V-belts/toothed belts, running wheels/tyres, air filters, spark plugs and spark plug connectors. Any guarantee claim shall be immediately void in the event of unauthorised repairs. Faults and defects which can be traced to material or manufacturing faults will be rectified exclusively by our contracted workshops (the seller has the right to remedy a defect) in your vicinity, or by the manufacturer if the latter is closer. Any claims going beyond the provision of a guarantee are ruled out. There is no entitlement to a replacement. Any transport damage should be reported not to us but to the shipper in question since, otherwise, any compensation claims vis-à-vis the shipper would be voided.

The guarantee services will be performed by our authorized repair shops or:

 WOLFGarden Ltd.
Crown BusinessPark
Tredegar
Gwent, NP22 4EF
Tel.: ++ 44 / 14 95 30 66 00
Fax: ++ 44 / 14 95 30 33 44
E-mail: info@uk.WOLF-Garten.com
www.WOLF-Garten.com

Nous vous remercions d'avoir acheté une scarificateur WOLF



Lisez soigneusement la notice d'utilisation et familiarisez-vous avec les commandes et l'utilisation correcte de la tondeuse. L'utilisateur est responsable des accidents causés aux tiers ou à leur propriété. Observez les indications, explications et prescriptions.



Ne jamais laisser des enfants ou autres personnes n'ayant pas lu la notice d'utilisation utiliser la scarificateur. L'utilisation de cet appareil est interdit à tout adolescent de moins de 16 ans. Respecter la réglementation locale concernant l'âge minimum d'utilisation de cet appareil.

Données Techniques

Droit de modifications techniques réservés

	HS 40 E	HS 50 E
Type	7493 ...	7495 ...
Niveau de pression acoustique LPA selon EN 50144	86 dB (A)	86 dB (A)
Vibration selon EN 50144	3,3 m/s ²	3,3 m/s ²
Puissance	400 W	400 W
Courant nominal	230 VAC	230 VAC
Longueur des lames	40 cm	50 cm
Épaisseur de branche maximale	14 mm	14 mm
Poids	3,0 kg	3,1 kg

Consignes de sécurité

Vous ne devez pas mettre la machine en route avant d'avoir lu attentivement ce mode d'emploi, d'avoir observé toutes les informations indiquées et d'avoir monté la machine comme décrit. Conserver ces notice d'utilisation pour tout utilisateur future.

Représentation et explication des pictogrammes



Lire le notice d'utilisation et les conseils de sécurité avant la mise en marche et en tenir compte pendant le fonctionnement.



Protéger de l'humidité.



En cas de détérioration ou section du câble retirer immédiatement la prise!



Porter des lunettes de protection et un casque antibruit.

Conseil général de sécurité

Décret d'information sur le bruit des machines 3. GSGV : Le niveau de pression acoustique au poste de travail peut excéder 85 dB (A). Dans ce cas il convient de prendre pour l'opérateur des mesures de protection acoustique (par ex. par le port d'une protection acoustique).

Attention : protection contre le bruit ! Avant la mise en marche, informezvous des prescriptions locales.

Conseils généraux de sécurité

Chaque emploi d'un taille-haie comporte un risque d'accident. C'est pourquoi nous vous demandons d'observer les prescriptions de protection contre les accidents.

La machine est conçue suivant le niveau de la technique et des normes de sécurité en vigueur. Malgré tout, leur emploi peut engendrer des dangers de corps et de vie pour les utilisateurs et les tiers, de porter préjudice à la machine et à d'autres objets.

Attention: En utilisant des outils électriques il faut observer les règles fondamentales de sécurité suivants pour vous protéger contre commotion électrique, danger de blessures et danger de feu. Veuillez lire et observer tous ces instructions avant d'utiliser cet outil électrique. Conservez les règles de sécurité à une place sûre.

Employer uniquement la machine dans un état technique impeccable et conformément aux règles, en toute conscience de la sécurité et des dangers et en respectant l'instruction de service ! Il est important notamment d'éliminer (ou de faire éliminer) immédiatement les pannes qui nuisent à la sécurité !

Cette machine peut provoquer des blessures graves. Lisez soigneusement les instructions concernant le maniement correct, à la maintenance et à l'utilisation adéquate du taille-haie. Avant la première utilisation familiarisezvous avec la machine.

Application

La machine est uniquement destinée à tailler les haies. Tout autre emploi est considéré comme non conforme. Le fabricant / fournis-seur ne portera aucune responsabilité pour les préjudices qui en résultent. L'utilisateur portera seul tous les risques et périls. Font également partie de l'emploi conforme, le respect de l'instruction de service et des conditions d'inspection et de maintenance. Conserver l'instruction de service en permanence sur le lieu d'emploi de la machine !

Avis de sécurité

1. Retirez le connecteur de la prise avant d'effectuer tous travaux sur la machine (nettoyage, transport...).
2. L'emploi du taille-haie est lié à des dangers particuliers. Attention, danger ! Outil mobile.
3. Le taille-haie doit uniquement être manié à deux mains.
4. Avant l'emploi de l'appareil, éliminer les corps étrangers de la surface de travail et faire attention à la présence de ceux-ci durant le travail ! Lorsque les lames du taille-haie sont bloquées, par ex. par des grosses branches etc., le taille-haie doit être mis hors de service (retirer la fiche du secteur), c'est alors seulement que l'on peut en éliminer la cause. Soyez particulièrement prudent lors de la remise en marche.
5. Avant chaque emploi, vérifier si le fil du taille-haie et ses raccords présentent des défauts (le connecteur étant retiré). Ne pas employer de fil défectueux.
6. Maintenir le fil hors de la zone de coupe.
7. Ne pas employer le taille-haie lorsqu'il pleut ou pour tailler des haies mouillées. Ne jamais arroser l'appareil avec de l'eau. Ne pas utiliser d'appareil à haute pression ou à jet de vapeur pour le nettoyage.
8. Porter le taille-haie aux poignées. Ne pas toucher les lames !

9. Selon les dispositions de l'association professionnelle des agriculteurs, les travaux avec le taille-haie électrique peuvent uniquement être exécutés par des personnes seules de plus de 17 ans. Les personnes de plus de 16 ans sont admises à effectuer les travaux sous les directives d'un adulte.
10. Nous conseillons de porter des vêtements sûrs durant les travaux et de veiller à ce que les yeux, les oreilles, les cheveux, les mains et les pieds soient protégés. Vous devez porter des gants de travail.
11. Après avoir déposé le taille-haie et avant les travaux de nettoyage, assurez-vous que le moteur ne puisse pas être mis en marche inopinément. Toujours retirer la fiche !
12. Vérifiez régulièrement le dispositif de coupe et si vous constatez des détériorations, veillez à leur maintenance correcte.
13. N'oubliez pas qu'en tant qu'utilisateur vous portez la responsabilité à l'égard de tiers dans la zone de travail.
14. Le taille-haie est à entretenir et à vérifier. Les lames doivent uniquement être échangées de paire. En cas de détérioration par chocs, l'inspection par un spécialiste est indispensable.
15. Utilisez uniquement des rallonges de câble homologuées pour l'extérieur. Ces rallonges ne doivent pas être inférieures à H05 W-F. Elles doivent être protégées contre les projections d'eau. Les appareils utilisés à l'extérieur dans des endroits différents doivent être branchés sur un interrupteur de protection contre les courants de court-circuit.
16. Veillez à ce que l'appareil soit rangé après emploi de sorte que les lames ne soient pas accessibles.
17. En cours de travail maintenir l'appareil fermement des deux mains, maniez-le uniquement en ayant un bon maintien. Veillez à avoir suffisamment d'espace libre pour votre travail. Il ne doit pas y avoir de personnes, animaux ou objets dans la zone de travail. Choisissez une hauteur de coupe telle que la lame n'entre pas en contact avec le sol et que vous ayez une position stable.
18. Veillez à un transport sûr de l'appareil (seulement avec fourreau).
19. Lors du premier emploi du taille-haie nous conseillons lors de la lecture de l'instruction de service, de vous laisser initier à l'emploi pratique de l'appareil.
20. Veillez toujours à ce que tous les dispositifs de sécurité et poignées soient mis en place. Ne jamais essayer d'employer une machine incomplète.
21. Évitez l'utilisation du taille-haie s'il y a des personnes, sur tout des enfants près de la zone de travail.
22. Familiarisez-vous avec vos environs et veillez à des dangers possibles lesquels vous ne pouvez éventuellement pas entendre à cause du bruit de la machine.
23. Gardez votre lieu de travail bien en ordre
- Tout désordre sur le lieu de travail risque de causer des accidents.
24. Gardez les enfants à l'écart
- Ne permettez pas à d'autres personnes de toucher l'appareil électrique ou le câble. Ne permettez pas à d'autres personnes de s'approcher de votre lieu de travail.
25. Gardez vos outils électriques dans un lieu sûr
- Les outils électriques inutilisés doivent être rangés dans un endroit sec, en hauteur ou fermé hors de la portée des enfants.
26. Ne surchargez pas vos outils électriques.
- Ils fonctionnent mieux et de manière plus fiable dans la plage de puissance indiquée.
27. N'utilisez pas le câble à des fins pour lesquelles il n'est pas destiné
- Ne portez jamais l'outil électrique par son câble. Ne tirez pas sur le câble pour sortir la fiche de la prise. Protégez le câble contre la chaleur, l'huile et les arêtes tranchantes.
28. Soyez attentif
- Faites attention à ce que vous faites. Travaillez raisonnablement. N'utilisez pas l'outil électrique si votre concentration fait défaut.

Consignes de sécurité

29. Attention

Utilisez uniquement les accessoires et appareils complémentaires qui sont énoncés dans la notice d'utilisation. L'emploi d'autres outils ou d'autres accessoires peut signifier pour vous un risque de blessures.

30. Faites réparer votre outil électrique par un électricien compétent

Cet outil électrique est conforme aux dispositions applicables pour la sécurité.

Sous peine de provoquer des accidents pour l'utilisateur, les réparations doivent être effectuées par un électricien compétent exclusivement qui utilisera des pièces de rechange d'origine.

31. Ne jamais essayer d'utiliser une machine incomplète ou une machine dont la modification n'aurait pas été autorisée.

32. Ne jamais permettre aux enfants d'utiliser l'outil.

Élimination de l'appareil



- Ne jetez pas l'équipement électrique avec les ordures ménagères. Recyclez équipement, accessoires et emballage de façon écologique.

Montage

Bouclier de protection (fig. M1)

Montez le bouclier ci-joint dans le logement spécial du taille-haies. Le bouclier protège les mains pendant le travail. Tenir l'appareil toujours avec les deux mains.

Branchement électrique

La machine peut uniquement être branchée au courant alternatif monophasé. Elle est isolée selon la classe II VDE 0740. Mais avant la mise en service veillez à ce que la tension de secteur corresponde à la tension de service de la machine marquée sur la plaque moteur.

Disjoncteur à courant de défaut

Les machines mobiles qui sont employées en plein air doivent être branchées à l'aide d'un disjoncteur à courant de défaut.

Utilisation

Tranches horaires

Observez les dispositions spécifiques de la loi nationale.

Instruction d'emploi

Ne pas employer le taille-haie sous la pluie et ne pas couper de haie mouillée ! Avant chaque emploi, vérifier si le fil du taille-haie et ses raccords présentent des défauts (le connecteur étant retiré). Ne pas employer de fil défectueux.

Gants

Pour travailler avec le taille-haie vous devez porter impérativement de gants de travail.

Fixation de rallonge (fig. B1)

Utiliser uniquement des câbles de rallonges appropriés pour l'usage à l'extérieur. Le diamètre des câbles de conduite doit être supérieur ou égal à 1,5 mm² pour une longueur de 75 mètres maximum. Fixer le câble de rallonge au moyen d'une boucle à l'aide du « cable-fixe » intégré dans la poignée. Les câbles de rallonge d'une longueur supérieure à 30 mètres diminuent la performance de la machine.

Le contacteur de sécurité à 2 mains (fig. B2)

Pour la mise en marche et pour travailler avec la machine, il est nécessaire de prendre les deux mains : il faut actionner le commutateur de la poignée arrière et le commutateur de la poignée avant (A, B). Dès que l'on lâche l'une des deux réglettes, les lames de coupe s'arrêtent dans un laps de temps de 0,5 sec. environ.

Maintien du taille-haie à l'emploi (fig. B3, B4)

Cet outil vous permet de tailler rapidement et confortablement les buissons, haies et arbustes. Coupe de la haie

- Les jeunes pousses sont coupées aisément dans un mouvement de faux.
- Les haies plus vieilles, plus grosses sont coupées aisément dans un mouvement scie.
- Les branches trop épaisses pour les lames devraient être coupées à l'aide d'une scie.
- Les côtés de la haie devraient être amincis vers le haut.

Afin d'obtenir une hauteur égale

- Tendre une corde à la hauteur désirée.
- Couper droit au-dessus de cette ligne.

Travail à plus grande hauteur

Si vous souhaitez travailler plus en hauteur ou au-dessus de la tête, veuillez tenir compte des indications suivantes.

Attention: veillez à adopter une position sûre afin d'éviter un glissement et un éventuel accident. Maintenez toujours les lames de coupe à distance du corps.

La sécurité optimale

Grâce aux 5 composants:

contacteur de sécurité à 2 mains, arrêt rapide des lames, bouclier de protection, couteaux de sécurité et butée de protection, le taille-haie est équipé d'éléments de sécurité optimaux.

Le contacteur de sécurité à 2 mains (fig. B2)

Arrêt rapide des lames

Pour éviter les blessures le couteau s'arrête instantanément après le relâchement d'un des éléments de commutation en l'espace de max. 0,5 sec.

Couteaux de sécurité (fig. B5)

La lame recouverte par la came réduit les dangers de blessures provoquées par un contact involontaire. Dès que la machine est débranchée, le couteau coupant s'arrête instantanément sans marche à vide.

Butée de protection (fig. B5, A)

La tringle de guidage qui dépasse évite que l'utilisateur ne reçoive des coups désagréables (recul du couteau) provoqués lorsque l'outil touche à un objet fixe (mur, sol, etc.).

Élément de protection de l'engrenage

Si des objets solides sont coincés dans les lames et bloquent le moteur, il faut immédiatement débrancher la machine, retirer la fiche de la prise, retirer l'objet coincé avant de pouvoir continuer son travail. Cet appareil porte un disjoncteur de surcharge intégré qui protège l'engrenage contre toute détérioration mécanique en cas de blocage des couteaux.

Entretien

Avant tous travaux sur la machine, retirer impérativement la fiche de la prise!

Important: Après chaque emploi important du taillehaie, celui-ci devrait être nettoyé et huilé. Ceci influence de façon décisive la longévité de l'appareil. Les lames endommagées sont à réparer correctement sans attendre. Nettoyez la lame avec un chiffon sec ou, si elle est très encrassée, avec une brosse.

Attention: risque de blessure!

Les lames devraient être lubrifiées si possible à l'aide d'un lubrifiant non polluant .

Affûtage des lames

Les lames sont en grande partie sans entretien et n'ont pas besoin d'être affûtées en cas d'emploi conforme. Pour éviter les blessures provoquées par les lames, même si celles-ci ne sont pas en marche, la lame affûtée est recouverte par la came non affûtée (fig. B2). De ce fait, la lame ne peut être affûtée par l'utilisateur, sans ouvrir l'appareil et intervenir dans sa configuration de sécurité. Un affûtage des lames peut donc uniquement être effectué par un atelier spécialisé.

Changement de lames

Une mise en place correcte des lames garantit le fonctionnement impeccable et la position de sécurité des lames. C'est pourquoi le changement de lames peut uniquement être effectué par un atelier spécialisé.

Entreposage du taille-haies après utilisation (fig. B6)

Le taille-haie doit être entreposé de manière à ce que personne ne puisse se blesser au contact des lames !

Important : la lame doit être nettoyée après chaque utilisation. Ceci influencera positivement la durée de vie de l'appareil. Dans la mesure du possible, le graissage se fera à l'aide d'un lubrifiant écologique, un spray de service, par exemple. Remplacez ensuite le taille haie dans son étui.

Service de réparation

Les réparations des outils électriques devront être uniquement effectuées par un électricien spécialisé. Veuillez décrire l'erreur constatée lorsque vous envoyez l'appareil en réparation.

Conditions de la garantie

La carte de garantie remplie par les vendeurs ou le justificatif d'achat doivent être conservés avec soin.

La société Wolf-Garten fournit une garantie selon l'état actuel de la technique et l'objectif d'utilisation / le domaine d'application pour une durée de 24 mois à partir de la date d'achat. Les droits légaux du consommateur final ne sont pas entravés par les directives suivantes en matière de garantie.

Conditions préalables à l'application de la garantie de 24 mois:

- Utilisation de l'appareil exclusivement à usage privé.

Dans le secteur professionnel ou pour les sociétés de location, la garantie est de 12 mois.

- Manipulation réglementaire et respect de toutes les consignes figurant dans le mode d'emploi, qui fait partie de nos conditions de garantie.

- Respect de la périodicité prescrite pour la maintenance.

- Pas de modification arbitraire de la construction.

- Montage de pièces détachées / accessoires WOLF originaux.

- Présentation de la carte de garantie remplie et/ou de la preuve d'achat.

La garantie ne s'applique pas à l'usure normale des dents ni aux pièces de fixation de ces dents telles que les disques de friction, les courroies trapézoïdales / dentées, les roues/pneus, le(s) filtre(s) à air, les bougies /cosses d'allumage. En cas de réparation arbitraire, tout droit à la garantie est automatiquement supprimé. Les défauts et les imperfections dont les causes sont attribuées à un défaut de matériau ou de fabrication sont réparés exclusivement par nos ateliers partenaires (le vendeur a droit aux améliorations) situés près de chez vous ou le fabricant s'il est plus proche. Les droits dépassant les limites de la garantie sont exclus. Un droit à une livraison compensatrice n'existe pas. Les dommages éventuels survenus pendant le transport ne doivent pas être communiqués à notre société mais au transporteur concerné pour conserver les droits à indemnité envers cette entreprise.

Les prestations de garantie seront exécutées par nos ateliers agréés ou chez:

B Graham NV-SA
Zoning Industriel21
1440 Wauthier-Braine
Tel.: ++ 32 (2) - 3 67 16 11
Fax: ++ 32 (2) - 3 67 16 12
E-mail: com@graham.be

CH WOLF-Garten Schweiz AG
Nordringstraße 16
4702 Oensingen
Tel.: ++ 41 (62) - 3 88 04 50
Fax: ++ 41 (62) - 3 88 04 60

L WOLF-Garten GmbH & Co KG
Industriestraße 83-85
57518 Betzdorf
Tel.: ++ 49 (27 41) - 28 15 00
Fax: ++ 49 (27 41) - 28 12 99
E-mail: info@de.WOLF-Garten.com

Complimenti per aver scelto un arieggiatore WOLF



Leggere attentamente le istruzioni per l'uso e familiarizzare con gli elementi di comando e con il corretto utilizzo dell'apparecchio. L'utente è responsabile degli incidenti causati ad altre persone o alla loro proprietà. Osservare le indicazioni, le spiegazioni e le prescrizioni.



Non fate lavorare con lo scarificatore bambini o altre persone che non conoscono il funzionamento della macchina. Le disposizioni locali possono eventualmente limitare l'età minima per l'operatore.

Dati tecnici

Ci riserviamo pertanto eventuali modifiche tecnici dovute all'ulteriore sviluppo dei nostri prodotti

	HS 40 E	HS 50 E
Tipo	7493 ...	7495 ...
Livello di pressione sonora LPA secondo EN 50144	86 dB (A)	86 dB (A)
Vibrazione secondo EN 50144	3,3 m/s ²	3,3 m/s ²
Potenza	400 W	400 W
Corrente normale	230 VAC	230 VAC
Lunghezza lama	40 cm	50 cm
Groschezza massima dei rami	14 mm	14 mm
Peso	3,0 kg	3,1 kg

Indicazioni di sicurezza

Perciò evitate di metterlo in funzione senza aver letto attentamente le seguenti istruzioni ed informazioni ed montato l'apparecchio come descritto. Conservare le istruzioni per usi futuri.

Simbolos y su significado



Leggere attentamente le istruzioni prima di far funzionare la macchina. Osservare le norme e le istruzioni di sicurezza durante il funzionamento.



In caso di danneggiamento o taglio del cordone di allacciamento, tirare immediatamente la spina!

Avviso generale di sicurezza

Disposizione con informazioni sul livello acustico consentito delle macchine: 3. GSGV. Il livello di pressione acustica sul posto di lavoro può eccedere 85 dB(A). In questo caso bisogna, però, provvedere alle misure di protezione dell'operatore contro i rumori (per esempio deve portare un dispositivo protettivo dell'udito).

Attenzione: inquinamento acustico! Prima dell'impiego prendere conoscenza delle norme regionali.

Avviso generale sulla sicurezza

Ogni operazione con cesoie per siepi è suscettibile di incidenti accidenti. Si prega, pertanto, di tener ben conto delle relative disposizioni antinfortunistiche.

La macchina è stata costruita secondo l'ultimo stato della tecnica nonché ai sensi delle regole generalmente riconosciute in merito alla tecnica di sicurezza. Nonostante ciò è sempre possibile che nell'uso della macchina possano esistere pericoli gravi per l'utente oppure terzi ma anche rischi di danneggiamento della macchina o di cose.

Attenzione! Con l'impiego di utensili elettrici e per prevenire contatti di corrente elettrica, ferimenti e pericolo di incendio, devono sempre essere

osservate le seguenti indicazioni di sicurezza. Legga e osservi tali indicazioni prima di utilizzare l'apparecchio e conservi bene le presenti norme! Conservare con cura queste istruzioni. Utilizzare, conseguentemente, la macchina solamente quando la stessa si trovi in ottime condizioni di conservazione, in piena coscienza dei criteri di sicurezza e di pericolo, con osservanza delle istruzioni sull'uso. Eliminare (o far eliminare) sempre e immediatamente ogni guasto che possa pregiudicare la sicurezza. Questo utensile può causare delle serie ferite. Leggete con attenzione le istruzioni sull'uso del tagliasiepi, per usarlo in modo corretto nell'ambito in cui opererete, per la sua preparazione, manutenzione e per un uso appropriato. Prima di metterlo in funzione, familiarizzate con l'utensile lasciatevi eventualmente consigliare da chi ha esperienza con questi utensili.

Possibilità di utilizzazione

La macchina è esclusivamente destinata al taglio di siepi. Ogni altro impiego oppure impiego diverso è considerato come non conforme alla finalità dell'apparecchio. Il fabbricante / fornitore non riconosce alcuna garanzia per danni risultanti dall'uso non conforme alle norme. Il rischio risiede unicamente nell'utente. L'osservanza delle istruzioni per uso, nonché delle condizioni d'ispezione e di manutenzione fa anch'essa parte integrante delle norme relative all'uso dell'apparecchio in conformità con la sua finalità. Conservare sempre le istruzioni per uso a portata di mano e cioè nelle immediate vicinanze del luogo d'impiego dell'apparecchio.

Avvisi sulla sicurezza

1. Ritirare la spina dalla presa di corrente prima di ogni operazione eseguita sull'apparecchio nonché prima della pulizia dello stesso.
2. L'uso di cesoie per siepi è tipicamente oggetto di pericoli. Attenzione - Pericolo - Utensile rotante!
3. Le cesoie devono esclusivamente essere maneggiate con ambedue le mani.
4. Prima dell'uso dell'apparecchio, rimuovere ogni impurità dalla superficie dell'apparecchio. Durante il lavoro far attenzione ad eventuali impurità. In caso di bloccaggio delle lame, ad esempio da rami grossi, le cesoie devono essere disinserite (la spina della rete dev'essere ritirata). Solo dopo deve essere rimossa la causa del bloccaggio. Fate attenzione specialmente nella rimessa in marcia della cesoia.
5. Il cavo della cesda e le sue connessioni devono essere controllati prima di ogni uso per scoprire eventuali danni apparenti (ritirare prima la spina). Sostituire un cavo difettoso.
6. Mantenere il cavo fuori dall'ambito di taglio.
7. Non utilizzare le cesoie con pioggia e non per il taglio di siepe umide. Non spruzzare acqua sull'attrezzo. Per la pulizia delle cesoie non utilizzare apparecchi ad alta pressione né a getto di vapore.
8. Impugnare le cesoie alle maniglie. Tenere lontane le mani.
9. Secondo le disposizioni delle cooperative agricole solamente persone di più di 17 anni sono autorizzate a effettuare da soli lavori con le cesoie elettriche per siepi. Sotto la sorveglianza di persone adulte, l'uso delle cesoie elettriche è autorizzato per persone di 16 anni e più.



Proteggere dall'umidità.



Mettere gli occhiali di protezione. Portare la protezione per l'udito.

10. Durante il lavoro con le cesoie per siepi raccomandiamo di indossare vestiti da lavoro sicuri facendo attenzione che gli occhi, le orecchie, i capelli, le mani ed i piedi siano protetti. Si raccomanda anche di portare guanti di protezione.
11. Dopo aver posato la cesoia e prima di eseguire i lavori di pulizia, assicurarsi che il motore non possa essere acceso inavvertitamente. Disinserire assolutamente la spina di rete!
12. La lama di taglio deve essere ispezionata ad con regolarità per identificare eventuali danni. Se qualsiasi danno fosse stato identificato la lama di taglio deve essere riparata a regola d'arte.
13. Assumete la Vostra responsabilità quali utenti dell'apparecchio nei confronti di terze persone possibilmente entrate nella zona di lavoro.
14. Le cesoie devono essere mantenute e verificate regolarmente. In caso di guasto, le lame devono essere sostituite a paia. Se il guasto fosse dovuto ad impatti, l'ispezione delle cesoie da un esperto è inevitabile.
15. Impiegare solo cavi di prolunga consentiti per l'uso esterno. Questi cavi non devono essere più leggeri di HO5 VV-F. Essi devono essere protetti dagli spruzzi d'acqua. Apparecchi modificabili sul posto che vengono impiegati all'aperto devono essere collegati mediante un interruttore di sicurezza per correnti di guasto.
16. Assicurare che l'apparecchio, dopo l'uso, sia deposto in maniera tale che la lama di taglio non venga toccata.
17. Nell'operazione di taglio delle siepi, afferrare l'apparecchio saldamente con ambedue le mani, operando solo su di una superficie d'appoggio stabile. Assicurare uno spazio libero sufficiente per il lavoro. Nella zona di lavoro non possono soggiornare persone, animali oppure oggetti. Scegliete l'altezza di taglio in maniera tale che la lama non tocchi il suolo e che possiate operare con l'apparecchio su di una superficie d'appoggio stabile.
18. Assicurare il trasporto sicuro dell'apparecchio (solo con sacca).
19. In occasione del primo uso dell'apparecchio raccomandiamo di familiarizzarsi con le istruzioni sull'uso e conoscere gli elementi pratici dell'uso dell'apparecchio.
20. Badare sempre che tutti i dispositivi di sicurezza e le maniglie siano montati. Non cercare mai di usare una macchina incompleta.
21. Evitate l'uso del tagliasiepi se nelle vicinanze stazionano delle persone, soprattutto se bambini.
22. Familiarizzate con l'ambiente nel quale dovete lavorare con il tagliasiepi e fate attenzione ai possibili rischi dei quali non potete accorgervi a causa del rumore prodotto dall'utensile.
23. Tenere in ordine la zona di lavoro
 - il disordine nella zona di lavoro può comportare infortuni.
24. Tenere lontani i bambini
 - Non lasciare che altre persone tocchino l'utensile elettrico oppure il cavo. Tenere lontane le altre persone dalla zona di lavoro.
25. Custodire gli utensili elettrici in modo sicuro
 - Gli utensili elettrici non utilizzati devono essere custoditi in un luogo asciutto, situato in alto oppure chiuso, al di fuori della portata dei bambini.
26. Non sovraccaricare gli utensili elettrici
 - Il lavoro può essere svolto in modo migliore e con maggiore sicurezza nel campo di potenza indicato.
27. Non impiegare il cavo per scopi per i quali non è previsto
 - Non afferrare mai l'utensile elettrico dal cavo. Non utilizzare il cavo per estrarre la spina dalla presa. Proteggere il cavo dal calore, dall'olio e da spigoli vivi.
28. Prestare attenzione
 - Prestare attenzione a quello che si sta facendo. Effettuare il lavoro con coscienza. Non impiegare l'utensile elettrico quando non si è concentrati.
29. **Attenzione**
 - Impiegare solo gli accessori o gli apparecchi aggiuntivi elencati nelle istruzioni per l'uso. L'uso di altri utensili e di altri accessori può costituire un rischio per l'utente.

Indicazioni di sicurezza

30. Far riparare l'utensile elettrico da un elettricista
 - Questo utensile elettrico risponde alle norme di sicurezza in vigore. Le riparazioni possono essere effettuate solo da un elettricista impiegando solo parti di ricambio originali; in caso contrario possono verificarsi infortuni per l'utente.
31. Non tentare mai di adoperare una macchina incompleta oppure una macchina provvista di una variazione non autorizzata.
32. Non consentire mai l'uso dell'utensile ai bambini.

Smaltimento rifiuti



- Non smaltire apparecchiature elettriche insieme ai rifiuti domestici. Riciclare componenti, accessori e imballaggi in modo ecologico

Montaggio

Schermo di protezione - (fig. M1)

Allagate lo schermo di protezione delle mani nell'apposita sede. Lo schermo di sicurezza serve a proteggere la mano dalle lame in movimento. Tenete l'utensile saldamente impugnato con ambo le mani.

Collegamento della corrente

La macchina può essere allacciata unicamente a corrente alternata monofase. Il suo isolamento di protezione corrisponde alla categoria II VDE 0740. Prima della messa in marcia vorrete però controllare se la tensione della rete corrisponde alla tensione di servizio indicata sulla targhetta indicatrice della macchina.

Interruttore di sicurezza per correnti di guasto

Le macchine mobili utilizzate all'esterno devono essere collegate attraverso un interruttore di sicurezza per correnti di guasto.

Messa in opera

Tempo d'esercizio

Si prega di osservare le prescrizioni vigenti nei singoli stati.

Istruzioni sull'uso

Non impiegare le cesoie con pioggia oppure per il taglio di siepi umide. Controllare prima di ogni uso il cavo delle cesoie e le connessioni onde assicurarsi che non vi siano difetti apparenti (tirare la spina!). Sostituire i cavi difettosi.

Guanti:

Si raccomanda insistentemente di indossare guanti di protezione durante l'uso delle cesoie per siepi.

Protezione del complemento di cavo (fig. B1)

Impiegare solamente complementi di cavo ammessi per l'uso all'esterno. La sezione del filo, per un cavo di lunghezza massima di metri 7,5, deve essere uguale o superiore a 1,5 mm. Proteggere tramite un cappio il cordone e il complemento di cavo. Complementi di cavi di oltre 30 m di estensione riducono la potenza della macchina.

Comando di sicurezza a due mani (fig. B2)

La messa in funzione e l'uso del taglia siepi può avvenire solo con le due mani. Con una mano si inserisce l'interruttore posteriore e con l'altra l'interruttore posto sull'impugnatura anteriore (A, B). Se una delle due accensioni viene rilasciata, le lame si fermano entro circa 0,5 secondi.

Reggere le cesoie correttamente nell'uso (fig. B3, B4)

Con questo utensile potete tagliare rapidamente e comodamente qualsiasi cespuglio, siepe e arbusti. Taglio di siepi

- I rampolli vergini vengono tagliati preferibilmente con un movimento di falce.
- Le siepi più vecchie e robuste vengono, anchesse tagliate, preferibilmente, con un movimento di segatura.
- I rami che risultino troppo grossi per essere tagliati dalle lame, dovrebbero essere tagliati con una sega.
- I settori laterali di una siepe dovrebbero essere tagliati con ringiovanimento verso l'alto.

Per ottenere una altezza uniforme

- Tendere la corda fino all'altezza desiderata.
- Tagliare dritto su questa linea.

Modifica dell'altezza di lavoro

Se desiderate alzare la posizione, ad esempio per lavorare al di sopra della vostra testa, fare attenzione alle seguenti norme:

Attenzione: Mantenete sempre una posizione sicura, che impedisca di scivolare, onde evitare eventuali infortuni. Mantenete le lame sempre distanti dal corpo.

Sicurezza ottima

Tramite i 5 componenti:

Comando di sicurezza a due mani, arresto rapido delle lame, schermo di protezione, barra di lame e dispositivo antimpatti, le cesoie per siepi risultano dotate di elementi ottimi di sicurezza.

Comando di sicurezza a due mani (fig. B2)

Arresto rapido della lama

Onde evitare lesioni o ferite, la lama si arresta dopo di aver liberato uno dei due elementi di comando, entro max. 0,5 secondi.

Barra di lame di sicurezza (fig. B5)

La lama nella sua posizione rientrata dal pettine riduce il rischio di ferite da un contatto involontario con il corpo. Appena l'utensile viene disinserito le lame di taglio per motivi di sicurezza si posizionano sotto le lame a pettine in modo che durante il trasporto non vi sia rischio di ferite.

Dispositivo antimpatti (fig. B5, A)

La sbarra di guida sporgente impedisce, in occasione di un impatto contro un oggetto fisso (parete, suolo, ecc.), la comparsa di colpi sgradevoli (momenti di contraccolpi delle lame) contro l'utente.

Elemento di protezione degli ingranaggi

In caso di bloccaggio di oggetti solidi nelle lame di taglio, provocando il bloccaggio del motore, bisogna immediatamente disinserire la macchina. Ritirare la spina dalla presa di corrente, rimuovere l'oggetto bloccato e continuare a lavorare. L'apparecchio comprende un interruttore di sovraccarichi il quale protegge gli ingranaggi in caso di bloccaggio del motore contro danni meccanici.

Prima di ogni operazione di manutenzione, ritirare la spina dalla presa!

Importante: Dopo ogni uso prolungato delle cesoie si dovrebbe pulire e lubrificare le lame. In questo modo si favorisce decisamente la durata dell'apparecchio. Ogni dispositivo di taglio danneggiato deve essere riparato immediatamente. Pulite la lama con un panno asciutto o, in caso di sporcoresistente, con una spazzola.

Prudenza: pericolo di infortunio! Per la lubrificazione delle lame, impie-gare, se disponibile, un lubrificante non inquinante.

Affilatura delle lame

Le lame non richiedono praticamente nessuna manutenzione. Se vengono impiegate in conformità con le istruzioni, non c'è neanche bisogno di riaffilarle. Per evitare lesioni - anche con la lama inoperante - la lama di cesoia affilata viene ricoperta dal pettine non affilato (fig. B 2). In questo modo, la lama non può essere affilata dall'utente senza l'apertura dell'apparecchio e senza l'intervento nella configurazione di sicurezza. Ogni riaffilatura può, conseguentemente, essere effettuata soltanto da una officina specializzata.

Cambio delle lame

Solo l'inserzione a regola d'arte delle lame garantisce la marcia impeccabile ed il funzionamento del suddetto regime di sicurezza della lama.

Ognisostituzione delle lame deve perciò essere effettuata soltanto da una officina specializzata.

Come riporre le cesoie da siepi dopo l'uso (fig. B6)

Le cesoie da siepi devono essere riposte in modo tale che nessuno possa ferirsi con le lame!

Importante: la lama deve essere pulita dopo ogni uso. In questo modo si influenza in maniera decisiva la durata dell'attrezzo. Possibilmente, si olii con lubrificanti ecologici, come, per esempio, Servicespray. Fatto ciò, si rimetano le cesoie con le loro lame nella custodia.

Servizio di riparazioni

Ogni riparazione su degli utensili elettrici deve essere effettuata solamente da uno specialista. In occasione della consegna dell'apparecchio per fini di riparazione, si prega di descrivere il difetto identificato.

Condizioni di garanzia

Custodite con cura il certificato di garanzia compilato dal venditore oppure il documento d'acquisto.

Per la durata di 24 mesi a partire dalla data d'acquisto, la Ditta Wolf-Garten presta garanzia in conformità al rispettivo stato della tecnica e allo scopo/campo d'applicazione. I diritti legali del consumatore finale non vengono compromessi mediante i criteri di garanzia di seguito elencati.

Premesse per il diritto alla garanzia di 24 mesi:

- Impiego dell'apparecchio esclusivamente per uso privato.

Nel campo industriale oppure negli esercizi di noleggio, la garanzia viene ridotta a 12 mesi.

- Uso conforme allo scopo e rispetto di tutte le avvertenze delle istruzioni sull'uso che formano parte integrante delle nostre condizioni di garanzia.

- Rispetto degli intervalli di manutenzione prescritti.

- Nessuna variazione della costruzione su propria iniziativa.

- Montaggio delle parti di ricambio originali/accessori della WOLF.

- Presentazione del documento di garanzia compilato e/o del certificato d'acquisto.

La garanzia non si estende alla normale usura delle lame, alle parti di fissaggio delle lame come ruote di frizione, cinghie trapezoidali e cinghie dentate, ruote portanti/pneumatici, filtri dell'aria, candele d'accensione e cappucci per candele. In caso di riparazioni effettuate in proprio, si estingue automaticamente ogni diritto di garanzia. I difetti e le carenze che si dovessero presentare le cui cause sono riconducibili a difetti di materiale o di produzione, vengono rimossi esclusivamente dalle nostre officine autorizzate (il venditore ha il diritto alla riparazione) oppure dal produttore stesso, se egli fosse più vicino alla Vostra sede. Sono escluse rivendicazioni non rientranti nella prestazione di garanzia. Non è ammessa una rivendicazione per la fornitura di parti di ricambio. Eventuali danni dovuti al trasporto non devono essere segnalati a noi, ma alla ditta competente per il trasporto, poichè in caso contrario i diritti all'indennizzo da parte di queste imprese decadono.

Le prestazioni in garanzia vengono rese dalle nostre officine autorizzate contrattualmente o nel caso di:

I WOLF Italia S.r.l.
Via G. Galilei 5
20060 Ornago (Mi)
Tel.: ++ 39 (0 39) - 62 86 41
Fax: ++ 39 (0 39) - 6 01 02 57
E-mail: info@it.WOLF-Garten.com

CH WOLF-Garten Schweiz AG
Nordringstraße 16
4702 Oensingen
Tel.: ++ 41 (62) - 3 88 04 50
Fax: ++ 41 (62) - 3 88 04 60

Hartelijk gefeliciteerd met de aanschaf van uw WOLF vertikuteermachine



Lees het instructieboekje aandachtig door en stelt u zich op de hoogte van de bedieningsorganen en het correcte gebruik van het apparaat. De gebruiker is aansprakelijk voor ongevallen met andere personen en voor schade aan hun eigendommen. Neem de aanwijzingen, voorschriften en de verklarende teksten in acht.



Kinderen of andere personen die de gebruiksaanwijzing niet kennen, mogen de Verticuteermachine nooit gebruiken. Voor kinderen onder de zestien is het gebruik van het apparaat verboden.

Technische gegevens

Veranderingen an technische aanpassingen voorbehouden

	HS 40 E	HS 50 E
Type	7493 ...	7495 ...
Geluidsdruk niveau LPA volgens EN 50144	86 dB (A)	86 dB (A)
Vibratie volgens EN 50144	3,3 m/s ²	3,3 m/s ²
Vermogen	400 W	400 W
Verbruik	230 VAC	230 VAC
Meslengte	40 cm	50 cm
Maximale taksterkte	14 mm	14 mm
Gewicht	3,0 kg	3,1 kg

U mag het apparaat niet in bedrijf nemen, voordat U deze gebruiksaanwijzing heeft gelezen, alle instructies hebt gevolgd en het apparaat volgens de beschrijving heeft gemonteerd. Bewaar deze gebruiksaanwijzing voor alle toekomstige toepassingen.

Afbeelding en toelichting van de pictogrammen



Lees voor de inbedrijfstelling de gebruiksaanwijzing en veiligheidsvoorschriften en neem deze in acht.



Tegen vocht beschermen.



Bij beschadiging of doorsnijden van de kabel meteen de stekker eruit trekken!



Ogen beschermen en gehoorbescherming dragen.

Algemene veiligheidsaanwijzing

Machineluידinformatie-verordening 3, GSGV: Het geluidsdrukkniveau aan de arbeidsplaats kan 85 dB (A) overschrijden. In dit geval zijn geluidsisolatiemaatregel en voor de gebruiker noodzakelijk (bijv. dragen van een gehoorbeveiliging).

Opgelet: Geluidsreductie! Zorg ervoor dat u bij ingebruikneming de regionaal geldende voorschriften in acht neemt.

Algemene veiligheidsaanwijzingen

Ieder gebruik van heggescharen is met gevaar voor ongelukken verbonden. Let U daarom op de overeenstemmende ongevallenpreventievoorschriften.

De machine is naar de stand van de techniek en de erkende veiligheids-technische richtlijnen gebouwd. Evenwel kunnen bij zijn gebruik gevaren voor lijf en leven van de gebruiker of van derde resp. schade aan de machine en andere zakelijke waarden ontstaan.

Attentie: bij gebruik van elektrische toestellen, gelieve volgende richtlijnen aandachtig te lezen om u te beschermen voor elektrocutatie, gevaar en gevaar voor brand. Lees alle instructies aandachtig voor het in gebruikname van uw toestel. De machine alleen in een technische onberispelijke toestand evenals volgens de voorschriften, veiligheids- en gevarenbewust onder inachtneming van de gebruiksaanwijzing gebruiken! In 't bijzonder steringen, die de veiligheid kunnen schaden, onmiddellijk (laten) verhelpen!

Dit apparaat kan ernstig letsel veroorzaken. Leest U de gebruiksaanwijzing zorgvuldig met betrekking tot het juiste hanteren van de heggenschaar, de voorbereiding, het onderhoud c.q. het deskundig gebruik. Maakt U zich voor het eerste gebruik vertrouwd met het apparaat en laat U zich ook praktische aanwijzingen geven.

Toepassingsgebied

De machine is uitsluitend voor het knippen van heggen bestemd. Een ander of daarovergaand gebruik geldt als niet reglementair. Voor daaruit resulterende schade is de fabrikant / leverancier niet verantwoordelijk.

Het risico draagt alleen de gebruiker. Voor een reglementaire toepassing behoort ook de inachtneming van de gebruiksaanwijzing en de nakoming van de inspectie en onderhoudvoorwaarden.

De gebruiksaanwijzing voortdurend aan de inzetplaats van de machine bij de hand bewaren!

Veiligheidsaanwijzingen

1. Trekt U voor al het werk, dat U met het toestel uitvoert, voor het reinigen en voor het transport de stekker uit het stopcontact.
2. Het gebruik van heggescharen is met bijzondere gevaren verbonden. **Attentie, gevaar!** lopend werktuig.
3. De heggenschaar mag alleen met beide handen gehanteerd worden.
4. Voor de inzet van het toestel het arbeidsvlak van vreemde opstakels ontdoen en gedurende de arbeid op vreemde opstakels letten. Bij blokkeren van de snijmesses, bijv. door dikke takken enz. moet de heggenschaar buiten werking worden gesteld (netstekker moet worden uitgetrokken), pas dan mag de oorzaak van de blokkering verwijderd worden. Bij het opnieuw inbedrijfstellen is bijzondere voorzichtigheid noodzakelijk.
5. De kabel van de heggenschaar en zijn verbindingen moeten voor gebruik op zichtbare gebreken gecontroleerd worden (stekker uitgetrokken). Beschadigde kabel niet gebruiken.
6. Kabel uit het snijbereik houden.
7. Schaar niet bij regen en niet voor het snijden van natte heggen gebruiken. Het apparaat niet met water schoonspuiten. Geen hogedrukreiniger of stoomstraler voor het schoonmaken gebruiken.
8. Schaar aan de handgreep dragen. Handen weg van de snijbladen!
9. Volgens de bepalingen van de landbouwongevallenverzekering mogen alleen personen die ouder dan 17 jaar zijn, werkzaamheden met elektrisch aangedreven heggescharen. Onder toezicht van volwassenen is dit voor personen vanaf 16

jaar toelaatbaar.

10. Wij raden aan, bij de arbeid veilige kleding te dragen en ervoor te zorgen, dat ogen, oren, haren, handen en voeten beschermd zijn. U moet werkhandschoenen dragen.
11. Na het opbergen van de heggenschaar en vóór het schoonmaken van de heggenschaar moet u er zeker van zijn dat de motor niet per ongeluk kan worden ingeschakeld. Vergeet nooit om de stekker uit het stopcontact te halen!
12. De heggenschaar moet regelmatig op beschadigingen worden gecontroleerd den wanneer deze worden vastgesteld, moet de heggenschaar deskundig gerepareerd worden.
13. Let U op Uw verantwoordelijkheid als gebruiker tegenover derden in het arbeidsbereik.
14. De schaar moet deskundig onderhouden en gecontroleerd worden. De messen mogen bij beschadiging alleen paarsgewijs vervangen worden. Bij beschadiging door een stoot is een deskundige controle absoluut noodzakelijk.
15. Maak enkel gebruik van verlengingskabels, die voor gebruik buitenshuis bestemd zijn. Deze leidingen mogen niet lichter zijn dan H05 W-F. Ze moeten beveiligd zijn tegen opspattend water. Apparaten, die ook buiten, in de open lucht, worden gebruikt, moeten met behulp van foutstroomschakelaars aangesloten worden.
16. Zorgt U ervoor, dat het toestel na gebruik zo wordt bewaard, dat het schaarblad niet kan worden aangeraakt.
17. Houdt U het toestel gedurende het werk vast in beide handen, gebruikt U het alleen in een veilige stand. Let U erop, dat U voldoende vrije ruimte bij het werk heeft. Er mogen zich geen personen, dieren of voorwerpen in het arbeidsbereik bevinden. Kiest U de snijhoogte zo, dat het mes niet met de bodem in contact komt en U het toestel uit een veilige stand kunt bedienen.
18. Let U op een veilig transport van het toestel (uitsluitend met koker).
19. Wij raden aan, wanneer U het toestel voor de eerste keer gebruikt, naast het lezen van de gebruiksaanwijzing zich ook praktisch in het gebruik van het toestel te laten voorlichten.
20. Er altijd voor zorgen, dat alle veiligheidsvoorzieningen en handgrepen zijn aangebracht. Nooit proberen om een onvolledige machine te gebruiken.
21. Het gebruik van de heggenschaar dient te worden vermeden indien personen, vooral kinderen, in de buurt zijn.
22. Maakt U zich vertrouwd met uw omgeving en let op mogelijke gevaren die U door het lawaai van het apparaat misschien niet kunt horen.
23. Zorg ervoor dat uw werkplek netjes in orde is.
 - Wanorde op een werkplek kan leiden tot ongelukken.
24. Houdt kinderen altijd uit de buurt
 - Laat geen andere personen dan uzelf het elektrisch gereedschap of de kabel aanraken. Houdt andere personen verwijderd van uw werkplek.
25. Bewaar uw elektrisch gereedschap op een veilige plek
 - Elektrisch gereedschap dat niet gebruikt wordt moet op een droge, hoog gelegen of op een afgesloten plaats, uit de buurt van kinderen, worden bewaard.
26. Zorg ervoor dat elektrisch gereedschap niet overbelast wordt
 - U werkt veiliger en beter binnen het aangegeven vermogensbereik.
27. Gebruik de kabel alleen voor de daartoe bestemde doeleinden
 - Draag elektrisch gereedschap nooit aan de kabel. Trek de stekker niet uit het stopcontact door middel van de kabel. Bescherm de kabel tegen vuur, olie en scherpe kanten.
28. Wees voorzichtig
 - Let op wat u doet. Ga met verstand te werk. Als u ongeconcentreerd bent, gebruik dan geen elektrisch gereedschap.
29. **Attentie**
 - Gebruik uitsluitend toebehoren en reserveonderdelen, die in de gebruiksaanwijzing vermeld staan. Indien u gebruik maakt van ander gereedschap of onderdelen, kan dit gevaar opleveren en u kunt eventueel verwondingen oplopen.

Veiligheidsvoorschriften

30. Laat uw elektrisch gereedschap repareren door een elektriciën.
- Dit elektrisch gereedschap komt overeen met de desbetreffende veiligheidsvoorschriften. Reparaties mogen uitsluitend worden uitgevoerd door een elektricien, waarbij enkel originele reserveonderdelen gebruikt mogen worden; anders kunnen er ongelukken gebeuren.
31. Probeer nooit een onvolledige machine te gebruiken, of een machine, waaraan ongeoorloofde wijzigingen aangebracht zijn.

32. Laat het gereedschap nooit door kinderen gebruiken.

Afvalverwijdering



- Afgedankte elektrische apparatuur mag niet met het huishoudelijk afval meegegeven worden. Recycle apparatuur, accessoires en verpakking op milieuvriendelijke wijze.

Montage

Beschermerschild - (afb. M1)

Bevestig de meegeleverde beschermplaat in de daartoe bestemde uitsparing op de heggeschaar. De beschermplaat moet de handen tijdens het werk beschermen tegen aanraking met de messen. Het apparaat met beide handen vasthouden.

Stroomaansluiting

De machine kan alleen aan een eenfasige wisselstroom aangesloten worden. Zij is veiligheidgeïsoleerd naar klasse II VDE 0740. Let U echter voor inbedrijfstelling erop, dat de netspanning met de op het vermogenschild aangegeven bedrijfsspanning van de machine overeenstemt.

Stroomonderbreker voor fouten stroom

Machines, die van plaats kunnen worden veranderd en die in de open lucht gebruikt worden, moeten over een stroomonderbreker beschikken.

Gebruik

Gebruikstijden

Gelieve de specifieke nationale verordeningen in acht te nemen.

Aanwijzing voor het gebruik

De schaar niet bij regen en voor het snijden van natte heggen gebruiken! De kabel van de heggeschaar en zijn verbindingen moeten voor ieder gebruik op zichtbare gebreken worden gecontroleerd (stekker uitgetrokken). Gebrekkige kabels niet gebruiken.

Handschoenen

Voor het gebruik van de heggeschaar moet U absoluut werkhandschoenen dragen.

Beveiliging van de verlengkabel (afb. B1)

Aleen verlengkabels voor gebruik in de buitenlucht gebruiken. De doorsnede van de binnenkabel moet groter of gelijk zijn aan 1.5 mm² bij een lengte van maximaal 75 meter. Beveilig U de toestelkabel met verlengkabel met een lus. Verlengkabels langer dan 30 m. reduceren de prestatie van de machine.

2-hand veiligheidschakeling (afb. B2)

Voor het inschakelen en het werken met de heggeschaar worden beide handen gebruikt: de schakelaar in de achterste handgreep evenals de schakelaar in de beugelgreep moeten worden ingedrukt (A, B). Wanneer men een van de beide schakelpunten loslaat, dan komen de schaarmessen in ca. 0,5 seconden tot stilstand.

Houding van de heggeschaar bij het gebruik (afb. B3, B4)

Met dit werktuig kunt U snel en bekwaam heesters, heggen en struiken snijden. Snijden van heggen:

- Jonge loten snijdt U het best met een zeisbeweging.
- Oudere, sterkere heggen snijdt U het best met een zaagbeweging.
- Takken, die te dik voor het snijmes zijn, moeten met een zaag verwijderd worden.
- De zijden van een heg moeten naar boven smaller worden gesneden.

Om een gelijkblijvende hoogte te bereiken

- Een lijn op de gewenste hoogte spannen.
- Boven deze lijn snijden.

De vergrote werkhoogte

Wanneer u hoger wilt, bijvoorbeeld wanneer u boven uw hoofd wilt werken (zie afbeelding 8), let dan a.u.b. op het volgende:

Opgelet: Zorg voor een veilige houding, opdat wegglijden wordt voorkomen en eventueel letsel kan worden uitgesloten. Houd de schaarmessen altijd weg van het lichaam.

Optimale veiligheid

Door de 5 componenten:

2-hand veiligheidschakeling, messensnelstop, beschermerschild, veiligheidsmesbalk en aanstootbeveiliging is de heggeschaar met optimale veiligheids-elementen uitgerust.

2-hand veiligheidschakeling (afb. B2)

Messensnelstop

Voor het vermijden van sneden stopt het mes na loslaten van één van de beide schakelementen in ca. 0,5 sec. .

Veiligheidsmesbalk (afb. B5)

Het door de meskam teruggezette snijmes vermindert het verwondingsgevaar door onopzettelijk lichaamscontact. Zodra de machine uitgeschakeld wordt, stoppen de scherpe messen onmiddellijk onder de kam - uit veiligheidsredenen - zodat verwondingen tijdens het transport praktisch uitgesloten worden.

Stootbeveiliging (afb. B5, A)

De uitstekende geleispor verhindert bij het stoten aan een vast voorwerp (wand, bodem, enz.), dat zich onaangename slagen (terugstootmomenten van de messen) bij de gebruiker voordoen.

Transmissiebeschermingselement

Wanneer vaste voorwerpen in de snijmessen vast blijven zitten en daardoor de motor blokkeert, de machine meteen uitschakelen. Stekker uit het stopcontact trekken, voorwerp verwijderen, de stekker er weer insteken en u kunt verder werken. Bij het toestel is een overbelastingbeveiliging ingebouwd, die bij blokkeren van de messen de transmissie tegen mechanische schade beschermt.

De verzorging

Voor het werk aan de machine altijd de stekker uit het stopcontact trekken!

Belangrijk: Na ieder gebruik inzet van de heggschaar moeten de messen gereinigd en met olie ingesmeerd worden. Daardoor wordt de levensduur van het toestel beslist beïnvloed. Beschadigde snijvoorzieningen moeten onmiddellijk deskundig gerepareerd worden. Maak het mes schoon met een droge doek, dan wel met een borstel in geval het mes erg vuil is.

Voorzichtig: letselrisico!

Het insmeren van de messen moet zo mogelijk met een milieuvriendelijk smeermiddel uitgevoerd worden.

Slijpen van de messen

De messen zijn verregaand vrij van onderhoud en moeten bij reglementaire toepassing niet worden nageslepen. Voor het vermijden van verwondingen, ook aan nietlopende messen, wordt het nageslepen schaarblad door een ongeslepen kam afgedekt (afb. B2). Daardoor kan het mes door de gebruiker niet geslepen worden, zonder het toestel te openen en in de veiligheidsconfiguratie te grijpen. Het naslijpen van de messen kan daarom alleen door een vakwerkplaats gebeuren.

Vervangen van de messen

Alleen een vakkundig inzetten van de messen garandeert het onberispelijk bedrijf en de functie van de bovengenoemde veiligheidspositie van het mes. Het vervangen van de messen mag daarom alleen door een vakwerkplaats worden uitgevoerd.

Bewaren van de heggschaar na gebruik (afb. B6)

De heggschaar moet zo worden bewaard, dat zich niemand aan de schaarmessen kan verwonden!

Belangrijk: Na elke keer dat de heggschaar gebruikt is, dienen de messen te worden schoongemaakt. Daardoor wordt de levensduur van het apparaat aanmerkelijk verlengd. Het oliën dient zo mogelijk met een milieuvriendelijk smeermiddel, bijv. Servicespray te worden uitgevoerd. Daarna steekt u de heggschaar met de messen in de koker.

Reparatiedienst

Reparaties aan elektrische gereedschappen mogen alleen door een elektro-vakman uitgevoerd worden. Omschrijft U alstublieft bij de inzending voor een reparatie de door U vastgestelde fouten.

Garantievoorwaarden

Gelieve de door de verkoper ingevulde garantiekaart en het aankoopbewijs zorgvuldig te bewaren.

Gedurende een periode van 24 maanden, te rekenen vanaf de aankoopdatum, verstrekt de firma WOLF-Garten een garantie, die met de respectievelijke stand van de techniek en met het gebruiksdoeleinde/toepassingsgebied overeenstemt. Aan de wettelijke rechten van de eindgebruiker doen de hierna volgende garantierichtlijnen geen afbreuk.

Vereiste voorwaarden voor de garantieclaim gedurende 24 maanden:

- Gebruik van het toestel uitsluitend voor privé-doeleinden.

Voor industrieel gebruik of verhuur wordt de garantie tot 6 maanden beperkt.

- Deskundige behandeling en inachtneming van alle instructies in de gebruiksaanwijzing, die een bestanddeel van onze garantievoorwaarden vormt.

- Inachtneming van de voorgeschreven tussentijden voor het onderhoud.

Werkzaamheden die onder de garantie vallen, worden uitgevoerd door onze geautoriseerde werkplaatsen of bij:

(NL) WOLF-Garten Nederland
Postbus 32
5240 AA Rosmalen
Tel.: ++ 31 (73) 5 23 58 50
Fax: ++ 31 (73) 5 21 76 14
E-mail: info@nl.WOLF-Garten.com

(B) Graham NV-SA
Zoning Industriel21
1440 Wauthier-Braine
Tel.: ++ 32 (2) - 3 67 16 11
Fax: ++ 32 (2) - 3 67 16 12
E-mail: com@graham.be

(L) WOLF-Garten GmbH & Co KG
Industriestraße 83-85
57518 Betzdorf
Tel.: ++ 49 (27 41) - 28 15 00
Fax: ++ 49 (27 41) - 28 12 99
E-mail: info@de.WOLF-Garten.com



(D) EG-Konformitätserklärung

(GB) EC Declaration of Conformity

(F) CE Déclaration de conformité

(I) Dichiarazione CE di Conformità

(NL) EG-Conformiteitsverklaring

(DK) EC-konformitetserklæring

(FIN) EY-vastaavuustodistus

(N) EF-overensstemmelseserklæring

(S) EG-konformitetsintyg

Wir / We / Nous / Noi / Wij / Vi / Täten / Vi / Vi

WOLF-Garten GmbH & Co KG
Industriestr. 83-85, D-57518 Betzdorf

erklären, dass die Maschine / declare that the machine / déclarons que la machine / dichiariamo che la macchina / verklaren dat de machine / da stroje todistamme, että / erklærer, at maskinen / erklærer, at maskinen / förklarar, att maskinen

Elektro-Heckenschere
electric hedge sheers
Cisailles à haies électriques
Tagliasiepi elettrica
Elektrische heggenschaar
Elhækkesaks
Sähköpensasleikkuri
Elektrisk hekksaks
Eldriven häcksax

Typ, type, type, tipo, type, Type, tyyppi, type, typ:

7493 ... - 7495 ...

mit folgenden EG-Richtlinien übereinstimmt - conforms to the specifications of the following EC directives - est conforme aux spécifications des directives CE suivantes - è conforme alle seguenti direttive CE - met volgende EG-richtlijnen overeenstemt, stemmer overens med følgende EU-direktiver - vastaa seuraavia EY-direktiivejä - oppfyller kravene i henhold til EU-retningslinjene - stämmer överens med följande EU-riktlinjer - se shoduje s následujícími směrnici EG:

98/37/EG, 73/23/EWG, 89/336/EWG, 2000/14/EG, 2005/88/EG, 2002/95/EG

Angewandtes Konformitätsverfahren - Conformity assessment procedure followed - La procédure appliquée pour l'évaluation de la conformité, procedura di conformità applicata, toegepaste conformiteitmethode, Anvendte overensstemmelsesmetoder - sovellettu vastaavuusmenettely - anvendt konformitetsprosess - använt konformitetsförfarande:

Anhang V

	7493 ...	7495 ...
Schnittlänge - cutting length - longueur de coupe - lunghezza taglio - kniplengte - skærelængde - leikkuupituus - klippelengde - klippningslängd	400 mm	500 mm
Hubzahl - Number of strokes - Cycles - Numero delle corse - Slagfrequentie - Slagtal - Iskunopeus - Slagfrekvens - Lyfttal	2100 min ⁻¹	2100 min ⁻¹
1.	97 dB (A)	97 dB (A)
2.	99 dB (A)	99 dB (A)

1. Repräsentativer gemessener Schalleistungspegel - representative measured sound power level - le niveau de puissance acoustique mesuré représentatif - livello di potenza sonora approssimativo misurato - representatief gemeten geluidsoverdrachtniveau - Repräsentativt mälte stöjniveau - Edustava mitattu melutaso - representativt mält lydeffektivä - representativ uppmätt ljudeffektivä.
2. Garantierter Schalleistungspegel - guaranteed sound power level - le niveau de puissance acoustique garanti - livello di potenza sonora garantito - gewaarborgd geluidsoverdrachtniveau - Garanteret stöjniveau - Taattu melutaso - garantert lydeffektivä.

Betzdorf, den 01.12.2006

J. Hörmann (Geschäftsführung)

Dr.-Ing. M. Simon (Entwicklungsleitung)



CZ Prohlášení o shodě EG

H EU-megfelelőségi nyilatkozat

PL Oświadczenie zgodności z EU

HR EG-Izjava o konformitetu

SK Vyhlásenie o zhode s predpismi EU

SLO EG Izjava o skladnosti

BG Декларация за съответствие на ЕО

GR Δήλωση συμμόρφωσης EG

RO Declarația de conformitate UE

RUS ЕС-Заявление о соответствии

TR AT-Uygunluk Beyanı

My / Mi / My / Mi / My / Izjavljamo / Ние / Εμείς / Noi / Мы / Biz

WOLF-Garten GmbH & Co KG
Industriestr. 83-85, D-57518 Betzdorf

Prohlašujeme, že stroj / kijelentjük, hogy a / oświadczamy, że maszyna, objašnjavamo, da stroj / prehlasujemo, že stroj / декларираме, че машината / δηλώνουμε, ότι η μηχανή / declarăm că mașina / заявляем, что машина / aşağıda yazılı makineye ilişkin olarak beyan ederiz ki,

Elektrické nůžky na plot
Elektromos sövényvágó olló
Elektryczne nożyce do żywopłotu
Električne škare za živicu
Elektrické záhradnícke nožnice
Električne škare za živo mejo
Електрическа ножица за жив плет
Ηλεκτρικό ψαλίδι για φράκτες από θάμνους
Foarfecă electrică pentru garduri vii
Электрический секатор
Elektro çit makası

Melynek, típusa, typ, typ, typ, model, Τύπος, Тип, Тип, Model:

7493 ... - 7495 ...

Se shoduje s následujícími směrnici EG - megfelel a következő EU irányelveknek - odpowiada następującym wytycznym Unii Europejskiej - odgovaraju s ovim smjernicama - Sú v súlade s nasledovnými predpismi - ustrezajo naslednjim smernicam - отговаря на следните директиви на ЕО - απόκρίνεται στις παρακάτω κατευθυντήριες οδηγίες της ΕΚ - este conformă cu următoarele directive ale UE - соответствует следующим Директивам ЕС - aşağıdaki AT Yönetmeliklerine uygundur:

98/37/EG, 73/23/EWG, 89/336/EWG, 2000/14/EG, 2005/88/EG, 2002/95/EG

Použitý postup prohlášení o shodě - Az alkalmazott megfelelőségi eljárások - Stosowana procedura zgodności - primijenjeni postupak konformiteta - použitý spôsob odsúhlasenia - uporabljenemu postopku o skladnosti - Приложен метод на съгласуване - Διαδικασία, που εφαρμόζεται σχετικά με την πιστοποίηση - Procedura de conformitate aplicată - Применённая методика соответствия - Uygulanan uygunluk yöntemi:

Anhang V

	7493 ...	7495 ...
Řezná délka - vágási hossz - Wysokość koszenia - Duljina reza - Dĺžka strihu - dolžina reza - Дължина на режещата шина - Μήκος λεπίδας - Lungime cuțit - Длина ножа - Viçak uzunluđu	400 mm	500 mm
Iskunopeus - Löketszám - Ilość uniesien - Podizajni broj - Zdvih - - delovna prostornina - Честота на ходовете - Число ходов - Număr de curse - Strok dežeri - Αριθμός εμβολισμών	2100 min ⁻¹	2100 min ⁻¹
1.	97 dB (A)	97 dB (A)
2.	99 dB (A)	99 dB (A)

1. Reprezentativní naměřená hodnota hladiny hluku - a mért hangnyomás jellemző értéke - reprezentatywny zmierzony poziom natężenia dźwięku - Reprezentativno mjerena zvučna razina - Reprezentativna nameraná hlučnosť - reprezentativno izmerjen nivo moči zvoka - Представително измерено ниво на шума - Αντιπροσωπευτική στάθμη μέτρησης θορύβου - Nivelul puterii zgomotului măsurat reprezentativ - Выборочно измеренный уровень шума - Temsilî ölçülen ses seviyesi.
2. Zaručená hodnota hladiny hluku - garantált maximális hangnyomás - gwarantowany poziom natężenia dźwięku - Garantirana zvučna razina - Garantovaná hlučnosť - garantiran nivo moči zvoka - Гарантирано ниво на шума - Εγγυημένη στάθμη θορύβου - Nivelul garantat al puterii zgomotului - Гарантированный уровень шума - Garantî edilten ses seviyesi.

Betzdorf, den 01.12.2006

J. Hörmann (Geschäftsführung)

Dr.-Ing. M. Simon (Entwicklungsleitung)

