

# Istruzioni per l'uso e per il montaggio

Combinazione frigorifero-congelatore, integrabile, porta fissa

I

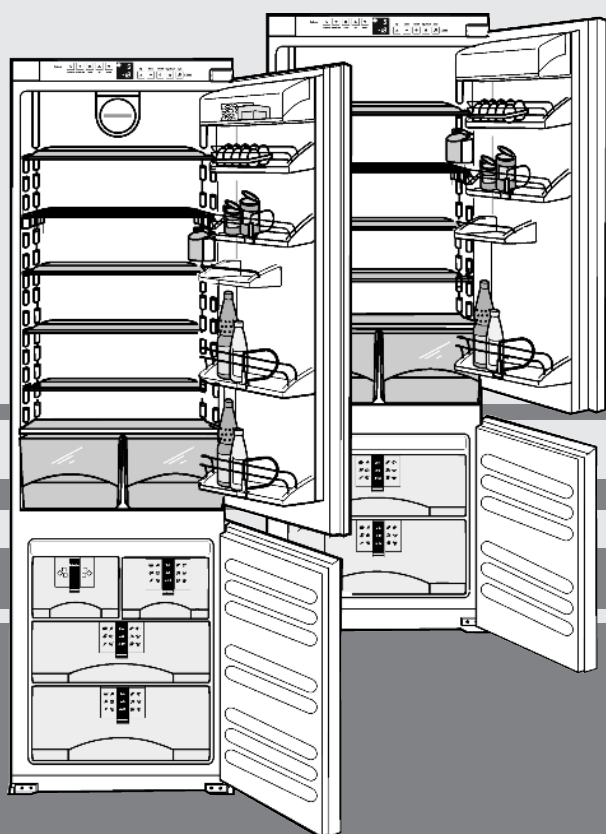

111208 **7084284 - 00**

IC/ICN/SICN ... 6

# LIEBHERR

# Panoramica dell'apparecchio

## Indice

<b>1</b>	<b>Panoramica dell'apparecchio.....</b>	<b>2</b>
1.1	Campo d'impiego dell'apparecchio.....	2
1.2	Conformità.....	2
1.3	Panoramica degli apparecchi e delle dotazioni.....	2
1.4	Net@Home.....	3
<b>2</b>	<b>Avvertenze generali di sicurezza.....</b>	<b>3</b>
<b>3</b>	<b>Elementi di comando e di visualizzazione.....</b>	<b>3</b>
3.1	Elementi di comando e controllo.....	3
3.2	Display della temperatura.....	4
<b>4</b>	<b>Avviamento.....</b>	<b>4</b>
4.1	Cambio della battuta della porta.....	4
4.2	Collegamento dell'acqua.....	5
4.3	Montaggio.....	5
4.4	Trasporto dell'apparecchio.....	9
4.5	Installazione dell'apparecchio.....	9
4.6	Smaltimento dell'imballaggio.....	9
4.7	Collegamento elettrico.....	9
4.8	Accensione dell'apparecchio.....	9
<b>5</b>	<b>Uso.....</b>	<b>10</b>
5.1	Risparmio energetico.....	10
5.2	Luminosità del display della temperatura.....	10
5.3	Sicurezza bambini.....	10
5.4	Allarme porta.....	10
5.5	Allarme temperatura.....	10
5.6	Vano frigorifero.....	10
5.7	Vano congelatore.....	12
<b>6</b>	<b>Manutenzione.....</b>	<b>14</b>
6.1	Sbrinamento manuale.....	14
6.2	Sbrinamento con funzione NoFrost.....	14
6.3	Pulire l'apparecchio.....	14
6.4	Pulizia dell'IceMaker.....	15
6.5	Servizio di assistenza.....	15
<b>7</b>	<b>Guasti.....</b>	<b>15</b>
<b>8</b>	<b>Messa fuori servizio.....</b>	<b>16</b>
8.1	Spegnimento dell'apparecchio.....	16
8.2	Messa fuori servizio.....	16
<b>9</b>	<b>Smaltimento dell'apparecchio.....</b>	<b>16</b>

Il costruttore è impegnato costantemente nello sviluppo di tutti i tipi e modelli. Certi della vostra comprensione, ci riserviamo il diritto di apportare modifiche nella forma, nella dotazione e nella tecnica.

Per poter conoscere tutti i vantaggi del vostro nuovo apparecchio, vi preghiamo di leggere attentamente le avvertenze contenute nelle presenti istruzioni per l'uso.

Le istruzioni per l'uso sono valide per più modelli, sono possibili differenze. I paragrafi che si riferiscono solamente a determinati apparecchi, sono contraddistinti con un asterisco (\*).

**Le istruzioni per eseguire le operazioni sono contraddistinte da un ►, i risultati delle operazioni con un ◀.**

## 1 Panoramica dell'apparecchio

### 1.1 Campo d'impiego dell'apparecchio

L'apparecchio è idoneo esclusivamente alla refrigerazione di alimenti.

In caso di refrigerazione industriale di alimenti, devono essere osservate le norme di legge in materia. L'apparecchio non è idoneo alla conservazione e refrigerazione di medicinali, plasma sanguigno, preparazioni di laboratorio o sostanze e prodotti simili in base alla Direttiva sui Dispositivi Medici 2007/47/CE. Un uso improprio dell'apparecchio può provocare danni ai prodotti con-

servati o il loro deterioramento. Inoltre l'apparecchio non è idoneo all'esercizio in aree a rischio di esplosione.

L'apparecchio è progettato, a seconda della classe climatica, per l'esercizio a determinate temperature ambiente. La classe climatica dell'apparecchio è indicata sulla targhetta identificativa.

#### Nota

► Rispettare le temperature ambiente indicate, in caso contrario si riduce la potenza frigorifera.

Classe climatica	per temperature ambiente da
SN	10 °C a 32 °C
N	16 °C a 32 °C
ST	16 °C a 38 °C
T	16 °C a 43 °C

### 1.2 Conformità

Il circuito del refrigerante è stato sottoposto a prova di tenuta. Al momento della consegna l'apparecchio è conforme alle norme internazionali di sicurezza e alle direttive CE 2006/95/CE e 2004/108/CE.

### 1.3 Panoramica degli apparecchi e delle dotazioni

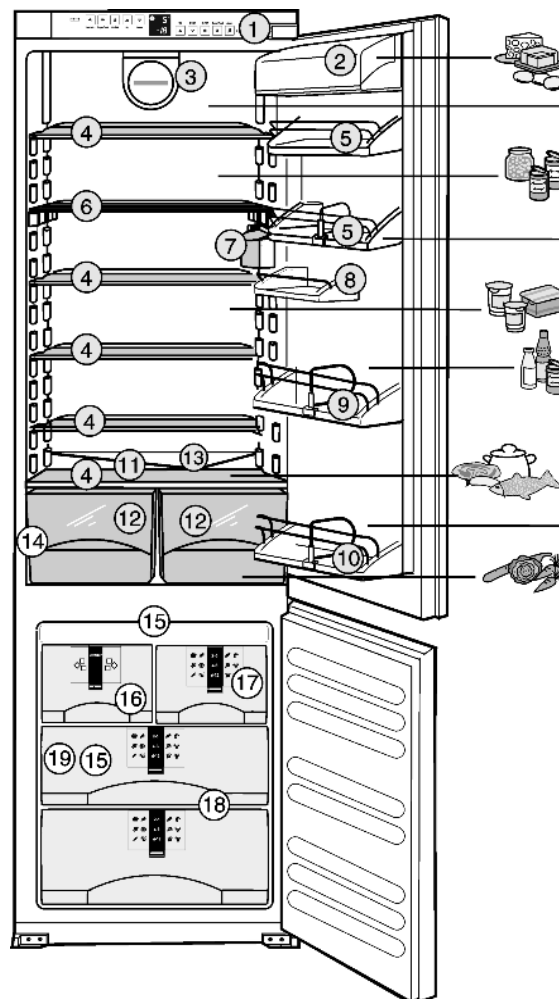

Fig. 1

- |  |                            |
|--|----------------------------|
| (1) Elementi di comando e di controllo | (11) Zona più fredda       |
| (2) Scomparto per burro e formaggio    | (12) Cassetto portaverdure |
| (3) Ventilatore                        | (13) Foro di scarico       |

## Avvertenze generali di sicurezza

- (4) Ripiano, mobile
- (5) Portavasetti
- (6) Ripiano, divisibile
- (7) Illuminazione interna
- (8) Portauova
- (9) Balconcini
- (10) Balconcini per bottiglie alte
- (14) Targhetta identificativa
- (15) Accumulatore del freddo\*
- (16) IceMaker\*
- (17) Sistema informativo\*
- (18) VarioSpace\*
- (19) Vassoio di congelazione\*

### 1.4 Net@Home

A seconda del modello e della dotazione, l'apparecchio può essere dotato dei moduli da installare successivamente per il sistema HomeDialog o dell'interfaccia seriale (RS 232). I moduli sono disponibili presso il proprio rivenditore.

Per maggiori informazioni consultare il sito Internet all'indirizzo [www.liebherr.com](http://www.liebherr.com).



## 2 Avvertenze generali di sicurezza

### Pericoli per l'utente:

- Il presente apparecchio non è destinato alle persone (anche bambini) con anomalie fisiche, sensoriali o mentali o a persone che non dispongono di un'esperienza e di conoscenze adeguate a meno che non siano state istruite sull'uso dell'apparecchio e controllate inizialmente a una personale responsabile della loro sicurezza. Controllare che i bambini non giochino con l'apparecchio.
- In caso di guasto staccare la spina (senza tirare il cavo di alimentazione) o disinserire il fusibile.
- Far eseguire le riparazioni, gli interventi sull'apparecchio e la sostituzione del cavo di alimentazione solo dal servizio di assistenza o da altro personale tecnico appositamente qualificato.
- Se l'apparecchio è staccato dalla rete, afferrare sempre la spina. Non tirare per il cavo.
- Montare e collegare l'apparecchio solo secondo i dati riportati nelle istruzioni per l'uso.
- Vi preghiamo di conservare accuratamente le istruzioni per l'uso e di trasmetterle eventualmente a futuri proprietari
- Tutte le riparazioni e gli interventi sull'IceMaker devono essere eseguiti solo dal servizio assistenza o da altro personale tecnico appositamente qualificato.\*
- Il costruttore non si assume alcuna responsabilità per danni derivanti da un collegamento fisso alla rete idrica difettoso.\*

### Pericolo di incendio:

- Il refrigerante contenuto R 600a è ecologico, ma infiammabile. Il refrigerante che schizza fuori può incendiarsi.
  - Non danneggiare i condotti del circuito refrigerante.
  - Non operare all'interno dell'apparecchio con fiamme libere o fonti di accensione.
  - Non utilizzare apparecchi elettrici all'interno dell'apparecchio (ad. es. pulitrici a vapore, caloriferi, fabbricatori di gelati, ecc)
  - In caso di fuoriuscita di refrigerante: eliminare le fiamme libere o le fonti di accensione in prossimità del punto di fuoriuscita. Estrarre la spina di rete. Ventilare bene il locale. Rivolgersi al servizio di assistenza.
- Non conservare sostanze esplosive o spray con propellenti combustibili come p. es. butano, propano, pentano ecc. nell'apparecchio. Tali spray sono riconoscibili dai dati riportati sull'etichetta stampata o da un simbolo di fiamma. L'eventuale fuoriuscita di gas può incendiare i componenti elettrici.
- Conservare l'alcool di gradazione elevata solo ben chiuso e in piedi. L'eventuale fuoriuscita di alcool può incendiare i componenti elettrici.

### Pericolo di caduta e ribaltamento:

- Non usare zoccolo, cassette, ante ecc. come pedane o come punto di appoggio. Questo vale in particolare per i bambini.

### Pericolo di avvelenamento alimentare:

- Non consumare gli alimenti conservati troppo a lungo.

### Pericolo di congelamento, insensibilità e dolori:

- Evitare il contatto prolungato della pelle con le superfici fredde o con il prodotto refrigerato o congelato oppure adottare misure di protezione, p. es. utilizzare guanti di protezione. Non consumare il gelato, in particolare i ghiaccioli o i cubetti di ghiaccio immediatamente, quando sono troppo freddi.

### Pericolo di schiacciamento

- Non inserire gli arti nell'ammortizzatore di chiusura. Durante la chiusura dello sportello si possono schiacciare le dita.

### Rispettare le avvertenze specifiche riportate negli altri capitoli:

	PERICOLO	Segnala una situazione di pericolo immediato che in caso di mancato rispetto comporta come conseguenza la morte o gravi lesioni personali.
	AVVERTENZA	Segnala una situazione di pericolo che in caso di mancato rispetto potrebbe comportare come conseguenza la morte o gravi lesioni personali.
	ATTENZIONE	Segnala una situazione di pericolo che in caso di mancato rispetto potrebbe comportare come conseguenza lesioni personali di lieve o media gravità.
	ATTENZIONE	Segnala una situazione di pericolo che in caso di mancato rispetto potrebbe comportare come conseguenza danni materiali.
	Nota	Segnala indicazioni e consigli utili.

## 3 Elementi di comando e di visualizzazione

### 3.1 Elementi di comando e controllo

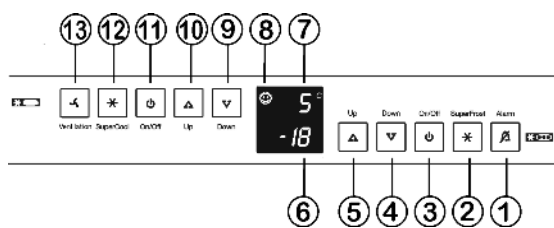

- Fig. 2*
- (1) Tasto di allarme
  - (2) Tasto SuperFrost
  - (3) Tasto On/Off vano congelatore
  - (4) Tasto di regolazione Down del vano congelatore
  - (5) Tasto di regolazione Up del vano congelatore
  - (6) Display della temperatura del vano congelatore
  - (7) Display della temperatura del vano frigorifero
  - (8) Simbolo Sicurezza bambini
  - (9) Tasto di regolazione Down del vano frigorifero
  - (10) Tasto di regolazione Up del vano frigorifero
  - (11) Tasto On/Off del vano frigorifero
  - (12) Tasto SuperCool
  - (13) Tasto Ventilation

# Avviamento

## 3.2 Display della temperatura

In funzionamento normale indica:

- la temperatura più alta del congelatore
- la temperatura impostata del frigorifero

Il display della temperatura del congelatore lampeggia:

- la temperatura impostata viene modificata
- dopo l'accensione la temperatura non è ancora sufficientemente fredda
- la temperatura è salita di diversi gradi

Nel display lampeggiano delle linee:

- la temperatura del vano congelatore è superiore a 0 °C.

Le seguenti indicazioni segnalano un guasto. Cause possibili e misure per eliminare il guasto: (vedere Guasti).

- nR
- F0 fino a F5

## 4 Avviamento

### 4.1 Cambio della battuta della porta

#### ATTENZIONE\*

Gli apparecchi Side-by-Side possono danneggiarsi per via della condensa!

Se si monta un apparecchio Side-by-Side (S...) insieme ad un secondo apparecchio (come combinazione SBS) deve rimanere l'incernieratura impostata in fabbrica.

- ▶ Non modificare l'incernieratura.

Verificare che siano a portata di mano i seguenti attrezzi:

- Chiave Allen 13
- Cacciavite a batteria Torx 15, 20, 25, 30

Infilare per 2/3 l'apparecchio nella nicchia.

Estrarre la spina di rete.

Aprire la porta.

#### 4.1.1 Smontare l'ammortizzatore di chiusura



#### ATTENZIONE

Pericolo di lesioni, se l'ammortizzatore di chiusura si chiude!

- ▶ Fare attenzione durante lo smontaggio.

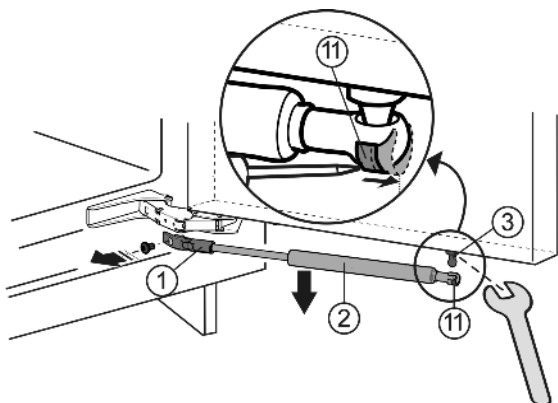

Fig. 3

- ▶ Con un cacciavite spingere la molla di trazione Fig. 3 (11) di trazione verso l'esterno.
- ▶ Togliere l'ammortizzatore di chiusura Fig. 3 (2) tirando verso il basso.
- ▶ Svitare il supporto Fig. 3 (1).
- ▶ Svitare il perno sferico Fig. 3 (3) servendosi della chiave fissa.

#### 4.1.2 Cambio della battuta della porta

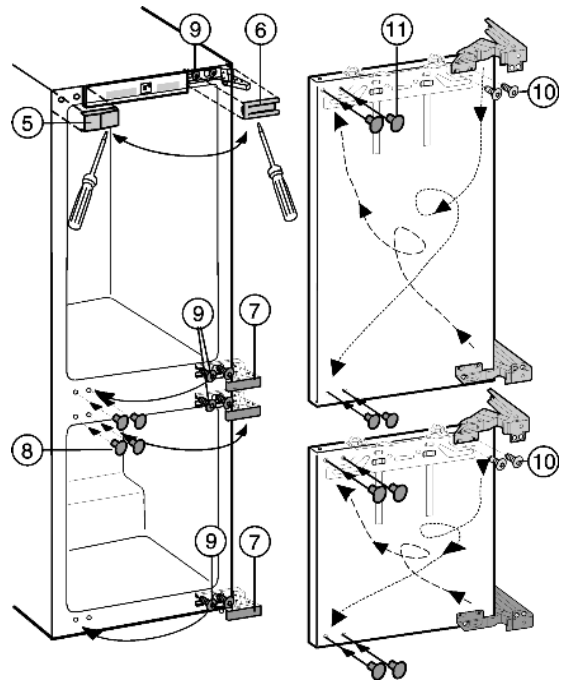

Fig. 4

- ▶ Togliere sollevando in avanti le coperture Fig. 4 (5,6,7,8) con un cacciavite per viti con intaglio.
- ▶ Allentare solamente le viti Fig. 4 (9) in alto e in basso sul corpo dell'apparecchio.
- ▶ Spingere le porte verso l'esterno e sganciare.
- ▶ Spostare le viti Fig. 4 (9) sul lato opposto, avvitare brevemente.
- ▶ Svitare le viti Fig. 4 (10) e girare diagonalmente la cerniera.

Le viti Fig. 4 (10) sono autofilettanti: Utilizzare un avvitatore a batteria.

- ▶ Avvitare saldamente le cerniere.
- ▶ Chiudere con tappi Fig. 4 (11) i fori di fissaggio liberati.
- ▶ Incardinare le porte nelle viti Fig. 4 (9) premontate e serrare le viti.

#### 4.1.3 Montare nuovamente l'ammortizzatore di chiusura

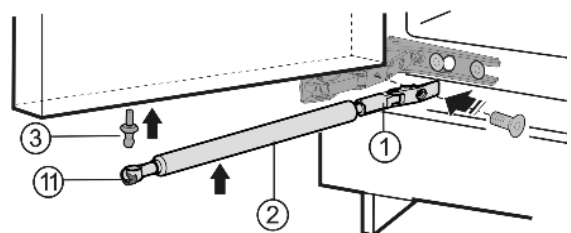

Fig. 5

- ▶ Avvitare il perno sferico Fig. 5 (3) nel nuovo foro di fissaggio.
- ▶ Spingere di nuovo in avanti la molla di trazione Fig. 5 (11).
- ▶ Avvitare il supporto Fig. 5 (1).
- ▶ Agganciare l'ammortizzatore di chiusura Fig. 5 (2) nel perno sferico.

## 4.2 Collegamento dell'acqua\*



### AVVERTENZA

Pericolo di scosse elettriche!

- ▶ Staccare l'apparecchio dalla presa, prima di collegarlo alla tubazione dell'acqua.
- ▶ Chiudere l'alimentazione idraulica prima di collegare i tubi di alimentazione dell'acqua del produttore di ghiaccio a cubetti.
- ▶ L'allacciamento alla rete di distribuzione dell'acqua potabile deve essere effettuato solo da un installatore per impianti idraulici e gas qualificato.



### AVVERTENZA

Pericolo di intossicazione!

- ▶ La qualità dell'acqua deve essere conforme al regolamento sull'acqua potabile del paese (p.e. 98/83/).
- ▶ L'IceMaker serve esclusivamente per la produzione di cubetti di ghiaccio per uso domestico e deve essere utilizzato con acqua idonea a tale uso.

- La pressione dell'acqua deve essere compresa fra 1,5 bar e 6 bar. (0,15 MPa - 0,6 MPa)
- L'alimentazione dell'acqua all'apparecchio è assicurata da un tubo per l'acqua fredda, in grado di sostenere la pressione d'esercizio e conforme alle disposizioni igieniche. Utilizzare a tale scopo il tubo flessibile d'acciaio inox in dotazione (lunghezza 1,5 m). Presso il servizio di assistenza è disponibile un tubo di 3 m. Questo tubo deve essere montato da un tecnico qualificato. Il raccordo del tubo prevede un filtro di raccolta con guarnizione.
- Fra il tubo flessibile e l'attacco dell'acqua per uso domestico deve essere previsto un rubinetto di intercettazione per poter interrompere, se necessario, l'alimentazione dell'acqua.
- Tutti gli apparecchi e dispositivi che vengono utilizzati per l'alimentazione dell'acqua, devono essere conformi alle disposizioni vigenti nel paese d'utilizzo.
- In fase di installazione non danneggiare o piegare il tubo d'alimentazione dell'acqua.

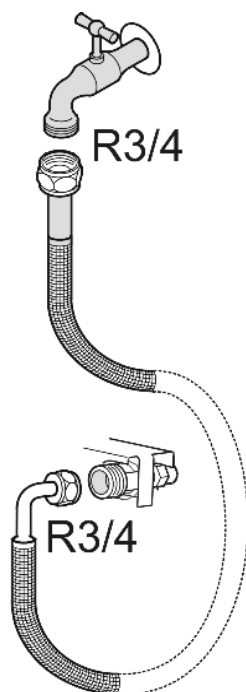

- ▶ Collegare la parte diritta del tubo d'acciaio inossidabile in dotazione al rubinetto di intercettazione.

La valvola elettromagnetica si trova sul retro dell'apparecchio in basso. Le dimensioni dell'attacco nella valvola elettromagnetica sono  $\frac{3}{4}$ .

- ▶ Collegare il pezzo angolato del tubo d'acciaio inox alla valvola elettromagnetica.
- ▶ Aprire il rubinetto d'intercettazione dell'alimentazione dell'acqua e controllare la tenuta dell'intero impianto dell'acqua.  
Prima della prima messa in funzione:
- ▶ Far sfiatare la tubazione dell'acqua dal tecnico competente.

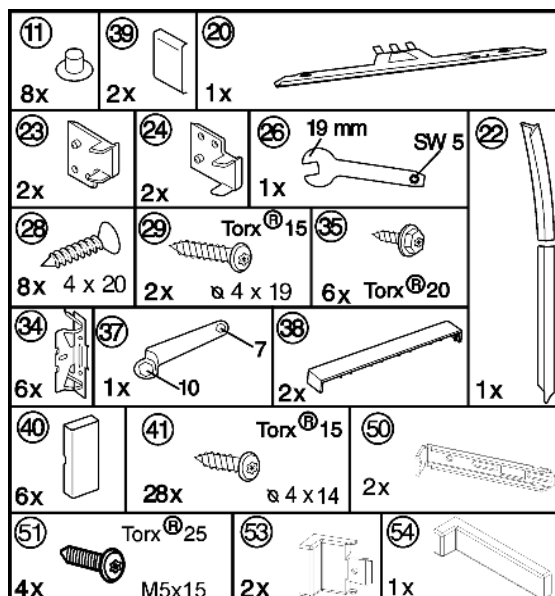

Fig. 6

Verificare che siano a portata di mano i seguenti attrezzi:

- Avvitatore a batteria Torx 15. 20. 25
- Chiave Allen 13

Il fondo e il fianco del mobile da incasso devono essere perpendicolari tra loro. Allineare il mobile da incasso con una livella a bolla d'aria e una squadra. Se necessario inserire degli spessori per equilibrare.

L'apparecchio può essere incassato anche in un normale mobile da cucina. In questo caso smontare le cerniere dell'anta del mobile e della nicchia. Non sono più necessarie, poiché l'anta del mobile viene montata sopra la porta dell'apparecchio.

### Nota

- ▶ Prima del montaggio della porta del mobile assicurarsi di non superare il peso ammesso delle porte del mobile.
- ▶ In caso contrario non è possibile escludere danni alle cerniere e conseguenti compromissioni del funzionamento.

	Peso massimo della porta del mobile	
	Porta del vano frigorifero	Porta del vano congelatore
ICN 30.., SICN 30..	14 kg	12 kg
IC 29..	13 kg	12 kg

Controllare le dimensioni del vano:

	A	B	C
ICN 30.., SICN 30..	1772 mm - 1778 mm	1769.5 mm	695 mm
IC 29..	1574 mm - 1590 mm	1574,5 mm	549 mm

## 4.3 Montaggio

Tutti gli elementi di fissaggio sono forniti in dotazione all'apparecchio.

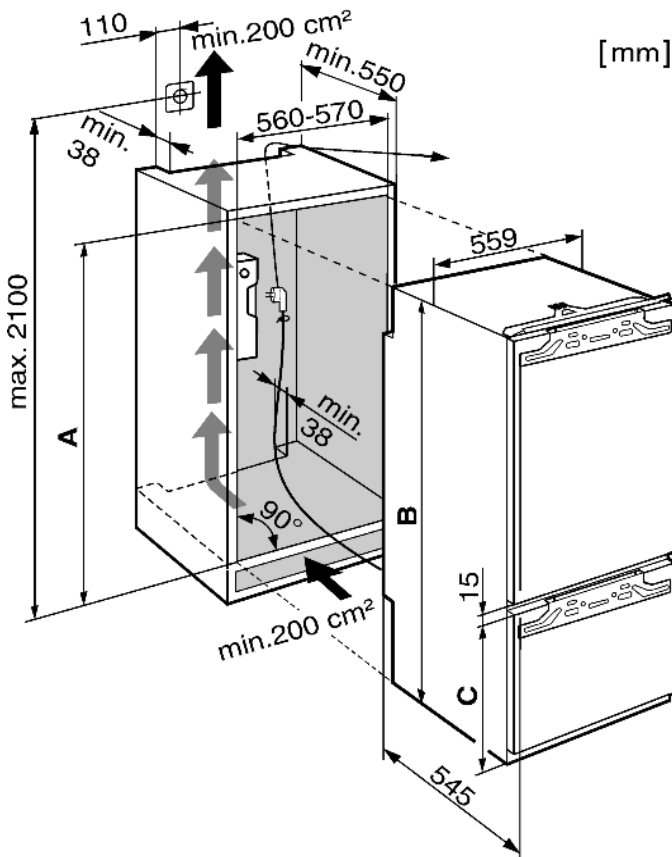

Fig. 7

## 4.3.1 Montaggio dell'apparecchio

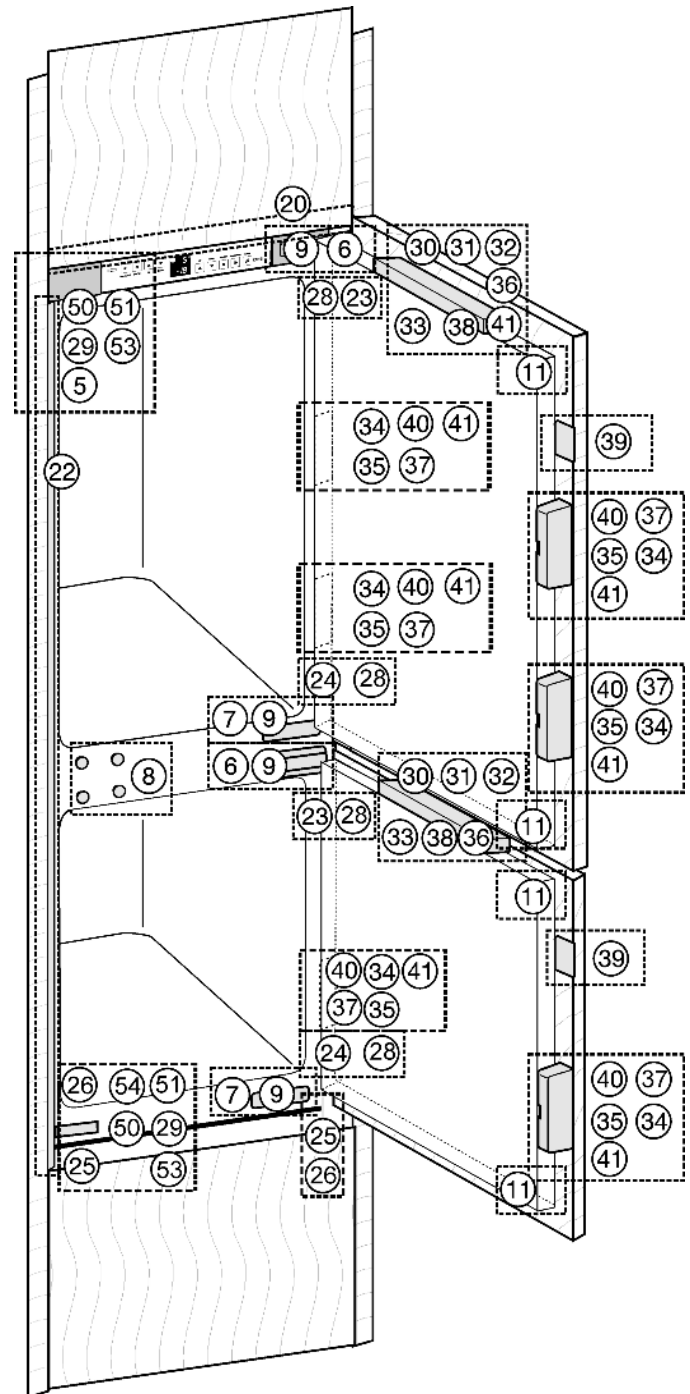

Fig. 8

- ▶ Staccare il cavo di alimentazione dal lato posteriore dell'apparecchio. Rimuovere anche il reggicavo per evitare rumori dovuti alle vibrazioni!
- ▶ Aiutandosi con una corda, posare il cavo di alimentazione in modo da poter facilmente allacciare l'apparecchio dopo l'installazione.

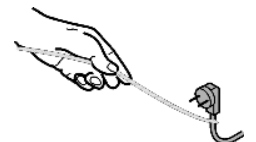

Fig. 9

Per apparecchi dotati di collegamento fisso all'acqua per Ice-Maker:

- ▶ Collegare l'IceMaker (vedere 4.2) .\*

### Per tutti gli apparecchi:

- ▶ Infilare per 3/4 l'apparecchio nella nicchia.
- ▶ Togliere le coperture Fig. 8 (5,6,7).

- ▶ Montare il listello di compensazione Fig. 10 (20) al centro dell'apparecchio: inserirlo nella nervatura e agganciarlo nelle toppe.

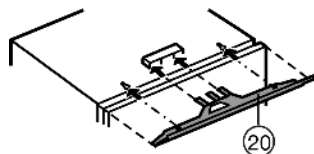

Fig. 10

- ▶ Avvitare tutte le squadrette di fissaggio Fig. 11 (34) con la vite a testa esagonale Fig. 11 (35) sui fori predisposti nella porta dell'apparecchio.

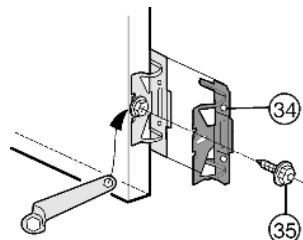

Fig. 11

**Per fianchi del mobile dello spessore di 16 mm = 568 mm nicchia larga:**

- ▶ Applicare a pressione il distanziatore Fig. 12 (23) sulla cerniera superiore e il distanziatore Fig. 8 (24) sulla cerniera inferiore.
- ▶ Inserire la copertura Fig. 13 (53) e la copertura Fig. 13 (50) in alto e in basso sulla squadretta di fissaggio.
- ▶ Fissare la squadretta di fissaggio Fig. 13 (50) in alto e in basso con viti Fig. 13 (51), in modo che la squadretta possa spostarsi ancora un po' a sinistra e a destra.

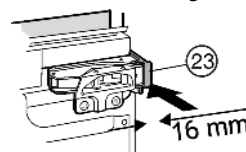

Fig. 12

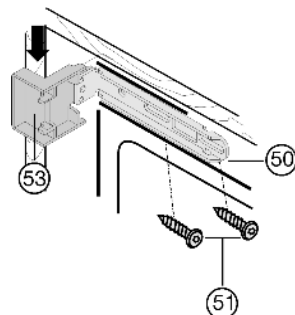

Fig. 13

- ▶ Staccare la pellicola protettiva dal coprifuca Fig. 14 (22). Applicare il coprifuca Fig. 14 (22) lato maniglia e a filo con la sporgenza della copertura Fig. 13 (53) e incollarlo sulla parete dell'apparecchio.
- ▶ Accorciare se necessario il coprifuca Fig. 14 (22): il coprifuca Fig. 14 (22) deve terminare 3 mm sopra il bordo superiore della squadra di fissaggio inferiore Fig. 8 (50).

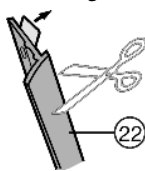

Fig. 14

### Inserimento e allineamento dell'apparecchio:

- ▶ Spingere l'apparecchio, finché le coperture Fig. 13 (53) non appoggino al fianco del mobile.

**Per fianchi del mobile dello spessore di 16 mm = 568 mm nicchia larga:**

- ▶ Appoggiare i distanziatori al fianco del mobile.

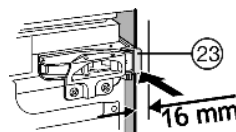

Fig. 15

**Per fianchi del mobile dello spessore di 19 mm = 562 mm nicchia larga:**

- ▶ Allineare i bordi anteriori delle cerniere a filo con il fianco del mobile.

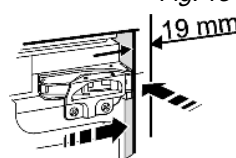

Fig. 16

**In caso di mobili (16 mm e 19 mm) con elementi di battuta della porta (protuberanze, labbri di tenuta ecc.):**

- ▶ tenere conto della quota della parte applicata (profondità degli elementi di battuta della porta): far sporgere le cerniere e le coperture Fig. 13 (53) della quota della parte applicata.

### Per tutti gli apparecchi:

- ▶ Livellare l'apparecchio agendo sui piedini di regolazione Fig. 8 (25) servendosi della chiave fissa Fig. 8 (26) fornita in dotazione.

- ▶ L'apparecchio ora è posizionato correttamente in profondità. La distanza fra il bordo anteriore del fianco del mobile e il corpo dell'apparecchio su tutti i lati è di 42 mm. (Tenere conto degli elementi di battuta della porta come protuberanze e labbri di tenuta.)

### Nota

Difetti funzionali dovuti ad un montaggio errato!

In caso di mancato rispetto della distanza, la porta eventualmente non chiude. Questo può provocare la formazione di ghiaccio, di acqua di condensa e difetti funzionali.

- ▶ Rispettare assolutamente la distanza di 42 mm su tutti i lati. (Tenere conto degli elementi di battuta della porta come protuberanze e labbri di tenuta.)

### Fissare a vite l'apparecchio nella nicchia:

- ▶ avvitare con viti per truciolare Fig. 17 (28) inserite nelle cerniere sulle due porte, in alto e in basso.

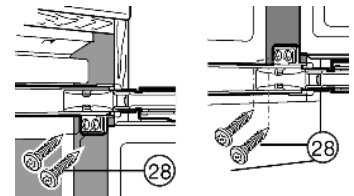

Fig. 17

Lato maniglia in alto:

- ▶ Allentare le viti Fig. 18 (55).
- ▶ Avvitare la squadretta di fissaggio Fig. 18 (50) superiore al fianco del mobile con viti per truciolare Fig. 18 (29)  $\varnothing 4 \times 19$ .
- ▶ Staccare l'estremità sporgente della copertura Fig. 18 (53).

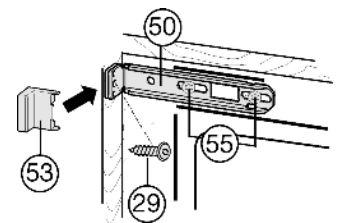

Fig. 18

- ▶ Serrare le viti Fig. 18 (55).

- ▶ Applicare sopra la copertura Fig. 18 (53).

Lato maniglia in basso:

- ▶ Allentare le viti Fig. 19 (51).
- ▶ Avvitare la squadretta di fissaggio Fig. 19 (50) inferiore al fianco del mobile con viti per truciolare Fig. 19 (29)  $\varnothing 4 \times 19$ .
- ▶ Staccare l'estremità sporgente della copertura Fig. 19 (53). Non è più richiesta.

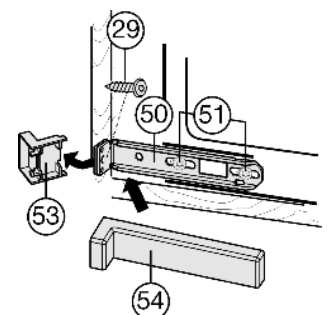

Fig. 19

- ▶ Serrare le viti Fig. 19 (51).

- ▶ Applicare la copertura Fig. 19 (54) sulla squadretta di fissaggio Fig. 19 (50) inferiore.

- ▶ Chiudere la porta dell'apparecchio.

## 4.3.2 Montaggio delle porte del mobile

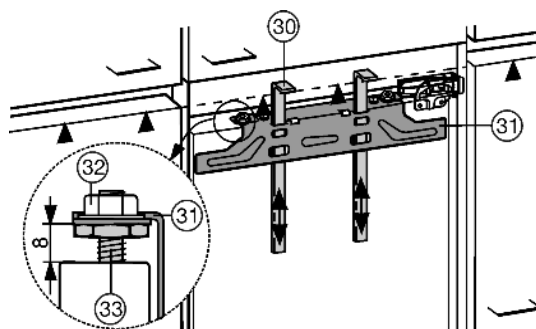

Fig. 20

Gli attrezzi di montaggio Fig. 20 (30) sono necessari per entrambe le porte. Per tale motivo montare le ante del mobile in successione.

# Avviamento

- ▶ Controllare la misura preimpostata di 8 mm. (Distanza tra la porta dell'apparecchio e il bordo inferiore della traversa)
- ▶ Spingere gli attrezzi di montaggio Fig. 20 (30) verso l'alto all'altezza dell'anta del mobile. Bordo inferiore di battuta ▲ dell'attrezzo di montaggio = Bordo superiore dell'anta da montare.
- ▶ Allentare la traversa di fissaggio Fig. 21 (31) svitando i controdadi Fig. 21 (32).
- ▶ Sospendere la traversa di fissaggio Fig. 21 (31) servendosi degli attrezzi di montaggio Fig. 21 (30) sul lato interno dell'anta del mobile.

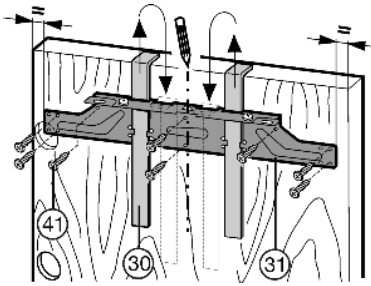

Fig. 21

### per nicchie larghe 600 mm:

- ▶ Centrare la traversa di fissaggio Fig. 21 (31): disegnare sull'anta del mobile una lineetta al centro dell'anta e farvi coincidere la punta della freccia della traversa.
- ▷ Le distanze dai due bordi esterni a destra e sinistra sono uguali.

### Per porte in truciolare:

- ▶ Fissare la traversa di fissaggio Fig. 21 (31) con almeno 6 viti Fig. 21 (41).

### In caso di ante ad inglesina:

- ▶ Fissare la traversa di fissaggio Fig. 21 (31) con 4 viti Fig. 21 (41) sul bordo.
- ▶ Estrarre gli attrezzi di montaggio Fig. 21 (30) verso l'alto e inserirli capovolti nelle aperture adiacenti.

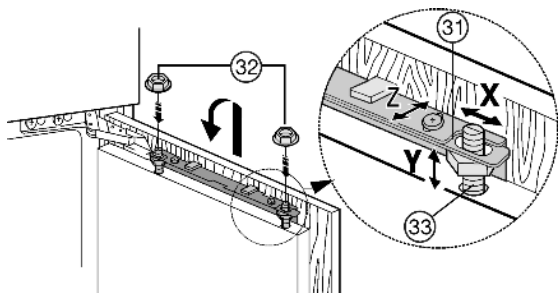

Fig. 22

- ▶ Appendere l'anta del mobile ai perni di regolazione Fig. 22 (33) e avvitare leggermente i controdadi Fig. 22 (32) sui perni di regolazione.
- ▶ Chiudere la porta.
- ▶ Controllare la distanza della porta dalle ante del mobile circostanti.
- ▶ Allineare lateralmente l'anta del mobile: Spostare l'anta in direzione X.
- ▶ Regolare l'altezza e l'inclinazione laterale dell'anta del mobile: Regolare i perni di regolazione Fig. 22 (33) con un cacciavite.
- ▷ L'anta del mobile deve essere a filo e allineata ai frontali adiacenti del mobile.
- ▶ Serrare i controdadi Fig. 22 (32).

Prestare attenzione che i due bordi metallici siano a filo, simbolo //:

- ▶ Praticare nell'anta del mobile i fori di fissaggio (eventualmente tracciare con un bulino).

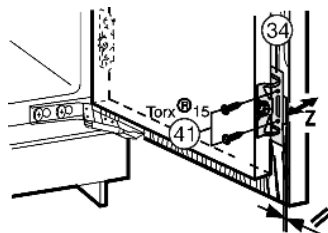

Fig. 23

- ▶ Avvitare la porta dell'apparecchio all'anta del mobile con le viti Fig. 23 (41) attraverso la squadretta di fissaggio Fig. 23 (34).

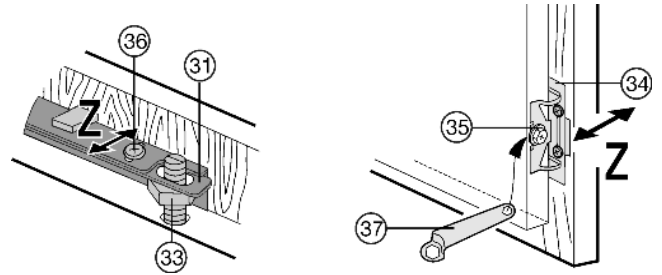
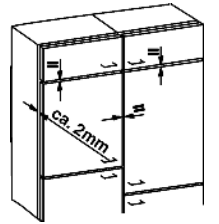

Fig. 24

- ▶ Allineare l'anta del mobile in profondità Z: svitare in alto le viti Fig. 24 (36), in basso le viti a testa esagonale Fig. 24 (35) servendosi della chiave ad anello Fig. 24 (37) fornita in dotazione, quindi spostare l'anta.
- ▶ Non portare i labbri di tenuta e le protuberanze a battuta - sono importanti per il funzionamento!
- ▶ Regolare tra anta e corpo del mobile una luce di 2 mm.



### Per ante grandi del mobile:

- ▶ montare una terza coppia di squadrette di fissaggio Fig. 11 (34).
- ▶ Utilizzare per tale scopo i fori predisposti all'altezza della maniglia sulla porta dell'apparecchio.

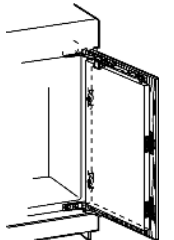

- ▶ Controllare la sede della porta ed eventualmente registrare.
- ▶ Stringere tutte le viti.

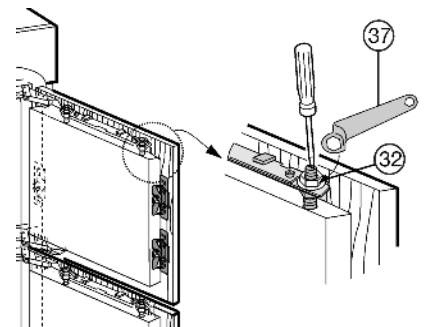

Fig. 25

- ▶ Stringere i controdadi Fig. 25 (32) con la chiave ad anello Fig. 25 (37), trattenendo il perno di regolazione Fig. 25 (33) con un cacciavite.
- ▶ Applicare la copertura superiore Fig. 26 (38) e innestare in posizione.
- ▶ Applicare le coperture laterali Fig. 26 (39), spingerle fino alla battuta e quindi inserirle a pressione a scatto.
- ▶ Infilare lateralmente le coperture Fig. 26 (40) e quindi tirarle in avanti con un cacciavite inserendole a scatto.

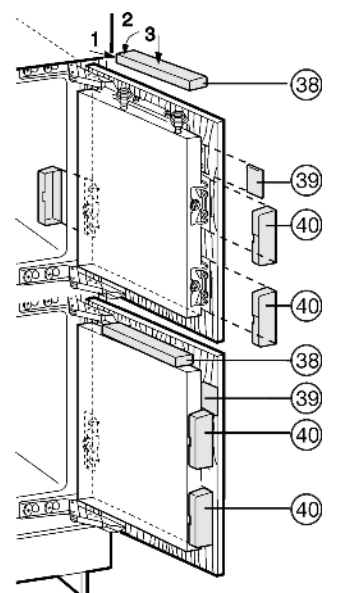

Fig. 26



► Applicare le coperture *Fig. 8 (5,6,7)* e innestarle in posizione. Verificare i punti seguenti per assicurarsi che l'apparecchio sia installato correttamente. In caso contrario questo può provocare la formazione di ghiaccio, di acqua di condensa e difetti funzionali:

- ▷ La porta deve chiudersi correttamente
- ▷ L'anta del mobile non deve appoggiarsi al corpo del mobile
- ▷ La guarnizione nel bordo superiore lato maniglia deve essere a tenuta. Per verificare l'effettiva oscurità del vano, appoggiare una torcia in alto nell'apparecchio e chiudere la porta. Se la luce fuoriesce, controllare il montaggio.

## 4.4 Trasporto dell'apparecchio



### ATTENZIONE

Pericolo di lesioni e di danni a causa di un trasporto errato!

- Trasportare l'apparecchio imballato.
- Trasportare l'apparecchio in posizione verticale.
- Non installare l'apparecchio in posizione stand-alone.

## 4.5 Installazione dell'apparecchio

In caso di danni all'apparecchio, rivolgersi immediatamente al fornitore - prima della sua installazione.

Il pavimento del luogo d'installazione deve essere piano e livellato

Non installare l'apparecchio in luogo esposto alle radiazioni solari dirette, accanto a una cucina, calorifero e simili fonti di calore.

Non installare l'apparecchio da soli.

Il locale in cui viene installato l'apparecchio deve avere ai sensi della norma EN 378 un volume di 1 m<sup>3</sup> per ogni 8 g di refrigerante R 600°. Se il locale d'installazione è troppo piccolo, in caso di perdite dal circuito del refrigerante può formarsi una miscela infiammabile di aria e gas. Il dato sulla quantità di refrigerante è riportato sulla targhetta identificativa all'interno dell'apparecchio.

Installare l'apparecchio solo in mobili stabili.

Rispettare assolutamente le sezioni di aerazione:

- La profondità del pozzetto di ventilazione sulla parte posteriore del mobile deve essere min. 38 mm.
- Per le aperture di afflusso e deflusso nello zoccolo e nella parte superiore del mobile da incasso sono necessari almeno 200 cm<sup>2</sup>.
- La regola di base è: tanto maggiore è la sezione di aerazione, tanto maggiore è il risparmio d'energia dell'apparecchio.



### AVVERTENZA

Pericolo di incendio a causa dell'umidità!

Se gli elementi sotto corrente o il cavo di allacciamento alla rete si bagnano, si può verificare un cortocircuito.

- L'apparecchio è progettato per l'utilizzo in ambienti chiusi. Non utilizzare l'apparecchio all'aperto o in ambienti umidi e caratterizzati da spruzzi d'acqua.



### AVVERTENZA

Pericolo di incendio a causa del refrigerante!

Il refrigerante contenuto R 600a è ecologico, ma infiammabile. Il refrigerante che schizza fuori può incendiarsi.

- Non danneggiare i condotti del circuito refrigerante.



### AVVERTENZA

Pericolo di incendio e di danneggiamento!

- Non appoggiare

- Staccare il cavo di alimentazione dal lato posteriore dell'apparecchio. Rimuovere anche il reggicavo per evitare rumori dovuti alle vibrazioni!

Dopo l'installazione:

- Staccare le pellicole protettive dalle fasce ornamentali e dai frontali dei cassetti.
- Rimuovere tutti gli elementi di protezione durante il trasporto.
- Smaltimento dell'imballaggio (vedere 4.6).
- Assicurare sempre un buon afflusso e deflusso dell'aria nel luogo d'installazione.

## 4.6 Smaltimento dell'imballaggio



### AVVERTENZA

Pericolo di soffocamento a causa del materiale d'imballaggio e di film!

- Non lasciare giocare i bambini con il materiale d'imballaggio.

L'imballaggio è realizzato con materiali riutilizzabili:

- Cartone ondulato/cartone
- Pezzi sagomati di schiuma di polistirolo
- Film e buste di polietilene
- Reggette in polipropilene

- Conferire il materiale di imballaggio presso un centro di raccolta autorizzato.



## 4.7 Collegamento elettrico

### ATTENZIONE

Pericolo di danni per l'elettronica!

- Non utilizzare inverter per impianti ad isola (conversione di corrente continua in corrente alternata o corrente trifase) o connettori a risparmio energetico.



### AVVERTENZA

Pericolo di incendio e di surriscaldamento!

- Non utilizzare cavi prolunga o attacchi multipli.

Tipo di corrente (corrente alternata) e tensione del luogo d'installazione devono corrispondere ai dati riportati sulla targhetta identificativa (vedere Panoramica dell'apparecchio). Collegare l'apparecchio solo ad una presa con contatto di terra installata a norma. La presa deve essere protetta con protezione da 10 A o superiore.



- Controllare il collegamento elettrico.
- Pulire l'apparecchio (vedere 6.3).
- Inserire la spina nella presa di rete.

## 4.8 Accensione dell'apparecchio

### Nota

- Per accendere l'intero apparecchio, è sufficiente accendere il vano congelatore.

### Nota\*

- Dopo l'accensione viene raffreddato solo il vano congelatore e dopo un po' di tempo il vano frigorifero.

Mettere in funzione l'apparecchio circa 2 h prima di inserirvi la prima volta i prodotti congelati.

Inserire i prodotti congelati nel congelatore solo quando il display della temperatura indica -18 °C.

### 4.8.1 Accensione del vano congelatore

- Premere il tasto On/Off vano congelatore *Fig. 2 (3)*.

# Uso

- ▷ Il display vano frigorifero visualizza la temperatura impostata.
- ▷ Il display della temperatura vano congelatore e il tasto Allarme lampeggiano finché la temperatura non è sufficientemente fredda. Se la temperatura è superiore a 0 °C lampeggiano delle linee, se è inferiore, lampeggia la temperatura attuale

## 4.8.2 Accensione del vano frigorifero

- ▶ Premere il tasto On/Off vano frigorifero *Fig. 2 (11)*.
- ▷ L'illuminazione interna è accesa quando la porta è aperta.
- ▷ Il display della temperatura si illumina. Il vano frigorifero è acceso.

## 5 Uso

### 5.1 Risparmio energetico

- ▶ Assicurare sempre una buona ventilazione.
- ▶ Aprire la porta dell'apparecchio per lo stretto tempo necessario.
- ▶ Conservare gli alimenti suddivisi con ordine.
- ▶ Scongelerare i cibi surgelati nel vano frigorifero. Se nell'apparecchio si forma uno spesso strato di brina: sbrinare l'apparecchio.\*

### 5.2 Luminosità del display della temperatura

È possibile regolare la luminosità del display della temperatura in base alle condizioni di luce nel locale d'installazione.

#### 5.2.1 Regolazione della luminosità

La luminosità può essere regolata a valori compresi tra  $h_1$  (illuminazione assente) e  $h_5$  (luminosità massima).

- ▶ Attivazione del modo regolazione: Premere il tasto SuperFrost *Fig. 2 (2)* per ca. 5 s.
- ▷ Nel display viene visualizzato  $c$ .
- ▷ Il tasto SuperFrost lampeggia.
- ▶ Con il tasto di regolazione Up vano congelatore *Fig. 2 (5)* o con il tasto di regolazione Down vano congelatore *Fig. 2 (4)* selezionare  $h$ .
- ▶ Confermare: Premere brevemente il tasto SuperFrost *Fig. 2 (2)*.
- ▶ Regolazione del display più chiaro: Premere il tasto di regolazione Up del vano congelatore *Fig. 2 (5)*.
- ▶ Regolazione del display più scuro: Premere il tasto di regolazione Down del vano congelatore *Fig. 2 (4)*.
- ▶ Confermare: Premere il tasto SuperFrost *Fig. 2 (2)*.
- ▷ La luminosità è regolata al nuovo valore.
- ▶ Disattivazione del modo regolazione: Premere il tasto On/Off vano congelatore *Fig. 2 (3)*.



-o-

- ▶ Attendere 5 min.

- ▷ Nel display della temperatura viene visualizzata nuovamente la temperatura.

### 5.3 Sicurezza bambini

La sicurezza bambini assicura che i bambini giocando non spengano inavvertitamente l'apparecchio.

#### 5.3.1 Regolazione della luminosità

- ▶ Attivazione del modo regolazione: Premere il tasto SuperFrost *Fig. 2 (2)* per circa 5 sec.
- ▷ Nel display viene visualizzato  $c$ .
- ▷ Il tasto SuperFrost lampeggia.

- ▶ Premere brevemente il tasto SuperFrost *Fig. 2 (2)* per confermare.

- ▶ Attivazione: Premere il tasto di regolazione Up vano congelatore *Fig. 2 (5)* o tasto di regolazione Down vano congelatore *Fig. 2 (4)* per selezionare  $c$ .



- ▶ Disattivazione: Premere il tasto di regolazione Up vano congelatore *Fig. 2 (5)* o tasto di regolazione Down vano congelatore *Fig. 2 (4)* per selezionare  $c$ .

- ▶ Confermare: Premere il tasto SuperFrost *Fig. 2 (2)*.

- ▷ Se il simbolo Sicurezza bambini *Fig. 2 (8)* si illumina, la sicurezza bambini è attiva.

- ▶ Disattivazione del modo regolazione: Premere il tasto On/Off vano congelatore *Fig. 2 (3)*.

-o-

- ▶ Attendere 5 min.

- ▷ Nel display della temperatura viene visualizzata nuovamente la temperatura.

### 5.4 Allarme porta

Per vano frigorifero e congelatore

Se la porta rimane aperta per più di 60 secondi, viene emesso un allarme acustico.

L'allarme acustico si spegne automaticamente quando la porta viene chiusa.

#### 5.4.1 Disattivazione dell'allarme porta

Con la porta aperta l'allarme acustico può essere disattivato. L'allarme acustico è disattivato finché la porta è aperta.

- ▶ Premere il tasto Allarme *Fig. 2 (1)*.

- ▷ L'allarme porta si spegne.

### 5.5 Allarme temperatura

Se la temperatura del vano congelatore non è sufficientemente fredda, viene emesso un allarme acustico.

Contemporaneamente lampeggia il display della temperatura.

Una temperatura troppo elevata può avere cause diverse:

- sono stati inseriti alimenti freschi caldi
- durante la sistemazione e il prelievo di alimenti è entrata troppa aria ambiente calda
- la corrente è mancata per un tempo piuttosto lungo
- l'apparecchio è difettoso

L'allarme acustico si spegne automaticamente e il display della temperatura cessa di lampeggiare, quando la temperatura è di nuovo sufficientemente fredda.

Se lo stato di allarme permane: (vedere Guasti).

#### Nota

Se la temperatura non è sufficientemente fredda, gli alimenti possono deteriorarsi.

- ▶ Controllare la qualità degli alimenti. Non consumare alimenti deteriorati.

#### 5.5.1 Disattivazione dell'allarme temperatura

È possibile disattivare l'allarme acustico. Quando la temperatura è di nuovo sufficientemente fredda, la funzione di allarme è nuovamente attiva.

- ▶ Premere il tasto Allarme *Fig. 2 (1)*.

- ▷ L'allarme acustico si spegne.

### 5.6 Vano frigorifero

La circolazione naturale dell'aria nel vano frigorifero consente di creare zone a temperature differenti. La zona più fredda è situata immediatamente sopra i cassetti della verdura e contro la parete

posteriore. La zona superiore anteriore e la porta sono le zone più calde.

### 5.6.1 Refrigerazione degli alimenti

#### Nota

Il consumo energetico aumenta e la potenza frigorifera si riduce, se la ventilazione non è sufficiente.

- ▶ Tenere sempre libere le fessure per l'aria del ventilatore.
- ▶ Conservare gli alimenti facilmente deperibili come pesce, pietanze pronte, carne e insaccati, sui ripiani più bassi. Nella zona superiore e nella porta conservare burro, uova e conserve (vedere Panoramica dell'apparecchio).
- ▶ Per confezionare gli alimenti utilizzare contenitori di plastica, metallo, alluminio o vetro riutilizzabili e le pellicole.
- ▶ utilizzare la superficie anteriore del fondo del vano frigorifero solo per appoggiare brevemente gli alimenti, p. es. nel riorganizzare o riordinare gli alimenti. Non lasciare però il prodotto in verticale, perché può essere spinto verso il retro o rovesciato nel chiudere la porta.
- ▶ Non stipare troppo gli alimenti, per consentire all'aria di circolare correttamente.
- ▶ Fissare le bottiglie in modo che non possano rovesciarsi: Spostare il portabottiglie.

### 5.6.2 Regolazione della temperatura nel vano frigorifero

La temperatura può essere regolata da 11 °C e 2 °C, empfohlen sind 5 °C.

- ▶ Regolazione della temperatura su valori più caldi: Premere il tasto di regolazione Up vano frigorifero Fig. 2 (10).
- ▶ Regolazione della temperatura su valori più freddi: Premere il tasto di regolazione Down vano frigorifero Fig. 2 (9).
- ▷ Quando si preme per la prima volta, nel display della temperatura vano frigorifero viene visualizzato il valore attuale.
- ▶ Modificare la temperatura di 1 °C: premere brevemente il tasto.
- ▶ Modifica continua della temperatura: Tenere premuto il tasto.
- ▷ Durante la regolazione il valore viene visualizzato lampeggiante.
- ▷ Circa 5 secondi dopo aver premuto l'ultimo tasto, viene visualizzata la temperatura effettiva. La temperatura si regola lentamente sul nuovo valore.

### 5.6.3 SuperCool

La funzione SuperCool attiva la massima potenza di raffreddamento. Consente di raggiungere temperature di raffreddamento più basse. Utilizzare la funzione SuperCool per raffreddare rapidamente grandi quantità di alimenti.

Quando si attiva la funzione SuperCool, il ventilatore è in funzione.

La funzione SuperCool comporta un consumo di energia più elevato.

#### Raffreddamento con la funzione SuperCool

- ▶ Premere brevemente il tasto SuperCool Fig. 2 (12).
- ▷ Il tasto SuperCool Fig. 2 (12) si illumina.
- ▶ La temperatura di raffreddamento si abbassa al valore più basso. La funzione SuperCool è inserita.
- ▷ La funzione SuperCool si disinserisce automaticamente dopo 6 e 12 ore. L'apparecchio continua a funzionare nella modalità normale a risparmio energetico.

#### Disinserimento temporaneo di SuperCool

- ▶ Premere brevemente il tasto SuperCool Fig. 2 (12).
- ▷ Il tasto SuperCool Fig. 2 (12) si spegne.
- ▷ La funzione SuperCool è disinserita.

### 5.6.4 Ventilatore

Il ventilatore consente di raffreddare rapidamente grandi quantità di alimenti freschi o di ottenere una distribuzione abbastanza uniforme della temperatura su tutti i ripiani.

La refrigerazione a circolazione d'aria è consigliata:

- in caso di temperatura ambiente elevata (superiore a circa 30 °C)
- in caso di umidità dell'aria elevata

La refrigerazione a circolazione d'aria determina un consumo energetico leggermente maggiore. Per risparmiare energia, il ventilatore si disattiva automaticamente all'apertura della porta.

#### Attivazione del ventilatore

- ▶ Premere brevemente il tasto Ventilation Fig. 2 (13).
- ▷ Il tasto Ventilation si illumina.
- ▷ Il ventilatore è attivo. Si inserisce automaticamente tutte le volte che il compressore funziona.

#### Disattivazione del ventilatore

- ▶ Premere brevemente il tasto Ventilation Fig. 2 (13).
- ▷ Il tasto Ventilation si spegne.
- ▷ Il ventilatore è spento

### 5.6.5 Spostamento dei ripiani

I ripiani sono bloccati da arresti di estrazione in modo da non poter essere estratti involontariamente.

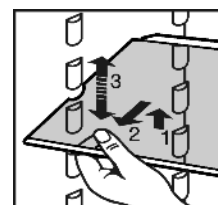

- ▶ Inserire il ripiano con l'alzatina posteriore rivolta verso l'alto.
- ▷ Gli alimenti non congelano sulla parete posteriore.

### 5.6.6 Utilizzo del ripiano divisibile

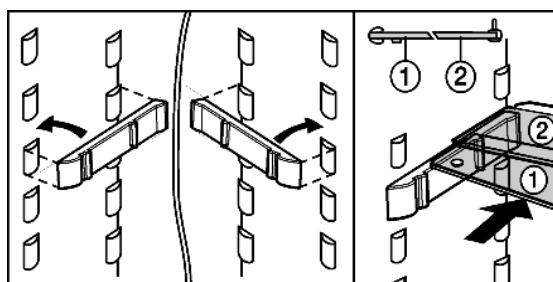
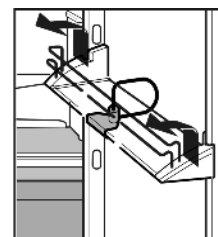

Fig. 27

- ▶ L'alzatina (2) del ripiano di vetro deve essere sul lato posteriore.

### 5.6.7 Spostamento dei balconcini



Togliere lo scomparto per formaggio e burro con il coperchio.

- ▶ Per rimuovere il coperchio: Premere un lato dello scomparto per burro e formaggio verso l'esterno, finché il perno del coperchio non è libero, poi togliere lateralmente il coperchio.

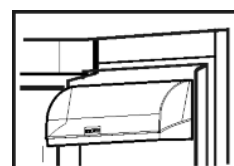

## 5.6.8 Asportazione del portabottiglie

- ▶ Afferrare il portabottiglie sempre sulla parte in plastica.

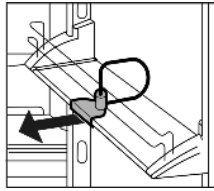

## 5.7 Vano congelatore

Il vano congelatore consente di conservare prodotti surgelati e congelati, fabbricare i cubetti di ghiaccio e congelare gli alimenti freschi.

### 5.7.1 Congelamento degli alimenti

Ogni singolo cassetto e il piano possono sopportare massimo 25 kg di cibi congelati.

Chiudendo la porta si forma un vuoto. Dopo aver chiuso la porta attendere circa 1 minuto, poi la porta si riapre più facilmente.



#### ATTENZIONE

Pericolo di lesioni a causa di pezzi di vetro!

Bottiglie e barattoli con bevande possono esplodere durante il congelamento. Questo vale in particolare per bevande contenenti anidride carbonica.

- ▶ Non congelare bottiglie e lattine contenenti bevande!

Per congelare rapidamente gli alimenti anche nel loro interno, non superare le seguenti quantità per porzione:

- frutta, verdura fino ad 1 kg
- carne fino a 2,5 kg
- ▶ Confezionare gli alimenti divisi in porzioni in sacchetti freezer, contenitori di plastica, metallo o alluminio riutilizzabili.

### 5.7.2 Scongelamento degli alimenti

- nel vano frigorifero
- a temperatura ambiente
- nel forno a microonde
- nel forno elettrico/ventilato
- ▶ Ricongelare gli alimenti scongelati solo in casi eccezionali.

### 5.7.3 Regolare la temperatura nel vano congelatore

L'apparecchio è regolato di serie per il funzionamento in modalità normale.

La temperatura può essere regolata a valori compresi fra -16 °C a -26 °C / Ausführung Australien -14 °C a -26 °C, si raccomanda -18 °C.\*

- ▶ Regolazione della temperatura su valori più caldi: Premere il tasto di regolazione Up vano congelatore Fig. 2 (5).
- ▶ Regolazione della temperatura su valori più freddi: Premere il tasto di regolazione Down vano congelatore Fig. 2 (4).
- ▷ Quando si preme per la prima volta nel display della temperatura del vano congelatore viene visualizzato il valore attuale.
- ▶ Modificare la temperatura di 1 °C: premere brevemente il tasto.

-o-

- ▶ Modifica continua della temperatura: Tenere premuto il tasto.
- ▷ Durante la regolazione il valore viene visualizzato lampeggiante.
- ▷ Circa 5 secondi dopo aver premuto l'ultimo tasto, viene visualizzata la temperatura effettiva. La temperatura si regola lentamente sul nuovo valore.

## 5.7.4 SuperFrost

Questa funzione consente di congelare rapidamente alimenti freschi fino al loro interno. L'apparecchio funziona con la potenza massima di raffreddamento, per questo motivo il rumore del gruppo refrigerante può essere temporaneamente più forte.

In 24 h è possibile congelare la quantità massima di alimenti freschi indicata sulla targhetta identificativa alla voce "Capacità di congelamento ... kg/24h". Questa quantità massima di alimenti congelati varia secondo il modello e la classe di climatizzazione.

### Come congelare con la funzione SuperFrost

Non attivare la funzione SuperFrost nei seguenti casi:

- in caso di introduzione di prodotti già congelati
- per la congelazione di circa 2 kg di alimenti freschi al giorno
- ▶ Premere brevemente una volta il tasto SuperFrost Fig. 2 (2).
- ▷ Il tasto SuperFrost Fig. 2 (2) si illumina.
- ▷ La temperatura di congelazione si abbassa, l'apparecchio funziona con la massima potenza di raffreddamento.
- Per una quantità ridotta di alimenti congelati:
  - ▶ attendere circa 6 ore.
  - ▶ Inserire gli alimenti freschi negli scomparti superiori.
  - Con la quantità massima di alimenti congelati:
    - ▶ attendere circa 24 ore.
    - ▶ Sistemare gli alimenti confezionati direttamente sui piani di appoggio e solo dopo la congelazione metterli negli scomparti a cassetto.
- ▷ La funzione SuperFrost si disinserisce automaticamente. A seconda della quantità inserita minimo dopo 30 h, massimo dopo 65 ore.
- ▷ La congelazione è terminata.
- ▷ Il tasto SuperFrost Fig. 2 (2) è spento.
- ▷ L'apparecchio continua a funzionare nella modalità normale a risparmio energetico.

## 5.7.5 Cassetti

### Nota

Il consumo energetico aumenta e la potenza frigorifera si riduce, se la ventilazione non è sufficiente.

Per apparecchi dotati di NoFrost:

- ▶ lasciare il cassetto più in basso all'interno dell'apparecchio!
- ▶ Mantenere sempre libere le fessure per aria del ventilatore nella parete posteriore!

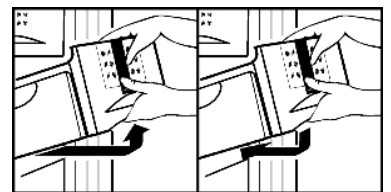

- ▶ Per collocare il prodotto congelato direttamente sui ripiani: tirare in avanti il cassetto ed estrarlo.

## 5.7.6 Ripiani

- ▶ Rimozione del ripiano: sollevare il ripiano dal lato anteriore ed estrarlo.
- ▶ Reinsediamento del ripiano: spingerlo semplicemente fino all'arresto.

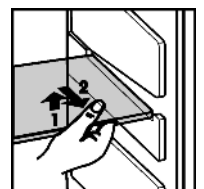

### 5.7.7 Variospace

Oltre ai cassetti estraibili è possibile togliere anche i ripiani. Si ottiene così spazio per alimenti congelati di grandi dimensioni. Pollame, carne, pezzi di selvaggina di grandi dimensioni e torte alte possono essere congelati interi e cucinati successivamente.

- ▶ Riempire il singolo cassetto estraibile e il ripiano con max. 25 kg di cibi congelati.

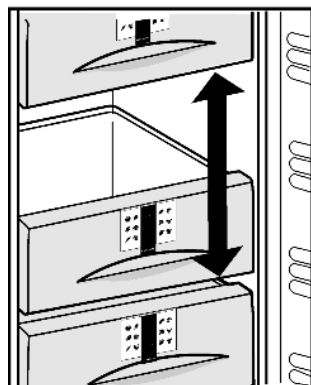

### 5.7.8 Sistema informativo

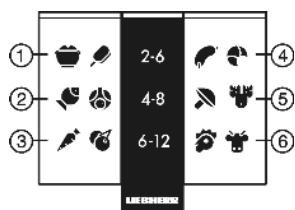

Fig. 28

- |                             |                            |
|-----------------------------|----------------------------|
| (1) Pietanze pronte, gelato | (4) Salumi, pane           |
| (2) Carne di maiale, pesce  | (5) Selvaggina, funghi     |
| (3) Frutta, verdura         | (6) Pollame, manzo/vitello |

I numeri indicano di volta in volta il tempo di conservazione di diversi prodotti congelati in mesi. I tempi di conservazione indicati sono valori indicativi.

### 5.7.9 Vassoio di congelazione

Il vassoio di congelazione consente di congelare bacche, erbe, verdura e altri alimenti di piccole dimensioni senza che formino un unico blocco. Si mantiene così la forma del prodotto congelato, rendendo più semplice la successiva suddivisione in porzioni.

Per risparmiare spazio è possibile conservare gli accumulatori di freddo nel vassoio di congelazione.

#### Utilizzo del vassoio di congelamento

- ▶ Distribuire il prodotto da congelare sul vassoio.
- ▶ Sospendere il vassoio di congelamento in uno dei cassetti più alti.
- ▶ Far congelare il prodotto per 10 - 12 h.
- ▶ Versare il prodotto congelato in sacchetti o contenitori per freezer.
- ▶ Conservare il sacchetto o il contenitore in un cassetto.
- ▶ Per scongelare il prodotto distenderlo nuovamente.

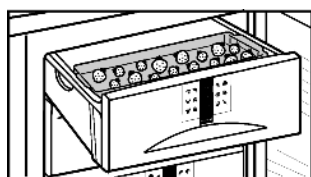

### 5.7.10 Accumulatori di freddo\*

In caso di interruzione di corrente gli accumulatori di freddo impediscono che la temperatura aumenti troppo rapidamente.\*

#### Accumulatori di freddo

A seconda del tipo di apparecchio, gli accumulatori di freddo possono essere congelati e conservati nel vassoio di congelazione o nel tetto del vano congelatore.\*

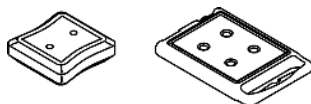

La congelazione degli accumulatori di freddo nel tetto dell'apparecchio è possibile solo per apparecchi privi del modulo No-Frost!\*

Estraendo il primo cassetto:

- ▶ Inserimento degli accumulatori di freddo: Infilare gli accumulatori di freddo in fondo al tetto del vano congelatore e incastrarli sul lato anteriore.

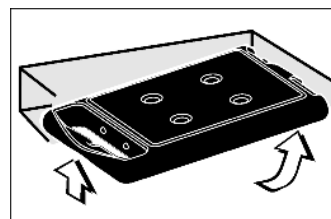

Estraendo il primo cassetto:

- ▶ Estrazione degli accumulatori di freddo: afferrare lateralmente gli accumulatori di freddo ed estrarli verso il basso.

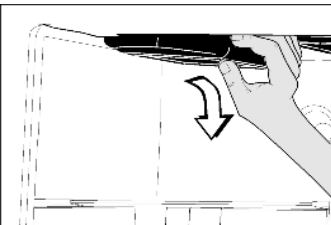

### 5.7.11 IceMaker\*

L'IceMaker si trova nel cassetto più in alto del vano congelatore. Il cassetto è contraddistinto dalla dicitura "IceMaker".

Assicurarsi che siano soddisfatte le condizioni seguenti:

- l'apparecchio è in posizione orizzontale.
- L'apparecchio è collegato.
- Il vano congelatore è acceso.
- L'IceMaker è collegato all'alimentazione dell'acqua.

#### Accensione dell'IceMaker\*

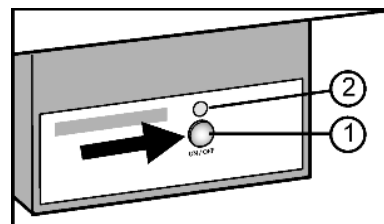

Fig. 29

- ▶ Estrarre il cassetto.
- ▶ Premere il tasto On/Off Fig. 29 (1) finché si illumina il LED Fig. 29 (2).
- ▶ Inserire il cassetto.

#### Nota

- ▶ L'IceMaker produce cubetti di ghiaccio solo se il cassetto è chiuso.

#### Produzione di cubetti di ghiaccio\*

La capacità di produzione dipende dalla temperatura di congelazione. Più è bassa la temperatura, maggiore è la quantità di cubetti di ghiaccio che è possibile produrre in un determinato lasso di tempo.

I cubetti di ghiaccio cadono dall'IceMaker nel cassetto. Una volta raggiunto un determinato livello di riempimento, la produzione di cubetti di ghiaccio si interrompe.

Se sono richieste grandi quantità di cubetti di ghiaccio, è possibile sostituire l'intero cassetto dell'IceMaker con il cassetto adiacente. Se il cassetto viene chiuso, l'IceMaker ricomincia automaticamente con la produzione.

Dopo la prima accensione dell'IceMaker, possono essere necessarie fino a 24 ore prima che inizi la produzione dei primi cubetti di ghiaccio.

# Manutenzione

## Nota

Se l'apparecchio viene utilizzato per la prima volta e se non è stato impiegato a lungo, l'IceMaker deve essere lavato per eliminare le eventuali particelle presenti.

- ▶ Pertanto non consumare o utilizzare i cubetti di ghiaccio che vengono prodotti nelle prime 24 ore.

## Spegnimento dell'IceMaker\*

Se non sono richieste grandi quantità di cubetti di ghiaccio, è possibile spegnere l'IceMaker indipendentemente dal vano congelatore.

Se l'IceMaker è spento, il cassetto dell'IceMaker può essere utilizzato anche per congelare e conservare alimenti.

- ▶ Premere il tasto On/Off per circa 1 s fino allo spegnimento del LED.
- ▶ Pulire l'IceMaker.
- ▷ In tal modo si ha la sicurezza che nell'IceMaker non rimanga acqua o ghiaccio.

## 6 Manutenzione

### 6.1 Sbrinamento manuale\*

Lo sbrinamento del **vano frigorifero** avviene automaticamente. L'acqua prodotta dallo sbrinamento evapora a seguito del calore del compressore. Le gocce d'acqua sulla parete posteriore sono dovute a motivi funzionali e sono assolutamente normali.

- ▶ Pulire regolarmente il foro di scarico, in modo che l'acqua di sbrinamento possa defluire (vedere 6.3).

Dopo un esercizio prolungato, nel **vano congelatore** si forma uno strato di brina o di ghiaccio.

Lo strato di brina o ghiaccio si forma più velocemente aprendo frequentemente la porta o introducendo vivande calde. Uno spesso strato di ghiaccio aumenta tuttavia il consumo d'energia. Per questo motivo consigliamo di sbrinare regolarmente l'apparecchio.

- ▶ Un giorno prima dello sbrinamento attivare la funzione SuperFrost.
- ▷ Il prodotto congelato incamera in tal modo una "riserva di freddo".
- ▶ Spegnimento dell'apparecchio.
- ▷ Il display della temperatura si spegne.
- ▷ Se il display della temperatura non si spegne, la sicurezza bambini (vedere 5.3) è attiva.
- ▶ Staccare la spina o disinserire il fusibile.
- ▶ Appoggiare gli accumulatori di freddo sul cibo congelato.
- ▶ Avvolgere eventualmente il prodotto congelato nel cassetto in carta da giornale o coperte e riporlo in luogo molto fresco.
- ▶ Collocare su un ripiano centrale una pentola con acqua calda non bollente.

-o-

- ▶ Riempire i due cassetti inferiori a metà con acqua tiepida e inserirli nell'apparecchio.
- ▷ In tal modo si accelera lo sbrinamento.
- ▷ L'acqua di sbrinamento viene raccolta nei cassetti.
- ▶ Lasciare aperta la porta dell'apparecchio durante lo sbrinamento.
- ▶ Prestare attenzione che l'acqua di sbrinamento non penetri nel mobile da incasso.
- ▶ Raccogliere eventualmente più volte l'acqua di sbrinamento con una spugna o un panno.
- ▶ Pulire l'apparecchio (vedere 6.3) e asciugare.



### 6.2 Sbrinamento con funzione NoFrost\*

Il sistema NoFrost sbrina automaticamente l'apparecchio.

#### Vano frigorifero:

L'acqua prodotta dallo sbrinamento evapora a seguito del calore del compressore. Le gocce d'acqua sulla parete posteriore sono dovute a motivi funzionali e sono assolutamente normali.

- ▶ Pulire regolarmente il foro di scarico, in modo che l'acqua di sbrinamento possa defluire (vedere 6.3).

#### Vano congelatore:

L'umidità si condensa sull'evaporatore, viene sbrinata periodicamente ed evapora.

- ▶ L'apparecchio non deve essere sbrinato manualmente.

## 6.3 Pulire l'apparecchio

### Prima della pulizia:



#### ATTENZIONE

Pericolo di danni e di lesioni a causa del vapore caldo! Il vapore caldo può danneggiare le superfici e provocare ustioni.

- ▶ Non utilizzare pulitrici a vapore!

#### ATTENZIONE

Una pulizia sbagliata danneggia l'apparecchio!

- ▶ Non utilizzare i detergenti concentrati.
- ▶ Non utilizzare spugne abrasive o paglietta.
- ▶ Non utilizzare prodotti contenenti sabbia, cloruri, prodotti chimici o acidi.
- ▶ Non utilizzare solventi chimici.
- ▶ Non danneggiare o asportare la targhetta identificativa all'interno dell'apparecchio. È importante per il servizio di assistenza.
- ▶ Non strappare, piegare o danneggiare i cavi o altri componenti.
- ▶ Non far penetrare l'acqua di pulizia nella canaletta di scarico, nelle griglie di aerazione e nei componenti elettrici.

- ▶ Svuotare l'apparecchio.

- ▶ Estrarre la spina di rete.

- Utilizzare panni morbidi ed un detergente multiuso con un pH neutro.

- Per l'interno utilizzare solo detergenti e detersivi non pericolosi per gli alimenti.



#### Superfici esterne e vano interno:

- ▶ Pulire le superfici interne ed esterne di plastica a mano con acqua tiepida e poco detersivo.
- ▶ Pulizia del foro di scarico: Eliminare i depositi con uno strumento sottile, p. es. un cotton fioc.

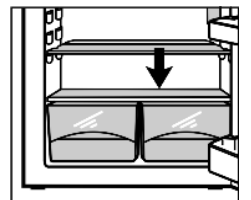

#### Parti in dotazione:

- ▶ Pulire a mano le parti in dotazione con acqua tiepida e poco detersivo.
- ▶ Per la pulizia togliere le guide per i mezzi ripiani di vetro.
- ▶ Smontaggio dei ripiani: Togliere i listelli e i fianchi.
- ▶ Smontaggio dei balconcini: Staccare le pellicole protettive dalle fasce ornamentali.

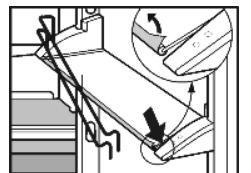

#### Dopo la pulizia:

- ▶ Strofinare ed asciugare le parti in dotazione.
- ▶ Allacciare nuovamente l'apparecchio all'alimentazione elettrica ed accenderlo.
- ▶ Attivare la funzione SuperFrost (vedere 5.7.4). Quando la temperatura è sufficientemente fredda:
- ▶ Inserire nuovamente gli alimenti.



## Messa fuori servizio

terruzione di corrente, l'apparecchio continua a funzionare alla temperatura impostata per ultima.

- ▶ Premere il tasto Allarme *Fig. 2 (1)*.
- ▷ Nel display della temperatura viene visualizzata per circa 60 secondi la temperatura più calda, raggiunta durante il guasto di rete. Dopodiché l'elettronica visualizza nuovamente la temperatura di congelazione effettivamente presente.
- ▶ Cancellare temporaneamente la visualizzazione della temperatura più calda: Premere il tasto Allarme *Fig. 2 (1)*.
- ▶ Controllare la qualità degli alimenti. Non consumare alimenti deteriorati. Non ricongelare gli alimenti scongelati.

### Non è possibile accendere l'IceMaker.\*

- L'apparecchio e l'IceMaker non sono collegati.
- ▶ Collegare l'apparecchio (vedere Avviamento).

### L'IceMaker non produce cubetti di ghiaccio.\*

- L'IceMaker non è acceso.
- ▶ Accendere l'IceMaker.
- Il recipiente dei cubetti di ghiaccio non è collegato correttamente.
- ▶ Inserire il cassetto correttamente.
- Il collegamento dell'acqua non è aperto.
- ▶ Aprire il collegamento dell'acqua.

### La temperatura non è sufficientemente fredda.

- La porta dell'apparecchio non è chiusa correttamente.
- ▶ Chiudere la porta dell'apparecchio.
- La ventilazione non è sufficiente.
- ▶ Liberare la griglia di ventilazione.
- La temperatura ambiente è troppo elevata.
- ▶ Soluzione: (vedere 1.1).
- L'apparecchio è stato aperto troppo spesso o troppo a lungo.
- ▶ Attendere se la temperatura richiesta si regola di nuovo da sola. In caso contrario, rivolgersi al servizio di assistenza (vedere Manutenzione).
- Sono state introdotte quantità eccessive di alimenti freschi senza aver inserito SuperFrost.
- ▶ Soluzione: (vedere 5.7.4)
- La temperatura è regolata in modo errato.
- ▶ Regolare la temperatura su valori più freddi e controllare dopo 24 ore.
- L'apparecchio è troppo vicino ad una sorgente di calore.
- ▶ Soluzione: (vedere Avviamento).

### L'illuminazione interna non funziona.

- L'apparecchio non è acceso.
- ▶ Accendere l'apparecchio.
- La porta è rimasta aperta per più di 15 min.
- ▶ L'illuminazione interna si spegne automaticamente con la porta aperta dopo circa 15 min.
- L'illuminazione interna a LED è difettosa oppure il coperchio è danneggiato:



#### AVVERTENZA

Pericolo di lesioni a causa di scossa elettrica!

Sotto il coperchio si trovano elementi sotto corrente.

- ▶ Far sostituire o riparare l'illuminazione interna a LED solo dal servizio di assistenza o da personale tecnico qualificato.



#### AVVERTENZA

Pericolo di lesioni a causa di radiazioni laser di classe 1M.

- ▶ Se il coperchio è aperto, non guardare dentro.

## 8 Messa fuori servizio

### 8.1 Spegnimento dell'apparecchio

#### Nota

- ▶ Per spegnere l'intero apparecchio, è necessario disinserire solo il vano congelatore.

#### 8.1.1 Spegnimento del vano congelatore

- ▶ Premere il tasto On/Off *Fig. 2 (3)* circa 2 secondi.
- ▷ I display della temperatura sono spenti. L'apparecchio è spento.

#### 8.1.2 Spegnimento del vano frigorifero

#### Nota

- ▶ Se necessario, il vano frigorifero può essere spento separatamente.

- ▶ Premere il tasto On/Off vano frigorifero *Fig. 2 (11)* circa 2 secondi.
- ▷ Il display della temperatura del vano frigorifero *Fig. 2 (7)* è spento. Il vano frigorifero è spento.

## 8.2 Messa fuori servizio

- ▶ Svuotare l'apparecchio.
- ▶ Portare l'IceMaker in posizione di pulizia (vedere Manutenzione).\*
- ▶ Estrarre la spina di rete.
- ▶ Pulire l'apparecchio (vedere 6.3).



- ▶ Lasciare aperta la porta per evitare la formazione di cattivi odori.

## 9 Smaltimento dell'apparecchio

L'apparecchio contiene ancora materiali preziosi e deve essere smaltito in un centro diverso dalla raccolta indifferenziata dei rifiuti urbani. Gli apparecchi fuori uso devono essere smaltiti a regola d'arte in conformità alle norme e leggi locali.

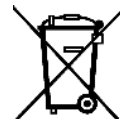

Non danneggiare il circuito refrigerante dell'apparecchio fuori uso durante il trasporto per evitare che il refrigerante in esso contenuto (dati riportati sulla targhetta identificativa) e l'olio possano fuoriuscire senza controllo.

- ▶ Mettere fuori uso l'apparecchio.
- ▶ Estrarre la spina di rete.
- ▶ Staccare il cavo di alimentazione.