



www.lidl-service.com



GRAPADORA NEUMÁTICA / PISTOLA SPARAPUNTI AD ARIA COMPRESSA PDT 40 B2

(ES)

GRAPADORA NEUMÁTICA

Instrucciones de utilización y de seguridad
Traducción del manual de instrucciones original

(PT)

AGRAFADOR COM PRESSÃO DE AR

Instruções de utilização e de segurança
Tradução do manual de instruções original

(DE) (AT) (CH)

DRUCKLUFT-TACKER

Bedienungs- und Sicherheitshinweise
Originalbetriebsanleitung

(IT) (MT)

PISTOLA SPARAPUNTI AD ARIA COMPRESSA

Indicazioni per l'uso e per la sicurezza
Traduzione delle istruzioni d'uso originali

(GB) (MT)

PNEUMATIC STAPLER

Operation and Safety Notes
Translation of original operation manual

IAN 73782

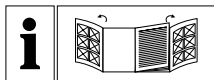

ES

Antes de empezar a leer abra las dos páginas que contienen las imágenes y, en seguida, familiarícese con todas las funciones del dispositivo.

IT MT

Prima di leggere aprire le due pagine con le immagini e prendere confidenza con le diverse funzioni dell'apparecchio.

PT

Antes de começar a ler abra as duas páginas com as imagens e, de seguida, familiarize-se com todas as funções do aparelho.

GB MT

Before reading, unfold both pages containing illustrations and familiarise yourself with all functions of the device.

DE AT CH

Klappen Sie vor dem Lesen die beiden Seiten mit den Abbildungen aus und machen Sie sich anschließend mit allen Funktionen des Gerätes vertraut.

ES	Instrucciones de utilización y de seguridad	Página	5
IT / MT	Indicazioni per l'uso e per la sicurezza	Pagina	13
PT	Instruções de utilização e de segurança	Página	21
GB / MT	Operation and Safety Notes	Page	29
DE / AT / CH	Bedienungs- und Sicherheitshinweise	Seite	37

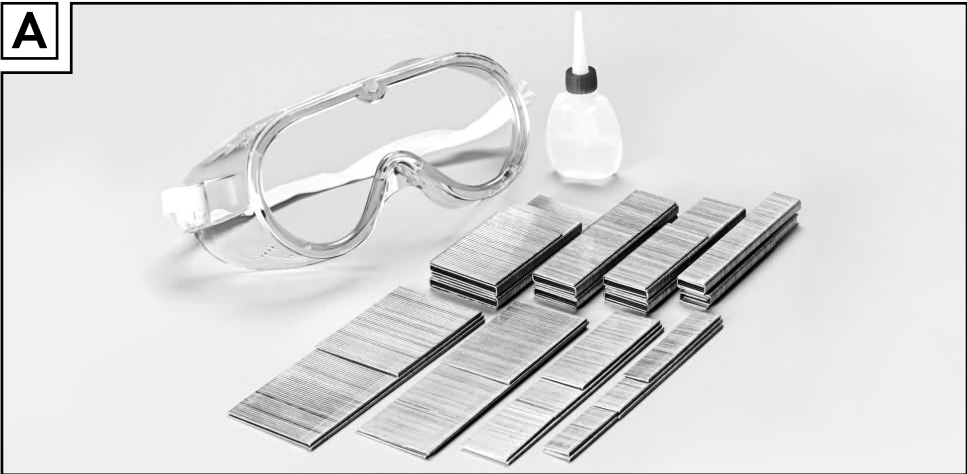
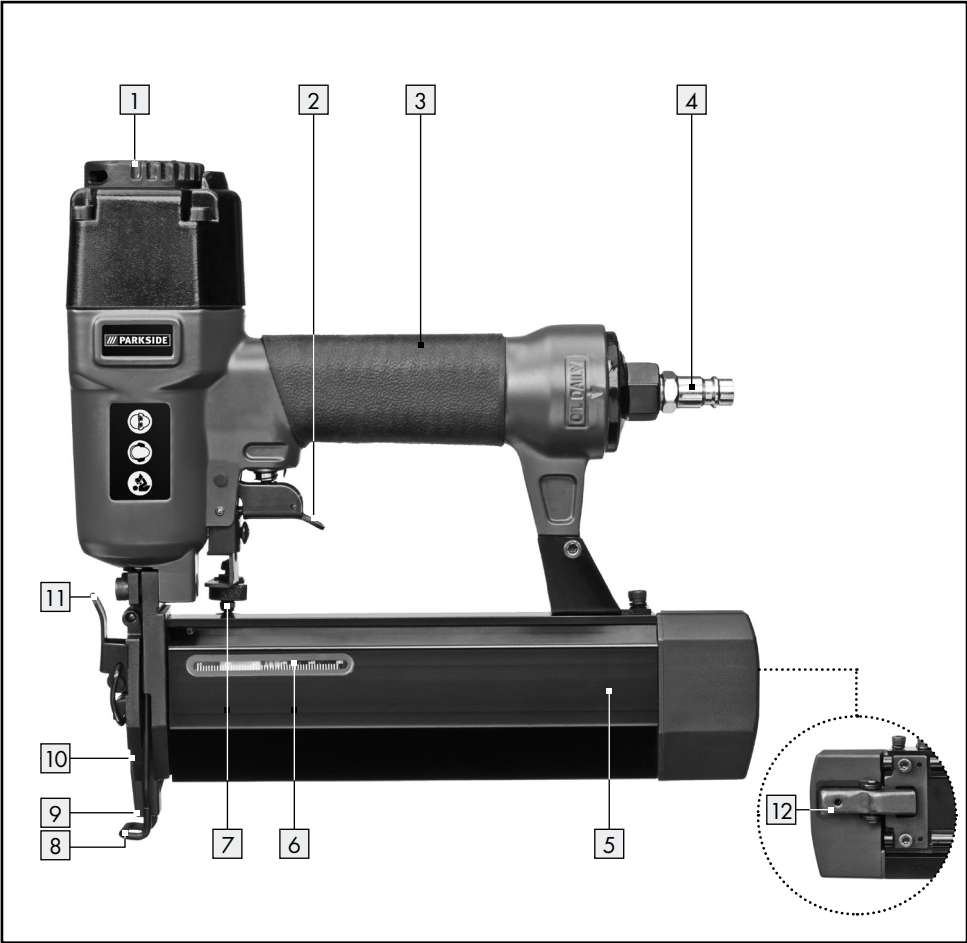

B**C****D**

Introducción

Finalidad prevista.....	Página	6
Equipamiento.....	Página	6
Contenido.....	Página	6
Características técnicas.....	Página	6

Seguridad de la clavadora	Página	7
Seguridad de trabajo.....	Página	8
Indicaciones de seguridad adicionales para el uso de la clavadora neumática.....	Página	8
Accesorios originales / aparatos adicionales.....	Página	9

Puesta en funcionamiento

Conexión de la fuente neumática.....	Página	9
Llenar el cargador.....	Página	9

Manejo

Extracción de grapas atascadas.....	Página	10
-------------------------------------	--------	----

Mantenimiento y limpieza	Página	10
Mantenimiento.....	Página	11
Limpieza.....	Página	11

Asistencia técnica	Página	11
---------------------------------	--------	----

Garantía	Página	11
-----------------------	--------	----

Eliminación del producto	Página	12
---------------------------------------	--------	----

Declaración de conformidad / Fabricante	Página	12
--	--------	----

En este manual de instrucciones / en este aparato se usan los siguientes pictogramas:

	¡Leer las instrucciones de uso!		No utilice el aparato en andamios o escaleras.
	¡Tenga en cuenta las advertencias e indicaciones de seguridad!		Jamás utilice hidrógeno, oxígeno, dióxido de carbono o gases embotellados como fuente de energía.
	Utilice gafas de protección y protecciones para los oídos.		Seguro de disparo
	¡Mantener el aparato eléctrico fuera del alcance de los niños!		¡Deseche el embalaje y el aparato de forma respetuosa con el medio ambiente!

Grapadora neumática PDT 40 B2

● Introducción



Enhorabuena por la adquisición de su nuevo aparato. Ha optado por un producto de alta calidad. El manual de instrucciones forma parte de este producto. Contiene importantes indicaciones sobre seguridad, uso y eliminación. Antes de usar el producto, familiarícese con todas las indicaciones de manejo y de seguridad. Utilice el artefacto únicamente tal y como se describe para las aplicaciones indicadas. Adjunte igualmente toda la documentación en caso de entregar el producto a terceros.

● Finalidad prevista

Este aparato es apto para trabajos de montaje y reparación. Cualquier otro uso o modificación del aparato se considera inadecuado y conlleva un peligro de accidente considerable. No asumimos responsabilidades por los daños ocasionados debidos a un uso inadecuado. El aparato está destinado solamente para fines particulares.

● Equipamiento

- 1 Cubierta de ventilación (girable)
- 2 Disparador

- 3 Mango
- 4 Racor roscado 6,35 mm (1/4")
- 5 Cargador
- 6 Indicador de nivel de carga
- 7 Tornillo moleteado
- 8 Seguro de disparo
- 9 Boca
- 10 Placa frontal
- 11 Palanca de fijación rápida de la placa frontal
- 12 Palanca del cargador

● Contenido

- 1 grapadora neumática PDT 40 B2
- 1 maletín de transporte
- 1 aceite especial neumático
- 1 racor roscado, 6,35 mm (1/4") (preinstalado)
- 1 paquete de clavos, 1000 unidades
- 1 paquete de grapas, 1000 unidades
- 1 gafas protectoras
- 1 manual de instrucciones

● Características técnicas

Dimensiones: 248 x 58 x 246 mm
(An x Al x Pr)

Peso

(sin grapas o clavos): 1,513 kg

Tipo de accionamiento: neumático

Presión máxima admisible: 8 bares

Rango de presión recomendado:	4 a 7,5 bares
Consumo de aire en cada operación de grapado:	aprox. 0,13 l por cada operación de grapado
Lubricante recomendado:	aceite especial neumático
Capacidad de carga:	100 unidades
Longitud de clavos:	15 mm, 20 mm, 25 mm, 30 mm, 32 mm, 35 mm, 38 mm, 40 mm, 45 mm, 50 mm
Longitud de grapas:	10-40 mm
Ancho de grapas:	5,7 mm
Díámetro de tubo flexible recomendado:	∅ 9 mm
Calidad del aire a presión:	limpio, con neblina de aceite y sin líquido de condensación

Información sobre ruido y vibración:

Los valores de medición calculados se corresponden con EN 12549:1999, EN ISO 4871. El nivel de presión acústica A evaluado del aparato es normalmente de 90,6 dB (A). Variación K = 3 dB. El nivel de ruido al trabajar puede superar los 103,6 dB (A).

Estos valores son valores característicos referidos al aparato y no se corresponden con el ruido generado en el lugar de trabajo. El ruido generado en el lugar de trabajo depende, p. ej., del entorno de trabajo, la pieza de trabajo, el apoyo de la pieza de trabajo y el número de operaciones de clavado. En función de las características del puesto de trabajo y de la pieza de trabajo se deberán adoptar eventualmente medidas de absorción acústica, como p. ej. la colocación de material de absorción acústica bajo la pieza de trabajo, neutralización de las vibraciones de la pieza de trabajo mediante fijación o cubrimiento de la misma, ajuste de la presión mínima necesaria para la operación de grapado. En casos especiales se deberán utilizar protecciones auditivas.



¡Deben utilizarse protecciones para los oídos!

Valores totales de oscilación

ISO 8662-11:1999:

Valor de emisión de oscilaciones $a_{h,D} = 12,380 \text{ m/s}^2$
Incertidumbre $K = 1,5 \text{ m/s}^2$

Sacudidas mecánicas (vibración)

Para la clavadora, el valor característico de vibración se ha calculado en base a ISO 8662-11:1999 – Máquinas a motor sujetadas con la mano – Medición de oscilaciones mecánicas en el mango – Clavadoras (véanse datos técnicos). El valor se corresponde con el valor característico referido al aparato y no representa el efecto sobre el sistema mano-brazo durante la utilización del aparato. El efecto sobre el sistema mano-brazo durante la utilización del aparato depende, p. ej. de la fuerza de agarre, la fuerza de apriete, la dirección de trabajo, la presión de aire ajustada, la pieza de trabajo y la posición de esta última.



Seguridad de la clavadora

¡ADVERTENCIA! Lea todas las indicaciones de seguridad y advertencias. La inobservancia de las indicaciones de seguridad y de las advertencias podría causar lesiones graves y/o daños materiales.

CONSERVE TODAS LAS INDICACIONES DE SEGURIDAD Y ADVERTENCIAS PARA FUTURAS CONSULTAS.

- **Cuando trabaje con el aparato compruebe siempre al principio el correcto funcionamiento de los dispositivos de seguridad y disparo, así como el firme alojamiento de todos los tornillos y tuercas.**
- **No realice manipulaciones no autorizadas de la clavadora.**
- **No desmonte o bloquee piezas de la máquina, como por ejemplo el seguro de disparo.**

- **No realice „reparaciones de emergencia“ con medios no adecuados.**
- **La clavadora se debe mantener periódicamente conforme a las indicaciones del fabricante.**
- **Evite cualquier daño de la máquina o la debilitación de la estructura de la misma, p.ej. por:**
 - golpeo o realización de grabados,
 - modificaciones no autorizadas por el fabricante,
 - guiado a través de plantillas de metal duro, p. ej. acero,
 - caída o deslizamiento por el suelo,
 - uso como martillo,
 - cualquier forma de violencia.

● Seguridad de trabajo

- **No apunte nunca con la clavadora hacia sí mismo o hacia otras personas.**
- **Al trabajar, sujete la clavadora de forma que la cabeza y el cuerpo no resulten lesionados por el retroceso, debido a un fallo en el suministro de corriente o por partes duras de la pieza de trabajo.**
- **No dispare nunca al aire con la clavadora.** De esta forma evitará los peligros derivados del lanzamiento de clavos o grapas, así como un sobreesfuerzo del aparato.
- **Cuando transporte la clavadora, desconéctela de la red neumática, sobre todo cuando utilice una escalera o al moverse en posiciones forzadas.**
- **En el puesto de trabajo, transporte la clavadora únicamente por el mango y sin accionar el disparador.**
- **Tenga en cuenta las condiciones del puesto de trabajo.** Las grapas o clavos pueden atravesar eventualmente piezas de trabajo delgadas o incluso salir despedidas al aplicarlas sobre las esquinas y bordes de las piezas de trabajo.
-  **Utilice equipos de protección personal adecuados, como**

p. ej. protecciones para los oídos y los ojos. La utilización de equipamiento de protección personal, como mascarilla en antipolvo, zapatos de seguridad antideslizantes, casco de seguridad o protección auditiva, de acuerdo con el tipo y aplicación de la herramienta neumática, reduce el riesgo de lesiones.



Indicaciones de seguridad adicionales para el uso de la clavadora neumática

¡ADVERTENCIA! ¡PELIGRO DE LESIONES!

No sobrepase nunca la presión máxima admisible de trabajo de 8 bares. Utilice un reductor de presión para ajustar la presión de trabajo.

¡ADVERTENCIA! ¡PELIGRO DE LESIONES!

No utilice nunca oxígeno u otros gases inflamables como fuente de energía.



- **Mantenga el área de trabajo limpio y bien iluminado.** El desorden y los lugares de trabajo mal iluminados pueden provocar accidentes.



Mantenga a los niños y otras personas alejados durante el uso o manejo de la clavadora.

Un descuido puede hacerle perder el control del aparato.

- **Sea cuidadoso en todo momento, preste atención a lo que hace y proceda con prudencia al trabajar con una clavadora. No utilice la clavadora si está cansado o si se encuentra bajo el efecto de drogas, alcohol o medicamentos.** Un descuido durante la utilización de la clavadora puede provocar lesiones severas.
- **Evite posturas forzadas. Procure adoptar una posición segura y mantenga el equilibrio en todo momento.** De este modo podrá controlar mejor la clavadora, especialmente en situaciones inesperadas.
- **Desconecte el aparato de la fuente neumática antes de realizar reparaciones o trabajos de mantenimiento, o antes de transportarla.**

-  **¡PELIGRO DE LESIONES!** No utilice el aparato en andamios o escaleras.
-  Jamás utilice hidrógeno, oxígeno, dióxido de carbono y otros gases embotellados como fuente de energía, porque ello podría causar una explosión, así como lesiones graves.
- **¡PELIGRO DE LESIONES!** No ponga nunca el aparato en funcionamiento si el seguro de disparo  se encuentra defectuoso o retirado. De lo contrario podrían producirse lesiones.
- Sujete firmemente el tubo flexible con la mano al soltar el acoplamiento del mismo, para evitar así lesiones por el retroceso repentino del mismo.
- Para la conexión de aire comprimido utilice exclusivamente un racor roscado de 1/4" y un acoplamiento rápido.
- No acerque nunca sus manos a la boca del aparato, cuando éste se encuentre operativo. De lo contrario podría lesionarse.
- **Compruebe el estado del aparato.** Antes de la puesta en marcha, compruebe que el aparato no presenta ningún daño. Si el aparato presentase averías, no deberá ponerlo en funcionamiento.
- **No emplee objetos puntiagudos.** No introduzca nunca objetos puntiagudos y/o metálicos en el interior del aparato.

● Accesorios originales / aparatos adicionales

- **Utilice únicamente accesorios y aparatos adicionales indicados en el manual de uso.** La utilización de grapas y clavos u otros accesorios distintos a los recomendados en la instrucción puede implicar riesgo de lesiones.

● Puesta en funcionamiento



NOTA: Antes de cada puesta en funcionamiento, póngase las gafas de protección suministradas. Antes de usar el aparato por primera vez, retire la cinta protectora de las gafas de protección.

● Conexión de la fuente neumática

NOTA: la clavadora neumática debe utilizarse exclusivamente con aire a presión limpio y con neblina de aceite, y no debe exceder la presión máxima de trabajo de 8 bares. El compresor debe disponer de un reductor de presión que permita regular la presión de trabajo.

- Conecte el aparato a una fuente de aire a presión apropiada.
 1. Para ello, presione el acoplamiento rápido del tubo de aire a presión (no contenido en el volumen de suministro) contra el racor roscado de 1/4"  de la clavadora neumática. El bloqueo se produce automáticamente.
 2. Conecte el otro extremo del tubo de aire a presión al reductor de presión (filtro) del compresor.

● Llenar el cargador

1. Presione la palanca del cargador  y tire de la cubierta del cargador hacia atrás hasta el tope.
2. Coloque el material a clavar (clavos, véase fig. 01 o grapas, véase fig. 02) en el cargador .

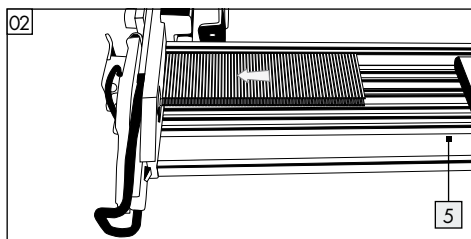
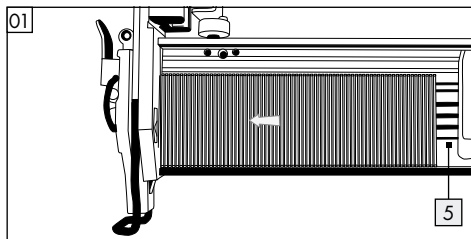

3. Empuje la cubierta del cargador hacia delante, hasta que encaje.

● Manejo

- Llene el cargador [5] de la clavadora neumática, tal y como se describe en el capítulo „Llenar el cargador“.
- Ajuste la presión de trabajo correcta con el reductor de presión.
- No sobrepase la presión máxima de trabajo de 8 bares en el aparato.
Una presión de trabajo excesiva no supone una mayor potencia, lo único que se consigue con ello es aumentar el consumo de aire comprimido y acelerar el desgaste del aparato.
- Encienda el compresor.
- Deje funcionando el compresor hasta que se alcance la presión máxima del recipiente y el aparato se desconecte.
- Coloque la clavadora neumática sobre la pieza a clavar y presione el disparador [2].



NOTA: la clavadora neumática dispone de un seguro de disparo [8].

- Las grapas y los clavos se disparan en cuanto la boca de la clavadora se presiona contra la pieza a clavar y se acciona el pulsador [2].
- Compruebe si la grapa o el clavo se han clavado conforme a las exigencias.
 - Si la grapa o clavo asoman sobre la superficie, incremente la presión en pasos de 0,5 bares.
 - Si la grapa o el clavo están demasiado hundidos, reduzca la presión en pasos de 0,5 bares.
 - Alternativamente puede acelerar el trabajo manteniendo pulsado el disparador [2].
 - Coloque la clavadora neumática sobre la pieza a clavar.
 - Presione la clavadora contra la pieza a clavar, hasta que la boca [9] de la clavadora toque dicha pieza. El clavo o la grapa son lanzados fuera de la clavadora.
 - Mientras mantenga pulsado el disparador [2], cada vez que la boca [9] toque la pieza a clavar se disparará un clavo o grapa del aparato.

- Alternativamente puede presionar también la boca [9] del aparato permanentemente contra la pieza a clavar.
- Cada vez que accione el disparador [2] el aparato disparará un clavo o una grapa.

NOTA: también se puede realizar un ajuste de precisión con el tornillo moleteado [7].

- Gire el tornillo moleteado [7] hacia abajo, para hundir más el clavo o la grapa en la pieza a clavar.
- Gire el tornillo moleteado [7] hacia arriba, para hundir menos el clavo o la grapa en la pieza a clavar.
- Gire la cubierta de ventilación [1], para conducir el aire expulsado en la dirección deseada.
- Una vez concluidos los trabajos, desconecte el compresor del aparato.

● Extracción de grapas atascadas

- Si quedase atascada una grapa o un clavo en el cargador, desconecte inmediatamente el suministro de aire comprimido.
- Abra el cargador [5] tal y como se describe en el capítulo „Llenar el cargador“.
- Abra la placa frontal [10] tirando de la palanca de fijación rápida de la misma [11] hacia el seguro de disparo [8].
- Retire la grapa o el clavo enganchado.
- Cierre la placa frontal [10] tirando de la palanca de fijación rápida de la misma [11] hacia la cubierta de ventilación [1].
- Cierre el cargador [5] de la clavadora neumática, tal y como se describe en el capítulo „Llenar el cargador“.

● Mantenimiento y limpieza

- **¡PELIGRO DE LESIONES!** Desconecte el aparato sin falta del suministro de aire a presión antes de proceder a su limpieza o mantenimiento.

● Mantenimiento

Lubricación mediante neblina de aceite

NOTA: en una etapa de procesamiento de aire situada tras el reductor de presión, un lubricador de neblina de aceite engrasa la clavadora neumática de forma continua y óptima. Un lubricador de neblina de aceite aplica pequeñas gotas de aceite al aire en circulación, garantizando así una lubricación continua.

- Instale el lubricador de neblina de aceite después del reductor de presión (filtro). Para ello, inserte el racor del lubricador de neblina de aceite en el acoplamiento rápido del reductor de presión (filtro).
- Conecte a continuación el equipo de aire a presión al acoplamiento rápido previsto para ello.

Lubricación manual

NOTA: si no dispone de un lubricador de neblina de aceite, lubrique el aparato tras aprox. 5000 disparos.

- Aplique 1–2 gotas de aceite especial neumático en el racor roscado [4] de la clavadora.
- Accione a continuación varias veces el disparador [2].

ATENCIÓN: no utilice nunca demasiado aceite, ya que éste podría ser expulsado junto con la grapa o clavo, dañando eventualmente la pieza de trabajo.

● Limpieza

- No utilice objetos cortantes para la limpieza del aparato. El interior del aparato no debe entrar en contacto con ninguna clase de líquidos. De lo contrario, el aparato podría resultar dañado.
- Limpie el aparato frecuentemente, preferentemente tras finalizar los trabajos.
- Limpie la carcasa con un paño seco - no utilice nunca gasolina, disolventes o detergentes que dañen el plástico.
- Guarde la clavadora tras su uso en el maletín suministrado y protéjala de la suciedad.

● Asistencia técnica

- **⚠ ¡ADVERTENCIA!** Encargue la reparación de la clavadora únicamente a personal técnico cualificado, utilizando exclusivamente repuestos originales. De esta forma se garantiza la seguridad de la clavadora.

● Garantía

Con este aparato recibe usted 3 años de garantía desde la fecha de compra. El aparato ha sido fabricado cuidadosamente y ha sido probado antes de su entrega. Guarde el comprobante de caja como justificante de compra. Si necesitara hacer uso de la garantía, póngase en contacto por teléfono con su centro de servicio habitual. Éste es el único modo de garantizar un envío gratuito.

La garantía cubre sólo defectos de fabricación o del material, pero no los daños de transporte, piezas sujetas a desgaste y los daños sufridos por las piezas frágiles p. ej. el interruptor o baterías. Este producto ha sido diseñado exclusivamente para el uso particular y no para el uso industrial.

En caso de manipulación indebida e incorrecta, uso de la fuerza y en caso de abrir el aparato personas extrañas a nuestros centros de asistencia técnica autorizados, la garantía pierde su validez. Esta garantía no reduce en forma alguna sus derechos legales.

Por el mero hecho de hacer uso de la garantía no implica la prolongación del período de validez de la garantía. Ello rige también para piezas sustituidas y reparadas. Los posibles daños y defectos detectados al comprar el producto, se han de notificar de inmediato o como muy tarde dos días desde la fecha de compra. Finalizado el periodo de garantía, las reparaciones se han de abonar.

ES

Servicio España

Tel.: 902 59 99 22

(0,08 EUR/Min. + 0,11 EUR/
llamada (tarifa normal))

(0,05 EUR/Min. + 0,11 EUR/
llamada (tarifa reducida))

e-mail: kompernass@lidl.es

IAN 73782

● Eliminación del producto



El embalaje está compuesto por materiales no contaminantes que pueden ser eliminados en el centro de reciclaje local.

¡No desheche el producto junto con la basura doméstica!

Para deshacerse del aparato a la conclusión de su vida útil, consulte a las autoridades locales o municipales.

● Declaración de conformidad / Fabricante C€

Nosotros, Kompernaß GmbH, Burgstr. 21, D-44867 Bochum, Alemania, declaramos mediante la presente que este producto satisface las siguientes directivas UE:

**Directiva de máquinas
(2006 / 42 / EC)**

Normas armonizadas aplicadas:
EN 792-13 / A1:2008

Tipo / Designación de la máquina:
Grapadora neumática PDT 40 B2

Date of manufacture (DOM): 05-2012
Número de serie: IAN 73782

Bochum, 31.05.2012

Semi Uguzlu
- Responsable de calidad -

Reservado el derecho a realizar modificaciones técnicas destinadas al perfeccionamiento del dispositivo.

Introduzione

Utilizzo conforme alla destinazione d'uso	Pagina 14
Dotazione	Pagina 14
Contenuto della confezione	Pagina 14
Dati tecnici	Pagina 14

Sicurezza del dispositivo di piantaggio

Sicurezza del lavoro	Pagina 16
Avvertenze di sicurezza complementari per la graffatrice ad aria compressa	Pagina 16
Accessori / utensili originali	Pagina 17

Messa in funzione

Collegamento della fonte di aria compressa	Pagina 17
Caricamento del caricatore	Pagina 17

Uso

Estrazione di graffette incastrate	Pagina 19
--	-----------

Manutenzione e pulizia

Manutenzione	Pagina 19
Pulizia	Pagina 19

Assistenza

	Pagina 19
--	-----------

Garanzia

	Pagina 19
--	-----------

Smaltimento

	Pagina 20
--	-----------

Dichiarazione di conformità / Produttore

	Pagina 20
--	-----------

/// PARKSIDE

IT/MT 13

In queste istruzioni d'uso / sull'apparecchio sono riportati i seguenti pittogrammi:

	Leggere le istruzioni d'uso!		Non utilizzare l'apparecchio su scale o su impalcature.
	Rispettare le avvertenze e le indicazioni per la sicurezza!		Non utilizzare mai idrogeno, ossigeno, anidride carbonica o altro gas in bombola come fonte di energia.
	Indossare cuffie o tappi per le orecchie e degli occhiali protettivi.		Sicura di azionamento
	Tenere lontano i bambini dall'apparecchio elettrico!		Smaltire l'imballaggio e l'apparecchio in modo ecocompatibile!

Pistola sparapunti ad aria compressa PDT 40 B2

● Introduzione



Ci congratuliamo con voi per l'acquisto del vostro nuovo apparecchio. Con esso avete optato per un prodotto di qualità.

Le istruzioni per l'uso sono parte integrante del prodotto. Esse contengono importanti indicazioni per la sicurezza, l'uso e lo smaltimento. Prima di utilizzare il prodotto, fare confidenza con tutte le avvertenze per l'uso e per la sicurezza. Utilizzare l'apparecchio solo come descritto e per i campi di applicazione indicati. In caso di cessione del prodotto a terzi, consegnare anche tutta la documentazione.

● Utilizzo conforme alla destinazione d'uso

Questo apparecchio è idoneo per lavori di montaggio e di riparazione. Ogni altro utilizzo o modifica all'apparecchio sono da considerarsi non conformi alla destinazione d'uso e possono causare notevole fonte di pericolo. Non rispondiamo per danni causati da un uso non conforme alla destinazione d'uso. L'apparecchio è destinato solamente all'uso privato.

● Dotazione

- 1 Mascherina di scarico aria (girevole)
- 2 Grilletto
- 3 Maniglia
- 4 Raccordo ad innesto filettato 6,35 mm (1/4")
- 5 Caricatore
- 6 Indicatore di caricamento
- 7 Vite zigrinata
- 8 Sicura di azionamento
- 9 Imboccatura
- 10 Piastra frontale
- 11 Leva di serraggio rapido piastra frontale
- 12 Leva del caricatore

● Contenuto della confezione

- 1 Pistola sparapunti ad aria compressa PDT 40 B2
- 1 Valigetta
- 1 Olio speciale per aria compressa
- 1 Raccordo ad innesto filettato, 6,35 mm (1/4") (premontato)
- 1 Confezione di chiodi, 1000 pz.
- 1 Confezione di graffette, 1000 pz.
- 1 Occhiali protettivi
- 1 Istruzioni per l'uso

● Dati tecnici

Dimensioni: 248 x 58 x 246 mm
(L x H x P)

Peso (senza oggetti da inserire):	1,513 kg
Tipo di azionamento:	aria compressa
Pressione massima ammessa:	8 bar
Campo di pressione raccomandato:	da 4 a 7,5 bar
Consumo d'aria per ogni procedura di piantaggio:	ca. 0,13 l per azione di piantaggio
Lubrificante raccomandato:	olio speciale per aria compressa
Capacità di caricamento:	100 pz.
Lunghezza dei chiodi:	15 mm, 20 mm, 25 mm, 30 mm, 32 mm, 35 mm, 38 mm, 40 mm, 45 mm, 50 mm
Lunghezza graffette:	10–40 mm
Larghezza graffette:	5,7 mm
Diametro raccomandato del tubo flessibile:	∅ 9 mm
Qualità dell'aria compressa:	pulita, nebulizzata d'olio e libera da condensa

Informazioni di rumorosità e vibrazione:

valori di misura determinati secondo EN 12549:1999, EN ISO 4871. Il livello di rumorosità A dell'apparecchio è solitamente di 90,6 Db (A). Fattore di insicurezza K = 3 dB. Il livello di rumorosità durante il lavoro può superare 103,6 dB (A).

Questi valori sono valori caratteristici riferiti all'apparecchio e non rappresentano lo sviluppo di rumorosità nel luogo effettivo di impiego. Lo sviluppo di rumorosità nel punto di utilizzo dipende p.e. dall'ambiente lavorativo, dal pezzo da lavorare, dalla superficie di appoggio del pezzo, dal numero di procedure di piantaggio.

In funzione delle condizioni vigenti sul posto di lavoro e delle caratteristiche del pezzo, è possibile che si renda necessaria l'adozione di misure antiacustiche individuali, come p.e. l'appoggio dei pezzi su superfici fonoassorbenti, eliminazione della vibrazione dei pezzi tramite staffaggio o copertura, impostazione della pressione minima necessaria per

la procedura di lavoro. In casi particolari, è necessario indossare una protezione acustica personale.



Indossare della cuffie!

Valori complessivi di vibrazione secondo ISO 8662-11:1999:

Valore di emissioni oscillazioni $a_{h,D} = 12,380 \text{ m/s}^2$
Insicurezza K = $1,5 \text{ m/s}^2$

Battute meccaniche (vibrazione)

Per il dispositivo di piantaggio è stato determinato il coefficiente di vibrazione secondo ISO 8662-11:1999 – Macchine a mano motoazionate – Misurazione di oscillazioni meccaniche sulla maniglia – Apparecchi di piantaggio (vedere al capitolo „Dati tecnici“). Il valore è un coefficiente riferito all'apparecchio e non rappresenta l'effetto sul sistema mano-braccio durante l'uso dell'apparecchio. Un effetto sul sistema mano-braccio durante l'uso dell'apparecchio dipende p.e. dalla forza di impugnatura, dalla forza di applicazione, dalla direzione di lavoro, dalla pressione di aria impostata, dal pezzo e dalla superficie di appoggio del pezzo.



Sicurezza del dispositivo di piantaggio

ATTENZIONE! Leggere tutte le avvertenze di sicurezza e le istruzioni. Il mancato rispetto delle avvertenze di sicurezza e delle istruzioni può provocare gravi lesioni a persone e/o danni a cose.

CONSERVARE TUTTE LE AVVERTENZE DI SICUREZZA E LE ISTRUZIONI PER UN USO FUTURO.

- **Prima di iniziare il lavoro, controllare ogni volta il corretto funzionamento dei dispositivi di sicurezza e di azionamento come anche il corretto fissaggio di tutte le viti e tutti i dadi.**



- **Non eseguire manipolazioni non ammesse al dispositivo di piantaggio.**
- **Non smontare né bloccare alcun pezzo del dispositivo di piantaggio, come p.e. una sicura di azionamento.**
- **Non eseguire „riparazioni di emergenza“ con attrezzi non idonei.**
- **Il dispositivo di piantaggio deve essere mantenuto ad intervalli regolari e secondo le indicazioni del produttore.**
- **Evitare qualsiasi indebolimento e danneggiamento dell'apparecchio, p.e. tramite:**
 - **battuta o incisione,**
 - **operazioni di trasformazione non autorizzate dal produttore,**
 - **la conduzione su maschere prodotte in materiali duri, p.e. acciaio,**
 - **caduta sul pavimento o spinta lungo di esso,**
 - **uso come martello,**
 - **qualsiasi tipo di esposizione a forza.**

● Sicurezza del lavoro

- **Non rivolgere un dispositivo di piantaggio pronto al funzionamento contro sé stessi o contro altre persone.**
 - **Durante il lavoro, tenere il dispositivo di piantaggio in maniera tale che la testa o il corpo non possano venire feriti in caso di un possibile contraccolpo provocato da un disturbo nell'alimentazione di energia o di zone dure nel pezzo.**
 - **Non azionare mai il dispositivo di piantaggio in aria.** Si evita in tale maniera il pericolo rappresentato da elementi di piantaggio volanti e da eccessiva sollecitazione dell'apparecchio.
 - **Per il trasporto, il dispositivo di piantaggio deve essere staccato dalla rete di aria compressa, soprattutto, se vengono usate scale o se ci si muove con il corpo in posizione inconsueta.**
- **Sul posto di lavoro, portare il dispositivo di piantaggio solo tenendolo per la maniglia e non con grilletto premuto.**
 - **Fare attenzione alle condizioni esistenti sul posto di lavoro.** Gli elementi di piantaggio possono eventualmente perforare i pezzi sottili oppure, durante il lavoro su angoli o bordi di pezzi, possono scivolare e mettere a repentaglio delle persone.
 -  **Per la vostra protezione personale, utilizzare idonei dispositivi di protezione del corpo, quali per esempio cuffie e occhiali protettivi.** L'uso di dispositivi di protezione personale quali maschera antipolvere, scarpe di sicurezza antidruccioli, elmetto oppure cuffie riduce, a seconda del tipo e dell'uso del dispositivo di piantaggio, il pericolo di infortunio.



Avvertenze di sicurezza complementari per la graffatrice ad aria compressa

-  **ATTENZIONE! PERICOLO DI INFORTUNIO!** Non superare mai la pressione di lavoro massima ammessa di 8 bar. Per l'impostazione della pressione di lavoro, utilizzare un riduttore di pressione.
-  **ATTENZIONE! PERICOLO DI LESIONE!** Non usare mai come fonte di energia ossigeno o altri gas combustibili.
- **Tenere la postazione di lavoro sempre pulita e ben illuminata.** Una postazione di lavoro disordinata e scarsamente illuminata può favorire gli incidenti.
-  **Durante l'uso del dispositivo di piantaggio, tenere a debita distanza i bambini e le altre persone.** In caso di distrazione è possibile perdere il controllo dell'apparecchio.
- **Lavorare sempre con prudenza, facendo attenzione a ciò che si fa e usando con la debita prudenza e cautela un dispositivo di piantaggio. Non utilizzare nessun dispositivo di piantaggio**

se si è stanchi o sotto l'effetto di droga, di alcool o di medicinali. Un breve momento di disattenzione durante l'uso di questo dispositivo di piantaggio può causare serie lesioni.

- **Evitare di tenere una postura anomala del corpo. Assicurarsi di poggiare bene per terra e mantenere sempre l'equilibrio.** In tale maniera, è possibile controllare meglio il dispositivo di piantaggio anche in situazioni inaspettate.
- Prima di eseguire lavori di riparazione e di manutenzione, come anche prima di effettuare un trasporto, rimuovere l'apparecchio dalla fonte di aria compressa.



PERICOLO DI LESIONE! Non utilizzare l'apparecchio su scale o su impalcature.



Non utilizzare mai idrogeno, ossigeno o anidride carbonica o altro gas in bombola come fonte di alimentazione per l'apparecchio, in quanto sussiste il rischio di esplosione e quindi di gravi lesioni.

- **PERICOLO DI INFORTUNIO!** Non mettere in funzione l'apparecchio se la sicura di azionamento [8] è difettosa o se è stata rimossa. Altrimenti potrebbero conseguire lesioni.
- Al distacco del giunto del tubo flessibile, tenere fermo il tubo flessibile nella mano per evitare lesioni causate dal contraccolpo del tubo.
- Per il collegamento dell'aria compressa, usare assolutamente un raccordo filettato ad innesto 1/4" ed un giunto rapido.
- Non avvicinare mai le mani all'imboccatura mentre l'apparecchio è pronto al funzionamento. In caso contrario, possono succedere degli infortuni.
- **Fare attenzione ad eventuali danni.** Verificare l'eventuale presenza di danni prima di avviare l'apparecchio. Non avviare in nessun caso l'apparecchio qualora esso presenti dei difetti.
- **Non utilizzare oggetti appuntiti.** Non infilare mai oggetti appuntiti e/o metallici nell'interno dell'apparecchio.

● Accessori / utensili originali

- **Utilizzare esclusivamente accessori e apparecchi supplementari indicati nelle istruzioni per l'uso.** L'uso di elementi di piantaggio diversi da quelli indicati nelle istruzioni per l'uso o di altri accessori può rappresentare pericolo di infortunio.

● Messa in funzione

AVVISO: Prima di ogni messa in funzione, indossare gli occhiali protettivi forniti. Prima della prima messa in funzione, staccare la pellicola protettiva dagli occhiali.

● Collegamento della fonte di aria compressa

AVVISO: La graffatrice ad aria compressa deve essere fatta funzionare esclusivamente con aria compressa pulita e oleata e non deve superare la pressione massima di esercizio di 8 bar all'apparecchio. Per la regolazione della pressione di lavoro, il compressore deve essere dotato di un riduttore di pressione.

- Collegare l'apparecchio ad una fonte di aria compressa idonea.
 1. A tale fine, premere il giunto rapido del tubo flessibile dell'aria compressa (non contenuto nella fornitura) sul raccordo filettato ad innesto 1/4" [4] della graffatrice ad aria compressa. Il serraggio avviene in maniera automatica.
 2. Collegare l'altra estremità del tubo flessibile dell'aria compressa con il (filtro) del riduttore di pressione del compressore.

● Caricamento del caricatore

1. Premere la leva del caricatore [12] e tirare la copertura del caricatore indietro sino all'arresto.

2. Inserire nel caricatore [5] il materiale di piantaggio desiderato (chiodi, vedere fig. 01 o graffette, vedere fig. 02).

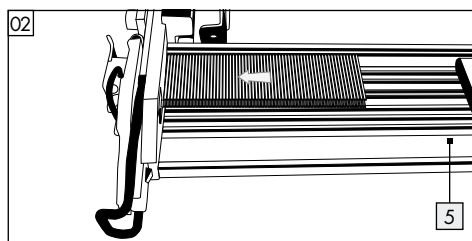
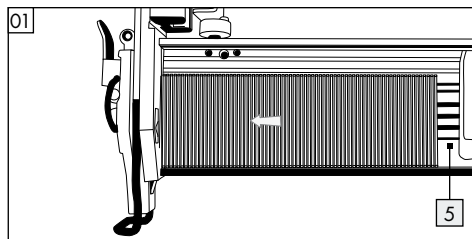

3. Spingere in avanti la copertura del caricatore, sino a che si innesta.

● Uso

- Caricare il caricatore [5] della graffatrice ad aria compressa, come descritto al capitolo „Caricamento del caricatore“.
- Con l'aiuto del caricatore di pressione, impostare la pressione di lavoro corretta.
- Fare attenzione a non oltrepassare la pressione di lavoro massima di 8 bar all'apparecchio. Una pressione di esercizio eccessiva non offre vantaggi in termini di prestazioni, ma aumenta solamente il consumo di aria compressa ed accelera l'usura dell'apparecchio.
- Accendere il compressore.
- Lasciare funzionare il compressore sino a che viene raggiunta la pressione massima dell'accumulatore e sino a che l'apparecchio si spegne.
- Montare la graffatrice ad aria compressa sul pezzo e premere il grilletto [2].



AVVISO: La graffatrice ad aria compressa è dotata di un dispositivo di azionamento [8]. Il materiale di piantaggio fuoriesce dall'apparecchio

solamente se l'imboccatura della graffatrice ad aria compressa viene premuta contro il pezzo e se viene premuto il grilletto [2].

- Verificare che l'elemento di piantaggio è stato piantato secondo i requisiti.
 - Se l'elemento di piantaggio sporge, aumentare la pressione d'aria a passi di 0,5 bar.
 - Se l'elemento di piantaggio è troppo abbassato, ridurre la pressione dell'aria a passi di 0,5 bar.
- Alternativamente, potete accelerare il lavoro tenendo premuto il grilletto [2].
- Appoggiare la graffatrice ad aria compressa sul pezzo.
- Premere l'apparecchio sul pezzo sino a che l'imboccatura [9] tocca quest'ultimo. Il materiale di piantaggio fuoriesce dall'apparecchio.
- Sino a che il grilletto viene tenuto [2] premuto, ogni volta che l'imboccatura [9] entra in contatto con il pezzo fuoriesce un elemento di piantaggio dall'apparecchio.
 - Alternativamente è possibile anche tenere continuamente premuta l'imboccatura [9] dell'apparecchio al pezzo.
 - Ad ogni azionamento del grilletto [2] un elemento di piantaggio fuoriesce dall'apparecchio.

AVVISO: Tramite la vite zigrinata [7] è inoltre possibile eseguire una regolazione fine.

- Ruotare la vite zigrinata [7] verso il basso, per piantare l'elemento di piantaggio più profondamente nel pezzo.
- Ruotare la vite zigrinata [7] verso l'alto, per piantare l'elemento di piantaggio ad una profondità minore nel pezzo.
- Ruotare la mascherina dell'aria di scarico [1], per condurre l'aria fuoriuscente nella direzione desiderata.
- Al termine del lavoro, staccare l'apparecchio dal compressore.

● Estrazione di graffette incastrate

- Se una graffetta / un chiodo dovessero rimanere incastrati nel caricatore, staccare immediatamente l'alimentazione di dell'aria compressa.
- Aprire il caricatore [5] come descritto al capitolo „Caricamento del caricatore“.
- Aprire la piastra frontale [10] tirando la leva di serraggio rapido della piastra frontale [11] in direzione della sicura di azionamento [8].
- Estrarre l'elemento di piantaggio incastrato.
- Chiudere la piastra frontale [10] tirando la leva di serraggio rapido della piastra frontale [11] in direzione della mascherina di scarico [1].
- Chiudere il caricatore [5] della graffatrice ad aria compressa, come descritto al capitolo „Caricamento del magazzino“.

● Manutenzione e pulizia

- **PERICOLO DI INFORTUNIO!** Prima di pulire e/o di mantenere l'apparecchio, scollegare assolutamente l'apparecchio dall'alimentazione di aria compressa.

● Manutenzione

Lubrificare con nebulizzatore d'olio

AVVISO: Come stadio di trattamento a valle del riduttore di pressione, un nebulizzatore d'olio lubrifica la graffatrice ad aria compressa in maniera continua e ottimale. Un nebulizzatore d'olio rilascia olio in piccolissime goccioline al flusso d'aria di passaggio garantendo in tale maniera una lubrificazione regolare.

- Installare il nebulizzatore d'olio a valle del (filtro) con riduttore di pressione. A tale fine, infilare il raccordo ad innesto del nebulizzatore d'olio nel giunto rapido del (filtro) con riduttore di pressione.
- Collegare poi l'apparecchio ad aria compressa al giunto rapido dedicato.

Lubrificazione manuale

AVVISO: Se non si dovesse disporre di un nebulizzatore d'olio, eseguire una lubrificazione dopo ogni 5000 elementi di piantaggio.

- Introdurre 1-2 gocce di olio speciale per aria compressa nel raccordo filettato ad innesto [4] della graffatrice ad aria compressa.
 - Premere poi alcune volte il grilletto [2].
- ATTENZIONE:** Non utilizzare mai troppo olio, in quanto esso potrebbe fuoriuscire dall'imboccatura insieme al materiale di piantaggio danneggiando eventualmente l'apparecchio.

● Pulizia

- Non utilizzare oggetti affilati per la pulizia dell'apparecchio. All'interno dell'apparecchio non devono infiltrarsi liquidi. In caso contrario, l'apparecchio potrebbe subire danni.
- Pulire l'apparecchio ad intervalli regolari, meglio se direttamente dopo aver terminato ogni lavoro.
- Pulire l'alloggiamento con un panno asciutto - non utilizzare assolutamente benzina, solventi o detersivi aggressivi nei confronti dei materiali sintetici.
- Conservare la graffatrice ad aria compressa dopo ogni uso nella valigetta fornita per proteggerla da eventuale sporcizia.

● Assistenza

- **⚠ ATTENZIONE!** Lasciare riparare il dispositivo di piantaggio solo da personale specializzato qualificato e solo usando pezzi di ricambio originali. In tale maniera si garantisce in maniera permanente la sicurezza del dispositivo di piantaggio.

● Garanzia

Questo apparecchio è garantito per tre anni a partire dalla data di acquisto. L'apparecchio è stato prodotto con cura

e debitamente collaudato prima della consegna. Conservare lo scontrino come prova d'acquisto. In caso di interventi in garanzia, contattare telefonicamente il proprio centro di assistenza. Solo in questo modo è possibile garantire una spedizione gratuita della merce.

La garanzia vale solo per i difetti di materiale o fabbricazione, non per i danni da trasporto, parti soggette a usura o danni a parti fragili come ad es. interruttori o accumulatori. Il prodotto è destinato esclusivamente all'uso domestico e non a quello commerciale.

La garanzia decade in caso di impiego improprio o manomissione, uso della forza e interventi non eseguiti dalla nostra filiale di assistenza autorizzata. Questa garanzia non costituisce alcun limite ai diritti legali del consumatore.

Il periodo di garanzia non viene prolungato in caso di un intervento in garanzia. Ciò vale anche per le componenti sostituite e riparate. I danni e difetti presenti già all'acquisto devono essere comunicati immediatamente dopo il disimballaggio, e non oltre due giorni dalla data di acquisto. Le riparazioni effettuate dopo la scadenza del periodo di garanzia sono a pagamento.

IT
Assistenza Italia
Tel.: 02 36003201
e-mail: kompernass@lidl.it

IAN 73782

MT
Assistenza Malta
Tel.: 80062230
e-mail: kompernass@lidl.com.mt

IAN 73782

● **Smaltimento**



L'imballaggio è composto da materiali ecologici che possono essere smaltiti presso i siti di riciclaggio locali.

Non gettare il prodotto nei rifiuti domestici!

Informazioni sulle possibilità di smaltimento di apparecchi giunti al termine della loro vita utile sono disponibili presso le amministrazioni comunali.

● **Dichiarazione di conformità / Produttore CE**

Noi, la Kompernaß GmbH, Burgstr. 21, D-44867 Bochum, Germania, dichiariamo per questo prodotto la conformità alle seguenti direttive CE:

Direttiva macchine (2006 / 42 / CE)

Norme armonizzate applicate:
EN 792-13 / A1:2008

Marchio / Descrizione della macchina:
Pistola sparapunti ad aria compressa PDT 40 B2

Date of manufacture (DOM): 05-2012
Numero di serie: IAN 73782

Bochum, 31.05.2012

Semi Uguzlu
- Direttore del Reparto Qualità -

Modifiche tecniche nel senso dello sviluppo rimangono riservati.

Introdução

Utilização correcta.....	Página 22
Equipamento	Página 22
Material fornecido	Página 22
Dados técnicos.....	Página 22

Segurança do agrafador..... Página 23

Segurança no trabalho.....	Página 24
Indicações de segurança complementares para agrafadores de ar comprimido.....	Página 24
Acessórios de origem / aparelhos adicionais	Página 25

Colocação em funcionamento

Ligar a fonte de ar comprimido	Página 25
Abastecer o carregador	Página 25

Utilização









Retirar agrafos encravados.....	Página 26
---------------------------------	-----------

Manutenção e limpeza

Manutenção.....	Página 27
Limpeza	Página 27

Assistência Técnica..... Página 27**Garantia**..... Página 27**Eliminação**..... Página 28**Declaração de conformidade / Fabricante**..... Página 28

Neste manual / no equipamento são usados os seguintes símbolos:

	Ler o manual de instruções!		Não utilize o aparelho em andaimes ou escadas.
	Considerar as indicações de aviso e de segurança!		Nunca use hidrogénio, oxigénio, dióxido de carbono ou outro gás engarrafado como fonte de energia.
	Use proteção auditiva e óculos de protecção		Protecção de desengate
	Manter o aparelho eléctrico fora do alcance das crianças!		Elimine a embalagem e o aparelho de forma adequada!

Agrafador com pressão de ar PDT 40 B2

● Introdução



Congratulamo-lo pela compra do seu novo aparelho. Acabou de adquirir um produto de grande qualidade. O manual de instruções é parte integrante deste produto. Contém indicações importantes referentes à segurança, utilização e eliminação. Familiarize-se com todas as indicações de utilização e de segurança antes de utilizar o aparelho. Utilize o aparelho apenas da forma descrita e para a finalidade indicada. Se transmitir o artigo a terceiros, entregue também os respectivos documentos.

● Utilização correcta

Este aparelho é adequado para trabalhos de montagem e reparação. Qualquer outra utilização ou alteração do aparelho é considerada indevida e envolve perigos significativos de acidente. Não assumimos qualquer responsabilidade por danos resultantes de uma utilização indevida. O aparelho destina-se apenas ao uso doméstico.

● Equipamento

- 1 Saída de ar (giratória)
- 2 Botão de disparo
- 3 Pega
- 4 Bocal de rosca 6,35 mm (1/4")
- 5 Carregador
- 6 Indicador de nível
- 7 Parafuso de cabeça estriada
- 8 Protecção de desengate
- 9 Abertura
- 10 Placa dianteira
- 11 Alavanca de fixação rápida Placa dianteira
- 12 Alavanca do carregador

● Material fornecido

- 1 Agrafador com pressão de ar PDT 40 B2
- 1 Mala de transporte
- 1 Óleo especial para ar comprimido
- 1 Bocal de rosca, 6,35 mm (1/4") (pré-montado)
- 1 Embalagem de 1000 pregos
- 1 Embalagem de 1000 agrafos
- 1 Visor de protecção
- 1 Manual de instruções

● Dados técnicos

Dimensões: 248 x 58 x 246 mm
(L x A x P)

Peso	1,513 kg
(sem consumíveis):	
Tipo de disparo:	Ar comprimido
Pressão máxima permitida:	8 bar
Nível de pressão recomendado:	4 a 7,5 bar
Consumo de ar por cada	
Colocação em funcionamento:	aprox. 0,13 l por processo de recolha
Lubrificante recomendado:	óleo especial para ar comprimido
Capacidade de carga	100 unidades
Comprimento dos pregos:	15 mm, 20 mm, 25 mm, 30 mm, 32 mm, 35 mm, 38 mm, 40 mm, 45 mm, 50 mm
Comprimento dos agrafos:	10–40 mm
Largura dos agrafos:	5,7 mm
Recomendado	
Diâmetro da mangueira:	Ø 9 mm
Qualidade do ar comprimido:	purgado, óleo atomizado e sem condensação

Informações sobre ruído e vibração:

Valor de medição em conformidade com EN 12549:1999, EN ISO 4871. O nível de pressão sonora do aparelho avaliada com A é tipicamente 90,6 dB (A). Tolerância K = 3 dB. O nível sonoro pode exceder 103,6 dB (A) durante a utilização.

Estes valores aplicam-se a este aparelho e não incluem a emissão de ruído no local de utilização. A emissão de ruído no local de utilização depende, por exemplo, do ambiente de trabalho, da peça, do apoio da peça e do número de accionamentos. Consoante as condições do local de trabalho e a constituição da peça, devem ser tomadas medidas específicas para a diminuição de ruído como, p. ex. posicionar a peça sobre materiais que absorvam o som, diminuir a vibração da peça fixando-a ou cobrindo-a ou ajustando o aparelho à pressão recomendada. Em casos excepcionais é necessário o uso de protecção auditiva.



Utilizar protecção de ouvidos!

Valores totais de vibração conforme ISO 8662-11:1999:

Valor de emissão de vibração $a_{h,D} = 12,380 \text{ m/s}^2$
Margem de erro $K = 1,5 \text{ m/s}^2$

Impactos mecânicos (Vibração)

O valor característico de vibrações para o agrafador foi definido de acordo com a norma ISO 8662-11:1999 – Máquinas portáteis motorizadas – Medição das vibrações ao nível dos punhos – Agrafadores (ver informações técnicas). O valor é um valor característico relativo ao aparelho e não representa as consequências do seu uso deste no sistema mão-braço. As consequências do uso do aparelho no sistema mão-braço depende, por exemplo, da força de aperto, da força de pressão, da orientação do trabalho, da pressão do ar programada, da peça e do apoio da peça.



Segurança do agrafador

AVISO! Leia todas as indicações de segurança e instruções. Negligência no cumprimento das indicações de segurança e instruções pode provocar ferimentos e/ou danos materiais graves.

GUARDE TODAS AS INDICAÇÕES DE SEGURANÇA E INSTRUÇÕES PARA CONSULTA FUTURA.

- **Antes do início de cada trabalho, verifique o funcionamento correcto dos dispositivos de segurança e de accionamento, assim como a fixação de todos os parafusos e porcas.**
- **Não manipule o aparelho incorrectamente.**
- **Não desmonte ou bloqueie partes do aparelho, como p. ex. a protecção de desengate.**

- **Não efectue „reparações de emergência“ com meios inapropriados.**
- **O agrafador deve ser sujeito a manutenção regular e correcta conforme as instruções do fabricante.**
- **Evite o enfraquecimento e danos no aparelho, p. ex. devido a:**
 - impacto ou gravações,
 - alterações não autorizadas pelo fabricante,
 - trabalho com moldes de materiais rígidos, p. ex. aço,
 - quedas ou arrasto pelo chão,
 - manuseamento como martelo,
 - todo o tipo de força excessiva.

● Segurança no trabalho



- **Nunca aponte um agrafador operacional para si próprio ou para outras pessoas.**
- **Durante o trabalho, segure o agrafador de forma a que a cabeça e o corpo não possam ser feridos por possíveis recuos súbitos em consequência de falhas de energia ou pontos duros da peça.**
- **Nunca accione o agrafador ao ar livre.** Evitará, assim, risco causado por componentes do agrafador em voo e o uso excessivo do aparelho.
- **Para o transporte, o agrafador deve ser desconectado do sistema de ar comprimido, principalmente quando utilizar escadas ou se movimentar com uma postura corporal não habitual.**
- **No local de trabalho, agarre o agrafador unicamente pela pega e nunca com o disparo accionado.**
- **Tome atenção às condições do local de trabalho.** Os componentes do agrafador podem, eventualmente, perfurar peças finas ou deslizar para cantos e arestas de ferramentas e pôr pessoas em risco.
-  **Para sua própria segurança, utilize protecção adequada, como protecção ocular e auditiva.**

A utilização de equipamento de protecção individual, como máscara anti poeiras, calçado de protecção antiderrapante, capacete ou protecção auditiva, em função do tipo e do âmbito de aplicação do agrafador, diminui o risco de ferimentos.



Indicações de segurança complementares para agrafadores de ar comprimido

- ▲ **AVISO! PERIGO DE FERIMENTO!** Não ultrapasse nunca a pressão máxima de funcionamento permitida de 8 bar. Utilize um redutor de pressão para a regulação da pressão de funcionamento.
- ▲ **AVISO! PERIGO DE FERIMENTO!** Nunca utilize oxigénio ou outros gases inflamáveis como fonte de energia.
- **Mantenha o seu local de trabalho limpo e bem iluminado.** A desorganização e uma má iluminação do local de trabalho podem provocar acidentes.
-  **Não permita a aproximação de crianças e outras pessoas durante a utilização do agrafador.** No caso de distração, pode perder o controlo sobre o aparelho.
- **Seja prudente, preste sempre atenção ao que está a fazer de forma sensata durante o trabalho com um agrafador. Não utilize um agrafador se estiver cansado ou sob a influência de drogas, álcool ou medicamentos.** O mínimo descuido durante a utilização do agrafador pode causar ferimentos graves.
- **Evite uma postura corporal incorrecta. Certifique-se de que se encontra numa posição estável e mantenha sempre o equilíbrio.** Deste modo, pode controlar melhor o aparelho em situações imprevistas.
- **Retire o aparelho da fonte do ar comprimido antes de efectuar trabalhos de reparação ou manutenção assim como antes do transporte do mesmo.**

-  **PERIGO DE FERIMENTOS!** Não utilize o aparelho em andaimes ou escadas.
-  Nunca use hidrogénio, oxigénio, dióxido de carbono ou outro gás engarrafado como fonte de energia para esta ferramenta, visto que tal pode levar a explosão e ferimentos graves.
- **PERIGO DE FERIMENTOS!** Não coloque o aparelho em funcionamento, se a protecção de desengate [8] tiver sido removida ou estiver danificada. Caso contrário podem-se verificar ferimentos.
- Ao soltar o acoplamento por mangueiras, segure bem a mangueira na mão para evitar ferimentos devido ao retorno à posição inicial da mangueira.
- Para a ligação de ar comprimido, utilize sempre um bocal de rosca 1/4" e uma união de engate rápido.
- Nunca aproxime as mãos da abertura enquanto o aparelho estiver operacional. Caso contrário podem-se verificar ferimentos.
- **Tenha em atenção a danos.** Antes da colocação em funcionamento, verifique o aparelho quanto a possíveis danos. Caso o aparelho apresente avarias, não pode ser colocado em funcionamento de maneira nenhuma.
- **Não utilize objectos pontiagudos.** Nunca coloque objectos pontiagudos ou metálicos no interior do aparelho.

● Acessórios de origem / aparelhos adicionais

- **Utilize apenas acessórios e dispositivos adicionais mencionados no manual de instruções.** A utilização de peças ou acessórios que não os recomendados no manual de instruções pode causar risco de ferimentos.

● Colocação em funcionamento

NOTA: antes de cada colocação em funcionamento coloque os óculos de protecção fornecidos.

Antes da primeira utilização, retire a película protectora dos óculos.

● Ligar a fonte de ar comprimido

NOTA: O agrafador de ar comprimido só pode ser utilizado com ar comprimido purificado e com óleo nebulizado e não deve exceder a pressão máxima de funcionamento de 8 bar. Para regulação da pressão de funcionamento, o compressor deverá estar equipado com um redutor de pressão.

- Ligue o aparelho a uma fonte de ar comprimido adequada.
1. Pressione a união de engate rápido da mangueira de ar comprimido (não incluída) no bocal de rosca 1/4" [4] do agrafador de ar comprimido.
O bloqueio sucede automaticamente.
 2. Ligue a outra ponta da mangueira de ar comprimido com o redutor de pressão (filtro) no compressor.

● Abastecer o carregador

1. Pressione a alavanca do carregador [12] e puxe a tampa do carregador até ao encosto.
2. Ponha o material correspondente (pregos, ver fig. 01 ou grampos, ver fig. 02) no carregador [5].

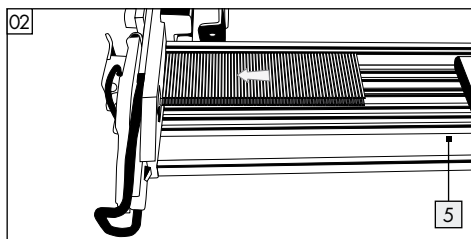
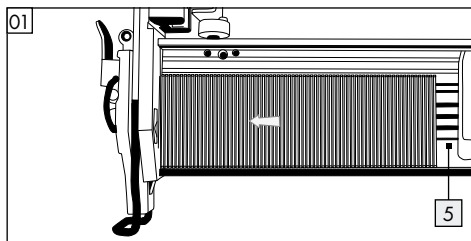

3. Puxe a tampa do carregador para a frente até esta encaixar.

● Utilização

- Abasteça o carregador [5] do agrafador de ar comprimido conforme o descrito no capítulo „Abastecer o carregador“.
- Com ajuda do redutor de pressão, defina a pressão de funcionamento correcta.
- Tenha atenção para não exceder a pressão de funcionamento máxima do aparelho de 8 bar. Uma pressão de funcionamento excessiva não induz aumento de potência, aumenta apenas o consumo de ar comprimido e acelera o desgaste do aparelho.
- Ligue o compressor.
- Deixe funcionar o compressor até que seja atingida a pressão máxima no vaso de pressão e o aparelho se desligue.
- Posicione o agrafador de ar comprimido em frente à peça e prima o botão de disparo [2].



NOTA: O agrafador de ar comprimido está equipado com protecção de desengate [8]. O material é projectado do aparelho quando a abertura do agrafador de ar comprimido for pressionada contra a peça e o botão de disparo [2] for premido.

- Verifique se o material é conduzido de acordo com as especificações.
 - Caso o agrafo ou o prego tiver pouca profundidade, aumente a pressão do ar em intervalos de 0,5 bar.
 - Caso o agrafo ou o prego estiver demasiado para baixo, diminua a pressão do ar em intervalos de 0,5 bar.
- Em alternativa, poderá acelerar o trabalho mantendo o botão de disparo [2] pressionado.
- Posicione o agrafador de ar comprimido sobre a peça.
- Pressione o aparelho sobre a peça até que abertura [9] esteja em contacto com a mesma. O material deixa o aparelho.

- Enquanto mantiver o botão de disparo [2] pressionado, cada vez que tocar com a abertura [9] na peça, será projectado um prego ou um agrafo.
- Em alternativa, poderá pressionar continuamente a abertura [9] do aparelho contra a peça.
- Em cada activação do botão de disparo [2], o aparelho projecta uma peça.

NOTA: É possível uma afinação com o parafuso de cabeça estriada [7].

- Rode o parafuso de cabeça estriada [7] para baixo, para baixar mais o agrafo ou o prego na peça.
- Rode o parafuso de cabeça estriada [7] para cima, para afundar o agrafo ou o prego com menos profundidade.
- Rode a saída de ar [1], para direccionar o ar de saída na direcção desejada.
- Desligue o aparelho do compressor após o trabalho.

● Retirar agrafos encravados

- Caso um agrafo / prego fique encravado no veio do carregador, remova imediatamente a ligação de ar comprimido.
- Abra o carregador [5] conforme o descrito no capítulo „Abastecer o carregador“.
- Abra a placa dianteira [10], e puxe a alavanca de fixação rápida da placa dianteira [11] na direcção da protecção de desengate [8].
- Retire o material encravado.
- Feche a placa dianteira [10] e puxe a alavanca de fixação rápida da placa dianteira [11] na direcção da saída de ar [1].
- Feche o carregador [5] do agrafador de ar comprimido conforme o descrito no capítulo „Abastecer o carregador“.

● Manutenção e limpeza

- **PERIGO DE FERIMENTOS!** Desligue sempre o aparelho da alimentação de ar comprimido antes da limpeza e /ou manutenção.

● Manutenção

Lubrificar com lubrificador de nebulização

INDICAÇÃO Como fase de preparação, após o redutor de pressão, o agrafador de ar comprimido é lubrificado por um lubrificador de nebulização de forma contínua e eficiente. Um lubrificador de nebulização adiciona uma pequena gota de óleo ao fluxo de ar e garante, assim, uma lubrificação regular.

- Instale o lubrificador de nebulização depois do redutor de pressão (filtro). Insira o bocal de encaixe do lubrificador de nebulização na união de engate rápido do redutor de pressão (filtro).
- Ligue, então, o aparelho de ar comprimido à união de engate rápido designada.

Lubrificação Manual

NOTA: Caso não disponha de um lubrificador de nebulização. efectue uma lubrificação após o uso de cada 5000 peças.

- Deixe 1 ou 2 gotas de óleo especial para ar comprimido no bocal da rosca **4** do agrafador de ar comprimido.
- Em seguida, prima o botão de disparo algumas vezes **2**.

ATENÇÃO: Nunca utilize demasiado óleo, visto que este é projectado juntamente com os pregos/agrafos pela abertura e poderá eventualmente danificar a peça.

● Limpeza

- Não utilize objectos afiados para limpar o aparelho. Não permita que quaisquer líquidos se infiltrem no aparelho. Caso contrário, o aparelho poderá ser danificado.
- Limpe regularmente o aparelho, de preferência imediatamente após a conclusão do trabalho.

- Limpe a caixa com um pano macio – não utilizar, em caso algum, gasolina, solventes ou detergentes agressivos para o plástico.
- Guarde o agrafador de ar comprimido na mala de transporte fornecida, para o proteger de impurezas.

● Assistência Técnica

- **⚠ AVISO!** O seu aparelho só deve ser reparado por pessoal técnico qualificado e apenas com peças de substituição originais. Assegura-se, assim, a preservação da segurança do aparelho.

● Garantia

Este aparelho tem 3 anos de garantia a partir da data de compra. Este aparelho foi fabricado com o máximo cuidado e escrupulosamente testado antes da sua distribuição. Guarde o talão de compra como comprovativo da compra. Em caso de reivindicação da garantia, entre em contacto com o seu serviço de assistência técnica por telefone. Apenas deste modo pode ser garantido um envio gratuito do seu produto.

A garantia abrange apenas defeitos de material ou de fabrico, não incluindo danos provocados pelo transporte, peças de desgaste ou danos em peças frágeis, por ex. interruptores ou baterias. O produto destina-se apenas ao uso privado e não ao uso comercial.

Em caso de utilização incorrecta ou indevida, exercício de força excessiva e de intervenções não efectuadas pelo nosso representante autorizado de assistência técnica, perderá o direito à garantia. Os seus direitos legais não são limitados por esta garantia.

O período de garantia não é prolongado em caso de reivindicação. Isto também se aplica às peças

substituídas e reparadas. Danos e falhas eventualmente já existentes na altura da compra devem ser comunicados imediatamente após o desempacotamento, o mais tardar, no entanto, dois dias após a data de aquisição. As reparações realizadas após o final do período de garantia comportam custos.

PT

Assistência Portugal

Tel.: 70778 0005

(0,12 EUR/Min.)

e-mail: kompennass@lidl.pt

IAN 73782

● Eliminação



A embalagem é composta por materiais recicláveis, que pode eliminar através dos pontos de reciclagem locais.

Não coloque o produto no lixo doméstico!

Pode obter informações para a eliminação do aparelho usado junto dos responsáveis legais e locais pela reciclagem.

● Declaração de conformidade / Fabricante C€

Nós, Kompernaß GmbH, Burgstr. 21, D-44867 Bochum, Alemanha, declaramos que este produto cumpre as seguintes directivas UE:

**Directiva de Máquinas
(2006 / 42 / CE)**

Normas harmonizadas aplicadas:
EN 792-13 / A1:2008

Designação do tipo / Máquina:
Agrafador com pressão de ar PDT 40 B2

Date of manufacture (DOM): 05-2012
Número de série: IAN 73782

Bochum, 31.05.2012

Semi Uguzlu
- Gestor de qualidade -

Ressalvam-se as alterações técnicas no sentido de um aperfeiçoamento contínuo.

Introduction

Intended use	Page 30
Features and fittings	Page 30
Included items	Page 30
Technical data	Page 30

Safety of the fastener driving tool Page 31

Work safety	Page 32
Additional safety information for compressed air tackers	Page 32
Original accessories / tools	Page 33

Preparing the product for use

Connecting the compressed air source	Page 33
Loading the magazine	Page 33

Operation Page 33









Removing jammed fasteners	Page 34
---------------------------------	---------

Maintenance and cleaning

Maintenance	Page 34
Cleaning	Page 35

Service Page 35**Warranty** Page 35**Disposal** Page 36**Declaration of Conformity / Manufacturer** Page 36

The following pictograms are used in these operating instructions / on the device:

	Read instruction manual!		Do not use the device on scaffolds or ladders.
	Observe caution and safety notes!		Never use hydrogen, oxygen, carbon dioxide or other bottled gases as an energy source.
	Wear hearing protection and protective glasses.		Trigger lock
	Keep children away from electrical devices!		Dispose of packaging and device in an environmentally-friendly way!

Pneumatic stapler PDT 40 B2**● Introduction**

We congratulate you on the purchase of your new device. You have chosen a high quality product. The operating instructions are part of the product. They contain important information concerning safety, use and disposal. Before using the product, familiarise yourself with all of the operating instructions and safety instructions. Use the product only as described and for the specified applications. If you pass the product on to anyone else, please ensure that you also pass on all the documentation with it.

● Intended use

The device is suitable for assembly and repair work. Any other use or modification to the device shall be considered as improper use and could give rise to considerable dangers. We will not accept liability for loss or damage arising from improper use. The device is intended for private domestic use only.

● Features and fittings

- 1 Exhaust air aperture (can be rotated)
- 2 Trigger
- 3 Handle

- 4 Threaded nipple 6.35 mm (1/4")
- 5 Magazine
- 6 Fill level indicator
- 7 Knurled screw
- 8 Trigger lock
- 9 Mouth
- 10 Face plate
- 11 Face plate quick clamp lever
- 12 Magazine lever

● Included items

- 1 Pneumatic stapler PDT 40 B2
- 1 Carrying case
- 1 Special compressed air oil
- 1 Threaded nipple 6.35 mm (1/4") (pre-assembled)
- 1 Package nails, 1000 pcs.
- 1 Package staples, 1000 pcs.
- 1 Protective glasses
- 1 Operating instructions

● Technical data

Dimensions:	248 x 58 x 246 mm (L x H x W)
Weight (without fasteners):	1.513 kg
Trigger type:	Compressed air
Maximum permissible pressure:	8 bar

Recommended pressure range:	4 to 7.5 bar
Air consumption per drive in process:	approx. 0.13 litre per driving-in process
Recommended lubricant:	Compressed air special oil
Loading capacity:	100 pcs.
Nail lengths:	15 mm, 20 mm 25 mm, 30 mm, 32 mm, 35 mm, 38 mm, 40 mm, 45 mm, 50 mm
Staple lengths:	10–40 mm
Staple width:	5.7 mm
Recommended Hose diameter:	∅ 9 mm
Compressed air quality:	Cleaned, oil-misted and condensate-free

Noise and vibration data:

Measured values for noise are determined in accordance with EN 12549:1999, EN ISO 4871. The A-weighted sound pressure level of the device is typically 90.6 dB (A). Uncertainty K = 3 dB. The sound level while working can exceed 103.6 dB (A).

These values are characteristic values referenced to the device and do not reflect noise development at the work location. Noise development at the work location depends e.g. on the work environment, the workpiece, the workpiece support and the number of fastener driving processes.

In correspondence with conditions at the work location, individual noise reduction measures may need to be carried out, such as placing the workpiece on a noise-suppressing surface, clamping or covering to prevent workpiece vibration and adjusting to the minimum pressure required by the work process. In certain cases, wearing personal hearing protection is require.



Wear hearing protection!

Vibration values in accordance with ISO 8662-11:1999:

Vibration emission value $a_{h,D} = 12.380 \text{ m/s}^2$
Uncertainty K = 1.5 m/s^2

Mechanical impact (vibration)

The vibration value for the fastener driving device was determined in accordance with ISO 8662-11:1999 – Hand-held portable power tools – Measurement of vibrations at the handle – Fastener driving tools (see technical data). The value is referenced to the device and does not represent the influence on the hand-arm system when the device is used. Influence on the hand-arm system when using the device depends on e.g. gripping force, pressing force, working direction, air pressure set, the workpiece and its position.



Safety of the fastener driving tool



⚠ WARNING! Please read all the safety information and instructions. Failure to comply with the safety instructions and instructions can result in severe injuries and/or damage to property.

PLEASE RETAIN ALL SAFETY INFORMATION AND INSTRUCTIONS FOR FUTURE REFERENCE.

- **Each time before starting work, check for flawless functioning of the safety and triggering devices as well as the firm fit of all bolts and nuts.**
- **Do not conduct any improper manipulation of the fastener driving tool.**
- **Do not dismount or block any part of the fastener driving tool, such a trigger lock.**
- **Do not conduct any „emergency repairs“ with unsuitable materials.**
- **The fastener driving tool must be regularly and properly maintained as specified by the manufacturer.**
- **Prevent anything that would weaken or damage the device, e.g. by:**
 - stamping or engraving,





- alterations not permitted by the manufacturer,
- guiding on templates made of hard material, e.g. steel,
- permitting to fall onto or slide across the floor,
- using as a hammer,
- every type of external force.

● Work safety

- Never point a fastener driving tool that is ready to use directly at yourself, other persons or animals.
- During work, hold the fastener driving tool so that head and body can not be injured by possible kickback due to a fault in the power supply or from hard places in the workpiece.
- Never trigger the fastener driving tool into empty space. Following this instruction will prevent danger due to uncontrolled flying fasteners and overloading the device.
- Before transporting, disconnect the fastener driving tool from the compressed air network, particularly when using ladders or are moving with an unaccustomed body posture.
- At the workplace, only carry the fastener driving tool by its grip and never with the trigger actuated.
- Pay attention to workplace conditions. Fasteners may strike completely through thin workpieces or slide off corners or edges to cause a danger to persons.
-   **Use suitable personal protection equipment, e.g. hearing and eye protection.** Wearing personal protective devices such as dust mask, non-slip safety shoes, safety helmet or hearing protectors, depending on the type of fastener driving tool and its application, reduces the risk of injuries.



Additional safety information for compressed air tackers

- ▲ **WARNING! RISK OF INJURY!** Never exceed the maximum permissible operating pressure of 8 bar. Use a pressure reducer to adjust the operating pressure.
- ▲ **WARNING! RISK OF INJURY!** Never use oxygen or other flammable gases as energy source.
- **Keep your working area clean and well lit.** Untidy or poorly lit working areas can lead to accidents.
-  **Keep children and other individuals away from the fastener driving tool during use.**
Distractions can cause you to lose control of the device.
- **Remain alert at all times, watch what you are doing and always proceed with caution when working with a fastener driving tool. Do not use any fastener driving tool if you are tired or under the influence of drugs, alcohol or medication.** One moment of carelessness when using the fastener driving tool may result in serious injuries.
- **Avoid placing your body in an unnatural position. Keep proper footing and balance at all times.** By doing this you will be in a better position to control the fastener driving tool in unforeseen circumstances.
- Before any repair and maintenance work or transport, remove the device from the compressed air source.
-  **RISK OF INJURY!** Do not use the device on scaffolds or ladders.
-  Never use hydrogen, oxygen, carbon dioxide or other bottled gasses to power this tool as doing so may result in an explosion and thus may cause severe injuries.
- **RISK OF INJURY!** Do not use the device if the trigger lock  is damaged or has been removed. Otherwise injuries may result.

- When loosening the hose coupling, hold the hose firmly in your hand to prevent injuries caused by a rebounding hose.
- Be absolutely certain to use a 1/4" threaded nipple and a quick-release coupling for the compressed air connection.
- Never place your hands near the mouth when the device is ready to operate. Otherwise injuries may result.
- **Pay attention to damage.** Check the device for damage before bringing it into use. If the device exhibits defects, it must not be operated under any circumstances.
- **Do not use any pointed objects.** Never insert pointed and/or metal objects into the inside of the device.

● Original accessories / tools

- **Use only the accessories and attachments detailed in the operating instructions.** The use of fasteners or other accessories other than those recommended in the operating instructions could lead to you suffering an injury.

● Preparing the product for use

NOTE: always wear the protective goggles supplied before putting the tool into operation. Remove the protective film from the protective goggles before using for the first time.

● Connecting the compressed air source

NOTE: The compressed air tacker must only be operated with cleaned, oil-misted compressed air and must not exceed the maximum operating pressure of 8 bar. The compressor must be fitted with a pressure reducer in order to regulate the operating pressure.

- Connect the device to a suitable compressed air source.

1. To do so, press the compressed air hose quick-release coupling (not included in the scope of delivery) on the 1/4" threaded nipple [4] of the compressed air tacker. Locking is automatic.
2. Connect the other end of the compressed air hose to the (filter) pressure reducer on the compressor.

● Loading the magazine

1. Press the magazine lever [12] and pull the magazine cover back to its stop position.
2. Insert the corresponding fastener (nails, see Fig. 01 or staples, see Fig. 02) into the magazine [5].

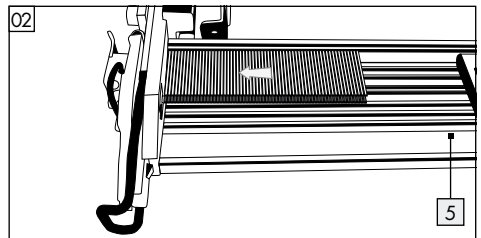
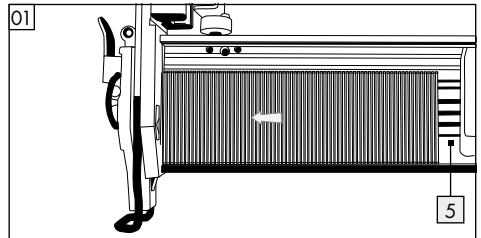

3. Slide the magazine cover forwards until it locks.

● Operation

- Load the magazine [5] of the compressed air tacker as described in the chapter „Loading the magazine“.
- Use the pressure reducer to set the correct operating pressure.
- Ensure that the permissible operating pressure of 8 bar at the device is never exceeded. Operating pressure that is too high does not

provide any performance increase, but only increases compressed air consumption and accelerates wear on the device.

- Switch on the compressor.
- Allow the compressor to run once long enough until maximum tank pressure is reached and the device is switched off.
- Place the compressed air tacker on the workpiece and press the trigger [2].



NOTE: The compressed air tacker is equipped with a trigger lock [8].

The fastener will only leave the device when the mouth of the compressed air tacker is pressed against the workpiece and the trigger [2] is actuated.

- Check that the fastener has been driven in corresponding to the work requirements.
 - If the fastener is protruding, increase the air pressure in 0.5 bar increments.
 - If the fastener is too deep, decrease the air pressure in 0.5 bar increments.
- As an alternative, you can accelerate the work by keeping the trigger [2] depressed.
- Set the compressed air tacker against the workpiece.
- Press the device against the workpiece until the mouth [9] touches it. The fastener will leave the device.
- As long as the trigger [2] is kept depressed, each time the mouth [9] touches the workpiece one fastener will leave the device.
- Another alternative is to keep the mouth [9] pressed against the workpiece.
- Each time the trigger [2] is actuated, a fastener will leave the device.

NOTE: Fine adjustment with the knurled screw [7] is possible.

- Turn the knurled screw [7] downwards in order to drive the fastener more deeply into the workpiece.
- Turn the knurled screw [7] upwards in order to drive the fastener less deeply into the workpiece.
- Turn the exhaust air aperture [1] to guide the exhaust airflow in the desired direction.

- After finishing work, disconnect the device from the compressor.

● Removing jammed fasteners

- If a staple or nail gets jammed in the magazine slot, immediately disconnect the compressed air supply.
- Open the magazine [5] as described in the chapter "Loading the magazine".
- Open the face plate [10] by pulling the face plate quick clamping lever [11] in the direction of the trigger lock [8].
- Remove the jammed fastener.
- Close the face plate [10] by pulling the face plate quick clamping lever [11] in the direction of the exhaust air aperture [1].
- Close the magazine [5] of the compressed air tacker as described in the chapter "Loading the magazine".

● Maintenance and cleaning

- **RISK OF INJURY!** Be absolutely certain to disconnect the device from the compressed air source before cleaning or maintaining it.

● Maintenance

Lubrication with oil mister

NOTE: As a treatment stage after the pressure reducer, an oil mister provides continuous and optimum lubrication of the compressed air tacker. An oil mister gives off fine drops of oil into the airflow and so guarantees regular lubrication.

- Install the oil mister after the (filter) pressure reducer. To do so, insert the nipple of the oil mister into the quick-release coupling of the (filter) pressure reducer.
- Then connect the compressed air device to the quick-release coupling provided for it.

Manual lubrication

NOTE: If you do not have an oil mister, lubricate the device each time after driving about 5000 fasteners.

- Apply 1–2 drops of special compressed air oil into the threaded nipple **4** of the compressed air tacker.
- Then press the trigger **2** several times.

ATTENTION: Be certain not to use too much oil; otherwise oil could leave the mouth with the fastener and potentially damage the workpiece.

● Cleaning

- Do not use any sharp objects to clean the device. Do not allow any liquids to enter the device. Otherwise the device could be damaged.
- Clean the device regularly, preferably always immediately after finishing work.
- Use a dry cloth to clean the housing. Under no circumstances should you use petrol, solvent or cleaners which attack plastic.
- After each use, pack the compressed air tacker in the carrying case it was delivered with to protect it from dirt.

● Service

- **⚠ WARNING!** Have your fastener driving tool repaired only by qualified specialist personnel using original manufacturer parts only. This will ensure that your fastener driving tool remains safe to use.

● Warranty

The warranty for this appliance is for 3 years from the date of purchase. The appliance has been manufactured with care and meticulously examined before delivery. Please retain your receipt as proof of purchase. In the event of a warranty claim, please make contact by telephone with our Service Department. Only in this

way can a post-free despatch for your goods be assured.

The warranty covers only claims for material and manufacturing defects, but not for transport damage, for wearing parts or for damage to fragile components, e.g. buttons or batteries. This product is for private use only and is not intended for commercial use.

The warranty is void in the case of abusive and improper handling, use of force and internal tampering not carried out by our authorized service branch. Your statutory rights are not restricted in any way by this warranty.

The warranty period will not be extended by repairs made under warranty. This applies also to replaced and repaired parts. Any damage and defects extant on purchase must be reported immediately after unpacking the appliance, at the latest, two days after the purchase date. Repairs made after the expiration of the warranty period are subject to payment.

GB

Service Great Britain

Tel.: 0871 5000 720

(0,10 GBP / Min.)

e-mail: kompernass@lidl.co.uk

IAN 73782

MT

Service Malta

Tel.: 80062230

e-mail: kompernass@lidl.com.mt

IAN 73782

● Disposal



The packaging is made entirely of recyclable materials which you can dispose of at your local recycling facilities.

Do not dispose of the product with household rubbish!

Contact your local refuse disposal authority for more details of how to dispose of your worn out electrical devices.

● Declaration of Conformity / Manufacturer CE

We, Kompernaß GmbH, Burgstr. 21, D-44867 Bochum, Germany, hereby declare that this product complies with the following EU directives:

Machinery Directive (2006 / 42 / EC)

Applicable harmonised standards:
EN 792-13 / A1:2008

Type / Description of product:
Pneumatic stapler PDT 40 B2

Date of manufacture (DOM): 05-2012
Serial number: IAN 73782

Bochum, 31.05.2012

A handwritten signature in black ink, appearing to read 'Semi Uguzlu', written over a light blue horizontal line.

Semi Uguzlu
- Quality Manager -

We reserve the right to make technical modifications in the course of product development.

Einleitung

Bestimmungsgemäßer Gebrauch.....	Seite 38
Ausstattung	Seite 38
Lieferumfang.....	Seite 38
Technische Daten	Seite 38

Sicherheit des Eintreibgerätes..... Seite 39

Arbeitsicherheit	Seite 40
Ergänzende Sicherheitshinweise für Druckluft-Tacker.....	Seite 40
Originalzubehör/ -zusatzgeräte	Seite 41

Inbetriebnahme

Druckluftquelle anschließen.....	Seite 41
Magazin laden	Seite 41

Bedienung









Verklebte Klammern entnehmen.....	Seite 42
-----------------------------------	----------

Wartung und Reinigung..... Seite 42

Wartung	Seite 43
Reinigung.....	Seite 43

Service..... Seite 43**Garantie**..... Seite 43**Entsorgung**..... Seite 44**Konformitätserklärung / Hersteller**..... Seite 44

In dieser Bedienungsanleitung / am Gerät werden folgende Piktogramme verwendet:

	Bedienungsanleitung lesen!		Verwenden Sie das Gerät nicht auf Gerüsten oder Leitern.
	Warn- und Sicherheitshinweise beachten!		Verwenden Sie niemals Wasserstoff-Sauerstoff, Kohlendioxid oder anderes Gas in Flaschen als Energiequelle.
	Tragen Sie einen Gehörschutz und eine Schutzbrille		Auslösesicherung
	Kinder vom Elektrogerät fernhalten!		Entsorgen Sie Verpackung und Gerät umweltgerecht!

Druckluft-Tacker PDT 40 B2

● Einleitung



Wir beglückwünschen Sie zum Kauf Ihres neuen Gerätes. Sie haben sich damit für ein hochwertiges Produkt entschieden.

Die Bedienungsanleitung ist Teil dieses Produkts. Sie enthält wichtige Hinweise für Sicherheit, Gebrauch und Entsorgung. Machen Sie sich vor der Benutzung des Produkts mit allen Bedien- und Sicherheitshinweisen vertraut. Benutzen Sie das Produkt nur wie beschrieben und für die angegebenen Einsatzbereiche. Händigen Sie alle Unterlagen bei Weitergabe des Produkts an Dritte mit aus.

● Bestimmungsgemäßer Gebrauch

Dieses Gerät ist für Montage- und Reparaturarbeiten geeignet. Jede andere Verwendung oder Veränderung des Gerätes gilt als nicht bestimmungsgemäß und birgt erhebliche Unfallgefahren. Für aus bestimmungswidriger Verwendung entstandene Schäden übernehmen wir keine Haftung. Das Gerät ist nur für den privaten Einsatz bestimmt.

● Ausstattung

- 1 Abluftblende (drehbar)
- 2 Auslöser
- 3 Handgriff
- 4 Gewindestecknippel 6,35 mm (1/4")
- 5 Magazin
- 6 Füllstandanzeige
- 7 Rändelschraube
- 8 Auslösesicherung
- 9 Mündung
- 10 Stirnplatte
- 11 Schnellspannhebel Stirnplatte
- 12 Magazinhebel

● Lieferumfang

- 1 Druckluft-Tacker PDT 40 B2
- 1 Tragekoffer
- 1 Druckluft-Spezialöl
- 1 Gewindestecknippel, 6,35 mm (1/4") (vormontiert)
- 1 Packung Nägel, 1000 Stk.
- 1 Packung Klammern, 1000 Stk.
- 1 Schutzbrille
- 1 Bedienungsanleitung

● Technische Daten

Maße: 248 x 58 x 246 mm
(B x H x T)

Gewicht (ohne Eintreibgegenstände):	1,513 kg
Auslöseart:	Druckluft
Maximal zulässiger Druck:	8 bar
Empfohlener Druckbereich:	4 bis 7,5 bar
Luftverbrauch je Eintreibvorgang:	ca. 0,13 l pro Eintreib- vorgang
Empfohlenes Schmiermittel:	Druckluft-Spezialöl
Ladekapazität:	100 Stk.
Nagellängen:	15 mm, 20 mm, 25 mm, 30 mm, 32 mm, 35 mm, 38 mm, 40 mm, 45 mm, 50 mm
Klammerlänge:	10–40 mm
Klammerbreite:	5,7 mm
Empfohlener Schlauchdurchmesser:	Ø 9 mm
Druckluftqualität:	gereinigt, Öl vernebelt und kondensatfrei

Geräusch- und Vibrationsinformationen:

Messwerte ermittelt entsprechend EN 12549:1999, EN ISO 4871. Der A-bewertete Schalldruckpegel des Gerätes beträgt typischerweise 90,6 dB (A). Unsicherheit K = 3 dB. Der Geräuschpegel beim Arbeiten kann 103,6 dB (A) überschreiten.

Diese Werte sind gerätebezogene Kennwerte und geben nicht die Geräuschentwicklung am Verwendungsort wieder. Die Geräuschentwicklung am Verwendungsort hängt z.B. ab von der Arbeitsumgebung, dem Werkstück, der Werkstückauflage, der Zahl der Eintreibvorgänge. Entsprechend den Arbeitsplatzverhältnissen und der Werkstückgestaltung sind ggf. individuelle Geräuschminderungsmaßnahmen durchzuführen, wie z.B. Auflegen der Werkstücke auf schalldämpfende Unterlagen, Verhinderung von Vibration der Werkstücke durch Einspannen oder Zudecken, Einstellen des für den Arbeitsvorgang erforderlichen geringsten Druckes. In besonderen Fällen ist das Tragen von persönlichem Gehörschutz erforderlich.



Gehörschutz tragen!

Schwingungsgesamtwerte nach

ISO 8662-11:1999:

Schwingungsemissionswert $a_{h,D} = 12,380 \text{ m/s}^2$
Unsicherheit K = 1,5 m/s²

Mechanische Stöße (Vibration)

Für das Eintreibgerät wurde der Vibrationskennwert ermittelt nach ISO 8662-1 1:1999 – Handgehaltene motorbetriebene Maschinen – Messung mechanischer Schwingungen am Handgriff – Eintreibgeräte (siehe Technische Daten). Der Wert ist ein gerätebezogener Kennwert und stellt nicht die Einwirkung auf das Hand-Arm-System bei der Anwendung des Gerätes dar. Eine Einwirkung auf das Hand-Arm-System bei der Anwendung des Gerätes hängt z.B. ab von der Greifkraft, der Anpresskraft, der Arbeitsrichtung, dem eingestellten Luftdruck, dem Werkstück, der Werkstückauflage.



Sicherheit des Eintreibgerätes

⚠️ WARNUNG! Lesen Sie alle Sicherheitshinweise und Anweisungen. Versäumnisse bei der Einhaltung der Sicherheitshinweise und Anweisungen können schwere Verletzungen und/oder Sachschäden verursachen.

BEWAHREN SIE ALLE SICHERHEITSHINWEISE UND ANWEISUNGEN FÜR DIE ZUKUNFT AUF.

- **Prüfen Sie vor jedem Arbeitsbeginn die einwandfreie Funktion der Sicherheits- und Auslöseeinrichtungen sowie den festen Sitz aller Schrauben und Muttern.**
- **Führen Sie keine unvorschriftsmäßigen Manipulationen am Eintreibgerät durch.**
- **Demontieren oder blockieren Sie keine Teile des Eintreibgerätes, wie z.B. eine Auslösesicherung.**
- **Führen Sie keine „Notreparaturen“ mit ungeeigneten Mitteln durch.**
- **Das Eintreibgerät ist regelmäßig und sachgerecht nach Angaben des Herstellers zu warten.**

- **Vermeiden Sie jegliche Schwächung und Beschädigung des Gerätes, z.B. durch:**
 - Einschlagen oder Eingravieren,
 - vom Hersteller nicht zugelassene Umbaumaßnahmen,
 - Führen an Schablonen, die aus hartem Material, z.B. Stahl, gefertigt sind,
 - Fallenlassen auf oder Schieben über den Fußboden,
 - Handhabung als Hammer,
 - jede Art von Gewalteinwirkung.



● Arbeitssicherheit

- **Richten Sie ein betriebsbereites Eintreibgerät niemals direkt gegen sich selbst oder auf andere Personen.**
- **Halten Sie das Eintreibgerät beim Arbeiten so, dass Kopf und Körper bei einem möglichen Rückstoß infolge einer Störung der Energieversorgung oder von harten Stellen im Werkstück nicht verletzt werden können.**
- **Lösen Sie das Eintreibgerät niemals in den freien Raum aus.** Sie vermeiden dadurch Gefährdung durch frei fliegende Eintreibgegenstände und Überbeanspruchung des Gerätes.
- **Zum Transportieren ist das Eintreibgerät vom Druckluftnetz zu trennen, insbesondere, wenn Sie Leitern benutzen oder sich in ungewohnter Körperhaltung fortbewegen.**
- **Tragen Sie am Arbeitsplatz das Eintreibgerät nur am Griff und nicht mit betätigtem Auslöser.**
- **Achten Sie auf die Arbeitsplatzverhältnisse.** Eintreibgegenstände können eventuell dünne Werkstücke durchschlagen oder beim Arbeiten an Ecken und Kanten von Werkstücken abgleiten und dabei Personen gefährden.
-  **Verwenden Sie für Ihren persönlichen Schutz geeignete Körperschutzmittel, wie z.B. Gehör- und Augenschutz.** Das Tragen persönlicher Schutzausrüstung wie Staubmaske, rutschfeste Sicherheitsschuhe, Schutzhelm oder Gehörschutz,

je nach Art und Einsatz des Eintreibgerätes, verringert das Risiko von Verletzungen.



Ergänzende Sicherheitshinweise für Druckluft-Tacker

- ▲ **WARNUNG! VERLETZUNGSGEFAHR!**
Überschreiten Sie niemals den maximal zulässigen Arbeitsdruck von 8 bar. Verwenden Sie zur Einstellung des Arbeitsdruckes einen Druckminderer.
- ▲ **WARNUNG! VERLETZUNGSGEFAHR!**
Verwenden Sie niemals Sauerstoff oder andere brennbare Gase als Energiequelle.
- **Halten Sie Ihren Arbeitsbereich sauber und gut beleuchtet.** Unordnung und unbeluchtete Arbeitsbereiche können zu Unfällen führen.
-  **Halten Sie Kinder und andere Personen während der Benutzung des Eintreibgerätes fern.**
Bei Ablenkung können Sie die Kontrolle über das Gerät verlieren.
- **Seien Sie stets aufmerksam, achten Sie darauf, was Sie tun und gehen Sie mit Vernunft an die Arbeit mit einem Eintreibgerät. Benutzen Sie kein Eintreibgerät, wenn Sie müde sind oder unter dem Einfluss von Drogen, Alkohol oder Medikamenten stehen.** Ein Moment der Unachtsamkeit beim Gebrauch des Eintreibgeräts kann zu ernsthaften Verletzungen führen.
- **Vermeiden Sie eine abnormale Körperhaltung. Sorgen Sie für einen sicheren Stand und halten Sie jederzeit das Gleichgewicht.** Dadurch können Sie das Eintreibgerät in unerwarteten Situationen besser kontrollieren.
- Entfernen Sie vor Reparatur- und Instandhaltungsarbeiten sowie vor einem Transport das Gerät von der Druckluftquelle.
-  **VERLETZUNGSGEFAHR!**
Verwenden Sie das Gerät nicht auf Gerüsten oder Leitern.
-  Verwenden Sie niemals Wasserstoff, Sauerstoff, Kohlendioxid oder anderes Gas in Flaschen als Energiequelle dieses Werkzeuges, da dies zu einer

Explosion und somit zu schweren Verletzungen führen kann.

- **VERLETZUNGSGEFAHR!** Nehmen Sie das Gerät nicht in Betrieb wenn die Auslösesicherung 8 defekt oder entfernt worden ist. Andernfalls können Verletzungen die Folge sein.
- Halten Sie beim Lösen der Schlauchkupplung den Schlauch fest in der Hand, um Verletzungen, hervorgerufen durch einen zurückschnellenden Schlauch, zu vermeiden.
- Verwenden Sie für den Druckluftanschluss unbedingt einen Gewindestecknippel 1/4" und eine Schnellkupplung.
- Kommen Sie niemals mit Ihren Händen in die Nähe der Mündung, während das Gerät betriebsbereit ist. Andernfalls können Verletzungen die Folge sein.
- **Achten Sie auf Beschädigung.** Kontrollieren Sie das Gerät vor Inbetriebnahme auf etwaige Beschädigungen. Sollte das Gerät Mängel aufweisen, darf es auf keinen Fall in Betrieb genommen werden.
- **Verwenden Sie keine spitzen Gegenstände.** Führen Sie niemals spitze und/oder metallische Gegenstände in das Innere des Gerätes ein.

● Originalzubehör / -zusatzgeräte

- **Benutzen Sie nur Zubehör und Zusatzgeräte, die in der Bedienungsanleitung angegeben sind.** Der Gebrauch anderer als in der Bedienungsanleitung empfohlener Eintreibgegenstände oder anderen Zubehörs kann eine Verletzungsgefahr für Sie bedeuten.

● Inbetriebnahme

HINWEIS: Setzen Sie vor jeder Inbetriebnahme die mitgelieferte Schutzbrille auf. Ziehen Sie vor dem ersten Gebrauch die Schutzfolie von der Schutzbrille ab.

● Druckluftquelle anschließen

HINWEIS: Der Druckluft-Tacker darf ausschließlich mit gereinigter, ölvernebelter Druckluft betrieben werden und darf den maximalen Arbeitsdruck von 8 bar am Gerät nicht überschreiten. Zur Regulierung des Arbeitsdruckes muss der Kompressor mit einem Druckminderer ausgestattet sein.

- Schließen Sie das Gerät an eine geeignete Druckluftquelle an.
 1. Drücken Sie hierfür die Schnellkupplung des Druckluft-Schlauches (nicht im Lieferumfang enthalten) auf den Gewindestecknippel 1/4" 4 des Druckluft-Tackers. Die Verriegelung erfolgt automatisch.
 2. Verbinden Sie das andere Ende des Druckluft-Schlauches mit dem (Filter)-Druckminderer am Kompressor.

● Magazin laden

1. Drücken Sie den Magazinhebel 12 und ziehen Sie die Magazinabdeckung bis zum Anschlag zurück.
2. Legen Sie das entsprechende Eintreibmaterial (Nägel, siehe Abb. 01 oder Klammern, siehe Abb. 02) in das Magazin 5 ein.

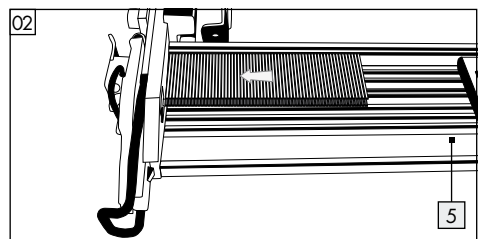
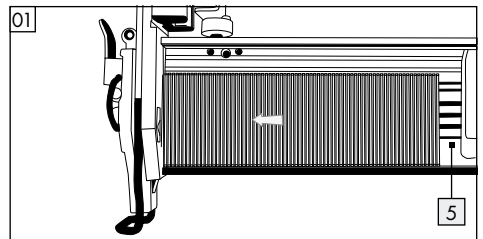

3. Schieben Sie die Magazinabdeckung vor, bis sie einrastet.

● Bedienung

- Laden Sie das Magazin [5] des Druckluft-Tackers, wie im Kapitel „Magazin laden“ beschrieben.
- Stellen Sie mit Hilfe des Druckminderers den korrekten Arbeitsdruck ein.
- Achten Sie darauf, dass Sie den maximalen Arbeitsdruck von 8 bar am Gerät nicht überschreiten.
Ein überhöhter Arbeitsdruck bringt keinen Leistungsgewinn sondern erhöht lediglich den Druckluft-Verbrauch und beschleunigt den Geräteverschleiß.
- Schalten Sie den Kompressor ein.
- Lassen Sie den Kompressor einmal so lange laufen, bis der maximale Kesseldruck erreicht wurde und das Gerät abschaltet.
- Setzen Sie den Druckluft-Tacker auf das Werkstück und drücken Sie den Auslöser [2].



HINWEIS: Der Druckluft-Tacker ist mit einer Auslösesicherung [8] ausgestattet. Das Eintreibmaterial verlässt das Gerät erst, wenn die Mündung des Druckluft-Tackers gegen das Werkstück gedrückt und der Auslöser [2] betätigt wird.

- Prüfen Sie, ob der Eintreibgegenstand den Anforderungen entsprechend eingetrieben ist.
 - Steht der Eintreibgegenstand vor, erhöhen Sie den Luftdruck in Schritten von 0,5 bar.
 - Ist der Eintreibgegenstand zu tief eingesenkt, verringern Sie den Luftdruck in Schritten von 0,5 bar.
- Alternativ können Sie die Arbeit beschleunigen, indem Sie den Auslöser [2] gedrückt halten.
- Setzen Sie den Druckluft-Tacker auf das Werkstück.
- Drücken Sie das Gerät auf das Werkstück, bis die die Mündung [9] dieses berührt. Das Eintreibmaterial verlässt das Gerät.
- Solange Sie den Auslöser [2] gedrückt halten, verlässt jedes Mal, wenn die Mündung [9] das Werkstück berührt, ein Stück Eintreibmaterial das Gerät.

- Alternativ können Sie auch die Mündung [9] des Geräts dauerhaft an das Werkstück drücken.
- Bei jeder Betätigung des Auslösers [2] verlässt ein Stück Eintreibmaterial das Gerät.

HINWEIS: Eine Feineinstellung ist zudem mit der Rändelschraube [7] möglich.

- Drehen Sie die Rändelschraube [7] nach unten, um den Eintreibgegenstand tiefer in das Werkstück einzusenken.
- Drehen Sie die Rändelschraube [7] nach oben, um den Eintreibgegenstand weniger tief in das Werkstück einzusenken.
- Drehen Sie die Abluftblende [1], um die ausströmende Luft in die gewünschte Richtung zu leiten.
- Trennen Sie das Gerät nach Abschluss der Arbeit vom Kompressor.

● Verklemmte Klammern entnehmen

- Sollte eine Klammer/Nagel im Magazinschacht stecken bleiben, entfernen Sie sofort die Druckluftzuleitung.
- Öffnen Sie das Magazin [5] wie im Kapitel „Magazin laden“ beschrieben.
- Öffnen Sie die Stirnplatte [10], indem Sie den Schnellspannhebel Stirnplatte [11] in Richtung der Auslösesicherung [8] ziehen.
- Entnehmen Sie das verklemmte Eintreibmaterial.
- Verschließen Sie die Stirnplatte [10], indem Sie den Schnellspannhebel Stirnplatte [11] in Richtung Abluftblende [1] ziehen.
- Verschließen Sie das Magazin [5] des Druckluft-Tackers, wie im Kapitel „Magazin laden“ beschrieben.

● Wartung und Reinigung

- **VERLETZUNGSGEFAHR!** Trennen Sie das Gerät unbedingt von der Druckluftversorgung, bevor Sie es reinigen und / oder warten.

● Wartung

Mit Nebelöler schmieren

HINWEIS: Als Aufbereitungsstufe nach dem Druckminderer schmirt ein Nebelöler den Druckluft-Tacker kontinuierlich und optimal. Ein Nebelöler gibt in feinen Tröpfchen Öl an die durchströmende Luft ab und garantiert so eine regelmäßige Schmierung.

- Installieren Sie den Nebelöler nach dem (Filter)-Druckminderer. Stecken Sie hierfür den Stecknippel des Nebelölers in die Schnellkupplung des (Filter)-Druckminderers.
- Schließen Sie dann das Druckluft-Gerät an der dafür vorgesehenen Schnellkupplung an.

Manuell schmieren

HINWEIS: Sollten Sie nicht über einen Nebelöler verfügen, nehmen Sie jeweils nach dem Verbrauch von etwa 5000 Stück Eintriebsmaterial eine Schmierung vor.

- Lassen Sie 1–2 Tropfen Druckluft-Spezialöl in den Gewindestecknippel **4** des Druckluft-Tacker.
 - Drücken Sie anschließend einige Male den Auslöser **2**.
- ACHTUNG:** Verwenden Sie keinesfalls zu viel Öl, da dieses ansonsten gemeinsam mit dem Eintriebsmaterial die Mündung verlassen und eventuell das Werkstück beschädigen könnte.

● Reinigung

- Verwenden Sie keine scharfen Gegenstände zur Reinigung des Gerätes. Es dürfen keine Flüssigkeiten in das Innere des Gerätes gelangen. Andernfalls könnte das Gerät beschädigt werden.
- Reinigen Sie das Gerät regelmäßig, am besten immer direkt nach Abschluss der Arbeit.
- Reinigen Sie das Gehäuse mit einem trockenen Tuch – verwenden Sie auf keinen Fall Benzin, Lösungsmittel oder Reiniger, die Kunststoff angreifen.
- Verpacken Sie den Druckluft-Tacker nach jedem Gebrauch im mitgelieferten Tragekoffer um ihn vor Verunreinigungen zu schützen.

● Service

- **⚠️ WARNUNG!** Lassen Sie Ihr Eintreibgerät nur von qualifiziertem Fachpersonal und nur mit Originalersatzteilen reparieren. Damit wird sichergestellt, dass die Sicherheit des Eintreibgeräts erhalten bleibt.

● Garantie

Sie erhalten auf dieses Gerät 3 Jahre Garantie ab Kaufdatum. Das Gerät wurde sorgfältig produziert und vor Anlieferung gewissenhaft geprüft. Bitte bewahren Sie den Kassenbon als Nachweis für den Kauf auf. Bitte setzen Sie sich im Garantiefall mit Ihrer Servicestelle telefonisch in Verbindung. Nur so kann eine kostenlose Einsendung Ihrer Ware gewährleistet werden.

Die Garantieleistung gilt nur für Material- oder Fabrikationsfehler, nicht aber für Transportschäden, Verschleißteile oder für Beschädigungen an zerbrechlichen Teilen, z. B. Schalter oder Akkus. Das Produkt ist lediglich für den privaten und nicht für den gewerblichen Gebrauch bestimmt.

Bei missbräuchlicher und unsachgemäßer Behandlung, Gewaltanwendung und bei Eingriffen, die nicht von unserer autorisierten Service-Niederlassung vorgenommen wurden, erlischt die Garantie. Ihre gesetzlichen Rechte werden durch diese Garantie nicht eingeschränkt.

Die Garantiezeit wird durch die Gewährleistung nicht verlängert. Dies gilt auch für ersetzte und reparierte Teile. Eventuell schon beim Kauf vorhandene Schäden und Mängel müssen sofort nach dem Auspacken gemeldet werden, spätestens aber zwei Tage nach Kaufdatum. Nach Ablauf der Garantiezeit anfallende Reparaturen sind kostenpflichtig.

DE

Service Deutschland

Tel.: 0180 5772033
(0,14 EUR / Min. aus dem dt. Festnetz, Mobilfunk max. 0,42 EUR / Min.)

E-Mail: kompernass@lidl.de

IAN 73782

AT

Service Österreich

Tel.: 0820 201 222
(0,15 EUR/Min.)

E-Mail: kompernass@lidl.at

IAN 73782

CH

Service Schweiz

Tel.: 0842 665566
(0,08 CHF/Min., Mobilfunk max. 0,40 CHF/Min.)

E-Mail: kompernass@lidl.ch

IAN 73782

● Entsorgung



Die Verpackung besteht aus umweltfreundlichen Materialien, die Sie über die örtlichen Recyclingstellen entsorgen können.

Werfen Sie das Produkt nicht in den Hausmüll!

Möglichkeiten zur Entsorgung des ausgedienten Gerätes erfahren Sie bei Ihrer Gemeinde- oder Stadtverwaltung.

● Konformitätserklärung / Hersteller 

Wir, Kompernaß GmbH, Burgstr. 21, D-44867 Bochum, Deutschland, erklären hiermit für dieses Produkt die Übereinstimmung mit folgenden EG-Richtlinien:

Maschinenrichtlinie (2006 / 42 / EC)

Angewandte harmonisierte Normen:
EN 792-13 / A1:2008

Typ / Gerätebezeichnung:
Druckluft-Tacker PDT 40 B2

Herstellungsjahr: 05-2012
Seriennummer: IAN 73782

Bochum, 31.05.2012

A handwritten signature in black ink, appearing to read 'Semi Uguzlu'.

Semi Uguzlu
- Qualitätsmanager -

Technische Änderungen im Sinne der Weiterentwicklung sind vorbehalten.

KOMPERNASS GMBH

Burgstraße 21
D-44867 Bochum

© by **ORFGEN Marketing**

Estado de las informaciones · Versione delle
informazioni · Estado das informações · Last
Information Update · Stand der Informationen:
05/2012 · Ident.-No.: PDT40B2052012-5

IAN 73782