

KNX att.vene. SI c.3 ingr.

Indicazioni di sicurezza

L'installazione e il montaggio di apparecchi elettrici devono essere eseguiti esclusivamente da elettrotecnici.

In caso di inosservanza delle istruzioni possono verificarsi danni all'apparecchio, incendi o altri pericoli.

L'apparecchio non è adatto alla messa fuori tensione.

Non collegare tensioni esterne agli ingressi, altrimenti si potrebbero creare danni all'impianto e non è più assicurato il potenziale SELV sul cavo bus KNX.

Se più azionamenti sono collegati in parallelo alla medesima uscita, osservare le istruzioni del costruttore e, all'occorrenza, utilizzare il relè di sgancio. In caso contrario si rischia di danneggiare irreparabilmente gli azionamenti.

Utilizzare solo azionamenti per veneziane con interruttori di posizione finale meccanici o elettronici. Verificare che gli interruttori di posizione finale siano regolati correttamente. Osservare le istruzioni del costruttore del motore.

Queste istruzioni costituiscono parte integrante del prodotto e devono essere conservate dal cliente finale.

Montaggio dell'apparecchio



Figura 1

- (1) Linea di comando
- (2) Tasto e LED di programmazione
- (3) Collegamento linee di rete e di carico

Configurazione collegamento linee di carico

BK, nero: collegamento L
BN, marrone: collegamento azionamento veneziana, Su
PK, rosa: collegamento azionamento veneziana, Giù

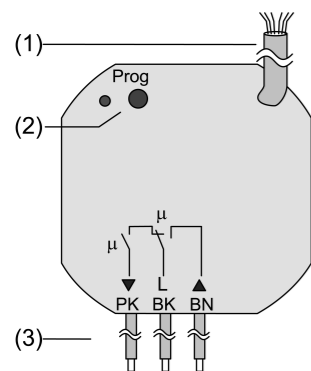

Figura 2

Configurazione collegamento linea di comando

RD, rosso: KNX+
BK, nero: KNX-
GN, verde: ingresso 1
YE, giallo: ingresso 2
WH, bianco: ingresso 3
BN, marrone: COM ingressi 1...3

Funzione

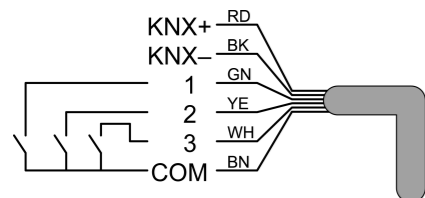
Informazione di sistema

Questo apparecchio è un prodotto del sistema KNX ed è conforme agli standard KNX. Per la comprensione si presuppongono conoscenze tecniche ottenute con la formazione sullo standard KNX.

Il funzionamento dell'apparecchio è comandato da software. Le informazioni dettagliate sulle versioni software e le relative funzioni nonché sul software stesso si possono evincere dalla banca dati del costruttore dedicata al prodotto.

Pianificazione, installazione e messa in funzione dell'apparecchio vengono effettuate con l'ausilio di un software certificato KNX. Piena funzionalità con il software di messa in esercizio KNX a partire dalla versione ETS3.0d.

La banca dati dei prodotti, le descrizioni tecniche, i programmi di conversione e gli ulteriori programmi di supporto, sono disponibili, sempre aggiornati, alla nostra pagina Internet.

Uso conforme

- Azionamento di veneziane, tende ed elementi simili a comando elettrico per tensione di rete AC 110...230 V.
- Montaggio nella scatola apparecchi secondo la norma DIN 49073
- Connessione con morsetti di collegamento in dotazione

Caratteristiche del prodotto

- Comando di veneziane, tende ed elementi simili
- Tre ingressi binari per contatti senza potenziale, disponibili come ingressi di controlli esterni per il comando locale
- Alimentazione tramite bus, nessuna tensione di alimentazione aggiuntiva necessaria
- Posizione tenda a comando diretto
- Posizione lamelle a comando diretto
- Feed back stato di moto, posizione tenda e posizione lamelle
- Posizione forzata per comando sovraordinato
- Funzione di sicurezza: 3 allarmi vento indipendenti, allarme pioggia, allarme gelo
- Funzione protezione sole

Informazioni per elettrotecnici

Montaggio e collegamento elettrico



PERICOLO!

Scossa elettrica in caso di contatto con componenti sotto tensione.

La scossa elettrica può provocare il decesso.

Prima di eseguire i lavori attivare l'apparecchio e coprire le parti sotto tensione presenti nell'ambiente circostante!

Collegamento e montaggio dell'apparecchio



PERICOLO!

Se si collegano le linee bus/controllo esterno e le linee della tensione di rete in una presa comune, il connettore bus KNX potrebbe entrare in contatto con la tensione di rete.

La sicurezza dell'intera installazione KNX viene messa a rischio. Esiste il pericolo di scossa elettrica anche su apparecchi distanti.

Non collegare i morsetti bus/controllo esterno e quelli della tensione di rete in uno spazio di collegamento comune. Utilizzare una scatola apparecchi con parete divisoria fissa (figura 3) oppure scatole separate.



Figura 3

- (4) Scatola apparecchi
- (5) Parete divisoria
- (6) Contatti senza potenziale, ad es. per contatto finestra o pulsanti d'installazione

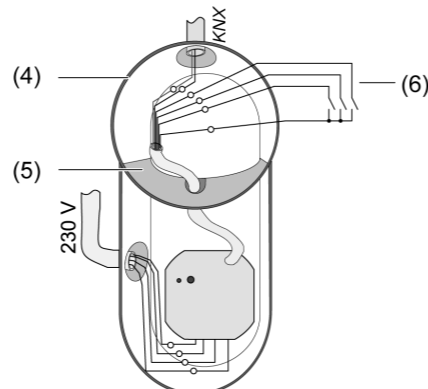

Figura 4

Distanza minima tra tensione di rete e linee bus/controllo esterno: 4 mm (figura 4).

- Collegare il carico (figura 5). Utilizzare i morsetti di collegamento in dotazione.
- Collegare l'apparecchio a KNX.
- All'occorrenza collegare i contatti senza potenziale (6) agli ingressi (figura 2).
- Montare l'apparecchio nella relativa scatola.

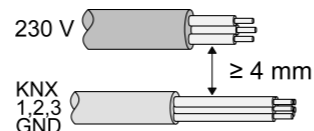

Figura 5

i Nello stato alla consegna l'uscita della veneziana è comandata dagli ingressi 1 e 2. L'ingresso 3 non ha alcuna funzione.

Funzione degli ingressi 1 e 2 nello stato alla consegna

Ingresso	Contatto NA	Tenda
1	azionamento breve	Regolazione lamelle Su / Stop
1	azionamento prolungato	Movimento in salita
2	azionamento breve	Regolazione lamelle Giù / Stop
2	azionamento prolungato	Movimento in discesa

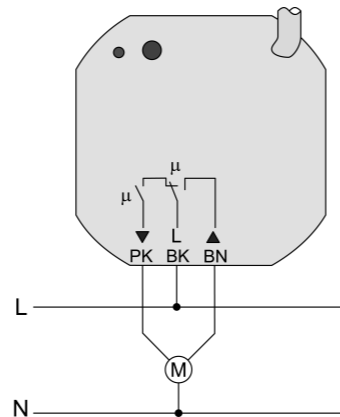
Utilizzare i morsetti di collegamento



Figura 6: Lunghezza di spelatura

- Spelare il conduttore per 9 - 11 mm (figura 6).

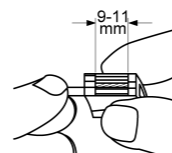

Figura 7: Collegamento del conduttore flessibile

- Premere il morsetto sul lato contro l'apertura quadra e collegare il conduttore flessibile (figura 7).

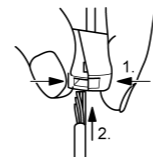

Figura 8: Collegamento del conduttore rigido

- Inserire il conduttore rigido fino al fermo in un'apertura tonda sul lato dell'installazione (figura 8).

Messa in funzione

Caricare indirizzo e software applicativo

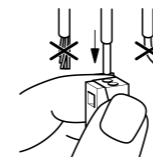
- Azionare la tensione bus.
- Assegnare l'indirizzo fisico e caricare il software applicativo sull'apparecchio.
- Annotare l'indirizzo fisico sull'etichetta dell'apparecchio.

Appendice

Dati tecnici

Alimentazione	AC 110 ... 240 V ~
Tensione nominale	50 / 60 Hz
Frequenza di rete	AC 250 V~
Tensione di collegamento	
Condizioni ambientali	
Temperatura ambiente	-5 ... +45 °C
Temperatura di stoccaggio / di trasporto	-25 ... +70 °C
Uscita veneziana	
Tipo di contatto	μ
Corrente di collegamento	3 A
AC1	
Min. corrente di coll. AC	100 mA
Motori 230 V	600 VA
Motori 110 V	300 VA
Linea di comando e ingressi	
Linea di comando (preconfezionata)	YY6x0,6
Tipo d'ingresso	senza potenziale
Lunghezza totale linea controllo esterno	max. 5 m
Tensione d'interrogazione ingressi controlli esterni	ca. 5 V
Dimensioni Ø×H	53×28 mm
Tipo di connessione	Morsetto di collegamento (in dotazione)
rigido	1,0 ... 2,5 mm ²
KNX	
Mezzo KNX	TP1
Modalità messa in funzione	S-Mode
Tensione nominale KNX	DC 21 ... 32 V SELV
Potenza assorbita KNX	max. 240 mW
Tipo di connessione KNX	Morsetto di collegamento per linea di comando

Schneider Electric Industries SAS

In caso di domande tecniche si prega di contattare il Centro Servizio Clienti del proprio paese.

www.schneider-electric.com

Questo prodotto deve essere installato, collegato e utilizzato in modo conforme agli standard prevalenti e/o alle prescrizioni d'installazione. Di standard le specificazioni e il design vengono aggiornati, richiedere sempre la conferma delle informazioni contenute in questa pubblicazione.

Ενεργ. γρίλ. KNX UP με 3 εισόδους

Οδηγίες ασφαλείας

Η τοποθέτηση και η συναρμολόγηση ηλεκτρικών συσκευών πρέπει να εκτελείται μόνο από επαγγελματίες ηλεκτρολόγους.

Σε περίπτωση μη τήρησης των οδηγιών μπορεί να προκύψει κίνδυνος πρόκλησης ζημιών στη συσκευή, πυρκαγιάς ή και άλλοι κίνδυνοι.

Η συσκευή δεν ενδείκνυται για απομόνωση από την τάση.

Μην συνδέετε εξωτερική τάση στις εισόδους, γιατί μπορεί να προκύψουν βλάβες στη συσκευή και το δυναμικό SELV στον αγωγό αρτηρίας KNX δεν είναι πλέον δεδομένο.

Σε περίπτωση που περισσότεροι ενεργοποιητές ενεργοποιηθούν παράλληλα σε μία έξοδο, θα πρέπει οπωσδήποτε να λάβετε υπόψη τις οδηγίες του κατασκευαστή, και ενδεχομένως να χρησιμοποιήσετε ένα ρελέ διαχωρισμού. Διαφορετικά ενδέχεται να προκληθεί βλάβη στους ενεργοποιητές.

Χρησιμοποιήστε μόνο ενεργοποιητές περισίδων με μηχανικούς ή ηλεκτρονικούς τερματικούς διακόπτες. Ελέγξτε τον τερματικό διακόπτη για σωστή ρύθμιση. Λάβετε υπόψη τις οδηγίες του κατασκευαστή μηχανισμών.

Οι παρούσες οδηγίες χρήσης αποτελούν τμήμα του προϊόντος και πρέπει να βρίσκονται στα χέρια του τελικού αποδέκτη του.

Τοποθέτηση συσκευής

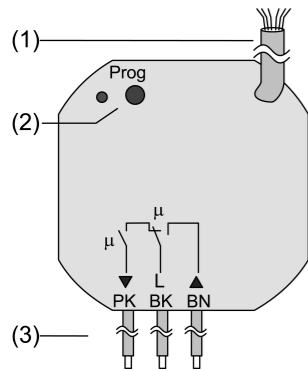

Εικόνα 1

- (1) Καλώδιο ελέγχου
- (2) Πλήκτρο προγραμματισμού και LED προγραμματισμού
- (3) Σύνδεση καλωδίων δικτύου και φορτίου

Διάταξη σύνδεσης καλωδίων φορτίου

BK, μαύρο: Σύνδεση φάσης L

BN, καφέ: Σύνδεση ενεργοποίησης μηχανισμού περισίδας, άνοδος

PK, ροζ: Σύνδεση ενεργοποίησης μηχανισμού περισίδας, κάθοδος

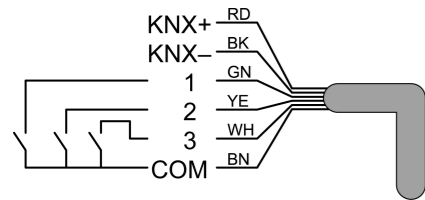

Εικόνα 2

Διάταξη σύνδεσης καλωδίου ελέγχου

RD, Κόκκινο: KNX+

BK, Μαύρο: KNX-

GN, Πράσινο: Είσοδος 1

YE, κίτρινο: Είσοδος 2

WH,λευκό: Είσοδος 3

BN,καφέ: COM Είσοδοι 1...3

Λειτουργία

Πληροφορίες συστήματος

Αυτή η συσκευή είναι προϊόν του συστήματος KNX και ικανοποιεί τις κατευθυντήριες οδηγίες KNX. Απαιτούνται λεπτομερείς και εξειδικευμένες γνώσεις μέσω σεμιναρίων KNX για την κατανόησή της.

Η λειτουργία της συσκευής εξαρτάται από το λογισμικό. Λεπτομερείς πληροφορίες σχετικά με τις εκδόσεις λογισμικού και τις εκάστοτε λειτουργίες, αλλά και για το ίδιο το λογισμικό, μπορείτε να βρείτε στη βάση δεδομένων προϊόντος του κατασκευαστή.

Ο σχεδιασμός, η εγκατάσταση και η έναρξη λειτουργίας της συσκευής διεξάγονται με τη βοήθεια ενός λογισμικού πιστοποιημένου από την KNX. Πλήρης λειτουργικότητα με το λογισμικό έναρξης λειτουργίας KNX-από την έκδοση ETS3.0d.

Η βάση δεδομένων προϊόντος, οι τεχνικές περιγραφές, καθώς και τα προγράμματα μετατροπής και άλλα βοηθητικά προγράμματα διατίθενται πάντα ενημερωμένα στην ιστοσελίδα μας.

Χρήση σύμφωνα με τις οδηγίες

- Σύνδεση ηλεκτρικών περισίδων, τεντών και παρόμοιων μέσων σκίασης για τάση δικτύου AC 110...230 V.
- Τοποθέτηση στην υποδοχή της συσκευής κατά DIN 49073
- Σύνδεση με τους παρεχόμενους ακροδέκτες σύνδεσης

Χαρακτηριστικά προϊόντος

- Έλεγχος περισίδων, τεντών και παρόμοιων μέσων σκίασης
- Τρεις δυαδικές εισοδοί για επαφές ελεύθερου δυναμικού χρησιμοποιούνται ως βοηθητικοί εισοδοί για τον επί τόπου χειρισμό.
- Τροφοδοσία μέσω διαύλου, δεν απαιτείται πρόσθετη τάση τροφοδοσίας
- Άμεσος χειρισμός θέσης του μέσου σκίασης
- Άμεσος χειρισμός θέσης των ελασμάτων
- Μήνυμα αναφοράς κατάστασης μετακίνησης, θέσης μέσου σκίασης και ρύθμισης ελασμάτων
- Αναγκαστική ρύθμιση λόγω ανώτερου ελέγχου
- Λειτουργία ασφάλειας: 3 ανεξάρτητοι συναγερμοί ανέμου, βροχής, πάγου
- Λειτουργία προστασίας από τον ήλιο

Πληροφορίες για τους εκπαιδευμένους ηλεκτρολόγους

Συναρμολόγηση και ηλεκτρική σύνδεση



ΚΙΝΔΥΝΟΣ!

Ηλεκτροπληξία σε περίπτωση επαφής με ηλεκτροφόρα εξαρτήματα.

Η ηλεκτροπληξία μπορεί να οδηγήσει σε θάνατο.

Πριν από εργασίες στη συσκευή απομονώστε την από την τάση και καλύψτε τα ηλεκτροφόρα εξαρτήματα του περιβάλλοντος χώρου!

Συναρμολόγηση και σύνδεση συσκευής



ΚΙΝΔΥΝΟΣ!

Κατά τη σύνδεση των βοηθητικών αγωγών, των αγωγών διαύλου και του αγωγού τροφοδοσίας τάσης σε ένα ενιαίο κουτί διακοπών, ενδέχεται ο αγωγός διαύλου KNX να έρθει σε επαφή με την τροφοδοσία τάσης.

Η ασφάλεια ολόκληρης της εγκατάστασης KNX τίθεται σε κίνδυνο. Υπάρχει κίνδυνος ηλεκτροπληξίας ακόμα και σε συσκευές που έχουν αφαιρεθεί.

Μην τοποθετείτε τους ακροδέκτες διαύλων/βοηθητικών συστημάτων και τους ακροδέκτες τάσης δικτύου σε έναν ενιαίο χώρο σύνδεσης. Χρησιμοποιήστε το κουτί διακοπών με σταθερό διαχωριστικό (εικόνα 3) ή ξεχωριστά κουτιά.

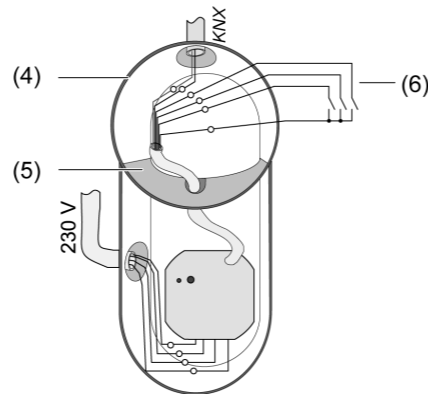

Εικόνα 3

- (4) Κουτί διακοπών
- (5) Διαχωριστικό
- (6) επαφές ελεύθερου δυναμικού, π.χ. για επαφή παραθύρου ή πλήκτρο εγκατάστασης

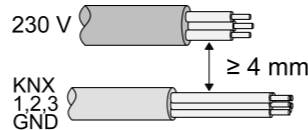

Εικόνα 4

Ελάχιστη απόσταση ανάμεσα στην τροφοδοσία τάσης και τους αγωγούς διαύλου/βοηθητικούς αγωγούς: 4 mm(εικόνα 4).

- Σύνδεση φορτίου (εικόνα 5). Χρησιμοποιήστε τους παρεχόμενους ακροδέκτες σύνδεσης.
- Σύνδεση φορτίου στο KNX.
- Ενδεχομένως συνδέστε τις επαφές ελεύθερου δυναμικού (6) στις εισόδους (εικόνα 2).
- Συναρμολογήστε τη συσκευή στη μπρίζα.

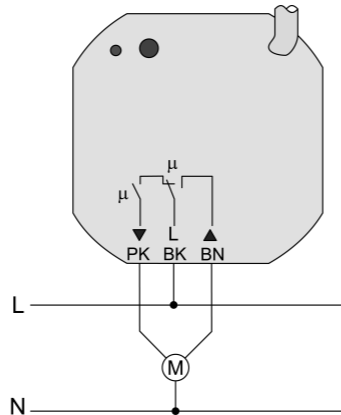

Εικόνα 5

- 1 Στην κατάσταση παράδοσης η είσοδοι 1 και 2 εξυπηρετούν την έξοδο περισίδας. Η είσοδος 3 δεν λειτουργεί.

Λειτουργία των εισόδων 1 και 2 στην κατάσταση παράδοσης

Είσοδος	Επαφή κλεισίματος	Μέσο σκίασης
1	σύντομη πίεση	Ρύθμιση ελασμάτων άνοδος / διακοπή
1	παρατεταμένη πίεση	Άνοδος
2	σύντομη πίεση	Ρύθμιση ελασμάτων κάθοδος / διακοπή
2	παρατεταμένη πίεση	Κάθοδος

Χρησιμοποιήστε τους ακροδέκτες σύνδεσης

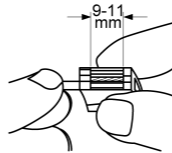

Εικόνα 6: Μήκος απογύμνωσης καλωδίου

- Απογυμνώστε το καλώδιο 9 - 11 mm (εικόνα 6).

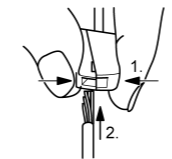

Εικόνα 7: Σύνδεση καλωδίου με λεπτά σύρματα

- Πιέστε τον ακροδέκτη από την πλευρά στην οποία το άνοιγμα είναι γωνιακό και συνδέστε τον αγωγό με το λεπτό καλώδιο (εικόνα 7).

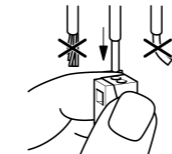

Εικόνα 8: Σύνδεση καλωδίου με μονό σύρμα

- Τοποθετήστε το καλώδιο με μονό σύρμα σε ένα στρογγυλό άνοιγμα στην πλευρά εγκατάστασης έως το τέρμα (εικόνα 8).

Έναρξη λειτουργίας

Φορτώστε τη διεύθυνση και το λογισμικό εφαρμογής

- Ενεργοποιήστε την τάση διαύλου.
- Παραχωρήστε τη φυσική διεύθυνση και φορτώστε το λογισμικό εφαρμογής στη συσκευή.
- Σημειώστε τη φυσική διεύθυνση στην ετικέτα της συσκευής.

Παράρτημα

Τεχνικά στοιχεία

Τροφοδοσία
Ονομαστική τάση AC 110 ... 240 V ~
Συχνότητα δικτύου 50 / 60 Hz
Τάση διακόπτη AC 250 V~

Περιβαλλοντικές συνθήκες
Θερμοκρασία περιβάλλοντος -5 ... +45 °C
Θερμοκρασία αποθήκευσης/ μεταφοράς -25 ... +70 °C

Έξοδος περισίδων
Τύπος επαφής μ
Ρεύμα μεταγωγής AC1 3 A
Ελάχιστο ρεύμα μεταγωγής AC 100 mA
Μοτέρ 230 V 600 VA
Μοτέρ110 V 300 VA

Καλώδιο ελέγχου και είσοδοι
Καλώδιο ελέγχου (προκατασκευασμένο) ΥΥ6x0,6
Τύπος εισόδου ελεύθερου δυναμικού μέγ. 5 m
Συνολικό μήκος βοηθητικού αγωγού περ. 5 V
Τάση απόκρισης βοηθητικών εισόδων

Διάσταση ØxH 53x28 mm
Τύπος σύνδεσης Ακροδέκτης σύνδεσης (παρέχεται)
με μονό σύρμα 1,0 ... 2,5 mm²

KNX TP1
Μέσο KNX Μέθοδος S
Τρόπος θέσης σε λειτουργία
Ονομαστική τάση KNX DC 21 ... 32 V SELV
Κατανάλωση ισχύος KNX μέγ. 240 mW
Τύπος σύνδεσης KNX Ακροδέκτης σύνδεσης καλωδίου ελέγχου

Schneider Electric Industries SAS

Εάν έχετε τεχνικές ερωτήσεις παρακαλούμε επικοινωνήστε με το κέντρο εξυπηρέτησης πελατών της χώρας σας.

www.schneider-electric.com

Αυτό το προϊόν πρέπει να τοποθετηθεί, να συνδεθεί και να χρησιμοποιηθεί σε συμμόρφωση προς τα πρότυπα που επικρατούν και/ή τους κανονισμούς εγκατάστασης. Καθώς τα πρότυπα, τα τεχνικά χαρακτηριστικά και τα σχέδια εξελίσσονται με το χρόνο, πάντα να επιβεβαιώνετε τις πληροφορίες αυτής της έκδοσης.