



SEASIDE T07

Manuale d'uso

teuco

AVVERTENZE GENERALI - PRESCRIZIONI DI SICUREZZA



Questo manuale è parte integrante del prodotto e pertanto deve essere conservato per eventuali consultazioni future. Lo stesso è anche disponibile nell'area download del sito web www.teuco.com

Questo manuale rappresenta una guida per un utilizzo sicuro del prodotto, pertanto è necessario leggerlo in tutte le sue parti prima di utilizzare il prodotto stesso.

Per un corretto uso del prodotto, rispettare le indicazioni riportate nel presente manuale. Questo prodotto può essere destinato solo all'uso per il quale è stato concepito. Il costruttore non è responsabile per eventuali danni derivanti da utilizzi impropri.

L'apparecchio è idoneo per essere utilizzato in ambienti interni e per uso domestico, nonché in ambienti pubblici come alberghi, centri benessere, etc.

Questo apparecchio può essere usato da bambini con età maggiore di otto anni e da persone con ridotte capacità fisiche sensoriali o mentali, o con insufficiente esperienza e conoscenza, a condizione che siano sotto sorveglianza o che abbiano ricevuto istruzioni sull'uso sicuro dell'apparecchio e siano consapevoli dei rischi connessi. I bambini non devono giocare con l'apparecchio, ne devono svolgere operazioni di pulizia e manutenzione ordinaria senza sorveglianza.

Al primo utilizzo la durata del bagno idromassaggio va contenuta in pochi minuti. Va gradualmente aumentata con gli utilizzi successivi. In casi particolari (anziani, ipertesi, cardiopatici, portatori di pace maker, donne in stato interessante) per l'uso dell'apparecchio è necessario chiedere il parere del medico.

Nella pratica dell'idromassaggio non usare bagnoschiuma o altre sostanze schiumogene, queste possono essere utilizzate solo nel caso di un normale bagno di pulizia.

Quando si effettua un massaggio idrosonico non aggiungere all'acqua alcun tipo di sostanza cosmetica (sali, oli, bagnoschiuma, etc.), queste possono essere utilizzate solo nel caso di idromassaggio tradizionale.

Durante l'uso dell'idromassaggio non ostruire la bocchetta di aspirazione del ricircolo acqua con oggetti o parti del corpo, in particolare evitare di avvicinarsi alla stessa con i capelli.

Non ostruire le prese d'aria sul pannello di ispezione per le vasche ad incasso, ne lo spazio tra pavimento e pannelli laterali per le vasche da appoggio.

Quando l'apparecchio non viene utilizzato scollegare l'alimentazione elettrica mediante l'interruttore onnipolare posto a monte dell'apparecchio.

Qualora si rendesse necessaria la sostituzione del cavo di alimentazione, questa deve essere effettuata solo da personale tecnico specializzato.

Lampade e gruppi illuminanti devono essere sostituiti esclusivamente da personale Teuco.

In caso di guasto o cattivo funzionamento del prodotto o per interventi di manutenzione straordinaria rivolgersi esclusivamente a personale Teuco. Il costruttore non risponde di eventuali danni causati da prodotti manomessi o riparati impropriamente.

Per tutte le operazioni/interventi non espressamente riportati in questo manuale si consiglia di rivolgersi ai centri di assistenza tecnica autorizzati Teuco.



Per lo smaltimento delle batterie contenute nel telecomando attenersi alle disposizioni di legge vigenti nel paese di destinazione.

I dati e le caratteristiche riportati nel presente manuale non impegnano la Teuco Guzzini S.p.A., che si riserva il diritto di apportare tutte le modifiche ritenute opportune senza obbligo di preavviso o sostituzione.

INDICE

| | |
|---|----|
| INFORMAZIONI GENERALI | 4 |
| - LA QUALITÀ TEUCO | |
| - TEUCO - TECNOLOGIA E SICUREZZA | |
| - AVVERTENZE | |
| ISTRUZIONI PER L'USO | |
| - I PARTICOLARI DI SEASIDE | 6 |
| - OPERAZIONI PRELIMINARI | 8 |
| - SPECIFICHE DEL PANNELLO DI CONTROLLO (QUICK START - ALLARME) | |
| - SPECIFICHE DEL TELECOMANDO | 10 |
| - FUNZIONE BLOWER | 12 |
| - FUNZIONE WATERLIGHT | 15 |
| - WATERLIGHT + BLOWER | 17 |
| - FUNZIONI AGGIUNTIVE (SUNLIGHT - MOONLIGHT - HEATER) | 18 |
| - REGOLAZIONI DEL DISPLAY - INFO (OROLOGIO - LINGUA) | 20 |
| - SANIFICAZIONE | 22 |
| MANUTENZIONI PERIODICHE | 24 |
| - SOSTITUZIONE DELLE BATTERIE DEL TELECOMANDO | |
| - PULIZIA DELLA BOCCHETTA DI ASPIRAZIONE | |
| - PULIZIA DELLE SUPERFICI (vedi manuale allegato ISTRUZIONI PER LA PULIZIA) | |
| - MANUTENZIONE DEI CUSCINI | |
| RIPARAZIONI | 25 |
| - MESSAGGI DI DIAGNOSI | |

INFORMAZIONI GENERALI

IDROMASSAGGIO TEUCO.

LA SCELTA DELLA PERFEZIONE

Benvenuto nel mondo delle esperienze multisensoriali Teuco, il grande nome italiano per il benessere.

Chi sceglie Teuco sceglie la solidità dei materiali migliori, l'eleganza pura del design ergonomico, le prestazioni di tecnologie avanzate, e la sicurezza del marchio italiano che da anni fa scuola nel mondo.

Chi sceglie Teuco si regala il piacere di scoprire ogni giorno i benefici di trattamenti di benessere totali, studiati per sciogliere i punti di tensione e ritrovare l'armonia del proprio equilibrio psicofisico.

Chi sceglie Teuco si affida alla serietà di un'azienda in grado di fornire tutti i consigli per l'utilizzo e la manutenzione: suggerimenti utili come questo manuale, la migliore lettura per godersi il relax d'avanguardia in tutta semplicità. Uscendone rigenerati.

L'IDROMASSAGGIO

L'idromassaggio è un massaggio che si riceve stando immersi nell'acqua e si realizza per mezzo di getti di acqua miscelata ad aria. Il principio alla base dell'idromassaggio è la compressione e decompressione dei tessuti attivata dalle bolle di aria e dal flusso d'acqua che agiscono in maniera combinata.

EFFETTI BENEFICI PER CORPO E MENTE

Il mix di acqua e aria in movimento agisce come un trattamento di bellezza: migliora la circolazione del sangue, facilita la distensione e migliora il tono muscolare, stimola il metabolismo delle cellule, favorisce il drenaggio dei liquidi in eccesso e sulla pelle ha un effetto levigante e distensivo.

La pressione esercitata sulla pelle inoltre, stimolando i recettori nervosi libera le preziose endorfine, sostanze presenti nel nostro corpo che sollecitano le fibre nervose fino a raggiungere sensazioni di piacere e distensione.

CONSIGLI PER OTTENERE IL MASSIMO DAL VOSTRO IDROMASSAGGIO

L'idromassaggio è una pratica rilassante e rigenerante, ma per ottenere gli effetti migliori conviene seguire alcuni semplici consigli.

- Prima di cominciare, è bene eseguire una esfoliazione della pelle per eliminare le cellule morte, così da preparare il corpo per un vero trattamento di bellezza.

- L'idromassaggio ha senza dubbio un effetto distensivo: quindi il momento migliore per farlo è dopo aver praticato un'attività sportiva, anche leggera, o prima di dormire. In ogni caso va sempre effettuato lontano dai pasti, a digestione ultimata.

Si può fare un idromassaggio anche tutti i giorni.

- La temperatura migliore è sui 37 gradi centigradi, pari alla temperatura corporea ed andrebbe sempre

mantenuta costante.

- Quanto alla durata, quella ottimale è stimata intorno ai 15/20 minuti.

- Per un benessere ancora più completo, dopo l'idromassaggio conviene restare distesi per circa 10 minuti avvolti in un accappatoio caldo e nutrire poi la pelle con una buona crema idratante.

QUALITÀ ASSOLUTA TEUCO

Teuco pone la massima attenzione ai materiali impiegati nei suoi prodotti, attraverso un costante miglioramento tecnologico sia delle materie plastiche sia dei vari particolari costruttivi. Le vasche idromassaggio Teuco sono dotate di marcatura CE la quale attesta che esse sono state progettate e costruite nel rispetto dei requisiti essenziali richiesti dalle Direttive Europee.

IGIENE PROFONDA DELLA VASCA

Chi sceglie una vasca idromassaggio Teuco si assicura un'igiene assoluta con poco impegno e soprattutto la possibilità di utilizzare senza pensieri la propria vasca anche in modo tradizionale, grazie agli esclusivi sistemi di pulizia:

• Hydro Clean System:

sistema brevettato Teuco. Entra in funzione da solo, al termine dell'idromassaggio, senza intervento dell'utente. Chiude automaticamente i jet e la bocchetta di aspirazione. Così la vasca ha una tenuta ermetica e si può utilizzarla in altre modalità (compreso il bagno di pulizia) senza pericolo che alcuna sostanza entri nell'impianto idromassaggio.

• Sistema di drenaggio:

l'impianto idraulico delle vasche Teuco è studiato in modo da favorire il deflusso completo dell'acqua. Evitando la formazione di calcare e di batteri, consente di lasciare la vasca sempre in perfette condizioni igieniche pronta per l'utilizzo successivo.

• Sanificazione automatica:

dopo l'idromassaggio, si può scegliere di effettuare il ciclo automatico di sanificazione che consiste nel mettere in circolo dall'interno dell'impianto una sostanza sanificante, priva di cloro e studiata per igienizzare pompa, jet e superficie della vasca senza lasciare traccia.

IDROMASSAGGIO IN TOTALE SICUREZZA

Nel rispettare le più avanzate normative in materia, Teuco si preoccupa di garantire che il funzionamento dell'impianto sia attivamente sicuro, con:

- **Depressostato (sensore di pressione):** se la bocchetta di aspirazione viene ostruita da oggetti o parti del corpo, il sistema di sicurezza disattiva immediatamente l'impianto.

La funzionalità dell'idromassaggio viene subito ripristinata nel momento in cui si rimuove l'ostruzione.

- **Livellostato (sensore di livello):** impedisce l'avvio dell'idromassaggio se nella vasca l'acqua non raggiunge il livello minimo richiesto. Si evita così un avvio improprio dell'impianto.

AVVERTENZE GENERALI

- Per un corretto uso del prodotto, rispettare le indicazioni riportate nel presente manuale. Questo prodotto può essere destinato solo all'uso per il quale è stato concepito. Il costruttore non è responsabile per eventuali danni derivati da utilizzi non conformi alle istruzioni ed in particolare di quelle per la sicurezza.

- L'utilizzo di questo prodotto è riservato alle persone adulte. Non è inteso per l'uso da parte di soggetti con ridotte capacità fisiche sensoriali o mentali, o con insufficiente esperienza e conoscenza, a meno che essi siano sotto sorveglianza o abbiano ricevuto istruzioni sull'uso dell'apparecchio da parte di una persona responsabile della loro sicurezza. I bambini devono essere sorvegliati per accertarsi che non giochino con l'apparecchio. In casi particolari (anziani, ipertesi, cardiopatici, donne in stato interessante) per l'uso della vasca è necessario richiedere preventivamente il parere del medico.

- Le vasche sono state progettate per un utilizzo in ambienti interni e per uso domestico.

- Durante l'idromassaggio è consigliabile utilizzare le specifiche idroessenze prodotte da Teuco e disponibili presso i punti vendita ed i Centri assistenza tecnica autorizzati Teuco. E' importante non adoperare mai bagnoschiuma o altre sostanze schiumogene; queste possono essere utilizzate quando si effettua un normale bagno di pulizia.

- Non ostruire le prese d'aria del pannello di ispezione del vano di incasso della vasca.

- Quando la vasca non viene utilizzata scollegare l'alimentazione elettrica mediante l'interruttore differenziale magnetotermico posto a monte dell'apparecchio.

- In caso di guasto o cattivo funzionamento del prodotto o per interventi di manutenzione straordinaria, per l'operatività della garanzia, se attuale, rivolgersi esclusivamente a personale tecnico autorizzato Teuco. Nel caso di interventi di riparazione o manutenzione che richiedano la sostituzione dei componenti devono essere utilizzati ricambi originali Teuco.

- Per tutte le operazioni o gli interventi non espressamente riportati in questo manuale si consiglia di rivolgersi ai centri di assistenza tecnica autorizzati Teuco.

- Il costruttore non risponde di eventuali danni causati da prodotti manomessi o riparati impropriamente o dall'utilizzo di ricambi non originali.

Istruzioni per l'uso

I PARTICOLARI DI SEASIDE

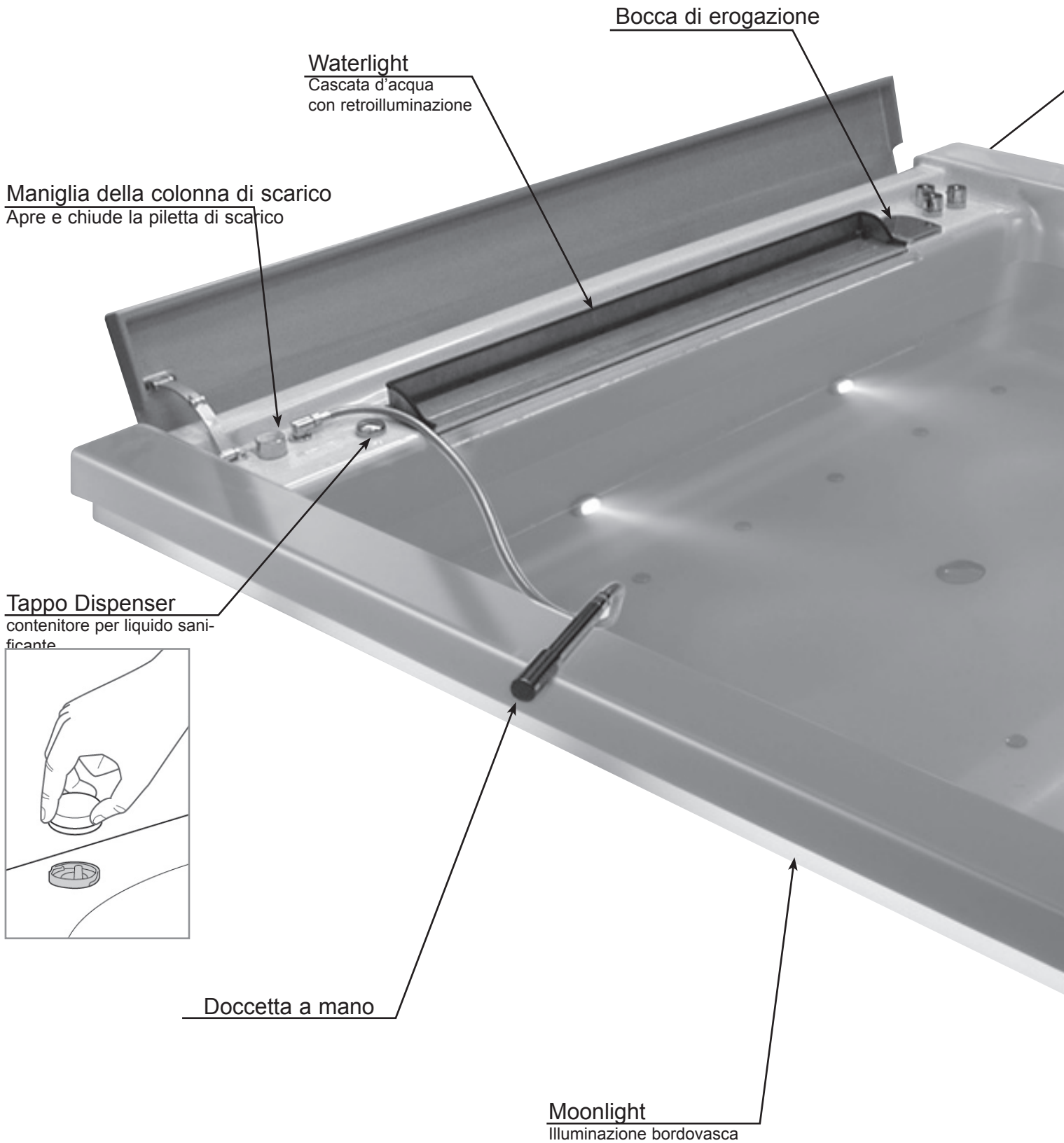

Rubinetteria

Pannello di Controllo
alloggia il display che visualizza
le attività dell'impianto, il tasto
Allarme e il tasto Quick Start.

Sunlight
Cromoexperience

Telecomando
Impermeabile e galleggiante.



Jet Blower

OPERAZIONI PRELIMINARI

DARE TENSIONE ALL'IMPIANTO

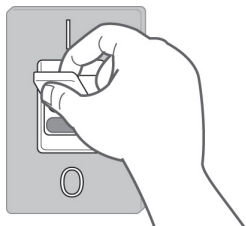

Posizionare in "ON" l'interruttore generale predisposto in fase di installazione.
Il display va in STAND-BY e visualizza l'ora esatta.



RIEMPIRE LA VASCA

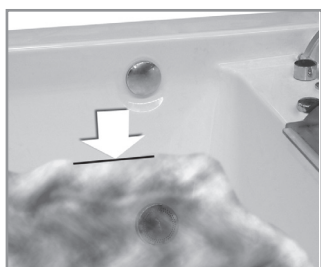

Riempire la vasca fino a che il livello dell'acqua superi di almeno 10 cm la bocchetta di aspirazione.

SPECIFICHE DEL PANNELLO DI CONTROLLO CON DISPLAY

QUICK START

Tasto ON/OFF

Display

Visualizza i messaggi

ALLARME

Tasto ON/OFF

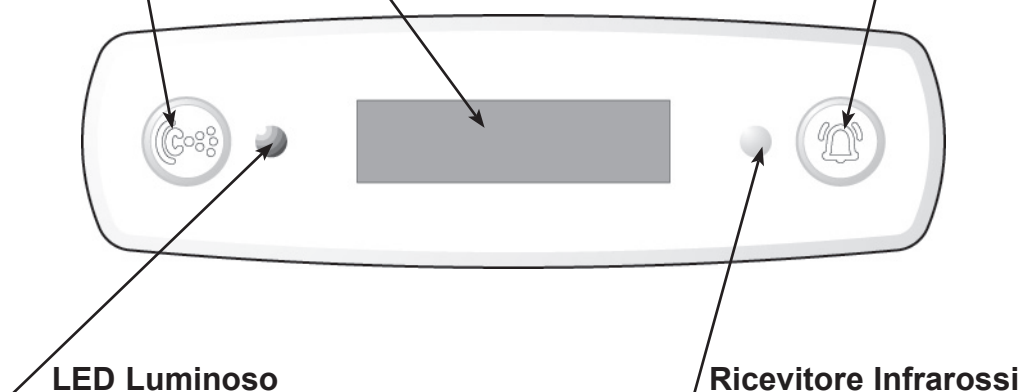

Led LAMPEGGIANTE: Ricezione impulsi dal Telecomando (vedi Telecomando)

QUICK START

Dopo aver dato tensione all'impianto è possibile avviare, dal pannello di controllo, le funzioni Waterlight (cascata d'acqua retroilluminata), Sunlight e Moonlight premendo un solo tasto.



Per **avviare** le funzioni premere il tasto "QUICK START".

30 36°C 20:30
WATER LIGHT

Display Waterlight
in corso

Le funzioni si avviano e il display visualizza:

L'ora esatta.

La **temperatura** dell'acqua in vasca.

La **durata** (TIMER) in minuti della funzione.

Waterlight in corso.

30 36°C 20:30
WATER LIGHT

Display Waterlight
in corso

Per effettuare le regolazioni utilizzare il telecomando (vedi TELECOMANDO).

Allo scadere del Timer l'impianto si spegne e il display ritorna in STAND-BY. Non viene effettuata la SANIFICAZIONE dell'impianto (vedi SANIFICAZIONE).

20:30

Display in STAND-BY

Per **terminare anticipatamente** la funzione premere nuovamente il tasto QUICK START o agire dal telecomando (vedi TELECOMANDO: Operazioni Preliminari); l'impianto si blocca e il display ritorna in STAND-BY.

ALLARME

Dal pannello di controllo è possibile attivare l'ALLARME.

L'Allarme blocca l'impianto arrestando qualsiasi funzione in corso ed inoltre può attivare un eventuale campanello sonoro, solo se questo è stato installato in precedenza (vedi istruzioni di montaggio della vasca).



Per **attivare** l'Allarme premere il tasto "ALLARME".

A L L A R M E

Display in "ALLARME"



Per **sbloccare** l'impianto premere il tasto QUICK START o il tasto I/O sul telecomando; il display ritorna in STAND-BY e l'impianto si spegne.

20:30

Display in STAND-BY

SPECIFICHE DEL TELECOMANDO

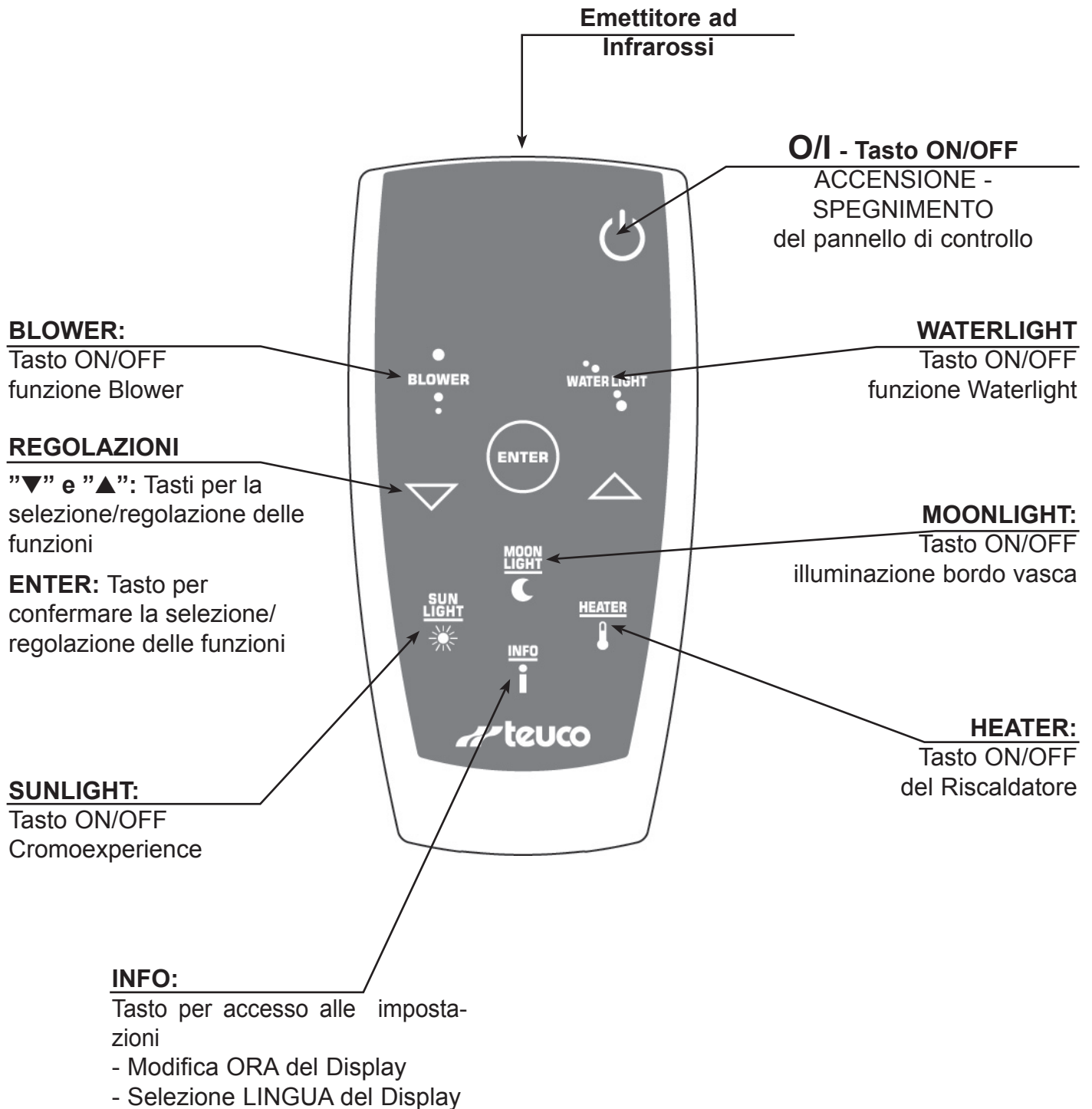

ACCENDERE L'IMPIANTO DAL TELECOMANDO

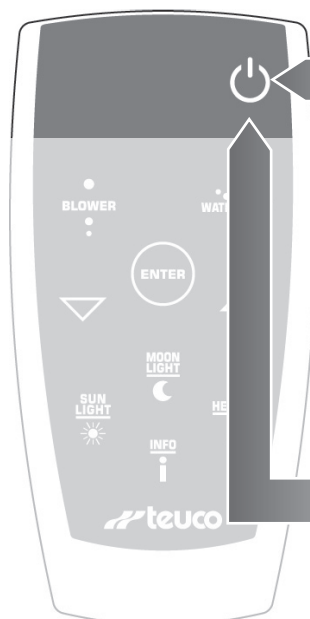

Per **accendere** l'impianto premere il tasto "0/1";
Il display sul pannello di controllo visualizza per qualche secondo il messaggio di benvenuto.

Successivamente
il display va in attesa READY;
l'impianto è pronto per essere utilizzato
(vedi WATERLIGHT o BLOWER).

Per **spegnere** il pannello premere nuovamente il tasto "0/1":

se **non si è effettuato** almeno un ciclo di Waterlight o Blower l'impianto si spegne e il display ritorna in STAND-BY.

se **si è effettuato** almeno un ciclo di Waterlight o Blower il display chiede se si vuole effettuare la SANIFICAZIONE (vedi SANIFICAZIONE).

BENVENUTI IN
SEA SIDE

36° C 20:30
READY

Display in READY

20:30

Display in STAND-BY

AVVIO
SANIFICAZIONE?

**Il Display visualizza
richiesta di
Sanificazione**

AUTOSPEGNIMENTO:

Se entro 30 minuti dall'accensione o dall'ultima funzione attiva (TIMER terminato) non si effettuano pressioni sul pannello di controllo o sul telecomando l'impianto si spegne e il display ritorna in STAND-BY.

Non viene effettuato il ciclo di SANIFICAZIONE dell'impianto (vedi SANIFICAZIONE).

Funzione BLOWER



Durante il funzionamento del Blower possono essere utilizzati i fitocosmetici prodotti da Teuco. Non usare saponi, olii da bagno o prodotti che sviluppano schiuma.



COME AVVIARE IL BLOWER

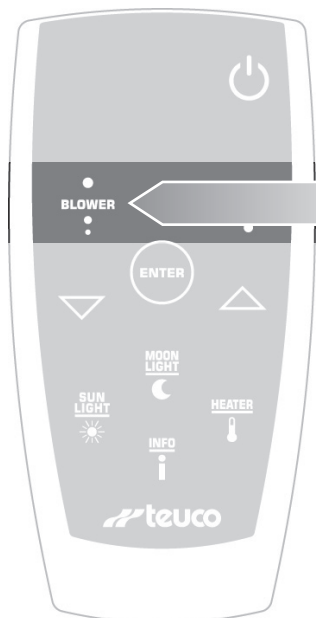

Dopo aver acceso l'impianto con il tasto "O/I" il display va in attesa READY.

36°C 20:30
READY
Display in READY

Avviare la funzione Blower con il tasto "BLOWER". Il Blower si avvia e il display visualizza:

L'ora esatta.

La **temperatura** dell'acqua in vasca.

La **durata** (TIMER) in minuti del Blower (modificabile).

Il **Blower** in corso.

15 36°C 20:30
BLOWER
Display Blower in corso

Terminato il Blower l'impianto si spegne e il display ritorna in READY.

36°C 20:30
READY
Display in READY

Per **terminare anticipatamente** la funzione BLOWER premere nuovamente il tasto BLOWER; l'impianto si blocca e il display ritorna in READY.



DRENAGGIO DELL'IMPIANTO BLOWER



Per favorire il drenaggio dell'impianto blower, accendere la funzione BLOWER per asciugare i tubi anche in assenza dell'acqua in vasca.

Inoltre,

quando si apre lo scarico dopo 15 minuti il pannello di controllo si riaccende; la funzione BLOWER si avvia alla massima velocità e dopo 10 secondi si spegne (il pannello di controllo ritorna in stand by).

REGOLAZIONI DEL BLOWER

Durante la funzione BLOWER é possibile:

- Regolare il flusso d'aria
- Modificare la durata del Blower

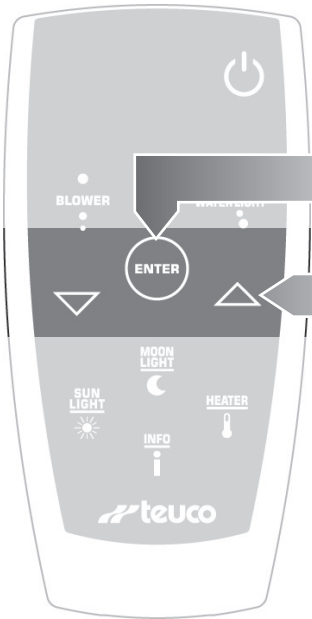

Premere il tasto "ENTER"
Il display visualizza il menù Blower.

Scegliere con tasti "▲" e "▼"
l'impostazione che si vuole modificare.



Display Blower in corso

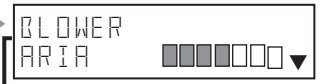

Menù Blower

AUTOCONFERMA:
Se all'interno del menù Blower, entro 5 secondi non si effettua una scelta, il display ritorna a visualizzare il massaggio in corso.

Dopo aver scelto ARIA dal menù Blower.

Premere il tasto "ENTER"
il display visualizza la regolazione Aria.

Agire sui tasti "▲ e ▼" per aumentare o diminuire il flusso d'aria.

Confermare la regolazione con il tasto "ENTER"
il display ritorna a visualizzare il menù Blower.

Menù Blower

Display Regolazione ARIA

Menù Blower

AUTOCONFERMA:
Se all'interno del menù regolazione Aria, entro 5 secondi, non si effettuano altre operazioni, la regolazione si AUTOCONFERMA e il display ritorna al menù Blower.

MODIFICARE LA DURATA DEL BLOWER

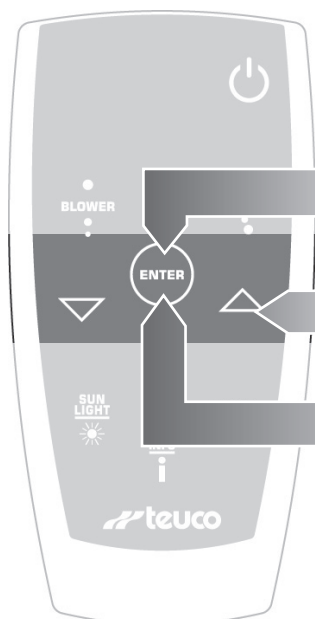

Dopo aver scelto TIMER dal menù Blower.

```
BLOWER
TIMER      30M▲
```

Menù Blower

Premere il tasto “ENTER”
il display visualizza il Timer.

```
BLOWER
TIMER      30M
```

Display TIMER

Agire sui tasti “▲ e ▼” per aumentare o diminuire
il tempo di funzionamento tra 1 e 30 minuti.

Confermare la regolazione con il tasto “ENTER”
il display ritorna a visualizzare il menù Blower.

```
BLOWER
TIMER      30M▲
```

Menù Blower

AUTOCONFERMA:

Se all'interno del menù regolazione Timer, entro 5 secondi, non si effettuano altre operazioni, la regolazione si AUTOCONFERMA e il display ritorna al menù Blower.



Durante il funzionamento della cascata possono essere utilizzati i fitocosmetici prodotti da Teuco. Non usare saponi, olii da bagno o prodotti che sviluppano schiuma.



COME AVVIARE WATERLIGHT

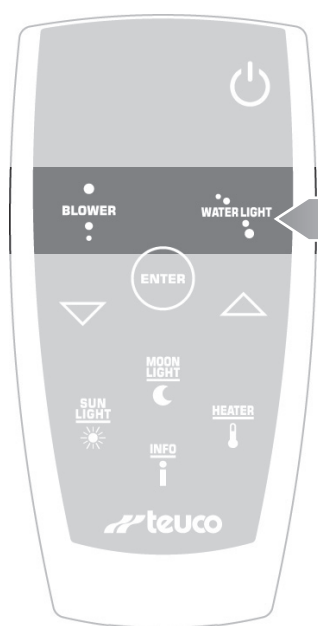

Dopo aver acceso l'impianto con il tasto "O/I" il display va in attesa READY.



Avviare la funzione Waterlight con il tasto "WATERLIGHT". La funzione si avvia e il display visualizza:

L'ora esatta.

La temperatura dell'acqua in vasca.

La durata (TIMER) in minuti dell'idromassaggio (modificabile).

Waterlight in corso.

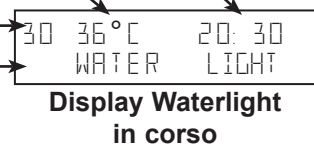

Allo scadere del Timer l'impianto si spegne e il display ritorna in STAND-BY.



Per **terminare anticipatamente** la funzione premere nuovamente il tasto WATERLIGHT; l'impianto si blocca e il display ritorna in READY.

LA FUZIONE NON SI AVVIA!!!



Se il display visualizza "AGGIUNGI ACQUA" provvedere al riempimento della vasca in modo che si avvii il massaggio selezionato.



MODIFICARE LA DURATA DI WATERLIGHT

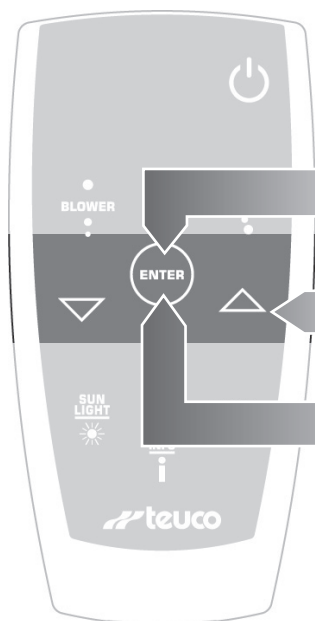

Durante la funzione WATERLIGHT é possibile modificarne la durata.

Premere il tasto “ENTER”
il display visualizza il Timer.

Agire sui tasti “▲ e ▼” per aumentare o diminuire il tempo di funzionamento tra 1 e 60 minuti.

Confermare la regolazione con il tasto “ENTER”
il display ritorna a visualizzare il menù Waterlight.

| | | |
|-------|------|-------|
| 15 | 36°C | 20:30 |
| WATER | | LIGHT |

**Display Waterlight
in corso**

| | |
|------------|------|
| WATERLIGHT | 30 M |
| TIMER | |

Display TIMER

| | | |
|-------|------|-------|
| 30 | 36°C | 20:30 |
| WATER | | LIGHT |

**Display Waterlight
in corso**

AUTOCONFERMA:

Se all'interno del TIMER, entro 5 secondi, non si effettuano altre operazioni, la regolazione si AUTOCONFERMA e il display ritorna al menù Waterlight.

WATERLIGHT + BLOWER

Durante il funzionamento di Waterlight è possibile attivare la funzione Blower.



Display Waterlight in corso

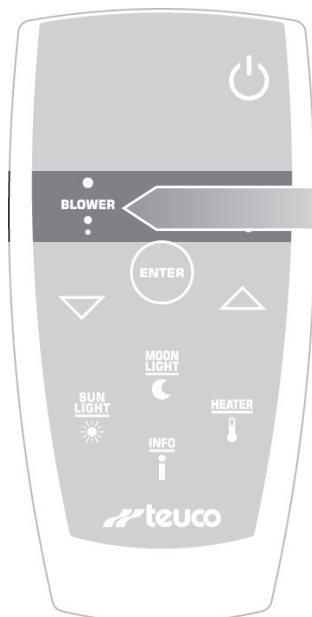

Avviare la funzione Blower con il tasto "BLOWER".

Il display visualizza BL vicino al massaggio in corso.

Non è possibile regolare il TIMER del Blower che si allinea al TIMER di Waterlight che rimane regolabile (vedi funzione WATERLIGHT - MODIFICARE LA DURATA DI WATERLIGHT).



Display Waterlight + Blower in corso

REGOLARE IL FLUSSO D'ARIA DEL BLOWER (DURANTE WATERLIGHT)

Durante la funzione WATERLIGHT+BLOWER è possibile:

- Modificare la durata di Waterlight
- **Regolare il flusso d'aria del BLOWER**



Display Waterlight + Blower in corso

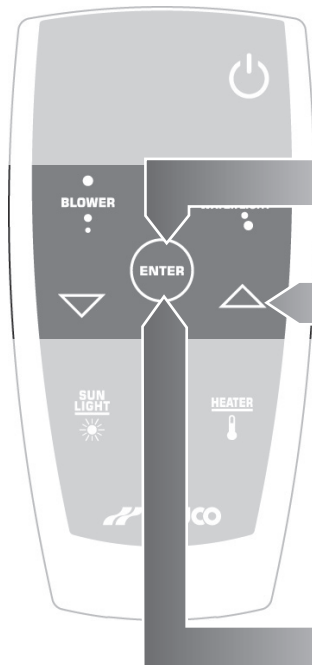

Premere il tasto "ENTER" il display visualizza il menù Waterlight+Blower.

Scegliere con tasti "▲" e "▼" l'impostazione che si vuole modificare.



Menù Waterlight + Blower

Premere il tasto "ENTER" il display visualizza la regolazione Aria. (vedi BLOWER: Regolare Flusso d'Aria).

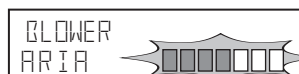

Display regolazione ARIA

AUTOCONFERMA:

Se all'interno della regolazione Aria, entro 5 secondi, non si effettuano altre operazioni, la regolazione si AUTOCONFERMA e il display ritorna a visualizzare il massaggio in corso.

Funzioni AGGIUNTIVE

Dopo aver acceso l'impianto con il tasto "O/I" è possibile attivare alcune funzioni aggiuntive.

SUNLIGHT - CROMOEXPERIENCE

Durante l'attivazione di una funzione o ad impianto in attesa (Display in READY) è possibile accendere la cromoterapia.

Accendere la cromoterapia con il tasto "SUNLIGHT".

La cromoterapia inizia a funzionare proponendo una rotazione di colori a intervalli di circa 10 secondi.

I colori sono: bianco - rosa - rosso - arancio - giallo - verde - ciano - blu - viola.

Il display visualizza per alcuni secondi l'avvenuta accensione quindi ritorna al display precedente.

| | | |
|----------|------|-------|
| 15 | 36°C | 20:30 |
| SUNLIGHT | | ON |

Display Sunlight ON

Bloccare il colore desiderato con il tasto "SUNLIGHT". Premere due volte in rapida successione (entro 2 secondi) il tasto "SUNLIGHT".

| | | |
|----------|------|-------|
| 15 | 36°C | 20:30 |
| SUNLIGHT | | OFF |

Display Sunlight OFF

Spegnere la cromoterapia con il tasto "SUNLIGHT".

La cromoterapia si spegne e il display visualizza per alcuni secondi l'avvenuto spegnimento quindi ritorna al display precedente.

I FARETTI NON SI ACCENDONO!!!

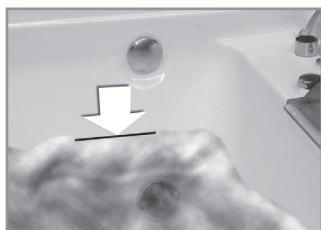

Se il display visualizza "AGGIUNGI ACQUA" provvedere al riempimento della vasca in modo che si accendano i faretti.

| |
|-------------------|
| AGGIUNGI ACQUA |
|-------------------|

Display in DIAGNOSI

MOONLIGHT - ILLUMINAZIONE BORDOVASCA

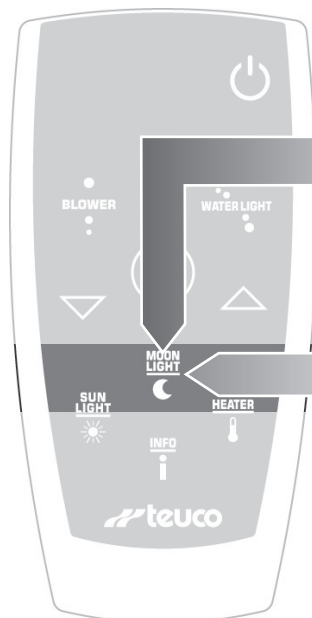

Durante l'attivazione di una funzione o ad impianto in attesa (Display in READY) è possibile accendere l'illuminazione bordovasca.

Accendere l'illuminazione con il tasto "MOONLIGHT".

La luce si accende e il display visualizza per alcuni secondi l'avvenuta accensione quindi ritorna al display precedente.

| | | |
|-----------|------|-------|
| 15 | 36°C | 20:30 |
| MOONLIGHT | | ON |

Display Moonlight ON

Spegnere l'illuminazione con il tasto "MOONLIGHT".

La luce si spegne e il display visualizza per alcuni secondi l'avvenuto spegnimento quindi ritorna al display precedente.

| | | |
|-----------|------|-------|
| 15 | 36°C | 20:30 |
| MOONLIGHT | | OFF |

Display Moonlight OFF

RISCALDATORE - HEATER

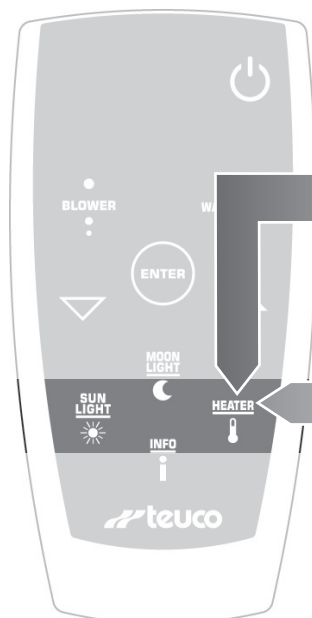

Durante l'attivazione della funzione WATERLIGHT è possibile accendere il riscaldatore dell'acqua in vasca per mantenere costante la temperatura dell'acqua.

Accendere il riscaldatore con il tasto "HEATER".

Il riscaldatore si accende e il display visualizza per alcuni secondi l'avvenuta accensione (#) quindi ritorna al display precedente.

| | | |
|--------|-------|-------|
| 15 | 36°C# | 20:30 |
| HEATER | | ON |

Display Heater ON

Spegnere il riscaldatore con il tasto "HEATER".

Il riscaldatore si spegne e il display visualizza per alcuni secondi l'avvenuto spegnimento quindi ritorna al display precedente.

| | | |
|--------|------|-------|
| 15 | 36°C | 20:30 |
| HEATER | | OFF |

Display Heater OFF

AUTOSPEGNIMENTO:

Quando la funzione in corso termina anche il riscaldatore si spegne.

Regolazioni del display - INFO

Durante l'attivazione di una funzione o ad impianto in attesa (Display in READY) è possibile:

- Regolare l'orologio CLOCK
- Modificare la Lingua visualizzata

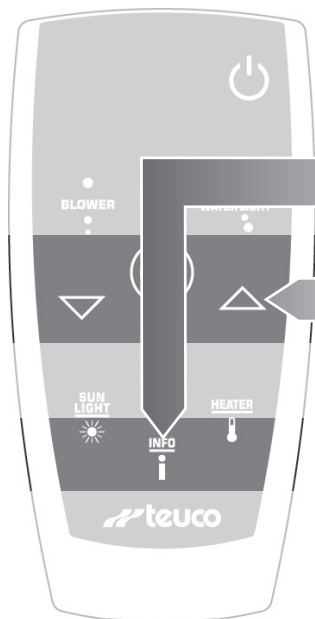

Premere il tasto "INFO"

Il display visualizza il menù Info.

Scegliere con tasti "▲" e "▼"

l'impostazione che si vuole modificare.

```
INFO      20: 3 0
ORA      ▼
```

```
INFO      20: 3 0
LINGUA    IT ▲▼
```

```
INFO      20: 3 0
└─▲
```

Menù Info

AUTOCONFERMA:

Se all'interno del menù Info, entro 5 secondi non si effettua una scelta, il display ritorna a visualizzare quello precedente.

OROLOGIO

Dopo aver scelto ORA dal menù Info.

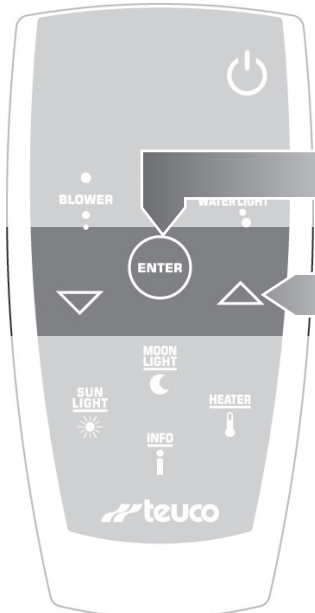

Premere il tasto "ENTER"

il display visualizza la MODIFICA dell'ORA.

Agire sui tasti "▲ e ▼" per cambiare l'Ora visualizzata.

Confermare la regolazione con il tasto "ENTER" il display visualizza la MODIFICA dei MINUTI.

Agire sui tasti "▲ e ▼" per cambiare i Minuti visualizzati.

Confermare la regolazione con il tasto "ENTER" il display visualizza la MODIFICA del MODO dell'Ora.

Agire sui tasti "▲ e ▼" per cambiare il MODO dell'Ora.

Confermare la regolazione con il tasto "ENTER" il display ritorna a visualizzare il menù Info.

```
INFO      20: 3 0
ORA      ▼
```

Menù Info

```
INFO      20: 3 0
MOD. ORA
```

Display Clock

```
INFO      20: 3 0
MOD. MINUTI
```

Display Clock

```
INFO      08: 30 P
```

Display Clock

```
INFO      20: 3 0
ORA      ▼
```

Menù Info

AUTOCONFERMA:

Se all'interno del cambio Ora, entro 5 secondi, non si effettuano altre operazioni, la regolazione si AUTOCONFERMA e il display ritorna al menù Info.

LINGUA

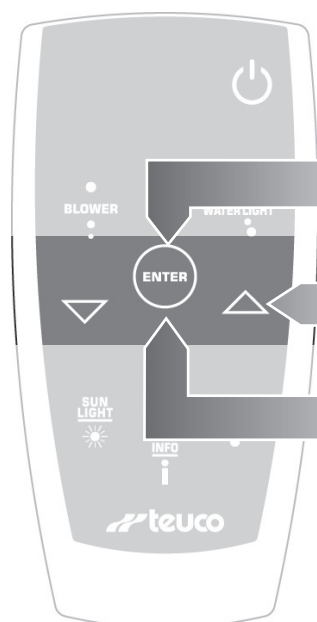

Dopo aver scelto LINGUA dal menù Info.

| | |
|--------|-------|
| INFO | 20:30 |
| LINGUA | IT |

Menù Info

Premere il tasto “ENTER”
il display visualizza la lingua utilizzata.

| | |
|--------|-------|
| INFO | 20:30 |
| LINGUA | IT |

Display Lingua

Agire sui tasti “▲ e ▼” per cambiare la lingua utilizzata.

Confermare la regolazione con il tasto “ENTER”
il display ritorna a visualizzare il menù Info.

| | |
|--------|-------|
| INFO | 20:30 |
| LINGUA | IT |

Menù Idromassaggio

AUTOCONFERMA:

Se all'interno del cambio Lingua, entro 5 secondi, non si effettuano altre operazioni, la regolazione si AUTOCONFERMA e il display ritorna al menù Info.

SANIFICAZIONE

Quando si spegne l'impianto con il tasto "O/I" se si è effettuato almeno un ciclo di Waterlight o Blower la vasca si predispone per il ciclo di SANIFICAZIONE.



Durante la Sanificazione sia il telecomando che il pannello di controllo vengono disattivati ad eccezione dei tasti "O/I" e "ALARM" con i quali è sempre possibile interrompere la Sanificazione.



PER EFFETTUARE IL CICLO DI SANIFICAZIONE

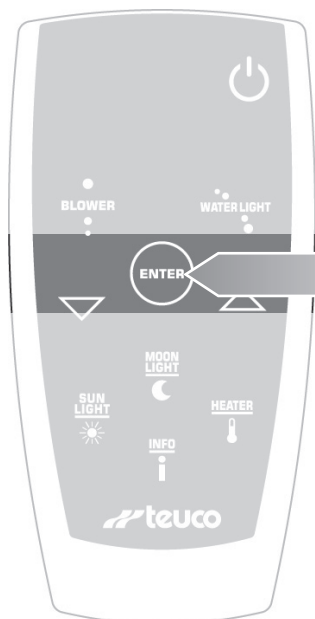

Prima di avviare la Sanificazione USCIRE DALLA VASCA.

Avviare la Sanificazione con il tasto "ENTER".

Il display visualizza per alcuni secondi un messaggio di attenzione.

Per **NON effettuare** la Sanificazione premere il tasto "O/I" l'impianto si spegne e il display va in STAND-BY.

Successivamente il display visualizza la Sanificazione;

Il ciclo di Sanificazione effettua automaticamente:

- funzionamento della pompa per circa 1 minuto con immissione del sanificante nell'impianto dal dispenser;
- pausa di 10 minuti con azione del sanificante nell'impianto;
- chiusura della bocchetta di aspirazione.

Terminato il ciclo di Sanificazione l'impianto si spegne e il display ritorna in STAND-BY.

Vuotare la vasca ruotando la maniglia dello scarico.

AVVIO
SANIFICAZIONE?

Il Display visualizza
richiesta di
Sanificazione

ESCI DALLA
VASCA

SANIFICAZIONE
IN CORSO

20:30

Display in STAND-BY

LA SANIFICAZIONE NON SI AVVIA!!!

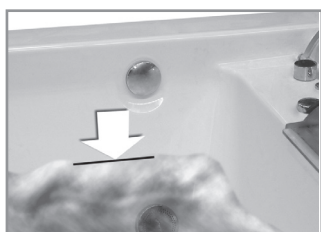

Se il display visualizza "AGGIUNGI ACQUA" provvedere al riempimento della vasca in modo che si avvii la Sanificazione.

AGGIUNGI
ACQUA

Display in DIAGNOSI

LA SANIFICAZIONE NON SI AVVIA!!!

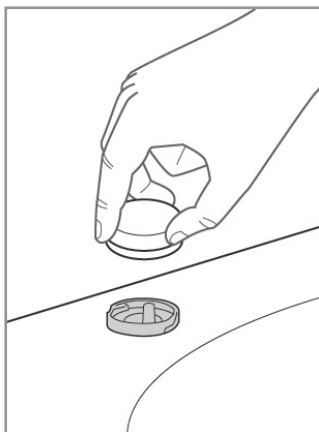

Se il display visualizza “AGGIUNGI SANIFICANTE” provvedere al riempimento dell’apposito contenitore in modo che si avvii la Sanificazione.

AGGIUNGI
SANIFICANTE

Display in **DIAGNOSI**

Togliere il tappo per il Sanificante ruotandolo in senso antiorario.

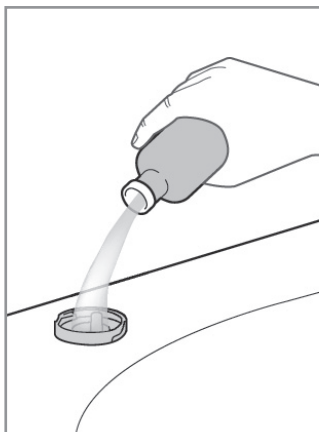

Riempire il contenitore con il Sanificante in modo che si avvii la funzione.

Richiudere con il tappo tolto in precedenza.

Usare **ESCLUSIVAMENTE** la soluzione sanificante fornita dalla Teuco.

PER NON EFFETTUARE IL CICLO DI SANIFICAZIONE

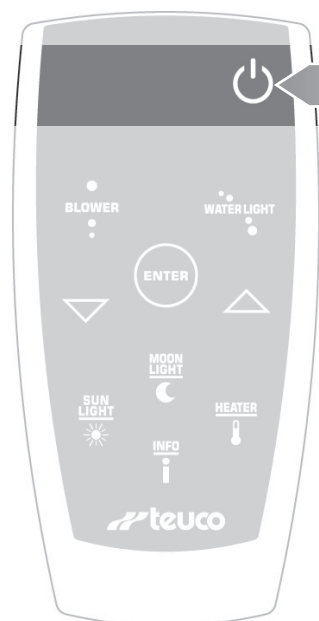

Per **NON effettuare** la Sanificazione premere il tasto “O/I” l’impianto si spegne e il display va in STAND-BY.

Vuotare la vasca ruotando la maniglia dello scarico.

AVVIO
SANIFICAZIONE?

Il Display visualizza
richiesta di
Sanificazione

20:30

Display in **STAND-BY**

AUTOSPEGNIMENTO:

Se entro 5 secondi, mentre il display visualizza AVVIO SANIFICAZIONE?, non si effettua una scelta, l’impianto si spegne e il display va in STAND-BY. Non viene effettuato il ciclo di SANIFICAZIONE dell’impianto.

MANUTENZIONI

SOSTITUZIONE DELLE BATTERIE DEL TELECOMANDO

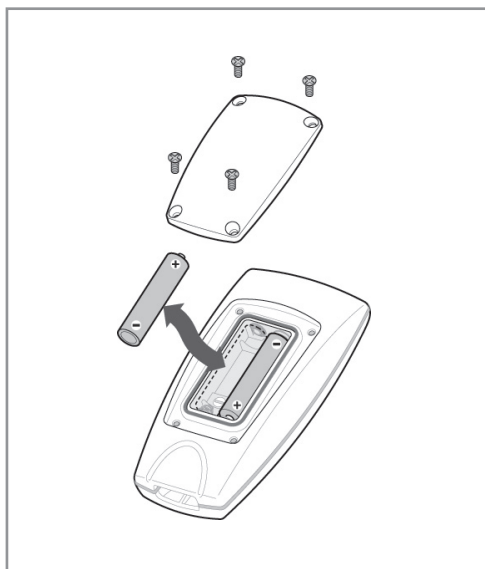

Per sostituire le batterie dal Telecomando togliere il coperchio di protezione svitando le quattro viti di serraggio.

Rimuovere le batterie esaurite e sostituirle con due del tipo AAA-1,5V.

Fare attenzione ad inserire le batterie nuove nel Telecomando rispettando il verso della polarità.

Rimontare il coperchio di protezione facendo attenzione alla guarnizione per la tenuta dell'acqua.

Le batterie sostituite non vanno disperse
nell'ambiente
ma gettate negli appositi contenitori.



PULIZIA DI TUTTE LE SUPERFICI

Vedi il manuale allegato ISTRUZIONI PER LA PULIZIA.

MANUTENZIONE DEI CUSCINI

Per la manutenzione dei cuscini in tessuto SFODERABILE fare riferimento alle indicazioni riportate sull'etichetta cucita all'interno di ogni cuscino.

RIPARAZIONI

Se qualcosa non dovesse funzionare regolarmente può telefonare direttamente al Centro Assistenza Tecnica Autorizzato più vicino (vedere elenco C.A.T. Teuco).

MESSAGGI DI DIAGNOSI

L'apparecchio è dotato di diversi sistemi di sicurezza che controllano il corretto funzionamento dell'impianto.

In caso di malfunzionamento il sistema interviene disattivando la funzione in corso.

Il display visualizza il tipo di errore rilevato sull'ultima riga del display.

Alcune di queste anomalie possono essere eliminate senza l'intervento del tecnico; la tabella riporta le modalità da eseguire per ripristinare la funzione che si è bloccata.

| ANOMALIA | CAUSA | COSA FARE |
|----------------------|--|---|
| AGGIUNGI ACQUA | Mancanza di livello minimo di acqua in vasca per il funzionamento della funzione Waterlight. | Aggiungere acqua in vasca fino a che la funzione non si attiva. |
| AGGIUNGI SANIFICANTE | Mancanza di liquido sanificante nel dispenser per l'avvio della disinfezione. | Aggiungere il liquido sanificante fornito da Teuco nell'apposito dispenser. |
| SOTTOPRESSIONE | Bocchetta di aspirazione intasata. | Pulire la bocchetta di aspirazione (vedere paragrafo manutenzioni). |

Se il display dovesse visualizzare anomalie differenti da quelli riportati in tabella, effettuare il RESET dell'impianto nel seguente modo:

- togliere l'alimentazione elettrica dell'apparecchio
- ridare tensione dopo qualche secondo
- eseguire nuovamente la funzione che si era bloccata a causa di una anomalia.

Se l'anomalia persiste rivolgersi al Centro Assistenza Tecnica Teuco autorizzato (vedere elenco C.A.T. Teuco).

67100742600 (2013.01)

Teuco Guzzini S.p.A.
Via Virgilio Guzzini, 2
62010 Montelupone (MC) - Italia
T. 0039-0733-2201
F. 0039-0733-220391
www.teuco.com
teuco@teuco.it

teuco