

Istruzioni per il montaggio Audi A6 Limousine (4G) 2011 ➤

Accessori Originali Audi
Barre portatutto 4G5.071.126 Edizione 01.2011

Indice

1	Avvertenze generali	1
2	Avvertenze di sicurezza	2
3	Componenti	5
3.1	Fornitura	5
3.2	Panoramica dei componenti	6
4	Montaggio/smontaggio delle barre portatutto sulla vettura	7
4.1	Montaggio delle barre portatutto sulla vettura	7
4.2	Montare i componenti supplementari	10
4.3	Smontaggio delle barre portatutto dalla vettura	11
4.4	Avvertenze generali	11
4.5	Regolazione della larghezza delle barre portatutto	12

1 Avvertenze generali

Leggere attentamente queste istruzioni e rispettare il presente documento ATTENZIONE, precauzioni e avvertenze, prima di montare le barre portatutto.

 **ATTENZIONE!**

I testi con questo simbolo contengono informazioni utili per la sicurezza e richiamano l'attenzione su possibili pericoli di incidenti e lesioni.

 **Importante!**

I testi con questo simbolo richiamano l'attenzione su possibili danni alla vettura.

 **Avvertenza**

I testi con questo simbolo contengono informazioni supplementari.

Audi AG non si assume alcuna responsabilità in caso di inosservanza delle presenti istruzioni per il montaggio.

2 Avvertenze di sicurezza

Carico consentito sul tetto

 **ATTENZIONE!**

Non superare il carico consentito sul tetto di 100 kg (220 lbs.). Pericolo di incidente!

Rispettare il peso massimo consentito di 100 kg (220 lbs.) di barre portatutto, componenti di montaggio e carico.

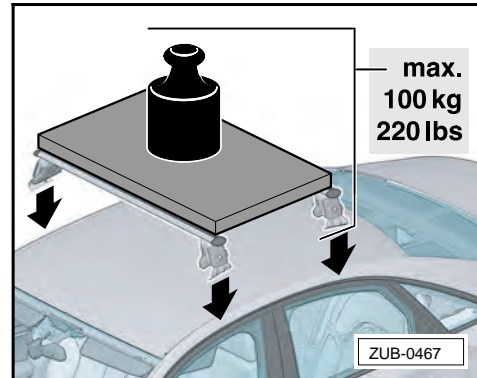

Sensibilità al vento laterale

 **ATTENZIONE!**

Cambia il comportamento del veicolo durante la marcia e la frenata, nonché la sensibilità al vento laterale. Adeguare di conseguenza lo stile di guida. Pericolo di incidente!

Si consiglia una velocità massima di 130 km/h (81 mph).

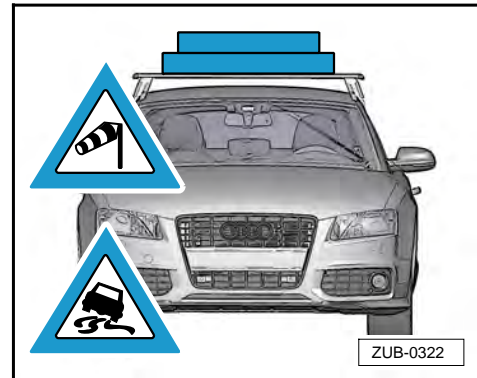

Carico - ripartire uniformemente

 **ATTENZIONE!**

Ripartire uniformemente sulle barre portatutto il carico sul tetto. Pericolo di incidente!

Evitare di caricare un solo lato. Pericolo di incidente!

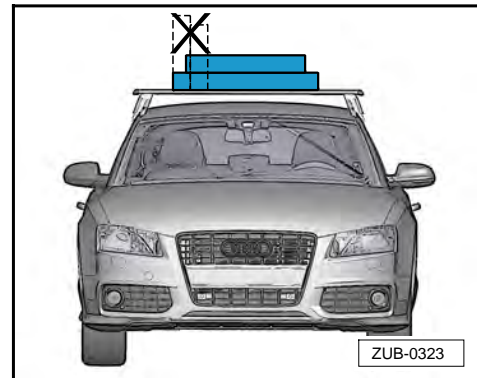

Carico - larghezza

 **ATTENZIONE!**

Non superare la larghezza massima delle barre portatutto. Pericolo di incidente!

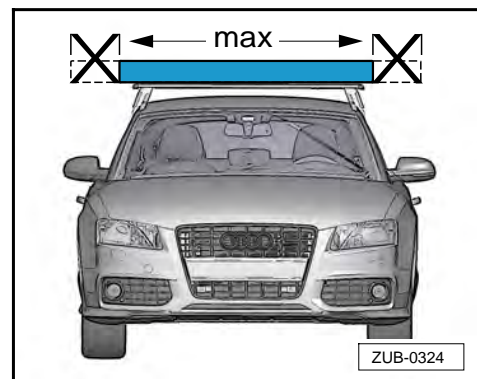

Carico - non sottoporre a reciproca tensione le barre portatutto

 **ATTENZIONE!**

Non sottoporre a reciproca tensione le barre portatutto. Pericolo di incidente!

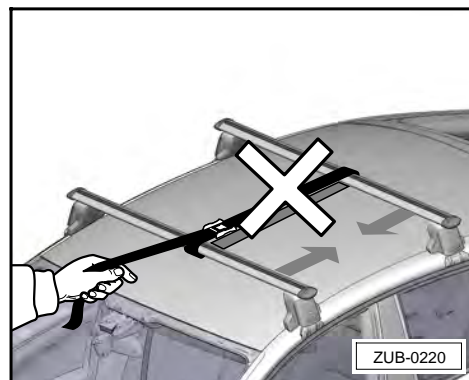

Carico - montare prima le barre portatutto, quindi i componenti supplementari

 **ATTENZIONE!**

Solo dopo aver montato sulla vettura le barre portatutto, montare i componenti supplementari. Pericolo di incidente!

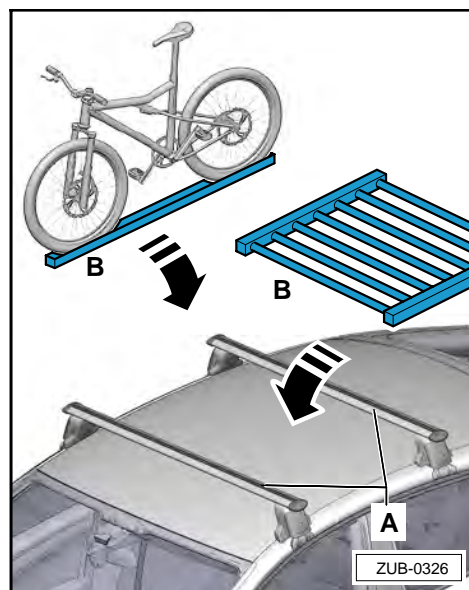

Carico - zona di apertura del coperchio vano bagagli

 **Importante!**

Per evitare di danneggiare la vettura, fare attenzione ad aprire con cautela il coperchio del vano bagagli durante il montaggio di componenti supplementari (ad es. box sul tetto, supporto per biciclette...) e nel trasporto di oggetti particolarmente lunghi. Nelle vetture con coperchio del vano bagagli ad azionamento automatico si consiglia di adattare eventualmente l'angolo di apertura (vedere le istruzioni per l'uso della vettura).

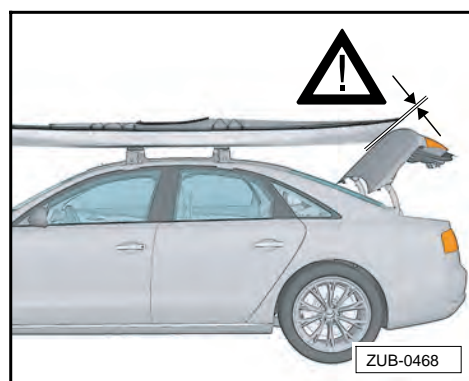

Carico, zona di apertura tettuccio sollevabile/scorrevole

 **Importante!**

Nei veicoli con tettuccio scorrevole/solevabile, i componenti di montaggio (ad es., box sul tetto, supporto per biciclette...) devono essere sempre fissati nella scanalatura a T ⇒ pagina 10.

Durante il montaggio di questi componenti, controllare lo spazio libero sopra il tettuccio scorrevole/solevabile prima dell'apertura. Se i componenti vengono fissati con staffe di montaggio, non aprire il tettuccio scorrevole/solevabile. Pericolo di danneggiamento per collisione!

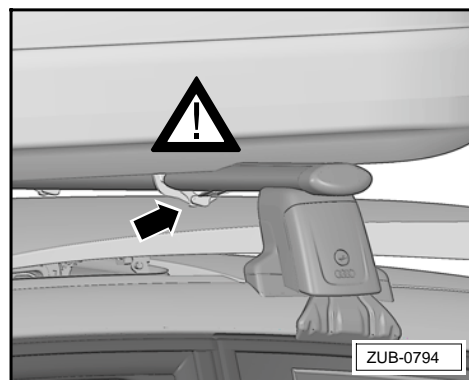



Avvertenze generali di sicurezza

ATTENZIONE!

Prima di iniziare il montaggio, leggere accuratamente le presenti istruzioni per il montaggio. Il mancato rispetto delle istruzioni per il montaggio e delle avvertenze di sicurezza compromette la sicurezza del conducente e di terzi.

ATTENZIONE!

Prima di mettersi in viaggio, controllare sempre che tutti i collegamenti a vite e i raccordi delle barre portatutto e dei componenti supplementari siano posizionati e montati correttamente, serrare se necessario.

Controllare nuovamente ad intervalli regolari i collegamenti a vite e i raccordi, serrare se necessario. In caso di percorsi accidentati, i controlli devono essere eseguiti ad intervalli più brevi.

In caso contrario, le barre portatutto o il componente supplementare possono allentarsi e perdersi. Pericolo di incidente!

ATTENZIONE!

Per la sicurezza degli altri automobilisti, rimuovere dalla vettura le barre portatutto e i componenti supplementari in caso di mancato utilizzo.

ATTENZIONE!

Le riparazioni o la sostituzione di componenti devono essere eseguite da un'officina specializzata. Si consiglia di utilizzare i ricambi originali disponibili presso i partner Audi.

Importante!

Il montaggio delle barre portatutto con/senza componenti supplementari modifica l'altezza della vettura e questo va considerato assolutamente ad es. quando si entra in garage, si attraversano gallerie, sottopassaggi, ecc.

Importante!

Non entrare in un autolavaggio con le barre portatutto con/senza componenti supplementari installate.

3 Componenti

3.1 Fornitura

- Prima del montaggio delle barre portatutto, controllare che siano presenti tutti i componenti.

Unità	Descrizione	Info
1	Barra portatutto anteriore	Contrassegno sul lato inferiore sinistro nella direzione di marcia
1	Barra portatutto posteriore	Contrassegno sul lato inferiore sinistro nella direzione di marcia
1	Copertura del profilo	Lunghezza 2500 mm
1	Chiave dinamometrica da 4 Nm	
1	Utensile per lo smontaggio	
2	Chiave	
1	Istruzioni per il montaggio	

3.2 Panoramica dei componenti

- 1 - Tappo profilo (4 pz.)
- 2 - Vite a brugola M6x12 (8 pz.)
- 3 - Reggetta tappo profilo (4 pz.)
- 4 - Copertura del profilo
- 5 - Tubo profilato (2 pz)
- 6 - Articolazione (4 pz.)
- 7 - Supporto (4 pz.)
- 8 - Vite 4x15 (8 pz.)
- 9 - Piedino di plastica (4 pz.)
- 10 - Inserto (4 pz.)
- 11 - Appoggio su tetto (4 pz.)
- 12 - Gancio (4 pz.)
- 13 - Vite di serraggio (4 pz.)
- 14 - Utensile per lo smontaggio
- Per la rimozione dei tappi di plastica nelle modanature del tetto
- 15 - Chiave dinamometrica da 4 Nm
- 16 - Copertura (4 pz.)
- 17 - Chiusura (4 pz.)
- 18 - Chiave (2 pz.)
- 19 - Rondella M6 (8 pz.)
- 20 - Perno gancio
- 21 - Anello di sicurezza
- 22 - Perno supporto
- 23 - Etichetta adesiva (2 pz.)

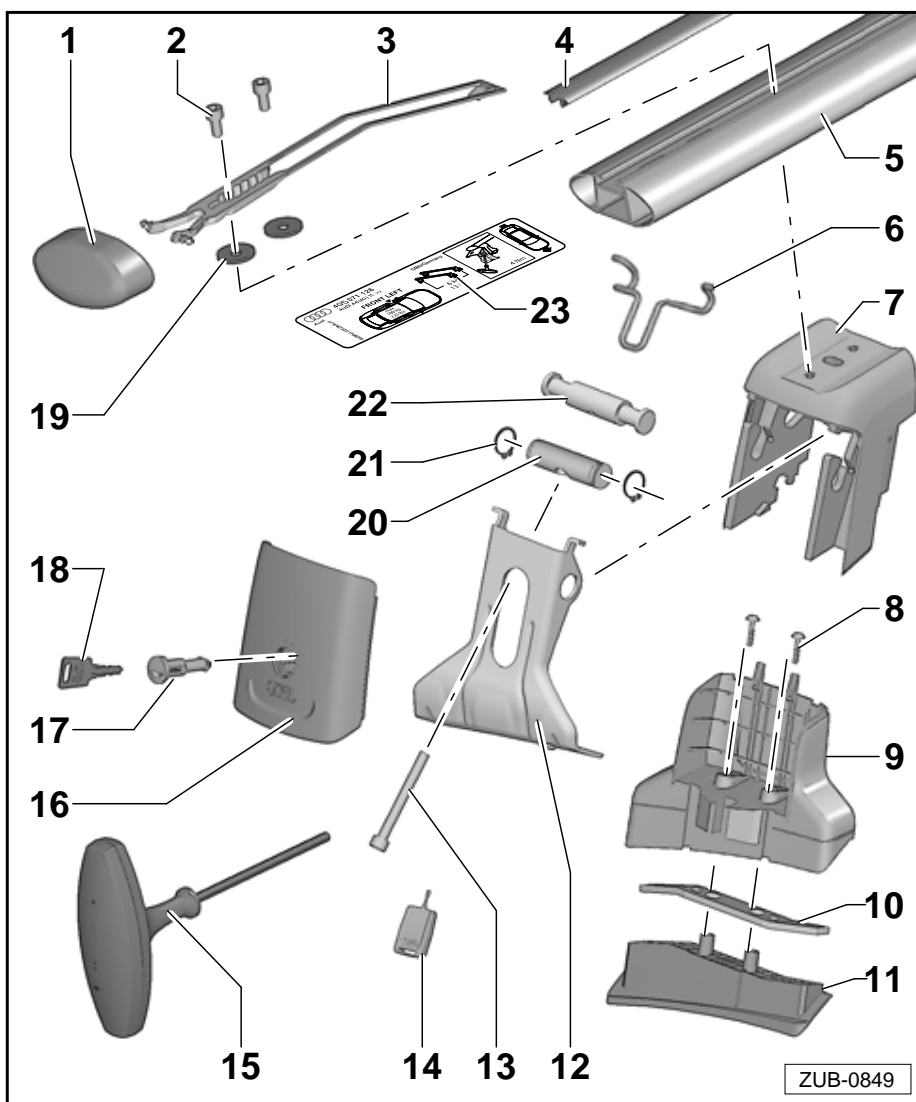

 **Avvertenza**

I contrassegni "front left" (anteriore sinistro) e "rear left" (posteriore sinistro) si trovano rispettivamente sul lato inferiore dei tubi profilati.

4 Montaggio/smontaggio delle barre portatutto sulla vettura

4.1 Montaggio delle barre portatutto sulla vettura

Preparazione delle barre portatutto per il montaggio:

- Chiudere con la chiave -18- la chiusura -17-.
- Riportare qui il numero della chiave delle barre portatutto per facilitare la ricerca di una chiave sostitutiva in caso di perdita.

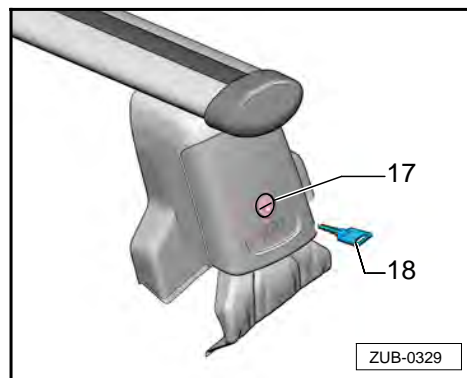

- Aprire la copertura -16-.
- Inserire la chiave dinamometrica -15- sulle viti -13- e ruotare fino ad avvertire una resistenza.

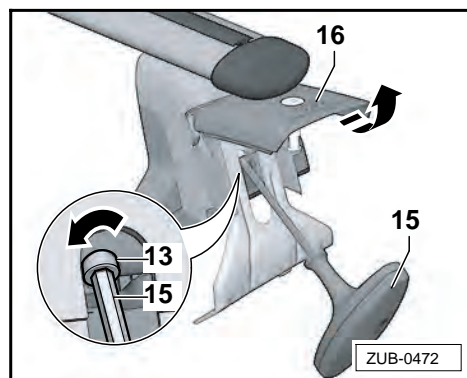

- Sollevare i ganci -12- e agganciarne i "naselli" in posizione di montaggio sui supporti -7-.

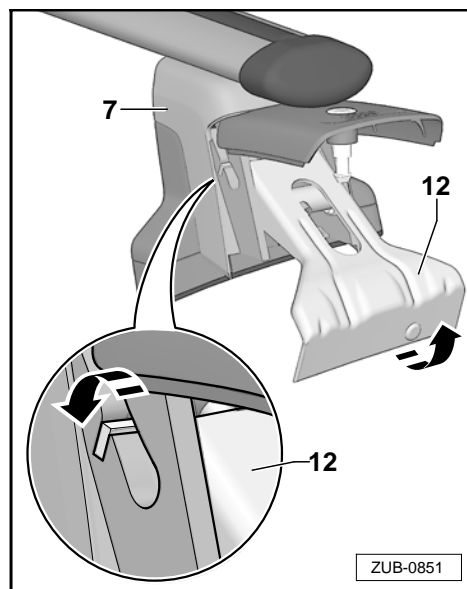

Preparazione della vettura per il montaggio:

- Aprire le porte della vettura.

I fori di montaggio -X- si trovano sui lati inferiori delle modanature del tetto e sono chiusi con tappi di plastica.

- Inserire l'utensile per lo smontaggio -14- nel tappo di plastica fino all'arresto, ruotare di 90° ed estrarre con cautela il tappo dalla modanatura del tetto.
- Procedere nello stesso modo anche sugli altri fori di montaggio.
- Pulire accuratamente le zone di contatto del tetto della vettura e le barre portatutto (togliere polvere e grasso).

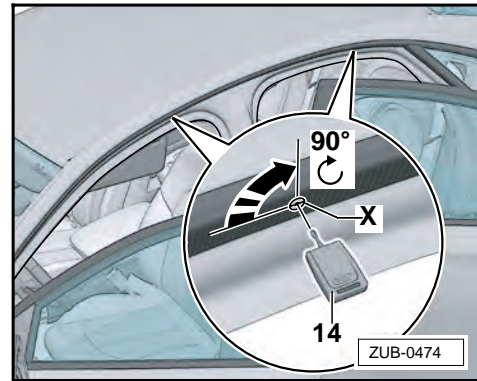

Montaggio delle barre portatutto:

- Posare con cautela le due barre portatutto nella zona dei fori di montaggio -X- sul tetto della vettura. I ganci devono trovarsi in posizione di montaggio. Prestare attenzione agli adesivi -23- sul lato inferiore del tubo profilato.

Avvertenza

Si devono trovare sul lato sinistro della vettura con la freccia rivolta in direzione di marcia.

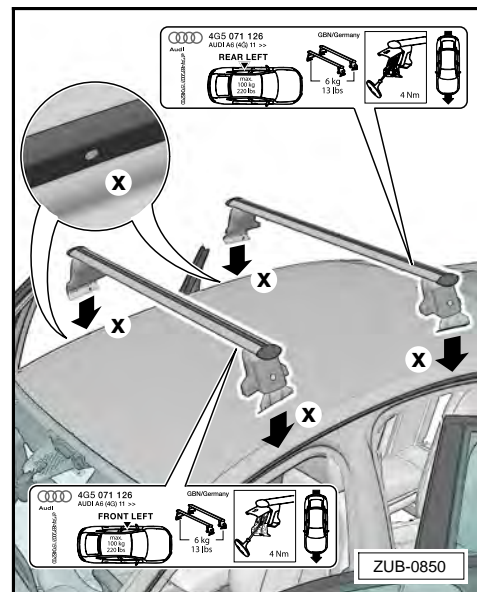

- Disimpegnare il gancio -12- in alto dalla posizione di montaggio sul supporto -7- e abbassarlo.

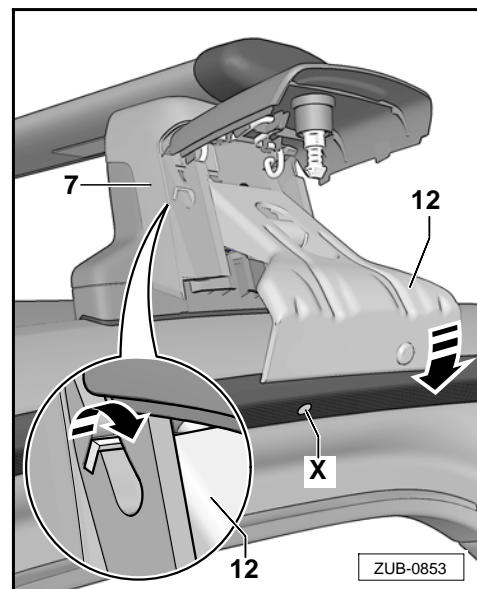

- Verificare la posizione di montaggio esatta della barra portatutto; il perno di posizionamento del gancio -12- deve trovarsi esattamente sotto il foro di montaggio della modanatura del tetto -freccia-. Eventualmente spostare la barra portatutto in avanti o indietro.
- Spingere con cautela il gancio -12- verso l'alto, inserendo il perno di posizionamento nel foro di montaggio e mantenendo il gancio in questa posizione.

! *Importante!*

Il perno di montaggio del gancio deve essere posizionato esattamente sotto il foro di montaggio.

Se il gancio -12- non può essere spinto verso l'alto con facilità, la posizione della barra del tetto deve essere verificata e corretta.

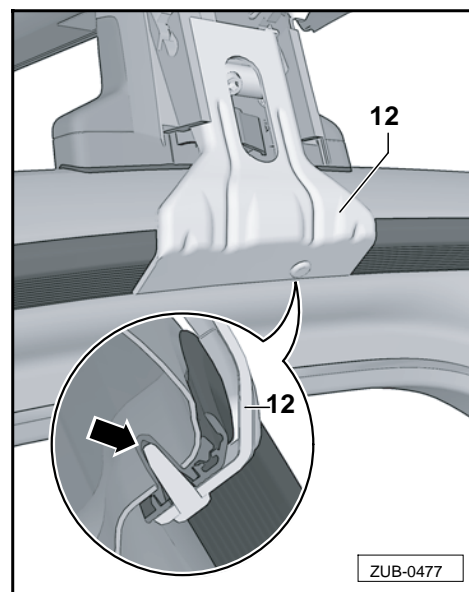

- Allineare lateralmente la barra del tetto, facendo attenzione alla posizione sul bordo del tetto -freccia-.

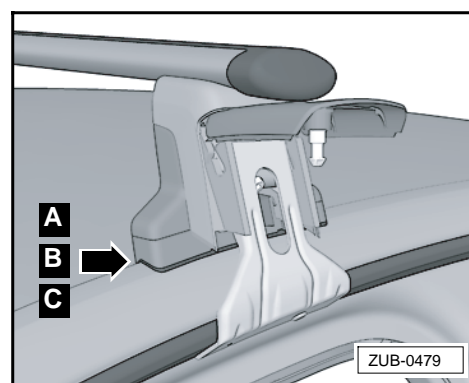

La fessura -a- deve essere max. 1 mm.

Se le gomme di appoggio della struttura del piede non appoggiano a filo, si consiglia di far controllare e regolare la larghezza presso un'officina specializzata ⇒ "4.5 Regolazione della larghezza delle barre portatutto" a pag. 12. A tale proposito, smontare la barra portatutto.

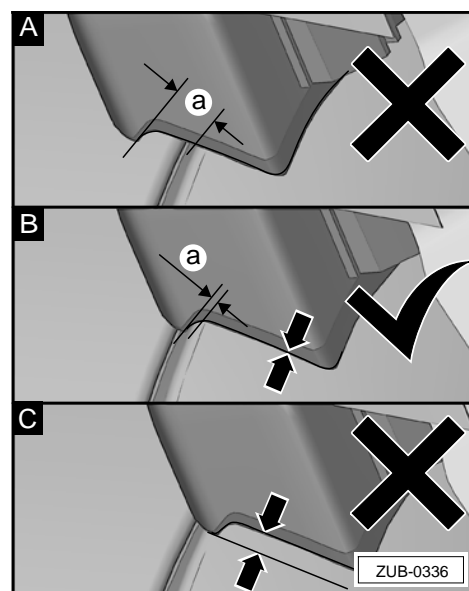

- Serrare alternativamente le viti -13- senza esercitare troppa forza con la chiave dinamometrica -15-.
- Verificare la sede del supporto -7- e del gancio -12- ed eventualmente correggerla.
- Serrare una dopo l'altra le viti di serraggio -13- con la chiave dinamometrica -15- fino a sentire chiaramente un clac. In questo modo, viene raggiunta la coppia di serraggio necessaria.
- Chiudere la copertura -16- e la chiusura -17- con la chiave -18-.
- Montare in modo analogo la seconda barra del tetto.

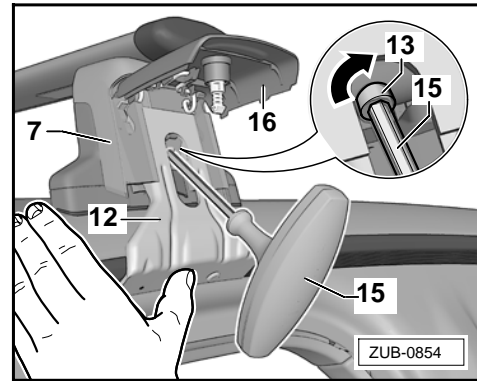

4.2 Montare i componenti supplementari

- Fissare i componenti supplementari come da relative istruzioni di montaggio.
- Per montare i componenti supplementari, rimuovere il tappo profilo -1- dal tubo profilato -5- -freccia A-.
- Inserire i componenti supplementari nella scanalatura a T -freccia B-.
- Applicare nuovamente il tappo profilo -1- -freccia C-.

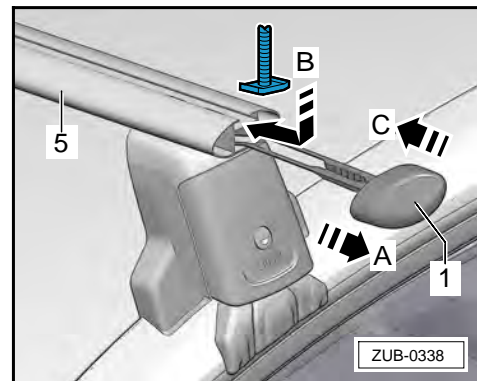

Se non si utilizzano componenti supplementari, chiudere la scanalatura a T con la copertura del profilo -4-.

- Adattare la copertura del profilo -4- alla lunghezza del tubo profilato con i relativi tappi -1- chiusi.
- Applicare la copertura del profilo -4- sulla scanalatura a T del tubo profilato -5- e premere nella scanalatura a T -freccia-.

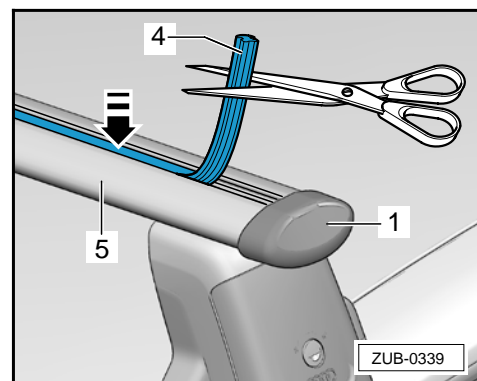

Avvertenza

- ◆ *Per i trasporti sul tetto della vettura attenersi alle norme del codice della strada e alle disposizioni nazionali in vigore.*
- ◆ *Per comodità, spesso le barre portatutto con/senza componenti supplementari rimangono montate anche quando non vengono utilizzate. Per la maggiore resistenza all'aria, la vettura consuma inutilmente carburante ed è più rumorosa.*
- ◆ *Consigliamo quindi di smontarle dopo l'uso.*
- ◆ *Quando si viaggia con le barre portatutto si possono verificare fenomeni d'aeroacustica.*
- ◆ *In caso di necessità, questa copertura del profilo può essere sostituita con una variante aeroacustica migliorata (gomma scanalata) per la riduzione del rumore (numero di ordinazione 4LO.071.633.A).*

4.3 Smontaggio delle barre portatutto dalla vettura

- Rimuovere il carico e i componenti supplementari.
- Sbloccare la chiusura con la chiave e aprire la copertura -16-.
- Aprire le porte della vettura.
- Con la chiave dinamometrica -15- svitare alternativamente le viti di serraggio a destra e sinistra -13- fino a percepire una resistenza.
- Spingere verso il basso i ganci -12- a sinistra e a destra fino all'arresto. I perni di posizionamento non devono trovarsi più nel foro di montaggio.
- Sollevare i ganci -12- e agganciare i "naselli" nella posizione di montaggio sul supporto -7-.
- Rimuovere le barre portatutto dal tetto della vettura.
- Sganciare i ganci -12- dalla posizione di montaggio e abbassare.
- Avvitare la vite -13- di ca. 10 giri.
- Chiudere la copertura -16- e la chiusura con la chiave.
- Applicare manualmente i tappi di plastica nei fori di montaggio sul lato inferiore della modanatura del tetto.

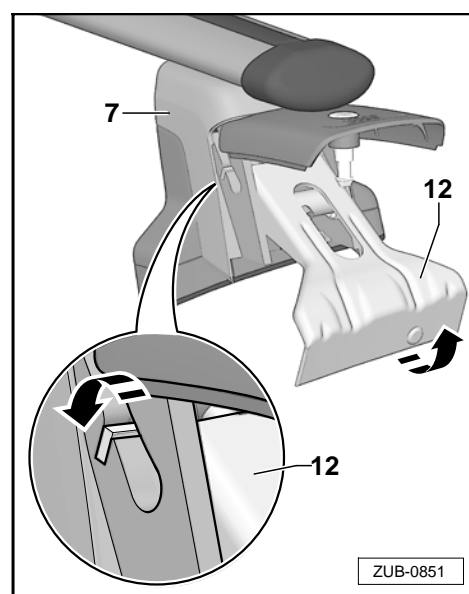
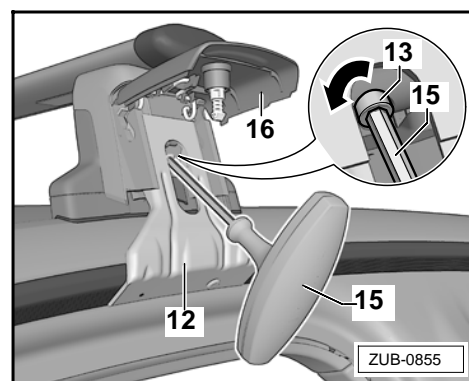

4.4 Avvertenze generali

Dati tecnici

Peso netto del kit barre portatutto: circa 6 kg (13 lbs).

Carico sul tetto

Calcolo del peso presente sul tetto:

- Peso delle barre portatutto
- + Peso dei componenti supplementari
- + Peso del carico

- = Peso presente sul tetto



ATTENZIONE!

Non superare mai

- ◆ **il carico massimo consentito sul tetto (100 kg/220 lbs.)**
- ◆ **il carico massimo per asse consentito**
- ◆ **il peso complessivo consentito**

**prescritti per la vettura ⇒ Istruzioni per l'uso della vettura.
 Pericolo di incidente!**

Indicazioni per la cura:

Le barre portatutto devono sempre essere pulite e curate; soprattutto d'inverno, rimuovere sporcizia e sale.

4.5 Regolazione della larghezza delle barre portatutto

Indicazioni per l'officina specializzata in caso la posizione del piede d'appoggio non sia regolata correttamente per la vettura interessata.

- Montare le barre portatutto sulla vettura ⇒ pagina 7.
- Allentare con una chiave per viti ad esagono incassato (5 mm) le viti ad esagono incassato -2- del piede di appoggio destro fino a poterlo spostare. Le barre portatutto rimangono montate sul tetto della vettura.
- Regolare la barra portatutto in modo che le gomme di appoggio della struttura del piede di appoggio destro siano a filo con il bordo del tetto -freccia-.

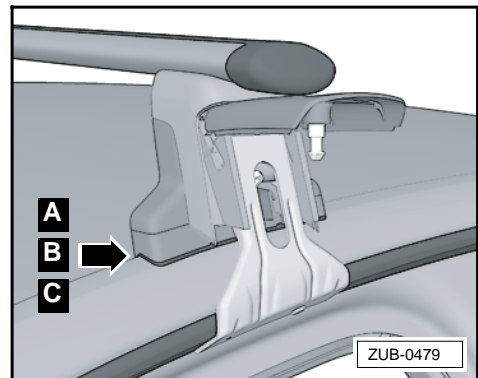
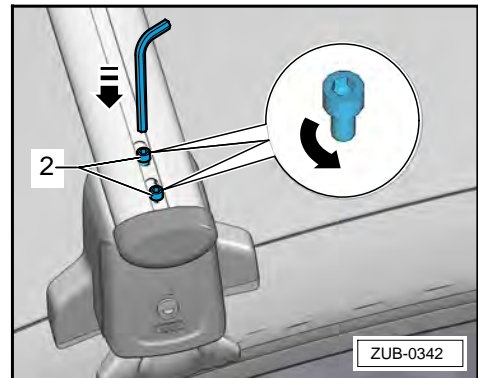

La fessura -a- deve essere max. 1 mm.

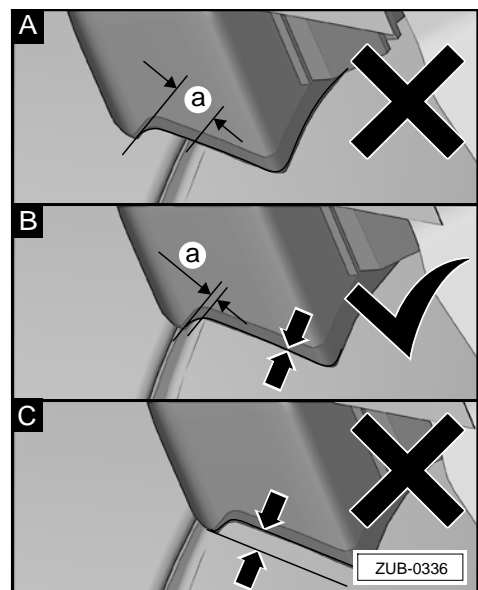

- Serrare le viti ad esagono incassato -2- a 8 Nm.
- Ripetere eventualmente lo stesso procedimento per le altre barre del tetto.

 **ATTENZIONE!**

Controllare che tutte le viti ad esagono incassato siano serrate (8 Nm). In caso contrario le barre portatutto potrebbero staccarsi o andare perse. Pericolo di incidente!

