

IC Recorder

Istruzioni per l'uso

IC RECORDER

ICD-MS515

Avviso per gli utenti

Programma © 1999, 2000, 2001, 2002 Sony Corporation
Documentazione ©2002 Sony Corporation

Tutti i diritti riservati. La riproduzione, la traduzione e la riduzione in forma rilevabile meccanicamente parziale o totale del presente manuale o del software descrittivi sono vietate senza previo consenso scritto di Sony Corporation.

IN NESSUN CASO SONY CORPORATION SARÀ RITENUTA RESPONSABILE DI DANNI ACCIDENTALI, INDIRECTI O SPECIALI, SIANO ESSI BASATI SU ILLECITO CIVILE, CONTRATTO O ALTRO, IMPUTABILI O CONNESSI AL PRESENTE MANUALE, AL SOFTWARE O AD ALTRE INFORMAZIONI IN ESSO CONTENUTE, NÉ AL LORO USO.

Sony Corporation si riserva il diritto di apportare qualsiasi modifica al presente manuale o alle informazioni in esso contenute in qualunque momento senza preavviso.

Il software descritto nel presente manuale potrebbe essere inoltre regolato dai termini di un accordo separato di licenza per l'utente.



Informazione

IN NESSUN CASO IL RIVENDITORE SARÀ RESPONSABILE PER DANNI DIRETTI, ACCIDENTALI O CONSEGUENZIALI DI QUALSIASI NATURA NÉ DI PERDITE ECONOMICHE O SPESE RISULTANTI DA UN PRODOTTO DIFETTOSO O DALL'UTILIZZO DEL PRODOTTO.



Il marchio CE riportato sull'apparecchio è valido unicamente per i prodotti distribuiti all'interno dell'Unione Europea.

Marchi di fabbrica

- "Memory Stick" e  sono marchi di fabbrica di Sony Corporation.
- "MagicGate Memory Stick" e  sono marchi di fabbrica di Sony Corporation.
- "LPEC" è un marchio di fabbrica di Sony Corporation.
- IBM e PC/AT sono marchi di fabbrica registrati di International Business Machines Corporation.
- Microsoft, Windows e Outlook sono marchi di fabbrica di Microsoft Corporation registrati negli Stati Uniti e in altri paesi.
Copyright ©1995 Microsoft Corporation.
Tutti i diritti riservati.
Copyright parziale ©1995 Microsoft Corporation.
- Apple e Macintosh sono marchi di fabbrica di Apple Computer Inc. registrati negli Stati Uniti e in altri paesi.
- Pentium è un marchio di fabbrica registrato di Intel Corporation.
- Dragon Systems, L&H e NaturallySpeaking sono marchi di fabbrica di L&H registrati negli Stati Uniti e/o in altri paesi.
- Tutti gli altri marchi di fabbrica e marchi di fabbrica registrati appartengono ai rispettivi proprietari. Inoltre, "TM" e "®" non appaiono sempre nel presente manuale.

Memory Stick Voice Editor utilizza i moduli software riportati di seguito:

Microsoft® DirectX® Media Runtime

©2001 Microsoft Corporation. Tutti i diritti riservati.

Note

- Le illustrazioni contenute nel presente manuale potrebbero non corrispondere al software in questione.
- Le spiegazioni contenute nel presente manuale presuppongono la familiarità con le operazioni di base di Windows. Per l'uso del computer e del sistema operativo, fare riferimento ai rispettivi manuali.

Indice

Introduzione

Registratore IC Memory Stick	6
“Memory Stick”	7
Caratteristiche	9

Operazioni preliminari

Punto 1: Installazione delle pile	10
Punto 2: Impostazione dell’orologio	12
Punto 3: Inserimento di una “Memory Stick” nel registratore IC	14

Operazioni di base

Registrazione di messaggi	16
Altre operazioni	18
Riproduzione di messaggi	21
Altre operazioni	22
Cancellazione di messaggi	25
Cancellazione di un messaggio alla volta	25
Cancellazione di tutti i messaggi di una cartella	27

Vari modi di riproduzione

Regolazione della velocità di riproduzione	
— DPC (Digital Pitch Control)	28
Aggiunta di un contrassegno	29
Riproduzione ripetuta della sezione di un messaggio specifica	
— Riproduzione ripetuta A-B	30

Modifica di messaggi

Aggiunta di una registrazione	31
Aggiunta di una registrazione ad un messaggio precedentemente registrato	31
Aggiunta di una registrazione di sovrascrittura durante la riproduzione	32
Divisione di un messaggio in due parti/Unione di più messaggi	
— Funzione di indice	33
Divisione di un messaggio mediante l’aggiunta di un indice	33
Unione di messaggi cancellando un indice	35
Aggiunta/Eliminazione di cartelle	37
Aggiunta di cartelle	37
Eliminazione di cartelle	38
Spostamento di messaggi in cartelle diverse	39

Aggiunta di contrassegni di priorità	
— Funzione di contrassegno di priorità	40
Aggiunta di contrassegni di priorità nel modo di arresto	40
Aggiunta di contrassegni di priorità durante la riproduzione	41
Assegnazione di nomi a cartelle o messaggi	
— Nome cartella/messaggio/utente	42
Assegnazione di nomi alle cartelle	42
Assegnazione di nomi ai messaggi	44
Impostazione del nome utente	45
Immissione di caratteri	46

Altre funzioni

Riproduzione di un messaggio all'ora desiderata con allarme	48
Prevenzione di operazioni accidentali	
— Funzione HOLD	52
Selezione del modo di visualizzazione	53
Formattazione di una "Memory Stick"	56
Modifica delle impostazioni — MENU	58
Uso del menu	58
Voci di menu	59

Funzionamento del software "Memory Stick Voice Editor"

Panoramica del software	61
Operazioni eseguibili mediante il software "Memory Stick Voice Editor"	61
Formati dei file	63
Strutture delle cartelle della "Memory Stick"	65
Requisiti di sistema	66
Installazione del software	68
Trasferimento dei dati contenuti nella "Memory Stick" al computer	70
Collegamento del registratore IC al computer	70
Inserimento di una "Memory Stick" nel computer	71
Avvio del software	73
Avvio/chiusura del software	73
Uso dei file della Guida in linea del software	75
Nomi e funzioni della finestra principale	76

Informazioni aggiuntive

Precauzioni	79
Guida alla soluzione dei problemi	81
Messaggi di errore del registratore IC	86
Limitazioni di sistema	88
Caratteristiche tecniche	90
Indice delle parti e dei comandi	91
Indice analitico	94

Registratore IC Memory Stick

Il registratore IC Memory Stick consente di registrare e riprodurre messaggi vocali registrati su una "Memory Stick".

● Registrazione

Quando un nuovo messaggio viene registrato, viene automaticamente aggiunto dopo l'ultimo messaggio registrato.

A differenza dei registratori di nastri magnetici, non è possibile effettuare registrazioni accidentali su messaggi precedentemente registrati.

Poiché non è necessario ricercare il punto finale dell'ultima registrazione, è possibile avviare la registrazione in modo rapido, quando desiderato.



● Riproduzione

A differenza dei registratori di nastri magnetici, non è necessario riavvolgere il nastro. Mediante il presente registratore IC, è possibile individuare rapidamente il messaggio che si desidera riprodurre. Inoltre, è possibile controllare la registrazione corrente in modo estremamente semplice.

● Cancellazione

Mediante una semplice operazione, è possibile cancellare rapidamente i messaggi indesiderati. Quando un messaggio viene cancellato, il messaggio successivo avanza automaticamente, senza lasciare spazi vuoti.



"Memory Stick"

● "Memory Stick"

La "Memory Stick" è un nuovo mezzo di registrazione IC compatto, portatile e versatile, dotato di una capacità di memorizzazione di dati superiore a quella di un floppy disk, appositamente progettato per lo scambio e la condivisione di dati digitali tra prodotti compatibili con "Memory Stick". Poiché rimovibile, la "Memory Stick" può venire inoltre utilizzata per la memorizzazione esterna di dati.

È possibile utilizzare una "Memory Stick" per il salvataggio e l'uso di immagini registrate mediante un altro apparecchio, nonché di messaggi vocali registrati impiegando il presente apparecchio.

● Tipo di "Memory Stick" utilizzabile con questo registratore IC

È inoltre possibile utilizzare altre "Memory Stick" al posto della "Memory Stick" in dotazione. Il tempo di registrazione massimo varia a seconda della capacità della "Memory Stick".

In alternativa alla "Memory Stick", è inoltre possibile utilizzare una "MagicGate (MG) Memory Stick".

Nota

"MagicGate" è una tecnologia di protezione copyright che impiega una tecnologia di cifratura. Il presente apparecchio non supporta lo standard MagicGate, pertanto, i dati registrati utilizzando questo apparecchio non sono soggetti alla protezione dei diritti d'autore fornita da MagicGate.

● Tempo di registrazione massimo di una "Memory Stick"*

Modo**	4MB	8MB	16MB	32MB	64MB	128MB
SP	30 min.	1 ora 4 min.	2 ore 10 min.	4 ore 24 min.	8 ore 52 min.	17 ore 47 min.
LP	1 ora 22 min.	2 ore 51 min.	5 ore 47 min.	11 ore 45 min.	23 ore 38 min.	47 ore 26 min.

(min.: minuti)

* Quando una "Memory Stick" viene impiegata solo con il modello ICD-MS515 e con tre cartelle per impostazione predefinita.

**L'impostazione predefinita è il modo SP.

Il tempo complessivo potrebbe variare a seconda dell'uso. Per ulteriori informazioni, vedere a pagina 88.

● **Formato dei file**

Questo apparecchio effettua la compressione dei dati vocali nel formato vocale "Memory Stick" (formato MSV LPEC, estensione .msv). I dati vocali vengono salvati in una cartella VOICE della "Memory Stick" insieme ai file (MSF) relativi all'elenco dei messaggi che controllano le informazioni sui dati vocali (ad esempio, l'ordine dei messaggi vocali).

È possibile riprodurre e modificare mediante un computer i messaggi vocali registrati su una "Memory Stick", utilizzando il software "Memory Stick Voice Editor 2" in dotazione. Per ulteriori informazioni, vedere a pagina 63.

Nota

Quando una "Memory Stick" viene collegata al computer, è possibile verificarne il contenuto utilizzando Windows Explorer. Tuttavia, per riprodurre e modificare i messaggi, occorre utilizzare il software "Memory Stick Voice Editor 2" in dotazione.

● **Note sull'uso della "Memory Stick"**

- I dati registrati possono andare perduti o venire danneggiati nei casi riportati di seguito:
 - Se la "Memory Stick" viene rimossa, l'alimentazione disattivata o la pila estratta per la sostituzione durante l'accesso.
 - Se la "Memory Stick" viene utilizzata in prossimità di elettricità statica o di disturbi elettrici.
- Si consiglia di eseguire il backup dei dati importanti.

● **Formattazione di una "Memory Stick"***

La "Memory Stick" in dotazione è già formattata nel formato FAT. Per la formattazione di una "Memory Stick", utilizzare apparecchi compatibili con "Memory Stick". Per le modalità di formattazione mediante il presente apparecchio, vedere a pagina 56.

Nota

Non viene garantito il funzionamento con il presente apparecchio di "Memory Stick" formattate tramite computer.

Consigli relativi al backup

Per evitare il rischio di eventuali perdite di dati causate da operazioni accidentali, danni alla "Memory Stick" o problemi di funzionamento del registratore IC, si consiglia di effettuare una copia di riserva dei messaggi registrati su un registratore di nastri o su un computer e così via.

È possibile trasferire e salvare sul computer i messaggi registrati su una "Memory Stick", utilizzando il software "Memory Stick Voice Editor" in dotazione.

Caratteristiche

- **Possibilità di effettuare registrazioni di lunga durata (pagina 7)**
- **Possibilità di creare cartelle aggiuntive per organizzare i messaggi (pagina 37)**
- **Assegnazione di nomi a cartelle e a messaggi (pagina 42)**
- **Varie funzioni di registrazione, riproduzione e modifica**

Funzione di avanzamento/riavvolgimento (pagina 23)

Consente di ricercare rapidamente le parti desiderate durante la riproduzione utilizzando la funzione di avvolgimento o di riavvolgimento.

Funzione di ricerca semplice (pagina 24)

Consente di ricercare rapidamente il punto (10 secondi in avanti o 3 secondi indietro) da cui si desidera avviare la riproduzione.

Funzione di sovrascrittura e registrazione aggiuntiva (pagina 31)

Consente di sovrascrivere su un messaggio registrato dopo un punto desiderato o aggiungere una nuova registrazione ad un messaggio precedentemente registrato.

Funzione di riproduzione ripetuta (pagina 24, 30)

Il presente apparecchio è in grado di riprodurre più volte un messaggio o una sezione selezionata.

Controllo della velocità di riproduzione (DPC: Digital Pitch Control) (pagina 28)

È possibile riprodurre i messaggi rapidamente o lentamente con un tono naturale elaborato digitalmente.

Funzione contrassegno (pagina 29)

È possibile aggiungere un contrassegno in un messaggio in modo da rendere più semplice l'individuazione del punto da cui avviare la riproduzione.

Funzione di allarme (pagina 48)

Consente di avviare la riproduzione di un messaggio con un allarme alla data e all'ora desiderate.

Funzione di indice (pagina 33)

Consente di dividere un messaggio in due parti, nonché di unire più messaggi.

Funzione di contrassegno di priorità (pagina 40)

Consente di aggiungere contrassegni di priorità e di ordinare i messaggi in base al numero di tali contrassegni.

Funzione VOR avanzata (pagina 59)

- **Software "Memory Stick Voice Editor" in dotazione (page 61)**

Utilizzando il software "Memory Stick Voice Editor"* in dotazione, è possibile trasferire sul computer i messaggi registrati su una "Memory Stick".

* Per Windows® XP Home Edition/XP Professional/2000 Professional/Me/98

Punto 1: Installazione delle pile

- 1** Fare scorrere, quindi sollevare il coperchio dello scomparto pile.

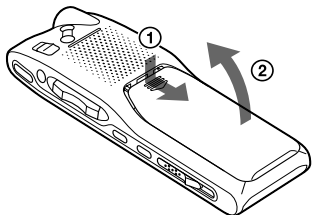

- 2** Inserire due pile alcaline LR03 (formato AAA) assicurandosi di rispettare le polarità corrette, quindi chiudere il coperchio.

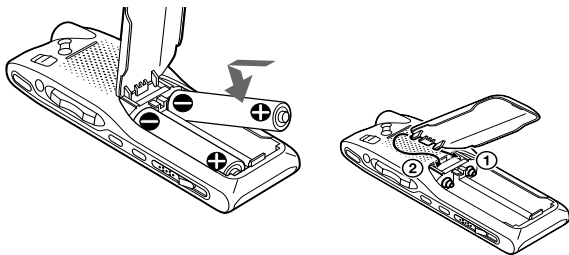

Se il coperchio dello scomparto viene rimosso accidentalmente, reinstallarlo come illustrato.

Se le pile vengono inserite per la prima volta o dopo che l'apparecchio ne è rimasto sprovvisto per un periodo di tempo prolungato, viene visualizzato il display di impostazione dell'orologio. Per impostare la data e l'ora, fare riferimento ai punti da 2 a 4 della sezione "Punto 2: Impostazione dell'orologio" alle pagine 12 e 13.

Sostituzione delle pile

L'indicatore delle pile visualizzato nella finestra del display indica lo stato delle pile.

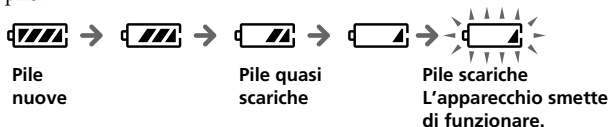

Se viene visualizzata l'indicazione "LOW BATTERY", sostituire le pile con delle pile nuove.

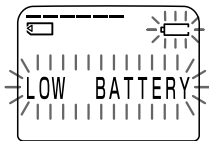

Durata delle pile*

Circa 10 ore (SP)/12 ore (LP) di registrazione o circa 12 ore (SP/LP) di riproduzione, se l'apparecchio viene utilizzato ininterrottamente.

- * Se vengono utilizzate pile alcaline Sony LR03 (SG)
- * Se per la riproduzione viene utilizzato il diffusore interno con il comando VOL impostato approssimativamente sul livello 4

La durata delle pile potrebbe essere inferiore, a seconda delle modalità di utilizzo dell'apparecchio.

Note

- Non utilizzare pile al manganese con il presente apparecchio.
- Al momento della sostituzione delle pile, inserire quelle nuove entro 3 minuti dalla rimozione delle pile scariche. Diversamente, quando vengono reinserte le pile è possibile che venga visualizzato il display di impostazione dell'orologio o che vengano visualizzate la data e l'ora non corrette. In questo caso, impostare di nuovo la data e l'ora. Tuttavia, i messaggi registrati e l'impostazione dell'allarme verranno mantenuti.
- Durante la procedura di sostituzione delle pile, assicurarsi di sostituire entrambe le pile con delle pile nuove.
- Non caricare pile a secco.
- Se si prevede di non utilizzare l'apparecchio per un periodo di tempo prolungato, rimuovere le pile per evitare danni dovuti a perdite di elettrolita e a corrosione.

Punto 2: Impostazione dell'orologio

Per utilizzare la funzione di allarme o registrare la data e l'ora, è necessario impostare l'orologio.

Se le pile vengono inserite per la prima volta o dopo che l'apparecchio ne è rimasto sprovvisto per un periodo di tempo prolungato, viene visualizzato il display di impostazione dell'orologio. In questo caso, procedere dal punto 4.

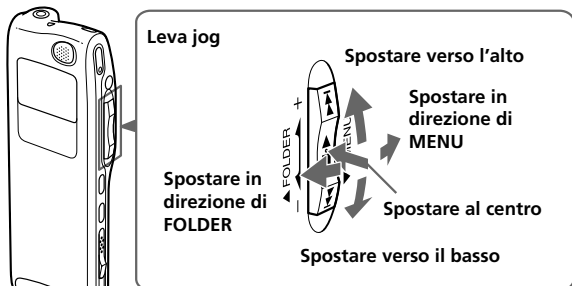

1 Spostare la leva jog in direzione di MENU.

Il modo menu viene visualizzato nella finestra del display.

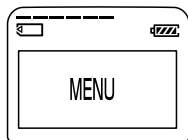

2 Spostare la leva jog verso l'alto (▶▶) per quattro volte per selezionare "DATE&TIME".



3 Premere la leva jog (■▶).

Viene visualizzata la finestra di impostazione di data e ora. Le cifre dell'anno lampeggiano.

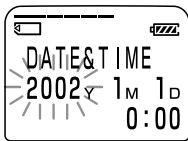

4 Impostare la data e l'ora.

- ① Spostare la leva jog verso l'alto o verso il basso (▶▶/◀◀) per selezionare le cifre relative all'anno.
- ② Premere la leva jog (■•▶).
Le cifre del mese lampeggiano.
- ③ Impostare il mese, il giorno e l'ora in sequenza, quindi premere la leva jog (■•▶).

Viene visualizzato di nuovo il modo menu.

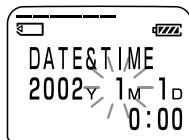

5 Spostare la leva jog in direzione di MENU.

La finestra torna al modo di visualizzazione normale.

Per visualizzare l'ora corrente

Premere il tasto ■STOP durante il modo di visualizzazione di autospegnimento (pagina 53).

L'ora corrente viene visualizzata per tre secondi.

Punto 3: Inserimento di una "Memory Stick" nel registratore IC

Inserire una "Memory Stick" nell'apposito alloggiamento con la parte dei contatti rivolta verso l'alto, come mostrato di seguito.

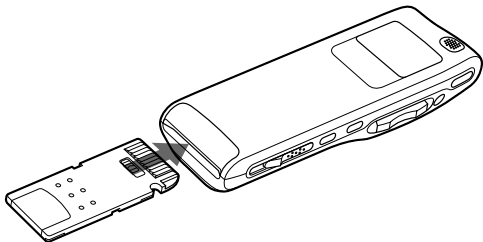

Note

- Assicurarsi di inserire la "Memory Stick" in modo saldo.
- Non inserire la "Memory Stick" in un senso diverso, onde evitare eventuali problemi di funzionamento dell'apparecchio.

Dopo avere inserito la "Memory Stick"

Viene visualizzato il display riportato di seguito. Se la "Memory Stick" viene inserita per la prima volta dopo l'acquisto o se ne viene inserita una su cui non sono memorizzati dati, nella "Memory Stick" vengono create automaticamente tre cartelle (FOLDER 01, FOLDER 02, FOLDER 03).

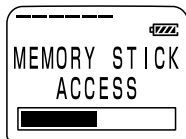

Nota

L'apparecchio si trova in fase di accesso se nella finestra del display viene visualizzato "ACCESS" o se l'indicatore OPR lampeggia in arancione. Durante l'accesso, non rimuovere la "Memory Stick", le pile o l'alimentatore CA, onde evitare di danneggiare i dati.

Funzione di protezione da scrittura di una "Memory Stick"

Interruttore di protezione da scrittura

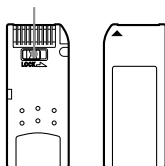

Se l'interruttore di protezione da scrittura della "Memory Stick" è impostato su "LOCK", non è possibile registrare o eliminare dati.

Rimozione della "Memory Stick"

Spostare la leva EJECT in direzione della freccia, quindi rimuovere la "Memory Stick" dall'alloggiamento come illustrato di seguito.

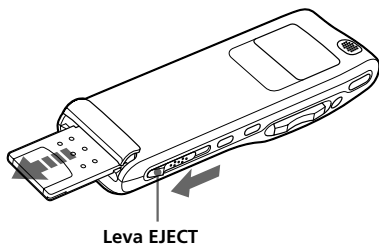

Registrazione di messaggi

Poiché un nuovo messaggio registrato viene automaticamente aggiunto dopo l'ultimo messaggio registrato, è possibile premere **REC/REC PAUSE** per avviare la registrazione in modo rapido senza dover ricercare la fine dell'ultima registrazione.

Esempio	Messaggio 1	Messaggio 2	Nuovo messaggio registrato	Spazio vuoto
---------	-------------	-------------	----------------------------	--------------

Note

- Il tempo di registrazione massimo e il numero dei messaggi registrabili varia a seconda delle condizioni o della capacità della "Memory Stick" (pagina 7).
- Prima di effettuare una registrazione particolarmente lunga, accertarsi di inserire delle pile nuove e di controllare l'indicatore delle pile (pagina 11).

1

Selezionare la cartella.

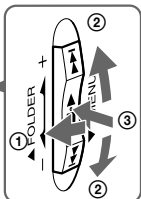
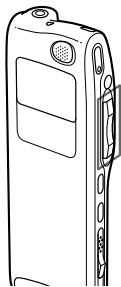

- ① Spostare la leva jog in direzione di **FOLDER**. La cartella viene selezionata.
- ② Spostare la leva jog verso l'alto o verso il basso (**▲/▼**) per visualizzare la cartella in cui si desidera registrare i messaggi.

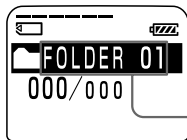

Nome della cartella
(pagina 42)

- ③ Premere di nuovo la leva jog (**■▶**) per selezionare la cartella.
Per aggiungere una nuova cartella, vedere a pagina 37.

2

Avviare la registrazione.

Indicatore OPR (si illumina in rosso durante la registrazione)

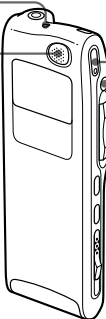

Microfono incorporato

- 1 Premere il tasto ●REC/REC PAUSE.
Non è necessario tenere premuto il tasto ●REC/REC PAUSE durante la registrazione.

Indicatore della memoria residua

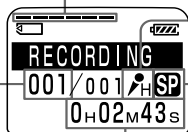

Indicatore della sensibilità del microfono

Indicatore del modo di registrazione

Numero del messaggio corrente

Display del contatore

(Viene visualizzato il display selezionato mediante DISPLAY dal menu (pagina 53).)

- 2 Parlare nel microfono incorporato.

Nota sulla registrazione

È possibile che vengano registrati dei disturbi se un oggetto, ad esempio un dito, sfiora o tocca accidentalmente l'apparecchio durante la registrazione.

3

Arrestare la registrazione.

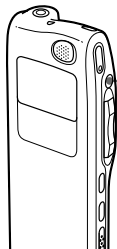

Premere ■STOP.

L'apparecchio si arresta all'inizio della registrazione corrente.

Se la cartella non viene modificata al termine della registrazione, la registrazione successiva verrà salvata nella stessa cartella.

Nota

Quando l'indicatore OPR lampeggia o si illumina in arancione o rosso, non rimuovere la "Memory Stick" o le pile onde evitare di danneggiare i dati.

Continua

Registrazione di messaggi (continua)

Altre operazioni

Per effettuare una pausa durante la registrazione

Per	Eeguire quanto segue
Effettuare una pausa*	Premere ●REC/REC PAUSE. Durante il modo di pausa della registrazione, l'indicatore OPR lampeggia in rosso e "PAUSE" lampeggia nella finestra del display.
Disattivare la pausa e ripristinare la registrazione.	Premere di nuovo ●REC/REC PAUSE. La registrazione viene ripristinata dal punto in cui è stata messa in pausa. Per interrompere la registrazione quando l'apparecchio è nel modo di pausa di registrazione, premere ■STOP.

* L'apparecchio rimane nel modo di pausa per circa un'ora, dopodiché il modo di pausa della registrazione viene disattivato automaticamente e l'apparecchio entra nel modo di arresto.

Per controllare immediatamente la registrazione corrente

Premere la leva jog (■•▶) durante la registrazione. La registrazione viene arrestata e la riproduzione viene avviata dall'inizio del messaggio appena registrato.

Per controllare il messaggio durante la registrazione

Spostando la leva jog verso il basso (◀◀) durante la registrazione, questa viene arrestata ed è possibile ricercare all'indietro ascoltando l'audio riprodotto rapidamente.

Dopo avere rilasciato la leva jog, la riproduzione viene avviata a partire da tale punto.

È possibile effettuare questa operazione nel modo di pausa di registrazione. Tuttavia, in questo caso, non è possibile ascoltare l'audio durante il controllo.

Aggiunta di una registrazione

Per aggiungere una registrazione ad un messaggio precedentemente registrato o per sovrascriverla durante la riproduzione, vedere le pagine 31 e 32.

Avvio automatico della registrazione attivato dal suono — Funzione VOR avanzata

Quando la funzione VOR (Voice Operated Recording, registrazione attivata dalla voce) viene attivata nel menu, la registrazione viene avviata automaticamente quando il registratore rileva un suono e si arresta non appena questo si interrompe.

Se durante la registrazione di un messaggio VOR è impostato su ON, la registrazione entra nel modo di pausa quando non vi è alcun suono e “VOR REC PAUSE” viene visualizzato nella finestra del display. È possibile modificare l'impostazione di VOR mediante il menu durante la registrazione (pagina 59).

Nota

La funzione VOR è influenzata dall'ambiente circostante. Impostare MIC SENS su H o L in base alle condizioni di registrazione. Se dopo avere cambiato la sensibilità del microfono la registrazione non è soddisfacente o se si devono effettuare registrazioni particolarmente importanti, impostare VOR su OFF.

Per selezionare il modo di registrazione (SP/LP)

È possibile selezionare il modo di registrazione mediante la voce MODE del menu (pagina 60). Il modo LP è adatto alle registrazioni prolungate come quelle di riunioni. Se tuttavia, si desidera ottenere una qualità audio migliore, si consiglia di utilizzare il modo SP, che, generalmente, risulta più adatto alla registrazione.

Per selezionare la sensibilità del microfono

È possibile selezionare la sensibilità del microfono impostando MIC SENS nel menu su H (alto) o L (basso) in base alle condizioni di registrazione (pagina 59). È possibile modificare l'impostazione di MIC SENS mediante il menu durante la registrazione.

Per controllare la registrazione

Collegare l'auricolare in dotazione alla presa EAR. È possibile regolare il volume mediante VOL +/-, sebbene il livello di registrazione sia fisso.

Nota

Se si regola il volume su un livello eccessivamente alto o se si posiziona l'auricolare vicino al microfono durante il controllo della registrazione, il microfono potrebbe captare il suono proveniente dall'auricolare provocando, in questo modo, un ritorno acustico (sibilo).

Registrazione di messaggi (continua)

Registrazione con un microfono esterno o da un altro apparecchio

Collegare un microfono di tipo con alimentazione ad innesto o un altro apparecchio alla presa MIC (PLUG IN POWER).

Collegando un microfono esterno, quello incorporato viene automaticamente disattivato. Collegando un microfono di tipo con alimentazione ad innesto, l'alimentazione viene automaticamente fornita al microfono dal registratore IC.

Indicazione della memoria residua

Durante la registrazione, i segmenti dell'indicatore della memoria residua diminuiscono uno alla volta. È possibile verificare il tempo di registrazione residuo impostando il modo di visualizzazione del tempo residuo (pagina 53).

Se la "Memory Stick" contiene file diversi da quelli di dati audio, il totale dello spazio occupato da tali file viene sottratto da quello della memoria residua. Per verificare il tempo di registrazione residuo, utilizzare il menu per passare alla visualizzazione del tempo residuo. È possibile modificare il modo di visualizzazione durante la registrazione.

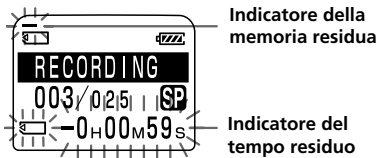

Quando il tempo di registrazione residuo raggiunge i 5 minuti, l'indicazione della memoria residua lampeggia. Quando il tempo residuo raggiunge 1 minuto, l'indicazione del tempo residuo lampeggia nella finestra del display, indipendentemente dal modo di visualizzazione (pagina 53). Quando la memoria è completa, la registrazione viene arrestata automaticamente e "NO MEMORY SPACE" lampeggia nella finestra del display mentre viene emesso un segnale di allarme. Per continuare la registrazione, occorre eliminare alcuni messaggi (pagina 25).

Riproduzione di messaggi

Per riprodurre un messaggio precedentemente registrato, iniziare dal punto 1.
Per riprodurre un messaggio appena registrato, iniziare dal punto 3.

1 Selezionare la cartella.

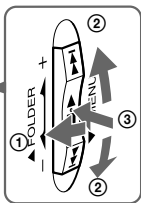
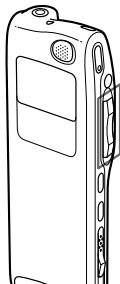

- ① Spostare la leva jog in direzione di FOLDER. La cartella viene selezionata.
- ② Spostare la leva jog verso l'alto o verso il basso (▶▶/◀◀) per visualizzare la cartella contenente il messaggio da riprodurre.

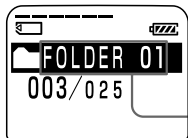

Nome della cartella (pagina 42)

- ③ Premere di nuovo la leva jog (■▶) per selezionare la cartella.

2 Selezionare il numero del messaggio.

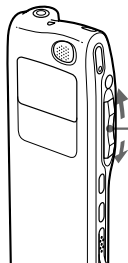

Spostare la leva jog verso l'alto o verso il basso (▶▶/◀◀) per visualizzare il numero di messaggio desiderato.
Spostare verso l'alto (▶▶): per il numero di messaggio successivo.
Spostare verso il basso (◀◀): per il numero di messaggio precedente.

Numero del messaggio selezionato

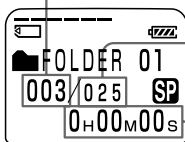

Numero dei messaggi contenuti nella cartella

Display del contatore
Viene visualizzato il display selezionato mediante DISPLAY dal menu (pagina 53).

Continua

Riproduzione di messaggi (continua)

3

Avviare la riproduzione.

Indicatore OPR (si illumina in verde durante la riproduzione)

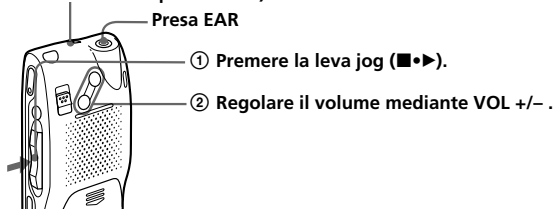

Al termine della riproduzione di un messaggio, l'apparecchio si arresta all'inizio del messaggio successivo.

Quando è stato riprodotto l'ultimo messaggio della cartella, l'apparecchio si arresta all'inizio dell'ultimo messaggio.

Per l'ascolto personale

Collegare un auricolare o le cuffie (non in dotazione) alla presa EAR. Il diffusore incorporato viene scollegato automaticamente. Se si collegano le cuffie, l'uscita dai canali destro e sinistro è monofonica.

Altre operazioni

Per arrestare la riproduzione

Per	Eeguire quanto segue
Arrestare la riproduzione all'inizio del messaggio corrente	Premere ■STOP.
Arrestare nella posizione corrente (funzione di pausa della riproduzione)*	Premere la leva jog (■▶). Per ripristinare la registrazione a partire da quel punto, premere di nuovo la leva jog (■▶).

* Dopo un'ora, l'apparecchio passa al modo di arresto nella posizione corrente.

Altre operazioni

Per	Eeguire quanto segue
Tornare all'inizio del messaggio corrente**	Spostare una volta la leva jog verso il basso (◀◀).***
Tornare ai messaggi precedenti	Spostare più volte la leva jog verso il basso (◀◀).*** Nel modo di arresto tenere il tasto premuto per retrocedere nei messaggi in modo continuo.
Saltare al messaggio successivo**	Spostare una volta la leva jog verso l'alto (▶▶).***
Saltare ai messaggi successivi	Spostare più volte la leva jog verso l'alto (▶▶).***

** Se nel messaggio è stato impostato un contrassegno, l'apparecchio si arresta in corrispondenza di tale contrassegno.

*** Queste operazioni sono disponibili quando EASY è impostato su OFF. Per le operazioni disponibili quando EASY è impostato su ON, vedere a pagina 59.

Riproduzione rapida o rallentata di un messaggio — DPC (Digital Pitch Control)

È possibile regolare la velocità di riproduzione mediante la voce DPC del menu (pagina 28). Se la velocità di riproduzione viene impostata su valori superiori o inferiori rispetto al normale, "FAST PLAY" o "SLOW PLAY" lampeggiano per tre volte. È possibile modificare l'impostazione durante la riproduzione.

Riproduzione continua di tutti i messaggi contenuti in una cartella. — Riproduzione continua

È possibile selezionare il modo di riproduzione continua mediante la voce CONT del menu (pagina 59). Impostando CONT su ON, è possibile effettuare la riproduzione continua di tutti i messaggi contenuti in una cartella. È possibile modificare l'impostazione durante la riproduzione.

Ricerca in avanti/indietro durante la riproduzione (avanzamento/riavvolgimento)

- **Per effettuare una ricerca in avanti:** tenere spostata la leva jog verso l'alto (▶▶) durante la riproduzione e rilasciarla in corrispondenza del punto in cui si desidera riprendere la riproduzione.
- **Per effettuare una ricerca indietro:** tenere spostata la leva jog verso il basso (◀◀) durante la riproduzione e rilasciarla in corrispondenza del punto in cui si desidera riprendere la riproduzione.

L'apparecchio effettua la ricerca a bassa velocità (unità di 4 secondi) mentre l'audio viene riprodotto. Questa funzione è particolarmente utile per verificare una parola avanti o indietro. Tenendo spostata la leva jog verso l'alto o verso il basso, l'apparecchio effettua la ricerca più rapidamente. Durante la funzione di avanzamento/riavvolgimento, il contatore viene visualizzato, indipendentemente dall'impostazione del modo di visualizzazione (pagina 53).

Continua

Riproduzione di messaggi (continua)

È possibile utilizzare la funzione di avanzamento/riavvolgimento durante il modo di pausa della riproduzione. Spostare la leva jog verso l'alto o verso il basso e rilasciarla in corrispondenza del punto in cui si desidera riprendere la riproduzione.

Suggerimento

Se la riproduzione rapida viene effettuata fino al termine dell'ultimo messaggio, "MSG. END" lampeggia per 3 secondi e l'indicatore OPR si illumina in verde (non è possibile ascoltare l'audio di riproduzione).

Tenendo spostata la leva jog verso il basso (◀◀) mentre "MSG.END" lampeggia, i messaggi vengono riprodotti rapidamente e la riproduzione normale viene avviata in corrispondenza del punto in cui è stato rilasciato il tasto. Quando "MSG. END" cessa di lampeggiare e l'indicatore OPR si spegne, l'apparecchio si arresta all'inizio dell'ultimo messaggio.

Se l'ultimo messaggio è particolarmente lungo e si desidera avviare la riproduzione da un punto successivo all'inizio del messaggio, tenere spostata la leva jog verso l'alto (▶▶) per passare alla fine del messaggio, quindi premerla verso il basso (◀◀) mentre "MSG. END" lampeggia per tornare al punto desiderato.

Per i messaggi registrati prima dell'ultimo, andare all'inizio del messaggio successivo, quindi riprodurre il messaggio al contrario fino a raggiungere il punto desiderato.

Individuazione rapida del punto di avvio della riproduzione (ricerca semplice)

Se EASY-S è impostato su ON (pagina 59) nel menu, è possibile individuare rapidamente il punto da cui avviare la riproduzione spostando la leva jog verso l'alto o verso il basso più volte (▶▶/◀◀) durante il modo di riproduzione o di pausa di riproduzione.

È possibile retrocedere di circa 3 secondi spostando la leva jog verso il basso (◀◀) una volta o avanzare di circa 10 secondi spostando la leva jog verso l'alto (▶▶) una volta. Tale funzione risulta utile per individuare un punto desiderato in una registrazione particolarmente lunga.

Riproduzione ripetuta di un messaggio — Riproduzione ripetuta

Durante la riproduzione, premere la leva jog (■▶) per oltre un secondo.

Viene visualizzato "MSG.REPEAT", quindi viene avviata la riproduzione ripetuta del messaggio selezionato.

Per riprendere la riproduzione normale, premere di nuovo la leva jog (■▶). Per arrestare la riproduzione, premere ■STOP.

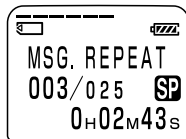

Riproduzione ripetuta della sezione di un messaggio specifica — Riproduzione ripetuta A-B

È possibile specificare i punti iniziale (A) e finale (B), quindi riprodurre la sezione compresa tra tali punti in modo ripetuto (pagina 30).

Cancellazione di messaggi

È possibile cancellare i messaggi registrati singolarmente o tutti i messaggi di una cartella contemporaneamente.

Si noti che una volta che la registrazione è stata cancellata, non è possibile recuperarla.

Cancellazione di un messaggio alla volta

Quando un messaggio viene cancellato, i messaggi restanti avanzano e vengono rinumerati in modo da non lasciare spazio tra i messaggi.

Prima di cancellare il messaggio



Dopo avere cancellato il messaggio

I messaggi restanti vengono rinumerati.

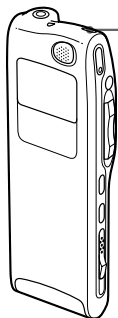

- 1 Premere il tasto ERASE durante la riproduzione del messaggio che si desidera cancellare o premere il tasto ERASE per oltre 1 secondo nel modo di arresto.**
Viene emesso un segnale acustico e "ERASE?" e il numero del messaggio lampeggiano mentre i primi e gli ultimi 5 secondi del messaggio vengono riprodotti per 10 volte.

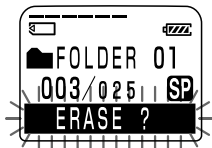

- 2 Premere il tasto ERASE durante la riproduzione del messaggio.**

Il messaggio viene cancellato, quindi i messaggi rimanenti vengono rinumerati. Ad esempio, cancellando il messaggio 3, il messaggio 4 viene rinumerato come messaggio 3. Al termine dell'operazione, l'apparecchio si arresta in corrispondenza del messaggio successivo.

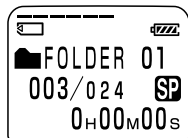

Continua

Cancellazione di messaggi (continua)

Per annullare la cancellazione

Premere ■STOP prima del punto ②.

Per cancellare altri messaggi

Ripetere i punti ① e ②.

Per cancellare una parte di messaggio

Innanzitutto, dividere il messaggio aggiungendo un indice (vedere pagina 33), quindi eseguire le procedure descritte a pagina 25 relative alla cancellazione del messaggio

Nota

Se non è possibile cancellare un messaggio, nella finestra del display viene visualizzato un messaggio di errore. Per ulteriori informazioni, vedere “Guida alla soluzione dei problemi” (pagina 81).

Cancellazione di tutti i messaggi di una cartella

È possibile cancellare tutti i messaggi registrati in una cartella, tuttavia quest'ultima non viene cancellata. Per eliminare una cartella, vedere a pagina 38.

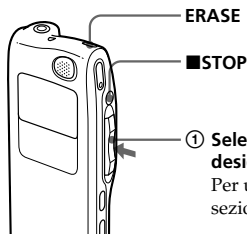

- ① Selezionare la cartella contenente i messaggi che si desidera eliminare.

Per ulteriori informazioni, vedere il punto 1 della sezione "Registrazione di messaggi" a pagina 16.

- ② Tenendo premuto ■STOP, premere ERASE per oltre 1 secondo.

"ERASE ALL?" lampeggia per 10 secondi.

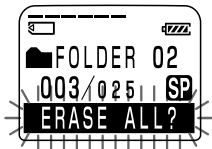

- ③ Premere ERASE durante il lampeggiamento del display.

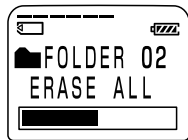

Per annullare la cancellazione

Premere ■STOP prima del punto 3.

Note

- Se "ERASE ALL" è visualizzato nella finestra del display o l'indicatore OPR lampeggia in arancione, non rimuovere la "Memory Stick", le pile o l'alimentatore CA onde evitare di danneggiare i dati.
- Se non è possibile cancellare tutti i messaggi di una cartella, nella finestra del display viene visualizzato un messaggio di errore. Per ulteriori informazioni, vedere "Guida alla soluzione dei problemi" (pagina 81).

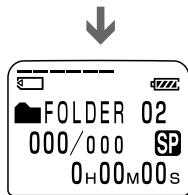

►Vari modi di riproduzione

Regolazione della velocità di riproduzione — DPC (Digital Pitch Control)

È possibile regolare la velocità di riproduzione in una gamma che va dal doppio (+100%) alla metà (-50%) della velocità di riproduzione normale. Grazie alla funzione di elaborazione digitale, il messaggio viene riprodotto in tono naturale. È possibile modificare la velocità durante la riproduzione.



Leva jog (▶▶|/|◀◀/■•▶/ MENU)

1 Spostare la leva jog in direzione di MENU per visualizzare il modo menu.

2 Spostare la leva jog verso l'alto o verso il basso (▶▶|/|◀◀) per selezionare "DPC", quindi premere la leva jog (■•▶). Viene visualizzato il modo di impostazione DPC.

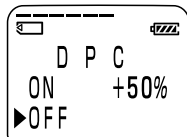

3 Impostare la velocità di riproduzione.

- 1 Spostare la leva jog verso l'alto o verso il basso (▶▶|/|◀◀) per selezionare "ON", quindi premere la leva jog (■•▶).
- 2 Spostare la leva jog verso l'alto o verso il basso (▶▶|/|◀◀) per selezionare la velocità di riproduzione.

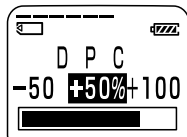

- Riproduzione rallentata (fino a -50% in incrementi del 5%): spostare verso il basso (|◀◀).
- Riproduzione veloce (fino a +100% in incrementi del 10%): spostare verso l'alto (▶▶|).

- 3 Premere la leva jog (■•▶).

4 Spostare la leva jog in direzione di MENU per uscire dal modo menu.

Per riprendere la riproduzione normale

Selezionare "OFF", quindi premere la leva jog (■•▶) al punto 2.

Aggiunta di un contrassegno

È possibile aggiungere un contrassegno in corrispondenza di un punto specifico del messaggio in modo da rendere più semplice l'individuazione del punto da cui avviare la riproduzione spostando la leva jog verso l'alto o verso il basso (▶▶|/|◀◀).

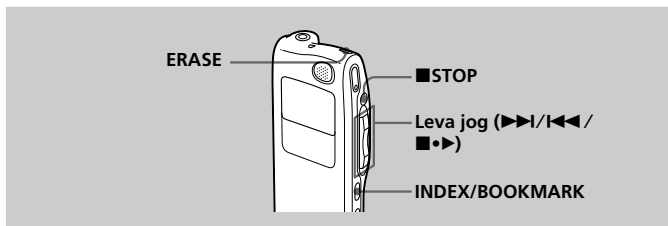

Durante la riproduzione o l'arresto, premere INDEX/BOOKMARK per oltre 1 secondo.

Viene aggiunto un contrassegno, mentre il relativo indicatore (✍) lampeggia per 3 volte.

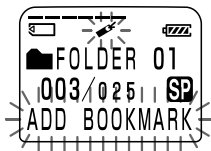

Per avviare la riproduzione a partire dal contrassegno.

Spostare la leva jog verso l'alto o verso il basso (▶▶|/|◀◀) nel modo di arresto in modo tale che il contrassegno lampeggi per tre volte. Quindi, premere la leva jog (■•▶).

Per eliminare il contrassegno

- 1 Nel modo di arresto, spostare la leva jog verso l'alto o verso il basso (▶▶|/|◀◀) per visualizzare il numero del messaggio contenente il contrassegno che si desidera eliminare.
- 2 Tenendo premuto INDEX/BOOKMARK, premere ERASE per oltre 1 secondo.
- 3 Premere ERASE mentre l'indicatore del contrassegno e "ERASE MARK?" lampeggiano.

Note sull'aggiunta/cancellazione di indici

- È possibile aggiungere un solo contrassegno per messaggio.
- Aggiungendo un nuovo contrassegno, quello aggiunto in precedenza viene eliminato automaticamente.

Riproduzione ripetuta della sezione di un messaggio specifica — Riproduzione ripetuta A-B

È possibile specificare i punti iniziale (A) e finale (B) durante la riproduzione di un messaggio, quindi riprodurre la sezione compresa tra tali punti in modo ripetuto.

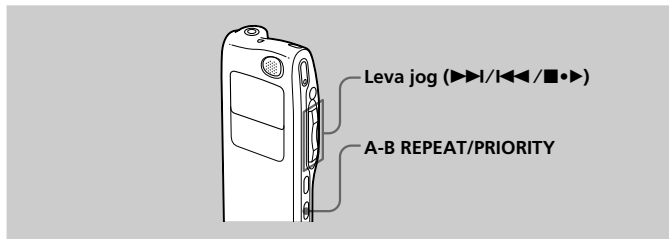

- 1 Durante la riproduzione, premere brevemente A-B REPEAT/PRIORITY.**
Il punto iniziale (A) della sezione che si desidera riprodurre in modo ripetuto viene impostato. "A-B B?" lampeggia.

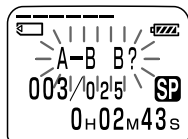

- 2 Durante la riproduzione, premere brevemente A-B REPEAT/PRIORITY.**
Il punto finale (B) della sezione viene impostato. "A-B" viene visualizzato e la sezione specificata viene riprodotta in modo ripetuto.

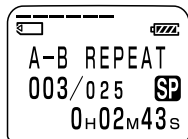

Per riprendere la riproduzione normale

Premere la leva jog (■▶).

Per arrestare la riproduzione ripetuta A-B

Premere ■STOP.

Note

- Non è possibile impostare la riproduzione ripetuta A-B per una sezione che comprende due o più messaggi.
- Se non viene impostato manualmente, il punto finale della sezione (B) viene impostato automaticamente alla fine (o all'inizio) del messaggio.

Aggiunta di una registrazione

Aggiunta di una registrazione ad un messaggio precedentemente registrato

È possibile aggiungere una registrazione ad un messaggio in fase di riproduzione. La registrazione aggiunta viene posizionata dopo il messaggio corrente e considerata come parte del messaggio stesso.

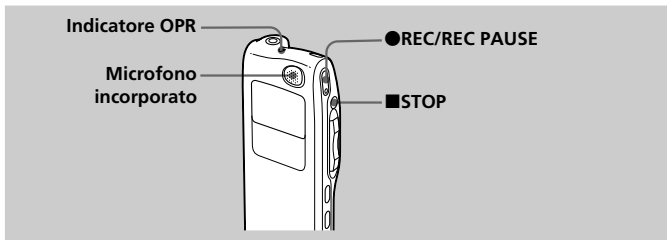

Durante la riproduzione del messaggio 3

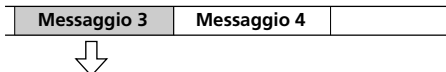

Dopo l'aggiunta di una registrazione

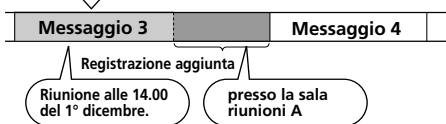

- 1** Durante la riproduzione, premere ● REC/REC PAUSE per oltre 1 secondo.

L'indicatore "ADD REC" lampeggia tre volte nella finestra del display. L'indicatore OPR si illumina in rosso.

La nuova registrazione viene aggiunta alla fine del messaggio corrente.

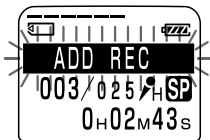

- 2** Premere ● REC/REC PAUSE o ■ STOP per arrestare la registrazione.

Continua

Aggiunta di una registrazione (continua)

Aggiunta di una registrazione di sovrascrittura durante la riproduzione

È possibile aggiungere una registrazione di sovrascrittura dopo il punto selezionato di un messaggio registrato. La porzione del messaggio successiva al punto selezionato viene cancellata.

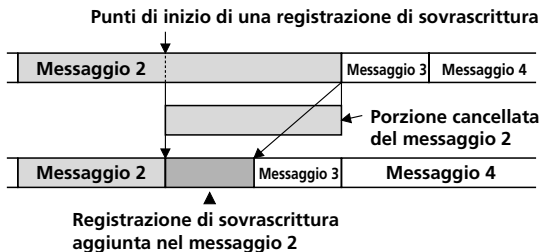

- 1** Durante la riproduzione, premere brevemente **●REC/REC PAUSE**.
“OVERWRITE?” lampeggia nella finestra del display e l’indicatore OPR lampeggia in rosso.

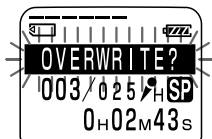

- 2** Premere **●REC/REC PAUSE** per avviare la registrazione.
Viene visualizzato “REC” e l’indicatore OPR si illumina in rosso.

- 3** Premere **■STOP** per arrestare la registrazione.

Note

- Il messaggio aggiunto viene registrato nello stesso modo di registrazione (SP o LP; vedere pagina 60) del messaggio originale, indipendentemente dall’impostazione del modo di registrazione corrente.
- Se la memoria residua della “Memory Stick” non è sufficiente, non è possibile sovrascrivere. Per ulteriori informazioni, vedere “Guida alla soluzione dei problemi” (pagina 81).

Divisione di un messaggio in due parti/ Unione di più messaggi — Funzione di indice

È possibile dividere un messaggio aggiungendo un indice oppure unire più messaggi cancellando l'indice.

È possibile aggiungere un indice durante la registrazione/riproduzione dei messaggi (vedere di seguito). Nel modo di arresto, è possibile cancellare l'indice (vedere pagina 35).

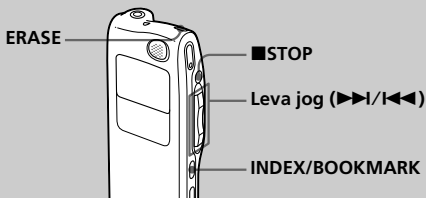

Divisione di un messaggio mediante l'aggiunta di un indice

È possibile aggiungere un indice ad un messaggio durante la registrazione o la riproduzione.

La divisione di un messaggio consente di individuare in modo facile il punto che si desidera riprodurre nel caso di registrazioni lunghe, ad esempio una riunione.

Quando viene aggiunto un indice, i numeri dei messaggi aumentano come segue.

Viene aggiunto un indice.

Prima
dell'aggiunta
di un indice

Messaggio 1	Messaggio 2	Messaggio 3
-------------	-------------	-------------

Dopo
l'aggiunta di
un indice

Messaggio 1	Messaggio 2	Messaggio 3	Messaggio 4
-------------	-------------	-------------	-------------

Il primo argomento
all'ordine del
giorno è...

Passiamo ora
all'argomento
successivo.

I numeri dei
messaggi
aumentano.

Continua

Divisione di un messaggio in due parti/Unione di più messaggi — Funzione di indice (continua)

Per contrassegnare un indice durante la registrazione

Durante la registrazione di un messaggio, premere INDEX/BOOKMARK in corrispondenza del punto in cui si desidera effettuare la divisione.

Il numero del nuovo messaggio viene aggiunto nel punto in cui è stato premuto il tasto INDEX/BOOKMARK, e “ADD INDEX” lampeggia per tre volte. Il messaggio viene diviso in due messaggi che, tuttavia, vengono registrati senza alcuna interruzione.

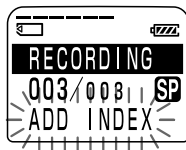

Viene aggiunto un indice.

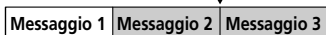

La registrazione continua.

Suggerimento

È possibile aggiungere un indice durante il modo di pausa della registrazione (pagina 18).

Per aggiungere un indice durante la riproduzione

Durante la riproduzione di un messaggio, premere INDEX/BOOKMARK in corrispondenza del punto in cui si desidera effettuare la divisione.

Il messaggio viene diviso in due parti, quindi il numero del nuovo messaggio lampeggia tre volte. Viene aggiunto un contrassegno di indice, quindi i numeri di indice successivi aumentano di una unità.

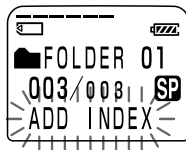

Per riprodurre il messaggio contrassegnato con un indice

Spostare la leva jog verso l'alto o verso il basso (▶▶/◀◀) per visualizzare il numero dei messaggi. A ciascuno dei messaggi divisi viene infatti assegnato un numero.

Per riprodurre i messaggi divisi senza interruzioni

Selezionare "ON" per la voce "CONT." del menu come descritto nella sezione "Modifica delle impostazioni" a pagina 59.

Note

- Per poter aggiungere un indice, è necessario che sulla "Memory Stick" sia presente una quantità di spazio disponibile sufficiente. Per ulteriori informazioni, vedere la sezione "Limitazioni di sistema" a pagina 88.
- Se nella finestra del display viene visualizzata l'indicazione "INDEX FULL", non è possibile aggiungere un indice. Prima di aggiungere un indice, occorre cancellare alcuni messaggi. Per ulteriori informazioni, vedere la sezione "Limitazioni di sistema" a pagina 88.
- La data e l'ora della registrazione dell'ultima parte del messaggio diviso mediante l'aggiunta di un indice corrispondono a quelle del messaggio diviso (data e ora di inizio della registrazione).
- Se viene aggiunto un indice ad un messaggio a cui è assegnato un nome e che è stato diviso, le due parti del messaggio assumono lo stesso nome.
- Se viene aggiunto un indice ad un messaggio con contrassegni di priorità, questi ultimi verranno aggiunti a entrambe le parti del messaggio diviso.
- Se viene aggiunto un indice in corrispondenza del punto in cui è indicato il contrassegno, quest'ultimo viene cancellato.

Unione di messaggi cancellando un indice

È possibile unire due messaggi cancellando l'indice.

Viene cancellato un indice.

Messaggio 1	Messaggio 2	Messaggio 3	Messaggio 4
			
Messaggio 1	Messaggio 2	Messaggio 3	

I numeri dei messaggi diminuiscono.

Nel modo di arresto, seguire la procedura riportata di seguito:

- 1** Spostare la leva jog verso l'alto o verso il basso (▶▶/◀◀) per visualizzare il numero del secondo dei due messaggi che si desidera unire.

Divisione di un messaggio in due parti/Unione di più messaggi — Funzione di indice (continua)

- 2** Tenendo premuto INDEX/BOOKMARK, premere ERASE per oltre 1 secondo. “ERASE INDEX?” lampeggia per 10 secondi.

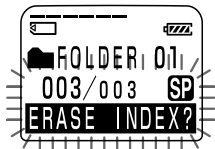

- 3** Premere ERASE durante il lampeggiamento del display. I due messaggi vengono uniti in un unico messaggio e rinumerati come mostrato nell'illustrazione precedente.

Per annullare la cancellazione

Premere ■STOP prima del punto 3.

Note

- Dopo l'unione dei messaggi mediante la cancellazione di un indice, vengono cancellati l'impostazione di allarme, i contrassegni di priorità e i contrassegni del secondo messaggio.
- Se al messaggio è stato aggiunto un contrassegno, mediante la procedura di cui sopra viene innanzitutto cancellato tale contrassegno (pagina 29). Per cancellare l'indice, ripetere la procedura.
- A causa del sistema di registrazione del registratore IC, in alcuni casi potrebbe non essere possibile aggiungere o cancellare un indice (pagine 87 e 88).
- A seconda del formato del messaggio, potrebbe non essere possibile aggiungere o cancellare un indice (pagine 87 e 88).

Aggiunta/Eliminazione di cartelle

Per impostazione predefinita, sono presenti tre cartelle: "FOLDER 01", "FOLDER 02" e "FOLDER 03". Se desiderato, è possibile aggiungere cartelle, nonché eliminare quelle superflue.

Nota

Il numero massimo di cartelle che è possibile aggiungere varia a seconda della capacità di una "Memory Stick" o delle condizioni d'utilizzo. Se non è possibile aggiungere alcuna cartella a causa delle limitazioni di sistema del registratore IC, nella finestra del display viene visualizzata l'indicazione "FOLDER FULL" (pagina 88).

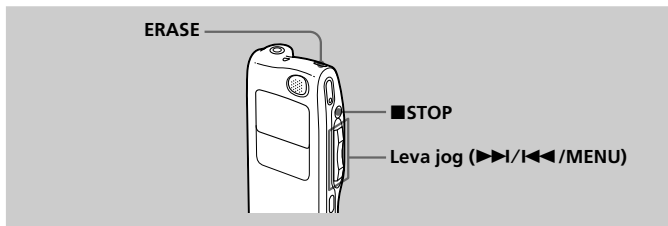

Aggiunta di cartelle

- 1** Spostare la leva jog in direzione di MENU.
Viene visualizzato il modo menu.
- 2** Spostare la leva jog verso l'alto o verso il basso (▶▶I/I◀◀) per selezionare "NEW FOLDER", quindi premere la leva jog (■▶).
Viene visualizzata la finestra di creazione di una nuova cartella.
- 3** Spostare la leva jog verso l'alto o verso il basso (▶▶I/I◀◀) per selezionare "YES", quindi premere la leva jog (■▶).
L'indicatore "NEW FOLDER" lampeggia tre volte nella finestra del display, quindi viene aggiunta una nuova cartella.

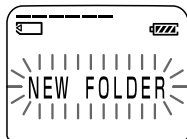

Aggiunta/Eliminazione di cartelle (continua)

Nomi delle cartelle aggiunte

Alla nuova cartella viene assegnato automaticamente un nome composto da due cifre o da due lettere, quale "FOLDER 04" o "FOLDER AB". Se vi è un numero o una lettera mancante tra i nomi delle cartelle, alla nuova cartella viene automaticamente assegnato un nome utilizzando il numero o le lettere mancanti.

È possibile modificare il nome della cartella come desiderato (pagina 42).

Eliminazione di cartelle

È possibile eliminare solo le cartelle in cui non è contenuto alcun messaggio.

1 Selezionare la cartella che si desidera eliminare.

Per ulteriori informazioni sulla selezione di una cartella, vedere il punto 1 della sezione "Registrazione di messaggi" a pagina 16.

Nota

Non è possibile eliminare le cartelle contenenti messaggi registrati. Occorre prima cancellare tutti i messaggi contenuti nella cartella (vedere pagina 27) o spostarli in un'altra cartella (vedere la pagina successiva).

2 Tenendo premuto ■STOP, premere ERASE per oltre 1 secondo.

"ERASE FOLDER?" lampeggia per 10 secondi sul display.

3 Premere ERASE durante il lampeggiamento del display.

La cartella viene eliminata.

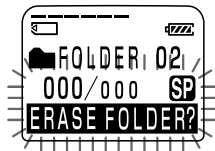

Per annullare l'eliminazione

Premere ■STOP prima del punto 3.

Note

- Non è possibile eliminare l'ultima cartella rimasta in una "Memory Stick".
- Dopo l'eliminazione di una cartella, i nomi delle altre cartelle non vengono modificati. Se viene eliminata la cartella "FOLDER 03", il nome della cartella "FOLDER 04" rimane invariato.

Spostamento di messaggi in cartelle diverse

È possibile spostare i messaggi registrati all'interno di una cartella diversa.

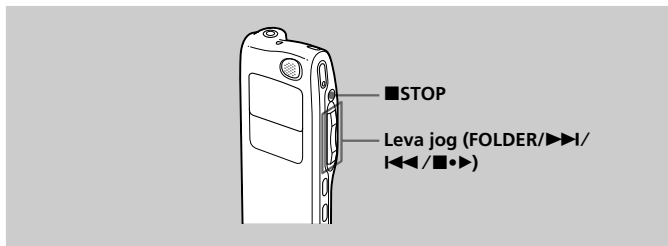

Esempio: spostamento del messaggio 3 dalla cartella A alla cartella C

1 Riprodurre il messaggio che si desidera spostare.

2 Spostare la leva jog in direzione di FOLDER.

I primi e gli ultimi 5 secondi del messaggio vengono riprodotti 10 volte, mentre l'indicazione "MOVE MSG." lampeggia e la cartella di destinazione è visualizzata su uno sfondo nero.

3 Spostare la leva jog verso l'alto o verso il basso (▶▶/◀◀) per selezionare la cartella nella quale si desidera spostare il messaggio, quindi premere la leva jog (■•▶).

Il messaggio viene spostato nella cartella di destinazione. I messaggi vengono ordinati in base alla data e all'ora di registrazione o al numero dei contrassegni di priorità nella cartella.

Cartella contenente il messaggio che si desidera spostare

Cartella di destinazione

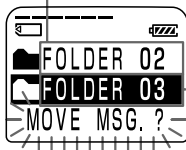

Per annullare lo spostamento del messaggio

Premere ■STOP prima del punto 3.

Nota

Mediante la funzione di spostamento, un messaggio non viene copiato in un'altra cartella. Quando viene spostato in un'altra cartella, il messaggio viene cancellato dalla cartella originaria.

Aggiunta di contrassegni di priorità

— Funzione di contrassegno di priorità

Generalmente, i messaggi registrati vengono allineati seguendo l'ordine di registrazione.

Aggiungendo contrassegni di priorità (▲) ai messaggi importanti, è possibile rinumerarli in base all'ordine di priorità ad essi assegnato.

Esistono quattro livelli, "▲▲▲" (il più importante), "▲▲", "▲" e nessun contrassegno di priorità. I contrassegni di priorità possono venire aggiunti sia nel modo di arresto che nel modo di riproduzione.

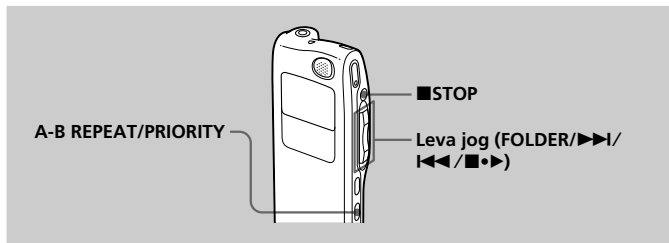

Aggiunta di contrassegni di priorità nel modo di arresto

1 Selezionare il messaggio che si desidera contrassegnare.

2 Premere A-B REPEAT/PRIORITY per oltre 1 secondo.

"▲" e "PRIORITY" lampeggiano nella finestra del display.

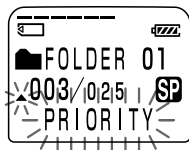

3 Mentre l'indicazione "PRIORITY" lampeggia, premere più volte A-B REPEAT/PRIORITY per selezionare il numero del contrassegno di priorità (▲).

Quando i contrassegni di priorità (▲) smettono di lampeggiare nella finestra del display, significa che l'impostazione è stata completata, quindi i messaggi vengono rinumerati.

Aggiunta di contrassegni di priorità durante la riproduzione

1 Premere A-B REPEAT/PRIORITY per oltre 1 secondo durante la riproduzione del messaggio che si desidera contrassegnare. “▲” e “PRIORITY” lampeggiano nella finestra del display mentre i primi e gli ultimi 5 secondi del messaggio vengono riprodotti per 10 volte.

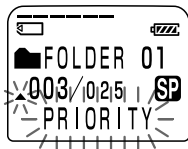

2 Premere più volte A-B REPEAT/PRIORITY o spostare la leva jog verso l'alto o verso il basso (▶▶/◀◀) per selezionare il numero del contrassegno di priorità (▲).

3 Premere la leva jog (■▶) per confermare l'impostazione. L'impostazione è completata, quindi i messaggi vengono rinumerati.

Messaggi con contrassegni di priorità

I messaggi all'interno di una cartella sono ordinati in base al numero di contrassegni di priorità (▲). I messaggi privi di tali contrassegni vengono spostati dopo quelli che ne sono dotati.

☞ S suggerimento

Se in una cartella sono presenti 2 o più messaggi con lo stesso numero di contrassegni di priorità, tali messaggi vengono ordinati in base alla data e all'ora di registrazione (il messaggio registrato per primo assume la precedenza).

Esempio di cartella contenente 3 messaggi

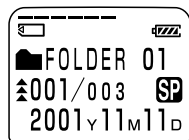

Messaggio 1

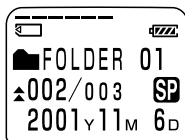

Messaggio 2

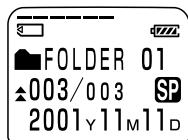

Messaggio 3

Nota

Per aggiungere contrassegni di priorità, è inoltre possibile utilizzare il software “Memory Stick Voice Editor” in dotazione. Tuttavia, i messaggi non vengono ordinati in base al numero dei contrassegni di priorità, a meno che tale tipo di ordinazione non venga specificamente effettuata utilizzando il software.

Assegnazione di nomi a cartelle o messaggi — Nome cartella/messaggio/utente

È possibile assegnare nomi alle cartelle, ai messaggi, nonché impostare un nome utente.

Suggerimento

Per assegnare un nome ad una cartella o ad un messaggio, è inoltre possibile utilizzare il software “Memory Stick Voice Editor” in dotazione. Per ulteriori informazioni, consultare la Guida in linea.

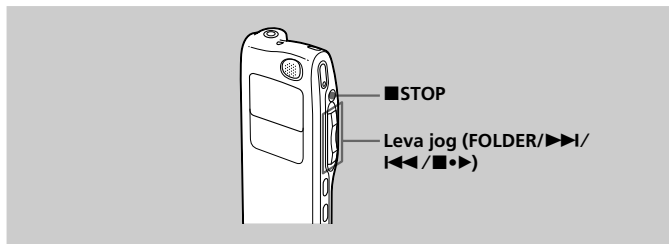

Assegnazione di nomi alle cartelle

Sebbene alle cartelle siano stati assegnati dei nomi in modo automatico, ad esempio “FOLDER 03”, è possibile denominarle come desiderato utilizzando nomi modello o creando nomi personalizzati.

1 Spostare la leva jog in direzione di MENU.

Viene visualizzato il modo menu.

2 Spostare la leva jog verso l'alto o verso il basso (▶▶/▶▶/▶▶/▶▶) per selezionare “FOLDER NAME”, quindi premere la leva jog (■▶▶).

Viene visualizzata la finestra di immissione del nome della cartella.

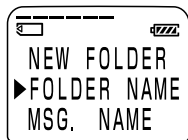

3 Spostare la leva jog verso l'alto o verso il basso (▶▶/▶▶/▶▶/▶▶) per selezionare “TEMPLATES” o “ALPHABET”, quindi premere la leva jog (■▶▶).



- 4 Impostare il nome della cartella.**
Per selezionare il nome di una cartella dai modelli, effettuare quanto segue:
Spostare la leva jog verso l'alto o verso il basso (▶▶/◀◀) per selezionare il nome modello, quindi premere la leva jog (■●▶) per impostarlo.

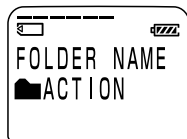

Nomi modello registrati

ACTION, SCHEDULE, MEETING, OFFICE, HOME, MEMO, REPORT, SPEECH, INTERVIEW, TRAVEL, PERSONAL, PLACE, SHOP LIST, CLASS, MESSAGE, EXPENSE

🔍 Nomi di cartella più lunghi

È possibile modificare il nome di una cartella selezionato dai modelli in un secondo tempo, utilizzando il metodo di immissione dei caratteri.

Per immettere i caratteri:

Per assegnare un nome a una cartella, è possibile immettere un massimo di 44 caratteri.

Il cursore lampeggia dopo l'ultimo carattere del nome della cartella corrente. È possibile aggiungere caratteri dopo il nome corrente o modificarlo.

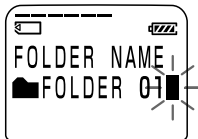

Per l'immissione e la modifica dei caratteri, vedere a pagina 46.

- 5 Premere la leva jog (■●▶) per oltre un secondo per impostare il nome.**
- 6 Spostare la leva jog in direzione di MENU per uscire dal modo menu.**

La finestra torna al modo di visualizzazione normale.

🔍 Nomi di cartella più lunghi

Nella finestra del display è possibile visualizzare solo un massimo di 10 caratteri.

Se il nome è composto da oltre 10 caratteri, è possibile leggerlo facendolo scorrere nella finestra del display quando il nome della cartella è selezionato (vedere il punto 1 a pagina 16 o 21).

Non è possibile fare scorrere il nome in altre finestre del display.

🔍 Per annullare l'assegnazione del nome

Premere ■STOP.

Assegnazione di nomi a cartelle o messaggi — Nome cartella/messaggio/utente (continua)

Assegnazione di nomi ai messaggi

Ai messaggi non viene assegnato un nome in modo automatico, tuttavia, è possibile eseguire tale operazione manualmente.

1 Spostare la leva jog in direzione di MENU.

Viene visualizzata la finestra del modo menu.

2 Spostare la leva jog verso l'alto o verso il basso (▶▶/◀◀) per selezionare "MSG. NAME", quindi premere la leva jog (■▶).

Viene visualizzata la finestra di immissione del nome del messaggio.

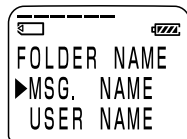

3 Immettere i caratteri.

Per assegnare un nome a un messaggio, è possibile immettere un massimo di 254 caratteri.

Per l'immissione e la modifica dei caratteri, vedere a pagina 46.

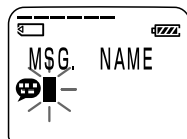

4 Premere la leva jog (■▶) per oltre un secondo per impostare il nome.

5 Spostare la leva jog in direzione di MENU per uscire dal modo menu.

La finestra torna al modo di visualizzazione normale.

Nomi di messaggio più lunghi

Nella finestra del display è possibile visualizzare solo un massimo di 10 caratteri. Se il nome supera tale limite, è possibile farlo scorrere al momento della modifica dei modi di visualizzazione o durante la riproduzione del messaggio.

Per annullare l'assegnazione del nome

Premere ■STOP.

Impostazione del nome utente

Impostando il nome utente del registratore IC, è possibile aggiungere automaticamente tale nome ad un messaggio registrato. Se il messaggio viene visualizzato mediante il software "Memory Stick Voice Editor", il nome utente specificato appare come "User Name".

Nota

Il nome utente non viene visualizzato sul registratore IC.

1 Spostare la leva jog in direzione di MENU.

Viene visualizzata la finestra del modo menu.

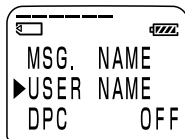

2 Spostare la leva jog verso l'alto o verso il basso (▶▶I/I◀◀) per selezionare "USER NAME", quindi premere la leva jog (■•▶).

Viene visualizzata la finestra di immissione del nome utente.

3 Immettere i caratteri.

Per un nome utente, è possibile immettere un massimo di 20 caratteri.

Per l'immissione e la modifica dei caratteri, vedere a pagina 46.

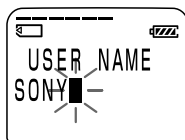

4 Premere la leva jog (■•▶) per oltre un secondo per impostare il nome.

5 Spostare la leva jog in direzione di MENU per uscire dal modo menu.

La finestra torna al modo di visualizzazione normale.

 **Per annullare l'impostazione del nome utente**

Premere  STOP.

Assegnazione di nomi a cartelle o messaggi — Nome cartella/messaggio/utente (continua)

Immissione di caratteri

Quando viene richiesto di immettere i caratteri (quando il cursore lampeggia al punto 4 della sezione relativa all'assegnazione di nomi alle cartelle a pagina 43 o al punto 3 delle sezioni relative all'assegnazione di nomi ai messaggi e alla modifica del nome utente alle pagine 44 e 45), seguire la procedura riportata di seguito.

Per immettere i caratteri

- ① Spostare la leva jog verso l'alto o verso il basso (▶▶/◀◀) per selezionare il carattere desiderato.
Vedere l'ordine dei caratteri alla pagina successiva.
- ② Premere brevemente la leva jog (■•▶) per confermare l'impostazione.
Il cursore si sposta sul carattere successivo.
- ③ Per immettere altri caratteri, ripetere i punti ① e ②.

Per modificare i caratteri

In caso di errori durante l'immissione di un carattere o se si desidera modificare un nome, effettuare di nuovo l'immissione dopo che tutti i caratteri sono stati cancellati premendo ERASE per oltre un secondo, oppure sostituire alcuni caratteri seguendo la procedura riportata di seguito.

- ① Posizionare il cursore in corrispondenza del carattere che si desidera modificare.
Per spostare il cursore indietro (verso sinistra), premere brevemente INDEX/BOOKMARK.
Per spostare il cursore in avanti (verso destra), premere brevemente la leva jog (■•▶).
- ② Spostare la leva jog verso l'alto o verso il basso (▶▶/◀◀) per selezionare il carattere desiderato.
Per cancellare un carattere ed eliminare lo spazio, posizionare il cursore in corrispondenza del carattere che si desidera cancellare, quindi premere brevemente ERASE.
- ③ Premere la leva jog (■•▶) per spostare il cursore in avanti, quindi ripetere i punti ① e ② per modificare altri caratteri.

Nota

Non è possibile inserire un carattere all'interno di un nome. È sufficiente sostituire tutti i caratteri successivi al carattere che si desidera inserire.

Uso della leva jog e dei tasti durante l'assegnazione di nomi a cartelle/messaggi

Eeguire quanto segue	Per
Premere brevemente la leva jog (■•▶).	Impostare un carattere (il cursore si sposta sul carattere successivo).
Premere la leva jog (■•▶) per oltre 1 secondo	Impostare il nome (al termine dell'immissione del nome stesso).
Spostare brevemente la leva jog verso l'alto (▶▶▶).	Selezionare i caratteri (spostamento sul carattere successivo).
Spostare la leva jog verso l'alto (▶▶▶) per oltre 1 secondo	Selezionare i caratteri (spostamento rapido sul carattere successivo).
Spostare brevemente la leva jog verso il basso (◀◀◀)	Selezionare i caratteri (passaggio al carattere precedente).
Spostare la leva jog verso il basso (◀◀◀) per oltre 1 secondo	Selezionare i caratteri (passaggio rapido al carattere precedente).
Spostare brevemente la leva jog in direzione di FOLDER	Modificare l'insieme dei caratteri.
Premere brevemente ERASE	Cancellare un carattere.
Premere ERASE per oltre 1 secondo	Cancellare tutti i caratteri.
Premere brevemente INDEX/BOOKMARK	Spostare il cursore a sinistra.
Premere INDEX/BOOKMARK per oltre 1 secondo	Spostare rapidamente il cursore a sinistra.

Insiemi di caratteri

Ordine	Caratteri
1 (lettere maiuscole)	A B C D ~ X Y Z
2 (simbolo 1)	' , / : (spazio)
3 (lettere minuscole)	a b c d ~ x y z
4 (simbolo 1)	' , / : (spazio)
5 (numeri)	0 1 2 ~ 8 9
6 (simbolo 2)	! # \$ % & () * . ; < = > ? @ _ ' + - ' , / : (spazio)

Riproduzione di un messaggio all'ora desiderata con allarme

È possibile impostare l'emissione di un segnale di allarme e l'avvio della riproduzione di un messaggio selezionato all'ora desiderata.

Tale funzione può essere utilizzata come promemoria per la data e l'ora di un appuntamento e così via. È possibile impostare la riproduzione del messaggio in una data specifica, una volta alla settimana o alla stessa ora ogni giorno. È inoltre possibile impostare la sola emissione dell'allarme senza che il messaggio venga riprodotto.

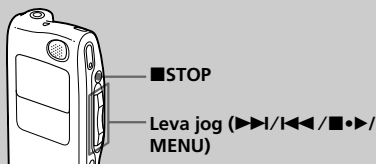

1 Selezionare il messaggio che si desidera riprodurre.

Per ulteriori informazioni relative alla selezione del messaggio desiderato, vedere i punti 1 e 2 di "Riproduzione di messaggi" a pagina 21.

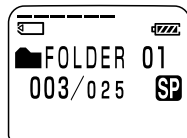

2 Accedere al modo di impostazione dell'allarme.

- ① Spostare la leva jog in direzione di MENU. Il modo menu viene visualizzato nella finestra del display.
- ② Spostare la leva jog verso l'alto o verso il basso (▶▶/◀◀) per selezionare "ALARM".
- ③ Premere la leva jog (■•▶). Il modo di impostazione dell'allarme viene visualizzato nella finestra del display.
- ④ Spostare la leva jog verso l'alto o verso il basso (▶▶/◀◀) per selezionare "ON". Se "ON" è già stato selezionato, seguire la procedura riportata di seguito.

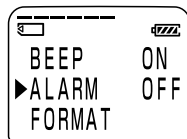

- ⑤ Premere la leva jog (■•►).
“DATE” viene visualizzato nella finestra del display.



3 Impostare la data e l'ora del segnale di allarme. Per effettuare la riproduzione in una data desiderata

- ① Con “DATE” visualizzato, premere la leva jog (■•►).
Le cifre dell'anno lampeggiano.
- ② Spostare la leva jog verso l'alto o verso il basso (►►/◄◄) per selezionare le cifre dell'anno, quindi premere la leva jog (■•►).
Le cifre del mese lampeggiano.
- ③ Impostare il mese, il giorno e l'ora in sequenza, quindi premere la leva jog (■•►).

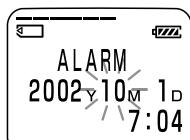
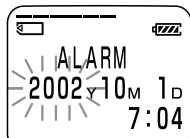

Per effettuare la riproduzione una volta alla settimana

- ① Spostare la leva jog verso l'alto o verso il basso (►►/◄◄) per selezionare il giorno della settimana (da “SUN” a “FRI”, ovvero da domenica a venerdì).
- ② Premere la leva jog (■•►).
Le cifre dell'ora lampeggiano.
- ③ Spostare la leva jog verso l'alto o verso il basso (►►/◄◄) per selezionare le cifre dell'ora, quindi premere la leva jog (■•►).
Le cifre dei minuti lampeggiano.
- ④ Spostare la leva jog verso l'alto o verso il basso (►►/◄◄) per selezionare le cifre dei minuti, quindi premere la leva jog (■•►).

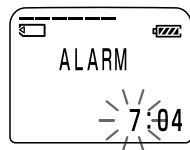
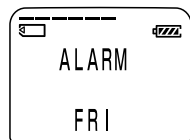

Riproduzione di un messaggio all'ora desiderata con allarme (continua)

Per effettuare la riproduzione ogni giorno alla stessa ora

- ① Spostare la leva jog verso l'alto o verso il basso (▶▶|/|◀◀) per selezionare "DAILY".
- ② Premere la leva jog (■•▶).
Le cifre dell'ora lampeggiano.
- ③ Spostare la leva jog verso l'alto o verso il basso (▶▶|/|◀◀) per selezionare le cifre dell'ora, quindi premere la leva jog (■•▶).
Le cifre dei minuti lampeggiano.
- ④ Spostare la leva jog verso l'alto o verso il basso (▶▶|/|◀◀) per selezionare le cifre dei minuti, quindi premere la leva jog (■•▶).

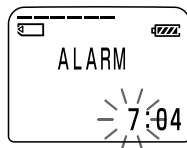
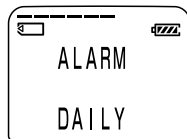

4 Selezionare il tipo di allarme.

- ① Spostare la leva jog verso l'alto o verso il basso (▶▶|/|◀◀) per selezionare "BEEP & PLAY" o "BEEP ONLY".
- ② Premere la leva jog (■•▶).

5 Spostare la leva jog in direzione di MENU per uscire dal modo menu.

Il display torna al modo di visualizzazione normale.

"(●)" viene visualizzato quando è selezionato il messaggio per cui è stato impostato l'allarme.

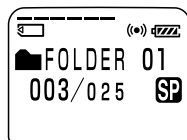

Allo scadere della data e dell'ora impostate.

All'ora impostata, l'allarme viene emesso per circa 10 secondi e il messaggio selezionato viene riprodotto (se al punto 4 è stato selezionato "BEEP ONLY" verrà emesso il solo allarme).

Durante la riproduzione dell'allarme, "ALARM" lampeggia nella finestra del display.

Al termine della riproduzione, l'apparecchio si arresta automaticamente all'inizio del messaggio.

Per ascoltare di nuovo lo stesso messaggio

Premere la leva jog (■•▶). Lo stesso messaggio viene riprodotto dall'inizio.

Per disattivare l'impostazione dell'allarme prima dell'avvio della riproduzione

Premere ■STOP durante l'emissione dell'allarme. È possibile arrestare l'allarme anche se la funzione HOLD è attivata.

Note

- Se l'ora impostata per l'allarme viene raggiunta durante la riproduzione di un altro messaggio con allarme, la riproduzione viene interrotta, quindi viene riprodotto il nuovo messaggio.
- Se l'ora per cui è stato impostato l'allarme viene raggiunta durante la registrazione, l'allarme viene emesso al termine della registrazione. “(●●)” lampeggia quando l'ora impostata per l'allarme viene raggiunta.
- Se durante la registrazione vengono raggiunti gli orari impostati per più messaggi con allarme, verrà riprodotto solo il primo messaggio.
- Se l'ora impostata per l'allarme viene raggiunta quando l'apparecchio si trova nel modo menu, viene emesso l'allarme e il modo menu viene annullato.
- Se il messaggio per cui è stato impostato l'allarme viene cancellato, l'impostazione dell'allarme viene annullata.
- Se al messaggio per cui è stato impostato l'allarme viene aggiunto un indice, l'impostazione dell'allarme rimane per la sola prima parte del messaggio diviso.
- Se l'indice del messaggio per cui è stato impostato l'allarme viene cancellato, l'impostazione dell'allarme dell'ultimo messaggio viene annullata.
- È possibile regolare il volume di riproduzione mediante VOL +/-.
- Se l'ora per cui è stato impostato l'allarme viene raggiunta durante la cancellazione, l'allarme viene emesso al termine di tale operazione.
- L'impostazione dell'allarme non viene annullata al termine della riproduzione dell'allarme. Per disattivare l'allarme, vedere quanto riportato di seguito.

Per controllare l'impostazione dell'allarme

Seguire i punti 1 e 2 a pagina 48 dopo avere selezionato l'impostazione dell'allarme. La data e l'ora dell'allarme vengono visualizzati nella finestra del display.

Per disattivare l'impostazione dell'allarme o modificarne l'ora

- ① Selezionare il messaggio per cui è stato impostato l'allarme, quindi spostare la leva jog in direzione di MENU.
- ② Spostare la leva jog verso l'alto o verso il basso (▶▶I/I◀◀) per selezionare “ALARM”, quindi premere la leva jog (■•▶).
Viene visualizzata l'impostazione di allarme corrente.
- ③ **Per disattivare l'impostazione dell'allarme:** spostare la leva jog verso l'alto o verso il basso (▶▶I/I◀◀) per selezionare “OFF”, quindi premere la leva jog (■•▶).



Per modificare la data e l'ora del segnale di allarme: premere la leva jog (■•▶).

Una volta visualizzata la data dell'allarme, seguire i punti da 3 a 5 alle pagine 49 e 50 per modificare la data e l'ora dell'allarme.

- ④ Spostare la leva jog in direzione di MENU per uscire dal modo menu.

Prevenzione di operazioni accidentali — Funzione HOLD

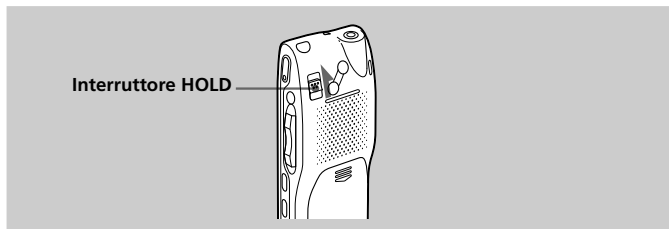

Fare scorrere l'interruttore HOLD in direzione della freccia. "HOLD" lampeggia per tre volte, ad indicare che tutte le funzioni assegnate ai tasti sono bloccate.

Se la funzione HOLD è attivata durante il modo di arresto, "HOLD" lampeggia per tre volte, quindi il display viene disattivato.

Per disattivare la funzione HOLD, è sufficiente fare scorrere l'interruttore HOLD nella direzione opposta.

Nota

Se la funzione HOLD è attivata durante il modo di registrazione, disattivarla per arrestare la registrazione.

☞ Suggerimento

Con la funzione HOLD attivata, è possibile arrestare la riproduzione del segnale di allarme. Per arrestare l'allarme o la riproduzione, premere ■STOP. Non è possibile arrestare la riproduzione normale.

Selezione del modo di visualizzazione

È possibile selezionare il modo di visualizzazione per i modi di arresto, registrazione e riproduzione.

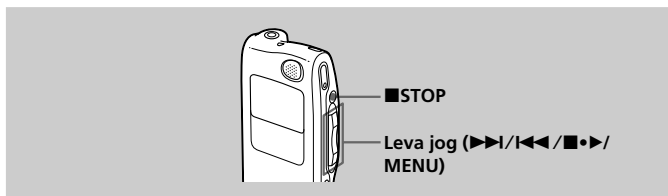

1 Spostare la leva jog in direzione di MENU.

Viene visualizzato il modo menu.

2 Spostare la leva jog verso l'alto o verso il basso (▶▶|/|◀◀) per selezionare "DISPLAY", quindi premere la leva jog (■▶▶).

Viene visualizzata la finestra di impostazione del display.

3 Spostare la leva jog verso l'alto o verso il basso (▶▶|/|◀◀) per selezionare il modo di visualizzazione.

È possibile selezionare uno dei seguenti modi di visualizzazione:

ELAPSE TIME (contatore)

Tempo di riproduzione/registrazione trascorso di un messaggio.

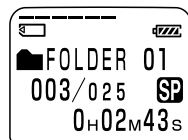
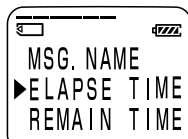

Altre funzioni

Continua

Selezione del modo di visualizzazione (continua)

REMAIN TIME (tempo residuo)

Nel modo di riproduzione: indicazione del tempo residuo del messaggio.
Nei modi di arresto e di registrazione: indicazione del tempo di registrazione residuo.

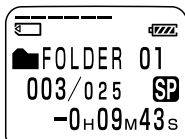

Durante la riproduzione



Durante il modo di registrazione o di arresto

REC DATE (data di registrazione)

La data in cui è stato registrato il messaggio corrente (se l'orologio non è stato impostato, viene visualizzato "----Y--M--D").

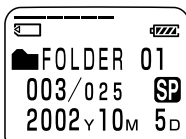

REC TIME (data e ora di registrazione)

L'ora e la data in cui è stato registrato il messaggio corrente (se l'orologio non è stato impostato, viene visualizzato "--M--D--:--"). Viene visualizzata solo l'ora di inizio del messaggio registrato. L'ora visualizzata non avanza durante la registrazione.

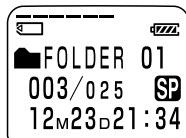

CODEC (formato del file)

Il formato di file del messaggio corrente (LPEC o ADPCM)

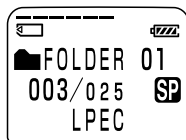

MSG.NAME (nome del messaggio)

Il nome del messaggio viene visualizzato nella finestra del display.

Se il messaggio non dispone di un nome, questo non viene visualizzato nella finestra del display.

Nomi di messaggio più lunghi

Un nome di messaggio composto da oltre 10 caratteri viene visualizzato mediante la funzione di scorrimento.

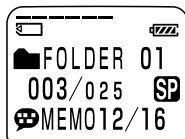

4 Premere la leva jog (■•►).

5 Spostare la leva jog in direzione di MENU per uscire dal modo menu.

Modo di visualizzazione di autospegnimento

Se l'apparecchio non viene utilizzato per oltre 3 secondi nel modo di arresto, il display passa al modo di visualizzazione di autospegnimento, come indicato a destra, indipendentemente dall'impostazione di visualizzazione.

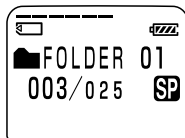

Per visualizzare l'ora corrente

Premere il tasto ■STOP nel modo di visualizzazione di autospegnimento. L'ora corrente viene visualizzata nella finestra del display per 3 secondi.

Formattazione di una "Memory Stick"

È possibile formattare una "Memory Stick" utilizzando il registratore IC per Memory Stick. La formattazione implica la cancellazione di tutti i dati contenuti nella "Memory Stick", inclusi quelli relativi alle immagini. Prima di procedere alla formattazione, verificare i dati contenuti nella "Memory Stick".

Le "Memory Stick" disponibili in commercio sono già state formattate in fabbrica, pertanto non è necessario effettuarne la formattazione la prima volta che vengono utilizzate.

La "Memory Stick" in dotazione è già stata formattata.

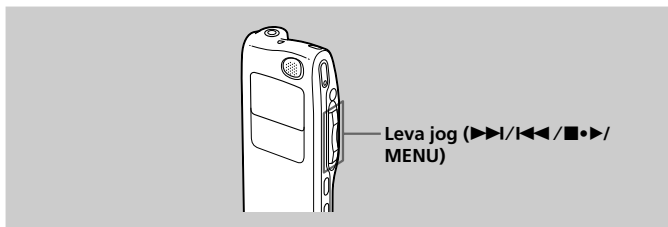

1 Spostare la leva jog in direzione di MENU.

Il modo menu viene visualizzato nella finestra del display.

2 Spostare la leva jog verso l'alto o verso il basso (▶▶|/|◀◀) per selezionare "FORMAT".



3 Premere la leva jog (■▶▶).

Viene visualizzata la finestra di formattazione.

4 Spostare la leva jog verso l'alto o verso il basso (▶▶|/|◀◀) per selezionare "YES".

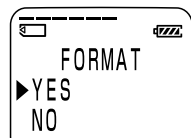

5 Premere la leva jog (■•►).

“OK?” viene visualizzato nella finestra del display.

6 Premere di nuovo la leva jog (■•►).

Viene avviata la formattazione.

“FORMATTING” viene visualizzato nel display.

Al termine della formattazione, il display visualizzato al punto 2 appare nella finestra del display.

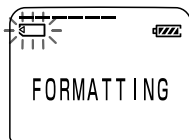

7 Spostare la leva jog in direzione di MENU per uscire dal modo menu.

La finestra torna al modo di visualizzazione normale.

Al termine della formattazione, nella “Memory Stick” vengono create automaticamente tre cartelle (lo stesso avviene quando la “Memory Stick” viene utilizzata per la prima volta).

Per annullare la formattazione

Selezionare “NO” al punto 4 o premere ■STOP mentre “OK ?” è visualizzato al punto 5.

Nota

Se l'interruttore di protezione da scrittura della “Memory Stick” è impostato su “LOCK”, non è possibile procedere alla formattazione.

Modifica delle impostazioni — MENU

Uso del menu

Durante le operazioni di arresto, riproduzione o registrazione, è possibile utilizzare il menu per modificare i modi di funzionamento durante la riproduzione e la registrazione, il modo di visualizzazione o altre impostazioni. Visualizzare il menu e modificare le impostazioni come segue:

- 1 Spostare la leva jog in direzione di MENU.**
Viene visualizzato il modo menu.
- 2 Spostare la leva jog verso l'alto o verso il basso (▶▶/◀◀) per selezionare il menu per cui si desidera modificare l'impostazione.**
Vengono visualizzate le voci di menu riportate nella pagina seguente. Durante la riproduzione e la registrazione, le voci di menu visualizzabili sono limitate.
- 3 Premere la leva jog (■▶).**
Viene visualizzato il modo di impostazione della voce di menu selezionata.
- 4 Spostare la leva jog verso l'alto o verso il basso (▶▶/◀◀) per selezionare l'impostazione desiderata, quindi premere la leva jog (■▶).**
L'impostazione viene modificata. Per ulteriori informazioni sulle impostazioni, fare riferimento a "Voci di menu" alla pagina seguente.
- 5 Spostare la leva jog in direzione di MENU per uscire dal modo menu.**
La finestra torna al modo di visualizzazione normale.

Voci di menu

Voci di menu	Impostazioni (*: impostazione predefinita)
MIC SENS	H *(alto): per la registrazione di appuntamenti o in luoghi ampi e/o silenziosi. L (basso): per la registrazione di dettati o in luoghi rumorosi.
VOR	ON: viene attivata la funzione VOR (Voice Operated Recording, registrazione attivata dalla voce). La registrazione viene avviata quando l'apparecchio rileva un suono e arrestata non appena quest'ultimo si interrompe, evitando in tal modo la registrazione di periodi privi di segnali sonori. OFF*: viene disattivata la funzione VOR e selezionata la registrazione normale.
NEW FOLDER	Visualizza la finestra per l'aggiunta di una nuova cartella (YES/NO*). Vedere a pagina 37.
FOLDER NAME	Visualizza la finestra per la modifica del nome della cartella. Vedere a pagina 42.
MSG.NAME	Visualizza la finestra per la modifica del nome del messaggio. Vedere a pagina 44.
USER NAME	Visualizza la finestra per la modifica del nome utente del registratore IC. Vedere a pagina 45.
DPC	Visualizza la finestra per l'impostazione della velocità di riproduzione (ON/OFF*). Vedere a pagina 28.
CONT.	ON: è possibile effettuare la riproduzione continua di tutti i messaggi contenuti in una cartella. OFF*: la riproduzione viene arrestata al termine di ciascun messaggio.
EASY-S	ON: è possibile retrocedere di circa 3 secondi spostando la leva jog verso il basso (◀◀) o avanzare di circa 10 secondi spostando la leva jog verso l'alto (▶▶). OFF*: spostando la leva jog verso l'alto o verso il basso, è possibile far retrocedere o avanzare i messaggi (◀◀/▶▶).

Modifica delle impostazioni — MENU (continua)

Voci di menu	Impostazioni (*: impostazione predefinita)
BEEP	ON*: viene emesso un segnale acustico ad indicare che l'operazione è stata accettata. OFF: non viene emesso alcun segnale acustico ad eccezione dell'allarme.
ALARM	Visualizza la finestra per l'impostazione dell'allarme (ON/OFF*). Vedere a pagina 48.
FORMAT	Visualizza la finestra per la formattazione della "Memory Stick" (YES/NO*). Vedere a pagina 56.
SET DATE	Visualizza la finestra per l'impostazione dell'ora. Vedere a pagina 12.
DISPLAY	Visualizza la finestra per la modifica del modo di visualizzazione. Vedere a pagina 53.
MODE	SP*: Tale registrazione viene effettuata con una qualità audio migliore. LP: Tale registrazione viene effettuata per un periodo prolungato rispetto al modo precedente. Per il tempo di registrazione massimo, vedere pagina 7.

Se non è stata inserita alcuna "Memory Stick"

Le voci di menu "NEW FOLDER", "FOLDER NAME", "MSG. NAME", "ALARM", "FORMAT" e "DISPLAY" non vengono visualizzate nel modo menu.

Durante la riproduzione

È possibile modificare le impostazioni per le sole voci di menu "DPC", "CONT." e "DISPLAY".

Durante la registrazione

È possibile modificare le impostazioni per le sole voci di menu "MIC SENS", "VOR" e "DISPLAY".

► Funzionamento del software "Memory Stick Voice Editor"

Panoramica del software

Operazioni eseguibili mediante il software "Memory Stick Voice Editor"

Il software "Memory Stick Voice Editor" consente di trasferire i messaggi al monitor di visualizzazione, di salvarli sul disco fisso del computer, di riprodurli e di modificarli.

Trasferimento dei messaggi registrati sul registratore IC al computer

È possibile trasferire i messaggi al computer e salvarli sul relativo disco fisso utilizzando uno dei metodi descritti di seguito:

- Rimuovendo la "Memory Stick" dal registratore IC e collegandola al computer

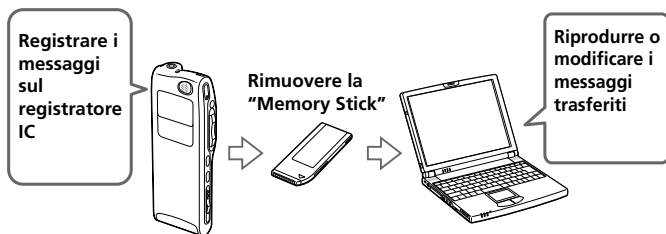

- Collegando i connettori USB del registratore IC e il computer

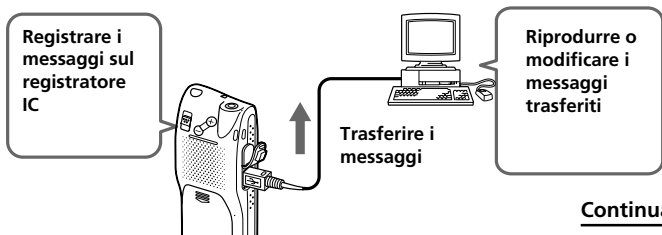

Continua

Panoramica del software (continua)

Salvataggio dei messaggi sul disco fisso del computer

È possibile salvare i messaggi contenuti nella “Memory Stick” sul disco fisso del computer utilizzando i formati di file riportati di seguito.

- File MSV (Memory Stick Voice LPEC)
- File MSV (Memory Stick Voice ADPCM)
- File DVF (Digital Voice)
- File WAV (8-/16-bit)

Visualizzazione riproduzione o modifica dei messaggi sul computer

Nella finestra “Memory Stick Voice Editor”, è possibile eseguire le seguenti operazioni:

- È possibile visualizzare l’elenco dei messaggi contenuti nella Memory Stick e nel disco fisso del computer.
- I messaggi possono venire riprodotti attraverso i diffusori del computer. Inoltre, è possibile utilizzare tipi diversi di riproduzione, oltre a quella normale.
- È possibile modificare i messaggi, ovvero, rinominare i messaggi o le cartelle, modificare le priorità o le impostazioni di allarme, dividere/unire i messaggi o inviare un messaggio di messaggio posta elettronica. È inoltre possibile convertire il formato di file di un messaggio memorizzato nel PC.

Ritrasferimento dei messaggi alla “Memory Stick” per la riproduzione mediante il registratore IC

I messaggi salvati nel computer o i file audio (file MSV, DVF, WAV, o MP3) ricevuti mediante un messaggio di posta elettronica possono venire aggiunti alla “Memory Stick” come file MSV e riprodotti sul registratore IC.

Formati dei file

Mediante il software "Memory Stick Voice Editor 2", è possibile gestire i formati di file riportati di seguito, nonché salvarli sul disco fisso del computer, riprodurli, modificarli o allegarli ad un messaggio di posta elettronica. Inoltre, è possibile effettuare la conversione tra formati di file diversi, sebbene alcuni tipi di conversione non siano disponibili.

File MSV(LPEC) (file Memory Stick Voice/estensione file: *.msv)

Il file MSV(LPEC) è un formato di file audio utilizzato per la registrazione di messaggi mediante il presente apparecchio. I dati audio vengono compressi in modo da ridurre le dimensioni. Mediante il software "Memory Stick Voice Editor 2", è possibile modificare e riprodurre i file MSV(LPEC), nonché copiarli nella "Memory Stick" per ripristinarli e riprodurli sul presente apparecchio.

File MSV(ADPCM) (file Memory Stick Voice/estensione file: *.msv)

Il file MSV(ADPCM) è un formato di file audio utilizzato per la registrazione di messaggi mediante il registratore IC per Memory Stick ICD-MS1. È possibile riprodurre e modificare i file MSV(ADPCM) utilizzando il software "Memory Stick Voice Editor".

Mediante il presente apparecchio, i file MSV(ADPCM) possono venire solo riprodotti e non modificati. Tramite il software "Memory Stick Voice Editor 2", un file MSV (ADPCM) può venire convertito in un file MSV (LPEC) e copiato nella "Memory Stick" per essere riprodotto e modificato mediante il presente apparecchio.

File DVF (Digital Voice File/estensione file: *.dvf)

Il file DVF è un formato di file audio utilizzato per la registrazione di messaggi mediante il registratore IC serie ICD-BP di Sony dotato di una porta USB. I file DVF possono venire modificati e riprodotti utilizzando il software "Memory Stick Voice Editor" e Digital Voice Editor.

Tramite il software "Memory Stick Voice Editor 2", un file DVF può venire convertito in un file MSV (LPEC) e copiato nella "Memory Stick" per essere riprodotto e modificato mediante il presente apparecchio.

Continua

Panoramica del software (continua)

File WAV (file WAV monofonico da 8/16 bit, 8/11/16kHz/ stereo da 16 bit, 44,1 kHz/estensione file: *.wav)

Il file WAV è un file audio PCM da 8/11/16 kHz, 8/16 bit monofonico o da 44,1 kHz, 16 bit stereo utilizzato per la registrazione audio mediante software applicativi Windows standard. I file WAV possono venire riprodotti utilizzando il software "Memory Stick Voice Editor", nonché un software Windows, quale "Sound Recorder".

Tramite il software "Memory Stick Voice Editor 2", un file WAV da 11/16/44,1 kHz può venire convertito in un file MSV (LPEC, SP) e un file WAV da 8 kHz in un file MSV (LPEC, LP). Tali file possono quindi venire copiati sulla "Memory Stick" per essere riprodotti utilizzando il presente apparecchio.

File ICS (file audio per registratore IC di Sony/estensione file: *.ics)

Il file ICS è un formato di file audio originale di Sony utilizzato per la registrazione di messaggi mediante il registratore IC ICD-R100/R200. Il software "Memory Stick Voice Editor 2" non supporta i file ICS. Per utilizzare un file ICS con tale software, è necessario prima convertire un file ICS in un file WAV impiegando un software compatibile con il formato di file ICS, quale il software "Sony ICD-PCLINK".

File MP3 (estensione file /file MP3: *.mp3)

I file MP3, abbreviazione di MPEG-1 Layer 3 (Moving Pictures Expert Group), consentono di memorizzare l'audio digitale di brani musicali e vengono comunemente utilizzati per la distribuzione di brani audio su Internet. Nonostante effettui la compressione dei dati, questo tipo di formato consente di mantenere un'elevata qualità audio. È possibile riprodurre file MP3 mediante l'apposito lettore.

Tramite il software "Memory Stick Voice Editor 2", è possibile visualizzare un file MP3 nell'elenco di messaggi del PC, nonché riprodurlo e allegarlo ad un messaggio di posta elettronica. Per visualizzare un file MP3, selezionare la casella [View MP3 Files] dal menu [View]. È inoltre possibile convertire il file MP3 in un file MSV e aggiungerlo alla "Memory Stick". Per ulteriori informazioni, consultare la Guida in linea del software.

Strutture delle cartelle della "Memory Stick"

La "Memory Stick" contiene le seguenti strutture di cartelle, nelle quali la cartella VOICE costituisce la cartella principale.

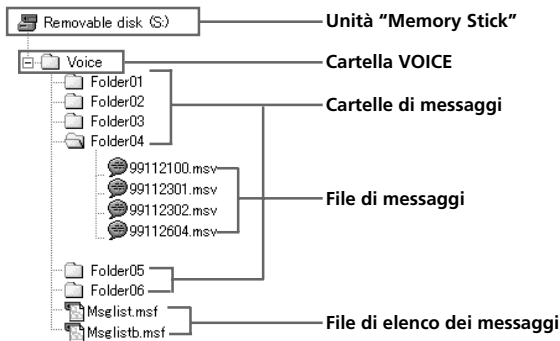

Cartella VOICE

La cartella VOICE consente di controllare in modo appropriato i messaggi contenuti sia nel software "Memory Stick Voice Editor" che nel registratore IC per Memory Stick.

Se nel computer viene inserita per la prima volta una "Memory Stick" priva della cartella VOICE, vengono eseguite le impostazioni predefinite, quindi create tre cartelle di messaggi denominate "FOLDER 01", "FOLDER 02" e "FOLDER 03". Una cartella di messaggi contiene file di messaggi (*.msv).

File di elenco dei messaggi

Il file di elenco dei messaggi (Msglist.msf) descrive e controlla la struttura della cartella VOICE, i nomi dei messaggi e delle cartelle, il numero di messaggi contenuti in ogni cartella, le impostazioni di priorità e di allarme, nonché altre informazioni relative a file e cartelle. Viene inoltre salvato un file di backup (Msglistb.msf).

Panoramica del software (continua)

Note

- In questo modo, è inoltre possibile visualizzare le strutture delle cartelle contenute in una "Memory Stick" utilizzando Windows Explorer, tuttavia, non è possibile modificare, spostare, copiare o eliminare messaggi nella finestra di Explorer.
- I nomi delle cartelle e dei file indicati in Windows Explorer non corrispondono ai nomi delle cartelle e dei messaggi effettivi (pagina 42).

Nota sulla formattazione della "Memory Stick"

Per l'inizializzazione di una "Memory Stick", assicurarsi di utilizzare il menu "FORMAT" del presente apparecchio. Per ulteriori informazioni, vedere a pagina 56.

Requisiti di sistema

È necessario che il computer e il software di sistema soddisfino i requisiti minimi riportati di seguito.

- PC/AT IBM o compatibile
 - CPU: processore Pentium® II a 266 MHz o superiore
 - RAM: 64 MB o superiore
 - Spazio su disco fisso: 70 MB o superiore, a seconda delle dimensioni e del numero di file audio memorizzati.
 - Unità CD-ROM
 - Porta USB
 - Scheda audio: compatibile con Sound Blaster 16
 - Display: colore a contrasto elevato (16 bit) o superiore e 800 x 480 punti o superiore
- SO: Microsoft® Windows® XP Home Edition/XP Professional/2000 Professional/Millennium Edition/98/98 Second Edition installazione standard (questo software non può essere utilizzato con Windows® 95 o con Windows® NT).

Note

- Il presente software non può essere utilizzato su un computer Macintosh.
- Non sono supportati computer manipolati, computer con sistemi operativi installati o aggiornati dall'utente né computer con ambienti operativi con più avvii.

- Se il registratore IC non viene collegato al computer tramite i connettori USB, è necessario disporre di un computer dotato di un alloggiamento per "Memory Stick" o degli adattatori per "Memory Stick" opzionali mostrati di seguito per eseguire il trasferimento dei dati contenuti nella "Memory Stick" al computer:
 - Adattatore per scheda PC per Memory Stick (MSAC-PC2N)
 - Dispositivo di lettura/scrittura per Memory Stick (MSAC-US1/MSAC-US5)

A seconda degli adattatori utilizzati, potrebbero essere necessari ulteriori requisiti di sistema. Si consiglia di non utilizzare un adattatore per floppy disk per "Memory Stick".

Nota sulla trascrizione di un messaggio

Se per la trascrizione di un messaggio viene utilizzato il software di riconoscimento vocale Dragon NaturallySpeaking®, è necessario che il computer soddisfi inoltre i requisiti di sistema di tale software. Per ulteriori informazioni, consultare inoltre la "Guida al riconoscimento vocale".

Nota sull'invio di un messaggio vocale di posta elettronica

Se per l'invio di un messaggio vocale di posta elettronica viene utilizzato Microsoft® Outlook Express 5.0/5.5/6.0, è necessario che il computer soddisfi inoltre i requisiti di sistema di Outlook Express.

Installazione del software

Installare il software "Memory Stick Voice Editor" nel disco fisso del computer.

Note

- Durante l'installazione o la disinstallazione del software in Windows® 2000 Professional, accedere a Windows con il nome utente "Administratore".
- Durante l'installazione o la disinstallazione del software in Windows® XP Professional/Home Edition, accedere con un nome utente che disponga di un account utente "Administratore computer". Per verificare che il nome utente disponga di un account utente "Administratore computer", aprire "Account utente" da "Pannello di controllo" e fare riferimento alla sezione sottostante il nome utente visualizzato.
- Al termine dell'installazione, a seconda del sistema operativo del computer in uso, viene inoltre installato il modulo Microsoft DirectX. Tale modulo non viene eliminato anche in seguito alla disinstallazione del software.

1 Accendere il computer, quindi avviare Windows.

Note

- Prima di procedere all'installazione del software "Memory Stick Voice Editor", assicurarsi di chiudere tutti i programmi in esecuzione.
- Se è già installata una versione precedente del software "Memory Stick Voice Editor", l'installazione della nuova versione comporta l'eliminazione automatica di quella precedente (i messaggi non vengono eliminati).

2 Inserire il CD-ROM in dotazione nell'apposita unità.

Il programma di installazione viene avviato in modo automatico, quindi vengono visualizzate le finestre riportate di seguito.

Se il programma di installazione non viene avviato, fare doppio clic su [MSVE Setup.exe] nella cartella [English].



3 Seguire le istruzioni a schermo.

Non appena viene visualizzata la finestra di dialogo [Riavvia], fare clic su [OK] per riavviare il computer.

L'installazione è completata.

Disinstallazione del software

Per disinstallare il software, seguire la procedura descritta di seguito.

1 Fare clic su [Start], quindi selezionare [Programmi], [Sony Memory Stick Voice Editor 2.0] e [Uninstall].

Viene avviato il programma di disinstallazione.

2 Seguire le istruzioni a schermo.

Nota

Se dopo l'installazione si desidera spostare il software in un'altra unità o directory, occorre disinstallare il software, quindi installarlo di nuovo. Il software non funziona in modo corretto se vengono spostati solo i file.

☞ S suggerimenti

- È inoltre possibile avviare il programma di disinstallazione facendo clic su [Start], quindi selezionando [Impostazioni], [Pannello di controllo] e [Installazione applicazioni].
- Mediante la disinstallazione del software non vengono eliminati i file dei messaggi.

Trasferimento dei dati contenuti nella "Memory Stick" al computer

I dati contenuti nella Memory Stick possono venire trasferiti al computer collegando a quest'ultimo il registratore IC o inserendo la Memory Stick nel computer.

Collegamento del registratore IC al computer

Per collegare i connettori USB del registratore IC e il computer, utilizzare il cavo di collegamento USB fornito con il registratore IC.

Non appena viene collegato il cavo, il registratore IC viene riconosciuto dal computer. È possibile collegare o scollegare il cavo quando il registratore IC e il computer sono accesi o spenti.

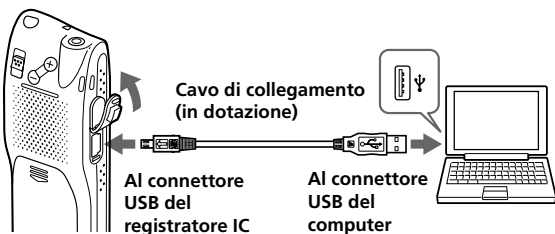

Note

- Prima di procedere al collegamento del registratore IC al computer, assicurarsi di installare il software "Memory Stick Voice Editor".
- Non collegare al computer più di due dispositivi USB, onde evitare eventuali problemi di funzionamento.
- Non viene garantito il funzionamento del presente registratore IC se utilizzato con un hub USB o con una prolunga USB.
- A seconda del dispositivo USB collegato, potrebbero verificarsi problemi di funzionamento.
- Prima di collegare il registratore IC al computer, verificare l'alimentazione residua delle pile del registratore IC (l'indicatore delle pile "☐" deve visualizzare più segmenti accesi). Se le pile sono scariche, la comunicazione tra il registratore IC e il computer potrebbe non avvenire correttamente.
- Quando il registratore IC viene collegato al computer, accertarsi che si trovi nel modo di arresto
- Si consiglia di scollegare il cavo dal computer se si prevede di non utilizzare il software "Memory Stick Voice Editor".

Inserimento di una "Memory Stick" nel computer

Rimuovere la "Memory Stick" dal registratore IC, quindi inserirla nel computer utilizzando uno dei metodi descritti di seguito:

Se il computer dispone di un alloggiamento per "Memory Stick"

Inserire la "Memory Stick" direttamente nell'alloggiamento.

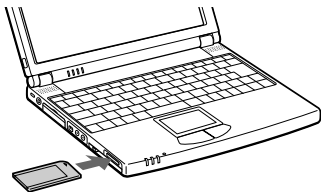

Se il computer non dispone di un alloggiamento per "Memory Stick"

Per inserire la "Memory Stick" nel computer, utilizzare uno degli adattatori descritti di seguito. In ogni caso, è necessario installare il driver per l'adattatore. Per ulteriori informazioni, fare riferimento al manuale delle istruzioni dell'adattatore in uso.

- **Uso dell'adattatore per scheda PC Sony MSAC-PC2N**

Inserire la "Memory Stick" nell'adattatore per scheda PC, quindi inserire l'adattatore per scheda PC nell'alloggiamento per scheda PC del computer.

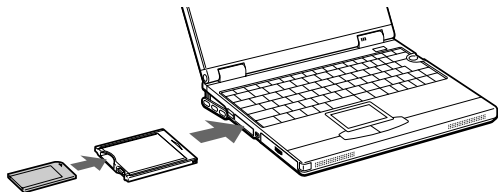

Nota

Se viene utilizzato l'adattatore per scheda PC, assicurarsi di rilasciare l'interruttore LOCK della "Memory Stick".

Trasferimento dei dati contenuti nella “Memory Stick” al computer (continua)

- **Uso del dispositivo di lettura/scrittura per Memory Stick compatibile con USB Sony MSAC-US1 o MSAC-US5**

Collegare il dispositivo di lettura/scrittura per Memory Stick alla porta USB del computer utilizzando il cavo in dotazione. Inserire la “Memory Stick” nel dispositivo di lettura/scrittura per Memory Stick.

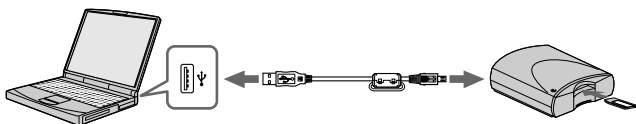

Avvio del software

Avvio/chiusura del software

- 1 Accendere il computer, quindi avviare Windows.
- 2 Collegare il registratore IC al computer oppure rimuovere la "Memory Stick" dal registratore IC, quindi inserirla nel computer (pagine 70 e 71).
- 3 Fare clic su [Start] e selezionare [Programmi], [Sony Memory Stick Voice Editor 2.0], quindi [Memory Stick Voice Editor].
Il software "Memory Stick Voice Editor" viene avviato. Viene avviata la finestra iniziale, quindi, dopo il caricamento del file di elenco dei messaggi, viene visualizzata la seguente finestra principale.

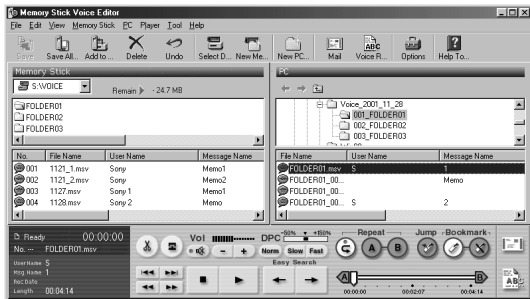

Nota

Se il modo di visualizzazione di Windows è impostato su "caratteri grandi", la finestra principale visualizzata è diversa da quella illustrata in precedenza. Si consiglia pertanto di impostare "caratteri piccoli". Per modificare l'impostazione, fare riferimento al manuale delle istruzioni di Microsoft Windows.

Continua

Avvio del software (continua)

Se il software viene avviato per la prima volta o se non viene individuata l'unità della "Memory Stick"

Dopo la finestra iniziale, viene visualizzata la seguente finestra di dialogo in cui è indicata l'unità della "Memory Stick".

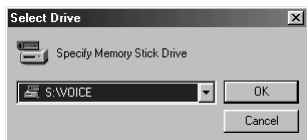

Selezionare l'unità della "Memory Stick" dall'elenco a discesa, quindi fare clic su [OK].

Nella casella di riepilogo delle cartelle vengono visualizzate le cartelle di messaggi della cartella VOICE relativa all'unità selezionata.

Note

- La lettera di unità della "Memory Stick" varia a seconda delle impostazioni o dell'ambiente del computer.
- Se nell'unità specificata viene inserita una nuova "Memory Stick" o se viene indicata l'unità senza la cartella VOICE, viene visualizzata la finestra di dialogo indicante che nell'unità specificata non esiste alcuna cartella di messaggi, quindi vengono visualizzati "#" e la richiesta di creazione di una nuova cartella di messaggi. Fare clic su [Yes] per eseguire l'impostazione predefinita della "Memory Stick" e visualizzare la finestra principale. Fare clic su [Cancel] per visualizzare la finestra di dialogo [Select Drive].
- Prima di avviare il software "Memory Stick Voice Editor", assicurarsi di collegare il registratore IC al computer o di inserire la "Memory Stick" nel computer. Se tali operazioni vengono eseguite dopo l'avvio del software, quest'ultimo non sarà in grado di riconoscere l'unità della "Memory Stick".
- Prima di scollegare il registratore IC o di rimuovere la "Memory Stick" dal computer, assicurarsi di chiudere il software "Memory Stick Voice Editor". Diversamente, i dati potrebbero venire danneggiati.

Per uscire da "Memory Stick Voice Editor"

Fare clic sul pulsante di chiusura nell'angolo destro della finestra o su [Exit] nel menu [File].

Uso dei file della Guida in linea del software

Per ulteriori informazioni sulle modalità d'uso del software "Memory Stick Voice Editor", fare riferimento ai file della Guida in linea.

Suggerimento



Per le informazioni più aggiornate, fare riferimento al file "readme.txt".

Per aprire il file, fare clic su [Start], [Programmi], [Sony Memory Stick Voice Editor 2.0], quindi su [ReadMe].

Esistono tre modi per aprire i file della Guida in linea:

- Fare clic su [Start], [Programmi], [Sony Memory Stick Voice Editor 2.0], quindi su [Help].
- Dopo avere avviato il software, selezionare [Help Topics] nel menu [Help].
- Dopo avere avviato il software, fare clic su  (Guida in linea) nella barra degli strumenti.

Per eseguire la ricerca dall'indice dei file della Guida

- Fare doppio clic su  per visualizzare i titoli dell'indice.
- Fare doppio clic su  per visualizzare le spiegazioni.

Per eseguire la ricerca mediante una parola chiave

Fare clic su [Key word] nella finestra di dialogo di ricerca della Guida in linea. Viene visualizzato l'elenco delle parole chiave.

Inserire la parola chiave oppure scorrere l'elenco delle parole chiave.

Per visualizzare le spiegazioni della parola chiave, selezionare quest'ultima dall'elenco, quindi fare clic su [Find].

Note

- Dal menu [Help] o dal pulsante  nella barra degli strumenti, è possibile aprire esclusivamente file della Guida in lingua inglese.
- È possibile che i file della Guida in linea forniti con il presente software non siano disponibili in italiano.

Nomi e funzioni della finestra principale

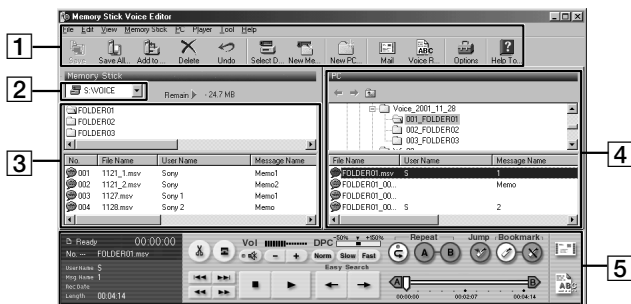

1 Barra dei menu/Barra degli strumenti



È possibile accedere e eseguire i comandi del menu dalla barra dei menu. La barra degli strumenti contiene i pulsanti che consentono di eseguire in modo rapido le operazioni generali dei comandi del menu. Per ulteriori informazioni, consultare la Guida in linea.

2 Casella dell'unità

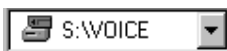

Selezionare l'unità desiderata dall'elenco a discesa. Nell'elenco delle cartelle della Memory Stick vengono visualizzate le cartelle dei messaggi contenute nella cartella VOICE dell'unità selezionata.

3 Riquadro dei messaggi della "Memory Stick"

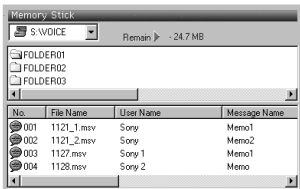

Nell'elenco delle cartelle sotto la casella dell'unità, vengono visualizzate le cartelle dei messaggi contenute nella cartella VOICE dell'unità selezionata nella casella dell'unità [2]. Fare clic sulla cartella desiderata presente nell'elenco, in modo tale che i messaggi contenuti nella cartella selezionata vengano visualizzati nell'elenco dei messaggi sotto all'elenco delle cartelle.

I messaggi vengono visualizzati insieme alle informazioni correlate, quali il numero dei messaggi, il nome dei file, il nome utente, il nome dei messaggi, la data di registrazione, la durata, le impostazioni di priorità, di contrassegno e di allarme, il codec e il modo di registrazione (SP o LP).

Nota

Il tempo residuo di registrazione visualizzato sul registratore IC potrebbe non corrispondere a quello visualizzato nel software "Memory Stick Voice Editor". Ciò non indica un problema di funzionamento ed è dovuto al fatto che il registratore IC visualizza il tempo residuo dopo avere sottratto la quantità di memoria necessaria per il funzionamento del relativo sistema.

4 Riquadro dei messaggi del PC

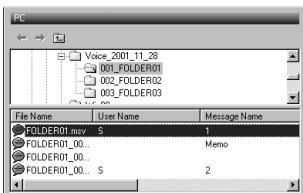

Nel riquadro superiore relativo alla struttura delle cartelle, viene visualizzata la struttura delle unità e delle cartelle. Fare clic sull'unità e sulla cartella desiderate presenti nel riquadro della struttura delle cartelle, in modo tale che i messaggi contenuti nella cartella selezionata vengano visualizzati nell'elenco dei messaggi sotto a tale riquadro.

I messaggi vengono visualizzati insieme alle informazioni correlate, quali il nome dei file, il nome utente, il nome dei messaggi, la data di registrazione, la durata, le impostazioni di priorità e di contrassegno, il codec e il modo di registrazione (SP o LP).

Nomi e funzioni della finestra principale (continua)

5 Riquadro del lettore

In questo riquadro, vengono controllate le operazioni di riproduzione: vengono infatti visualizzate le informazioni relative alla "Memory Stick" e al messaggio in fase di riproduzione. Per ulteriori informazioni, consultare la Guida in linea.

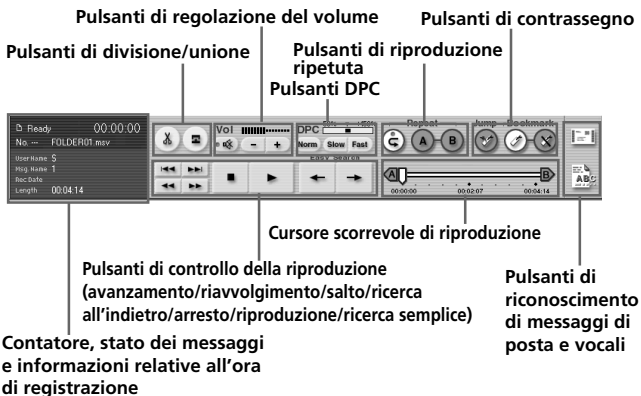

Precauzioni

Alimentazione

Utilizzare l'apparecchio solo con alimentazione CC a 3 V. Utilizzare due pile alcaline (LR03) formato AAA.

Sicurezza

Non utilizzare l'apparecchio durante la guida in auto, in bicicletta o su qualsiasi veicolo a motore.

Uso

- Non lasciare l'apparecchio in prossimità di fonti di calore o in luoghi soggetti alla luce diretta del sole, a polvere eccessiva o a urti.
- Se nell'apparecchio dovessero penetrare sostanze liquide o oggetti solidi, rimuovere le pile e fare controllare l'apparecchio da personale qualificato prima di utilizzarlo nuovamente.

Disturbi

- Se durante la registrazione o la riproduzione l'apparecchio viene collocato in prossimità di una fonte di alimentazione CA, di una lampada a fluorescenza o di un telefono cellulare, è possibile che si verifichino disturbi.
- Se un oggetto, quale un dito, sfiora o tocca l'apparecchio durante la registrazione è possibile che vengano registrati dei disturbi.

Manutenzione

Per pulire le parti esterne, utilizzare un panno morbido leggermente inumidito con acqua. Non utilizzare alcol, benzina o solventi.

Precauzioni (continua)

Uso della "Memory Stick"

- Non toccare o permettere che oggetti metallici entrino in contatto con le parti metalliche della sezione di collegamento.
- Applicare l'etichetta in dotazione con la "Memory Stick" solo nell'apposita posizione. Non utilizzare altri tipi di etichette.
- Non piegare, lasciare cadere o sottoporre a forti vibrazioni le "Memory Stick".
- Non smontare né modificare la "Memory Stick".
- Non bagnare la "Memory Stick".
- Non utilizzare o conservare la "Memory Stick" in luoghi:
 - Eccessivamente caldi come in un'auto parcheggiata al sole
 - Sotto la luce diretta del sole
 - Eccessivamente umidi o esposti a gas corrosivi
- Prima di trasportare o conservare una "Memory Stick", riporla nell'apposita custodia.

Backup dei dati

Dopo la riparazione, è possibile che i dati registrati vengano cancellati. Eseguire una copia di backup dei dati importanti onde evitarne la perdita.

Per qualsiasi domanda o problema riguardante l'apparecchio, rivolgersi al rivenditore Sony più vicino.

In caso di problemi dopo l'inserimento della "Memory Stick", portare l'apparecchio presso il rivenditore Sony più vicino senza rimuovere la "Memory Stick": in questo modo il problema verrà risolto più rapidamente.

Consigli relativi al backup

Per evitare il rischio di eventuali perdite di dati causate da operazioni accidentali o da problemi di funzionamento del registratore IC, si consiglia di effettuare una copia di riserva dei messaggi registrati su un registratore di nastri o su un computer e così via.

Guida alla soluzione dei problemi

Prima di portare a riparare l'apparecchio, consultare le sezioni seguenti. Se il problema dovesse persistere dopo avere effettuato questi controlli, rivolgersi al rivenditore Sony più vicino.

Registratore IC

Problema	Soluzione
L'apparecchio non funziona.	<ul style="list-style-type: none">• Le pile sono state inserite senza rispettare le polarità corrette (pagina 10).• Le pile sono scariche.• I tasti sono stati bloccati con l'interruttore HOLD (pagina 52). Se si preme un tasto qualsiasi, "HOLD" lampeggia per tre volte.
Dal diffusore non viene emesso alcun suono.	<ul style="list-style-type: none">• L'auricolare o le cuffie sono collegati.• Il volume è completamente abbassato.
Non è possibile avviare la registrazione.	<ul style="list-style-type: none">• La "Memory Stick" è piena. Cancellare alcuni messaggi. Vedere a pagina 25.• Non è stata inserita alcuna "Memory Stick".• L'interruttore di protezione da scrittura sulla "Memory Stick" inserita è impostato su "LOCK" (pagina 15).• Nel file selezionato sono stati registrati 999 messaggi. Selezionare un file diverso o cancellare alcuni messaggi. Vedere a pagina 25.
Non è possibile cancellare un messaggio.	<ul style="list-style-type: none">• L'interruttore di protezione da scrittura sulla "Memory Stick" inserita è impostato su "LOCK" (pagina 15).• Il messaggio o la cartella che lo contiene sono impostati su "Sola lettura" nel computer. Aprire i dati di una "Memory Stick" utilizzando Windows Explorer e rimuovere il contrassegno di selezione di "Sola lettura" sotto "Proprietà".• Non è possibile cancellare altri dati formattati (ad eccezione del formato file MSV) mediante questo apparecchio.

Guida alla soluzione dei problemi (continua)

Problema	Soluzione
Non è possibile cancellare tutti i messaggi contenuti in una cartella.	<ul style="list-style-type: none">• L'interruttore di protezione da scrittura sulla "Memory Stick" inserita è impostato su LOCK (pagina 15).• Il messaggio o la cartella che lo contiene è impostato su "Sola lettura" nel computer. Aprire i dati di una "Memory Stick" utilizzando Windows Explorer e rimuovere il contrassegno di selezione di "Sola lettura" sotto "Proprietà".
Non è possibile sovrascrivere.	<ul style="list-style-type: none">• La memoria residua è insufficiente. La parte sovrascritta viene eliminata al termine della registrazione. È quindi possibile sovrascrivere solo entro il tempo di registrazione residuo.• Non è possibile sovrascrivere un file MSV (ADPCM) registrato mediante il registratore IC ICD-MS1.
L'audio è disturbato.	<ul style="list-style-type: none">• Un oggetto, ad esempio un dito, ha sfiorato o toccato accidentalmente l'apparecchio durante la registrazione, che ha registrato così anche i rumori.• L'apparecchio è stato collocato in prossimità di una fonte di alimentazione CA, una lampada a fluorescenza o un telefono cellulare durante la registrazione o la riproduzione.• La registrazione è stata effettuata con la spina del microfono collegato sporca. Pulire la spina.• La spina dell'auricolare/delle cuffie è sporca. Pulire la spina.
Il livello di registrazione è basso.	<ul style="list-style-type: none">• Il selettore MIC SENS è impostato su "L". Visualizzare il menu, quindi impostare MIC SENS su "H" (pagina 59).
La registrazione è interrotta.	<ul style="list-style-type: none">• La funzione VOR avanzata è attivata. Visualizzare il menu ed impostare VOR su "OFF" (pagina 59).
Il livello di registrazione è instabile (durante la registrazione di brani musicali e così via)	<ul style="list-style-type: none">• Questo apparecchio è stato progettato per regolare automaticamente il livello di registrazione durante riunioni, e così via. Per questo motivo non è adatto per registrare brani musicali.

Problema	Soluzione
La velocità di riproduzione è troppo veloce o troppo lenta.	• La velocità di riproduzione è regolata in DPC. Visualizzare il menu e regolare di nuovo la velocità in DPC (pagina 28).
Viene visualizzato "--:--".	• L'ora non è stata impostata (pagina 12).
Nel display REC DATE viene visualizzato "--Y--M--D" o "--:--".	• La data di registrazione non viene visualizzata se il messaggio è stato registrato precedentemente all'impostazione dell'orologio.
Nel modo menu è presente un numero inferiore di voci di menu.	• Alcune voci di menu non sono visualizzate perché non è stata inserita alcuna "Memory Stick" (pagina 60).
Il carattere di un nome di cartella o di messaggio viene visualizzato con "□".	• L'apparecchio non è in grado di supportare o visualizzare alcuni caratteri inseriti mediante il software "Memory Stick Voice Editor" in dotazione.
I messaggi all'interno di una cartella non sono ordinati in base al numero di contrassegni di priorità.	• A meno che non vengano ordinati mediante il software "Memory Stick Voice Editor" in dotazione, i messaggi vengono ordinati nell'apparecchio secondo l'impostazione effettuata per il computer. Ordinare di nuovo i numeri di contrassegni di priorità nel computer utilizzando il software "Memory Stick Voice Editor" in dotazione.
Il tempo residuo visualizzato nella finestra del display è inferiore rispetto a quello visualizzato nel software "Memory Stick Voice Editor" in dotazione.	• L'apparecchio necessita di una determinata quantità di memoria per il funzionamento del sistema. Tale quantità viene sottratta dal tempo di funzionamento residuo; da ciò deriva la differenza riportata.
L'apparecchio non funziona correttamente.	• Estrarre le pile e inserirle di nuovo (pagina 10).

Si noti che i messaggi registrati potrebbero essere cancellati durante le operazioni di assistenza o di riparazione.

Guida alla soluzione dei problemi (continua)

Software "Memory Stick Voice Editor"

Problema	Soluzione
Non è possibile installare il software "Memory Stick Voice Editor".	<ul style="list-style-type: none">• Lo spazio della memoria o del disco disponibile sul computer non è sufficiente. Verificare lo spazio disponibile del disco fisso e della memoria.
Non è possibile trasferire sul computer i messaggi registrati utilizzando il registratore IC. /Il software non funziona in modo corretto.	<ul style="list-style-type: none">• La "Memory Stick" non è stata riconosciuta. Uscire dal software e reinserire la "Memory Stick", quindi riavviare il software. Il software riconosce solo la "Memory Stick" inserita prima dell'avvio.• Verificare il collegamento tra il registratore IC e la porta USB del computer, procedendo come indicato di seguito:<ul style="list-style-type: none">– Se viene utilizzato un hub USB esterno, collegare il registratore IC direttamente al computer.– Scollegare quindi ricollegare il cavo al registratore IC.– Se il computer è dotato di più porte USB, collegare il registratore IC ad una porta USB diversa.• Verificare che l'adattatore per "Memory Stick" sia collegato correttamente. Per ulteriori informazioni, vedere il manuale delle istruzioni dell'adattatore.
Non è possibile riprodurre i messaggi.	<ul style="list-style-type: none">• Non è stata installata alcuna scheda audio.• Il computer non è dotato di diffusore incorporato o non è collegato ad alcun diffusore.• L'audio è stato disattivato.
Il suono di riproduzione si interrompe.	<ul style="list-style-type: none">• Quando si sceglie il drive del floppy disk, è possibile che il suono di riproduzione si interrompa.
Non è possibile riprodurre né modificare i file dei messaggi salvati.	<ul style="list-style-type: none">• Non è possibile riprodurre i messaggi con formato di file non supportato dal software Memory Stick Voice Editor. A seconda del formato, alcune delle funzioni di modifica di Memory Stick Voice Editor non sono disponibili.
Il suono di riproduzione è troppo basso.	<ul style="list-style-type: none">• Aumentare il volume sul computer. Fare riferimento al manuale delle istruzioni del computer.

Problema	Soluzione
<p>Il contatore o il cursore scorrevole si sposta in modo errato. Sono presenti dei disturbi.</p>	<ul style="list-style-type: none"> • Ciò accade quando si riproducono nel computer messaggi per i quali è stato aggiunto/cancellato un indice oppure su cui è stata sovrascritta o aggiunta una registrazione. Salvare il messaggio in formato di file MSV (LPEC) prima sul disco fisso, quindi aggiungerlo alla "Memory Stick".
<p>Il funzionamento è lento quando sono presenti molti messaggi.</p>	<ul style="list-style-type: none"> • Indipendentemente dalla durata del tempo di registrazione, quando il numero totale di messaggi è consistente il funzionamento rallenta.
<p>Il display non funziona durante il salvataggio, l'aggiunta o l'eliminazione di messaggi.</p>	<ul style="list-style-type: none"> • Per copiare o cancellare messaggi lunghi è necessario più tempo. Dopo avere completato le operazioni, il display funziona normalmente.
<p>Il tempo necessario alla conversione di un formato di file è eccessivo.</p>	<ul style="list-style-type: none"> • Il tempo necessario alla conversione del file aumenta quanto maggiori sono le dimensioni del file.
<p>Il software rimane 'in attesa' all'avvio del software "Memory Stick Voice Editor".</p>	<ul style="list-style-type: none"> • Potrebbe essere stato rilevato un conflitto tra il software e altri driver o applicazioni. • Il file di elenco dei messaggi potrebbe essere danneggiato. Cancellare il file di elenco dei messaggi (Msglistb.msf) dalla cartella VOICE nella finestra di Explorer, quindi avviare di nuovo il software. Se il problema persiste, cancellare il file "Msglist.msf". Cancellando tale file, le informazioni relative ai messaggi (ad esempio, l'ordine delle cartelle, i nomi delle cartelle, l'impostazione di priorità, l'impostazione di allarme) vengono cancellate (ad eccezione dei nomi dei messaggi). • Quando si utilizza l'adattatore per scheda PC, verificare che l'interruttore di protezione da scrittura sulla "Memory Stick" inserita sia impostato su "LOCK".

Guida alla soluzione dei problemi (continua)

Messaggi di errore del registratore IC

Messaggio di errore	Causa/Soluzione
"MEMORY STICK ERROR"	•Inserire di nuovo la "Memory Stick". Se il messaggio viene visualizzato anche dopo l'inserimento, è possibile che la "Memory Stick" sia danneggiata.
"NO MEMORY STICK"	•Inserire di nuovo la "Memory Stick", se già inserita.
"UNKNOWN DATA"	•L'apparecchio non è in grado di riprodurre o cancellare il messaggio selezionato a causa di una differenza di tipo di file.
"ACCESS ERROR"	•Se l'interruttore di protezione da scrittura è impostato su "LOCK" (pagina 15), sbloccarlo, quindi inserire nuovamente la "Memory Stick". Se il messaggio viene visualizzato anche dopo averla inserita, è possibile che la "Memory Stick" debba essere formattata. Eseguire un backup dei dati nel computer dopo averne controllato il contenuto.
"FORMAT ERROR"	•Non è possibile utilizzare una "Memory Stick" formattata con altri dispositivi. Per la formattazione di una "Memory Stick", utilizzare la voce FORMAT del menu.
MEMORY STICK LOCKED"	•L'interruttore di protezione da scrittura della "Memory Stick" inserita è impostato su "LOCK" (pagina 15). Per questo, non è possibile effettuare operazioni di registrazione, modifica né formattazione. Fare scorrere l'interruttore verso sinistra, quindi inserire di nuovo.

Messaggio di errore	Causa/Soluzione
"FILE PROTECTED"	<ul style="list-style-type: none"> • Nel computer, i messaggi sono stati impostati su "Sola lettura". Non è possibile modificare o cancellare i messaggi impostati su "Sola lettura", né le cartelle che li contengono. Rimuovere il contrassegno di selezione di "Sola lettura" sotto "Proprietà" per i file aperti con Windows Explorer.
"FOLDER PROTECTED"	<ul style="list-style-type: none"> • Nel computer, le cartelle sono state impostate su "Sola lettura". Non è possibile modificare, cancellare, aggiungere o spostare i messaggi contenuti nelle cartelle impostate su "Sola lettura". Rimuovere il contrassegno di selezione di "Sola lettura" sotto "Proprietà" per le cartelle aperte con Windows Explorer.
"LOW BATTERY"	<ul style="list-style-type: none"> • Le pile sono scariche. Sostituirle con pile nuove.
"INDEX FULL"	<ul style="list-style-type: none"> • Poiché le cartelle contengono oltre 999 messaggi o la memoria residua della Memory Stick è limitata, non è possibile aggiungere un indice. Prima di aggiungere un indice, occorre cancellare alcuni messaggi.
"FOLDER FULL"	<ul style="list-style-type: none"> • Poiché la memoria residua della Memory Stick è limitata, non è possibile aggiungere una cartella. Prima di aggiungere, occorre cancellare alcuni messaggi o alcune cartelle.
"INVALID FUNCTION IN ADPCM"	<ul style="list-style-type: none"> • Alcune delle funzioni di modifica del presente apparecchio non sono disponibili con messaggi di file MSV (ADPCM).

Per i messaggi di errore relativi a "Memory Stick Voice Editor", fare riferimento ai file della Guida in linea.

Guida alla soluzione dei problemi (continua)

Limitazioni di sistema

L'apparecchio è caratterizzato da alcune limitazioni. Quanto riportato di seguito non indica problemi di funzionamento dell'apparecchio.

Problema	Causa/Soluzione
Non è possibile registrare messaggi utilizzando il tempo di registrazione massimo.	<ul style="list-style-type: none">• Se i messaggi sono stati registrati sia nel modo SP che nel modo LP, il tempo di registrazione varia in base al tempo di registrazione massimo del modo SP e a quello del modo LP.• Nella "Memory Stick" inserita, potrebbero essere presenti altri dati formattati (ad esempio, immagini).• A causa dell'unità di registrazione minima, se non è possibile dividere la durata di ciascun messaggio in base all'unità di registrazione minima, il tempo di registrazione residuo potrebbe diminuire di un valore superiore rispetto a quello della durata totale dei messaggi.• Il tempo di registrazione massimo varia a seconda del numero di cartelle o di messaggi.
Non è possibile aggiungere un indice durante la registrazione/riproduzione di un messaggio.	<ul style="list-style-type: none">• La memoria residua della "Memory Stick" inserita non è sufficiente per effettuare l'aggiunta. Se la memoria residua è inferiore all'unità di registrazione minima, non è possibile aggiungere un indice.• Non è possibile aggiungere un indice ad una cartella che contiene più di 999 messaggi.
Non è possibile cancellare un indice.	<ul style="list-style-type: none">• Non è possibile cancellare un indice per unire messaggi con modi di registrazioni differenti (SP/LP).
Non è possibile aggiungere una cartella.	<ul style="list-style-type: none">• La memoria residua della "Memory Stick" inserita non è sufficiente per effettuare l'aggiunta. Se la memoria residua è inferiore all'unità di registrazione minima, non è possibile aggiungere una cartella.

Unità di registrazione minima

Per registrare un messaggio o aggiungere un indice o una cartella, è necessario avere a disposizione un tempo pari all'unità di registrazione minima. Sebbene il tempo di registrazione effettivo di un messaggio possa essere inferiore rispetto all'unità di registrazione minima, la durata del messaggio viene conteggiata come unità di registrazione minima. Se il tempo di registrazione residuo della "Memory Stick" inserita è inferiore all'unità di registrazioni minima, non è possibile aggiungere un indice o una cartella nella "Memory Stick".

Unità di registrazione minima

Capacità della "Memory Stick"	modo SP	modo LP
4 MB	4 secondi	11 secondi
8 MB	4 secondi	11 secondi
16 MB	8 secondi	22 secondi
32 MB	8 secondi	22 secondi
64 MB	8 secondi	22 secondi
128 MB	8 secondi	22 secondi

Tempo di registrazione massimo e numero massimo di messaggi o cartelle

In una "Memory Stick" vengono salvati non solo i messaggi registrati, ma anche le informazioni relative agli indici e al numero di cartelle. Pertanto, con l'aumentare del numero di messaggi o di cartelle, diminuisce la memoria disponibile nella "Memory Stick".

Il tempo di registrazione massimo e il numero di messaggi o cartelle varia di conseguenza.

Tuttavia, solo nel caso in cui si raggiunga il tempo di registrazione massimo, è possibile aggiungere altri due indici. Questo significa che è possibile dividere un messaggio in tre parti e cancellare la parte inutile del messaggio che è stato registrato fino ad utilizzare il tempo di registrazione massimo.

Caratteristiche tecniche

Supporto di registrazione	“Memory Stick”, registrazione monofonica
Tempo di registrazione	Vedere pagina 7.
Gamma di frequenza	SP: 120 Hz -7.000 Hz LP: 120 Hz - 3.500 Hz
Diffusore	circa 23 mm di diametro
Potenza di uscita	200 mW
Ingresso/Uscita	<ul style="list-style-type: none">• Presa auricolare (minipresa) per auricolari/cuffie da 8 a 300 ohm• Presa microfono (minipresa, monofonica) Alimentazione ad innesto Livello di ingresso minimo: 0,7 mV 3 kilohm o microfono con impedenza inferiore• Connettore USB
Controllo della velocità di riproduzione	da +100% a -50% (DPC)
Requisiti di alimentazione	Due pile alcaline (LR03) formato AAA: 3 V CC
Dimensioni	34,4 x 106,3 x 18 mm (l/a/p) (esclusi i comandi e le parti sporgenti)
Peso	75 g (incluse le pile e la “Memory Stick”)
Accessori in dotazione	“Memory Stick” x 1 “Memory Stick Voice Editor” (CD-ROM) x 1 Auricolare x 1/ Cavo di collegamento USB x 1 Custodia di trasporto x 1 Pile alcaline LR03 (formato AAA) x 2
Accessori opzionali	Ricevitore monofonico MDR-EX17/Ricevitore stereofonico MDR-EX70/Diffusore attivo SRS-T77/ Microfono con condensatore a elettret ECM-DM5P, ECM-T115, ECM-Z60 (microfono zoom)/Cavo di collegamento audio RK-G64/Memory Stick MSA-8AN (8 MB), MSA-16AN (16 MB), MSA-32AN (32 MB), MSA-64AN (64 MB), MSA-128AN (128 MB)/Addattatore per scheda PC per Memory Stick Dispositivo di lettura/scrittura per Memory Stick compatibile con USB/MSAC-PC2N/ MSAC-US1A/MSAC-US5

È possibile che il proprio rivenditore non disponga di alcuni degli accessori opzionali sopra indicati. Consultarlo per ulteriori informazioni.

Il design e le caratteristiche tecniche sono soggetti a modifiche senza preavviso.

Indice delle parti e dei comandi

Per ulteriori informazioni, fare riferimento alle pagine tra parentesi.

Parte anteriore

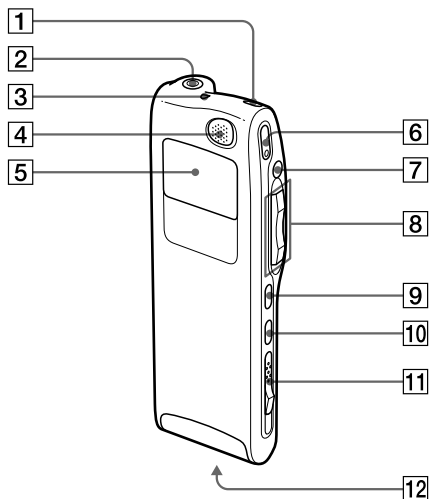

- 1** Tasto ERASE (25)
- 2** Presa EAR (auricolare) (19, 22)
- 3** Indicatore OPR (funzionamento) (17, 22)
- 4** Microfono incorporato (17, 31)
- 5** Finestra del display (93)
- 6** Tasto **●**REC (registrazione)/ REC PAUSE (17, 31)
- 7** Tasto **■**STOP (17, 22, 27)
- 8** Leva jog
FOLDER/MENU/
◀◀ (avvolgimento/
avvolgimento rapido)/
- ▶▶** (avanzamento/
avanzamento rapido)/
■•▶ (riproduzione/
arresto•invio) (12, 16, 21, 28,
58)
- 9** Tasto INDEX/BOOKMARK
(29, 33)
- 10** Tasto A-B REPEAT/
PRIORITY (30, 40)
- 11** Leva EJECT (15)
- 12** Alloggiamento Memory
Stick (14)

Continua

Indice delle parti e dei comandi (continua)

Parte posteriore

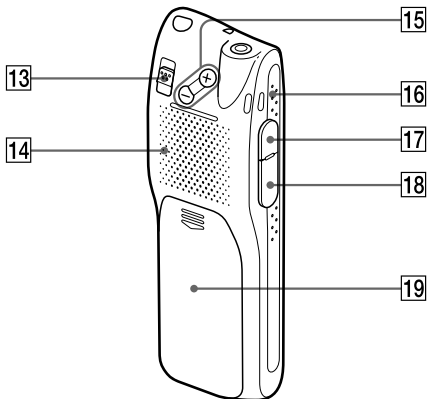

- 13** Interruttore HOLD (52)
- 14** Diffusore
- 15** Tasti VOL (volume) +/- (22)
- 16** Incastro per la cinghia da polso in dotazione
- 17** Presa MIC (PLUG IN POWER) (20)
- 18** Connettore USB (70)
- 19** Scomparto pile (10)

Finestra del display

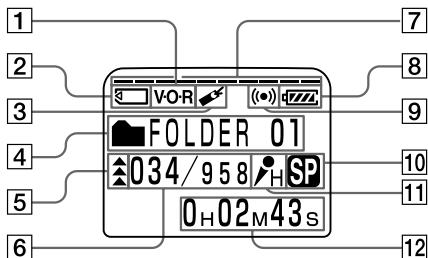

- 1 Indicatore VOR (registrazione attivata dalla voce) (19, 59)
- 2 Indicatore "Memory Stick"
- 3 Indicatore di contrassegno (29)
- 4 Indicatore di cartella (indicatore menu / messaggi) (16, 21)
- 5 Contrassegni di priorità (40)
- 6 Numero di messaggio selezionato (17, 21) / Indicatore del modo di menu (ON, OFF, e così via.) (59, 60)
- 7 Indicatore della memoria residua (20)
- 8 Indicatore della batteria residua (11)
- 9 Indicatore di allarme (48)
- 10 Indicatore del modo di registrazione (60)
- 11 Indicatore MIC SENS (sensibilità microfono) (59)
- 12 Indicatori di contatore / tempo residuo / data e ora di registrazione / ora corrente (53)

Nota

L'effetto di retroilluminazione della finestra del display potrebbe essere ridotto in un luogo particolarmente luminoso.

Indice analitico

A

Adattatore per scheda PC	71
ADPCM	63
Aggiunta, contrassegno	29
Aggiunta, indice	33
Aggiunta, registrazione	31
Alimentazione ad innesto	20
Allarme	48
Assegnazione di nomi, cartelle ...	42
Assegnazione di nomi, messaggi	44
Avanzamento	23
Avvio del software	73
Avvolgimento	23

C

Cancellazione, indice	35
Cancellazione, messaggi	25
Cartella VOICE	65
Cartella, aggiunta/eliminazione	37
Cartella, selezione	16, 21
CD-ROM	68
Collegamento di un computer	70
Collegamento di un microfono esterno	20
Connettore USB	61, 70
Contrassegno di priorità	40
Contrassegno	29
Controllo volume	22

D

Data di registrazione	54
Disinstallazione	69
Display del contatore	53
DPC	28

F, G

File DVF	63
File ICS	64
File MSV	63
File WAV	64
Finestra del display	93
Finestra principale	76
Formati dei file	63
Funzione HOLD	52

I

Immissione di caratteri	46
Impostazione dell'orologio	12
Indice	33
Installazione	68

L

Limitazioni di sistema	88
LPEC	63

M, N

Memoria residua	20
Memory Stick Voice Editor	61
Memory Stick, formattazione	56
Memory Stick, inserimento	14
Memory Stick, struttura delle cartelle	65
Menu	58
Messaggi di errore	86
Messaggio, cancellazione	25
Messaggio, registrazione	16
Messaggio, riproduzione	21
Messaggio, spostamento	39
Microfono esterno	20
Microfono incorporato	17
Microfono, collegamento	20
Modo di registrazione	60
Modo di visualizzazione	53
Modo LP	60
Modo SP	60
Nome cartella	42
Nome utente	45
Numero messaggio	17, 21

O

Operazione accidentale	52
------------------------------	----

P

PC	70
Pila	10

R

Registrazione di sovrascrittura ...	32
Registrazione	16
Ricerca all'indietro/in avanti	23
Ricerca semplice	24
Riproduzione continua	23, 34, 59
Riproduzione ripetuta A-B	30
Riproduzione ripetuta	24
Riproduzione	21
Riquadro del lettore	78
Riquadro messaggi del PC	77
Riquadro messaggi della Memory Stick	77

S

Segnale acustico	50, 60
Sensibilità del microfono	19
Spostamento	39

T

Tempo di registrazione residuo	53
Trasferimento dei dati al computer	70
Velocità di riproduzione	28

V

VOR avanzata	19, 59
--------------------	--------

<http://www.sony.net/>



Stampato su carta riciclata
al 100 % con inchiostro a
base di olio vegetale senza
COV (composto organico
volatile).

Printed in Japan