

Kaffeemaschine SKAT 1000 A1

1 □



DE **Kaffeemaschine**
AT **Bedienungsanleitung**
CH

FR **Cafetière électrique**
CH **Mode d'emploi**

IT **Macchina per caffè all'americana**
CH **Istruzioni per l'uso**

NL **Koffiezetapparaat**
Gebruiksaanwijzing

KOMPERNASS GMBH
BURGSTRASSE 21 · D-44867 BOCHUM
www.kompernass.com
ID-Nr.: SKAT 1000 A1-06/11-V1
IAN: 68891

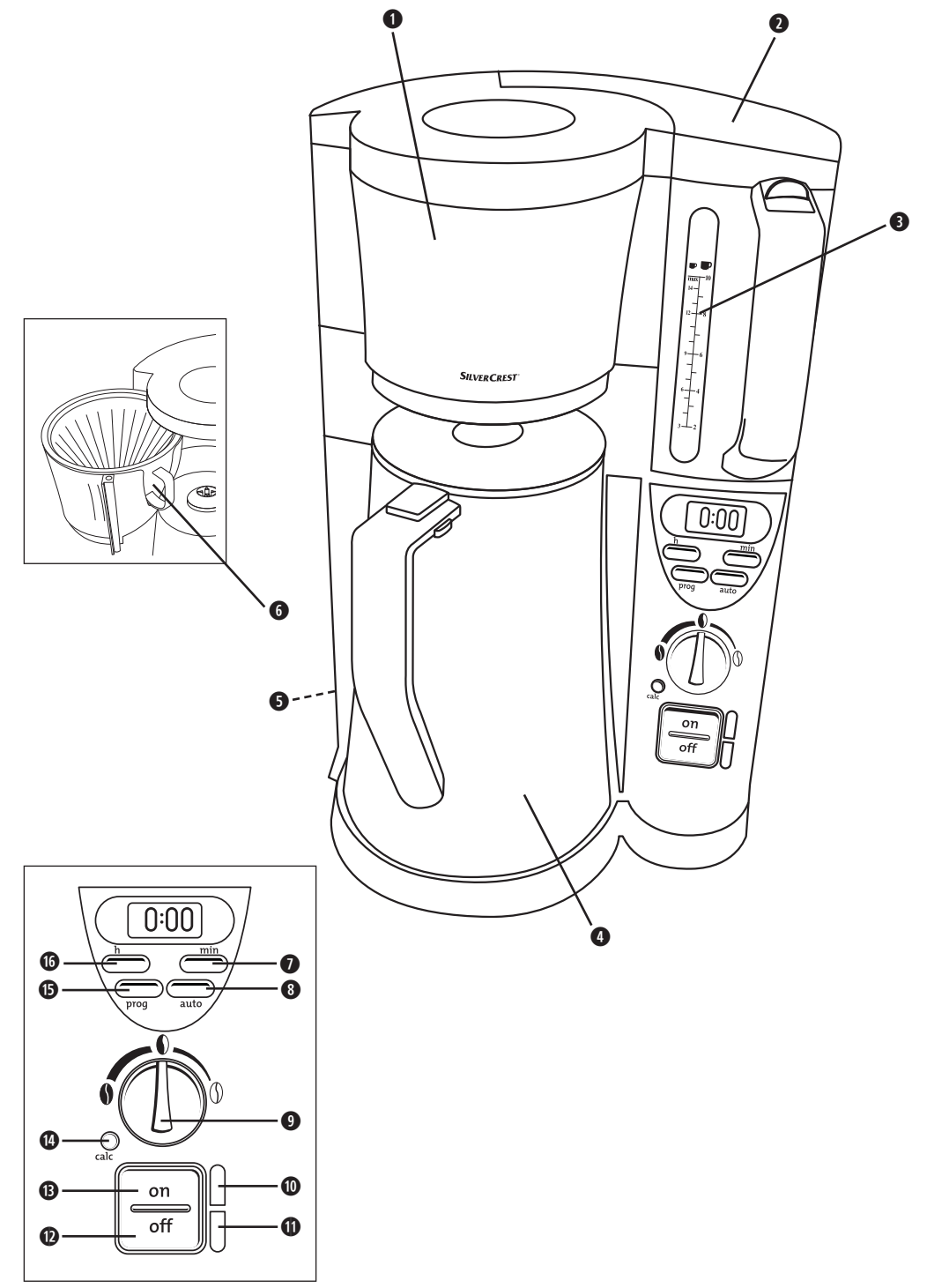
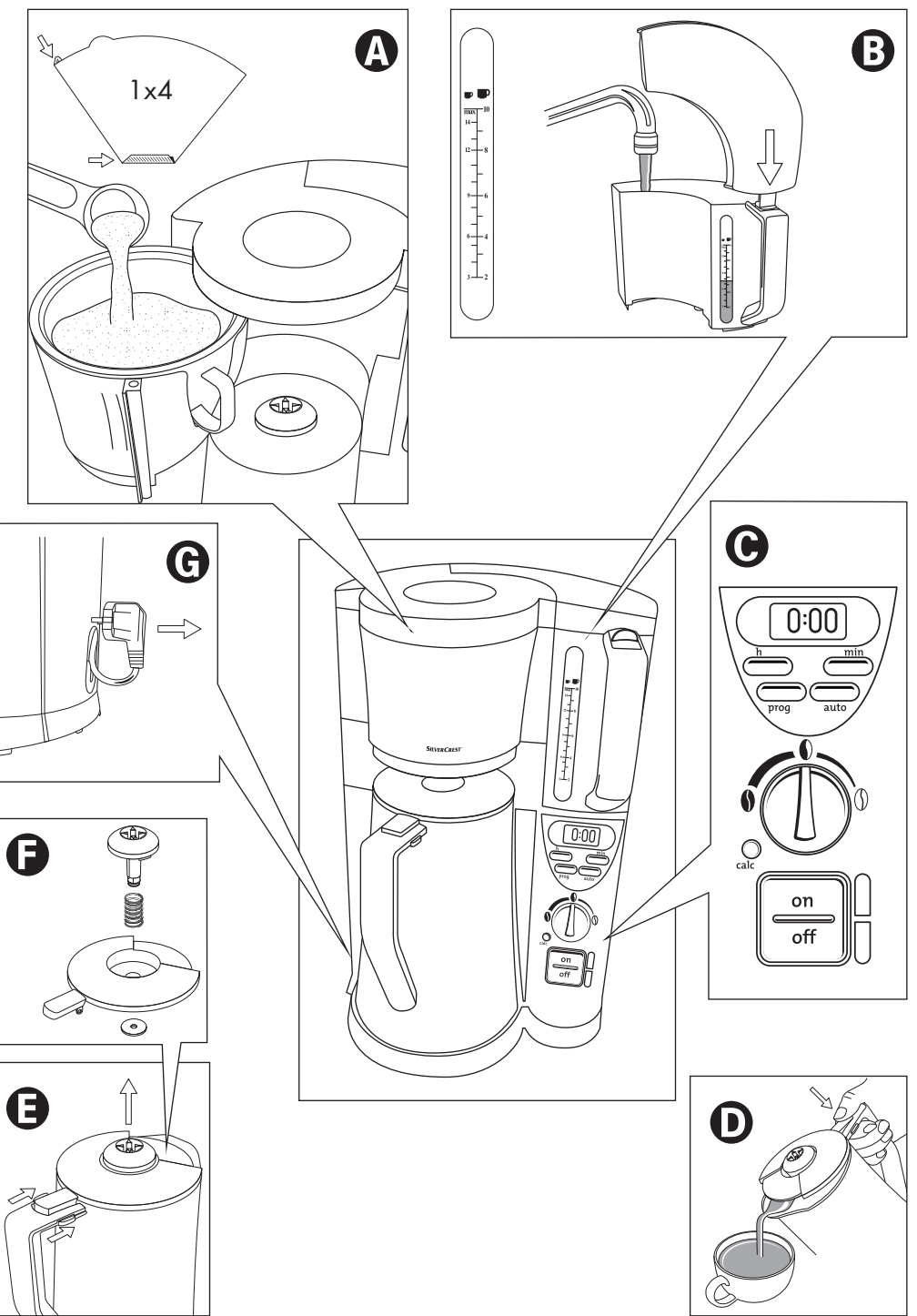

INHALTSVERZEICHNIS

SEITE

Sicherheitshinweise	2
Technische Daten	3
Lieferumfang	3
Bestimmungsgemäßer Gebrauch	3
Gerätebeschreibung	3
Vor dem ersten Gebrauch	3
Einstellung der Uhrzeit	4
Memory Funktion	4
Kaffe Zubereitung	4
Beginn des Brühens festlegen	4
Reinigung und Wartung	5
Reinigung des Deckels	5
Entkalkung	5
Fehlerbehebung	6
Die Kaffeemaschine funktioniert nicht	6
Der Brühvorgang startet nicht zur gewünschten Zeit (Timer)	6
Der Kaffee ist zu stark/zuschwach	6
Der Brühvorgang dauert ungewöhnlich lange	6
Das Gerät schaltet sich während des Brühens aus	6
Das Gerät wird beim Brühen lauter	6
Es entsteht übermäßiger Dampf	6
Entsorgen	7
Garantie und Service	7
Importeur	7

Lesen Sie die Bedienungsanleitung vor der ersten Verwendung aufmerksam durch und heben Sie diese für den späteren Gebrauch auf. Händigen Sie bei Weitergabe des Gerätes an Dritte auch die Anleitung aus.

KAFFEMASCHINE

Sicherheitshinweise

Gefahr durch Stromschlag!

- Schließen Sie das Gerät nur an eine vorschriftsmäßig installierte und geerdete Netzsteckdose an.
- Ziehen Sie, wenn Sie das Gerät bewegen, befüllen, bei Störungen, bevor Sie das Gerät reinigen oder wenn Sie es nicht gebrauchen, den Netzstecker aus der Netzsteckdose.
- Tauchen Sie das Gerät nie in Flüssigkeiten. Falls doch einmal Flüssigkeit in das Gerätegehäuse gelangt, ziehen Sie sofort den Netzstecker des Geräts aus der Netzsteckdose. Lassen Sie es von qualifiziertem Fachpersonal reparieren.
- Fassen Sie das Gerät, Netzkabel und -stecker nie mit nassen Händen an.
- Ziehen Sie das Netzkabel stets am Stecker aus der Steckdose, ziehen Sie nicht am Kabel selbst.
- Knicken oder quetschen Sie das Netzkabel nicht.
- Überprüfen Sie vor jedem Gebrauch Netzkabel und -stecker. Wenn das Netzkabel dieses Gerätes beschädigt wird, muss es durch den Hersteller, seinen Kundendienst oder eine ähnlich qualifizierte Person ersetzt werden, um Gefährdungen zu vermeiden.

Brandgefahr!

- Lassen Sie das Gerät während des Betriebs niemals unbeaufsichtigt.
- Betreiben Sie das Gerät niemals ohne Leitungswasser.
- Stellen Sie das Gerät niemals in der Nähe von Wärmequellen auf.
- Benutzen Sie kein Verlängerungskabel. Bei Gefahr muss der Netzstecker schnell erreichbar sein.
- Benutzen Sie keine externe Zeitschaltuhr oder ein separates Fernwirksystem um das Gerät zu betreiben.

Verletzungsgefahr!

- Benutzen Sie die Isolierkanne **4** des Geräts niemals in der Mikrowelle.
- Dieses Gerät ist nicht dafür bestimmt, durch Personen (einschließlich Kinder) mit eingeschränkten physischen, sensorischen oder geistigen Fähigkeiten oder mangels Erfahrung und/oder mangels Wissen benutzt zu werden, es sei denn, sie werden durch eine für ihre Sicherheit zuständige Person beaufsichtigt oder erhielten von ihr Anweisungen, wie das Gerät zu benutzen ist.
- Kinder sollten beaufsichtigt werden, um sicherzustellen, dass sie nicht mit dem Gerät spielen.
- Verlegen Sie das Netzkabel so, dass niemand darauf treten oder darüber stolpern kann.
- Führen Sie keine spitzen oder harten Gegenstände in die Isolierkanne **4** ein. Greifen Sie nicht in die Isolierkanne. Das kann zu Beschädigungen am Gerät und zu Verletzungen führen.

Warnung vor Verbrühungen!

- Öffnen Sie niemals während des Brühvorgangs den Filterhalter **1**.
- Berühren Sie nicht die heiße Filtertüte. Entnehmen Sie die Filtertüte erst, wenn die Flüssigkeit abgelaufen und die Filtertüte abgekühlt ist. Benutzen Sie den Filtereinsatz **6**, um die Filtertüte zu entfernen.
- Halten Sie Ihre Hände nicht in den aufsteigenden Wasserdampf.
- Bewegen Sie niemals das Gerät während des Brühvorgangs.
- Entnehmen Sie die Isolierkanne **4** erst, wenn der Brühvorgang abgeschlossen ist und der Filter leer gelaufen ist.
- Schließen Sie vor dem Einschalten immer den Filterhalter, es besteht sonst Verbrühungsgefahr durch austretenden Dampf und heißes Wasser.

Vorsicht:

So vermeiden Sie Geräteschäden!

- Füllen Sie ausschließlich sauberes Leitungswasser in den Wassertank ② des Geräts.
- Setzen Sie das Glas in der Isolierkanne ④ nie starken Temperaturschwankungen aus. Das Glas kann beschädigt werden.
- Für Schäden durch Glasbruch wird keine Haftung übernommen!

Technische Daten

Netzspannung: 220 - 240 V ~ / 50 Hz

Nennleistung: 1000 W

Kaffeefilter: Größe 1x4

Lieferumfang

- Kaffeemaschine mit Timerfunktion
- Isolierkanne mit Deckel
- Messlöffel
- Bedienungsanleitung

Bitte überprüfen Sie vor der Inbetriebnahme den Lieferumfang auf Vollständigkeit und eventuelle Beschädigungen.

Bestimmungsgemäßer Gebrauch

Die Kaffeemaschine dient ausschließlich dem Zubereiten von Kaffee. Diese Kaffeemaschine ist ausschließlich für die Benutzung in privaten Haushalten bestimmt. Benutzen Sie sie nicht gewerblich. Das Gerät ist nur für den Innengebrauch bestimmt.

Gerätebeschreibung

Die Abbildung befindet sich auf der hinteren Ausklappseite.

Kaffeemaschine:

- ① Filterhalter
- ② Wassertank
- ③ Skala
- ④ Isolierkanne
- ⑤ Kabelschacht
- ⑥ Filtereinsatz

Bedienpanel:

- ⑦ Taste „min“
- ⑧ Taste „auto“
- ⑨ Aromadrehregler
- ⑩ Rote Anzeigelampe
- ⑪ Grüne Anzeigelampe
- ⑫ Schalter „off“
- ⑬ Schalter „on“
- ⑭ Rote Anzeigelampe „calc“
- ⑮ Taste „prog“
- ⑯ Taste „h“

Vor dem ersten Gebrauch

ⓘ Hinweis:

Füllen Sie nie mehr Wasser, als bis zur Max-Markierung (10 Tassen) ein. Das Gerät kann überlaufen.

- Stellen Sie vor dem ersten Gebrauch den Aromadrehregler ⑨ auf die Einstellung (f) und lassen Sie zwei mal 8 große Tassen Wasser durchlaufen. Legen Sie keine Filtertüte ein und benutzen Sie dabei kein Kaffeepulver.
- Reinigen Sie das Gerät (siehe Kapitel Reinigung und Wartung).

Einstellung der Uhrzeit

- Drücken Sie die Taste „h“ **16** für die Stunden bzw. die Taste „min“ **7** für die Minuten so oft, bis die gewünschte Uhrzeit eingestellt ist.



Memory Funktion

Die Einstellung von Uhrzeit und Startzeit bleibt nach einem Stromausfall von bis zu etwa 5 Minuten erhalten. Die Uhrzeit läuft während des Stromausfalls jedoch nicht weiter. Das heißt, die Uhrzeit geht, nach Wiederherstellung der Stromversorgung, bis zu 5 Minuten nach.

Kaffe Zubereitung

Vermeiden Sie es, weniger als 2 große oder 3 kleine Tassen Kaffee zu brühen. Ansonsten hat der Kaffee nicht die gewünschte Temperatur und Stärke.

- Schwenken Sie den Filterhalter **1** nach außen und legen Sie eine Filtertüte (Größe 1x4) mit umgeknickten Seiten in den Filtereinsatz **6**. Füllen Sie mit dem Messlöffel Kaffeepulver (mittel bis fein gemahlen) in die Filtertüte ein (Abb. **A**). Dabei entspricht ein gestrichener Messlöffel ca. 6 g Kaffeepulver.

			g
3	2	3 x 6g	18
4 ^{1/2}	3	4 x 6g	24
6	4	5 x 6g	30
7 ^{1/2}	5	6 x 6g	36
9	6	7 x 6g	42
10 ^{1/2}	7	7 ^{1/2} x 6g	45
12	8	8 ^{1/2} x 6g	51
13 ^{1/2}	9	9 x 6g	54
15	10	10 x 6g	60

- Schwenken Sie den Filterhalter **1** wieder in die Kaffeemaschine.
- Füllen Sie die gewünschte Wassermenge in den Wassertank **2** ein (Abb. **B**). Nutzen Sie dafür die äußere Skala **3** (Abb. **B**). Füllen Sie nie mehr Wasser, als bis zur Max-Markierung (10 Tassen) oder weniger Wasser als für 3 kleine oder 2 große Tassen ein.
- Stellen Sie die Kaffeestärke am Aromadrehregler **9** ein (Abb. **C**). Die Einstellung **1** ergibt starken Kaffee, die Einstellung **1** ergibt milden Kaffee.
- Stellen Sie die Isolierkanne **4** in die Kaffeemaschine. Stellen Sie vor jedem Gebrauch sicher, dass die Isolierkanne **4** leer ist.

Hinweis:

Der Kaffee bleibt länger warm, wenn Sie die Isolierkanne vorher mit heißem Wasser ausspülen.

- Drücken Sie den Schalter „on“ **13** am oberen Ende, um den Brühvorgang zu starten. Die rote Anzeigelampe **10** leuchtet.
- Sie können die Isolierkanne **4** entnehmen und den Kaffee servieren, wenn die rote Anzeigelampe **10** erloschen ist.

Beachten Sie zum Einschenken des Kaffees die Abbildung **D**.

Hinweis:

Lassen Sie die Kaffeemaschine etwa 5 Minuten lang auskühlen, bevor Sie einen weiteren Brühvorgang beginnen oder Wasser nachfüllen.

Beginn des Brüehens festlegen

Mit der Taste „prog“ **15** können Sie die Kaffeemaschine so einstellen, dass sie zu einem festgelegten Zeitpunkt mit dem Brühvorgang beginnt. Füllen Sie immer zuerst Kaffeepulver in die Filtertüte im Filtereinsatz **6** und Wasser in den Wassertank **2**. Stellen Sie die Isolierkanne **4** in die Kaffeemaschine. Stellen Sie sicher, dass die Isolierkanne **4** leer ist und der Wassertank **2** nicht über die Max-Markierung hinaus (10 Tassen) gefüllt ist.

- Drücken Sie die Taste „prog“ **15** und halten Sie diese gedrückt. Stellen Sie die gewünschte Startzeit mit der Taste „h“ **16** und der Taste „min“ **7** ein (siehe Kapitel „Einstellung der Uhrzeit“).
- Wenn die gewünschte Startzeit eingestellt ist, lassen Sie die Taste „prog“ **15** los. Die Startzeit ist nun programmiert.
- Stellen Sie die gewünschte Kaffeestärke am Aromadrehregler **9** ein.
- Drücken Sie auf die Taste „auto“ **8**, bis die grüne Anzeigelampe **11** aufleuchtet.
- Wenn Sie den automatischen Brühbeginn wieder deaktivieren möchten, drücken Sie den Schalter „off“ **12**.

Reinigung und Wartung

- Ziehen Sie vor jeder Reinigung den Netzstecker aus der Netzsteckdose.

Gefahr eines elektrischen Schlags!

Bevor Sie die Kaffeemaschine reinigen, müssen Sie immer den Netzstecker aus der Netzsteckdose ziehen.

Achtung!

Tauchen Sie die Kaffeemaschine nie unter Wasser.

Verbrennungsgefahr!

Warten Sie immer, bis die Kaffeemaschine abgekühlt ist, bevor Sie diese reinigen.

Nehmen Sie zum Reinigen den Deckel von der Isolierkanne **4** ab (siehe Abb. **5**).

- Benutzen Sie keine Haushaltsreiniger oder scharfe bzw. spitze Gegenstände, um Verschmutzungen zu entfernen. Dadurch könnten Sie die Kaffeemaschine beschädigen.
- Wischen Sie das Gehäuse der Kaffeemaschine und die Isolierkanne **4** mit einem, leicht mit milder Seifenlauge befeuchteten, weichen Tuch ab.
- Nehmen Sie nach jeder Benutzung die Filtertüte aus dem Filtereinsatz **6**.

- Entfernen Sie den Filter und spülen Sie Filterhalter **1**, Filtereinsatz **6** und die Isolierkanne **4** unter fließendem Leitungswasser aus.
- Trocknen Sie alle Teile mit einem Trockentuch gut ab, bevor Sie das Gerät wieder in Betrieb nehmen.

Reinigung des Deckels

- Um den Deckel der Isolierkanne zu reinigen, nehmen Sie ihn zuerst auseinander wie im Folgenden beschrieben (Abb. **5**):
- Nehmen Sie vorsichtig die Silikonscheibe vom Zapfen an der Unterseite des Deckels ab. Halten Sie den Zapfen dabei fest, da er von der Gegenseite mit einer Feder angedrückt wird.
- Nehmen Sie den Zapfen und die Feder vom Deckel.
- Reinigen Sie alle Teile in einer milden Seifenlauge und trocknen Sie sie anschließend gut ab.
- Um den Deckel wieder zusammen zu setzen, verfahren Sie in umgekehrter Reihenfolge.

Achtung!

Lassen Sie die Isolierkanne und den Deckel nicht im Seifenwasser liegen und reinigen Sie die Teile nicht in der Spülmaschine, da sie sonst undicht werden können.

Wenn Sie die Kaffeemaschine für längere Zeit nicht benutzen, verstauen Sie das Kabel im Kabelschacht **5** (Abb. **6**).

Entkalkung

Bei hohem Härtegrad ist eine Entkalkung bereits nach ca. 30 Benutzungen notwendig, bei niedrigem Härtegrad nach ca. 60 Benutzungen.

Verwenden Sie ausschließlich für Kaffeemaschinen geeignetes Entkalkungsmittel und beachten Sie die Gebrauchsanleitung.

So gehen Sie zum Entkalken vor:

- Geben Sie das Entkalkungsmittel in den Wassertank **2**.

- Füllen Sie Wasser für Max. 8 große Tassen ein.
- Drehen Sie den Aromadrehregler **9** auf „calc“, um die Entkalkungsfunktion zu aktivieren.
- Drücken Sie den Schalter **B** „on“. Die rote Anzeigelampe **10** leuchtet und die Anzeigelampe „calc“ **14** blinkt.
- Warten Sie, bis das Wasser vollständig durchgelaufen ist.
- Lassen Sie nach dem Entkalken zwei mal 8 Tassen Wasser durchlaufen.
- Die Kaffeemaschine schaltet sich nach der Entkalkung aus.

Fehlerbehebung

Die Kaffeemaschine funktioniert nicht:

- Das Gerät ist nicht eingeschaltet. Drücken Sie den Schalter „on“ **15** um das Gerät einzuschalten.
- Der Netzstecker steckt nicht in einer Netzsteckdose. Verbinden Sie das Gerät mit dem Stromnetz. Stecken Sie den Netzstecker in eine Netzsteckdose.
- Die Kaffeemaschine hat sich nach dem letzten Brühvorgang noch nicht vollständig abgekühlt. Lassen Sie die Kaffeemaschine etwa 5 Minuten lang auskühlen, bevor Sie einen weiteren Brühvorgang beginnen.

Der Brühvorgang startet nicht zur gewünschten Zeit (Timer):

- Der Timer ist nicht aktiviert. Drücken Sie die Taste „auto“ **8**, um den Timer zu aktivieren.
- Die Uhrzeit ist nicht richtig eingestellt. Kontrollieren Sie die Uhrzeit und stellen Sie sie gegebenenfalls ein.

Der Kaffee ist zu stark/zu schwach:

- Es ist zu wenig/zu viel Wasser im Wassertank. Füllen Sie die korrekte Wassermenge ein.
- Es ist zu viel/zu wenig Kaffeepulver eingefüllt. Füllen Sie weniger/mehr Kaffeepulver ein.
- Das Kaffeepulver ist zu fein/zu grob gemahlen. Wählen Sie einen anderen Mahlgrad für Ihr Kaffeepulver.
- Der Aromadrehregler **9** ist falsch eingestellt. Stellen Sie die Kaffeestärke am Aromadrehregler **9** ein.

Der Brühvorgang dauert ungewöhnlich lange:

- Das Brühsystem des Gerätes ist verkalkt. Entkalken Sie das Gerät wie unter „Entkalkung“ beschrieben.

Das Gerät schaltet sich während des Brühens aus:

- Das Brühsystem des Gerätes ist verkalkt. Entkalken Sie das Gerät wie unter „Entkalkung“ beschrieben.

Das Gerät wird beim Brühen lauter:

- Das Brühsystem des Gerätes ist verkalkt. Entkalken Sie das Gerät wie unter „Entkalkung“ beschrieben.

Es entsteht übermäßiger Dampf:

- Das Brühsystem des Gerätes ist verkalkt. Entkalken Sie das Gerät wie unter „Entkalkung“ beschrieben.

Entsorgen



Werfen Sie das Gerät keinesfalls in den normalen Hausmüll. Dieses Produkt unterliegt der europäischen Richtlinie 2002/96/EC.

Entsorgen Sie das Gerät über einen zugelassenen Entsorgungsbetrieb oder über Ihre kommunale Entsorgungseinrichtung.

Beachten Sie die aktuell geltenden Vorschriften.

Setzen Sie sich im Zweifelsfall mit Ihrer Entsorgungseinrichtung in Verbindung.



Führen Sie alle Verpackungsmaterialien einer umweltgerechten Entsorgung zu.

Garantie und Service

Sie erhalten auf dieses Gerät 3 Jahre Garantie ab Kaufdatum. Das Gerät wurde sorgfältig produziert und vor Anlieferung gewissenhaft geprüft.

Bitte bewahren Sie den Kassenbon als Nachweis für den Kauf auf. Bitte setzen Sie sich im Garantiefall mit Ihrer Servicestelle telefonisch in Verbindung.

Nur so kann eine kostenlose Einsendung Ihrer Ware gewährleistet werden.

Die Garantieleistung gilt nur für Material- oder Fabrikationsfehler, nicht aber für Transportschäden, Verschleißteile oder für Beschädigungen an zerbrechlichen Teilen, z. B. Schalter oder Akkus. Das Produkt ist lediglich für den privaten und nicht für den gewerblichen Gebrauch bestimmt.

Bei missbräuchlicher und unsachgemäßer Behandlung, Gewaltanwendung und bei Eingriffen, die nicht von unserer autorisierten Service-Niederlassung vorgenommen wurden, erlischt die Garantie. Ihre gesetzlichen Rechte werden durch diese Garantie nicht eingeschränkt.

Die Garantiezeit wird durch die Gewährleistung nicht verlängert. Dies gilt auch für ersetzte und reparierte Teile. Eventuell schon beim Kauf vorhandene Schäden und Mängel müssen sofort nach dem Auspacken gemeldet werden, spätestens aber zwei Tage nach Kaufdatum. Nach Ablauf der Garantiezeit anfallende Reparaturen sind kostenpflichtig.

DE Service Deutschland

Tel.: 01805772033 (0,14 EUR/Min. aus dem dt. Festnetz, Mobilfunk max. 0,42 EUR/Min.)

E-Mail: kompernass@lidl.de

IAN 68891

AT Service Österreich

Tel.: 0820 201 222 (0,15 EUR/Min.)

E-Mail: kompernass@lidl.at

IAN 68891

CH Service Schweiz

Tel.: 0842 665566 (0,08 CHF/Min., Mobilfunk max. 0,40 CHF/Min.)

E-Mail: kompernass@lidl.ch

IAN 68891

Importeur

KOMPERNASS GMBH
BURGSTRASSE 21
44867 BOCHUM, GERMANY

www.kompernass.com

Sommaire	page
Instructions relatives à la sécurité	10
Caractéristiques techniques	11
Accessoires fournis	11
Usage conforme	11
Description de l'appareil	11
Avant la première utilisation	11
Réglage de l'heure	12
Fonction de mémorisation	12
Préparation du café	12
Réglage du début de la préparation du café	12
Maintenance et nettoyage	13
Nettoyage du bouchon	13
Détartrage	13
Élimination de panne	14
La cafetière électrique ne fonctionne pas	14
La préparation du café ne commence pas à l'heure choisie (minuterie)	14
Le café est trop fort/trop léger	14
La préparation du café dure trop longtemps	14
L'appareil s'éteint pendant la préparation du café	14
L'appareil devient plus bruyant pendant la préparation du café	14
Il y a trop de vapeur	14
Mise au rebut	14
Garantie & service après-vente	15
Importateur	15

Lisez attentivement le mode d'emploi avant la première utilisation et conservez ce dernier pour une utilisation ultérieure. Lors du transfert de l'appareil à une tierce personne, remettez-lui également le mode d'emploi.

Cafetière électrique

Instructions relatives à la sécurité

Risque de choc électrique!

- Branchez l'appareil exclusivement à une prise de courant réseau installée et mise à la terre en bonne et due forme.
- Lorsque vous déplacez et remplissez l'appareil, en cas de pannes, avant de nettoyer l'appareil ou lorsque vous ne l'utilisez pas, débranchez toujours la fiche secteur de la prise !
- Ne plongez jamais l'appareil dans des liquides. Dans le cas où un liquide pénétrerait à l'intérieur du boîtier de l'appareil, débranchez immédiatement la fiche secteur de l'appareil de la prise. Faites réparer l'appareil par un technicien spécialisé.
- Ne saisissez jamais l'appareil, le câble électrique et la prise avec des mains mouillées.
- Pour débrancher la fiche, prenez soin de toujours tirer sur la fiche elle-même et pas sur le cordon.
- Ne pliez pas ou ne coincez pas le cordon d'alimentation.
- Contrôlez le cordon d'alimentation et la prise avant toute utilisation. Si le cordon d'alimentation de cet appareil est endommagé, il doit impérativement être remplacé par le fabricant, son service après-vente ou une personne de qualification similaire afin d'éviter d'autres risques.

Risque d'incendie!

- Pendant l'exploitation, ne laissez jamais l'appareil sans surveillance.
- N'utilisez jamais l'appareil sans eau courante.
- Ne posez jamais l'appareil à proximité de sources de chaleur.
- N'utilisez pas de rallonge. La fiche secteur doit être rapidement accessible en cas de danger.
- N'opérez jamais l'appareil avec un temporisateur externe ou un système de télécommande séparé.

Danger !

- N'utilisez jamais le thermos ④ de l'appareil dans le micro-ondes.
- Gardez l'appareil hors de portée de personnes (y compris d'enfants) dont les capacités physiques, sensorielles ou mentales ou dont le manque d'expérience ou de connaissances les empêchent d'assurer un usage sûr des appareils, s'ils n'ont pas été surveillés ou initiés au préalable.
- Informez les enfants des dangers que peut représenter l'appareil, afin qu'ils ne jouent pas avec ce dernier.
- Acheminez le cordon d'alimentation de telle manière que personne ne puisse marcher ou trébucher dessus.
- N'introduisez pas d'objets pointus ou durs dans le thermos ④. Ne touchez pas l'intérieur du thermos. Cela peut endommager l'appareil et occasionner des blessures.

Attention au risque d'ébouillantage !

- N'ouvrez jamais le porte-filtres ① pendant la préparation du café.
- Ne touchez pas la poche chaude du filtre. Pour retirer la poche du filtre, attendez que le liquide soit entièrement écoulé et que la poche du filtre soit refroidie. Utilisez l'élément filtrant ⑥ pour retirer la poche du filtre.
- Ne placez pas vos mains au-dessus de la vapeur d'eau montante.
- Ne déplacez jamais l'appareil pendant la préparation du café.
- Attendez pour enlever le thermos ④ que la préparation du café soit terminée et que le filtre soit vide.
- Avant la mise en marche, raccordez le porte-filtres, sinon vous risquez de vous ébouillanter avec la vapeur montante et l'eau très chaude.

Remarque importante:

Pour éviter d'endommager l'appareil !

- Versez exclusivement de l'eau courante dans le réservoir d'eau ❷ de l'appareil.
- N'exposez jamais le verre du thermos ❹ à des variations de température importantes. Le verre peut être endommagé.
- La responsabilité du fabricant est exclue si le verre devait casser.

Caractéristiques techniques

Tension secteur : 220 - 240 V ~ / 50 Hz

Puissance nominale : 1000 W

Filtre à café : taille 1x4

Accessoires fournis

- Cafetière électrique avec minuterie
- Thermos avec couvercle
- Cuillère-doseur
- Mode d'emploi

Avant la mise en service, veuillez vérifier que tous les accessoires fournis sont compris dans la livraison et qu'il n'y a pas de dégâts éventuels.

Usage conforme

Cette cafetière électrique est exclusivement prévue pour un usage domestique. Évitez de l'utiliser à des fins professionnelles.

Description de l'appareil

L'illustration figure sur l'encart à volet à la fin de ce mode d'emploi.

Cafetière électrique :

- ❶ Porte-filtres
- ❷ Réservoir d'eau
- ❸ Graduation
- ❹ Thermos
- ❺ Gouttière de câble
- ❻ Élément filtrant

Panneau de commande:

- ❷ Bouton "min"
- ❸ Bouton "auto"
- ❹ Bouton arôme
- ❺ Voyant rouge
- ❻ Voyant vert
- ❼ Interrupteur "arrêt"
- ❽ Interrupteur "marche"
- ❾ Voyant rouge "calc"
- ❿ Bouton "prog"
- ⓫ Bouton "h"

Avant la première utilisation

❶ Remarque :

Lorsque vous versez de l'eau, ne dépassez jamais la marque Max (10 tasses). L'appareil peut déborder.

- Avant la première utilisation, réglez le bouton arôme ❹ sur ❶ et laissez s'écouler le volume correspondant à deux fois 8 grandes tasses. Ne placez pas la poche du filtre et n'utilisez pas de café en poudre.
- Nettoyez l'appareil (voir le chapitre Maintenance et nettoyage).

Réglage de l'heure

- Pressez sur le bouton "h" **16** pour les heures ou sur le bouton "min" **7** pour les minutes jusqu'à ce que vous ayez réglé l'heure.

Fonction de mémorisation

Le réglage de l'heure et de l'heure de mise en marche reste mémorisé pendant 5 minutes environ après une coupure de courant. Cependant, l'horloge s'interrompt pendant la coupure d'électricité. Cela signifie qu'il y a aura un retard pouvant aller jusqu'à 5 minutes après restauration de l'alimentation électrique.



Préparation du café

Évitez de préparer moins de 2 grandes tasses de café ou plus de 3 petites tasses. Le café risque dans le cas contraire de ne pas avoir la température et la force requises.

- Faites pivoter le porte-filtres **1** vers l'extérieur et placez une poche du filtre (taille 1x4) avec les bords retournés dans l'élément filtrant **6**.

A l'aide de la cuillère-doseur, versez le café en poudre (moulu moyen ou fin) dans la poche du filtre (fig. **A**).

Une cuillère-doseur arasée correspond à 6 g de café en poudre environ.

			g
3	2	3 x 6g	18
4 ¹ / ₂	3	4 x 6g	24
6	4	5 x 6g	30
7 ¹ / ₂	5	6 x 6g	36
9	6	7 x 6g	42
10 ¹ / ₂	7	7 ¹ / ₂ x 6g	45
12	8	8 ¹ / ₂ x 6g	51
13 ¹ / ₂	9	9 x 6g	54
15	10	10 x 6g	60

- Redressez le porte-filtres **1** dans la cafetière électrique.
- Versez la quantité d'eau requise dans le réservoir d'eau **2** (fig. **B**). Utilisez pour cela la graduation **3** (fig. **B**). Ne jamais remplir d'eau au delà du repère Max (10 tasses), ne pas non plus mettre moins d'eau que pour 3 petites tasses ou 2 grandes tasses.
- Réglez la force du café à l'aide du bouton arôme **9** (fig. **C**). Le réglage **1** donne un café fort, le réglage **1** donne un café léger.
- Placez le thermos **4** dans la cafetière électrique. Assurez-vous avant chaque utilisation que le thermos **4** est vide.

Remarque :

Le café restera chaud plus longtemps si vous rincez préalablement le thermos à l'eau chaude.

- Pressez sur l'interrupteur "marche" **15** en haut de l'appareil pour commencer la préparation du café. Le voyant rouge **10** s'allume.
- Vous pouvez enlever le thermos **4** et servir le café une fois le voyant rouge **10** éteint.

Versez le café comme indiqué sur l'illustration **D**.

Remarque :

Laissez refroidir la cafetière électrique pendant 5 minutes environ avant de commencer une nouvelle préparation de café ou d'ajouter de l'eau.

Réglage du début de la préparation du café

Pressez sur le bouton "prog" **15** pour régler la cafetière électrique de manière à commencer la préparation du café à l'heure voulue. Commencez toujours par verser le café en poudre dans la poche du filtre de l'élément filtrant **6** et de l'eau dans le réservoir d'eau **2**. Placez le thermos **4** dans la cafetière électrique. Assurez-vous que le thermos **4** est vide et que le niveau du réservoir d'eau **2** ne dépasse pas la marque Max (10 tasses).

- Pressez sur le bouton "prog" **15** en la maintenant enfoncée. Réglez l'heure de début à l'aide du bouton "h" **16** et de la touche "min" **7** (voir le chapitre "Réglage de l'heure").
- Une fois l'heure de début réglée, relâchez le bouton "prog" **15**. L'heure de début est programmée.
- Réglez la force du café souhaitée à l'aide du bouton arôme **9**.
- Maintenez le bouton "auto" **8** enfoncé jusqu'à ce que le voyant vert **11** s'allume.
- Pour désactiver à nouveau la mise en marche automatique de la préparation, pressez sur l'interrupteur "arrêt" **12**.

Maintenance et nettoyage

- Avant chaque nettoyage, n'oubliez pas de retirer la fiche secteur de la prise secteur.

Danger d'électrocution !

Avant de nettoyer la cafetière électrique, débranchez systématiquement la fiche secteur de la prise.

Attention !

Ne plongez jamais la cafetière électrique sous l'eau.

Risque de brûlure !

Attendez toujours jusqu'à ce que la cafetière électrique ait refroidi avant de la nettoyer.

Pour nettoyer, enlevez le couvercle du thermos **4** (voir fig. **3**).

- N'utilisez pas de produit de nettoyage domestique ou d'objet coupant ou pointu pour éliminer les saletés. Vous risqueriez d'endommager la cafetière électrique.
- Essuyez le corps de la cafetière électrique et le thermos **4** à l'aide d'un chiffon doux légèrement imbibé de savon liquide.

- Retirez la poche du filtre de l'élément filtrant **6** après chaque utilisation.
- Retirez le filtre et rincez le porte-filtres **1**, l'élément filtrant **6** et le thermos **4** à l'eau courante.
- Séchez toutes les pièces avant de remettre l'appareil en service.

Nettoyage du bouchon

- Pour nettoyer le bouchon de la bouteille isolante, démontez-le tout d'abord comme indiqué ci-après (fig. **F**) :
- Retirez doucement la rondelle en silicone du tenon placé dans la partie inférieure du bouchon. Maintenez le tenon fermement car il appuie du côté opposé avec un ressort.
- Retirez le tenon et le ressort du bouchon.
- Nettoyez toutes les pièces avec du liquide vaisselle doux et séchez-les ensuite soigneusement.
- Pour remonter les pièces du bouchon, répétez les opérations dans l'ordre inverse du démontage.

Attention !

Ne laissez pas tremper dans l'eau savonneuse la bouteille isolante et le bouchon et ne nettoyez pas les pièces au lave-vaisselle car elles risquent de perdre leur étanchéité.

Si vous laissez la cafetière électrique inutilisée pendant une période prolongée, rangez le câble dans la gouttière de câble **5** (fig. **G**).

Détartrage

Vous devez détartrer l'appareil après 30 utilisations environ si l'eau est très dure et après 60 utilisations environ si elle est peu dure.

Utilisez uniquement un détartrant pour cafetière électrique et suivez les consignes d'utilisation.

Pour détartrer :

- Versez le détartrant dans le réservoir d'eau **2**.
- Versez de l'eau pour 8 grandes tasses environ.

- Tournez le bouton arôme 9 sur "calc" pour activer la fonction détartrage.
- Pressez sur l'interrupteur 13 "marche". Le voyant rouge 10 s'allume et le voyant "calc" 14 clignote.
- Attendez que l'eau soit complètement écoulée.
- Après le détartrage, laissez deux fois 8 tasses d'eau s'écouler.
- La cafetière électrique s'éteint après le détartrage.

Elimination de panne

La cafetière électrique ne fonctionne pas:

- L'appareil n'est pas allumé. Pressez sur l'interrupteur "marche" 13 pour mettre en marche l'appareil.
- La fiche secteur n'est pas enfoncée dans une prise électrique. Raccordez l'appareil au secteur. Enfichez la fiche secteur dans une prise électrique.
- La cafetière électrique n'est pas complètement refroidie depuis la dernière préparation de café. Laissez refroidir la cafetière électrique pendant 5 minutes environ avant de commencer une nouvelle préparation de café.

La préparation du café ne commence pas à l'heure choisie (minuterie) :

- La minuterie n'est pas activée. Pressez sur le bouton "auto" 8 pour activer la minuterie.
- L'heure n'est pas réglée. Contrôlez l'heure et réglez-la si besoin.

Le café est trop fort/trop léger :

- Vous avez versé trop/pas assez d'eau dans le réservoir d'eau. Versez la bonne quantité d'eau.
- Vous avez versé trop/pas assez de café en poudre. Versez plus/moins de café en poudre.
- Le café en poudre est moulu trop fin/trop gros. Choisissez un autre degré de mouture pour votre café en poudre.

- Le régulateur d'intensité 9 est mal réglé. Réglez l'intensité du café au niveau du régulateur d'intensité 9.

La préparation du café dure trop longtemps.

- Le système de percolation de l'appareil est entré. Détartrez l'appareil conformément à la description sous « Détartrage ».

L'appareil s'éteint pendant la préparation du café.

- Le système de percolation de l'appareil est entré. Détartrez l'appareil conformément à la description sous « Détartrage ».

L'appareil devient plus bruyant pendant la préparation du café.

- Le système de percolation de l'appareil est entré. Détartrez l'appareil conformément à la description sous « Détartrage ».

Il y a trop de vapeur.

- Le système de percolation de l'appareil est entré. Détartrez l'appareil conformément à la description sous « Détartrage ».

Mise au rebut



L'appareil ne doit jamais être jeté dans la poubelle domestique normale. Ce produit est soumis à la directive européenne 2002/96/EC.

Éliminez l'appareil par l'intermédiaire d'une entreprise de traitement des déchets autorisée ou via le service de recyclage de votre commune.

Veillez respecter les règlements actuellement en vigueur. En cas de doutes, contactez votre organisation de recyclage.



Procédez à une élimination des matériaux d'emballage respectueuse de l'environnement.

Garantie & service après-vente

Cet appareil bénéficie de 3 ans de garantie à compter de la date d'achat. L'appareil a été fabriqué avec soin et consciencieusement contrôlé avant sa distribution. Veuillez conserver le ticket de caisse en guise de preuve d'achat. Si la garantie devait s'appliquer, contactez par téléphone votre interlocuteur du service après-vente. Cette condition doit être respectée pour assurer l'expédition gratuite de votre marchandise.

La prestation de garantie s'applique uniquement pour les erreurs de matériaux et de fabrication, pas pour les dommages de transport, les pièces d'usure ou les dommages subis par les pièces fragiles, comme par ex. les interrupteurs ou les batteries. Le produit est exclusivement destiné à un usage privé et non commercial.

La garantie est annulée en cas de manipulation incorrecte et inappropriée, d'utilisation brutale et en cas d'intervention qui n'aurait pas été réalisée par notre centre de service après-vente agréé. Cette garantie ne constitue pas une restriction de vos droits légaux.

La durée de la garantie n'est pas prolongée par la garantie du fabricant. Ceci vaut également pour les pièces remplacées et réparées. Tous dommages et défauts présents dès l'achat doivent être notifiés dès que le produit est déballé, et au plus tard deux jours après la date d'achat. Toutes réparations survenant après la période sous garantie ne seront pas prises en charge.

FR Service France

Tel.: 0800 919270

E-Mail: kompennass@lidl.fr

IAN 68891

CH Service Suisse

Tel.: 0842 665566 (0,08 CHF/Min.,
mobile max. 0,40 CHF/Min.)

E-Mail: kompennass@lidl.ch

IAN 68891

Importateur

KOMPENASS GMBH
BURGSTRASSE 21
44867 BOCHUM, GERMANY

www.kompennass.com

Indice	pagina
Indicazioni di sicurezza	18
Dati tecnici	19
Fornitura	19
Uso conforme	19
Descrizione dell'apparecchio	19
Prima del primo impiego	19
Impostazione dell'ora	20
Funzione Memory	20
Preparazione del caffè	20
Determinazione dell'inizio dell'ebollizione	21
Pulizia e manutenzione	21
Pulizia del coperchio	21
Decalcificazione	22
Eliminazione dei guasti	22
La macchina da caffè non funziona	22
Il processo di ebollizione non si avvia all'ora desiderata (timer)	22
Il caffè è troppo forte/troppo leggero	22
La fase di ebollizione dura troppo a lungo	23
L'apparecchio si spegne durante l'ebollizione	23
Durante l'ebollizione l'apparecchio emette forti rumori	23
Si genera un eccessivo vapore	23
Smaltimento	23
Garanzia & assistenza	23
Importatore	24

Leggere attentamente le istruzioni per l'uso prima del primo impiego e conservarle per l'impiego successivo. In caso di cessione dell'apparecchio a terzi, consegnare anche il manuale di istruzioni.

Macchina per caffè all'americana

Indicazioni di sicurezza



Pericolo di scossa elettrica!

- Allacciare l'apparecchio solo ad una presa installata secondo le norme e collegata a terra.
- Estrarre sempre la spina dalla presa se si sposta o riempie l'apparecchio, in caso di guasto, prima di pulirlo o quando non lo si utilizza! Non tirare mai dal cavo, ma sempre dalla spina.
- Non immergere mai l'apparecchio in sostanze liquide. In caso capitasse che del liquido penetri nell'involucro, estrarre immediatamente la spina dalla presa. Far riparare l'apparecchio da personale specializzato e qualificato.
- Non afferrare mai l'apparecchio, il cavo di rete e la spina di rete con le mani umide.
- Per disinserire la spina dalla presa tirare sempre dalla spina, mai dal cavo.
- Non piegare o schiacciare il cavo di alimentazione.
- Prima di ogni utilizzo, controllare il cavo e la spina. Se il cavo di rete dell'apparecchio risultasse danneggiato, farlo sostituire dal produttore, dal centro di assistenza ai clienti autorizzato o da altro personale qualificato, per evitare pericoli.



Pericolo d'incendio!

- Non lasciare mai l'apparecchio incustodito durante l'uso.
- Non azionare mai l'apparecchio senza acqua.
- Non posizionare mai l'apparecchio in vicinanza di fonti di calore.
- Non utilizzare prolunghe. In caso di pericolo è necessario raggiungere rapidamente la presa di corrente.
- Non azionare l'apparecchio con un timer esterno o un sistema di telecomando separato.

Pericolo di fermento!

- Non utilizzare mai il thermos  dell'apparecchio nel microonde.
- Impedire l'uso dell'apparecchio a persone (inclusi bambini) che per motivi di natura fisica, sensoriale o mentale, o a causa della scarsa esperienza e conoscenza non possono utilizzare l'apparecchio in sicurezza senza controllo o senza essere stati prima istruiti in merito.
- Spiegare ai bambini il funzionamento dell'apparecchio e i suoi pericoli per impedire che lo usino come un giocattolo.
- Sistemare il cavo di rete in modo tale che non venga calpestato o costituisca intralcio.
- Non introdurre mai oggetti appuntiti o duri nel thermos . Non mettere mai la mano nel thermos. Ciò potrebbe causare danneggiamenti all'apparecchio e lesioni.

Avvertenza relativa al rischio di ustioni!

- Non aprire mai il portafiltro durante il processo di ebollizione .
- Non toccare mai il filtro bollente. Togliere il filtro solo quando il liquido è completamente colato e il filtro stesso si è raffreddato. Per rimuovere il filtro, utilizzare l'insero .
- Non tenere le mani esposte al vapore in fuoriuscita.
- Non muovete mai l'apparecchio durante la fase di ebollizione.
- Prelevare il thermos  solo quando il processo di ebollizione si è concluso e il filtro si è svuotato.
- Chiudere sempre il supporto del filtro prima di accendere la macchina, per evitare il pericolo di ustione a causa della fuoriuscita di vapore e acqua bollente.

Attenzione: come evitare danni all'apparecchio!

- Immettere nel contenitore dell'acqua ❷ dell'apparecchio esclusivamente acqua potabile pulita.
- Non esponete mai il recipiente in vetro che si trova nel thermos ❹ a forti sbalzi di temperatura. Il vetro si potrebbe danneggiare.
- Per danni dovuti alla rottura del vetro decliniamo ogni responsabilità!

Dati tecnici

Tensione di rete:	220 - 240 V ~ / 50 Hz
Potenza nominale:	1000 W
Filtro per caffè:	dimensioni 1x4

Fornitura

- Macchina da caffè con funzione timer
- Thermos con coperchio
- Misurino
- Istruzioni per l'uso

Prima della messa in funzione, controllare l'integrità della fornitura e l'eventuale presenza di danni.

Uso conforme

La macchina da caffè serve esclusivamente alla preparazione del caffè. Questa macchina da caffè è destinata esclusivamente all'uso privato.

Non utilizzarla a fini commerciali.

Descrizione dell'apparecchio

La foto si trova sulla parte interna della copertina posteriore.

Macchina da caffè:

- ❶ Portafiltro
- ❷ Contenitore dell'acqua
- ❸ Scala
- ❹ Thermos
- ❺ Comparto per cavo
- ❻ Insetto del filtro

Pannello di comando:

- ❷ Tasto „min“
- ❸ Tasto „auto“
- ❹ Manopola di regolazione dell'aroma
- ❺ Spia di segnalazione rossa
- ❻ Spia di segnalazione verde
- ❼ Interruttore „off“
- ❽ Interruttore „on“
- ❾ Spia di segnalazione rossa „calc“
- ❿ Tasto „prog“
- ⓫ Tasto „h“

Prima del primo impiego

ⓘ **Avviso:**

Non immettere acqua oltre la marcatura di livello massimo (10 tazze). Vi è altrimenti pericolo che il liquido fuoriesca dall'apparecchio.

- Prima del primo utilizzo portare la manopola di regolazione dell'aroma ❹ alla posizione ⓘ e far passare per due volte 8 tazze grandi di acqua. Non inserire nessun filtro e né il caffè macinato.
- Pulire l'apparecchio (vedi capitolo Pulizia e manutenzione).

Impostazione dell'ora

- Premere il tasto „h“ **16** per le ore e il tasto „min“ **7** per i minuti fino a quando non è impostata l'ora desiderata.

Funzione Memory

In caso di mancanza di corrente per soli 5 minuti al massimo, l'impostazione dell'ora e dell'ora di avvio viene mantenuta. L'orario non avanza, tuttavia, durante l'interruzione di corrente. Ciò significa che, al ripristino dell'alimentazione elettrica, l'orario può essere indietro fino a 5 minuti.



Preparazione del caffè

Evitare di preparare meno di 2 tazze grandi o 3 tazze piccole. Altrimenti il caffè non raggiunge la temperatura e l'intensità desiderata.

- Ribaltare il portafiltro **1** verso l'esterno ed inserire un filtro (dimensioni 1x4) con i lati piegati nell'insero del filtro **6**.

Con l'ausilio del misurino immettete il caffè (macinato da medio a fine) nel filtro (Fig. **A**).

Un misurino raso corrisponde a ca. 6 g di caffè macinato.

			g
3	2	3 x 6g	18
4 ¹ / ₂	3	4 x 6g	24
6	4	5 x 6g	30
7 ¹ / ₂	5	6 x 6g	36
9	6	7 x 6g	42
10 ¹ / ₂	7	7 ¹ / ₂ x 6g	45
12	8	8 ¹ / ₂ x 6g	51
13 ¹ / ₂	9	9 x 6g	54
15	10	10 x 6g	60

- Reinscrivere il portafiltro **1** nella macchina da caffè.
- Immettere la quantità di acqua desiderata nel contenitore **2** (Fig. **B**). A tale scopo utilizzare la scala esterna **3** (Fig. **B**). Non aggiungere acqua oltre il livello di marcatura Max (10 tazze) o in quantità inferiore a 3 tazze piccole o 2 tazze grandi.
- Impostare l'intensità del caffè con l'ausilio della manopola di regolazione dell'aroma **9** (Fig. **C**). Con l'impostazione **1** si ottiene un caffè forte, con l'impostazione **11** si ottiene un caffè più leggero.
- Inserire il thermos **4** nella macchina da caffè. Prima di ogni uso accertarsi che il thermos **4** sia vuoto.

Avvertenza:

Il caffè rimane caldo più a lungo se prima sciacquate il thermos con acqua bollente.

- Premere l'interruttore „on“ **13** che si trova all'estremità superiore dell'apparecchio per avviare la fase di ebollizione. La spia di segnalazione rossa **10** si illumina.
- Quando la spia di segnalazione rossa **10** si è spenta, si può togliere il thermos **4** e servire il caffè.

Per versare il caffè attenersi a quanto indicato in figura **D**.

Avvertenza:

Far raffreddare la macchina da caffè per circa 5 minuti prima di iniziare un nuovo processo di ebollizione o di aggiungere acqua.

Determinazione dell'inizio dell'ebollizione

Con il tasto „prog“ **15** è possibile impostare la macchina da caffè in modo tale che essa inizi il processo di ebollizione ad una determinata ora. Versare sempre dapprima il caffè in polvere nel filtro che si trova nell'apposito inserto **6** e acqua nel contenitore **2**. Poi mettere il thermos **4** nella macchina.

Accertarsi che il thermos **4** sia vuoto e che il livello dell'acqua nel contenitore **2** non superi la marcatura massima (10 tazze).

- Premere il tasto „prog“ **15** e tenerlo premuto. Impostare l'ora di avvio desiderata con il tasto „h“ **16** e il tasto „min“ **7** (vedi capitolo "Impostazione dell'ora").
- Quando l'ora di avvio desiderata è stata impostata, rilasciare il tasto „prog“ **15**. L'ora di avvio è adesso impostata.
- Impostare l'intensità del caffè desiderata con l'ausilio della manopola di regolazione dell'aroma **9**.
- Premere il tasto „auto“ **8** fino a quando la spia di segnalazione verde **11** non si accende.
- Se si desidera disattivare l'inizio automatico dell'ebollizione, premere il tasto „off“ **12**.

Pulizia e manutenzione

- Prima di ogni pulizia, staccare la spina dalla presa.

Pericolo di scossa elettrica!

Prima di pulire la macchina da caffè, disinserire sempre la spina dalla presa .

Attenzione!

Non immergere mai la macchina da caffè nell'acqua.

Pericolo di ustioni!

Attendere sempre il completo raffreddamento della macchina da caffè prima di ripulirla.

Per la pulizia togliere il coperchio del thermos **4** (vedi fig. **3**).

- Non utilizzare detergenti domestici o oggetti taglienti o appuntiti per rimuovere lo sporco. Essi potrebbero danneggiare la macchina da caffè.
- Pulire l'alloggiamento della macchina da caffè e il thermos **4** con un panno morbido inumidito con una soluzione detergente delicata.
- Dopo ogni impiego, prelevare il filtro dall'inserto **6**.
- Rimuovere il filtro e sciacquare il portafiltro **1**, l'inserto **6** e il thermos **4** sotto l'acqua corrente.
- Asciugare tutti i pezzi, prima di rimettere in funzione l'apparecchio.

Pulizia del coperchio

- Per pulire il coperchio del thermos si deve innanzitutto smontarlo come descritto qui di seguito (fig. **5**):
- Togliete con cautela la lastra di silicone dal perno che si trova sul lato inferiore del coperchio tenendo il perno fermo, in quanto esso viene premuto dal lato opposto con una molla.
- Staccate dal coperchio il perno e la molla.
- Pulite tutti i componenti in una liscivia di sapone delicata e poi asciugateli bene.
- Per ricomporre il coperchio procedete eseguendo tali operazioni nella sequenza opposta.

Attenzione!

Non lasciate il thermos ed il coperchio in posa nella liscivia di sapone e non pulite i componenti nella lavastoviglie, in quanto essi potrebbero perdere la loro ermeticità.

Se la macchina da caffè non viene utilizzata per un periodo di tempo piuttosto lungo, sistemare il cavo nell'apposito scomparto **5** (Fig. **6**).

Decalcificazione

Con acqua molto dura, la decalcificazione può essere necessaria già dopo circa 30 utilizzi, mentre con acqua meno dura, dopo circa 60 utilizzi.

Utilizzare esclusivamente un decalcificante adatto per macchine da caffè e seguire le istruzioni per l'uso.

Per la decalcificazione procedere come segue:

- Versare il decalcificante nel contenitore per l'acqua ②.
- Versare acqua fino a raggiungere il livello massimo di 8 tazze grandi.
- Per attivare la funzione di decalcificazione portare la manopola di regolazione dell'aroma ⑨ alla posizione „calc“.
- Premere l'interruttore ⑬ „on“. La spia di segnalazione ⑩ si accende e la spia di segnalazione „calc“ ⑭ lampeggia.
- Attendere fino al completo passaggio dell'acqua.
- Dopo la decalcificazione fate passare due volte 8 tazze di acqua.
- La macchina da caffè si spegne automaticamente dopo la decalcificazione.

Eliminazione dei guasti

La macchina da caffè non funziona:

- L'apparecchio non è acceso. Premere l'interruttore „on“ ⑬ per accendere l'apparecchio.
- La spina non è inserita nella presa. Collegare l'apparecchio con la rete elettrica. Inserire la spina in una presa di rete.
- Dopo l'ultimo processo di ebollizione la macchina da caffè non si è raffreddata completamente. Lasciar raffreddare la macchina da caffè per circa 5 minuti prima di iniziare un nuovo processo di ebollizione.

Il processo di ebollizione non si avvia all'ora desiderata (timer):

- Il timer non è attivato. Premere il tasto „auto“ ⑧ per attivare il timer.
- L'ora non è impostata correttamente. Controllare l'ora e all'occorrenza impostarla.

Il caffè è troppo forte/troppo leggero:

- Nel serbatoio c'è troppo poca/troppa acqua. Immettere la corretta quantità di acqua.
- È stato immesso troppo/troppo poco caffè macinato. Ridurre/aumentare la quantità di caffè.
- Il caffè è macinato troppo finemente/troppo grossolanamente. Selezionare un altro grado di macinatura per il vostro caffè.
- Il regolatore dell'aroma ⑨ è stato impostato erroneamente. Impostare l'intensità del caffè con il regolatore dell'aroma ⑨.

La fase di ebollizione dura troppo a lungo.

- Il sistema di bollitura dell'apparecchio è calcificato. Decalcificare l'apparecchio così come descritto alla voce "Decalcificazione"

L'apparecchio si spegne durante l'ebollizione.

- Il sistema di bollitura dell'apparecchio è calcificato. Decalcificare l'apparecchio così come descritto alla voce "Decalcificazione"

Durante l'ebollizione l'apparecchio emette forti rumori.

- Il sistema di bollitura dell'apparecchio è calcificato. Decalcificare l'apparecchio così come descritto alla voce "Decalcificazione"

Si genera un eccessivo vapore.

- Il sistema di bollitura dell'apparecchio è calcificato. Decalcificare l'apparecchio così come descritto alla voce "Decalcificazione".

Smaltimento



Non gettare per alcun motivo l'apparecchio insieme ai normali rifiuti domestici. Questo prodotto sottostà alla direttiva europea 2002/96/EC.

Smaltire l'apparecchio presso un'azienda autorizzata o presso l'ente comunale di smaltimento. Rispettare le norme attualmente in vigore. In caso di dubbi, contattare l'azienda di smaltimento competente.



Smaltire tutti i materiali d'imballaggio in conformità alle norme per il rispetto dell'ambiente.

Garanzia & assistenza

Questo apparecchio è garantito per 3 anni a partire dalla data di acquisto. L'apparecchio è stato prodotto con cura e debitamente collaudato prima della consegna. Conservare lo scontrino come prova d'acquisto. In caso di interventi in garanzia, contattare telefonicamente il proprio centro di assistenza. Solo in questo modo è possibile garantire una spedizione gratuita della merce. La garanzia vale solo per i difetti di materiale o fabbricazione, non per i danni da trasporto, parti soggette a usura o danni a parti fragili come ad es. interruttori o accumulatori. Il prodotto è destinato esclusivamente all'uso domestico e non a quello commerciale.

La garanzia decade in caso di impiego improprio o manomissione, uso della forza e interventi non eseguiti dalla nostra filiale di assistenza autorizzata. Questa garanzia non costituisce alcun limite ai diritti legali del consumatore. Il periodo di garanzia non viene prolungato in caso di un intervento in garanzia. Ciò vale anche per le componenti sostituite e riparate. I danni e difetti presenti già all'acquisto devono essere comunicati immediatamente dopo il disimballaggio, e non oltre due giorni dalla data di acquisto. Le riparazioni effettuate dopo la scadenza del periodo di garanzia sono a pagamento.

IT Assistenza Italia

Tel.: 02 36003201

E-Mail: kompennass@lidl.it

IAN 68891

CH Assistenza Svizzera

Tel.: 0842 665566 (0,08 CHF/Min.,

telefonia mobile max. 0,40 CHF/Min.)

E-Mail: kompennass@lidl.ch

IAN 68891

Importatore

KOMPERNASS GMBH
BURGSTRASSE 21
44867 BOCHUM, GERMANY

www.kompernass.com

Veiligheidsvoorschriften	26
Technische gegevens	27
Inhoud van het pakket	27
Gebruik in overeenstemming met bestemming	27
Apparaatbeschrijving	27
Vóór de eerste ingebruikname	27
Tijd instellen	28
Geheugenfunctie	28
Koffie zetten	28
Start van het koffiezetten instellen	28
Reiniging en onderhoud	29
Reiniging van het deksel	29
Ontkalking	29
Problemen oplossen	30
Het koffiezetapparaat werkt niet	30
Het koffiezetten start niet op het gewenste tijdstip (timer)	30
De koffie is te sterk/te slap	30
Het koffiezetten duurt ongewoon lang	30
Het apparaat wordt tijdens het koffiezetten uitgeschakeld	30
Het apparaat maakt tijdens het koffiezetten meer lawaai	30
Er ontstaat overmatig veel waterdamp	30
Milieurichtlijnen	30
Garantie & service	31
Importeur	31

Lees de gebruiksaanwijzing voordat u het apparaat voor het eerst gebruikt aandachtig door en berg deze op voor toekomstig gebruik. Als u het apparaat van de hand doet, geef dan ook de handleiding mee.

KOFFIEZETAPPARAAT

Veiligheidsvoorschriften

Gevaar door stroomschok!

- Sluit het apparaat uitsluitend aan op een volgens de voorschriften geïnstalleerd en geaard stopcontact.
- Haal de netstekker uit het stopcontact wanneer u het apparaat verplaatst, vult, bij storingen, voordat u het apparaat schoonmaakt of wanneer u het niet gebruikt.
- Dompel het apparaat nooit onder in vloeistoffen. Mocht er toch vloeistof in de apparaatbehuizing komen, haal dan meteen de netstekker van het apparaat uit het stopcontact. Laat het apparaat door deskundig personeel repareren.
- Pak het apparaat, netsnoer en netstekker nooit met natte handen vast.
- Trek het netsnoer altijd bij de stekker uit het stopcontact, trek nooit aan het snoer zelf.
- Knik of plet het netsnoer niet.
- Controleer telkens voor gebruik het netsnoer en de netstekker. Wanneer het netsnoer van dit apparaat beschadigd raakt, dient het door de fabrikant, de klantendienst of een hiertoe bevoegd persoon te worden vervangen, om gevaar te voorkomen.

Brandgevaar!

- Laat het apparaat zolang het in bedrijf is nooit onbeheerd achter.
- Gebruik het apparaat nooit zonder leidingwater.
- Plaats het apparaat nooit in de buurt van warmtebronnen.
- Gebruik geen verlengsnoer. In geval van gevaar moet de netstekker snel te bereiken zijn.
- Gebruik het apparaat niet met een externe tijdschakelklok of een separaat systeem voor afstandsbediening.

Letselgevaar!

- Gebruik de isoleerkan **4** van het apparaat nooit in de magnetron.
- Laat het apparaat niet gebruiken door personen (met inbegrip van kinderen) die vanwege hun fysieke, zintuiglijke of mentale vaardigheden of door een gebrek aan ervaring en kennis het apparaat mogelijk niet op veilige wijze kunnen gebruiken, wanneer ze niet onder toezicht staan of niet tevoren zijn geïnstrueerd.
- Geef kinderen uitleg over het apparaat en de hiermee verbonden gevaren, zodat ze niet met het apparaat spelen.
- Leg het netsnoer zodanig dat er niemand op kan gaan staan of over kan struikelen.
- Steek geen puntige of harde voorwerpen in de isoleerkan **4**. Kom niet met uw handen in de isoleerkan. Dit kan resulteren in beschadiging van het apparaat en in letsel.

Waarschuwing voor brandwonden!

- Open tijdens het koffiezetten nooit de filterhouder **1**.
- Raak het hete filterzakje niet aan. Verwijder het filterzakje pas wanneer de vloeistof is doorgelopen en het filterzakje is afgekoeld. Gebruik de filterinzet **6** om het filterzakje te verwijderen.
- Houd uw handen niet in de opstijgende waterdamp.
- Beweeg het apparaat nooit tijdens het koffiezetten.
- Verwijder de isoleerkan **4** pas wanneer het koffiezetten gereed is en het filter is doorgelopen.
- Sluit altijd de filterhouder voordat u het apparaat inschakelt, anders bestaat er gevaar voor brandwonden door ontsnappende hete lucht en heet water.

Voorzichtig:

Zo voorkomt u beschadiging van het apparaat!

- Doe uitsluitend schoon leidingwater in het waterreservoir ② van het apparaat.
- Stel het glas in de isoleerkan ④ nooit bloot aan sterke temperatuurschommelingen. Het glas kan daardoor beschadigd raken.
- Voor schade door glasbreuk aanvaarden wij geen aansprakelijkheid!

Technische gegevens

Netspanning: 220 - 240 V ~ / 50 Hz

Nominaal vermogen: 1000 W

Koffiefilter: formaat 1x4

Inhoud van het pakket

- Koffiezetapparaat met timerfunctie
- Isoleerkan met deksel
- Maatlepel
- Gebruiksaanwijzing

Controleer voor ingebruikname de inhoud van het pakket op volledigheid en eventuele beschadigingen.

Gebruik in overeenstemming met bestemming

Dit koffiezetapparaat is uitsluitend bestemd voor huishoudelijk gebruik, dus privé. Gebruik het niet bedrijfsmatig.

Apparaatbeschrijving

De afbeelding bevindt zich op de achterste uitvouwpagina.

Koffiezetapparaat:

- ① Filterhouder
- ② Waterreservoir
- ③ Maatverdeling
- ④ Isoleerkan
- ⑤ Kabelschacht
- ⑥ Filterinzet

Bedieningspaneel:

- ⑦ Toets "min"
- ⑧ Toets "auto"
- ⑨ Aromadraaiknop
- ⑩ Rood indicatielampje
- ⑪ Groen indicatielampje
- ⑫ Schakelaar "off"
- ⑬ Schakelaar "on"
- ⑭ Rood indicatielampje "calc"
- ⑮ Toets "prog"
- ⑯ Toets "h"

Vóór de eerste ingebruikname

ⓘ **Opmerking:**

Vul het reservoir nooit verder met water dan tot de markering Max (10 kopjes). Anders kan het apparaat overstromen.

- Zet voor het eerste gebruik de aromadraaiknop ⑨ o op de stand (j) en laat twee keer 8 grote bekers water doorlopen. Plaats geen filterzakje en gebruik geen koffiepoeder.
- Maak het apparaat schoon (zie hoofdstuk "Reiniging en onderhoud").

Tijd instellen

- Druk zo vaak op de toets "h" **16** voor de uren resp. de toets "min" **7** voor de minuten, tot de gewenste tijd is ingesteld.



Geheugenfunctie

De instelling van de tijd en starttijd blijft bij een stroomstoring ongeveer 5 minuten behouden. De tijd loopt echter niet door tijdens de stroomuitval. Dat betekent, dat de tijd, nadat de stroomvoorziening weer is hersteld, tot wel 5 minuten achterloopt.

Koffie zetten

Zet bij voorkeur niet minder dan 2 grote of 3 kleine koppen koffie. Anders heeft de koffie niet de gewenste temperatuur en sterkte.

- Zwaai de filterhouder **1** naar buiten en plaats een filterzakje (formaat 1x4) met omgevouwen zijanten in de filterinzet **6**.
Doe met de maatlepel koffiopoeder (middelgrof tot fijn gemalen) in het filterzakje (afb. **A**).
Eén afgestreken maatlepel komt overeen met ca. 6 g koffiopoeder.

			g
3	2	3 x 6g	18
4 ¹ / ₂	3	4 x 6g	24
6	4	5 x 6g	30
7 ¹ / ₂	5	6 x 6g	36
9	6	7 x 6g	42
10 ¹ / ₂	7	7 ¹ / ₂ x 6g	45
12	8	8 ¹ / ₂ x 6g	51
13 ¹ / ₂	9	9 x 6g	54
15	10	10 x 6g	60

- Plaats de filterhouder **1** terug in het koffiezetapparaat.
- Doe de gewenste hoeveelheid water in het waterreservoir **2** (afb. **B**). Gebruik daartoe de maatverdeling aan de buitenkant **3** (afb. **B**). Doe er nooit meer water in dan tot de max-markering (10 koppen) of minder water dan voor 3 kleine of twee grote koppen.
- Stel de koffiesterkte in met de aromadraaiknop **9** (afb. **C**). De instelling **1** zorgt voor sterke koffie, de instelling **1** voor milde koffie.
- Plaats de isoleerkan **4** in het koffiezetapparaat. Controleer voor elk gebruik of de isoleerkan **4** leeg is.

i **Opmerking:**

De koffie blijft langer warm wanneer u de isoleerkan vooraf met heet water omspoelt.

- Druk op de schakelaar "on" **13** aan de bovenkant om het koffiezetten te starten. Het rode indicatielampje **10** gaat branden.
- U kunt de isoleerkan **4** afnemen en de koffie inschenken wanneer het rode indicatielampje **10** uit is.

Raadpleeg voor het inschenken van de koffie afbeelding **D**.

i **Opmerking:**

Laat het koffiezetapparaat ongeveer 5 minuten afkoelen voordat u opnieuw koffie gaat zetten of nieuw water in het reservoir doet.

Start van het koffiezetten instellen

Met de toets "prog" **15** kunt u het koffiezetapparaat zo instellen dat het koffiezetten op een vastgesteld tijdstip begint. Doe altijd eerst koffiopoeder in het filterzakje in de filterinzet **6** en water in het waterreservoir **2**. Plaats de isoleerkan **4** in het koffiezetapparaat. Vergewis u ervan dat de isoleerkan **4** leeg is en dat het waterreservoir **2** niet verder gevuld is dan de markering Max (10 kopjes).

- Druk op de toets “prog” **15** en houd deze ingedrukt. Stel de gewenste starttijd in met de toets “h” **16** en de toets “min” **7** (zie hoofdstuk “Tijd instellen”).
- Wanneer de gewenste starttijd is ingesteld, laat u de toets “prog” **15** los. De starttijd is nu geprogrammeerd.
- Stel de gewenste koffiesterkte in met de aroma-draaiknop **9**.
- Druk op de toets “auto” **8** tot het groene indicatielampje **11** brandt.
- Wanneer u het automatisch starten van het koffiezetten wilt deactiveren, drukt u op de schakelaar “off” **12**.

Reiniging en onderhoud

- Haal voor het schoonmaken altijd eerst de netstekker uit het stopcontact.

Gevaar voor elektrische schok!

Haal altijd eerst de netstekker uit het stopcontact voordat u het koffiezetapparaat schoonmaakt.

Let op!

Dompel het koffiezetapparaat nooit onder in water.

Verbrandingsgevaar!

Wacht altijd tot het koffiezetapparaat is afgekoeld, voordat u het schoonmaakt.

Haal voor het schoonmaken het deksel van de isoleerkan **4** af (zie afb. **E**).

- Gebruik geen huishoudelijke schoonmaakmiddelen of scherpe resp. spitse voorwerpen om vuil te verwijderen. Daardoor zou u het koffiezetapparaat kunnen beschadigen.
- Neem de behuizing van het koffiezetapparaat en de isoleerkan **4** af met een licht met een milde zeepoplossing bevochtigde zachte doek.
- Haal na elk gebruik het filterzakje uit de filterinzet **6**.

- Verwijder het filter en spoel de filterhouder **1**, filterinzet **6** en isoleerkan **4** schoon onder stromend leidingwater.
- Droog alle onderdelen af voordat u het apparaat weer in gebruik neemt.

Reiniging van het deksel

- Om het deksel van de isoleerkan te reinigen, haalt u het eerst uit elkaar op de hierna beschreven wijze (afb. **F**):
- Haal voorzichtig de siliconenschijf van de pen aan de onderkant van het deksel af. Houd de pen daarbij vast, omdat die van de andere kant met een veer wordt aangedrukt.
- Haal de pen en de veer uit het deksel.
- Maak alle onderdelen schoon in mild zeepsop en droog ze daarna goed af.
- Om het deksel weer in elkaar te zetten, gaat u in de omgekeerde volgorde te werk.

Let op!

Laat de isoleerkan en het deksel niet in het zeepsop liggen en reinig de onderdelen niet in de vaatwasser, omdat dan de kans bestaat dat ze niet meer waterdicht zijn.

Wanneer u het koffiezetapparaat langere tijd niet gebruikt, bergt u het snoer op in de kabelschacht **5** (afb. **G**).

Ontkalking

Bij hard water is ontkalken al na ca. 30 keer gebruik noodzakelijk, bij zacht water na ca. 60 keer gebruik.

Gebruik uitsluitend een voor koffiezetapparaten geschikt ontkalkingsmiddel en volg de gebruiksaanwijzing op.

U ontkalkt het apparaat als volgt:

- Doe het ontkalkingsmiddel in het waterreservoir **2**.
- Vul dit aan met water voor max. 8 grote koppen.

- Zet de aromadraaiknop 9 op "calc" om de ontkalkingsfunctie te activeren.
- Druk op de schakelaar 13 "on". Het rode indicatielampje 10 brandt en het indicatielampje "calc" 14 knippert.
- Wacht tot het water volledig is doorgelopen.
- Laat na het ontkalken twee keer 8 koppen water doorlopen.
- Het koffiezetapparaat gaat na het ontkalken uit.

Problemen oplossen

Het koffiezetapparaat werkt niet:

- Het apparaat is niet ingeschakeld. Druk op de schakelaar "on" 13 om het apparaat aan te zetten.
- De netstekker steekt niet in een stopcontact. Sluit het apparaat aan op netstroom. Steek de netstekker in een stopcontact.
- Het koffiezetapparaat is na de laatste keer koffiezetten nog niet volledig afgekoeld. Laat het koffiezetapparaat ongeveer 5 minuten afkoelen voordat u opnieuw koffie gaat zetten.

Het koffiezetten start niet op het gewenste tijdstip (timer):

- De timer is niet geactiveerd. Druk op de toets "auto" 8 om de timer te activeren.
- De tijd is niet correct ingesteld. Controleer de tijd en stel deze eventueel in.

De koffie is te sterk/te slap:

- Er is te weinig/te veel water in het waterreservoir. Doe de juiste hoeveelheid water in het reservoir.
- Er is te veel/te weinig koffiepoeder gebruikt. Gebruik minder/meer koffiepoeder.
- Het koffiepoeder is te fijn/te grof gemalen. Kies een ander type maling voor het koffiepoeder.
- De aroma-draaiknop 9 is verkeerd ingesteld. Stel de koffiesterkte in op de aroma-draaiknop 9.

Het koffiezetten duurt ongewoon lang.

- Het apparaatsysteem om koffie te zetten is verkalkt. Ontkalk het apparaat, zoals beschreven onder "Ontkalking".

Het apparaat wordt tijdens het koffiezetten uitgeschakeld.

- Het apparaatsysteem om koffie te zetten is verkalkt. Ontkalk het apparaat, zoals beschreven onder "Ontkalking".

Het apparaat maakt tijdens het koffiezetten meer lawaai.

- Het apparaatsysteem om koffie te zetten is verkalkt. Ontkalk het apparaat, zoals beschreven onder "Ontkalking".

Er ontstaat overmatig veel waterdamp.

- Het apparaatsysteem om koffie te zetten is verkalkt. Ontkalk het apparaat, zoals beschreven onder "Ontkalking".

Milieurichtlijnen



Deponeer het apparaat in geen geval bij het normale huisvuil. Dit product is onderhevig aan de Europese richtlijn 2002/96/EC.

Voer het apparaat af via een erkend afvalverwerkingsbedrijf of via uw gemeentereiniging. Neem de bestaande voorschriften in acht. Neem in geval van twijfel contact op met de gemeentelijke reinigingsdienst.



Voer alle verpakkingsmaterialen op een milieuvriendelijke manier af.

Garantie & service

U heeft op dit apparaat 3 jaar garantie vanaf de aankoopdatum. Het apparaat is met de grootst mogelijke zorg vervaardigd en voorafgaand aan de levering nauwkeurig gecontroleerd. Bewaar a.u.b. de kassabon als aankoopbewijs. Als u aanspraak wilt maken op garantie, neem dan a.u.b. telefonisch contact op met uw servicefiliaal. Alleen op die manier is een kostenloze verzending van uw product gegarandeerd.

De garantie geldt alleen voor materiaal- of fabricagefouten, echter niet voor transportschade, of voor onderdelen die aan slijtage onderhevig zijn, of voor beschadigingen aan breekbare delen, bijv. schakelaars of accu's. Het product is uitsluitend bestemd voor privé-gebruik en niet voor bedrijfsmatige doeleinden.

Bij verkeerd gebruik en ondeskundige behandeling, bij gebruik van geweld en bij reparaties die niet door ons geautoriseerd servicefiliaal zijn uitgevoerd, vervalt de garantie.

Uw wettelijke rechten worden door deze garantie niet beperkt.

De garantieperiode wordt niet verlengd door de aansprakelijkheid. Dit geldt eveneens voor vervangen en gerepareerde onderdelen. Schade en gebreken die mogelijk reeds bij de aankoop aanwezig zijn, moeten direct na het uitpakken worden gemeld, uiterlijk echter twee dagen na de dag van aankoop. Na verstrijken van de garantieperiode moeten alle voorkomende reparaties vergoed worden.

Importeur

KOMPERNASS GMBH
BURGSTRASSE 21
44867 BOCHUM, GERMANY

www.kompernass.com

Service Nederland

Tel.: 0900 0400223 (0,10 EUR/Min.)

E-Mail: kompernass@lidl.nl

IAN 68891