

Istruzioni per l'uso **iZ 21**

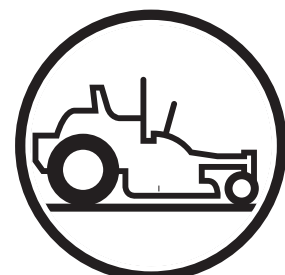

Prima di usare la macchina, leggere per intero le istruzioni per l'uso e accertarsi di averne compreso il contenuto.

Italiano

MANUALE DELL OPERATORE

RIDER

SERIE iZ

Indice

Indice	1	Manutenzione	35
Introduzione	3	Programma di manutenzione	35
Congratulazioni	3	Batteria.....	37
Generalit	3	Impianto di accensione	38
Guida e trasporto su strade pubbliche	3	Controllo del sistema di sicurezza.....	39
Traino.....	3	Controllo della presa d aria del motore	41
Funzionamento	3	Controllo e regolazione del cavo dell acceleratore ..	41
Assistenza.....	4	Controllo e regolazione del cavo del	
Numero di serie.....	4	comando dell aria.....	41
Simboli e decalcomanie	5	Sostituzione del filtro dell aria.....	42
Norme di sicurezza	7	Manutenzione del filtro dell aria a ciclone	43
Uso generico.....	7	Sostituzione del filtro del carburante	45
Dispositivi di protezione individuale	9	Controllo del filtro dell aria	
Utilizzo sui pendii	9	della pompa del carburante.....	45
Bambini	10	Controllo della pressione dei pneumatici	46
Manutenzione	11	Controllo del freno di stazionamento.....	46
Trasporto.....	14	Controllo delle cinghie trapezoidali	46
Responsabilit del cliente	15	Controllo delle lame	47
Comandi	16	Regolazione della scocca del rasaerba	49
Posizione dei comandi	16	Pulizia e lavaggio	51
1. Leve di comando.....	17	Ruote anteriori.....	51
2. Contatore	18	Elementi di fissaggio	51
3. Inserimento della trazione.....	18	Lubrificazione	52
4. Freno di stazionamento	18	Programma di lubrificazione.....	52
5. Interruttore delle lame	19	Generalit	52
6. Interruttore di avviamento	19	Lubrificazione dei cavi.....	53
7. Fusibili.....	19	Bussole degli alberi e tiranteria	53
8. Dispositivo di blocco del sedile	20	Lubrificazione secondo il Programma di	
9. Rifornimento.....	20	lubrificazione	53
10. Valvola del carburante	21	Guida alla ricerca dei guasti	60
11. Leva di regolazione del sedile.....	21	Rimessaggio	62
12. Comando dell aria	21	Rimessaggio invernale.....	62
13. Comando dell acceleratore	22	Assistenza.....	62
14. Leva di sollevamento del gruppo di taglio ...	22	Schema elettrico	63
Valvole di scarico delle pompe	23	Dati tecnici	64
Accessori	23	Accessori.....	66
Funzionamento	24	Specifiche di serraggio.....	66
Addestramento.....	24	Certificati di conformit	67
Barra antirollio e cintura di sicurezza	25	Dichiarazione di conformit UE.....	67
Prima dell avviamento	25	Registro di manutenzione	68
Avviamento del motore	25	Alla consegna.....	68
Avviamento del motore con batteria scarica	29	Dopo le prime 8 ore.....	69
Guida	30	Dopo 25 ore	70
Utilizzo sui pendii	31	Dopo 50 ore	71
Suggerimenti per il taglio	32	Dopo 100 ore	72
Arresto del motore	33	Dopo 300 ore	73
Trasferimento manuale	34	Almeno una volta l anno.....	74



AVVERTENZA!

Il mancato rispetto delle istruzioni per l'uso può provocare lesioni personali ad operatore o altre persone. Il proprietario deve leggere attentamente queste istruzioni e consentire l'uso del rasaerba esclusivamente a persone addestrate che hanno letto queste istruzioni. Ogni operatore deve essere in buone condizioni fisiche e mentali e non essere sotto l'effetto di farmaci o sostanze stupefacenti.

INTRODUZIONE

Introduzione

Congratulazioni

Grazie per aver acquistato un rasaerba semovente Husqvarna. Questa macchina è progettata per un taglio rapido ed efficiente particolarmente in grandi aree. Le prestazioni della macchina sono rese ancor più efficienti dai comandi in un'unica posizione e dalla trasmissione idrostatica regolata dai comandi dello sterzo.

Questo manuale è estremamente importante. Le istruzioni fornite (uso, assistenza, manutenzione, ecc.) possono estendere notevolmente la durata della macchina e persino aumentarne il valore in caso di rivendita. Inoltre, il rispetto delle norme di sicurezza è fondamentale per la sicurezza dell'operatore e delle altre persone.

In caso di vendita della macchina, fornire il manuale dell'operatore al nuovo proprietario.

L'ultimo capitolo di questo manuale dell'operatore riporta un Registro di assistenza. Accertarsi che tutti gli interventi di assistenza e di riparazione vengano documentati. Un registro di assistenza aggiornato riduce i costi dell'assistenza necessaria per la manutenzione stagionale e aumenta il valore dell'usato. Se occorre lasciare la macchina in officina per assistenza, portare il manuale dell'operatore con sé.

Informazioni generali

In questo manuale dell'operatore, le espressioni destra e sinistra, all'indietro e in avanti, sono utilizzate facendo riferimento alla direzione di marcia normale della macchina.

In seguito al miglioramento continuo dei nostri prodotti, ci riserviamo il diritto di modificare specifiche e design senza preavviso.

Guida e trasporto su strade pubbliche

Prima di guidare o trasportare la macchina su strade pubbliche, informarsi sulle disposizioni legislative locali. Se la macchina deve essere trasportata, utilizzare sempre attrezzature di fissaggio adeguate e accertarsi che la macchina sia perfettamente ancorata. **NON** utilizzare la macchina su strade pubbliche.

Traino

Non trainare la macchina, altrimenti può danneggiarsi il sistema di trasmissione.

Non trainare eventuali rimorchi ecc. con il rasaerba. In caso contrario, essi possono impennarsi o ribaltarsi provocando danni al rasaerba o gravi lesioni personali.

Funzionamento

Questa macchina è progettata per il taglio di erba o prati e altri terreni regolari e privi di ostacoli quali pietre, ceppi d'albero, ecc. La macchina può essere utilizzata anche per altre attività, quando dotata di accessori speciali forniti dal produttore unitamente alle istruzioni alla consegna. Ogni impiego diverso è inappropriato. Attenersi scrupolosamente alle indicazioni del produttore relative a funzionamento, manutenzione e riparazioni.

Come tutte le attrezzature a motore, i rasaerba possono essere potenzialmente pericolosi se utilizzati in modo improprio. La sicurezza richiede buon senso e il rispetto delle presenti istruzioni.

Per l'impiego, la manutenzione e la riparazione della macchina, affidarsi solo a persone che abbiano familiarità con le sue caratteristiche e conoscano le norme di sicurezza. Per la manutenzione della macchina, utilizzare esclusivamente ricambi approvati.

Osservare tutte le normative per la prevenzione degli incidenti, regolamentazioni sulla sicurezza sul luogo di lavoro, codice della strada e altre norme generali di sicurezza.

Ogni modifica non autorizzata alla struttura della macchina solleva il produttore da tutte le responsabilità derivanti da lesioni alle persone o alle cose.

INTRODUZIONE

Assistenza

I prodotti Husqvarna sono venduti in tutto il mondo esclusivamente presso rivenditori specializzati che forniscono un servizio di assistenza completo. Ciò per garantire che il cliente riceva solo il miglior supporto e assistenza. Prima della consegna, per esempio, la macchina viene controllata e regolata dal rivenditore, vedere il certificato nel Registro di assistenza in questo manuale dell'operatore.

Per richiedere parti di ricambio o ricevere assistenza su questioni relative alla garanzia o simili, contattare:

Questo Manuale dell'operatore si riferisce alla macchina con numero di serie:	Motore	Trasmissione

Numero di serie

Il numero di serie della macchina è riportato sulla targa stampata affissa a sinistra nel vano motore. La targa riporta le seguenti informazioni (dall'alto):

- Designazione del tipo di macchina (I.D.).
- Numero di tipo del produttore (Model).
- Numero di serie della macchina (Serial no.)

Per ordinare le parti di ricambio occorre indicare la designazione di tipo e il numero di serie.

Il numero di fabbricazione del motore è indicato su una decalcomania con codice a barre. La decalcomania è affissa sul lato sinistro del carter, sul lato opposto al motorino d'avviamento. La targa indica:

- Numero di serie del motore (E/NO).
- Designazione del tipo di motore (Code).

I suddetti dati devono essere indicati per ordinare parti di ricambio.

Il numero di fabbricazione della pompa idraulica è indicato su una decalcomania con codice a barre affissa sul lato sinistro dell'alloggiamento della pompa. La targa indica:

- Designazione del tipo di pompa.
- Numero di serie della pompa.

Il numero di fabbricazione del motore idraulico è indicato su una targa tonda metallica. La targa è affissa all'interno del motore. La targa indica:

- Designazione di tipo e versione del motore idraulico.
- Numero di serie del motore idraulico.

SIMBOLI E DECALCOMANIE

Simboli e decalcomanie

Questi simboli sono presenti sulla macchina e nel manuale dell'operatore. Studiarli attentamente per imparare a riconoscerne il significato.

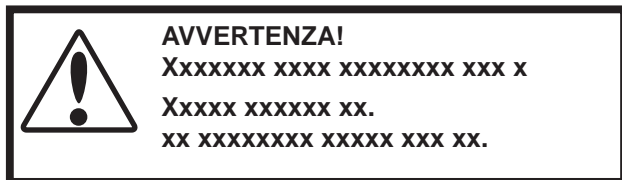

Utilizzato in questa pubblicazione per avvertire il lettore del rischio di **lesioni personali o morte**, in particolare se il lettore non si attiene alle istruzioni fornite nel manuale.

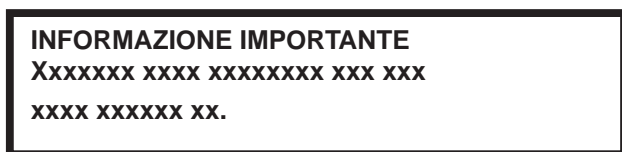

Utilizzato in questa pubblicazione per avvertire il lettore del rischio di **danni materiali**, in particolare se il lettore non si attiene alle istruzioni fornite nel manuale. Utilizzato anche in caso di possibile uso improprio o montaggio errato.

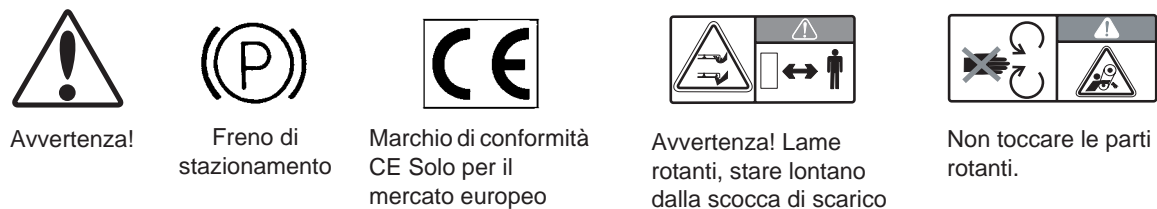
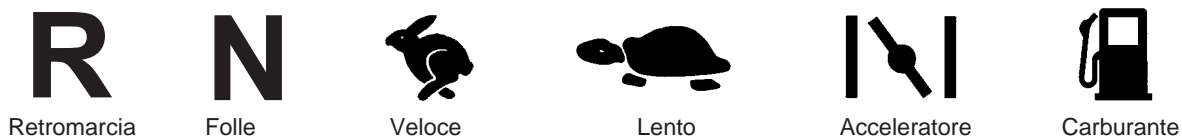

L'acido della batteria è corrosivo, esplosivo e infiammabile

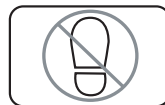

Non sostare qui



Livello di emissioni acustiche nell'ambiente conforme alle direttive dell'Unione Europea. Il livello delle emissioni della macchina è indicato nel capitolo DATI TECNICI e sulle decalcomanie.



Utilizzare occhiali protettivi



Utilizzare guanti protettivi

Solo per il mercato europeo

SIMBOLI E DECALCOMANIE

Leggere il Manuale dell'operatore.

Spegnere il motore e togliere la chiave prima di qualsiasi intervento di manutenzione o riparazione.

Restare a distanza di sicurezza dalla macchina.

Non utilizzare su pendii superiori a 10°.

Non trasportare altre persone

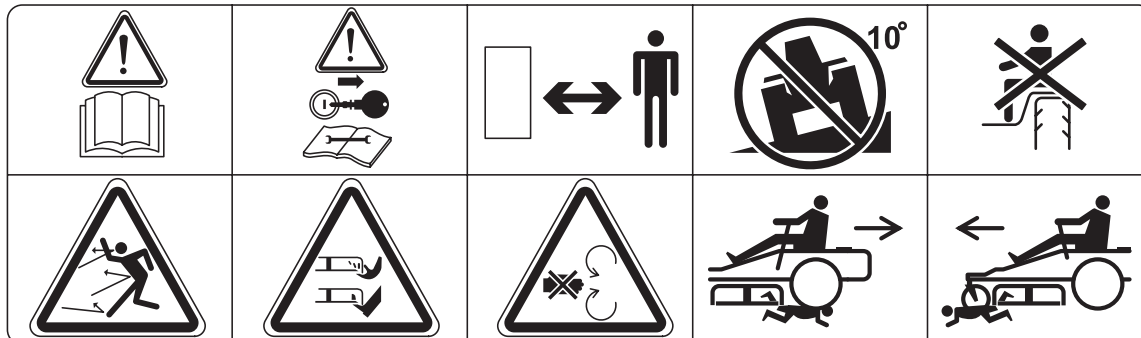

Esposizione del corpo a oggetti volanti.

Pericolo di taglio di mani o piedi.

Non aprire o rimuovere i carter di sicurezza con il motore acceso.

Procedere con cautela in retromarcia.

Procedere con cautela in marcia avanti.



Lame affilate rotanti sotto il carter

NORME DI SICUREZZA

Norme di sicurezza

Queste norme sono fornite per salvaguardare la sicurezza personale. Leggerle attentamente.



AVVERTENZA!

Questo simbolo indica norme di sicurezza particolarmente importanti. È necessario attenersi alle norme per salvaguardare la sicurezza personale.

IMPORTANTE: QUESTA MACCHINA PUÒ AMPUTARE MANI E PIEDI E SCAGLIARE OGGETTI VOLANTI. IL MANCATO RISPETTO DELLE SEGUENTI NORME DI SICUREZZA PUÒ PROVOCARE GRAVI LESIONI PERSONALI O MORTE.

Uso generico

- Leggere attentamente e seguire tutte le istruzioni riportate sulla macchina e nel presente manuale prima di avviare la macchina.
- Non infilare mani o piedi nelle parti rotanti o sotto la macchina. Restare sempre lontani dall'apertura di scarico.
- La macchina deve essere utilizzata esclusivamente da adulti in possesso delle necessarie conoscenze.
- Eliminare dall'area oggetti quali pietre, giocattoli, fili ecc. che potrebbero essere raccolti e scagliati dalle lame.
- Accertarsi che non vi sia nessuno nelle vicinanze della macchina prima di avviarla. Fermare la macchina se entra qualcuno nell'area di lavoro.
- Non trasportare mai passeggeri. La macchina è progettata per essere utilizzata da una sola persona.
- Non tagliare in retromarcia a meno che non sia assolutamente necessario. Durante le manovre in retromarcia, controllare sempre l'area sottostante e circostante la macchina.
- Non dirigere lo scarico verso altre persone. Evitare di scaricare il materiale contro un muro oppure un oggetto poiché potrebbe essere scagliato verso l'operatore. Fermare le lame prima di attraversare superfici ghiaiate.
- Non utilizzare la macchina senza raccogliherba, protezione dello scarico o altri dispositivi di sicurezza in posizione e funzionanti.
- Rallentare prima di svoltare.
- Non lasciare mai incustodita una macchina accesa. Fermare sempre le lame, applicare il freno di stazionamento, spegnere il motore ed estrarre le chiavi prima di lasciare la macchina incustodita.

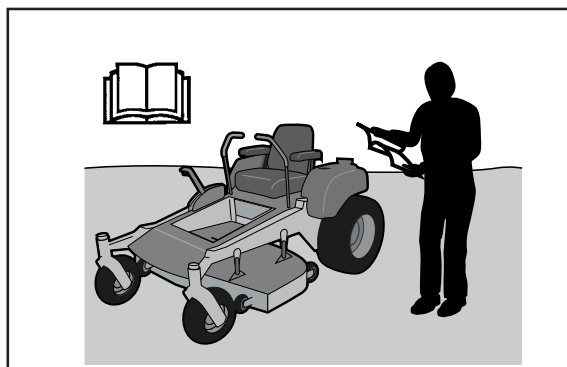

8011-512

Prima di utilizzare la macchina, leggere il manuale dell'operatore

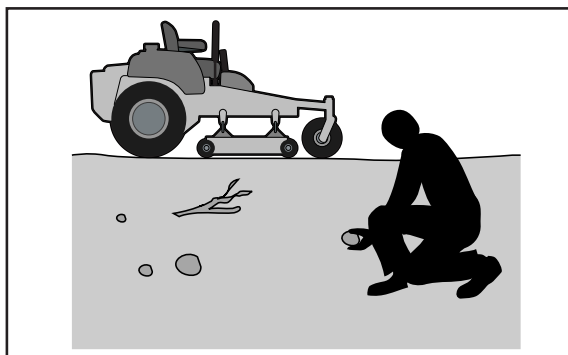

8011-513

Rimuovere ogni oggetto dall'area di lavoro prima di iniziare a tagliare l'erba



8011-520

Non portare altre persone a bordo

NORME DI SICUREZZA

- Fermare le lame quando non si taglia. Spegnerne il motore e attendere che tutte le parti si siano fermate completamente prima di pulire la macchina, rimuovere il raccoglierba o pulire la protezione dello scarico.
- Utilizzare la macchina soltanto alla luce diurna oppure se l'illuminazione artificiale è sufficiente.
- Non utilizzare la macchina sotto l'effetto di farmaci o alcolici.
- Prestare attenzione agli utenti della strada quando si procede accanto ad una strada o la si attraversa.
- In sede di carico e scarico della macchina su un rimorchio o camion, procedere con la massima cautela.
- Indossare sempre occhiali protettivi durante l'uso della macchina.
- Le statistiche indicano che gli operatori di età superiore a 60 anni sono coinvolti in misura maggiore in incidenti durante il taglio. Questi operatori devono valutare le proprie capacità di utilizzare il rasaerba in modo sufficientemente sicuro per proteggere se stessi e gli altri da gravi lesioni.
- Rispettare le raccomandazioni del produttore relativamente a pesi delle ruote o contrappesi.
- Chiunque utilizzi la macchina deve prima leggere attentamente il presente Manuale dell'Operatore. Le leggi locali potrebbero limitare l'età dell'operatore.
- Tenere pulita la macchina da erba, foglie e altri detriti che possono entrare in contatto con lo scarico e i componenti caldi del motore provocando un incendio. Evitare l'accumulo di foglie o altri detriti all'interno del gruppo di taglio. Rimuovere l'eventuale olio o carburante fuoriuscito prima di utilizzare o rimessare la macchina. Lasciare raffreddare la macchina prima del rimessaggio.



AVVERTENZA!

I gas di scarico e alcuni componenti del veicolo contengono o emettono sostanze chimiche considerate cancerogene o dannose per il feto e l'apparato riproduttivo. I gas di scarico del motore contengono monossido di carbonio, un gas velenoso inodore e incolore. Non utilizzare la macchina in luoghi chiusi.

NORME DI SICUREZZA

Dispositivi di protezione individuale



AVVERTENZA!

Durante l'uso della macchina, indossare sempre dispositivi di protezione individuale approvati (vedere figure). I dispositivi di protezione individuale non eliminano il rischio di lesioni ma ne riducono la gravità in caso di incidente. Per informazioni sui dispositivi di protezione individuali appropriati, rivolgersi al rivenditore.

- Durante l'uso della macchina, accertarsi di avere a portata di mano la cassetta di pronto soccorso.
- Non utilizzare mai la macchina a piedi nudi. Indossare sempre scarpe o stivali di protezione, preferibilmente con punta in acciaio.
- Durante il montaggio e la guida, indossare sempre occhiali protettivi o una visiera integrale.
- Indossare sempre guanti protettivi prima di toccare le lame. Non indossare mai indumenti che potrebbero impigliarsi nelle parti mobili.
- Per evitare danni all'udito, utilizzare sempre cuffie protettive.

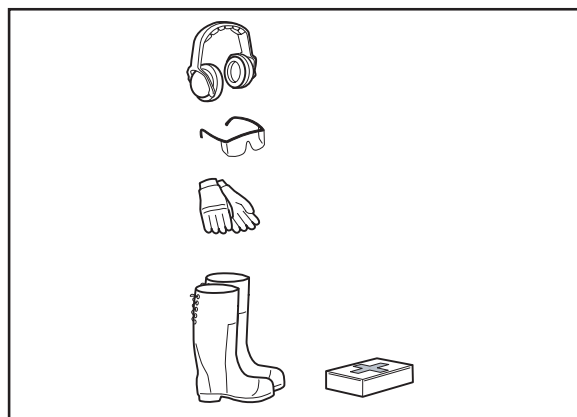

8011-670

Dispositivi di protezione individuale

Utilizzo sui pendii

L'utilizzo sui pendii rappresenta una delle operazioni a maggior rischio di perdita di controllo e ribaltamento della macchina; entrambi i casi possono provocare lesioni gravi o addirittura mortali. Procedere con la massima cautela sui pendii. Se non si è in grado di affrontare la salita in retromarcia o ci si sente insicuri, evitare di tosare il prato in pendenza.

- Non utilizzare mai la macchina su pendii superiori a 10°.
- Prestare attenzione a buche, radici, rilievi, pietre o altri oggetti nascosti. Se il terreno è irregolare, la macchina può ribaltarsi. L'erba alta può nascondere eventuali ostacoli.
- Procedere a velocità moderata in modo da non doversi fermare sui pendii.
- Non tagliare erba bagnata. I pneumatici potrebbero perdere trazione.
- Non avviare, arrestare o sterzare la macchina su un pendio. Se i pneumatici perdono trazione, disinserire le lame e discendere lentamente il pendio.
- Sui pendii, effettuare piccoli movimenti con le leve di comando. Non effettuare repentine variazioni di velocità o direzione per evitare il rischio di ribaltamento della macchina.

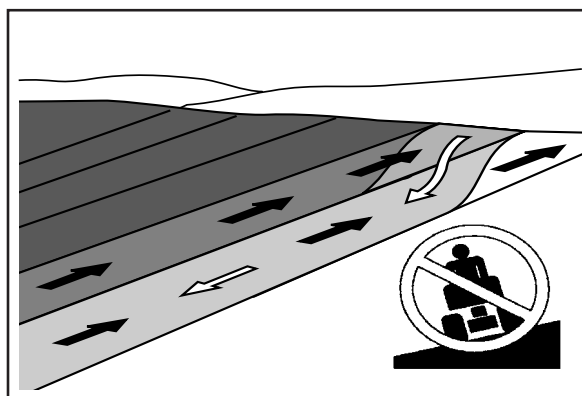

6003-004

Eeguire il taglio guidando parallelamente alla direzione di inclinazione del piano



AVVERTENZA!

Non procedere su pendii superiori a 10° e non procedere mai trasversalmente rispetto ai pendii.

NORME DI SICUREZZA

- Prestare particolare attenzione durante l'uso di raccoglierba o altri accessori che possono modificare la stabilità della macchina. Non utilizzarli su pendii ripidi.
- Non tentare di stabilizzare la macchina puntando il piede sul terreno.
- Non tagliare in prossimità di banchine, fossi o argini. La macchina potrebbe ribaltarsi improvvisamente se una ruota supera il bordo di un dirupo o fosso o cede la banchina.



8011-519

Prestare estrema attenzione durante la guida su pendio.

Bambini

La mancata attenzione a bambini nelle vicinanze della macchina può provocare tragici incidenti. I bambini sono spesso attratti dalla macchina e dalle attività di taglio. Prestare *sempre* estrema attenzione in caso di bambini in prossimità della macchina.

- Tenere i bambini fuori dall'area di taglio e sotto la vigilanza attenta di un altro adulto.
- Prestare attenzione e spegnere la macchina se entrano bambini nell'area di lavoro.
- Prima e durante la retromarcia, guardare indietro ed in basso accertandosi che non vi siano bambini piccoli.
- Non trasportare mai bambini, nemmeno con le lame disinserite. Potrebbero cadere e subire gravi lesioni oppure impedire una manovra sicura della macchina. Non presumere che i bambini restino fermi nell'ultima posizione in cui sono stati visti.
- Non permettere mai a bambini di utilizzare la macchina.
- Prestare particolare attenzione nelle vicinanze di angoli ciechi, cespugli, alberi o altri oggetti che limitano la visibilità.

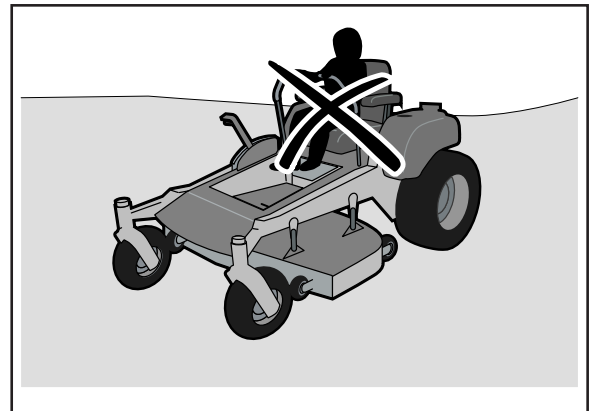

8011-517

Non far guidare la macchina a bambini



8011-518

Tenere i bambini lontani dall'area di lavoro

NORME DI SICUREZZA

Manutenzione



AVVERTENZA!

Non avviare il motore con la macchina sprovvista della pedana dell'operatore o della piastra di protezione della cinghia di trasmissione della scocca.

Movimentazione sicura della benzina

Per evitare lesioni personali o danni alle cose, maneggiare la benzina con estrema cautela. La benzina ed i relativi vapori sono altamente infiammabili.

- Spegnere sigarette, sigari, pipe e altre fonti di accensione.
- Conservare il carburante esclusivamente in apposite taniche.
- Non togliere mai il tappo del serbatoio o effettuare il rifornimento del carburante con il motore acceso. Lasciare raffreddare il motore per almeno due (2) minuti prima del rifornimento.
- Non effettuare mai il rifornimento in interni.
- Non conservare mai la macchina oppure i contenitori di carburante nelle vicinanze di fiamme libere, scintille o fiamme pilota di caldaie ecc.
- Non riempire mai i contenitori all'interno di un veicolo, su un autocarro o rimorchio con pianale rivestito in plastica. Appoggiare sempre i contenitori sul terreno a distanza dal veicolo durante il rifornimento.
- Prima di iniziare il rifornimento, minimizzare il rischio di elettricità statica toccando una superficie metallica.
- Rimuovere le attrezzature alimentate a gas da autocarro o rimorchio ed effettuare il rifornimento sul terreno. Qualora non sia possibile, utilizzare un contenitore portatile anziché un ugello di erogazione del carburante.
- Mantenere sempre l'ugello in contatto con il bordo del serbatoio del carburante o contenitore durante il rifornimento. Non utilizzare un dispositivo per mantenere aperto l'ugello.
- Cambiare gli abiti sporchi di benzina.
- Non riempire mai eccessivamente il serbatoio del carburante. Reinstallare il tappo del carburante e serrare saldamente.
- Non avviare il motore in prossimità di carburante fuoriuscito.
- Non utilizzare mai benzina per la pulizia della macchina.

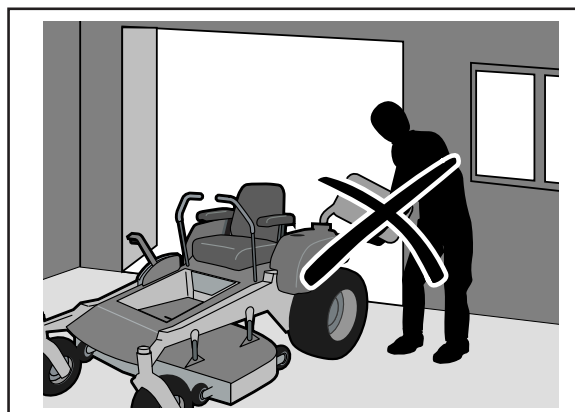

8011-516

Non rifornire il serbatoio del carburante in un luogo chiuso



AVVERTENZA!

Il motore e l'impianto di scarico diventano molto caldi durante l'uso.

Il contatto può causare ustioni.

Lasciare raffreddare il motore e l'impianto di scarico per almeno due (2) minuti prima del rifornimento.

NORME DI SICUREZZA

- In caso di perdita nell'impianto di alimentazione, non avviare il motore finché non è stato risolto il problema.
- Verificare il livello di carburante prima di ogni uso e accertarsi che via sia sufficiente spazio per l'eventuale espansione del carburante che potrebbe essere causata dal calore del motore e dal sole, con conseguente trabocco.

Manutenzione generale

- Non utilizzare mai la macchina in ambienti chiusi.
- Mantenere tutti i dadi e bulloni serrati per garantire il funzionamento sicuro dell'attrezzatura.
- Non manomettere mai i dispositivi di sicurezza. Verificarne regolarmente il corretto funzionamento.
- Mantenere pulita la macchina da erba, foglie o altri detriti. Rimuovere le eventuali perdite di olio e carburante. Lasciare raffreddare la macchina prima del rimessaggio.
- In caso d'urto di un corpo estraneo, spegnere e ispezionare la macchina. Effettuare le eventuali riparazioni necessarie prima di riavviarla.
- Non effettuare mai regolazioni o riparazioni con il motore acceso.
- Verificare frequentemente le condizioni di raccogliherba e protezione dello scarico e sostituirli all'occorrenza con i ricambi raccomandati dal produttore.
- Le lame sono affilate. Avvolgere le lame o indossare guanti protettivi.
- Verificare regolarmente il funzionamento del freno. Effettuare la regolazione e la manutenzione all'occorrenza.
- Sostituire le decalcomanie di sicurezza illeggibili all'occorrenza.
- Non modificare i dispositivi di sicurezza. Verificare regolarmente che funzioni in modo corretto. Non guidare la macchina con piastre di protezione, cofano di protezione, interruttori di sicurezza o altri dispositivi di protezione smontati o difettosi.
- Non modificare le impostazioni dei regolatori ed evitare di far girare il motore a velocità troppo elevate. Una velocità troppo elevata del motore può danneggiare i componenti della macchina.
- Maneggiare l'acido della batteria con cautela. Il contatto dell'acido con la pelle può causare gravi ustioni corrosive. In caso di contatto della pelle con l'acido della batteria, lavare immediatamente con acqua.

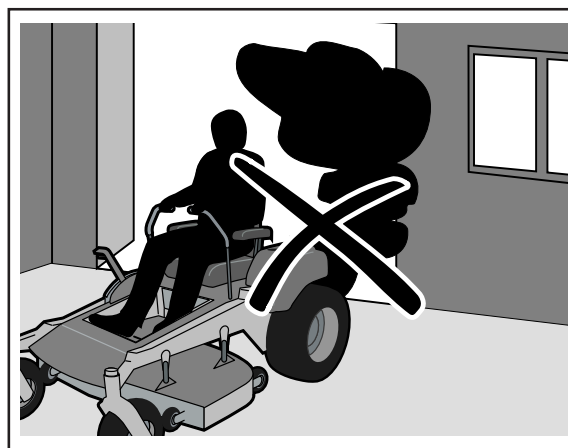

8011-515

Non guidare mai la macchina in aree recintate.

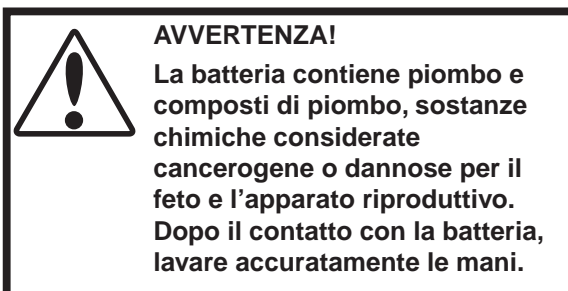
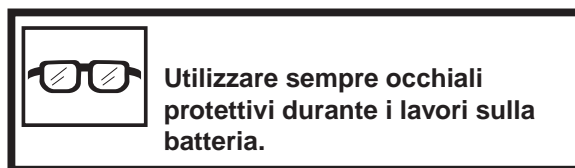

NORME DI SICUREZZA

- Il contatto dell'acido con gli occhi può causare cecità, pertanto è necessario consultare immediatamente un medico.
- Eseguire gli interventi di assistenza sulla batteria con estrema cautela. All'interno della batteria si formano gas esplosivi. Non effettuare mai interventi di manutenzione sulla batteria in prossimità di scintille o fiamme libere o mentre si fuma. La batteria può esplodere e causare gravi lesioni/danni.
- Accertarsi che dadi e bulloni, in particolare i bulloni di fissaggio delle lame, siano ben serrati e che l'attrezzatura sia in buone condizioni.
- Non modificare i dispositivi di sicurezza. Verificare regolarmente che funzioni in modo corretto. Non guidare la macchina con piastre di protezione, cofano di protezione, interruttori di sicurezza o altri dispositivi di protezione smontati o difettosi.
- Non modificare le impostazioni dei regolatori ed evitare di far girare il motore a velocità troppo elevate. Una velocità troppo elevata del motore può danneggiare i componenti della macchina.
- Durante i lavori sulla batteria e sui cavi del circuito di avviamento si possono formare scintille con il rischio di esplosione della batteria, incendio o lesioni agli occhi. Per prevenire la formazione di scintille, scollegare il cavo del telaio (normalmente negativo, nero) dalla batteria.

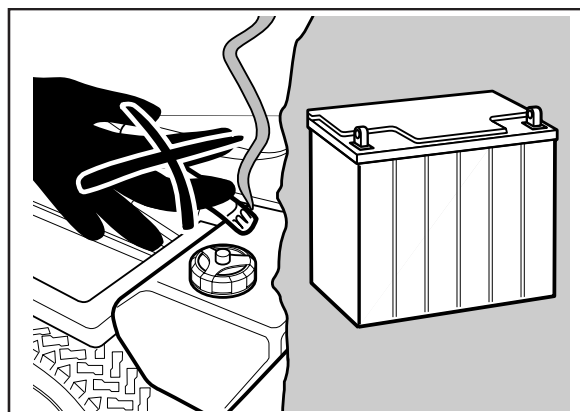

6003-009

Non fumare durante gli interventi di manutenzione sulla batteria. La batteria può esplodere e causare gravi lesioni/danni.

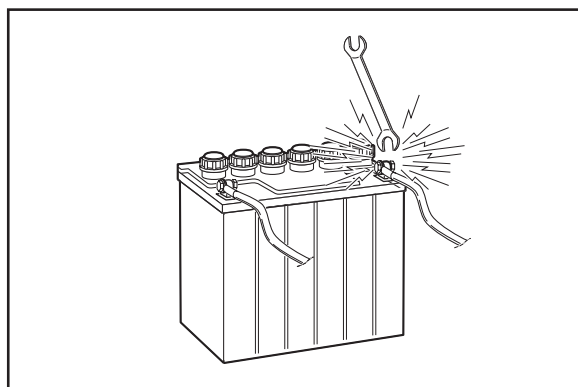

8009-728

Pericolo di scintille



AVVERTENZA!

Evitare la formazione di scintille e le relative conseguenze procedendo come segue:

- Utilizzare occhiali protettivi.
- Accertarsi che il tappo del carburante sia ben serrato e non conservare sostanze infiammabili in contenitori aperti.
- Non lavorare mai sul circuito di avviamento qualora sia fuoriuscito del carburante.
- Scollegare il cavo del telaio dalla batteria per primo e ricollegarlo per ultimo.
- Non ponticellare il relè del circuito di avviamento per avviarlo.
- Non utilizzare mai la macchina in interni o in aree prive di adeguata ventilazione. I gas di scarico contengono monossido di carbonio, un gas inodore e letale.

NORME DI SICUREZZA

- In caso di urto di un oggetto, spegnere e fermare l'attrezzatura. Eseguire la riparazione, se necessario, prima di riavviare il motore.
- Non effettuare mai regolazioni a motore acceso.
- La macchina è testata e omologata esclusivamente con l'equipaggiamento originale fornito o raccomandato dal produttore. Utilizzare esclusivamente i ricambi raccomandati per la macchina.
- Le lame sono affilate e pertanto possono causare tagli e ferite. Prima di maneggiare le lame, avvolgerle e/o indossare guanti protettivi.
- Verificare regolarmente il funzionamento del freno di stazionamento. Eseguire regolazioni e interventi di manutenzione secondo necessità.
- Le lame di pacciamatura devono essere utilizzate solo se si desidera eseguire un taglio di elevata qualità in aree conosciute.
- Ridurre il rischio di incendi rimuovendo erba, foglie e altri detriti eventualmente incastrati nella macchina. Attendere che la macchina si sia raffreddata prima del rimessaggio.
- Pulire regolarmente scocca e sottoscocca, evitando spruzzi d'acqua su motore e componenti elettrici.

Trasporto

- La macchina ha un peso elevato e può causare gravi lesioni in caso di schiacciamento. Prestare particolare attenzione durante il caricamento o lo scaricamento da veicoli o rimorchi.
- Utilizzare un rimorchio apposito per il trasporto della macchina. Durante il trasporto azionare il freno di stazionamento, arrestare l'alimentazione di carburante e fissare la macchina mediante dispositivi di fissaggio appropriati quali funi, catene o corde.
- Non utilizzare la macchina su strade pubbliche.
- Prima di trasportare la macchina su strada, verificare le disposizioni legislative locali.
- Non trainare la macchina, altrimenti può danneggiarsi il sistema di trasmissione.
- Non trainare eventuali rimorchi ecc. con il rasaerba. In caso contrario, essi possono impennarsi o ribaltarsi provocando danni al rasaerba o gravi lesioni personali.

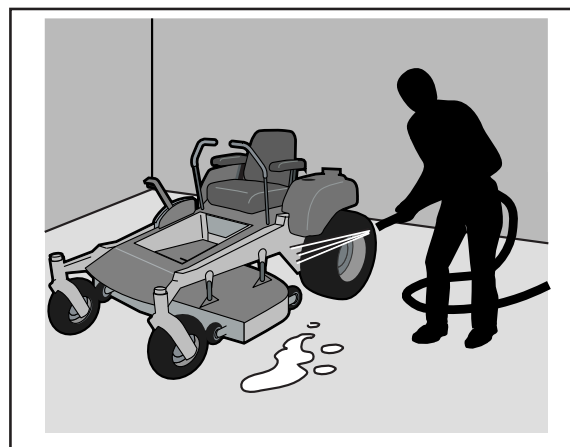

8011-644

Pulire la macchina con regolarità

INFORMAZIONE IMPORTANTE

Il freno di stazionamento non è sufficiente per bloccare la macchina durante il trasporto. Accertarsi che la macchina sia perfettamente fissata al veicolo utilizzato per il trasporto. Salire sempre sul veicolo di trasporto in retromarcia per evitare che si ribalti la macchina.

NORME DI SICUREZZA

Responsabilità del cliente

- Leggere e rispettare le norme di sicurezza.
- Predisporre un programma di cura e manutenzione regolare del rasaerba.
- Seguire le istruzioni contenute nelle sezioni "Manutenzione" e "Rimessaggio" del presente manuale.
- Questa macchina non ha cervello. Usate il vostro!



AVVERTENZA!

Questo rasaerba è dotato di motore a combustione interna e non deve essere utilizzato in prossimità di foreste oppure su terreni incolti, a meno che l'impianto di scarico del motore non sia dotato di parascintille conforme alle eventuali norme locali o nazionali applicabili. L'eventuale parascintille deve essere mantenuto in buone condizioni dall'operatore.

Presso il vostro rivenditore autorizzato Husqvarna è disponibile un parascintille per il silenziatore.

COMANDI

Comandi

Questo manuale dell'operatore descrive il rider Husqvarna con raggio di sterzata zero. Il rider è dotato di un motore a quattro tempi bicilindrico Kawasaki in grado di sviluppare una potenza di 21 cavalli.

La trasmissione dal motore avviene mediante due assali idrostatici a cinghia che a loro volta azionano un motore idraulico per ciascuna ruota. Il flusso, e di conseguenza la direzione e la velocità, sono regolati mediante i comandi destro e sinistro dello sterzo.

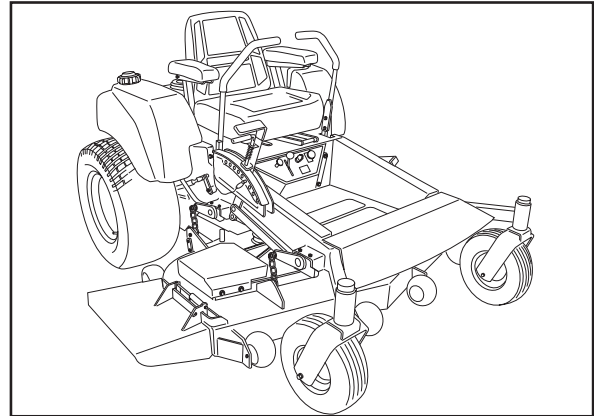

8011-583

Rider con raggio di sterzata zero

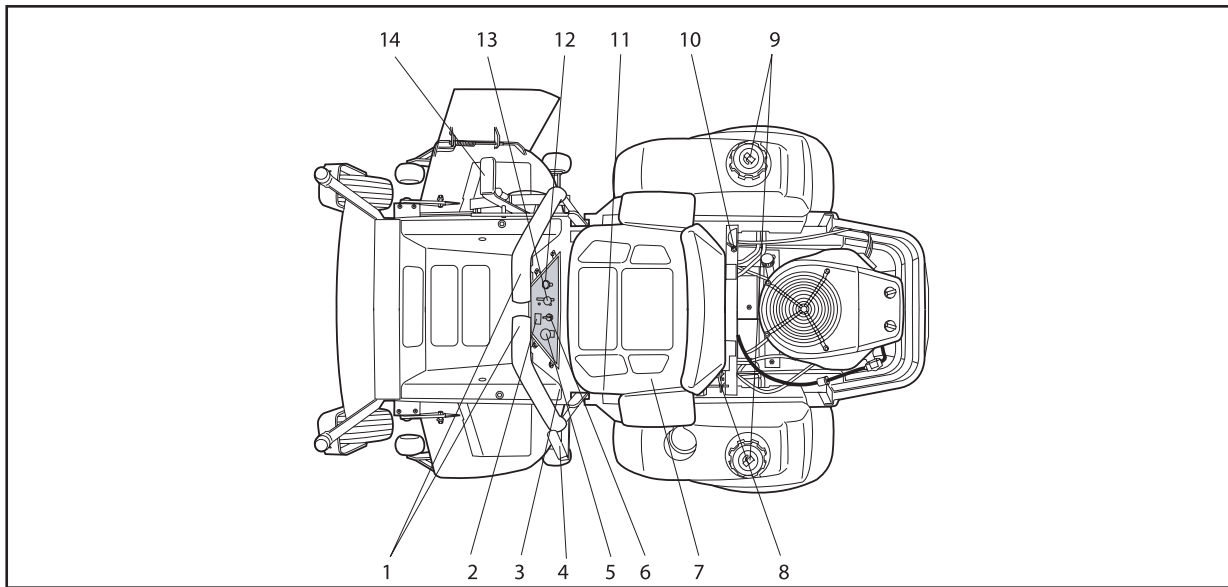

8011-767

Posizione dei comandi

Posizione dei comandi

	Pagina	Pagina	
1. Comando di movimento, sinistro e destro	17	8. Dispositivo di blocco del sedile	20
2. Contaore	18	9. Tappo del serbatoio del carburante	20
3. Inserimento della trazione	18	10. Valvola del carburante	21
4. Freno di stazionamento	18	11. Leva di regolazione del sedile	21
5. Interruttore delle lame	19	12. Comando dell'aria	21
6. Interruttore di avviamento	19	13. Comando dell'acceleratore	22
7. Fusibili	19	14. Leva di sollevamento del gruppo di taglio	22

COMANDI

1. Leve di comando

La direzione e la velocità della macchina possono essere variate mediante i due comandi dello sterzo. I comandi dello sterzo possono essere spostati in avanti o all'indietro rispetto a una posizione di folle. Inoltre è prevista una posizione di folle che è bloccata quando i comandi dello sterzo sono spostati verso l'esterno.

Quando entrambi i comandi sono in posizione di folle (N), la macchina rimane ferma.

Spostando allo stesso modo entrambi i comandi in avanti o all'indietro, la macchina si sposta rispettivamente in linea retta in avanti o in retromarcia.

Ad esempio, per svoltare a destra durante l'avanzamento, spostare il comando destro in posizione di folle. La rotazione della ruota destra si riduce e la macchina svolta a destra.

Per effettuare una rotazione sul posto, spostare un comando all'indietro (dietro la posizione di folle) e spostare lentamente l'altro comando in avanti rispetto alla posizione di folle. La direzione di una rotazione effettuata sul posto è determinata dal comando dello sterzo spostato dietro la posizione di folle. Spostando il comando sinistro, la macchina girerà verso sinistra. Prestare grande cautela durante questa manovra.

Se i comandi dello sterzo non sono in posizione uniforme durante una sosta è possibile regolarli agendo sulle relative viti di regolazione, anziché sul sistema di articolazione.

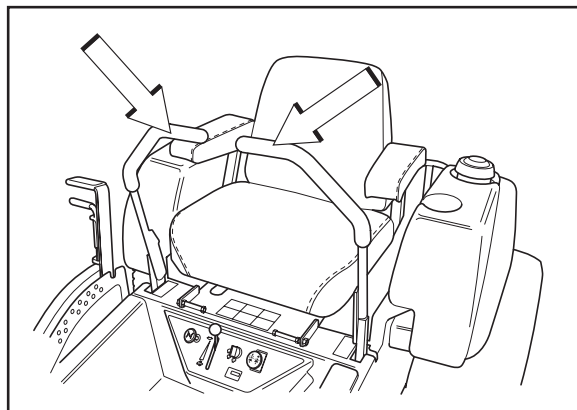

8011-788

Comandi dello sterzo



AVVERTENZA!

Lo spostamento veloce di uno dei comandi dello sterzo può far girare la macchina molto rapidamente.

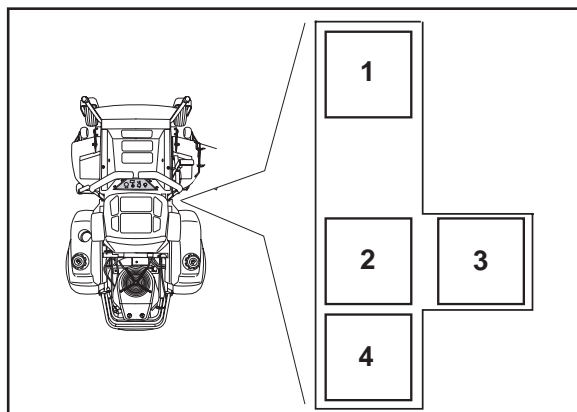

8011-791

- 1 Avanti
- 2 Folle
- 3 Scanalatura di folle, blocco in folle
- 4 Retromarcia

Schema delle leve di comando (lato destro)

COMANDI

2. Contaore

Il contaore visualizza il tempo totale di funzionamento.

Ogni 50 ore lampeggia CHG OIL (cambiare olio). La durata del lampeggio è un'ora prima e un'ora dopo l'intervallo. L'icona CHG OIL si accende e spegne automaticamente. Il contaore non può essere azzerato manualmente.

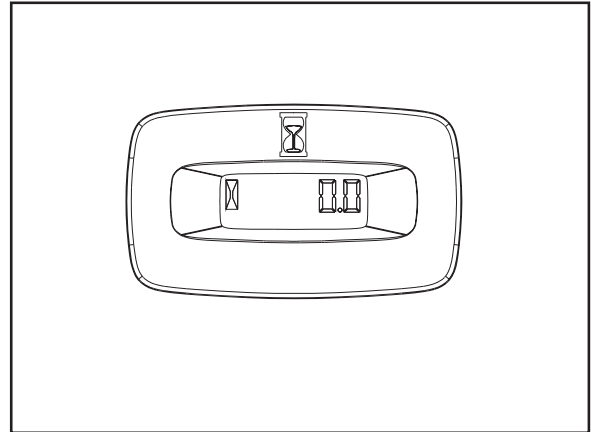

contaore

Contaore

3. Inserimento della trazione

Il pomello di inserimento della trazione si trova davanti alla leva di comando sinistra. Ruotando il pomello è possibile regolare finemente la macchina in modo che proceda perfettamente diritta.

Ruotare il pomello in senso orario (guardando dal sedile dell'operatore) per aumentare la velocità sulla leva di comando sinistra oppure in senso antiorario per diminuirla. Esempio: Se le leve di comando sono spostate completamente in avanti e l'unità sterza verso destra, girare il pomello in senso antiorario per diminuire la velocità sulla leva di comando sinistra.

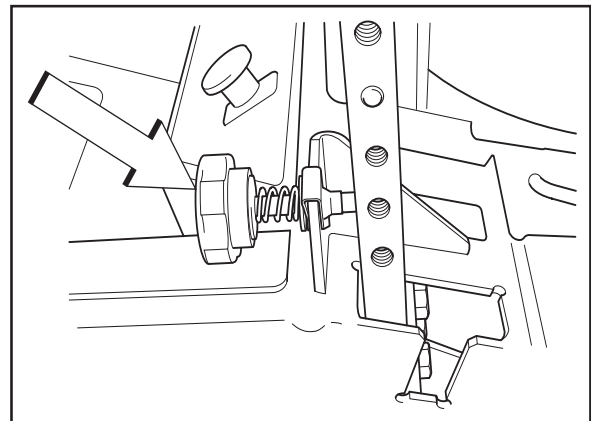

8011-442

Inserimento della trazione

4. Freno di stazionamento

Il freno di stazionamento è posizionato sul lato sinistro della macchina. Tirare la leva all'indietro per inserire il freno e in avanti per disinserirlo.

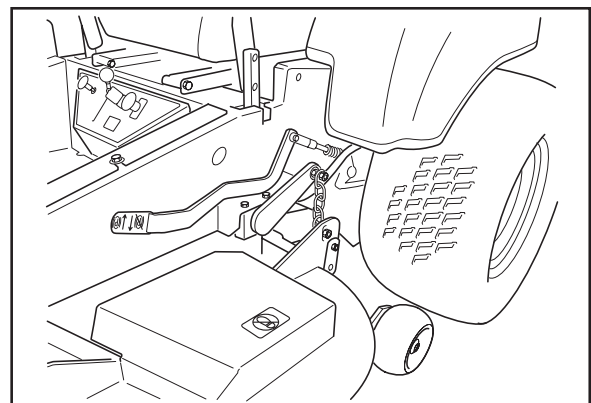

8011-511

Freno di stazionamento non inserito

COMANDI

5. Interruttore delle lame

Per azionare il gruppo di taglio, estrarre il pomello; premere il pomello per disinserire le lame.

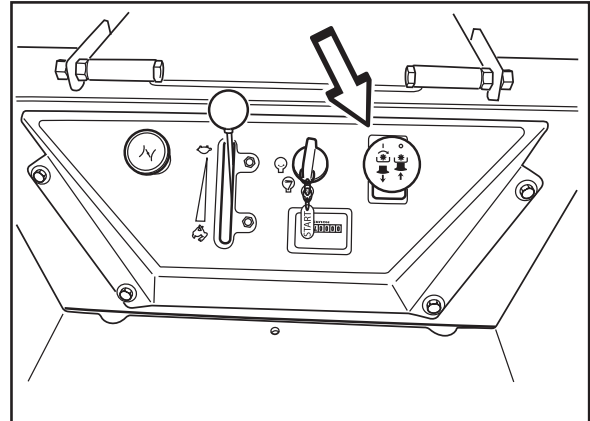

8011-510

Interruttore delle lame

6. Interruttore di avviamento

La chiave di avviamento è posizionata sul pannello dell'operatore ed è utilizzata per accendere/spengere il motore.

INFORMAZIONE IMPORTANTE

Non azionare il motorino di avviamento per oltre cinque secondi per volta. Se il motore non parte, attendere circa 10 secondi prima di riprovare.

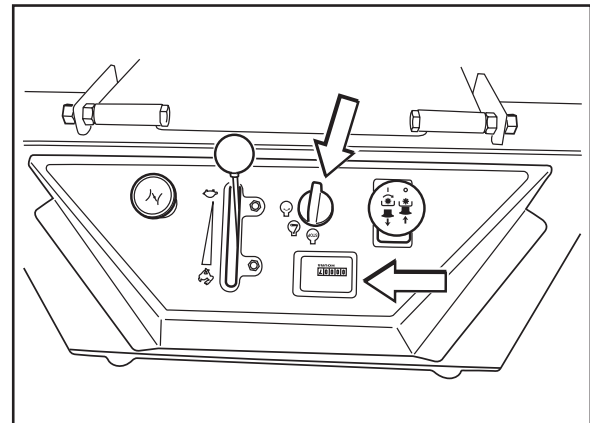

8011-521

Chiave di avviamento e contaore

7. Fusibili

I fusibili sono posizionati in un supporto a sinistra del serbatoio idraulico. Sono a piedino piatto dello stesso tipo utilizzato per le automobili.

Sono presenti tre fusibili, oltre a una presa per un fusibile aggiuntivo.

Amperaggi e funzioni dei fusibili:

- 20 A, Fusibile primario.
- 7,5 A, Accoppiamento scocca del rasa-erba.
- 7,5 A, Presa ausiliaria.
- Presa per fusibile aggiuntivo.

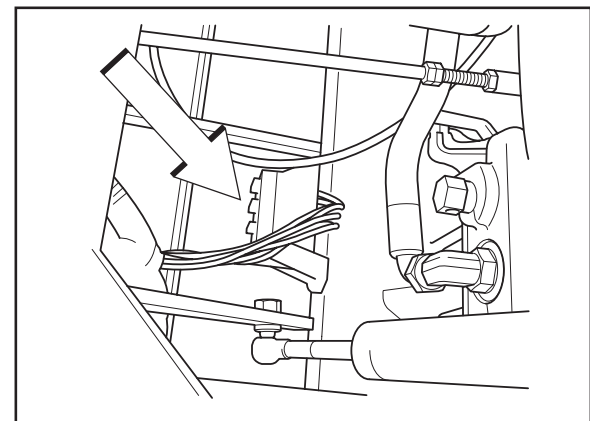

8011-443

Fusibili

COMANDI

8. Dispositivo di blocco del sedile

Dietro il sedile è presente un dispositivo che consente di bloccare il sedile in posizione piegata. Il sedile è incernierato sul bordo anteriore e può essere piegato in avanti premendo il dispositivo di blocco.

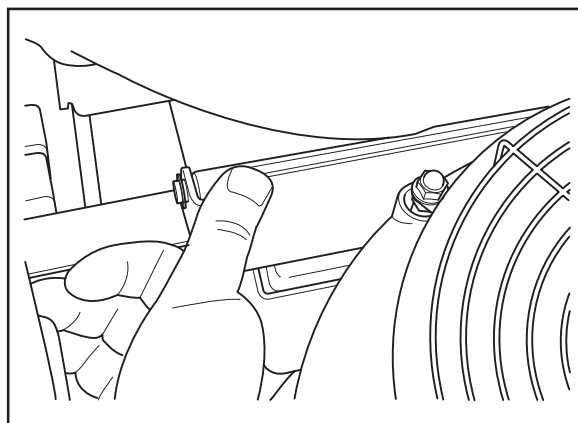

8011-440

Il dispositivo di blocco del sedile

9. Rifornimento

La macchina è dotata di due serbatoi carburante, uno per lato, posti dietro il sedile. La capacità di ciascun serbatoio è 5,7 galloni (22 litri).

Il motore deve essere utilizzato con benzina senza piombo a 87 ottani minimo (senza miscela d'olio). È opportuno utilizzare carburante ecologico a base di alchilati. Vedere anche i Dati tecnici per i carburanti a base di metanolo ed etanolo.



AVVERTENZA!

La benzina è estremamente infiammabile. Prestare attenzione ed effettuare il rifornimento all'aperto (vedere le norme di sicurezza).



AVVERTENZA!

Il motore e l'impianto di scarico diventano molto caldi durante l'uso.
Il contatto può causare ustioni.
Lasciare raffreddare il motore e l'impianto di scarico per almeno due (2) minuti.



AVVERTENZA!

Rabboccare fino all'estremità inferiore del collo di rifornimento. Non riempire eccessivamente. Rimuovere l'eventuale olio o carburante fuoriuscito. Non conservare, travasare o utilizzare il carburante in prossimità di fiamme libere.

In caso di temperature inferiori a 0 °C, utilizzare benzina invernale fresca per agevolare l'avviamento a freddo del motore.

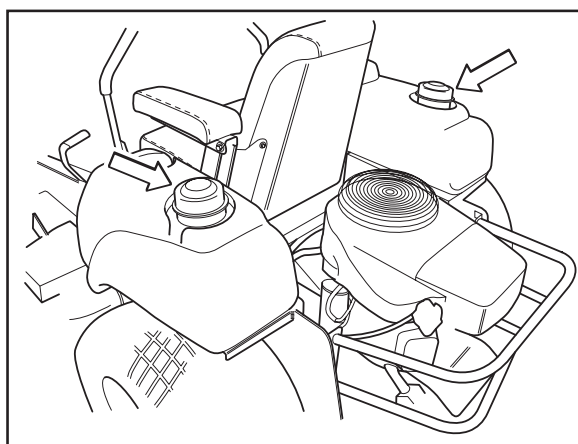

8011-524

Serbatoi del carburante

INFORMAZIONE IMPORTANTE

L'esperienza dimostra che i carburanti contenenti alcool (ad es. gasolio, etanolo o metanolo) possono attrarre l'umidità, che provoca la separazione e la formazione di acidi durante il rimessaggio. I vapori degli acidi possono danneggiare il sistema di alimentazione del motore. Per evitare problemi al motore, il sistema di alimentazione deve essere svuotato qualora il rasaerba non venga utilizzato per più di 30 giorni. Spurgare il serbatoio del carburante, avviare il motore e farlo funzionare finché i tubi del carburante ed il carburatore non si sono svuotati. Nella stagione successiva, utilizzare carburante fresco. Per maggiori informazioni, vedere Istruzioni per il rimessaggio. Non utilizzare mai additivi per motore o carburatore, altrimenti possono verificarsi danni permanenti.

COMANDI

10. Valvola del carburante

La valvola del carburante si trova sul lato destro del sedile. La valvola ha tre posizioni: serbatoio destro, serbatoio sinistro e chiusa in posizione centrale.

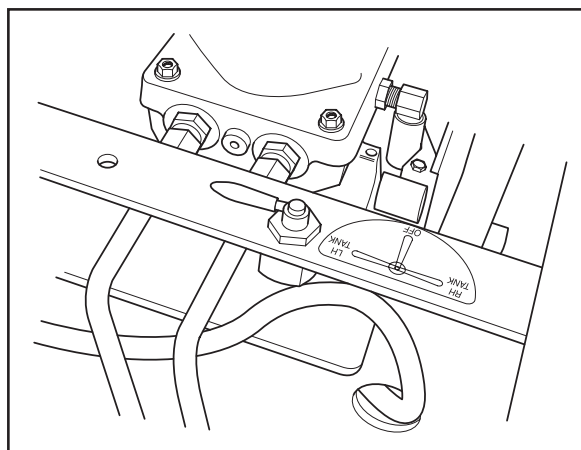

8011-506

Valvola del carburante

11. Leva di regolazione del sedile

Il sedile può essere regolato in direzione longitudinale. Per la regolazione, spostare la leva sul bordo anteriore del sedile verso sinistra (dal lato dell'operatore in posizione seduta), quindi è possibile avanzare o arretrare il sedile.

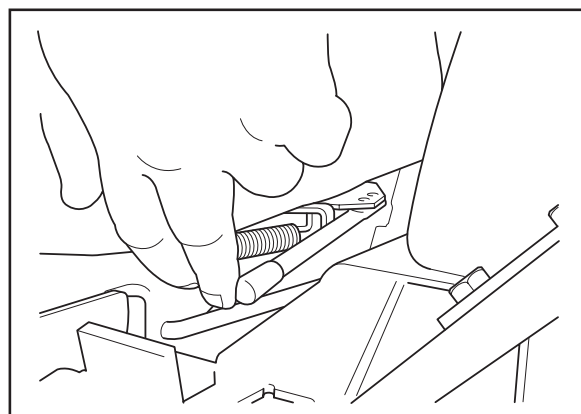

8011-441

Regolazione longitudinale

12. Comando dell'aria

Il comando dell'aria è utilizzato per la partenza a freddo per fornire al motore una miscela di carburante più ricca.

Per la partenza a freddo, estrarre il comando.

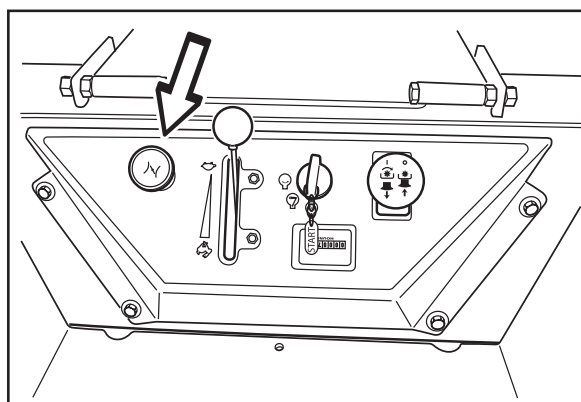

8011-508

Comando dell'aria

COMANDI

13. Comando dell'acceleratore

Il comando dell'acceleratore regola la velocità del motore e di conseguenza la rotazione delle lame, se l'interruttore delle lame è estratto, vedere Inserimento del gruppo di taglio.

Per aumentare o diminuire la velocità del motore, muovere il comando rispettivamente verso il basso o verso l'alto.

Evitare di far girare il motore al minimo per periodi troppo lunghi poiché si potrebbero sporcare le candele.

PROCEDERE A PIENO GAS DURANTE IL TAGLIO per ottenere le massime prestazioni e ricaricare la batteria.

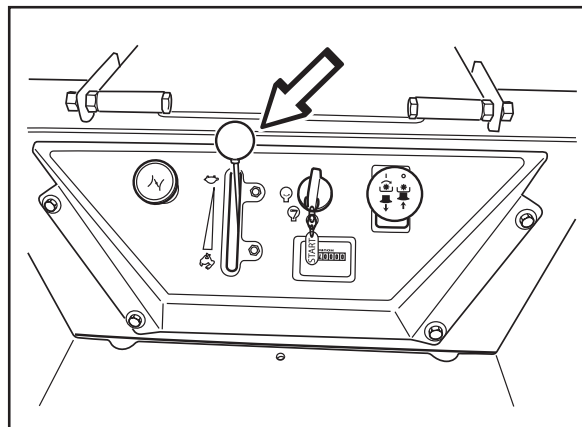

8011-509

Comando dell'acceleratore

14. Leva di sollevamento del gruppo di taglio

La leva di sollevamento consente di posizionare il gruppo di taglio in posizione di trasporto oppure in una delle 14 diverse altezze di taglio.

L'altezza di taglio si imposta inserendo un piolo nel foro corrispondente all'altezza desiderata e bloccando il piolo nel foro (non visibile in figura) con il perno in dotazione.

1. Tirare la leva all'indietro in posizione di bloccaggio per impostare la posizione di trasporto. La scocca viene sollevata.
2. Premere l'impugnatura di blocco, sollevare leggermente, quindi spostare la leva di sollevamento in avanti verso il piolo per impostare l'altezza di taglio desiderata. La scocca viene abbassata.
3. È possibile utilizzare la leva di sollevamento anche per regolare temporaneamente l'altezza di taglio, ad esempio oltrepassando un piccolo dosso sul prato.

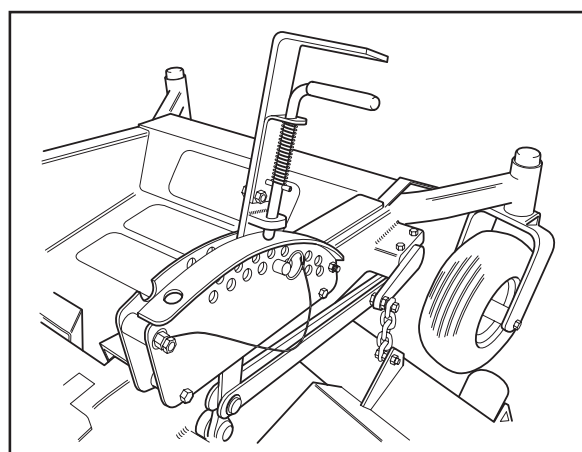

8011-525

Leva di sollevamento del gruppo di taglio

INFORMAZIONE IMPORTANTE

Per ottenere un'altezza di taglio uniforme è essenziale che la pressione dei quattro pneumatici sia uguale (15 psi, 1 bar).

COMANDI

Pedale di regolazione dell'altezza di taglio

Alcuni modelli sono dotati di un pedale di ausilio per il sollevamento del gruppo di taglio.

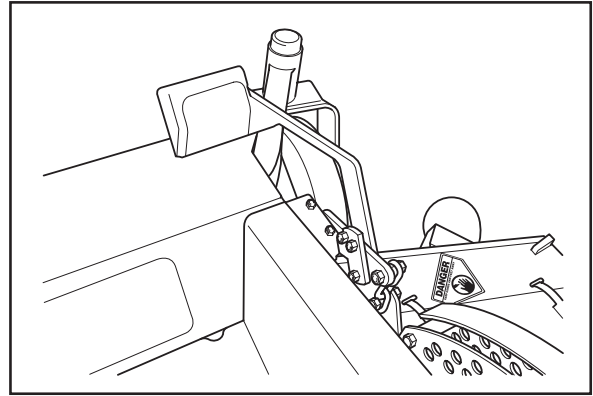

8011-465

Pedale di regolazione dell'altezza di taglio

Valvole di scarico delle pompe

INFORMAZIONE IMPORTANTE

Ruotare la valvola soltanto di 1/4 - 1/2 giro per rilasciare il sistema.

Serrare moderatamente la valvola.

Non serrare eccessivamente la valvola in sede di chiusura, altrimenti si può danneggiare la sede della valvola.

Le valvole di scarico delle pompe sono ubicate presso le pompe. Esse si utilizzano per rilasciare il sistema consentendo di muovere manualmente la macchina quando non è in funzione. Inclinare il sedile in avanti per accedere alle pompe. Utilizzare una chiave da 5/8" per aprire la valvola.

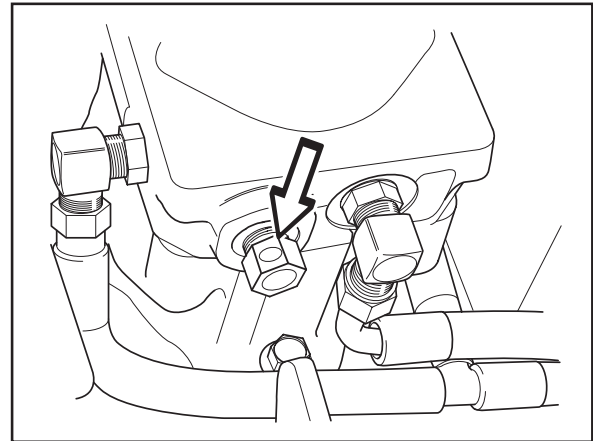

8011-507

Valvola di scarico della pompa

Accessori

Solo gruppo di taglio Tunnel Ram

Per la pacciamatura è disponibile l'accessorio BioClip. L'accessorio viene montato sotto la scocca del rasaerba ed è composto da piastre di comando e lame BioClip.

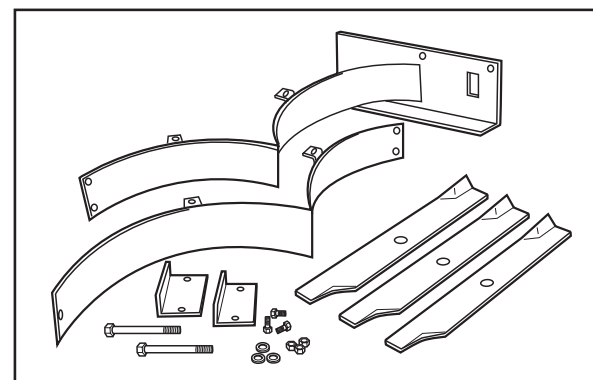

8011-566

Accessorio BioClip

FUNZIONAMENTO

Funzionamento

Leggere attentamente la sezione "Norme di sicurezza" e le seguenti pagine qualora non si sia familiari con la macchina.

Addestramento

I rasaerba con raggio di sterzata zero sono più maneggevoli rispetto ai rasaerba tradizionali grazie al tipo di sterzo esclusivo.

Le prime volte, si raccomanda di procedere a velocità ridotta **SENZA** portare le leve di comando ai finecorsa di marcia avanti o retromarcia finché non si è familiari con i comandi del rasaerba. Si raccomanda inoltre agli utenti nuovi o inesperti di familiarizzare con i comandi del rasaerba su una superficie dura, ad esempio cemento o asfalto, **PRIMA** di utilizzare il rasaerba su un prato. Finché non ha familiarizzato con i comandi e la funzione di sterzata zero, l'operatore può danneggiare il prato con manovre troppo aggressive.

Marcia avanti e retromarcia

La direzione e la velocità dei movimenti del rasaerba dipendono dai movimenti della(a) leva(e) di comando su ogni lato del rasaerba. La leva di comando sinistra controlla il motorino della ruota sinistra. La leva di comando destra controlla il motorino della ruota destra.

INFORMAZIONE IMPORTANTE

Quando si trovano in posizione di retromarcia, al rilascio le leve di comando ritornano in folle e possono provocare l'arresto improvviso del rasaerba.

Gli utenti inesperti devono familiarizzare con il rasaerba (vedere "Trasferimento" nella sezione "Funzionamento") su una superficie piana e aperta, senza persone o veicoli/ostacoli nelle vicinanze. Per muovere l'unità, l'operatore deve sedere sul sedile, avviare il motore (vedere "Prima dell'avviamento" nella sezione "Funzionamento"), regolare il motore sul minimo, disinserire il freno di stazionamento, non inserire le lame e ruotare le leve di comando verso l'interno. Finché le leve di comando non vengono spostate in avanti o all'indietro, il rasaerba non si muove. Muovendo leggermente entrambe le leve di comando in avanti, il rasaerba deve procedere in avanti in linea retta. Riportando le leve di comando in folle, il rasaerba si deve fermare. Muovendo leggermente le leve di comando all'indietro, il rasaerba deve procedere in retromarcia. Riportando le leve di comando in folle, il rasaerba si deve fermare.

Sterzata verso destra

Durante il movimento in marcia avanti, tirando la leva di comando destra verso la posizione folle e mantenendo in posizione la leva di comando sinistra rallenta la rotazione della ruota destra e il rasaerba svolta verso destra.

Sterzata verso sinistra

Durante il movimento in marcia avanti, tirando la leva di comando sinistra verso la posizione folle e mantenendo in posizione la leva di comando destra rallenta la rotazione della ruota sinistra e il rasaerba svolta verso sinistra.

Raggio di sterzata zero

Durante il movimento in marcia avanti, tirare entrambe le leve di comando all'indietro finché il rasaerba non si ferma o rallenta drasticamente. Muovere quindi una delle leve di comando leggermente in avanti e l'altra leggermente all'indietro.

FUNZIONAMENTO

Prima dell'avviamento

- Prima di utilizzare la macchina, leggere le sezioni "Norme di sicurezza" e "Comandi".
- Prima di iniziare, eseguire gli interventi di manutenzione giornaliera (vedere "Programma di manutenzione" nella sezione "Manutenzione").
- Verificare che nei serbatoi vi sia una quantità sufficiente di carburante.
- Regolare il sedile nella posizione desiderata.

Prima di avviare il motore è necessario soddisfare le seguenti condizioni:

- l'operatore deve essere seduto sul sedile,
- l'interruttore di inserimento delle lame deve essere premuto,
- il freno di stazionamento deve essere inserito,
- entrambi i comandi dello sterzo devono essere in posizione folle (esterna) e bloccati.

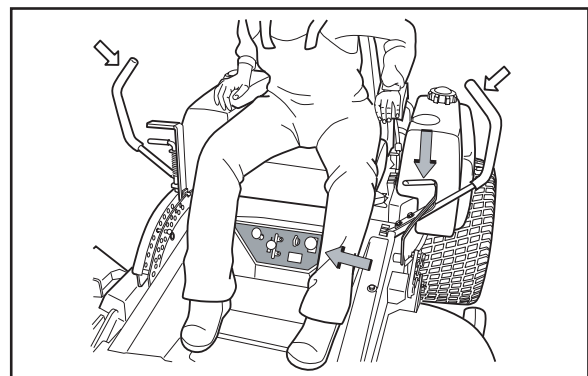

8011-527

Condizione di avvio

Avviamento del motore

1. Sedersi sul sedile.
2. Sollevare la scocca del rasaerba tirando la leva di sollevamento verso la posizione di bloccaggio (posizione di trasporto).
3. Inserire il freno di stazionamento.

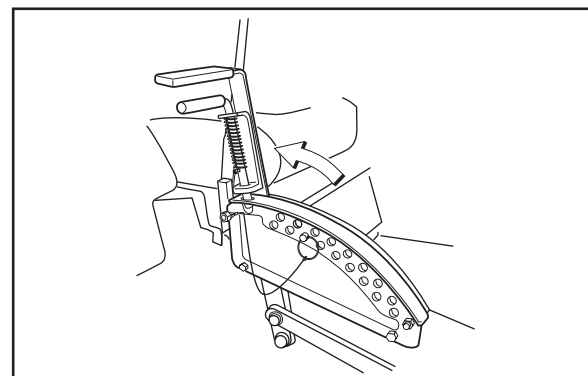

8011-552

Sollevare la scocca del rasaerba

FUNZIONAMENTO

4. Disinserire le lame del rasaerba premendo il relativo interruttore.

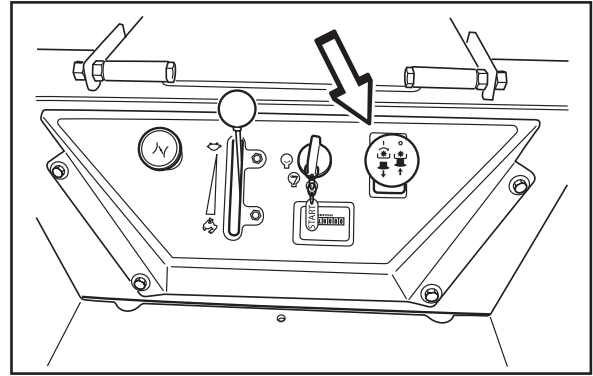

8011-510

Premere il comando per disinserire la scocca del rasaerba.

5. Spostare i comandi dello sterzo verso l'esterno in posizione folle (esterna).

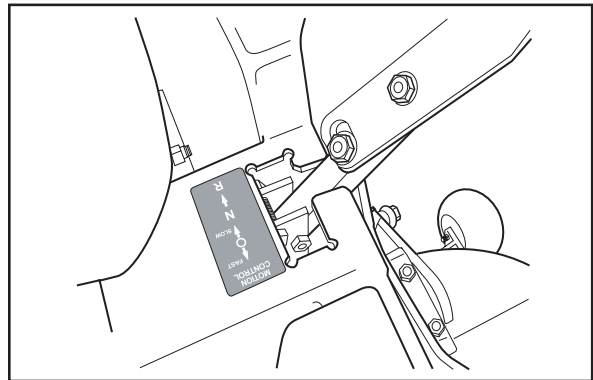

8011-526

Comandi dello sterzo in posizione folle bloccata verso l'esterno

6. Portare l'acceleratore in posizione centrale.

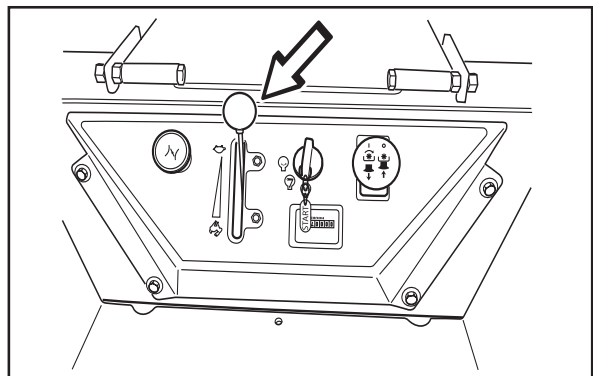

8011-509

Impostare l'acceleratore

FUNZIONAMENTO

7. Se il motore è freddo, tirare completamente il comando dell'aria.

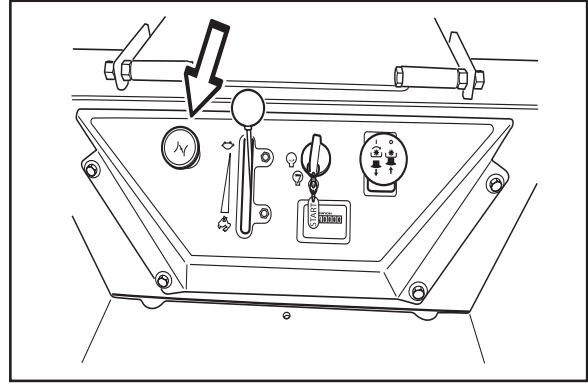

8011-508

Impostare il comando dell'aria.

8. Aprire la valvola del serbatoio del carburante selezionato.

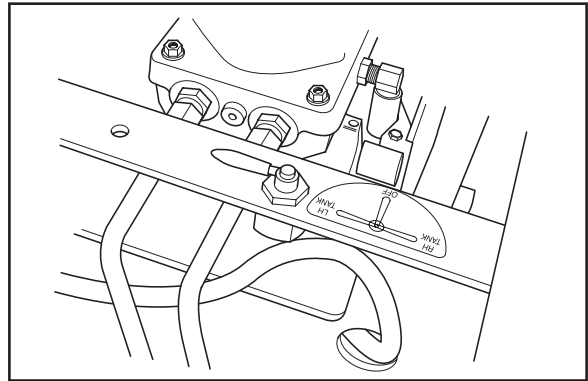

8011-506

Aprire la valvola del carburante.

9. Premere e girare la chiave di avviamento in posizione di avviamento.

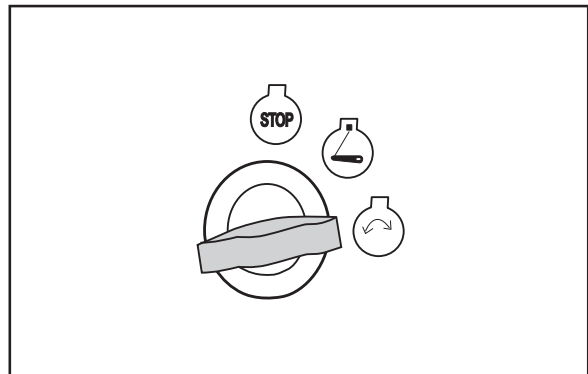

8011-742

Girare la chiave in posizione di avviamento.

FUNZIONAMENTO

10. All'avviamento del motore, rilasciare immediatamente la chiave e riportarla in posizione di marcia.

INFORMAZIONE IMPORTANTE

Non azionare il motorino di avviamento per oltre 5 secondi per volta. Se il motore non parte, attendere circa 10 secondi prima di riprovare.

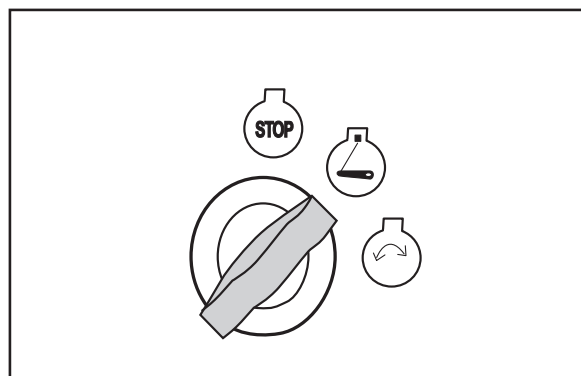

8011-743

Tornare alla posizione di marcia

11. Dopo l'avviamento del motore, premere gradualmente il comando dell'aria.

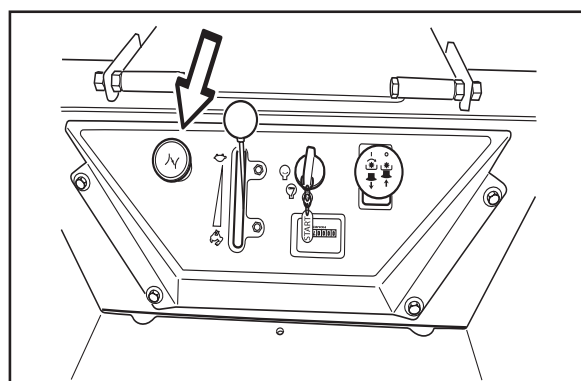

8011-508

Premere gradualmente il comando dell'aria

12. Impostare la velocità del motore desiderata agendo sull'acceleratore. Far girare il motore a velocità moderata, a "metà gas", per 3-5 minuti prima di procedere a pieno gas.

DURANTE IL TAGLIO, APRIRE L'ACCELERATORE AL MASSIMO.

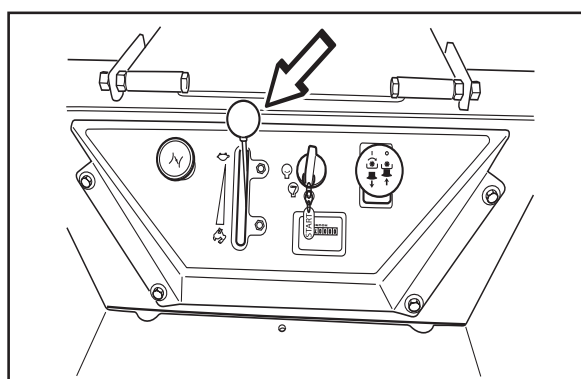

8011-509

Impostare la velocità del motore



AVVERTENZA!

I gas di scarico e alcuni componenti del veicolo contengono o emettono sostanze chimiche considerate cancerogene o dannose per il feto e l'apparato riproduttivo. I gas di scarico del motore contengono monossido di carbonio, un gas velenoso inodore e incolore. Non utilizzare la macchina in luoghi chiusi.

FUNZIONAMENTO

Avviamento del motore con batteria scarica



AVVERTENZA!

Le batterie al piombo generano gas esplosivi. Tenere le batterie lontane da scintille, fiamme libere e materiali infiammabili. Indossare sempre occhiali protettivi durante la manutenzione delle batterie.

Se la batteria non riesce ad avviare il motore, deve essere ricaricata. (Vedere "Batteria" nella sezione "Manutenzione").

Per l'eventuale avviamento di emergenza "con cavi", procedere come segue:

INFORMAZIONE IMPORTANTE

Il rasaerba è dotato di sistema di messa a terra negativa da 12 V. Anche l'altro veicolo deve essere dotato di sistema di messa a terra negativo da 12 V. Non utilizzare la batteria del rasaerba per avviare altri veicoli.

Collegamento dei cavi di emergenza

- Collegare il cavo ROSSO fra i terminali POSITIVI (+) delle due batterie, facendo attenzione a non provocare cortocircuiti toccando il telaio.
- Collegare un'estremità del cavo NERO al terminale NEGATIVO (-) della batteria completamente carica.
- Collegare l'altra estremità del cavo NERO a un buon PUNTO DI MASSA SUL TELAIO del rasaerba con la batteria scarica, lontano da serbatoio del carburante e batteria.

Per scollegare i cavi, procedere nell'ordine inverso:

- Scollegare il cavo NERO prima dal telaio, quindi dalla batteria completamente carica.
- Scollegare il cavo ROSSO per ultimo da entrambe le batterie.

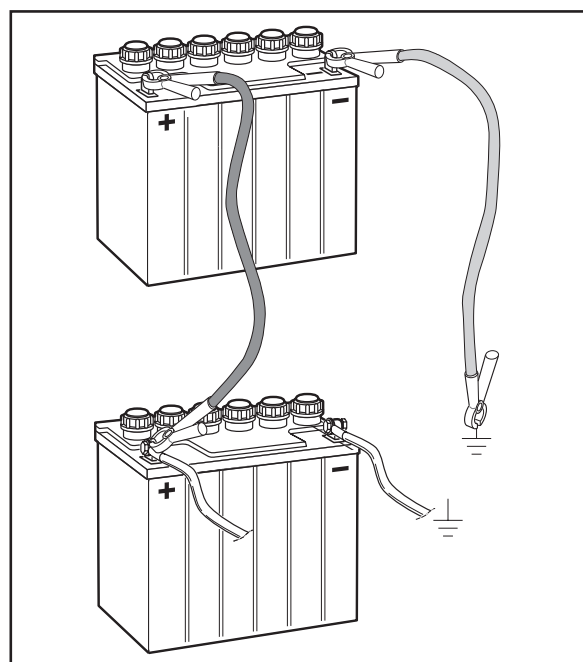

8011-642

Collegamento dei cavi di emergenza

FUNZIONAMENTO

Guida

1. Disinserire il freno di stazionamento spostando la leva in avanti.

Il rasaerba è dotato di un sistema di rilevamento della presenza dell'operatore. Quando il motore è acceso, se l'operatore si alza dal sedile senza aver inserito il freno di stazionamento, il motore si spegne.

2. Portare i comandi dello sterzo in posizione di folle (N).
3. Selezionare l'altezza di taglio inserendo il piolo in uno dei fori. Bloccare il piolo in sede mediante il perno.
4. Premere l'impugnatura di blocco, sollevarla leggermente, quindi spostare lentamente la leva dalla posizione di trasporto verso il piolo.

INFORMAZIONE IMPORTANTE

I rulli anti-rasatura della scocca del rasaerba devono essere regolati in modo uniforme.



AVVERTENZA!

Prima di azionare l'interruttore delle lame, accertarsi che non vi sia nessuno nelle vicinanze della macchina.

5. Azionare il gruppo di taglio del rasaerba tirando l'interruttore delle lame.
6. Portare l'acceleratore in posizione di pieno gas.
7. La direzione e la velocità della macchina possono essere variate mediante i due comandi dello sterzo. Quando entrambi i comandi sono in posizione di folle, la macchina rimane ferma.

Spostando allo stesso modo entrambi i comandi in avanti o all'indietro, la macchina si sposta rispettivamente in linea retta in avanti o in retromarcia.

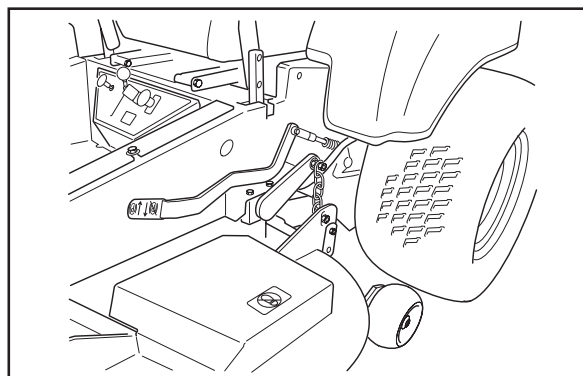

8011-511

Freno di stazionamento disinserito

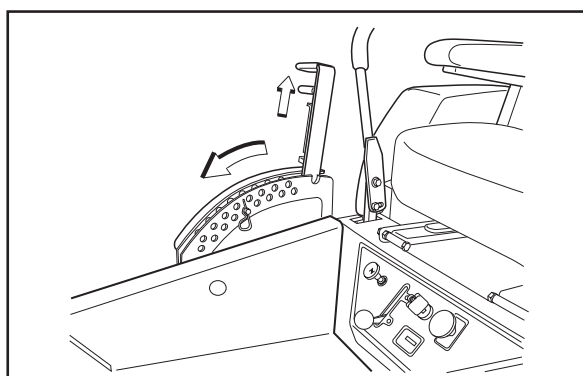

8011-561

Selezione dell'altezza di taglio

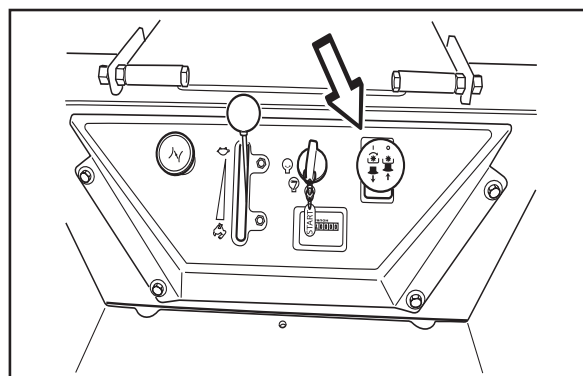

8011-510

Azionamento del gruppo di taglio

FUNZIONAMENTO

Ad esempio, per svoltare a destra durante l'avanzamento, spostare il comando destro in posizione di folle. La rotazione della ruota destra si riduce e la macchina svolta a destra.

Per effettuare una rotazione sul posto, spostare un comando all'indietro (dietro la posizione di folle) e spostare lentamente l'altro comando in avanti rispetto alla posizione di folle.

Utilizzo sui pendii

Vedere "Utilizzo sui pendii" nella sezione "Norme di sicurezza".



AVVERTENZA!

Non procedere su pendii superiori a 10° e non procedere mai trasversalmente rispetto ai pendii.

- Prima di procedere su un pendio, impostare la velocità minima possibile.
- Evitare di fermarsi o cambiare velocità sui pendii.
- Qualora sia assolutamente necessario fermarsi, tirare le leve di comando in posizione folle e premerle verso l'esterno dell'unità, quindi inserire il freno di stazionamento.

INFORMAZIONE IMPORTANTE

Al rilascio, le leve di comando ritornano in folle e possono provocare l'arresto improvviso del rasaerba.

- Per riavviare il rasaerba, disinserire il freno di stazionamento.
- Riportare le leve di comando all'interno e premerle in avanti per procedere.
- Effettuare tutte le curve lentamente.

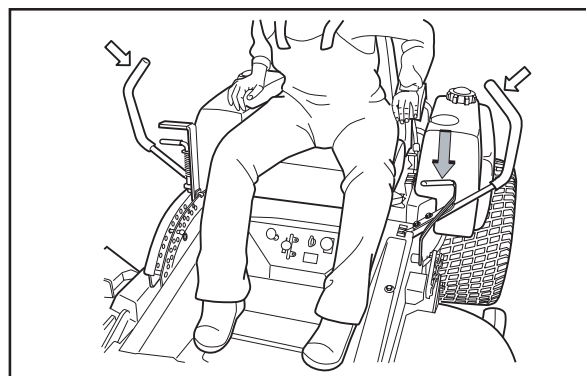

8011-640

Condizioni di arresto

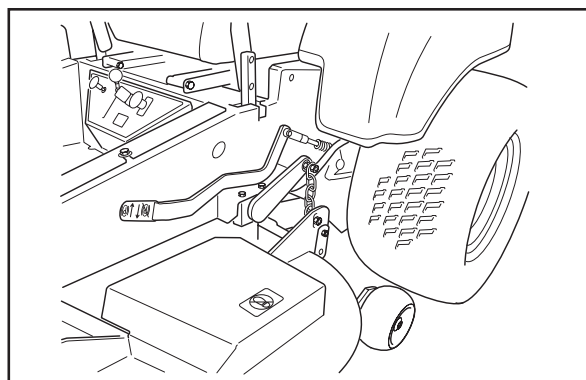

8011-511

Freno di stazionamento disinserito

FUNZIONAMENTO

Suggerimenti per il taglio

- Individuare e segnalare pietre ed altri oggetti fissi per prevenire collisioni.
- Iniziare a un'altezza di taglio elevata e ridurla gradualmente fino al raggiungimento del risultato desiderato.

In media, il prato deve essere tagliato a 64 mm in inverno e fino a 76 mm in estate. Per ottenere un prato più sano e bello, tagliare spesso e dopo una crescita moderata.

Per le massime prestazioni di taglio, l'erba più alta di 15 cm deve essere tagliata in due passate. La prima passata deve essere relativamente alta, la seconda all'altezza desiderata.
- I risultati di taglio migliori si ottengono con regime motore elevato (le lame ruotano rapidamente) e bassa velocità di avanzamento (il rider si muove lentamente). Se l'erba non è troppo alta e fitta è possibile aumentare la velocità di guida senza incidere in modo significativo sui risultati di taglio.
- I migliori effetti si ottengono tagliando con una certa frequenza. Il prato diventa più uniforme e il tagliato viene distribuito in modo più uniforme. Il tempo totale impiegato non è superiore in quanto è possibile utilizzare una velocità di guida più elevata senza influire sul risultato finale.
- Non tagliare prati bagnati. I risultati sono più scarsi perché le ruote tendono ad affondare nell'erba, si crea un accumulo e il tagliato si impiglia sotto la macchina.
- Lavare con acqua il sottoscocca del rasaerba dopo ogni uso utilizzando un tubo flessibile. Per effettuare la pulizia, sollevare la scocca del rasaerba in posizione di trasporto. Accertarsi che il rasaerba si sia raffreddato e il motore sia spento.
- Utilizzare aria compressa per pulire la superficie superiore della scocca. Prestare attenzione a non bagnare la superficie superiore della scocca, il motore e i componenti elettrici.
- Se si utilizza il kit di pacciamatura, è estremamente importante che il taglio non sia troppo frequente.

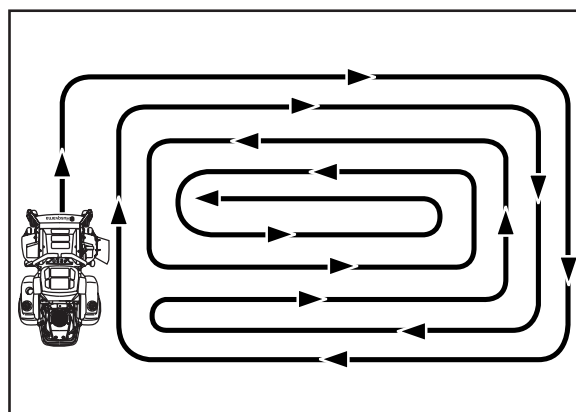
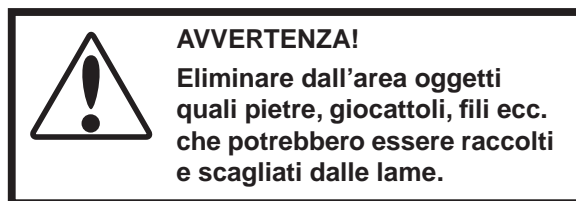

Schemi di taglio

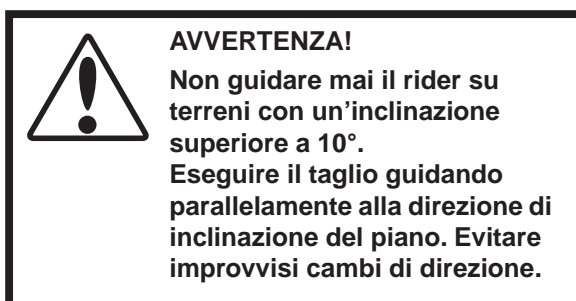

FUNZIONAMENTO

Arresto del motore

Se il motore è stato utilizzato in condizioni gravose, lasciarlo girare al minimo per un minuto prima di spegnerlo perché raggiunga la temperatura operativa normale. Evitare di far girare il motore al minimo per periodi troppo lunghi poiché si potrebbero sporcare le candele.

1. Disinserire il gruppo di taglio premendo il relativo interruttore.

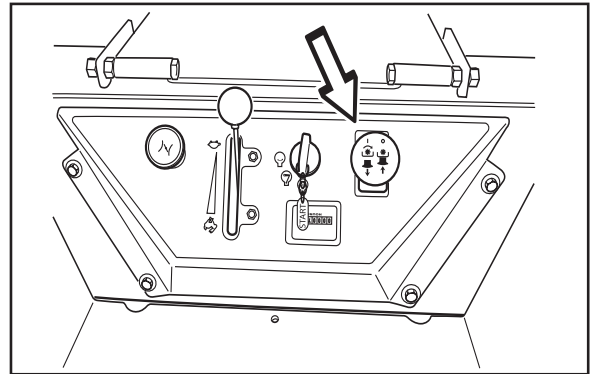

8011-510

Disinserire la scocca del rasaerba

2. Sollevare la scocca del rasaerba tirando la leva di sollevamento all'indietro, verso la posizione di trasporto.
3. Quando la macchina è ferma, inserire il freno di stazionamento tirando l'apposita leva.
4. Portare l'acceleratore in posizione di minimo (simbolo della tartaruga). Ruotare la chiave di avviamento in posizione di arresto. Non utilizzare mai il comando dell'aria per spegnere il motore.
5. Spostare i comandi dello sterzo verso l'esterno.
6. Rimuovere la chiave. Quando si lascia incustodito il rasaerba, togliere sempre la chiave di avviamento per prevenirne l'uso non autorizzato.

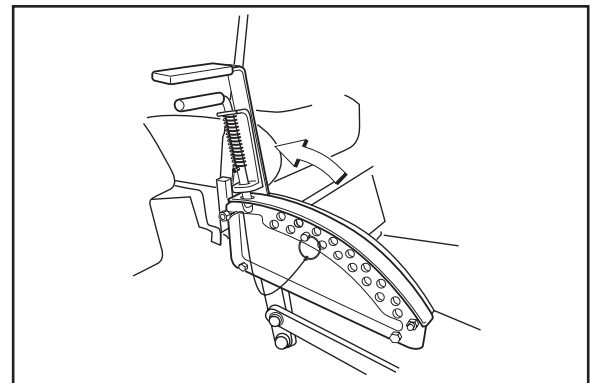

8011-552

Sollevare la scocca del rasaerba agendo sulla leva di sollevamento

INFORMAZIONE IMPORTANTE

Lasciando l'interruttore di avviamento in qualsiasi posizione diversa da "OFF" si scarica la batteria e il contaore rimane in funzione.

FUNZIONAMENTO

Trasferimento manuale

Per spostare la macchina a motore spento è necessario aprire le valvole di scarico su entrambe le pompe idrauliche di 1/4-1/2 giro.



AVVERTENZA!

Non eseguire alcun intervento di regolazione o manutenzione senza aver prima:

- Spento il motore.
- Rimosso la chiave di avviamento.
- Inserito il freno di stazionamento.

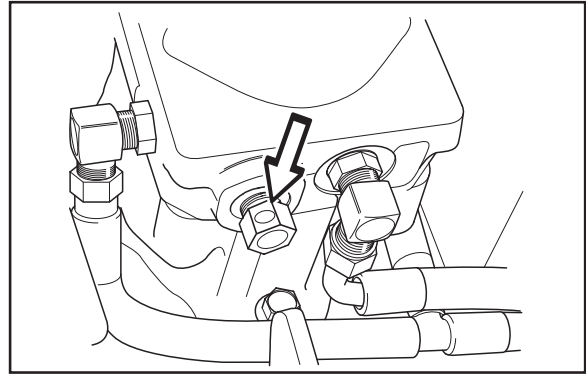

8011-507

Valvola di scarico della pompa

MANUTENZIONE

Manutenzione

Programma di manutenzione

Si riporta di seguito un elenco di procedure di manutenzione da effettuare sulla macchina. Per eventuali aspetti non trattati in questo manuale, rivolgersi a un centro di assistenza autorizzato. Si consiglia di eseguire una verifica annuale presso un centro di assistenza autorizzato al fine di mantenere la macchina in condizioni operative ottimali e garantire un funzionamento sicuro.

Vedere "Manutenzione" nella sezione "Norme di sicurezza".

● = Operazione descritta in questo manuale

○ = Operazione non descritta in questo manuale

Manutenzione	Pagina	Manutenzione giornaliera		Manutenzione settimanale	Almeno una volta all'anno	Intervallo di manutenzione in ore			
		Prima	Dopo			25	50	100	300
Controllo del freno di stazionamento	46	●							
Controllo del livello dell'olio motore (ad ogni rifornimento)	54	●							
Controllo del livello dell'olio nell'impianto idraulico	53	●							
Controllo del sistema di sicurezza	39	●							
Controllo di eventuali perdite d'olio e di carburante	-	○							
Controllare se è presente sabbia nella valvola di gomma	43		●						
Controllo/pulizia della presa d'aria del motore	41		●						
Controllo della scocca del rasaerba	49		●						
Controllo degli elementi di fissaggio (viti, dadi, ecc.)	51		●						
Pulizia del sottoscocca	51		●						
Avvio del motore e delle lame, controllo della presenza di eventuali rumori anomali	-		○						
Controllo di eventuali danni	-		○						
Pulizia accurata intorno al motore	-		○						
Pulizia accurata della parte circostante l'impianto idraulico	-		○						
Pulizia della parte circostante cinghie, pulegge, ecc.	-		○						
Controllo della pressione dei pneumatici	46					●			
Controllo della batteria	37					●			
Affilatura/sostituzione delle lame	47					●			
Controllo del filtro dell'aria della pompa del carburante ²⁾	45					●			
Pulizia della presa d'aria del motore ²⁾	41				●	●			
Pulizia del cappuccio antipolvere del filtro dell'aria a ciclone	43				●	●			
Controllo/regolazione del freno di stazionamento	-				○		○		
Controllo di silenziatore/parascintille	-				○		○		

MANUTENZIONE

Manutenzione	Pagina	Manutenzione giornaliera		Manutenzione settimanale	Almeno una volta all'anno	Intervallo di manutenzione in ore			
		Prima	Dopo			25	50	100	300
Controllo/regolazione dei cavi di acceleratore e comando dell'aria	41							●	
Controllo dello stato di cinghie, pulegge, ecc.	46				●			●	
Cambio dell'olio motore ¹⁾	54				●			●	
Sostituzione del filtro dell'olio motore (ogni 200 ore)	59				●			●	
Pulizia/sostituzione delle candele	38				●			●	
Sostituzione del filtro del carburante	45				●			●	
Sostituzione del filtro dell'aria (cartuccia principale) ²⁾ (ogni 200 ore)	42				●			●	
Pulizia delle ruote anteriori (ogni 200 ore)	51							●	
Pulizia delle alette di raffreddamento ²⁾	-				○			○	
Sostituzione del prefiltro del filtro dell'aria ²⁾ (filtro a schiuma)	42				●				●
Controllo/regolazione della scocca del rasaerba	49				●				●
Sostituzione dell'olio idraulico (ogni 300 ore)	-				○				○
Smontaggio e controllo del motorino di avviamento ⁴⁾ (ogni 500 ore)									○
Sostituzione del filtro dell'olio idraulico (ogni 300 ore)	-				○				○
Controllo della luce delle valvole del motore ⁴⁾	-				○				○
Esecuzione degli interventi previsti dopo 300 ore ⁴⁾	74				○				○
Lubrificazione secondo il Programma di lubrificazione	52		●	●	●	●	●	●	●

¹⁾Primo cambio dopo 8 ore. In caso di utilizzo a carico elevato o a temperatura ambiente elevata, sostituire ogni 50 ore. ²⁾In caso di eccessiva polvere, pulizia e sostituzione devono essere effettuate con maggiore frequenza. ³⁾In caso di impiego giornaliero, lubrificare la macchina due volte alla settimana. ⁴⁾Presso un centro di assistenza autorizzato.

● = Operazione descritta in questo manuale

○ = Operazione non descritta in questo manuale



AVVERTENZA!

Non eseguire alcun intervento di regolazione o manutenzione senza aver prima:

- Spento il motore.
- Rimossa la chiave di avviamento.
- Inserito il freno di stazionamento.

MANUTENZIONE

Batteria

Il rasaerba è dotato di una batteria che non necessita di manutenzione. Tuttavia, la ricarica periodica della batteria con un caricabatterie di tipo automobilistico ne prolungherà la durata.

- Mantenere puliti la batteria ed i terminali.
- Mantenere serrati i bulloni della batteria.
- Ricaricare a 6-10 Ampere per 1 ora.

Pulizia di batteria e terminali

Corrosione e sporcizia su batteria e terminali possono ridurre la potenza della batteria.

1. Sollevare il sedile e ruotarlo in avanti.
2. Rimuovere la protezione del terminale rosso.
3. Scollegare prima il cavo NERO della batteria, quindi il cavo ROSSO ed estrarre la batteria dalla macchina.
4. Risciacquare la batteria con acqua ed asciugarla.
5. Pulire i terminali e le estremità dei cavi della batteria con una spazzola metallica.
6. Lubrificare i terminali con grasso o vaselina.
7. Reinstallare la batteria.

Sostituzione della batteria

1. Sollevare il sedile e ruotarlo in avanti.
2. Rimuovere la protezione dei terminali.
3. Utilizzando due chiavi da 1/2", scollegare il cavo NERO della batteria, quindi il cavo ROSSO.
4. Svitare il pomello e rimuovere il fermo della batteria.
5. Rimuovere con cautela la batteria dal rasaerba.
6. Montare la nuova batteria con i terminali nella stessa posizione della vecchia batteria.
7. Reinstallare il fermo della batteria.
8. Collegare prima il cavo ROSSO al terminale positivo (+) della batteria con il bullone ed il dado esagonali.



Utilizzare sempre occhiali protettivi durante i lavori sulla batteria.

INFORMAZIONE IMPORTANTE

Non tentare di aprire o rimuovere tappi o coperchi. Il rabbocco oppure il controllo del livello dell'elettrolito non sono necessari.

Utilizzare sempre due chiavi per le viti dei terminali.



AVVERTENZA!

Prestare attenzione a non cortocircuitare i terminali della batteria appoggiando una chiave o altro oggetto metallico su entrambi i terminali. Prima di collegare la batteria, togliersi braccialetti metallici, orologi, anelli, ecc.

Il terminale positivo deve essere collegato per primo per prevenire la formazione di scintille.

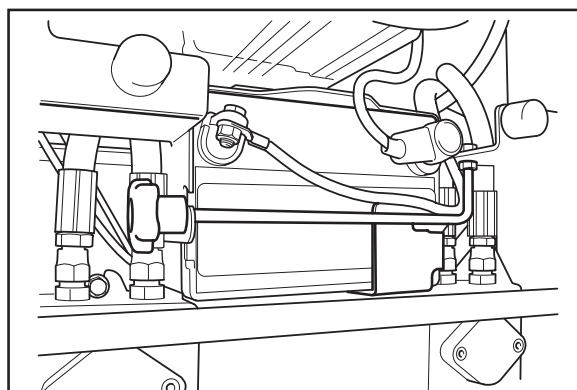

8011-445

Installazione della batteria

MANUTENZIONE

9. Collegare il cavo di massa NERO al terminale negativo (-) della batteria con il bullone ed il dado esagonali rimanenti.
10. Installare la protezione dei terminali.
11. Abbassare il sedile.

Impianto di accensione

Il motore è dotato di un impianto di accensione elettronico. Solo le candele di accensione necessitano di manutenzione.

Per informazioni sulle candele consigliate, consultare i Dati tecnici.

1. Rimuovere il cappuccio del cavo di accensione e pulire la zona circostante la candela.
2. Rimuovere la candela utilizzando una chiave a tubo per candele.
3. Controllare la candela. Sostituire la candela qualora sia sporca oppure in caso di elettrodi bruciati o di isolamento crepato o danneggiato. Se si intende riutilizzare la candela, pulirla con una spazzola in acciaio.
4. Misurare la distanza tra gli elettrodi con uno strumento apposito. La distanza deve essere 0,75 mm. Se necessario, regolare piegando l'elettrodo laterale.
5. Reinserire la candela serrando a mano per evitare di danneggiare le filettature.
6. Dopo aver inserito la candela in sede, serrare mediante una chiave a tubo per candele in modo da comprimere la rondella. Le candele usate devono essere serrate di 1/8 di giro rispetto alla posizione di alloggiamento. Le candele nuove devono essere serrate di 1/4 di giro rispetto alla posizione di alloggiamento.
7. Reinstallare il cavo di accensione.

INFORMAZIONE IMPORTANTE

L'impiego di candele non appropriate può causare danni al motore.

Candele non serrate correttamente possono causare il surriscaldamento del motore, con conseguente danneggiamento dello stesso. Un eccessivo serraggio delle candele può danneggiare le filettature all'interno della testa del cilindro.

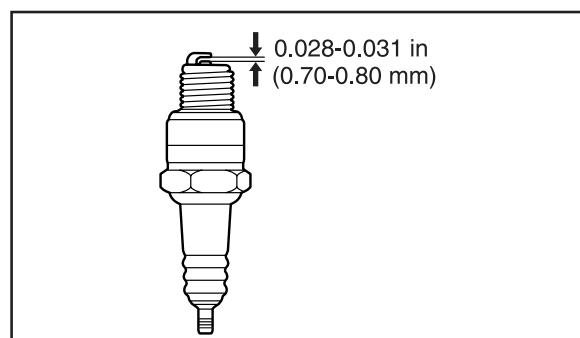

Misurazione della distanza tra gli elettrodi

8011-05

MANUTENZIONE

Controllo del sistema di sicurezza

La macchina è dotata di un sistema di sicurezza che impedisce l'avvio e la guida nelle seguenti condizioni.

È possibile avviare il motore solo con:

1. Scocca del rasaerba disinserita.
2. Comandi di sterzo in folle in posizione esterna bloccata.
3. Operatore seduto sul sedile.
4. Freno di stazionamento inserito.

Effettuare verifiche giornaliere della corretta funzionalità del sistema di sicurezza provando ad avviare il motore con una delle suddette condizioni non soddisfatte.

Cambiare le condizioni di prova ed effettuare un nuovo controllo.

Se la macchina parte nonostante una delle condizioni suddette non sia soddisfatta, spegnere il motore e riparare il sistema di sicurezza prima di utilizzare nuovamente la macchina.

Accertarsi che il motore si spenga quando il freno di stazionamento non è inserito e l'operatore lascia il sedile.

Verificare che inserendo le lame del rasaerba e alzandosi temporaneamente dal sedile dell'operatore il motore si spenga.

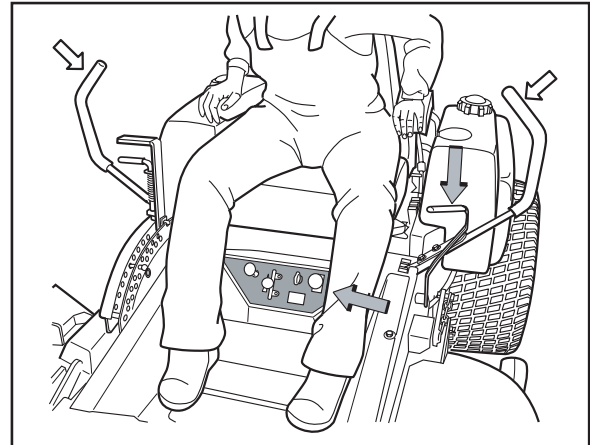

8011-527

Condizione di avviamento

INFORMAZIONE IMPORTANTE

Per guidare la macchina è necessario che l'operatore sia seduto sul sedile e disinserisca il freno di stazionamento prima di spostare i comandi dello sterzo in posizione folle; in caso contrario, il motore si arresta.

MANUTENZIONE

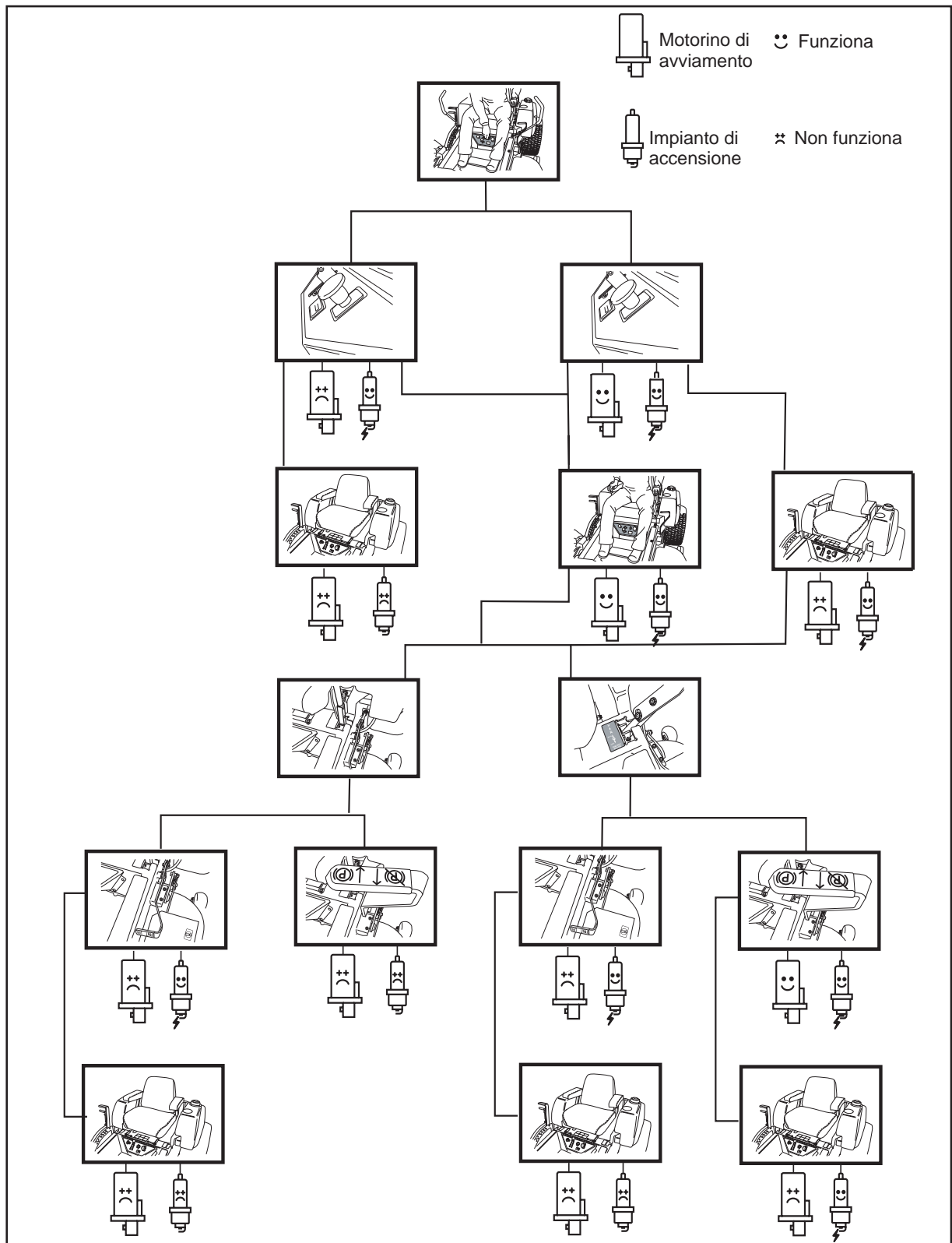

8011-553

Sistema di sicurezza

MANUTENZIONE

Controllo della presa d'aria del motore

Verificare che la presa d'aria del motore sia priva di foglie, erba e sporcizia. L'ostruzione della presa d'aria causa la riduzione del raffreddamento del motore, con possibili danni al motore.

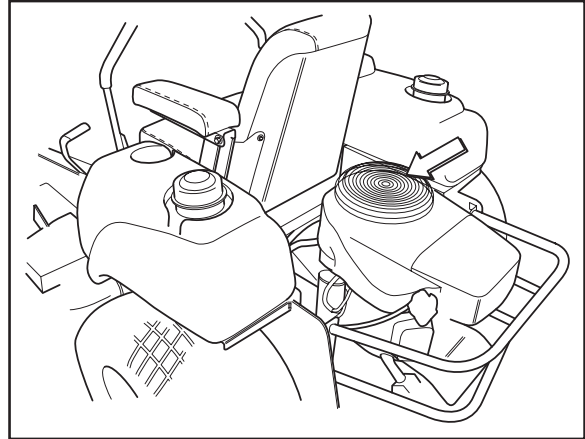

8011-625

Controllo e pulizia della presa d'aria

Controllo e regolazione del cavo dell'acceleratore

Verificare che il motore risponda all'apertura dell'acceleratore e che a pieno regime raggiunga una buona velocità. In caso di dubbi, rivolgersi a un centro di assistenza autorizzato. Per l'eventuale regolazione del cavo inferiore, procedere come segue:

1. Allentare la vite di fissaggio dell'involucro esterno del cavo e portare l'acceleratore in posizione di pieno gas.
2. Verificare che il cavo dell'acceleratore sia montato nel foro corretto nella leva inferiore, come indicato in figura.
3. Spingere l'involucro esterno del cavo dell'acceleratore all'estrema sinistra e serrare la vite di fissaggio.

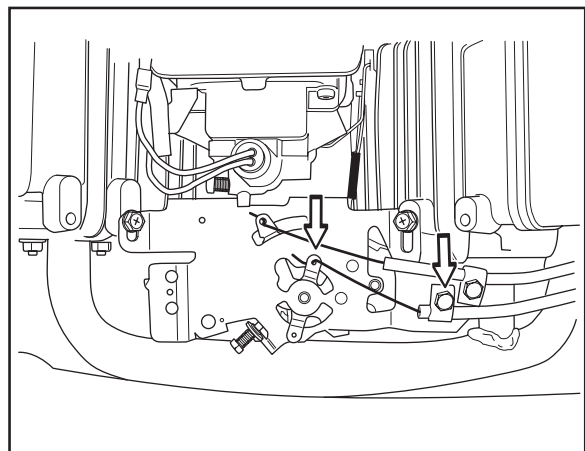

8011-554

Regolazione del cavo dell'acceleratore

Controllo e regolazione del cavo del comando dell'aria

L'emissione di fumo nero o difficoltà di avviamento del motore possono essere causate da un'errata regolazione del cavo del comando dell'aria (cavo superiore). In caso di dubbi, rivolgersi a un centro di assistenza autorizzato. Per le eventuali regolazioni, procedere come segue:

1. Allentare la vite di fissaggio dell'involucro esterno del cavo e portare la leva del comando dell'aria in posizione di completa apertura.
2. Verificare che il cavo del comando dell'aria sia montato nella leva superiore, come indicato in figura. Spingere l'involucro esterno del cavo del comando dell'aria all'estrema destra e serrare la vite di fissaggio.

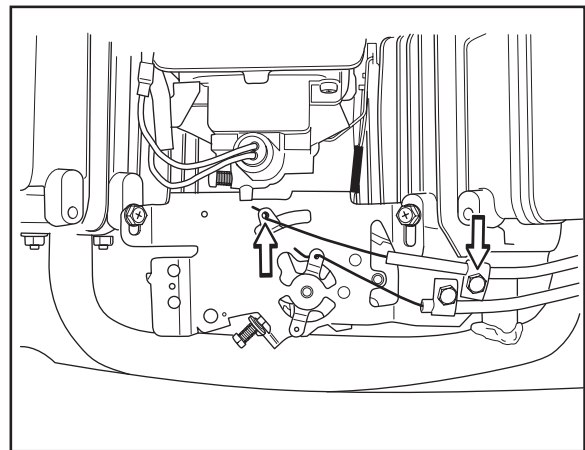

8011-555

Regolazione del cavo del comando dell'aria

MANUTENZIONE

Sostituzione del filtro dell'aria

Filtro dell'aria standard

Eventuali irregolarità del motore potrebbero essere causate dall'ostruzione del filtro dell'aria. Un filtro dell'aria sporco può dare luogo alla formazione di una patina sulla candela, con conseguenti effetti negativi sul funzionamento. Per questa ragione è importante sostituire regolarmente il filtro dell'aria (per gli intervalli di manutenzione, vedere il Programma di manutenzione).

Per pulire/sostituire il filtro dell'aria procedere come segue:



AVVERTENZA!

Il motore e l'impianto di scarico diventano molto caldi durante l'uso.

Il contatto può causare ustioni. Lasciare raffreddare il motore e l'impianto di scarico per almeno due (2) minuti.

1. Rimuovere il fermaglio di plastica sulla parte superiore della copertura del filtro dell'aria, quindi rimuovere la copertura stessa.
2. Rimuovere il prefililtro in gomma espansa e pulire con un detergente non aggressivo. Asciugare con un panno pulito.
3. Rimuovere i dadi ad alette dal filtro dell'aria, quindi rimuovere il filtro di carta. Battere il filtro di carta contro una superficie fissa per rimuovere la polvere. Se il filtro di carta è ancora sporco, è necessario sostituirlo.

INFORMAZIONE IMPORTANTE

Non pulire il filtro dell'aria utilizzando aria compressa.

Non lavare il filtro di carta.

Non oliare il filtro di carta.

4. Rimontare il filtro dell'aria come segue:
Verificare che la tenuta nella parte inferiore del filtro di carta sia integra.
Montare il filtro di carta nell'alloggiamento del filtro dell'aria e serrare i dadi ad alette.
5. Rimontare il prefililtro sul filtro di carta.
6. Rimontare la copertura sull'alloggiamento del filtro dell'aria. Non serrare eccessivamente il fermaglio in plastica.

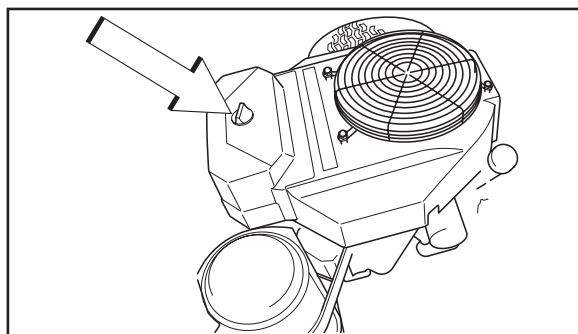

8011-768

Rimuovere la copertura del filtro dell'aria

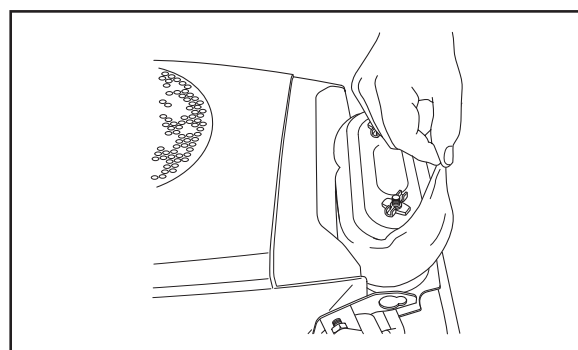

8011-557

Rimuovere il prefililtro

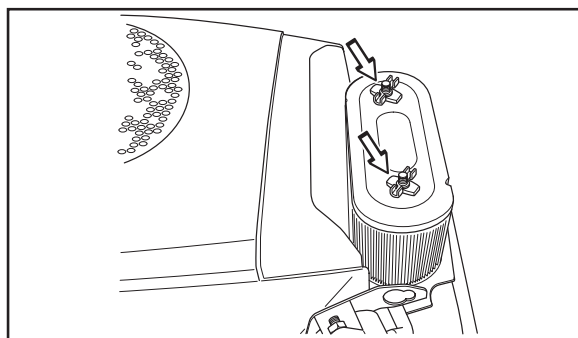

8011-558

Rimuovere il filtro di carta

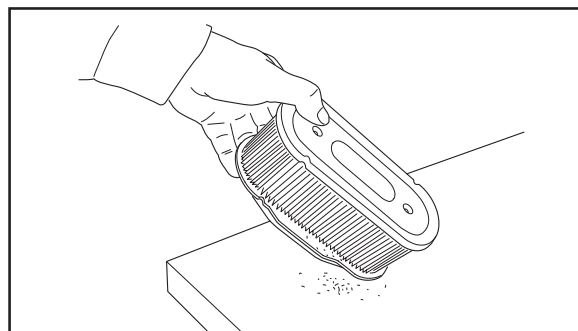

8009-181

Rimuovere la polvere

MANUTENZIONE

Manutenzione del filtro dell'aria a ciclone

Eventuali irregolarità del motore potrebbero essere causate dall'ostruzione del filtro dell'aria. Un filtro dell'aria sporco può dare luogo alla formazione di una patina sulla candela, con conseguenti effetti negativi sul funzionamento. Per questa ragione è importante sostituire regolarmente il filtro dell'aria (per gli intervalli di manutenzione, vedere il Programma di manutenzione).



AVVERTENZA!

Il motore e l'impianto di scarico diventano molto caldi durante l'uso.

Il contatto può causare ustioni.

Lasciare raffreddare il motore e l'impianto di scarico per almeno due (2) minuti prima del rifornimento.

Per pulire/sostituire il filtro dell'aria procedere come segue:

INFORMAZIONE IMPORTANTE

Non pulire il filtro dell'aria utilizzando aria compressa.

Non lavare il filtro di carta.

Non oliare il filtro di carta.

Cappuccio antipolvere

Controllare quotidianamente il cappuccio antipolvere premendo la valvola di gomma con due dita per far uscire la sporcizia.

INFORMAZIONE IMPORTANTE

Il coperchio terminale deve essere installato con la valvola di gomma in basso, altrimenti la valvola di gomma non funziona.

Pulire il cappuccio antipolvere rimuovendo il coperchio terminale del filtro dell'aria e pulendo l'interno.

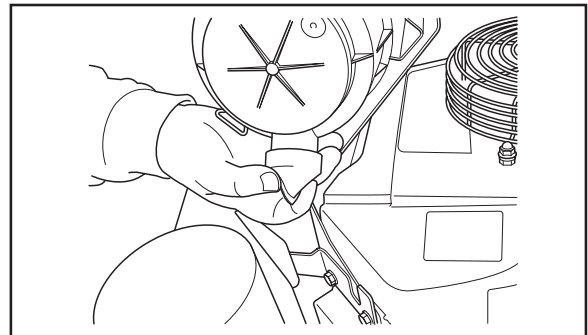

8011-447

Pressione della valvola di gomma

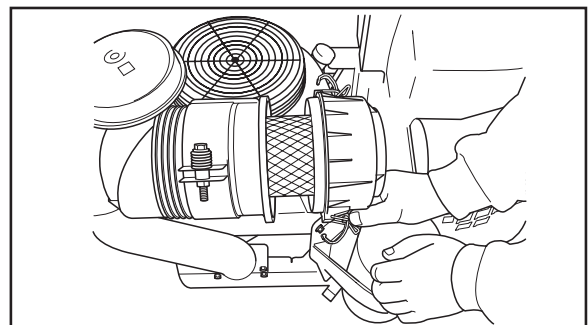

8011-448

Rimozione del coperchio terminale

MANUTENZIONE

Sostituzione del filtro

1. Rimuovere il coperchio terminale.
2. Rimuovere il filtro principale (esterno) estraendolo manualmente.

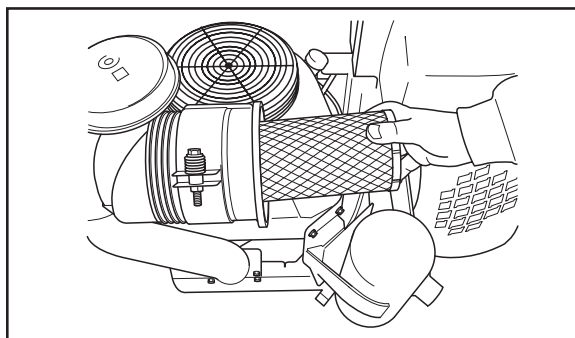

8011-449

Rimozione del filtro principale

3. Rimuovere il filtro interno estraendolo manualmente.
4. Pulire internamente l'alloggiamento del filtro con un panno.
5. Installare il filtro interno con l'estremità aperta per prima. Accertarsi che entri nella cavità all'estremità dell'alloggiamento premendolo a fondo.
6. Installare il filtro principale con l'estremità aperta per prima. Accertarsi che entri nella cavità all'estremità dell'alloggiamento premendolo a fondo.

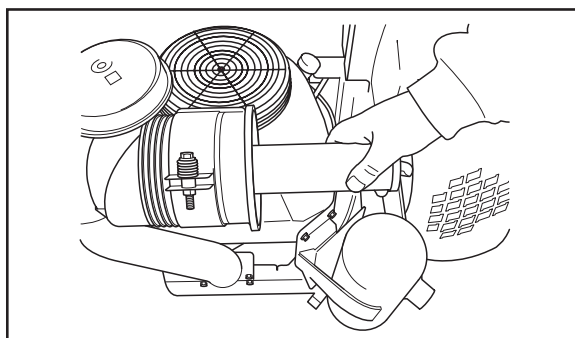

8011-450

Rimozione del filtro interno

INFORMAZIONE IMPORTANTE

Il coperchio terminale deve essere installato con la valvola di gomma in basso, altrimenti la valvola di gomma non funziona.

7. Girare il coperchio terminale con la valvola di gomma in basso e installarlo.

Indicatore del filtro dell'aria (opzionale)

Il filtro principale deve essere sostituito quando il pistone giallo raggiunge l'estremità superiore del cilindro. Per ripristinare l'indicatore, premere il pulsante (freccia) sul cilindro. Possono essere necessarie diverse pressioni. Se l'indicatore scatta presto dopo la sostituzione del filtro principale, sostituire il filtro interno.

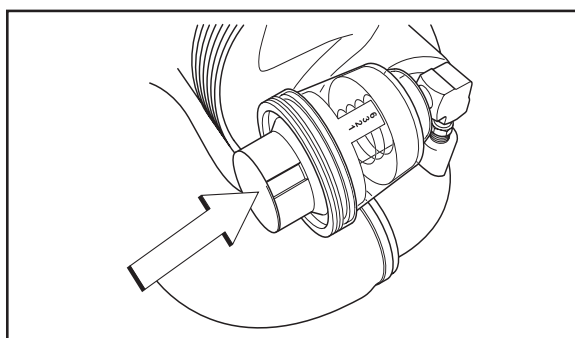

8011-467

Indicatore del filtro dell'aria

MANUTENZIONE

Sostituzione del filtro del carburante

Sostituire il filtro montato in linea ogni 100 ore (una volta a stagione) o più frequentemente, se ostruito.

Per sostituire il filtro, procedere come segue:

1. Allontanare i morsetti del tubo flessibile dal filtro. Utilizzare pinze piane.
2. Staccare il filtro dalle estremità del tubo flessibile.
3. Inserire il nuovo filtro nelle estremità del tubo flessibile. Posizionare il filtro con la freccia "FLOW" puntata verso la pompa del carburante. Se necessario, applicare una soluzione di sapone sulle estremità del filtro per facilitare il montaggio.
4. Riportare i morsetti del tubo flessibile verso il filtro.

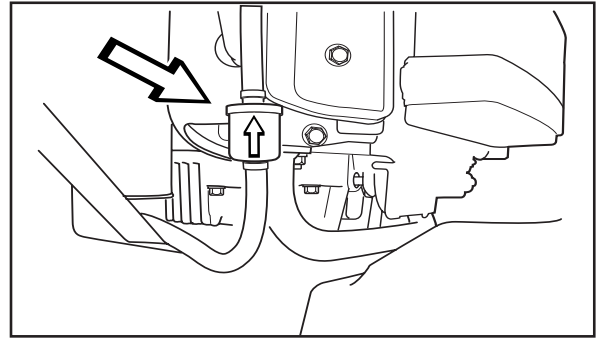

8009-146

Filtro del carburante Kawasaki

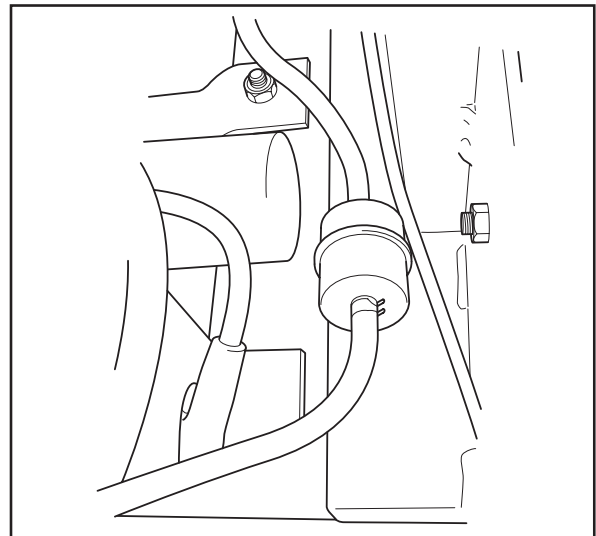

8011-468

Filtro del carburante Kohler

Controllo del filtro dell'aria della pompa del carburante

Verificare regolarmente che il filtro dell'aria della pompa del carburante sia pulito.

Rimuovere le viti e aprire la pompa; non occorre rimuovere alcun tubo flessibile.

È possibile pulire il filtro con una spazzola, se necessario.

Rimontare il filtro sul pannello.

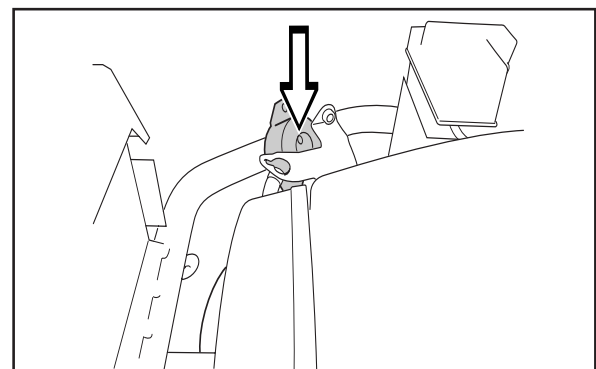

8009-147

Filtro dell'aria della pompa del carburante

MANUTENZIONE

Controllo della pressione dei pneumatici

Tutti i 4 pneumatici devono avere una pressione di 15 psi / 103 kPa / 1 bar.

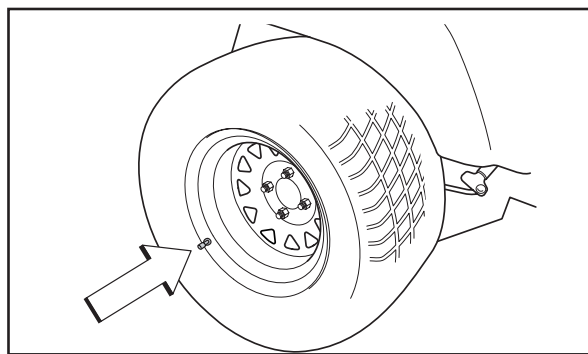

8011-564

Pressione dei pneumatici

Controllo del freno di stazionamento

Effettuare un controllo visivo della leva, delle connessioni e dell'interruttore del freno di stazionamento per verificare che non siano danneggiati. Effettuare una guida di prova e controllare l'effetto di frenata.

Per la regolazione del freno di stazionamento, rivolgersi a un centro di assistenza autorizzato Husqvarna.

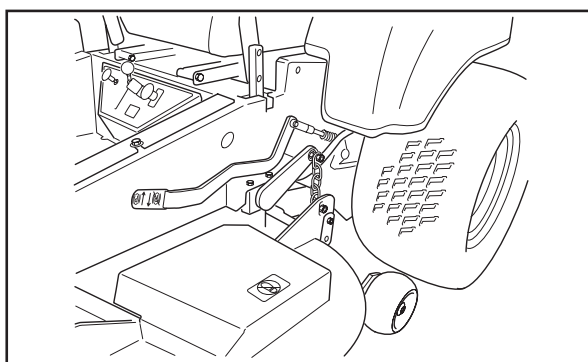

8011-511

Freno di stazionamento in posizione disinserita

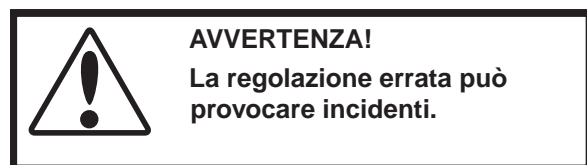

Controllo delle cinghie trapezoidali

Cinghia della scocca

Controllare ogni 100 ore di funzionamento. Verificare che non presenti crepe o sfilacciate.

NOTA: La cinghia può presentare piccole crepe dovute al normale funzionamento.

Per sostituire la cinghia è necessario abbassare la scocca. Rimuovere la piastra della pedana e i carter delle cinghie.

Utilizzare un cricchetto da 9/16" sul bullone del galoppino a molla per allentare la cinghia. Sfilare la cinghia dalla puleggia.

Per l'installazione, procedere nell'ordine inverso. Vedere la decalcomania sulla scocca per la corretta disposizione della cinghia.

Al termine dell'installazione, verificare che la cinghia giri correttamente.

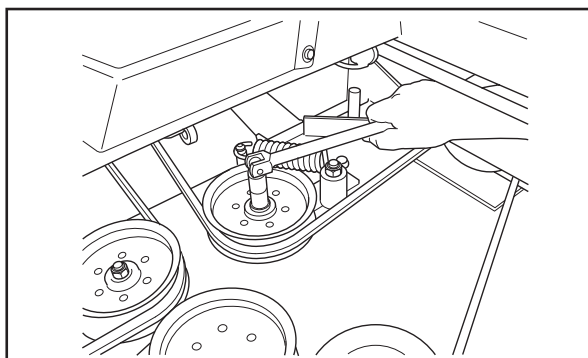

8011-622

Allentamento del tendicinghia

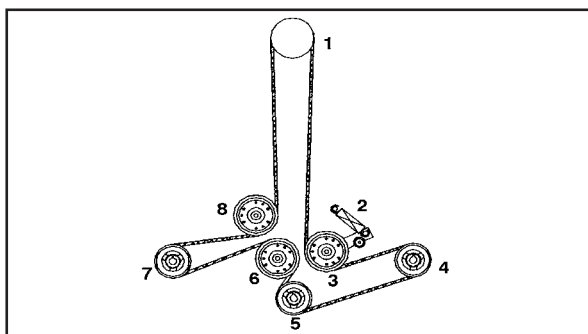

8011-580

Disposizione della cinghia della scocca

MANUTENZIONE

Cinghia della pompa

Ogni 100 ore, verificare che la cinghia non sia eccessivamente usurata.

Per sostituire la cinghia, allentare la cinghia della scocca e rimuoverla dalla frizione. Vedere "Cinghia della scocca" nella sezione "Manutenzione". Allentare il bullone sul tirante della frizione e spostarlo a lato.

Inserire un cricchetto da 1/2" nel foro quadrato della puleggia folle della pompa, allentare la cinghia della pompa e rimuoverla.

Per reinstallare la cinghia, girare la puleggia folle della pompa verso il motore e installare la cinghia. Disporre quindi la cinghia intorno alla puleggia della pompa sinistra per prima (puleggia sul lato destro in figura).

Reinstallare la molla del galoppino e utilizzare il cricchetto per ruotare il galoppino in modo da installare la cinghia intorno all'ultima puleggia.

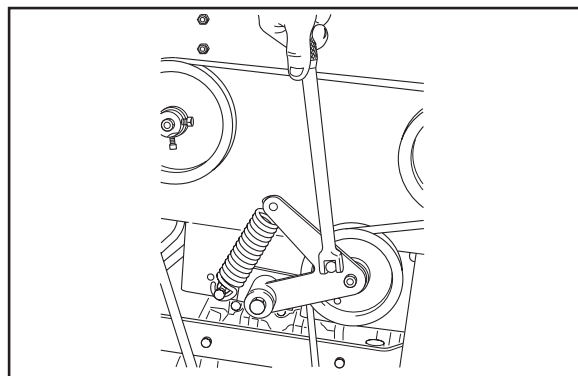

8011-623

Allentamento del tendicinghia

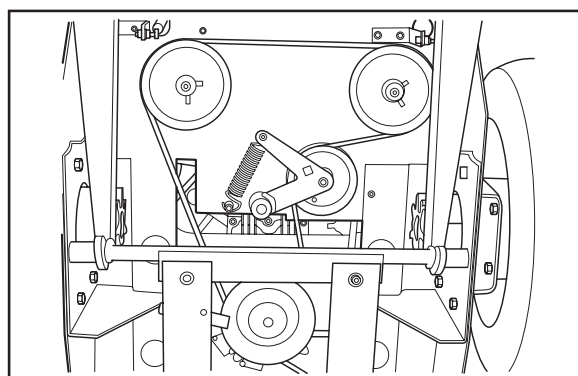

8011-624

Disposizione della cinghia delle pompe idrauliche

Controllo delle lame

Per ottenere prestazioni di taglio ottimali, è importante che le lame siano ben affilate e non danneggiate.

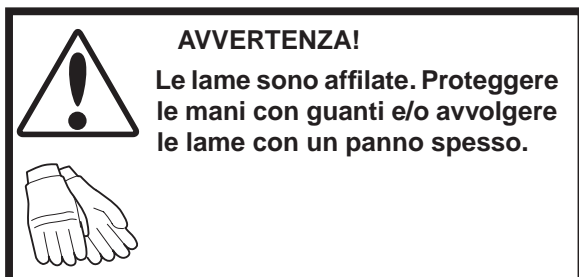

Sostituire eventuali lame piegate, spaccate o eccessivamente usurate.

Controllare i fissaggi delle lame.

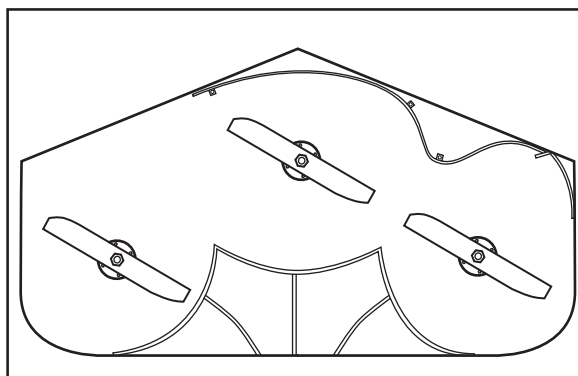

8011-604

Controllo delle lame

INFORMAZIONE IMPORTANTE

L'affilatura delle lame deve essere eseguita da un centro di assistenza autorizzato.

In caso di collisione con ostacoli che ne abbiano causato la rottura, è necessario sostituire le lame. Sarà il centro di assistenza a stabilire se è possibile riparare/rettificare le lame o è necessario sostituirle.

MANUTENZIONE

Sostituzione delle lame:

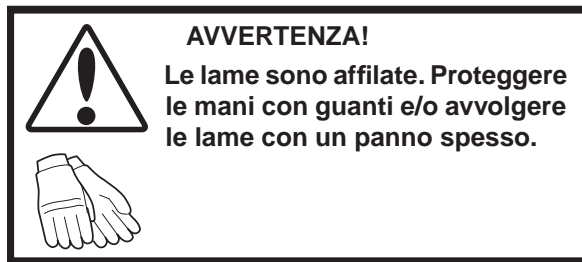

- Rimuovere il bullone della lama girandolo in senso antiorario.
- Installare la lama nuova o riaffilata con la scritta "GRASS SIDE" verso il terreno/l'erba (in basso) oppure "THIS SIDE UP" verso la scocca e il gruppo di taglio.

Alcune lame non presentano le scritte "GRASS SIDE" e "THIS SIDE UP". Queste lame possono essere installate in entrambi i modi.

- Installare e serrare saldamente il bullone della lama.

Gruppo di taglio Tunnel Ram - Serrare il bullone della lama a 90 ft/ lbs (122 Nm).

Gruppo di taglio Combi - Serrare il bullone della lama a 57-61 ft/lbs (77-82 Nm).

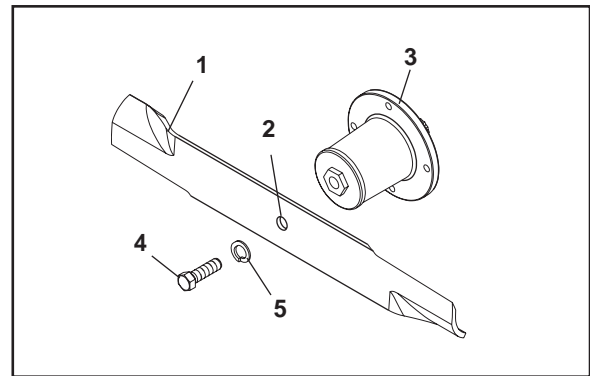

1. Lama
2. Foro centrale
3. Gruppo di taglio
4. Bullone della lama
5. Rondella di bloccaggio

Fissaggio della lama

INFORMAZIONE IMPORTANTE

Il bullone della lama viene sottoposto a un trattamento termico speciale.

All'occorrenza, sostituirlo con un bullone originale Husqvarna.

Non utilizzare bulloni di qualità inferiore a quella indicata.

MANUTENZIONE

Regolazione della scocca del rasaerba



AVVERTENZA!

Prima di qualsiasi intervento di assistenza o regolazione:

1. Inserire il freno di stazionamento.
2. Disinserire l'interruttore delle lame.
3. Portare l'interruttore di avviamento in posizione "OFF" e rimuovere la chiave.
4. Accertarsi che le lame e tutte le parti mobili si siano fermate completamente.
5. Scollegare il cavo da tutte le candele e allontanarlo in modo che non possa entrare in contatto con la candela.

Livellamento

1. Parcheggiare il rasaerba su una superficie stabile e piana, preferibilmente in cemento.
2. Controllare la pressione di tutti i quattro pneumatici. Vedere "Dati tecnici".
3. Sollevare il rasaerba sulle lunghezze 2" x 4" poste trasversalmente sotto il gruppo di taglio dal lato anteriore a quello posteriore (vedere il diagramma).
4. Abbassare la scocca sulle lunghezze 2" x 4". Il retro della scocca è più basso di circa 1/4" rispetto al lato anteriore. In tal modo la scocca avrà il passo corretto quando sarà abbassata sulle guide 2" x 4".
5. Impostare l'altezza di taglio su 4".
6. Regolare i quattro bulloni inferiori delle catene in modo che siano centrati nelle scanalature oblunghe.
7. Muovere la leva di sollevamento e controllare che le catene siano tese allo stesso modo. In caso contrario, regolare il bullone inferiore della catena appropriata nella relativa scanalatura.



AVVERTENZA!

Le lame sono affilate. Proteggere le mani con guanti e/o avvolgere le lame con un panno spesso.

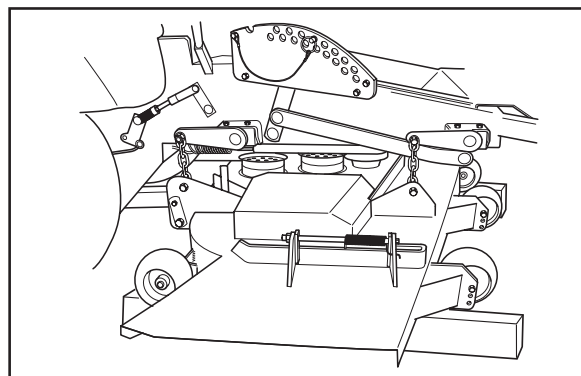

8011-601

Livellamento della scocca del rasaerba

Regolazione dell'altezza di taglio

1. Portare e fissare la leva di regolazione dell'altezza di taglio in posizione di trasporto (gruppo di taglio Tunnel Ram - 5" (127 mm), gruppo di taglio Combi 4 3/4" (120,7 mm)).
2. Posizionare la punta della lama in modo che sia diretta in avanti.
3. Misurare dal tagliente delle lame a una superficie piana. La distanza deve essere: gruppo di taglio Tunnel Ram - 5" (127 mm), gruppo di taglio Combi - 4 3/4" (120,7 mm).
4. Rilasciare la leva ad esempio a un'altezza di taglio di 2" e fissarla. Misurare come sopra. La distanza deve essere 2" (50 mm).

MANUTENZIONE

Regolazione dei rulli anti-rasatura

I rulli anti-rasatura sono regolati correttamente quando sono leggermente sollevati dal terreno con la scocca all'altezza di taglio desiderata nella posizione di marcia. I rulli anti-rasatura mantengono quindi la scocca in posizione corretta per prevenire la rasatura sulla maggior parte dei terreni.

INFORMAZIONE IMPORTANTE

I rulli anti-rasatura devono essere regolati con il rasaerba su una superficie piana.

Gruppo di taglio Tunnel Ram -

I rulli anti-rasatura possono essere impostati in tre posizioni.

- Posizione superiore: erba da 1.5" - 3" (38 - 76 mm).
- Posizione intermedia: erba da 3" - 4.5" (76 - 114 mm).
- Posizione inferiore: erba da 4,5" - 6" (114 - 152 mm).

Gruppo di taglio Combi -

I rulli anti-rasatura possono essere impostati in due posizioni.

- Posizione superiore: erba da 1.5" - 3" (38 - 76mm).
- Posizione inferiore: erba da 3" - 5" (38 - 127mm).

I rulli devono trovarsi a circa 1/4" (6,5 mm) dal terreno.

INFORMAZIONE IMPORTANTE

Non utilizzare i rulli anti-rasatura per alzare le ruote, altrimenti si possono danneggiare i rulli o la scocca.

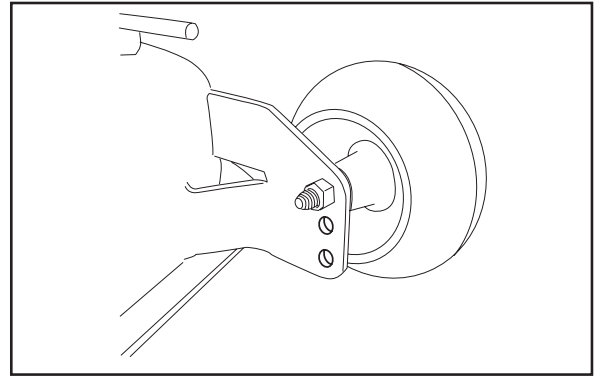

CZ-9

Rullo anti-rasatura - Gruppo di taglio Tunnel Ram

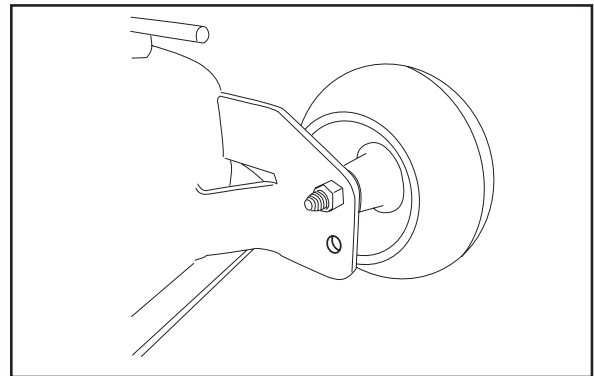

CZ-9

Rullo anti-rasatura - Gruppo di taglio Combi

MANUTENZIONE

Pulizia e lavaggio

Le operazioni di pulizia e lavaggio, in particolare della zona inferiore della scocca, consentono di prolungare la vita utile della macchina. Si consiglia pertanto di pulire regolarmente la macchina subito dopo l'uso (attendere che si sia raffreddata) per evitare che la sporcizia si secchi.

Non spruzzare acqua direttamente sulla scocca del rasaerba. Utilizzare aria compressa per pulire la superficie superiore della scocca. Pulire regolarmente scocca e sottoscocca, evitando spruzzi d'acqua su motore e componenti elettrici.



Durante pulizia e lavaggio, utilizzare occhiali protettivi.

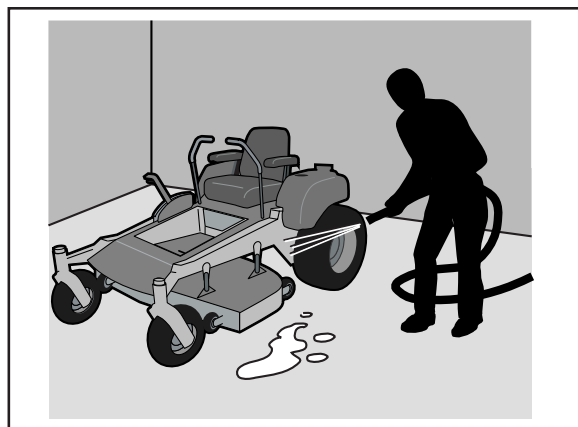

8011-644

Pulizia

Ruote anteriori

Controllare ogni 200 ore. Sollevare il lato anteriore dell'unità dal terreno in modo che le ruote anteriori possano girare liberamente. Serrare il bullone (34), quindi svitarlo di 1/2 giro. Controllare che la ruota giri liberamente. In caso contrario, svitare il bullone di 1/4 di giro per volta finché la ruota non gira liberamente.

INFORMAZIONE IMPORTANTE

NON aggiungere alcun materiale di rivestimento o riempimento ai pneumatici. I carichi eccessivi dovuti all'aggiunta di schiuma possono provocarne la rottura prematura.

Utilizzare esclusivamente i pneumatici indicati dal produttore.

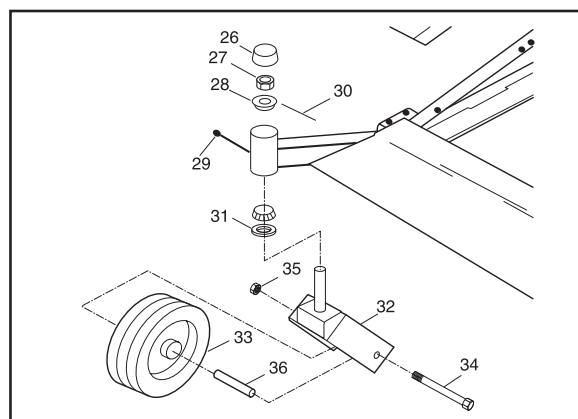

8011-619

Ruote anteriori

L'uso di pneumatici pieni invaliderà la garanzia.

Rimozione e installazione della ruota anteriore

1. Rimuovere il dado (35) e il bullone della ruota (34).
2. Staccare la ruota dalla forcella ed estrarre il manicotto (36).
3. Per l'installazione, procedere nell'ordine inverso. Serrare il bullone della ruota come indicato sopra.

Elementi di fissaggio

Controllare quotidianamente. Verificare la presenza e il serraggio di tutti gli elementi di fissaggio della macchina.

LUBRIFICAZIONE

Lubrificazione

Programma di lubrificazione

12/12	1/52	1/365	LZ, iZ		25h	50h	100h	200h	300h
								← (2x)	
						← (2x)			
						← (3x) ← (2x)**			
						←			
⚠		👁	1		←				
	🛢		2			← (2x)			
									⚠
						← (2x)			
		👁	3					← (2x)	
	🛢		4		←				
							⚠		
								🗑	

* Tunnel Decks Only
** Combi Decks Only

Programma di lubrificazione

12/12 Ogni anno

1/52 Ogni settimana

1/365 Ogni giorno

Lubrificazione con grasso ←

Cambio dell'olio ⚠

Sostituzione del filtro 🗑

🛢 Lubrificazione con olio

👁 Controllo del livello

Informazioni generali

Rimuovere la chiave di avviamento per evitare movimenti accidentali durante la lubrificazione.

Per la lubrificazione con olio, utilizzare olio motore.

Per la lubrificazione con grasso, salvo diversa indicazione, utilizzare grasso al bisolfuro di molibdeno di alta qualità.

In caso di impiego giornaliero, lubrificare la macchina due volte alla settimana.

Dopo la lubrificazione, rimuovere eventuali eccessi di grasso.

È importante evitare che il lubrificante cada sulle cinghie o sulle superfici di trasmissione delle pulegge. In tal caso, pulire con alcol. Se la cinghia risulta ancora scivolosa dopo la pulizia, è necessario sostituirla. Non utilizzare benzina o altri prodotti a base di petrolio per la pulizia delle cinghie.

LUBRIFICAZIONE

Lubrificazione dei cavi

Se possibile durante la lubrificazione ingrassare entrambe le estremità dei cavi e spostare i comandi in posizione di finecorsa. Dopo la lubrificazione, rimontare il coperchio in gomma sui cavi. I cavi dotati di guaina possono indurirsi se non vengono lubrificati periodicamente. L'indurimento di un cavo può avere effetti negativi sul funzionamento.

In caso di indurimento di un cavo, rimuoverlo e tenerlo in posizione verticale. Quindi, lubrificarlo con una piccola quantità di olio motore finché l'olio non inizia a fuoriuscire dalla parte inferiore.

Suggerimento: riempire una piccola busta di plastica con olio e sigillarla contro la guaina in modo che il cavo penda verticalmente dalla busta durante la notte. Se non è possibile lubrificare il cavo occorre sostituirlo.

Bussole degli alberi e tiranteria

Lubrificare i cuscinetti degli alberi e la tiranteria degli impianti frenante e di sterzo con olio spray oppure in lattina.

Lubrificazione secondo il Programma di lubrificazione

1. Impianto idraulico, livello dell'olio

Sostituire l'olio idraulico e il filtro ogni 300 ore, e almeno una volta l'anno. Rivolgersi a un centro di assistenza autorizzato.

Controllare il livello dell'olio nel serbatoio idraulico con frequenza giornaliera. L'olio deve trovarsi a circa 3/4"-1" (19 - 25 mm) dal limite del serbatoio.

Verificare che connessioni, flessibili e tubi non presentino danni o perdite. In caso di dubbi, sostituire o riparare.

Sostituzione dell'olio e dei filtri

Il cambio di olio e filtro deve essere effettuato da un centro di assistenza autorizzato per evitare l'ingresso di impurità nel sistema.

2. Sedile dell'operatore

Ribaltare il sedile.

Lubrificare le cerniere anteriori con olio.

Lubrificare il meccanismo di regolazione longitudinale con olio.

Lubrificare la leva e il meccanismo di regolazione del sedile con olio.

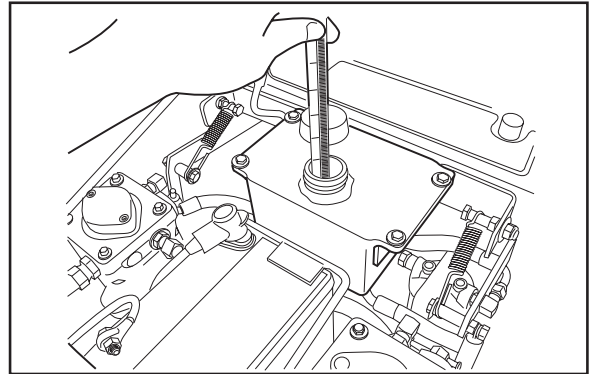

8011-565

Controllo dell'olio idraulico



AVVERTENZA!

Qualora si sospetti la presenza di una perdita, utilizzare un pezzo di cartone o legno, **NON** le mani, per controllare. L'olio idraulico sotto pressione può fuoriuscire con una forza sufficiente per penetrare nella pelle provocando gravi lesioni. In caso di incidente, contattare immediatamente un medico. Il mancato intervento medico tempestivo può provocare gravi infezioni o irritazioni.

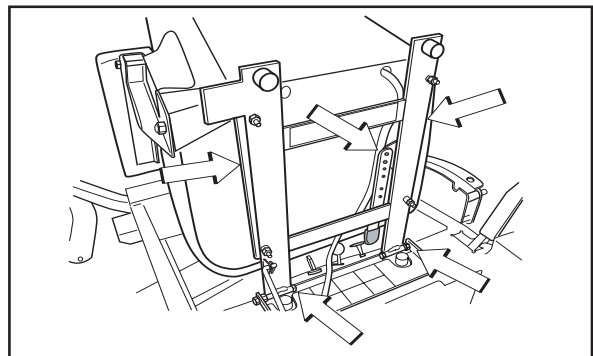

8011-571

Lubrificazione del meccanismo di regolazione longitudinale sotto il sedile

LUBRIFICAZIONE

3. Olio motore

Sostituzione dell'olio motore

L'olio motore deve essere sostituito la prima volta dopo 8 ore di funzionamento.

Successivamente, sostituirlo ogni 100 ore.



AVVERTENZA!

Il motore e l'impianto di scarico diventano molto caldi durante l'uso.

Il contatto può causare ustioni.

Lasciare raffreddare il motore e l'impianto di scarico per almeno due (2) minuti.

INFORMAZIONE IMPORTANTE

L'olio motore usato è pericoloso per la salute e non deve essere smaltito sul terreno o nell'ambiente; per lo smaltimento, rivolgersi a un'officina o attenersi alle regolamentazioni locali in materia.

Evitare il contatto con la pelle, in caso di fuoriuscita lavare con acqua e sapone.

1. Posizionare la macchina su una superficie piana.
2. Posizionare un contenitore sotto il tappo di spurgo dell'olio motore.
3. Rimuovere l'asta di livello e aprire il tappo di spurgo dell'olio.
4. Lasciar scorrere l'olio nel contenitore sottostante.
5. Chiudere il tappo di spurgo dell'olio.
6. Sostituire il filtro dell'olio, se necessario.
7. Riempire con nuovo olio motore secondo le indicazioni fornite in Controllo del livello dell'olio.
8. Avviare il motore. Farlo funzionare per qualche secondo. Spegnerlo e ricontrollare il livello dell'olio.

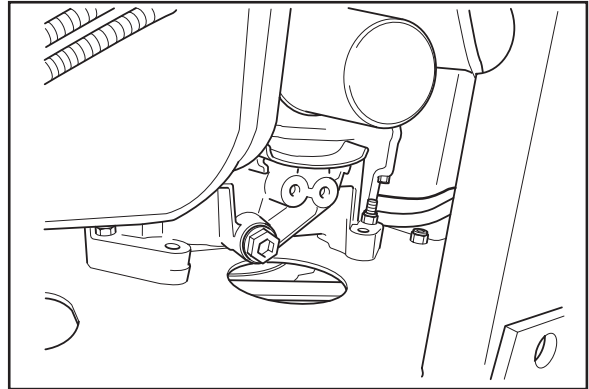

Tappo di spurgo dell'olio Kawasaki

Controllo del livello dell'olio

Controllare il livello dell'olio nel motore con la macchina in posizione orizzontale e il motore spento.

Rimuovere l'asta di livello, asciugarla e introdurla nuovamente nel serbatoio.

Non avvitare l'asta di livello nella sede.

Estrarre nuovamente l'asta e leggere il livello dell'olio.

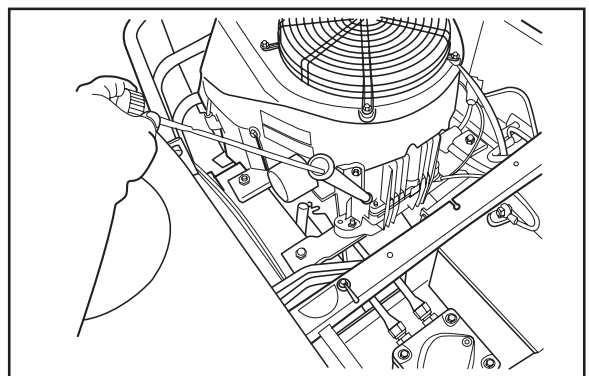

Rimuovere l'asta di livello

LUBRIFICAZIONE

Il livello dell'olio deve corrispondere approssimativamente al punto centrale tra i due indicatori presenti sull'asta di livello. Se il livello si avvicina al segno "ADD", rabboccare l'olio fino al segno "FULL" dell'asta di livello.

Non superare mai il segno "FULL".

L'olio si rabbocca attraverso il foro per l'asta di livello.

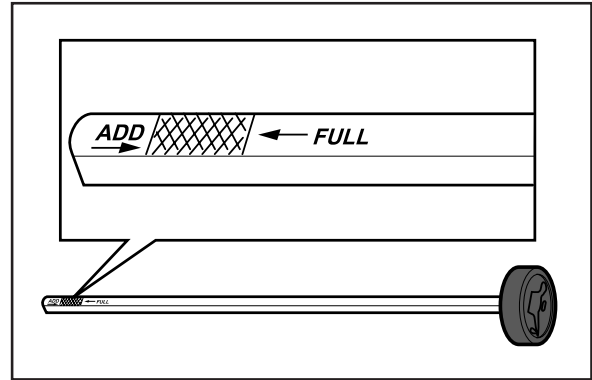

8009-159

Indicatori sull'asta di livello

Utilizzare olio motore SAE 30 o SAE 10W-30 oppure 10W/40 classe SC-SJ (temperatura superiore a +32 °F/0 °C).

Oltre +68 °F/+20 °C può essere utilizzato olio SAE 40.

Utilizzare olio motore SAE 5W-20, classe SC-SJ (temperatura inferiore a +32 °F/0 °C).

Il motore può contenere fino a 1,5 litri d'olio escluso il filtro (1,7 litri includendo il filtro).

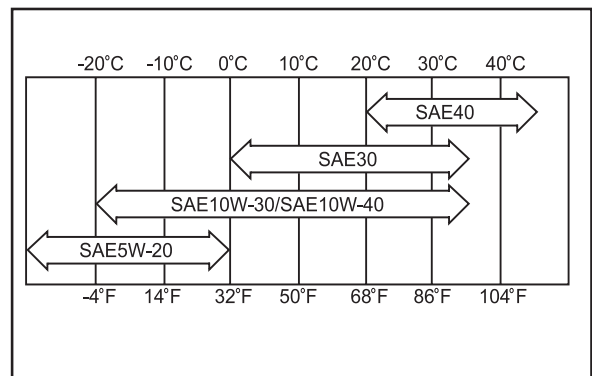

8009-140

Oli motore

4. Cavi di acceleratore e comando dell'aria, cuscinetti leva

Lubrificare le estremità dei cavi dal carburatore con olio. Spostare i comandi a finecorsa e lubrificare nuovamente.

Il cavo dell'acceleratore può essere lubrificato anche dal comando rimuovendo il pannello di comando.

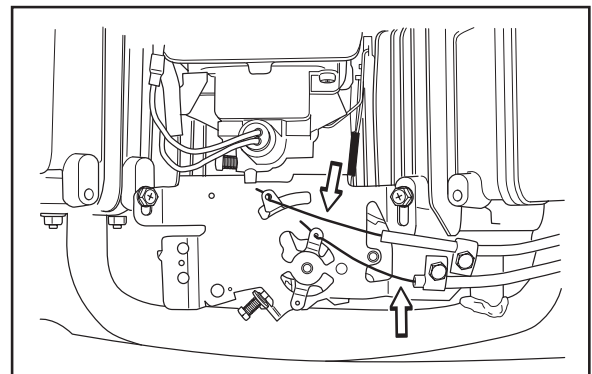

8011-605

Cavi di acceleratore e comando dell'aria dal carburatore

5. Fissaggio delle ruote anteriori

Lubrificare con una pistola ingrassatrice, 1 pompata per ogni puntone, fino a far fuoriuscire il grasso.

Utilizzare solo grasso a base di bisolfuro di molibdeno di buona qualità.

Il grasso prodotto da aziende note (società petrolchimiche, ecc.) solitamente è di buona qualità.

LUBRIFICAZIONE

6. Cuscinetti della ruota anteriore

Lubrificare mediante una pistola ingrassatrice, 1 pompata per ciascuna serie di cuscinetti a sfera, fino a far fuoriuscire il grasso.

Utilizzare solo grasso a base di bisolfuro di molibdeno di buona qualità.

Il grasso prodotto da aziende note (società petrolchimiche, ecc.) solitamente è di buona qualità.

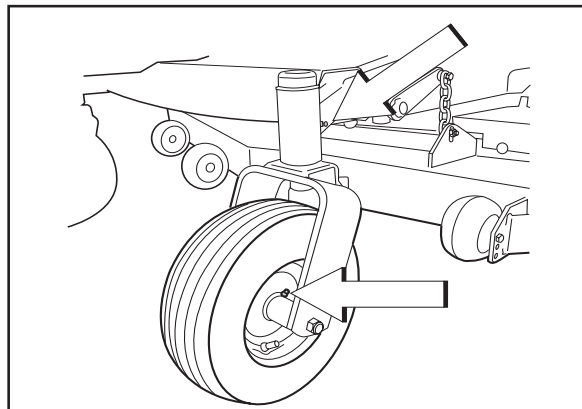

8011-573

Lubrificazione delle ruote anteriori

7. Pulegge della cinghia della scocca - Solo gruppo di taglio Tunnel Ram

Lubrificare con una pistola ingrassatrice, due pompate.

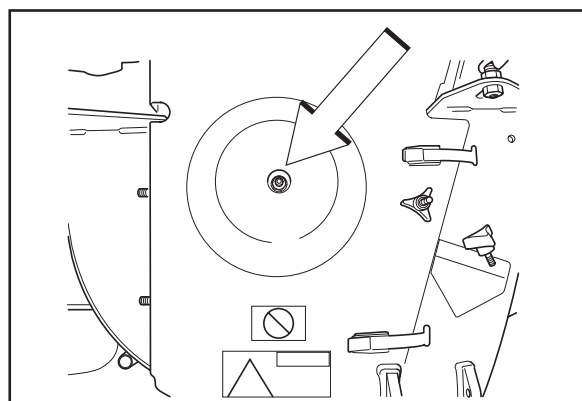

8011-461

Pulegge della scocca del rasaerba

8. Regolatore dell'altezza della scocca del rasaerba

Lubrificare con una pistola ingrassatrice, 1 pompata, fino a far fuoriuscire il grasso.

Lubrificare il fermo nella leva.

Utilizzare solo grasso a base di bisolfuro di molibdeno di buona qualità.

Il grasso prodotto da aziende note (società petrolchimiche, ecc.) solitamente è di buona qualità.

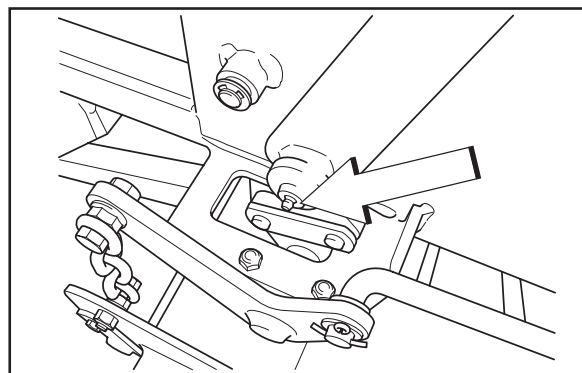

8011-456

Lubrificazione del regolatore dell'altezza di taglio

LUBRIFICAZIONE

9. Regolatore della cinghia, scocca del rasaerba

Rimuovere la piastra della pedana (due viti) e lubrificare con una pistola ingrassatrice ogni nipplo fino a far fuoriuscire il grasso.

Utilizzare solo grasso a base di bisolfuro di molibdeno di buona qualità.

Il grasso prodotto da aziende note (società petrolchimiche, ecc.) solitamente è di buona qualità.

INFORMAZIONE IMPORTANTE

Lubrificare con parsimonia e rimuovere il lubrificante in eccesso per evitare che venga a contatto con le cinghie o con le superfici di trasmissione delle pulegge.

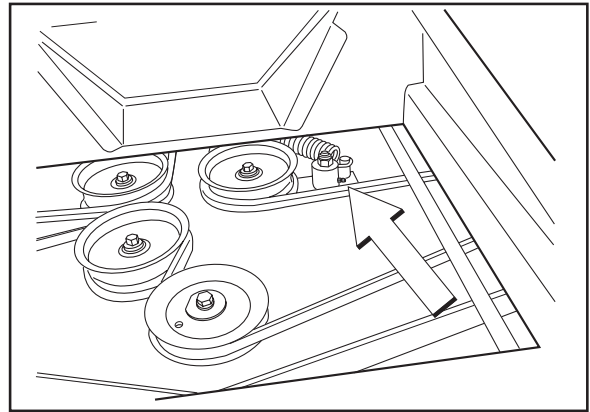

Nipplo di ingrassaggio del regolatore della cinghia

10. Alberi di comando dello sterzo

Ribaltare il sedile dell'operatore

Lubrificare con una pistola ingrassatrice, 1 pompata per ogni albero di comando dello sterzo, fino a far fuoriuscire il grasso.

Utilizzare solo grasso a base di bisolfuro di molibdeno di buona qualità.

Il grasso prodotto da aziende note (società petrolchimiche, ecc.) solitamente è di buona qualità.

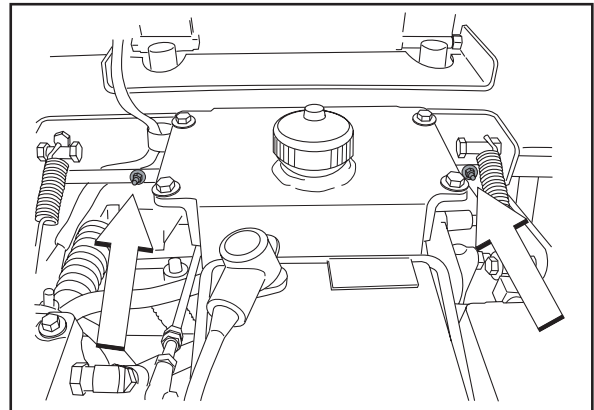

Lubrificazione degli alberi di comando dello sterzo

11. Puntoni della scocca del rasaerba

Lubrificare con una pistola ingrassatrice, 1 pompata per ogni puntone, fino a far fuoriuscire il grasso.

Utilizzare solo grasso a base di bisolfuro di molibdeno di buona qualità.

Il grasso prodotto da aziende note (società petrolchimiche, ecc.) solitamente è di buona qualità.

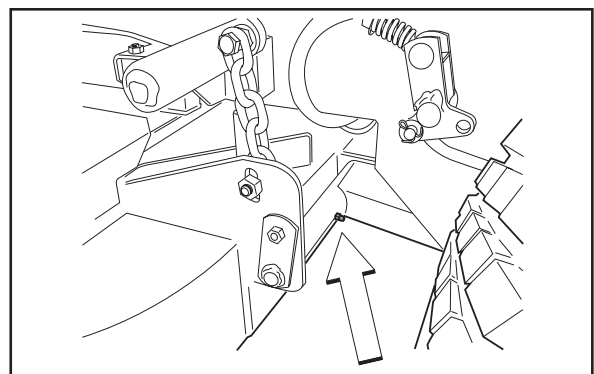

Lubrificazione dei puntoni

LUBRIFICAZIONE

12. Bracci del freno

Rimuovere una ruota posteriore per volta (quattro dadi).

Lubrificare con una pistola ingrassatrice, 1 pompata per ogni braccio del freno, fino a far fuoriuscire il grasso.

Utilizzare solo grasso a base di bisolfuro di molibdeno di buona qualità.

Il grasso prodotto da aziende note (società petrolchimiche, ecc.) solitamente è di buona qualità.

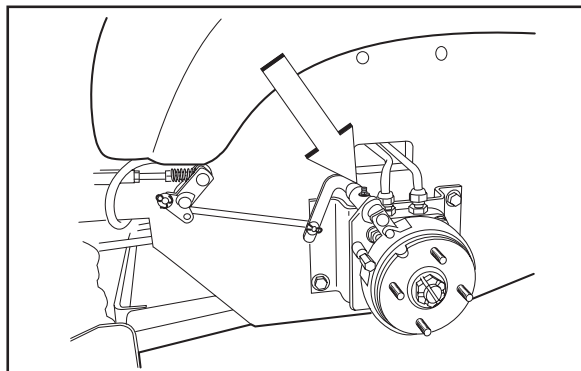

8011-579

Lubrificazione dei bracci del freno

INFORMAZIONE IMPORTANTE

Lubrificare con parsimonia e rimuovere il lubrificante in eccesso per evitare che venga a contatto con i nastri del freno.

13. Regolatore della cinghia, pompe idrauliche

Lubrificare con una pistola ingrassatrice, 1 pompata, fino a far fuoriuscire il grasso.

Utilizzare solo grasso a base di bisolfuro di molibdeno di buona qualità.

Il grasso prodotto da aziende note (società petrolchimiche, ecc.) solitamente è di buona qualità.

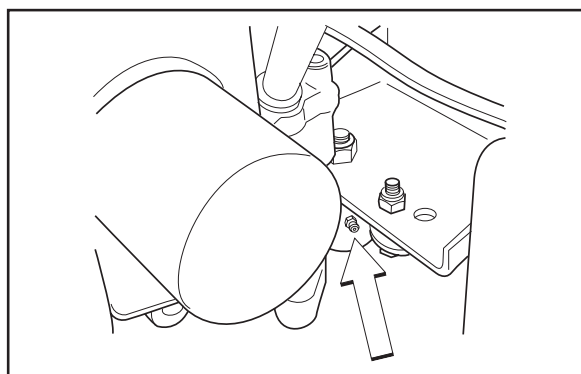

8011-575

Lubrificazione del regolatore della cinghia

INFORMAZIONE IMPORTANTE

Lubrificare con parsimonia e rimuovere il lubrificante in eccesso per evitare che venga a contatto con le cinghie o con le superfici di trasmissione delle pulegge.

LUBRIFICAZIONE

14. Sostituzione del filtro dell'olio

1. Spurgare l'olio motore come descritto in Olio motore/Sostituzione dell'olio motore.
2. Rimuovere il filtro dell'olio. Utilizzare un utensile di rimozione, se necessario.
3. Applicare olio motore nuovo pulito sulla tenuta del nuovo filtro.
4. Montare il filtro a mano serrandolo di + 3/4 di giro.
5. Far riscaldare il motore, quindi verificare che non vi siano perdite attorno alla tenuta del filtro dell'olio.
6. Controllare il livello dell'olio nel motore e rabboccare all'occorrenza. Il filtro ha una capacità pari a 0,2 litri d'olio.

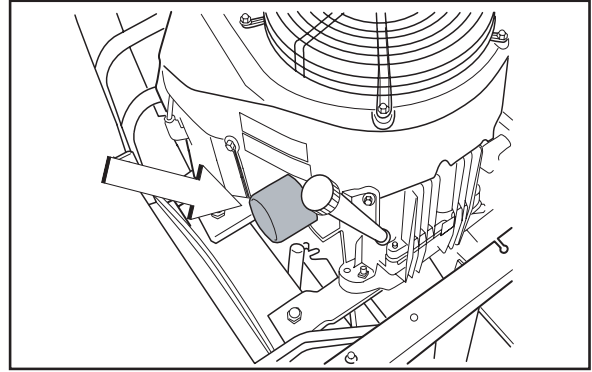

8011-570

Sostituzione del filtro dell'olio

GUIDA ALLA RICERCA DEI GUASTI

Guida alla ricerca dei guasti

Problema	Causa
Il motore non si avvia.	<ul style="list-style-type: none">• Interruttore delle lame inserito.• Comandi dello sterzo non bloccati in posizione folle.• Operatore non seduto sul sedile.• Freno di stazionamento non inserito.• Batteria scarica.• Carburatore o linea carburante contaminati.• Alimentazione del carburante chiusa oppure rubinetti dei serbatoi del carburante in posizione errata.• Filtro o tubi del carburante ostruiti.
Il motorino di avviamento non gira.	<ul style="list-style-type: none">• Batteria scarica.• Contatti dei cavi della batteria allentati.• Fusibile bruciato.• Impianto di accensione guasto.• Guasto nel circuito di sicurezza del motorino di avviamento. Vedere "Controllo del sistema di sicurezza" nella sezione "Manutenzione".
Il motore funziona in modo irregolare.	<ul style="list-style-type: none">• Carburatore guasto.• Comando dell'aria azionato con motore caldo.• Valvole difettose.• Pistone, cilindro, fascia elastica o guarnizione della testata difettosi.• Bulloni della testata allentati.• Filtro o getto carburante ostruiti.• Valvola di ventilazione sul tappo del carburante ostruita.• Serbatoio del carburante quasi vuoto.• Candele difettose.• Candele allentate.• Cavo di accensione difettoso.• Elettrodo della candela difettoso.• Collegamento della candela difettoso.• Miscela aria-carburante troppo ricca.• Tipo di carburante errato.• Acqua nel carburante.• Filtro dell'aria intasato.

GUIDA ALLA RICERCA DEI GUASTI

Problema	Causa
Il motore perde potenza.	<ul style="list-style-type: none">• Filtro dell'aria intasato.• Candele difettose.• Errata regolazione del carburatore.
Il motore si surriscalda.	<ul style="list-style-type: none">• Presa d'aria o alette di raffreddamento ostruite.• Motore sovraccarico.• Scarsa ventilazione del motore.• Regolatore velocità motore difettoso.• Fuliggine nella camera di combustione.• Olio insufficiente o assente nel motore.• Candele difettose.• Errata pre-accensione.
La batteria non si carica.	<ul style="list-style-type: none">• Collegamento dei terminali della batteria difettoso.
La macchina procede in modo lento o irregolare o non procede affatto.	<ul style="list-style-type: none">• Freno di stazionamento inserito.• Valvola di bypass sulla pompa aperta.• Cinghia di trasmissione della pompa allentata o staccata.• Impianto idraulico difettoso.• Aria nell'impianto idraulico.
Il gruppo di taglio non si inserisce.	<ul style="list-style-type: none">• Cinghia di trasmissione della scocca allentata.• Contatto dell'innesto elettromagnetico allentato.• Interruttore della lama guasto o staccato dal contatto del cavo.• Fusibile bruciato.
Risultati di taglio irregolari.	<ul style="list-style-type: none">• Pressione dei pneumatici differente sui lati destro e sinistro.• Lame piegate.• Catene di sospensione della scocca del rasaerba non uniformi.• Fissaggio della catena allentato.• Lame smussate.• Velocità di marcia troppo elevata.• Erba troppo alta.• Erba accumulata sotto la scocca del rasaerba.
La macchina vibra.	<ul style="list-style-type: none">• Lame allentate.• Lame non equilibrate correttamente.• Motore allentato.

RIMESSAGGIO

Rimessaggio

Rimessaggio invernale

Al termine della stagione di taglio (o qualora la macchina non sia utilizzata per oltre 30 giorni) occorre preparare la macchina per il rimessaggio. Se il carburante rimane nel serbatoio per lunghi periodi (30 giorni o oltre) può lasciare residui viscosi che potrebbero ostruire il carburatore e influire negativamente sulle prestazioni del motore.

Per evitare che si formino residui viscosi è possibile utilizzare stabilizzanti per carburante durante il rimessaggio.

Aggiungere lo stabilizzante al carburante nel serbatoio o nel contenitore di rimessaggio. Attenersi sempre ai rapporti di miscelazione indicati dal produttore dello stabilizzante. Dopo aver aggiunto lo stabilizzante, far girare il motore per almeno 10 minuti in modo che il prodotto raggiunga il carburatore. Se si utilizza uno stabilizzante, non svuotare il serbatoio del carburante e il carburatore.



AVVERTENZA!

Non effettuare il rimessaggio del motore con carburante nel serbatoio in ambienti chiusi o in aree con scarsa ventilazione dove i vapori del carburante potrebbero venire a contatto con fiamme libere, scintille o fiamme pilota come ad esempio di caldaie, serbatoi d'acqua calda, asciugatrici, ecc. Maneggiare il carburante con cautela. È estremamente infiammabile e un uso disattento può causare gravi lesioni personali e danni alle cose. Spurgare il carburante in contenitori appositi all'aperto e lontano da fiamme libere. Non utilizzare benzina per pulire. Se necessario, utilizzare un prodotto sgrassante e acqua calda.

Per approntare la macchina per il rimessaggio, attenersi alle seguenti istruzioni:

1. Pulire perfettamente la macchina, in particolare la zona inferiore della scocca del rasaerba. Ritoccare eventuali difetti della vernice e spruzzare un sottile strato di olio sulla parte inferiore della scocca del rasaerba per evitare la corrosione.
2. Controllare che nessun componente della macchina sia usurato o danneggiato e serrare eventuali bulloni e viti allentati.
3. Sostituire l'olio motore e smaltirlo in modo appropriato.
4. Svuotare il serbatoio del carburante o aggiungere uno stabilizzante per carburanti. Avviare il motore e farlo girare per svuotare il carburatore o perché lo stabilizzante possa raggiungere il carburatore.
5. Rimuovere le candele e versare un cucchiaino di olio motore in ciascun cilindro. Ribaltare il motore perché l'olio possa distribuirsi uniformemente, quindi rimontare le candele.
6. Lubrificare tutti i nippli di ingrassaggio, giunti e assi.
7. Rimuovere la batteria. Pulire, caricare e conservare la batteria in un luogo fresco ma protetto dal gelo.
8. Conservare la macchina in un luogo pulito e asciutto e coprirla per maggiore protezione.

Assistenza

Per ordinare parti di ricambio specificare anno di acquisto, modello, tipo e numero di serie.

Utilizzare solo parti di ricambio originali Husqvarna.

Si consiglia di eseguire un controllo annuale presso un centro di assistenza autorizzato per garantire che le prestazioni della macchina siano ottimali nel tempo.

SCHEMI ELETTRICI

Schemi elettrici

6. Sedile non occupato

11. Interruttore del freno in posizione OFF

8. Interruttore delle lame in posizione OFF

14-15. Leve di comando in posizione ESTERNA

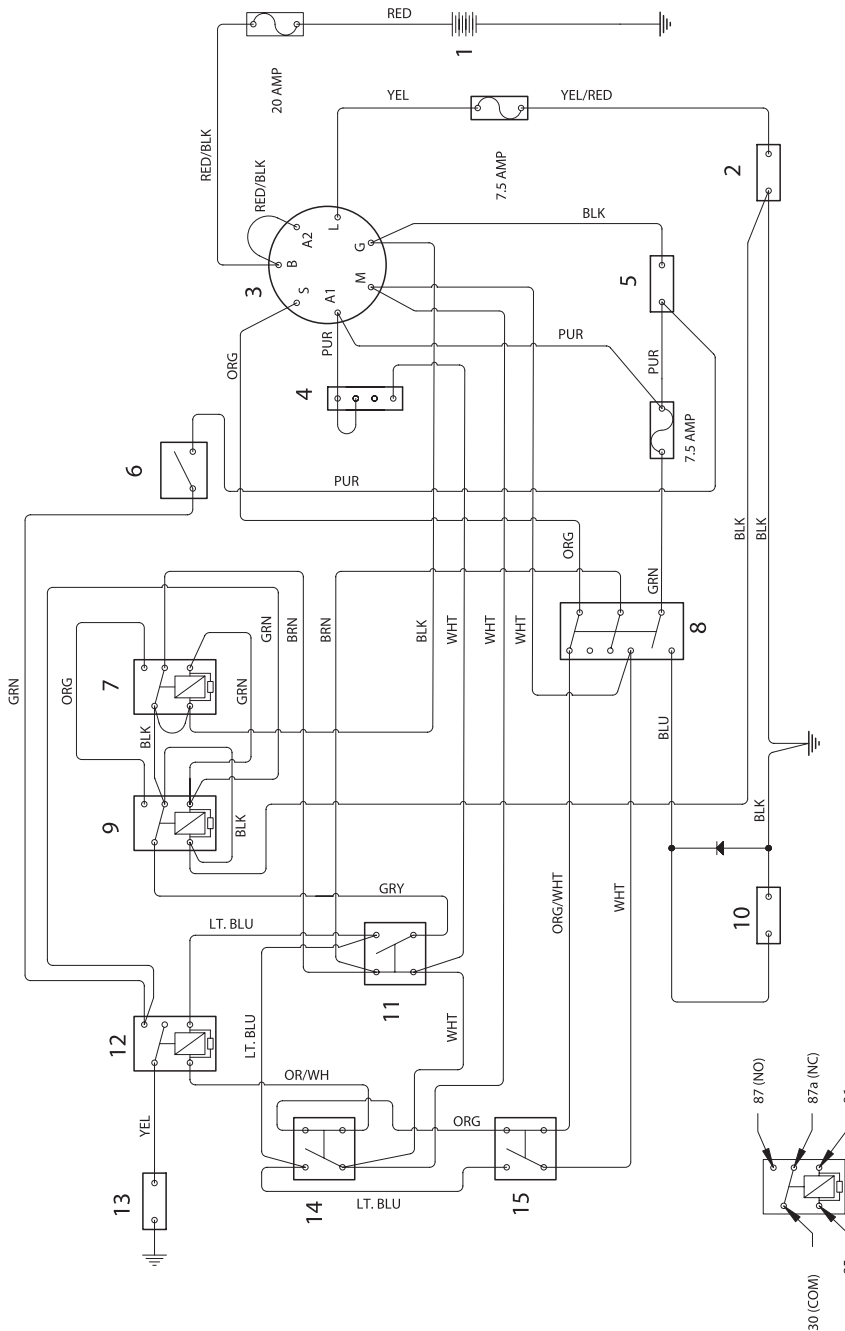
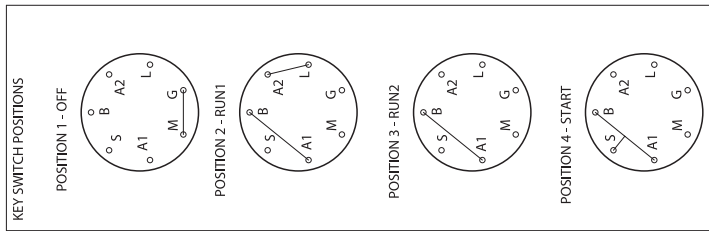

8011-650

CARATTERISTICHE TECNICHE

Motore	iZ21C
Produttore	Kawasaki
Tipo	FH721V
Potenza	21 hp / 15,4 kW*
Lubrificazione	Pressione con filtro dell'olio
Capacità serbatoio olio escluso il filtro	1,6 qt / 1,5 litri
Capacità serbatoio olio incluso il filtro	1,8 qt / 1,7 litri
Olio motore (Vedere figura su viscosità)	SAE 10W30, 10W40 SAE 30, SAE 40, API SF-SJ
Carburante	Senza piombo con almeno 87 ottani (metanolo max 5%, etanolo max 10%, MTBE max 15%)
Capacità serbatoio carburante	11,4 galloni / 43 litri
Candele / distanza	NGK BPR4ES 0,75 mm / 0,030"
Raffreddamento	Raffreddato ad aria
Filtro dell'aria	Contenitore ad elevata capienza
Alternatore	12 V 15 A
Dispositivo di avviamento	Elettrico
Trasmissione	
Trasmissione	Doppie pompe, motori a ruota
Comandi di velocità e direzione	Doppie leve, chiuse con schiuma
Velocità di avanzamento	0-9,5 mph / 15,3 km/h
Velocità di retromarcia	0-5 mph / 0-8 km/h
Freni	Idrostatici/guarnizioni dei freni
Pneumatici ruote anteriori, battistrada uniforme	13 x 5-6
Pneumatici posteriori, pneumatici per terreno erboso	23 x 9,5-12
Pressione degli pneumatici anteriori e posteriori	15 PSI / 103 kPa / 1 bar
Serbatoio idraulico + sistema	2,8 litri (3 qt)
Olio idraulico	Interamente sintetico 15W-50

* La potenza nominale del motore indicata corrisponde alla potenza netta media (in corrispondenza del regime specificato) di un tipico motore in fase di produzione per il modello di motore misurato in base alla normativa SAE J1349/ISO1585. I motori per produzione di massa potrebbero presentare un valore diverso da questo. La potenza utile effettiva relativa al motore installato nella macchina finale dipende dalla velocità di funzionamento, dalle condizioni ambientali e da altre variabili.

CARATTERISTICHE TECNICHE

iZ21C	48" piatto tunnel	48" combideck
Telaio		
Altezza di taglio	1½" - 5" / 3,8 cm - 12,7 cm	1¼" - 4¾" / 3,2 cm - 12,1 cm
Cerchio non tagliato	0" / 0 cm	0" / 0 cm
Lame	3	3
Lunghezza delle lame	16¼" / 413 mm	16¾" / 425 mm
Velocità delle punte delle lame	16.780 fpm / 85,2 m/s	15.655 / 79,5 m/s
Rulli antirasatura	3 regolabili	2 regolabili
Formato del telaio	Monotelaio in acciaio	Monotelaio in acciaio
Ruote con cuscinetti a sfera	Sì	Sì
Sedile a molle standard	Tipo di vaschetta standard	Tipo di vaschetta standard
Braccioli incernierati	Sì	Sì
Innesto lame	200 ft/lb Warner Mag Stop Frizione elettromagnetica	200 ft/lb Warner Mag Stop Frizione elettromagnetica
Formato del piatto	Tunnel calibro 7, piatto calibro 10 Acciaio saldato e formato	Guscio stampato da 4,5 mm
Produttività		
Velocità	3,8 acri/h / 15405 m ² /h	3,8 acri/h / 15405 m ² /h
Dimensioni totali		
Peso	395 kg (870 lbs)	395 kg (870 lbs)
Lunghezza base macchina	193 cm (76")	193 cm (76")
Larghezza base macchina	125 cm (49")	125 cm (49")
Altezza base macchina	107 cm (42")	107 cm (42")
Larghezza totale, scarico in alto	125 cm (49")	125 cm (49")
Larghezza totale, scarico in basso	155 cm (61")	155 cm (61")
Vibrazioni		
Esposizione giornaliera		
Mano/Braccio - A(8)	1,62 m/s ²	1,24 m/s ²
Corpo intero - A(8)	0,32 m/s ²	0,10 m/s ²
Livello di vibrazioni equivalente		
Mano AHV	1,87 m/s ²	1,43 m/s ²
Corpo intero AHV	0,37 m/s ²	0,11 m/s ²
Deviazione standard		
Mano	0,21 m/s ²	0,17 m/s ²
Corpo intero	0,05 m/s ²	0,02 m/s ²
Rumorosità		
Orecchio dell'operatore*	91 dB(A)	91 dB(A)
Valore garantito	105 dB(A)	105 dB(A)
Valore misurato	104 dB(A)	104 dB(A)

* Livello di pressione acustica in ottemperanza alla norma EN 836. I dati riportati per il livello di pressione acustica hanno una dispersione statistica tipica (deviazione standard) di 1,0 dB(A). Se la macchina può essere equipaggiata di più piatti di taglio, i livelli di pressione acustica sono indicati in ordine partendo dal piatto di taglio con la larghezza di taglio inferiore.

CARATTERISTICHE TECNICHE

Accessori

Piatti tunnel -

Raccordo BioClip (kit di pacciamatura)

Kit deflettore frontale

U.S. standard USA

	Grado	SAE Grado 5		SAE Grado 8		Vite di blocco flangia con dado di blocco flangia	
	ft/lb	ft/lb	Nm	ft/lb	Nm	ft/lb	Nm
Dimensioni dello stelo (diametro in pollici, filettatura fine o grossa)	¼	9	12	13	18		
	5/16	18	24	28	38	24	33
	3/8	31	42	46	62	40	54
	7/16	50	68	75	108		
	½	75	102	115	156		
	9/16	110	150	165	224		
	5/8	150	203	225	305		
	¾	250	339	370	502		
	7/8	378	513	591	801		
	1 1/8	782	1060	1410	1912		

** Grado 5 - Qualità commerciale minima (non si consiglia una qualità inferiore)

Minuteria standard metrica

	Grado	Grado 8.8		Grado 10.9		Grado 12.9	
	ft/lb	ft/lb	Nm	ft/lb	Nm	ft/lb	Nm
Dimensioni dello stelo (diametro in millimetri, filettatura fine o grossa)	M4	1.5	2	2.2	3	2.7	3.6
	M5	3	4	4.5	6	5.2	7
	M6	5.2	7	7.5	10	8.2	11
	M7	8.2	11	12	16	15	20
	M8	13.5	18	18.8	25	21.8	29
	M10	24	32	35.2	47	43.5	58
	M12	43.5	58	62.2	83	75	100
	M14	70.5	94	100	133	119	159
	M16	108	144	147	196	176	235
	M18	142	190	202	269	242	323
	M20	195	260	275	366	330	440
	M22	276	368	390	520	471	628
	M24	353	470	498	664	596	794
	M27	530	707	474	996	904	1205

Il prodotto, una volta esaurito e non più in uso, deve essere restituito al rivenditore o a chi di competenza per il riciclaggio.

SPECIFICHE DELLA COPPIA - VITI A TESTA ESAGONALE

I valori di coppia qui indicati devono essere usati come guida generale quando non vengono dati valori di coppia specifici.

CERTIFICATI DI CONFORMITÀ

Certificati di conformità per i modelli elencati di seguito:

Modello 968999306/iZ21C Zero Turn Rider (numeri di serie 054600001 e successivi)

con piatto modello 968999342 TRD48 (numeri di serie: 054600001 - 10199999)

Piatto modello 968999347 CD48

Requisiti negli Stati Uniti

Sul motore e/o nel vano motore sono posizionate decalcomanie che riportano la dichiarazione di conformità della macchina. Ciò è valido anche per i requisiti speciali applicabili nei singoli stati federali (norme sulle emissioni dello Stato della California, ecc.). Non rimuovere nessuna decalcomania. I certificati possono anche essere forniti con la macchina alla consegna o inseriti nel manuale del motore. Conservare con cura i certificati, poiché sono documenti importanti.

Dichiarazione di conformità UE (valida unicamente per le versioni europee)

Per ulteriori informazioni vedere il certificato di dichiarazione di conformità.

Husqvarna AB, Beatrice NE, Stati Uniti, dichiara sotto la propria responsabilità esclusiva che i tipi di macchina indicati a pagina 1 del presente manuale, aventi numero di serie a partire dall'anno 2005 (la targhetta dei dati nominali indica chiaramente anno e numero di serie) è conforme alle norme previste nelle seguenti DIRETTIVE DEL CONSIGLIO:

- del 17 maggio 2006 "sulle macchine" 2006/42/CE, allegato IIA.
- del 15 dicembre 2004 "sulla compatibilità elettromagnetica" 2004/108/CE, e disposizioni aggiuntive ora vigenti.
- dell'8 maggio 2000 "sull'emissione di rumore nell'ambiente" 2000/14/CE.

Sono state applicate le seguenti norme: EN292-2, EN836.

Nome e indirizzo del produttore:

Husqvarna Turf Care
401 North Commerce
Beatrice, NE 68310 Stati Uniti

Organo competente:

SNCH, 11 Route de Luxembourg, L-5230 Sandweiler, ha pubblicato rapporti relativi all'attestazione della conformità in base all'allegato VI della DIRETTIVA DEL CONSIGLIO dell'8 maggio 2000 "sull'emissione di rumore nell'ambiente" 2000/14/CE.

REGISTRO DI ASSISTENZA

Registro di assistenza

Azione	Data, lettura strum., timbro, firma
Alla consegna	
1. Caricare la batteria.	<input type="checkbox"/>
2. Montare le ruote posteriori.	<input type="checkbox"/>
3. Regolare la pressione dei pneumatici di tutte le ruote a 1 bar (15 PSI).	<input type="checkbox"/>
4. Montare i comandi dello sterzo nella posizione normale.	<input type="checkbox"/>
5. Collegare il fermo del sedile.	<input type="checkbox"/>
6. Collegare il cavo all'interruttore di sicurezza sotto il sedile.	<input type="checkbox"/>
7. Montare i braccioli sul supporto posteriore del sedile.	<input type="checkbox"/>
8. Controllare che nel motore vi sia la giusta quantità di olio.	<input type="checkbox"/>
9. Controllare che nel serbatoio idraulico vi sia la giusta quantità di olio.	<input type="checkbox"/>
10. Regolare la posizione dei comandi dello sterzo.	<input type="checkbox"/>
11. Rifornire con carburante e aprire la valvola del carburante.	<input type="checkbox"/>
12. Verificare che la macchina non abbia subito danni durante il trasporto.	<input type="checkbox"/>
13. Avviare il motore.	<input type="checkbox"/>
14. Verificare la trazione di entrambe le ruote.	<input type="checkbox"/>
15. Spurgare l'impianto idraulico, se necessario.	<input type="checkbox"/>
16. Montare il gruppo di taglio.	<input type="checkbox"/>
17. Verificare la regolazione della scocca del rasaerba.	<input type="checkbox"/>
18. Controllare:	
L'interruttore di sicurezza del freno di stazionamento.	<input type="checkbox"/>
L'interruttore di sicurezza della scocca del rasaerba.	<input type="checkbox"/>
L'interruttore di sicurezza del sedile.	<input type="checkbox"/>
L'interruttore di sicurezza dei comandi dello sterzo.	<input type="checkbox"/>
La funzionalità del freno di stazionamento.	<input type="checkbox"/>
La guida in marcia avanti.	<input type="checkbox"/>
La guida in retromarcia.	<input type="checkbox"/>
L'inserimento delle lame.	<input type="checkbox"/>
19. Controllare il minimo.	<input type="checkbox"/>
20. Controllare il motore a pieno regime.	<input type="checkbox"/>

REGISTRO DI ASSISTENZA

Azione	Data, lettura strum., timbro, firma
<p>20. Informare il cliente sui seguenti aspetti:</p> <ul style="list-style-type: none">La necessità e i vantaggi del Programma di assistenza.La necessità e i vantaggi dell'assistenza ogni 300 ore.Importanza di assistenza e tenuta del relativo registro per il valore dell'usato.Aree applicative del BioClip. <p>21. Compilare i documenti di vendita, ecc.</p>	<p>Interventi di assistenza effettuati.</p> <p>Nessuna nota aggiuntiva.</p> <p>Certificato:</p>
<p>Dopo le prime 8 ore</p> <p>1. Sostituire l'olio motore.</p>	<input type="checkbox"/>

REGISTRO DI ASSISTENZA

Azione	Data, lettura strum., timbro, firma
<p>Dopo 25 ore</p> <ol style="list-style-type: none">1. Controllare il filtro dell'aria della pompa del carburante.2. Controllare il livello dell'olio nell'impianto idraulico.3. Controllare la pressione dei pneumatici.4. Lubrificare il regolatore della cinghia della scocca del rasaerba.5. Lubrificare il regolatore delle cinghie delle pompe idrauliche.6. Controllare/pulire la presa d'aria del motore.7. Pulire il cappuccio antipolvere del filtro dell'aria a ciclone.	

REGISTRO DI ASSISTENZA

Azione	Data, lettura strum., timbro, firma
<p>Dopo 50 ore</p> <ol style="list-style-type: none">1. Eseguire gli interventi previsti dopo 25 ore.2. Lubrificare i cuscinetti delle ruote anteriori.3. Lubrificare gli alberi di comando dello sterzo.4. Lubrificare i puntoni della scocca del rasaerba.5. Lubrificare il regolatore dell'altezza di taglio.6. Controllare/regolare il freno di stazionamento.	

REGISTRO DI ASSISTENZA

Azione	Data, lettura strum., timbro, firma
<p>Dopo 100 ore</p> <ol style="list-style-type: none">1. Eseguire gli interventi previsti dopo 25 ore.2. Eseguire gli interventi previsti dopo 50 ore.3. Sostituire l'olio motore.4. Verificare la necessità di sostituire l'olio idraulico (ogni 300 ore).5. Verificare la necessità di sostituire il filtro dell'olio motore (ogni 200 ore).6. Pulire/sostituire le candele.7. Sostituire il filtro del carburante.8. Pulire le alette di raffreddamento del motore.9. Controllare le cinghie trapezoidali.10. Verificare il serraggio dei bulloni delle ruote anteriori (ogni 200 ore).11. Pulire e verificare la necessità di sostituire la cartuccia in carta del filtro dell'aria (ogni 200 ore).12. Sostituire la cartuccia del filtro dell'aria principale (200 ore).	

REGISTRO DI ASSISTENZA

Azione	Data, lettura strum., timbro, firma
<p>Dopo 300 ore</p> <ol style="list-style-type: none">1. Ispezionare la macchina. Concordare gli eventuali lavori addizionali con il cliente.2. Eseguire gli interventi previsti dopo 25 ore.3. Eseguire gli interventi previsti dopo 50 ore.4. Eseguire gli interventi previsti dopo 100 ore.5. Sostituire olio e filtro dell'impianto idraulico.6. Pulire la camera di combustione e rettificare le sedi delle valvole.7. Verificare il gioco delle valvole del motore.8. Smontare e ispezionare il motorino di avviamento (500 ore).	

REGISTRO DI ASSISTENZA

Azione	Data, lettura strum., timbro, firma
<p>Almeno una volta l'anno</p> <ol style="list-style-type: none">1. Pulire la presa d'aria del motore (25 ore).2. Sostituire il prefiltro del filtro dell'aria (filtro a schiuma) (300 ore).3. Sostituire la cartuccia principale del filtro dell'aria (200 ore).4. Sostituire l'olio motore (100 ore).5. Sostituire il filtro dell'olio motore (200 ore).6. Sostituire olio e filtro dell'impianto idraulico (300 ore).7. Controllare/regolare l'altezza di taglio.8. Controllare/regolare il freno di stazionamento (50 ore).9. Pulire/sostituire le candele (100 ore).10. Sostituire il filtro del carburante (100 ore).11. Pulire le alette di raffreddamento (100 ore).12. Controllare il gioco delle valvole del motore (300 ore).13. Eseguire gli interventi previsti dopo 300 ore presso un centro di assistenza autorizzato.	

REGISTRO DI ASSISTENZA

Azione	Data, lettura strum., timbro, firma

Istruzioni originali
115 36 97-41



2010W19