

IRT-401 XLNC & IRT-402 XLNC



IRT
SYSTEM

TABLE OF CONTENTS

	<i>Page</i>
1. Field of application	3
2. Product description	3
3. Technical data	3
4. Assembly instructions	4
5. Site	5
6. Operating instructions	6
7. Settings and automatic testing	6
8. Control and maintenance	9
9. Trouble shooting	10
10. Hazards	11
11. Electric diagram	62
12. Instruction to owner	11
13. Declaration of conformity	11

INNEHÅLLSFÖRTECKNING

	<i>Sida</i>
1. Användningsområde	33
2. Produktbeskrivning	33
3. Techniska data	33
4. Monteringsanvisning	34
5. Uppställningsplatsen	35
6. Handhavande	36
7. Inställningar och självttest	36
8. Kontroll och underhåll	39
9. Felsökningsplan	40
10. Risker	41
11. Elschema	62
12. Anvisning för innehavaren	41
13. Intyg om överensstämmelse	41

INHALTSVERZEICHNIS

	<i>Seite</i>
1. Einsatzbereich	13
2. Produktbeschreibung	13
3. Technische Daten	13
4. Aufbauanleitung	14
5. Aufstellungsort	15
6. Handhabung	16
7. Einstellungen und Geräteselbsttest	16
8. Kontrolle und Wartung	19
9. Fehlersuchplan	20
10. Risiken	21
11. Elektrische Schaltpläne	62
12. Anweisung für den Inhaber	21
13. Konformitätserklärung	21

INDICE

	<i>Pagina</i>
1. Campo di applicazione	43
2. Descrizione del prodotto	43
3. Dati tecnici	43
4. Istruzioni per il montaggio	44
5. Luogo di installazione	45
6. Utilizzo	46
7. Regolazione ed autodiagnosi	46
8. Controllo e manutenzione	49
9. Schema di ricerca dei guasti	50
10. Rischi	51
11. Schema elettrico	62
12. Istruzioni per l'uso	51
13. Dichiarazione di conformità	51

SOMMAIRE

	<i>Page</i>
1. Domaines d'utilisation	23
2. Description du produit	23
3. Caractéristiques techniques	23
4. Instructions de montage	24
5. Mise en place	25
6. Utilisation	26
7. Réglages et test automatique	26
8. Contrôle et entretien	29
9. Schéma de recherche de pannes	30
10. Dangers	31
11. Schéma électrique	62
12. Responsabilité du détenteur d'un sécheur IRT	31
13. Déclaration de conformité	31

CONTENIDO

	<i>Página</i>
1. Aplicaciones	53
2. Descripción del producto	53
3. Especificaciones	53
4. Montaje	54
5. Zona de trabajo	55
6. Manejo	56
7. Ajustes y autoverificación	56
8. Control y mantenimiento	59
9. Localización y corrección de fallos	60
10. Riesgos	61
11. Diagrama eléctrico	62
12. Instrucciones para el propietario	61
13. Declaración de conformidad	61

1. Field of application

The mobile dryer is an effective aid in the paint workshop. It is suited for all types of small and medium-sized paint repair work.

The mobile dryer is primarily intended for forced drying of putty, filler, base coat and finishing coat. It is used in the pre-treatment area and in the finishing area.

Well-known companies within the automotive industry use mobile dryers for small-scale repair work and for final curing before polishing.

2. Product description

The IRT-400 XLNC mobile dryer is a simple, manoeuvrable piece of equipment with one or two compact cassettes. Each cassette contains 4 gold coated reflectors and is equipped with a ventilator in order to increase both safety and operational life-span. Its design and a gas spring ensure that adjustment of the cassette is easy. The IR lamps are simple to replace. A mesh protects the lamps and reflectors from mechanical damage. The control unit incorporates several programme selection possibilities and each programme step can have preheating and drying times programmed.

2.1 Particular advantages

2.1.1 Higher quality

By using the mobile dryer on putty, a higher quality is attained, even on the top coat. The high surface temperature and heating of the material from the inside and outwards ensures that all solvents and reaction products disappear.

2.1.2 Short drying times

Putty	2-3 mins.
Filler	3-7 mins.
Primer	5-8 mins.
Base coat	4-8 mins.
Top coat	6-10 mins.
Clear varnish	5-10 mins.

2.1.3 Low energy consumption

Energy is used efficiently through short-wave technology and gold-coated reflectors.

2.1.4 Drying surface

From a distance of 60 cm, IRT-400 XLNC produces the following drying surfaces on black enamelled sheet metal:

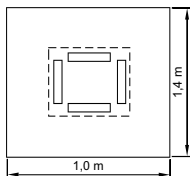

IRT-401

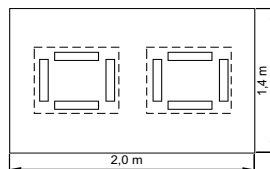

IRT-402

3. Technical data

IRT-401 XLNC

<i>Short wave IR radiation source</i>				
	230 V, 1 ~	230 V, 3 ~	400 V, 3 ~	460 V, 3 ~
Rated voltage	220-240 V 1 ~/PE	220-240 V 3 ~/PE	380-420 V, 3 ~/PE	440-480 V, 3 ~/PE
Rated frequency	50 - 60 Hz	50 - 60 Hz	50 - 60 Hz	50 - 60 Hz
Rated current	26 A	15 A	9 A	9 A
Rated power	6 kW	6 kW	6 kW	6 kW
Fuse	32 A delay action	16 A delay action	10 A delay action	10 A delay action
Drying temp.	Max 170°C	Max 170°C	Max 170°C	Max 170°C
Noise pressure level	< 70 dB (A)	< 70 dB (A)	< 70 dB (A)	< 70 dB (A)

IRT-402 XLNC

<i>Short wave IR radiation source</i>				
	230 V, 1 ~	230 V, 3 ~	400 V, 3 ~	460 V, 3 ~
Rated voltage	220-240 V 1 ~/PE	220-240 V 3 ~/PE	380-420 V 3 ~/PE	440-480 V, 3 ~/PE
Rated frequency	50 - 60 Hz	50 - 60 Hz	50 - 60 Hz	50 - 60 Hz
Rated current	48 A	30 A	16 A	16 A
Rated power	11 kW	12 kW	12 kW	12 kW
Fuse	50 delay action	32 A delay action	16 A delay action	16 A delay action
Drying temp.	Max 170 °C	Max 170°C	Max 170°C	Max 170°C
Noise pressure level	< 70 dB (A)	< 70 dB (A)	< 70 dB (A)	< 70 dB (A)

For measurement and specification details, see the last page.

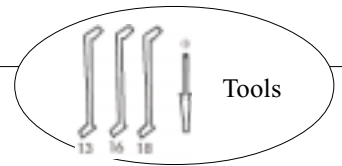

4. Assembly Instructions

4.1 Begin by screwing the wheels into the base. Position the lockable wheel at the back. Screw the control column socket into the base.

Note! For the time being, tighten only by hand. To facilitate assembly, actuate the brake on the braked wheel.

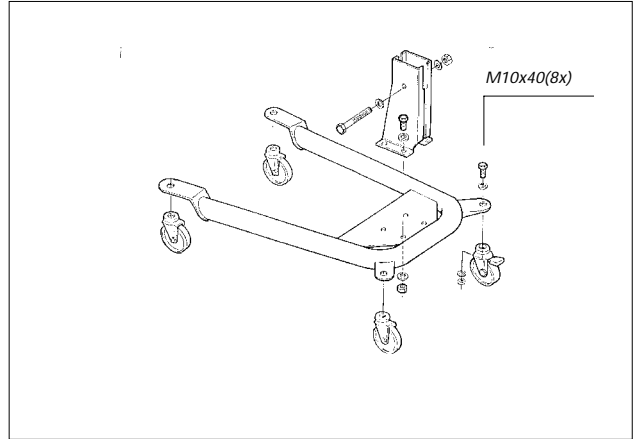

4.2 Place the control column in the control column socket. Tighten all the screws. Fit the handle.

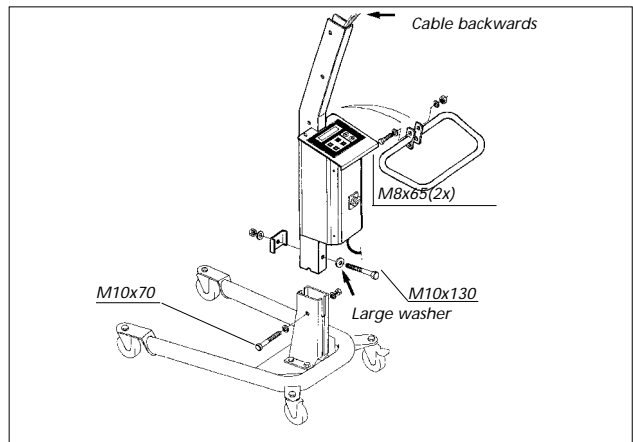

4.3 Fit the supporting arm and the round plates into the control column, lower arm first. The parallel arm in the raised position. After a period of use it may be necessary to re-tighten the four bolts of the parallel arm.

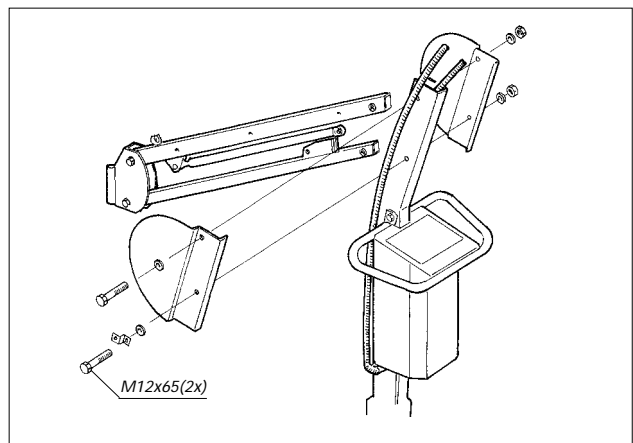

4.4 Fit the yoke and the cassettes.

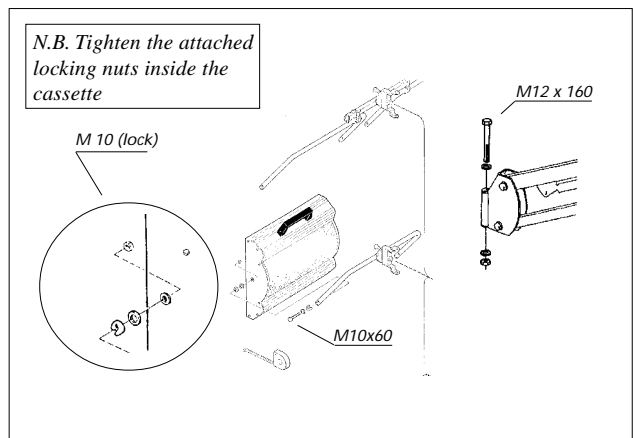

- 4.5 Remove the front plate by unscrewing the two screws on the upper edge of the cassette. Carefully bend out and lift the plate out of the groove. Thread the cable attachment through the hole in the backpiece. Firmly screw the connector in the cassette section. Connect the connector and tighten the cable entry by fixing the small plate over the hole. Fit the front plate.

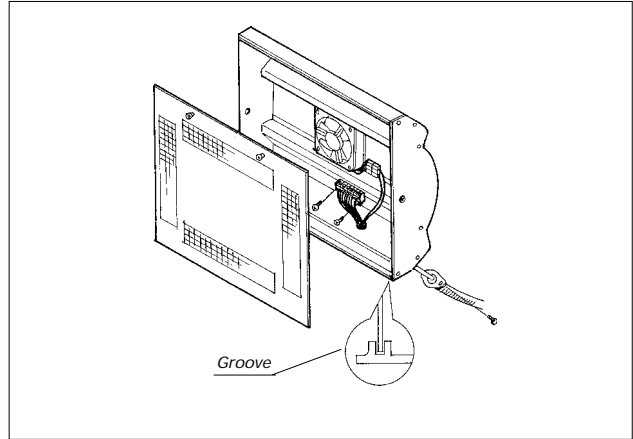

- 4.6 Set the cable in the clip above the arm when the parallel arm is in its lower position. Install the clamp protection using six screws.

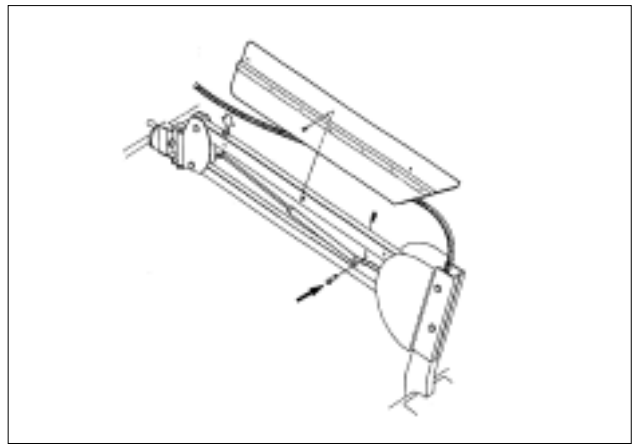

- 4.7 Fit the temperature sensor box into the end of the cassette. Bundle the temperature sensor cable with a band above the clip. Remove the protective hood from the pyrometer.

Note. On the IRT 402 XLNC, the pyrometer should be located on the left cassette's right-hand gable. The hose marked "1" and the pyrometer should be mounted on the same cassette.

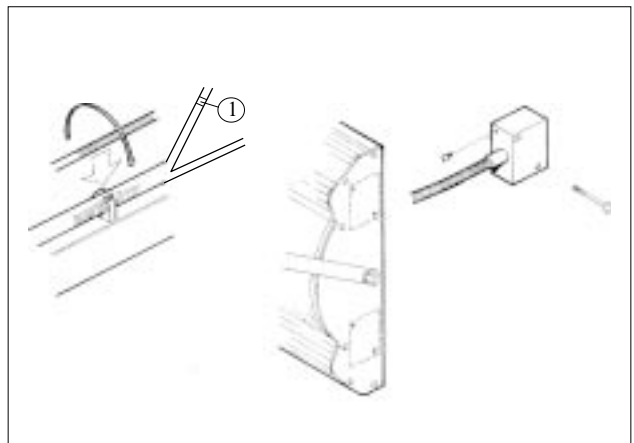

5. Site

The area in which the mobile dryer is used should be ventilated to such an extent that the solvent concentration never rises above 50% of the lower explosion limit.

Within a radius of 5 m around the mobile dryer, it is forbidden to use or to store solvent-containing materials.

Avoid exposing the mobile dryer to paint fog, sanding dust and solvents.

6. Operating instructions

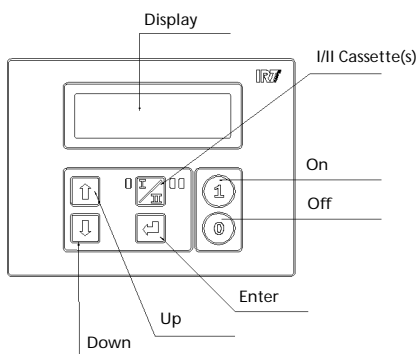

- 6.1 Check that the main switch is switched off, position 0.
- 6.2 Connect the mobile dryer's connector into the appropriate wall socket.
- 6.3 Turn the main switch to position 1. The display should now be lit. If another language is required, see chapter 7 - "Settings and automatic testing".
- 6.4 On mobile dryers which are equipped with 2 cassettes, it is possible to choose 1 resp. 2 cassette(s) with the I/ II button. Selection can occur before the start of or during operation.
- 6.5 Using the cursor keys, select the desired drying programme. The pre-programmed programmes are: coarse putty, fine putty, filler, base coat, top coat or clear varnish. Confirm your choice by pressing "Enter" so that the programmed values appear*
* For more information concerning the programme values, see 7.8 "Setting the drying process".
or
- 6.6 Press "On" to start distance measurement. Adjust the cassette so that the laser point circle comes within the area that has to be dried. A buzzer, as well as the display, will indicate when the correct distance has been obtained. Once the correct distance is obtained, press "On" to start the heating cycle. The lamps are now switched on and emit a pulsating light, the cooling ventilators are also activated. The remaining preheating time is now shown on the display, after that, the remaining drying time is shown. By pressing "Enter", it is possible to switch between remaining time and current temperature.
- 6.7 If the heating process needs to be interrupted before the programme has been completed, press "Off". The cooling ventilators have a time delay and are therefore operational 3 mins. after the drying programme has been completed.

7. Settings and automatic testing

The following sequences of settings should be carried out in the following order, although, irrespective of stage reached, it is always possible to return to the main menu by simply pressing "Off" after adjust-

ments have been made.

Turn the main switch to the "Off" position. Press the cursor up/down keys simultaneously and turn the main switch to the "On" position.

7.1 Language selection

Scroll using the cursor up/down keys until the correct language appears. Confirm the selection of language by pressing "Enter".

7.2 Default selection

The unit is delivered with low settings for new users (Program Low). If you are familiar with this powerful equipment, switching over to the high settings is done by selecting Program High. Confirm the selection by pressing Enter.

7.3 Switching between °C and °F

Now °C and °F will appear. Select the correct temperature indication using the cursor up/down keys and confirm the selection by pressing "Enter".

7.4 Statistics

Statistics now appear which show the accumulated operation time in hours and minutes. Confirm using "Enter". The total number of times the mobile dryer has been started will appear - confirm with "Enter".

7.5 Resetting programme memory

Next, a question appears as to whether programme memory should be reset to zero. Use the cursor up/down keys to select yes or no. If YES, the pre-programmed drying programmes will be reset to the factory-set values and the three extra programmes will be set to zero. If NO, the programme memory will remain unchanged. Confirm by pressing "Enter"

7.6 Buzzer

Using the cursor up/down keys, decide whether the buzzer is to sound when the correct drying distance is reached. Confirm by pressing "Enter".

7.7 Automatic testing

The next question to appear is whether automatic testing is to be carried out. This is a simple way to ensure yourself that all functions are correct or to detect errors if you suspect that something is not operating as it should be.

Use the cursor up/down keys to select yes or no. Confirm by pressing "Enter".

Automatic testing includes the following:

7.7.1 Button test

Testing all the buttons on the control panel. Pressing on the respective buttons, the corresponding symbol is shown in the display window. Press "Enter" for approx. 3 seconds in order to continue with the automatic testing.

7.7.2 Display test

Firstly, a number of symbols appear in the display. Press "Enter" to show all the points in the display. Press "Enter" once more to check that no points are activated. Press "Enter" in order to continue with the automatic testing.

7.7.3 LED - Buzzer test

The three LEDs which indicate the number of cassettes in operation light for approx. 2 seconds. Thereafter, the test automatically switches to a buzzer test. Check that the buzzer sounds.

7.7.4 IR-test cassette

The lamps in the IR-cassette light up. Check that all the lamps are lit. The test is limited to max. 10 seconds. Press "Enter" in order to continue with the automatic testing.

7.7.5 Ventilator test cassette

The cooling ventilator in the cassette will now start. The sound from the ventilator confirms that it is functional. Press "Enter" in order to continue.

Note! In cases where the mobile dryer is equipped with two cassettes, steps 7.7.4 and 7.7.5 are repeated for the second cassette.

7.7.6 Test of laser pointer

Direct the pointer towards an object within 0,3-1 m/ 1-3,3 feet. Make sure that the red laser point circle is visible on the object.

7.7.7 Temperature sensor test

Direct the temperature sensor towards an object with a known temperature. Check that the temperature level shown on the display does not deviate more than $\pm 3^{\circ}\text{C}/\pm 3^{\circ}\text{F}$. Press "Enter" in order to continue.

7.7.8 Distance sensor test

Direct the distance measurer towards an object within a distance of 0,3 - 1m. Check that the value on the display agrees with the actual distance. A deviation of ± 3 cm is acceptable. Press "Enter" in order to continue. Check that ACC is over 80.

7.7.9 Secondary voltage test

This test checks the operating voltage. The value should be between 12 and 17 volts. Press "Enter" in order to continue.

7.7.10 EEPROM test

Check that the software is OK. If "Passed" is shown on the display, press "Enter" to finish the test. If not, see trouble shooting diagram

7.8 Setting the drying process

	Time	Temp/time	Max temp	
Programme	2	10	60	Flash off
	4	18	110	Final heating

Select the desired drying programme in accordance with the process described in the operating instructions. Confirm by pressing "Enter" so that the programmed values appear.

Press down "Enter" for approx. 5 sec. until the first value (preheating time) flashes.

Change the flashing value with the cursor up/down keys until the appropriate value is obtained. Confirm the desired value by pressing "Enter".

Next, value no. 2, temperature rise C/min (F/min) will start to flash. Repeat the above-mentioned procedure. Max. temperature rise is $30^{\circ}\text{C}/\text{min}$ ($54^{\circ}\text{F}/\text{min}$). Confirm the set value by pressing "Enter".

Thereafter, value no. 3 (max. temperature for preheating) will start to flash. Repeat the above-mentioned procedure. Confirm by pressing "Enter".

Repeat the procedure in order to change the final drying values.

After "Enter" has been pressed for the last time and all values have finished flashing, the values are now saved in the memory.

7.9 The pyrometer function and turning off the pyrometer (temperature sensor)

The pyrometer measures the mean temperature of a circular surface, diameter 30 cm (11.8"), straight in front of the pyrometer. Try to cover this area with the surface of the object being heated. There may otherwise be large deviations between the programmed values and the values obtained.

If the reference value and the current value deviate more than $30^{\circ}\text{C}/54^{\circ}\text{F}$ you will read "Heating failure" in the display. NB! This alarm only functions when "Program High" has been selected. Press "0" to set to zero and check the measure point of the pyrometer. The reference value is the temperature curve that has been programmed in the machine. The current value is thus the instantaneous value that tries to follow the programmed temperature curve.

Turning off the pyrometer

Whilst a drying programme is in progress, press the cursor up/down keys simultaneously for approx. two seconds. The mobile dryer will now work at half power during preheating according to the predefined time and at full power during final drying according to the predefined time. This method can be appropriate when drying surfaces which are difficult to measure with the pyrometer.

The pyrometer is automatically turned ON again at the end of the drying programme. Press the cursor up/down simultaneously for about two seconds to reconnect during the same drying cycle.

1 Programming example for IRT 400 XLNC

FLASH OFF

Initial temperature 20 °C (68 °F)
 Time 4 min
 Temperature increase 15°C (27 °F) /min
 Final temperature 80°C (176 °F)

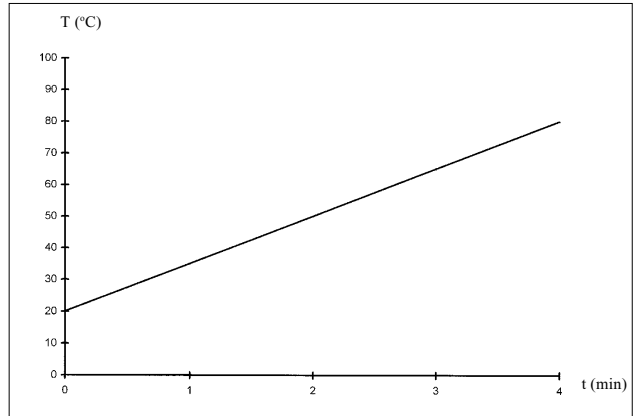

2. Combination of preheating and final heating

FLASH OFF

Initial temperature 20°C (68 °F)
 Time 4 min
 Temperature increase 20°C (36 °F) /min
 Final temperature 60°C (140 °F)

FINAL HEATING

Initial temperature 60°C (140 °F)
 Time 5 min
 Temperature increase 5°C (9 °F) /min
 Final temperature 60°C (140 °F)

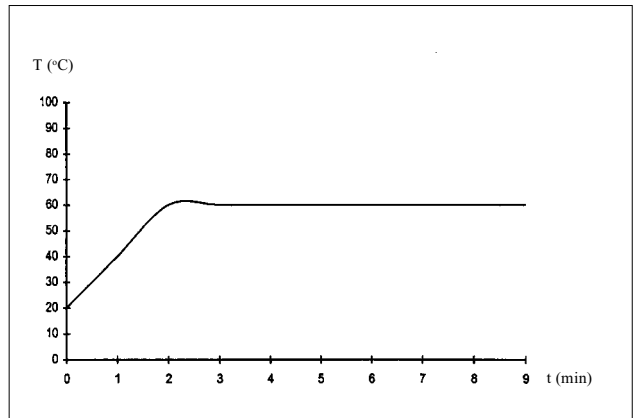

3 Combination of preheating and final heating

FLASH OFF

Initial temperature 20°C (68 °F)
 Time 4 min
 Temperature increase 10°C (18 °F)/min
 Final temperature 60°C (140 °F)

FINAL HEATING

Initial temperature 60°C (140 °F)
 Time 8 min
 Temperature increase 20°C (36 °F)/min
 Final temperature 110 °C (230 °F)

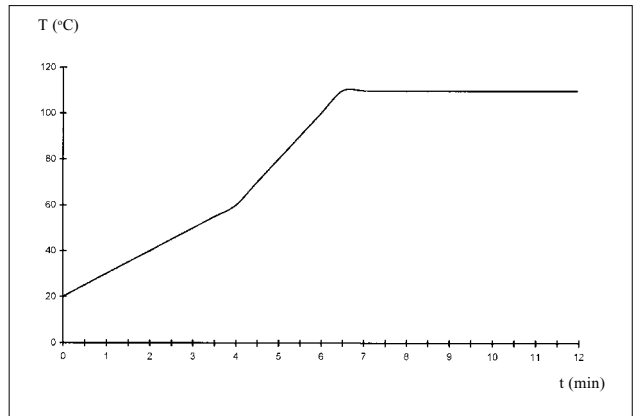

4. Combination of preheating and final heating

FLASH OFF

Initial temperature 20°C (68 °F)
 Time 6 min
 Temperature increase 20°C (36°F)/min
 Final temperature 60°C (140 °F)

FINAL HEATING

Initial temperature 60°C (140 °F)
 Time 6 min
 Temperature increase 15°C (27 °F)/min
 Final temperature 90 °C (194 °F)

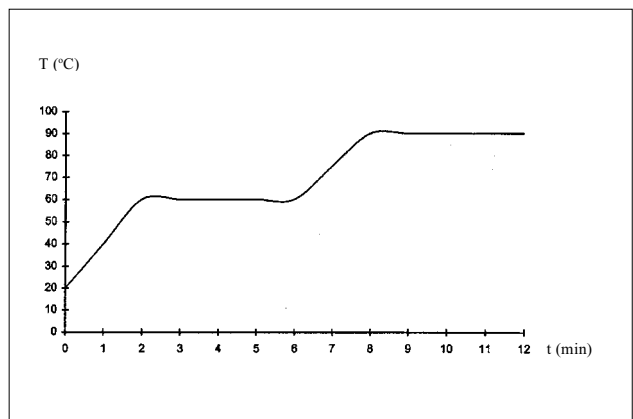

8. Control and maintenance

Weekly

Check each week that all lamps light up when the mobile dryer is in operation. A damaged lamp can cause uneven temperature distribution across the heated area.

Check also that all wires are entirely undamaged. A damaged wire can result in danger to life!

Monthly

Check the gold reflectors. Damaged or very dirty gold reflectors can harm the reflector body and/or the cassette.

Quarterly

At least once per quarter, the air filter should be replaced. If its outer surface becomes very dirty at an earlier stage, the filter must be changed immediately.

8.1 Filter replacement

1. Remove the two metal clips at the cassette's gable ends.
2. Pull the filter straight out.
3. When the new filter is being installed, the IRT-logotype should face outwards.
4. Press the long edges of the filter into the cassette's groove.
5. Replace the metal clips.

NOTE! The filter is a disposable type and, as such, should not be cleaned with the help of compressed air as this considerably reduces the filtering capacity.

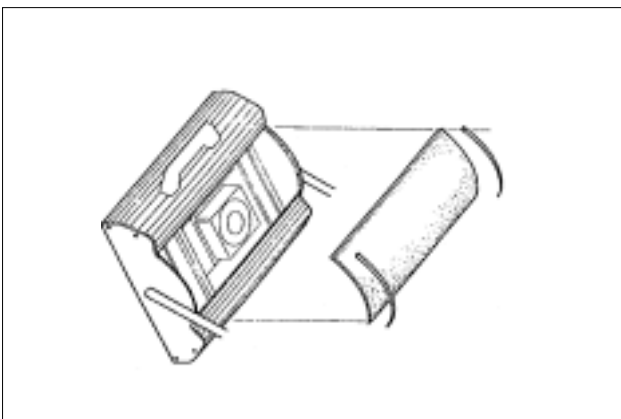

8.2 Replacement of IR-lamp

NOTE! Do not touch the gold coated reflector foil or the new lamp's glass tubing. Retain the protective paper on the lamp until it has been installed.

NOTE! Horizontal lamps have a rated power of 2 kW and vertical lamps have a rated power of 1 kW. Never interchange lamps. Check that the new lamp has the correct marking.

1. Switch off the mobile dryer's main switch (0).
2. Take the dryer's connector out of the wall socket
3. Remove the upper two screws from the upper part of the front plate in accordance with point 5 of the assembly instructions.
4. Disconnect the connector.
5. Remove the four screws at the ends of the reflector and lift the reflector up from the plate.
6. Pull out the protective mesh and unscrew the lamp.
7. Install the new lamp.

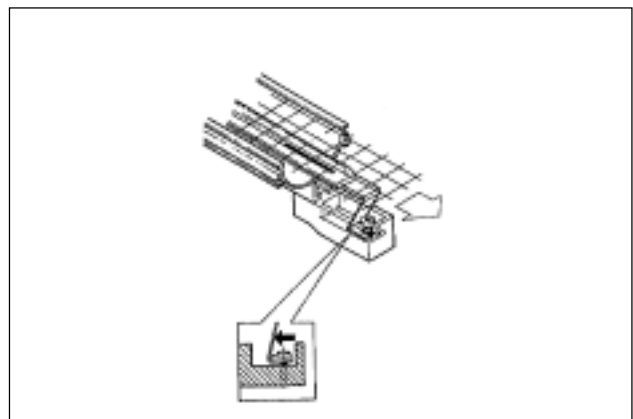
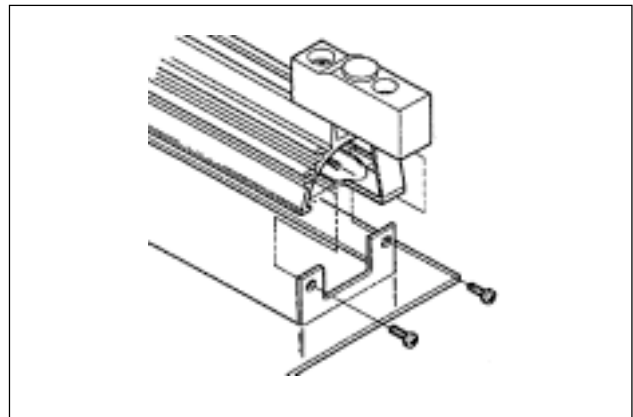

9. Trouble shooting

Please carry out the automatic test under point 7 in order to locate the fault.
Rectify the fault according to the diagram.

Problem	Possible cause	Action
Display and diodes are not illuminated	No voltage to the control electronics	Check voltage
	Broken printed circuit board	Change card
No function when buttons are pressed	Broken printed circuit board	Change card
The cassette(s) does not switch on	Connector not OK	Check/change connector
	Solid State relay broken	Change relay
	Fan faulty	Replace fan
Individual lamps do not light	Broken lamp	Change lamp
	One of the phases not occurring properly	Check fuses Check connector
The mobile does not operate as an XLNC (no temperature is shown, only four parameters for setting of values)	Bad connection between small and large printed circuit boards	Repair/replace printed circuit card
	Pyrometer defect	Replace pyrometer / pyrometer board
"Heating failure" is shown in the display.	The pyrometer is measuring outside the object	Correct the measuring point of the pyrometer
Lamps light up at full power and machine cannot be switched off	Solid State relay faulty	Replace solid state relay

10. Hazards

Electrical equipment

The equipment operates with highly dangerous electrical voltage.

If operations on electrical equipment have to be carried out:

- Remove the dryer's connector from the wall socket,
- Enlist the help of a professional electrician.
- Only professional electricians may work with the electrical equipment.

Fire and explosion

The area in which the mobile dryer is used should be ventilated to such an extent that the solvent concentration never rises above 50% of the lower explosion limit.

Within a radius of 5 m (16 ft) around the mobile dryer, it is forbidden to use solvent-containing materials.

Avoid exposing the mobile dryer to paint fog, sanding dust and solvents.

The minimum distance between the cassette and the object to be dried should never be less than 0.5 m. Do not direct the cassette towards combustible material.

DANGER! Intensive heat radiation.

Hands, face and other parts of the body should be exposed as little as possible to the heat radiation.

11. Electrical diagram

See page 62-65.

12. Instruction to owner

The owner of the mobile dryer is obliged, taking into account the manual and the conditions which prevail at the workplace, to produce clear and concise Directions for use for the dryer operators. Moreover, the Directions for use should be kept in an appropriate place to which the operator has easy access.

The mobile dryer operator must follow the Directions for use.

13. Declaration of conformity

We **Hedson Technologies AB**
Box 1530
S-462 28 VÄNERSBORG
Sweden

declare under our sole responsibility that the product
IRT-401 XLNC, IRT-402 XLNC

to which this declaration relates is in conformity with the following standard or other normative documents

SS-EN 60204-1, EN 292-1, EN 292-2, EN 50081-1, EN 50082-2, SS-EN ISO 9001

following the provisions of Directive

73/23/EEC, 89/336/EEC, 98/37/EC

Vänernborg 2002-06-05

Hedson Technologies AB

Erik Johansson

1. Einsatzbereich

Der Mobiltrockner ist ein unentbehrliches Hilfsmittel bei der Lackreparatur kleiner und mittelgrosser Flächen.

Er wird für die forcierte Trocknung von Spachtel, Füller, Basis- und Decklack eingesetzt. Sein Einsatzort ist die Vorbehandlungszone und der Finishbereich.

Im Bereich der Automobilindustrie wird er für die Trocknung kleiner Flächen und für die Durchhärtung des Materials vor dem Polieren verwendet.

2. Produktbeschreibung

Der leicht verfahrbare IRT-400 XLNC ist mit einer oder zwei kompakten Kassetten ausgerüstet. Jede Kassette ist mit 4 goldbelegten Reflektoren und einem Ventilator bestückt. Die Kassetteneinstellung wird durch die Gasfederkonstruktion in Verbindung mit einer Gasfeder erleichtert. Die IR-Röhren sind leicht austauschbar. Die IR-Röhren und die Reflektoren werden durch ein Schutzgitter vor mechanischer Beschädigung geschützt. Die Bedienungseinheit verfügt über eine Programmauswahl.

2.1 Besondere Vorteile

2.1.1 Höhere Qualität

Durch den Einsatz des Mobiltrockners bei der Trocknung von Spachtel wird auch die Qualität der Decklack-Lackierung erhöht. Die hohe Oberflächentemperatur und die optimale Durchhärtung von innen nach aussen treiben sämtliche Lösungsmittel und sonstige Reaktionsprodukte aus dem aufgetragenen Material heraus.

2.1.2 Kurze Trocknungszeiten

Spachtel	2-3 min
Füller	3-7 min
Grundierung	5-8 min
Basislack	4-8 min
Decklack	6-10 min
Klarlack	5-10 min

2.1.3 Niedriger Energieverbrauch

Durch die Kurzwellentechnik und die goldbelegten Reflektoren wird die zugeführte elektrische Energie effektiv ausgenutzt.

2.1.4 Trocknungsfläche

Bei einem Objektabstand von 60 cm ergibt sich bei dem IRT-400 folgende Trocknungsfläche (auf schwarzem Blech).

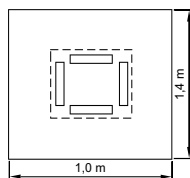

IRT-401

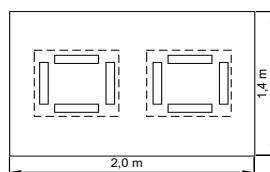

IRT-402

3. Technische Daten

IRT-401 XLNC

<i>Kurzwellige Strahlungsquelle</i>				
	230 V, 1 ~	230 V, 3 ~	400 V, 3 ~	460 V, 3 ~
Spannung	220-240 V 1 ~/PE	220-240 V 3 ~/PE	380-420 V, 3 ~/PE	440-480 V, 3 ~/PE
Frequenz	50 - 60 Hz	50 - 60 Hz	50 - 60 Hz	50 - 60 Hz
Stromstärke	26 A	15 A	9 A	9 A
Leistung	6 kW	6 kW	6 kW	6 kW
Absicherung	32 A träge	16 A träge	10 A träge	10 A träge
Trocknungstemp	Max 170°C	Max 170°C	Max 170°C	Max 170°C
Geräuschpegel	< 70 dB (A)	< 70 dB (A)	< 70 dB (A)	< 70 dB (A)

IRT-402 XLNC

<i>Kurzwellige Strahlungsquelle</i>				
	230 V, 1 ~	230 V, 3 ~	400 V, 3 ~	460 V, 3 ~
Spannung	220-240 V 1 ~/PE	220-240 V 3 ~/PE	380-420 V 3 ~/PE	440-480 V, 3 ~/PE
Frequenz	50 - 60 Hz	50 - 60 Hz	50 - 60 Hz	50 - 60 Hz
Stromstärke	48 A	30 A	16 A	16 A
Leistung	12 kW	12 kW	12 kW	12 kW
Absicherung	50 A träge	32 A träge	16 A träge	16 A träge
Trocknungstemp	Max 170°C	Max 170°C	Max 170°C	Max 170°C
Geräuschpegel	< 70 dB (A)	< 70 dB (A)	< 70 dB (A)	< 70 dB (A)

Maß und Gewicht - s. letzte Seite.

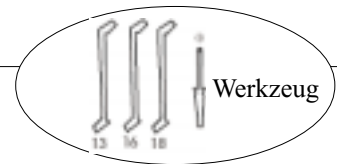

4. Aufbauanleitung

- 4.1 Zuerst die Räder und die Säulenhalterung am Fuss anschrauben, wobei das Rad mit Feststellbremse hinten rechts montiert werden sollte.

Achtung: die Schrauben vorerst nur per Hand anziehen. Um die Montage zu erleichtern sollte die Bremse am Feststellrad angezogen sein.

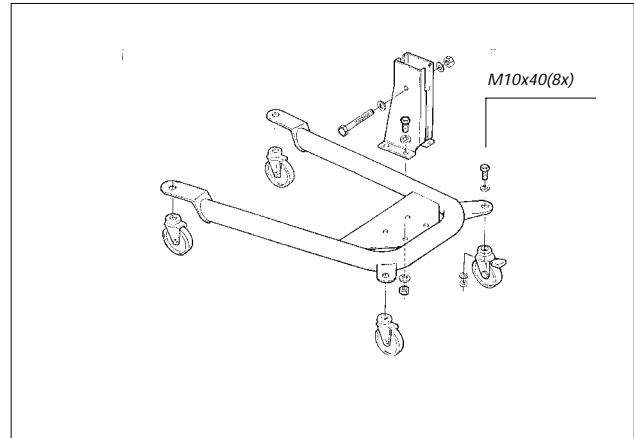

- 4.2 Die Säule in die Halterung einsetzen. Nun sämtliche Schrauben festziehen. Handgriff montieren.

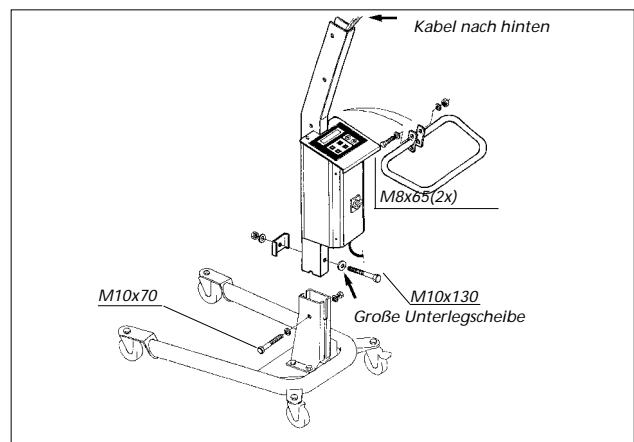

- 4.3 Die Parallelarme (unterer Arm zuerst) und die halbrunden Abdeckungen anbringen. Die vier Schrauben des Parallelarms müssen nach einiger Zeit ggf. nachgezogen werden.

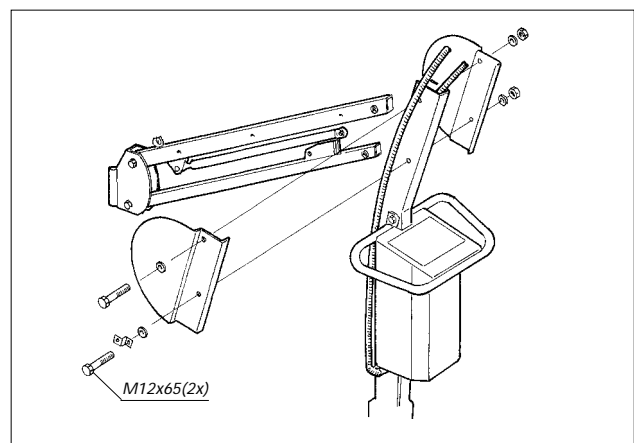

- 4.4 Kassettenhalter und Kassetten montieren.

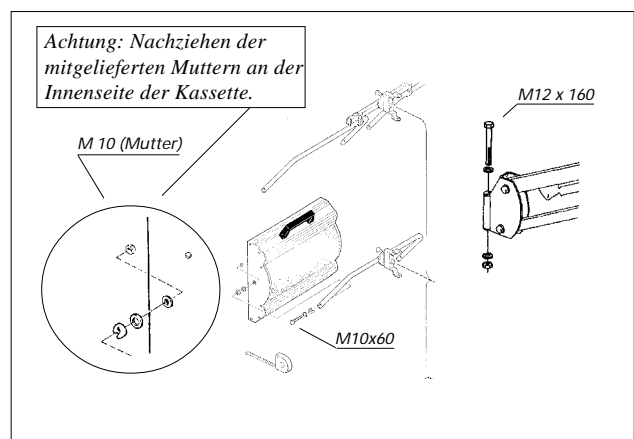

- 4.5 Das Frontblech durch die zwei Schrauben die sich an der Oberkante der Kassette befinden, lösen. Das Frontblech nach vorne ziehen und aus der Nut heben. Ziehen Sie den Kabelstecker durch das Loch, welches sich an dem hinteren Blech befindet. Kabelstecker in der Kassette anschrauben. Schliessen Sie den Kabelstecker an und schrauben Sie die Kabeldurchführung mittels der kleinen Platte über dem Loch fest. Montieren Sie wieder das Frontblech.

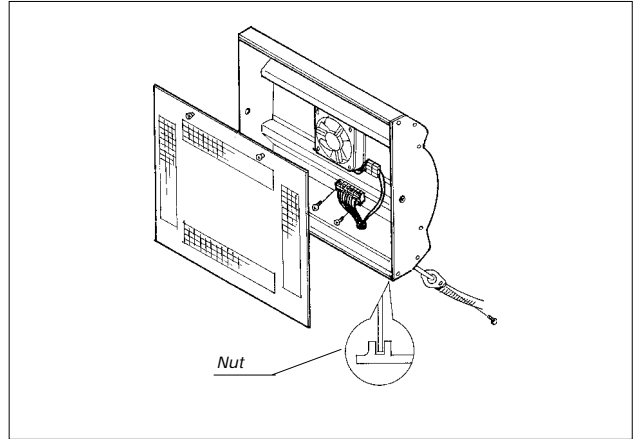

- 4.6 Die Kabel werden in die Klips, die sich am oberen Parallelarm befinden, gelegt. Dabei muss sich der Parallelarm in nach unten gerichteter Position befinden. Klemmschutz mit 6 Blechschrauben befestigen.

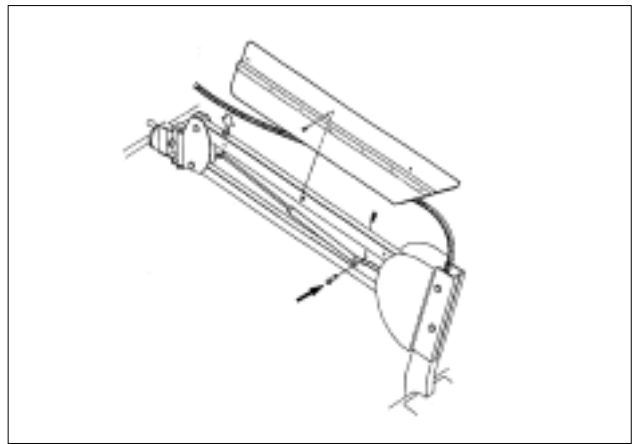

- 4.7 Halterung für den Temperaturegeber anschrauben. Kabel des Temperaturegebers mit Kabelband befestigen. **Entfernen Sie vor Inbetriebnahme die Schutzkappe des Pyrometers.**

Anm.: Bei dem IRT-402 XLNC muss das Pyrometer (Temperaturmessgerät) an der rechten Kassettengabel der linken Kassette angebracht werden (Sicht von der Steuereinheit aus), so dass sich das Pyrometer zwischen den beiden Kassetten befindet. Der Schutzschlauch mit der Markierung sowie das Pyrometer müssen auf derselbe Kassette montiert werden.

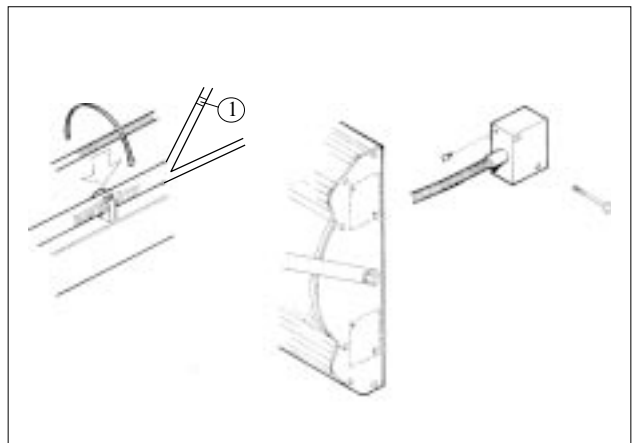

5. Aufstellungsort

Der Einsatzort des Mobiltrockners muss so belüftet sein, dass die Lösungsmittelkonzentration 50 % der unteren Explosionsgrenze nicht überschreitet.

Bei Betrieb des Mobiltrockners dürfen im Radius von 5 m lösungsmittelhaltige Materialien weder bereitgestellt, zubereitet noch aufgetragen werden.

Es sollte weitgehend vermieden werden, dass der Mobiltrockner Spritznebel, Schleifstaub und Lösungsmittel ausgesetzt wird.

6. Handhabung

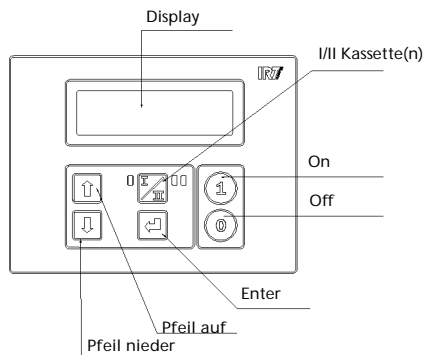

- 6.1 Kontrollieren Sie, dass sich der Hauptschalter in „0“ Stellung befindet.
- 6.2 Den Stecker des Mobil Trockners in die dafür vorgesehene Wandsteckdose stecken.
- 6.3 Hauptschalter auf Stellung „1“ bringen. Das Display leuchtet auf. Sollte die falsche Landessprache eingestellt sein, siehe Pkt. 7. „Einstellungen und Selbsttest“.
- 6.4 Die Mobil Trockner mit 2 Kassetten können entweder mit einer oder beiden Kassetten betrieben werden. Die entsprechende Einstellung erfolgt durch drücken des Knopfes „I/II“ Diese Auswahl kann vor, als auch während des laufenden Einsatzes getroffen werden.
- 6.5 Durch drücken der Pfeiltaste das gewünschte Trocknungsprogramm auswählen. Folgende Programme sind bereits eingespeichert : Trocknung von Grobspachtel, Feinspachtel, Füller, Basislack, Decklack oder Klarlack. Mit „Enter“ bestätigen. Auf dem Display erscheinen die vorprogrammierten Werte

Oder
- 6.6 Bei Druck auf „1“ wird die Abstandsmessung aktiviert. Die Kassette so justieren, daß der Laserpunkt zirkel sich innerhalb des zu trocknenden Gebiets befindet. Ein Summer und die Anzeige auf dem Display informieren, ob der Abstand zwischen Fahrzeug und Mobil Trockner korrekt ist. Stimmt der Abstand, wird der Wärmezyklus durch erneutes Drücken auf die Taste „1“ gestartet. Die IR-Röhren leuchten sofort auf und geben einen pulsierenden Schein ab, gleichzeitig starten die Kühlventilatoren. Auf dem Display wird die verbleibende Abdunst- bzw. Trocknungszeit angezeigt. Durch drücken von „Enter“ wird Auskunft über die aktuelle Temperatur gegeben, nochmaliges Drücken von „Enter“ zeigt wiederum die restliche Trocknungszeit an usw.
*** Informationen über die Programmwerte : siehe Pkt. 7.8. „Einstellung des Trocknungsverlaufs“
- 6.7 Soll die Trocknung vor dem automatischen Programmende abgebrochen werden, muss die Taste „0“ gedrückt werden.
Um die IR-Röhren zu kühlen und somit deren Lebensdauer zu verlängern, laufen die Ventilatoren noch weiter und schalten mit einer Zeitverzögerung von 3 Min. automatisch ab.

7. Einstellungen und Geräteselbsttest

Die Einstellungssequenzen müssen in folgenden Schritten ausgeführt werden (nach jeder ausgeführten Änderung kann das Hauptmenü durch Druck auf „0“ er-

reicht werden). Hauptschalter auf „0“ stellen. Beide Pfeiltasten niedergedrückt halten und Hauptschalter auf Stellung „1“ bringen.

- 7.1 **Landessprachenauswahl**
Mit den Tasten „Pfeil auf“, „Pfeil nieder“ wird solange geblättert bis die richtige Sprache erscheint. Mit „Enter“ bestätigen.
- 7.2 **Auswahl "Hohe Leistung"**
Der Mobil Trockner wird ab Werk mit niedrigen Zeit-/Temperatureinstellungen für Neuverwender ausgeliefert (Programm niedrig). Sollten Sie bereits mit dem leistungsstarken IRT-Mobil Trockner vertraut sein, stellen Sie mittels der Pfeiltastatur "Programm hoch" ein und bestätigen Sie danach diese Eingabe mit dem abgeknickten „Enter“-Pfeil.
- 7.3 **Änderung von °C und °F**
Auf dem Display erscheint (C und (F. Mit den Tasten „Pfeil auf“, „Pfeil nieder“ wird die entsprechende Thermometeranzeige ausgewählt. Die blinkende Anzeige wird mit „Enter“ bestätigt.
- 7.4 **Statistik**
Die Statistik zeigt die gespeicherte Gerätearbeitszeit in Stunden und Minuten an. Mit „Enter“ bestätigen. Nun wird die gesamte Anzahl der Mobil Trocknerstarts angezeigt. Mit „Enter“ bestätigen.
- 7.5 **Zurückstellen des Programmspeichers**
Es erscheint die Frage, ob der Programmspeicher zurückgestellt werden soll. Mit den Tasten „Pfeil auf“, „Pfeil nieder“ wird „Ja“ oder „Nein“ auswählen. Durch die Antwort „Ja“ werden die vorprogrammierten Trocknungsprogramme auf die fabrikseitig eingestellten Werte zurückgestellt und die zusätzlichen 3 Programme werden auf Nullstellung gebracht. Wird mit „Nein“ geantwortet, ändert sich nichts an dem Programmspeicher. Mit „Enter“ bestätigen.
- 7.6 **Summer**
Mit den Tasten „Pfeil auf“, „Pfeil nieder“ wird bestimmt, ob der Summer bei der Abstandseinstellung ertönen soll. Mit „Enter“ bestätigen.
- 7.7 **Geräteselbsttest**
(Die Displayanzeigen des Selbsttests sind in englischer Sprache.)
Es wird gefragt, ob der Selbsttest ausgeführt werden soll. Auf diese Weise kann sich der Anwender vergewissern, dass alle Gerätefunktionen korrekt sind. Mit den Tasten „Pfeil auf“, „Pfeil nieder“ wird „Ja“ oder „Nein“ ausgewählt und mit „Enter“ entsprechend bestätigt.

Der Geräteselbsttest beinhaltet folgendes :

- 7.7.1 **Test der Drucktasten**
Sämtliche Tasten der Steuereinheit werden getestet. Durch drücken der entsprechenden Taste erscheint im Fenster des Displays das dazugehörige Zeichen. Wird „Enter“ für die Dauer von ca. 3 Sek. gedrückt, läuft das Selbsttestprogramm weiter.

7.7.2 Test des Displays

Zuerst laufen eine Anzahl verschiedener Zeichen auf dem Display ab. „Enter“ drücken, um alle Punkte im Display anzeigen zu lassen. Weiter „Enter“ drücken und kontrollieren, ob eine Anzeige aufleuchtet. Mit „Enter“ wird der Selbsttest weitergeführt.

7.7.3 Leuchtdioden - Summertest

Nun leuchten für ca. 2 Sek. die 3 Leuchtdioden auf, die die Anzahl der in Arbeit befindlichen Kassetten angeben. Danach geht der Test automatisch zum Summer-test über. Kontrollieren Sie, ob der Summer ertönt.

7.7.4 IR-Test der Kassetten

Die Lampen der IR-Kassetten leuchten auf. Kontrollieren Sie, ob alle IR-Röhren leuchten. Dieser Test ist auf max. 10 Sek. zeitbegrenzt. „Enter“ drücken, der Selbsttest läuft weiter ab.

7.7.5 Ventilator-Test / Kassette

Nun muss der Ventilator in der Kassette starten. Das Ventilatorgeräusch bestätigt die Funktion. Mit „Enter“ mit dem Test fortfahren.

Achtung : Ist der Mobiltrockner mit 2 Kassetten ausgerüstet, werden die Schritte 7.7.4 und 7.7.5 für die andere Kassette wiederholt.

7.7.6 Test des Laserpfeils

Den Laserpfeil mit einem Abstand von 0.3-1 m auf das Objekt richten. Kontrollieren, daß ein roter Punkt-zirkel auf dem Objekt sichtbar ist.

7.7.7 Test des Temperaturgebers

Richten Sie den Temperaturgeber auf einen Gegenstand, von dem Ihnen die Temperatur bekannt ist. Kontrollieren Sie, dass die Temperaturangabe, die auf dem Display angezeigt wird, nicht mehr als $\pm 3^{\circ}\text{C}/\pm 3^{\circ}\text{F}$ von der tatsächlichen Temperatur abweicht. Mit „Enter“ fortfahren.

7.7.8 Test des Abstandgeber

Den Abstandsmesser mit einem Abstand von 0,3 - 1 m auf einen Gegenstand richten. Kontrollieren Sie, dass der auf dem Display angegebene Abstandswert mit dem faktischen Abstand übereinstimmt. Eine Abweichung von ± 3 cm ist akzeptabel. Mit „Enter“ fortfahren. Kontrollieren Sie, dass der Wert für das „ACC“ über 80 ist.

7.7.9 Test der Sekundärspannung

Dieser Test kontrolliert die Arbeitsspannung. Der Wert muss zwischen 12 und 17 V betragen. Mit „Enter“ fortfahren.

7.7.10 Test des EEPROM

Es wird kontrolliert, ob die Software in Ordnung ist. Sobald auf dem Display „Passed“ erscheint, „Enter“ drücken. Der Selbsttest wird abgeschlossen. Falls nicht, siehe „Fehlersuchschema“.

7.8 Einstellung des Trocknungsverlaufs

	Zeit	Temp/Zeit	Max Temp	
Programm	2	10	60	Abdunsten
	4	18	110	Trocknung

Wählen Sie den gewünschten Trocknungsverlauf gemäss Handhabungsbeschreibung. Bestätigen Sie die entsprechende Wahl mit „Enter“, der einprogrammierte Wert wird angezeigt. Halten Sie die „Enter“ Taste für ca. 5 Sek. niedergedrückt bis der erste Wert - Abdunstzeit - aufblinkt.

Ändern Sie den blinkenden Wert mit den „Pfeil auf“, „Pfeil nieder“ Tasten bis zu dem gewünschten Wert. Mit „Enter“ bestätigen.

Nun erscheint blinkend der 2. Wert = Temperatursteigung C/Min. Den blinkenden Wert wiederum mit den „Pfeil auf“, „Pfeil nieder“ Tasten bis zum gewünschten Wert ändern. Max. Temperatursteigerung - $30^{\circ}\text{C}/\text{Min}$. Den eingestellten Wert mit „Enter“ bestätigen.

Danach erscheint Wert Nr. 3 = maximale Temperatur für abdunsten blinkt. Ändern Sie den blinkenden Wert mit den „Pfeil auf“, „Pfeil nieder“ Tasten. Mit „Enter“ bestätigen.

Wiederholen Sie diese Prozedur um den Wert für die Schlusstrocknung zu ändern.

Nachdem die „Enter“ Taste zum letzten Mal niedergedrückt wurde und alle angezeigten Werte aufgehört haben zu blinken, sind sämtliche Werte eingespeichert.

7.9 Die Funktion des Pyrometer und Pyrometer (Temperaturgeber) abstellen

Der Pyrometer misst die Temperatur einer runden Fläche mit einem Durchmesser von 30 cm (11.8") vor dem Pyrometer. Aus diesem Grund sollte diese Fläche mit der zu erwärmenden Fläche übereinstimmen. Andernfalls kann es zu grossen Schwankungen zwischen den programmierten Werten und den tatsächlichen Werten kommen.

Beträgt die Differenz zwischen eingestellter und vom Pyrometer gemessener Temperatur mehr als 30°C , erscheint im Display die Meldung „Prozessfehler“ und der Mobiltrockner schaltet automatisch ab. **Achtung!** Gilt nur, wenn das „Programm hoch“ gewählt wurde. Überprüfen Sie in diesem Fall, dass der Pyrometer korrekt auf das zu trocknende Blech ausgerichtet ist und nicht die Lufttemperatur o.ä. ermittelt. Berücksichtigen Sie bei der Pyrometerausrichtung bitte den Messfleck von 30 cm Durchmesser!

Bei kleinen Flächen, z.B. Säulen o.ä. ist es erforderlich, den Pyrometer abzustellen.

Pyrometer abstellen:

Während des Trocknungsprogrammes die „Pfeil auf“, „Pfeil nieder“ Tasten gleichzeitig für die Dauer von ca. 5 Sek. niedergedrückt halten. Der Mobiltrockner arbeitet nun mit halber Leistung in der Abdunstphase gemäss eingestellter Zeit und mit voller Leistung während der Durchhärtung. Das Abstellen des Pyrometers kann bei Oberflächen, die nur schwer mit dem Pyrometer zu messen sind, von Vorteil sein.

Der Pyrometer wird automatisch wieder zugeschaltet, wenn das Trockenprogramm abgeschlossen ist. Zum Wiedereinschalten während des gleichen Trockenzyklus gleichzeitig die Tasten „Pfeil auf“ und „Pfeil nieder“ ca. 5 Sek. gedrückt halten.

1 Programmierbeispiel des IRT-400 XLNC**VORWÄRMUNG / ABDUNSTUNG**

Ausgangstemperatur 20°C
 Zeit 4 Min
 Temperatursteigerung 15°C /Min
 Endtemperatur 80°C

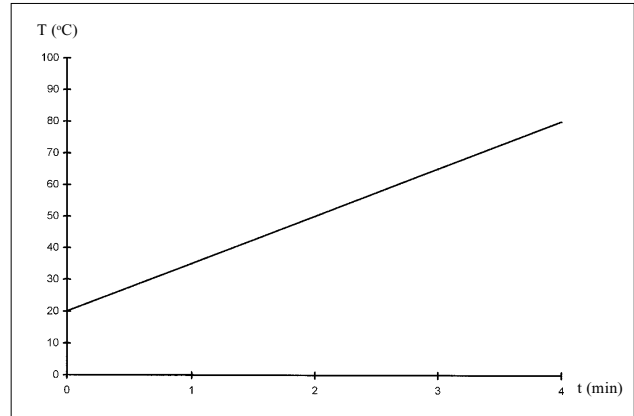
**2. Kombination von vorwärmen/abdunsten und durchhärten****VORWÄRMUNG / ABDUNSTUNG**

Ausgangstemperatur 20°C
 Zeit 4 Min
 Temperatursteigerung 20°C /Min
 Endtemperatur 60°C

DURCHHÄRTUNG

Ausgangstemperatur 60°C
 Zeit 5 Min
 Temperatursteigerung 5°C /Min
 Endtemperatur 60°C

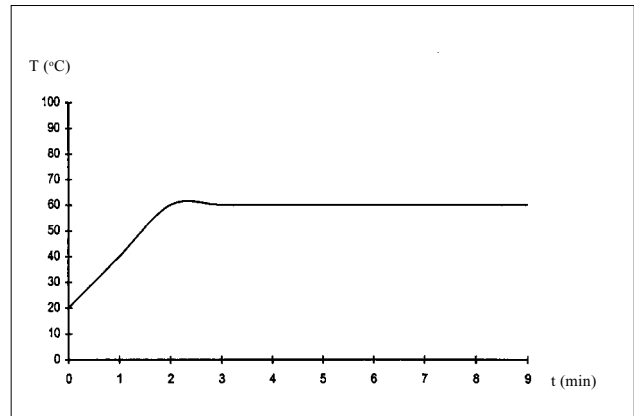
**3 Kombination von vorwärmen/abdunsten und durchhärten****VORWÄRMUNG / ABDUNSTUNG**

Ausgangstemperatur 20°C
 Zeit 4 min
 Temperatursteigerung 10°C /Min
 Endtemperatur 60°C

DURSHHÄRTUNG

Ausgangstemperatur 60°C
 Zeit 8 min
 Temperatursteigerung 20°C /Min
 Endtemperatur 110 °C

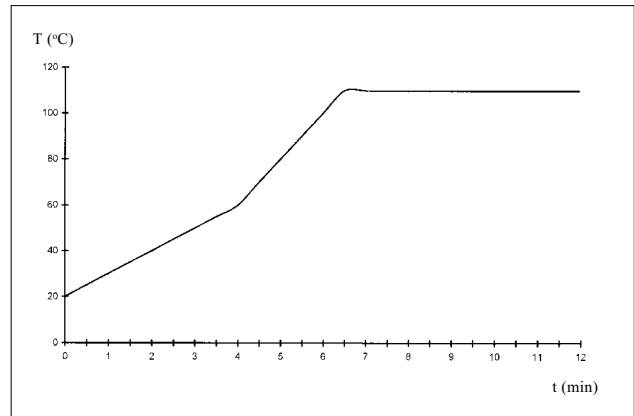
**4. Kombination von vorwärmen/abdunsten und durchhärten****VORWÄRMUNG / ABDUNSTUNG**

Ausgangstemperatur 20°C
 Zeit 6 min
 Temperatursteigerung 20°C /Min
 Endtemperatur 60°C

DURCHHÄRTUNG

Ausgangstemperatur 60°C
 Zeit 6 min
 Temperatursteigerung 15°C /Min
 Endtemperatur 90 °C

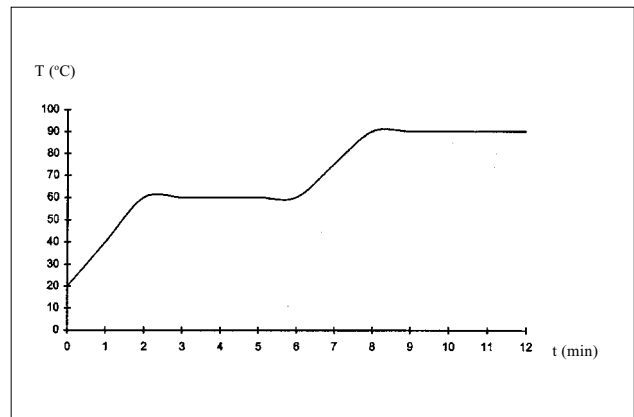

8. Kontrolle und Wartung

Wöchentlich

Kontrollieren Sie wöchentlich, dass sämtliche IR-Röhren während des Mobiltrocknerbetriebs leuchten. Beschädigte Lampen bzw. ausgefallene IR-Röhren verursachen eine ungleichmässige Wärmeverteilung auf der Oberfläche.

Kontrollieren Sie ausserdem, dass sämtliche Kabel unbeschädigt sind. Ein beschädigtes Kabel kann Lebensgefahr bedeuten !

Monatlich

Kontrollieren Sie die Goldreflektoren. Beschädigte oder sehr verschmutzte Reflektoren können Ursache für die Beschädigung des Reflektorkörpers und/oder der Kassetten sein.

Quartalsweise

Mindestens einmal pro Quartal sollte der Luftfilter erneuert werden. Wenn jedoch die Aussenfläche des Filters sehr verschmutzt ist, muss er bereits früher gewechselt werden.

8.1 Filtertausch

1. Die Metallklips an den Seitenblechen der Kassette lösen.
2. Gebrauchten Filter herausnehmen.
3. Den neuen Filter so einsetzen, damit das IRT-Logo von aussen sichtbar ist.
4. Die Längskanten des Filters in die Kassettennuten pressen.
5. Die Metallklips wieder einsetzen.

Achtung : Es handelt sich um Wegwerffilter, die nicht z.B. mit Druckluft gereinigt werden sollten, da sie dadurch ihr Filtrierungsvermögen verlieren.

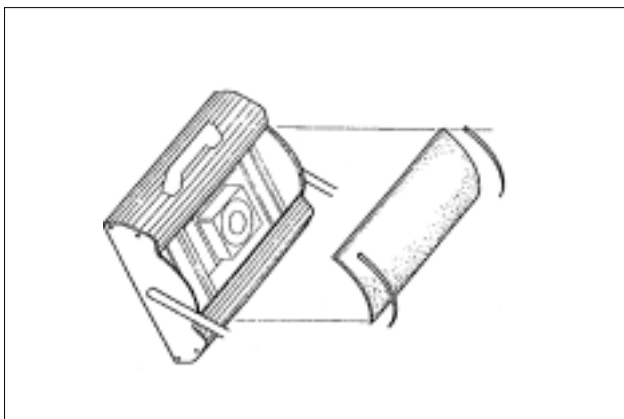

8.2 Austausch der IR-Röhre

Achtung ! Der goldbelegte Reflektor und die neue IR-Röhre dürfen nicht mit den Händen berührt werden. Das Schutzpapier der IR-Röhre erst nach dem Einbau abnehmen.

Achtung ! Die horizontal montierten IR-Röhren haben eine Leistung von 2 kW, die vertikal montierten eine Leistung von 1 kW. Die Lampen dürfen nie vertauscht werden. Kontrollieren Sie vor dem Einbau neuer IR-Röhren unbedingt deren Leistung.

1. Den Hauptschalter des Mobiltrockners auf Nullstellung bringen.
2. Stromstecker ziehen.
3. Lösen Sie die 2 oberen Schrauben der Frontplatte gem. Aufbauanleitung, Punkt 5.
4. Kabelstecker abziehen.
5. Lösen Sie die 4 Schrauben an den Reflektoren und ziehen Sie den Reflektor vom Blech.
6. Nehmen Sie das Schutzgitter ab und schrauben Sie die Lampen an den Lampenenden los.
7. Montieren Sie die neue Lampe.

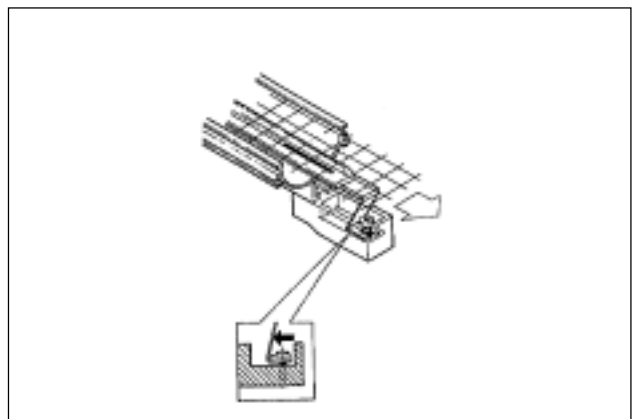
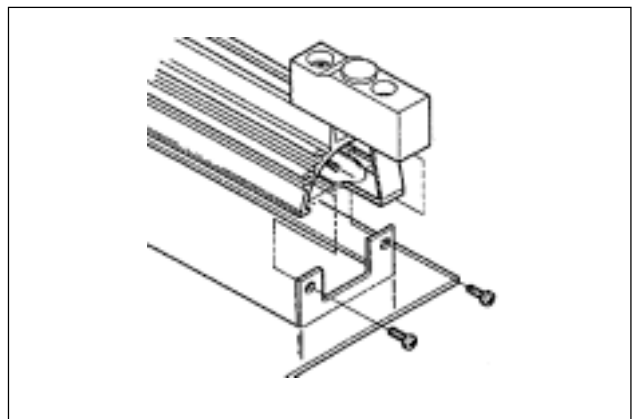

9. Fehlersuchplan

Bitte führen Sie erst den Selbsttest, wie in Punkt 7 beschrieben, aus um den Fehler einzugrenzen.
 Massnahme gemäss dem Schema.

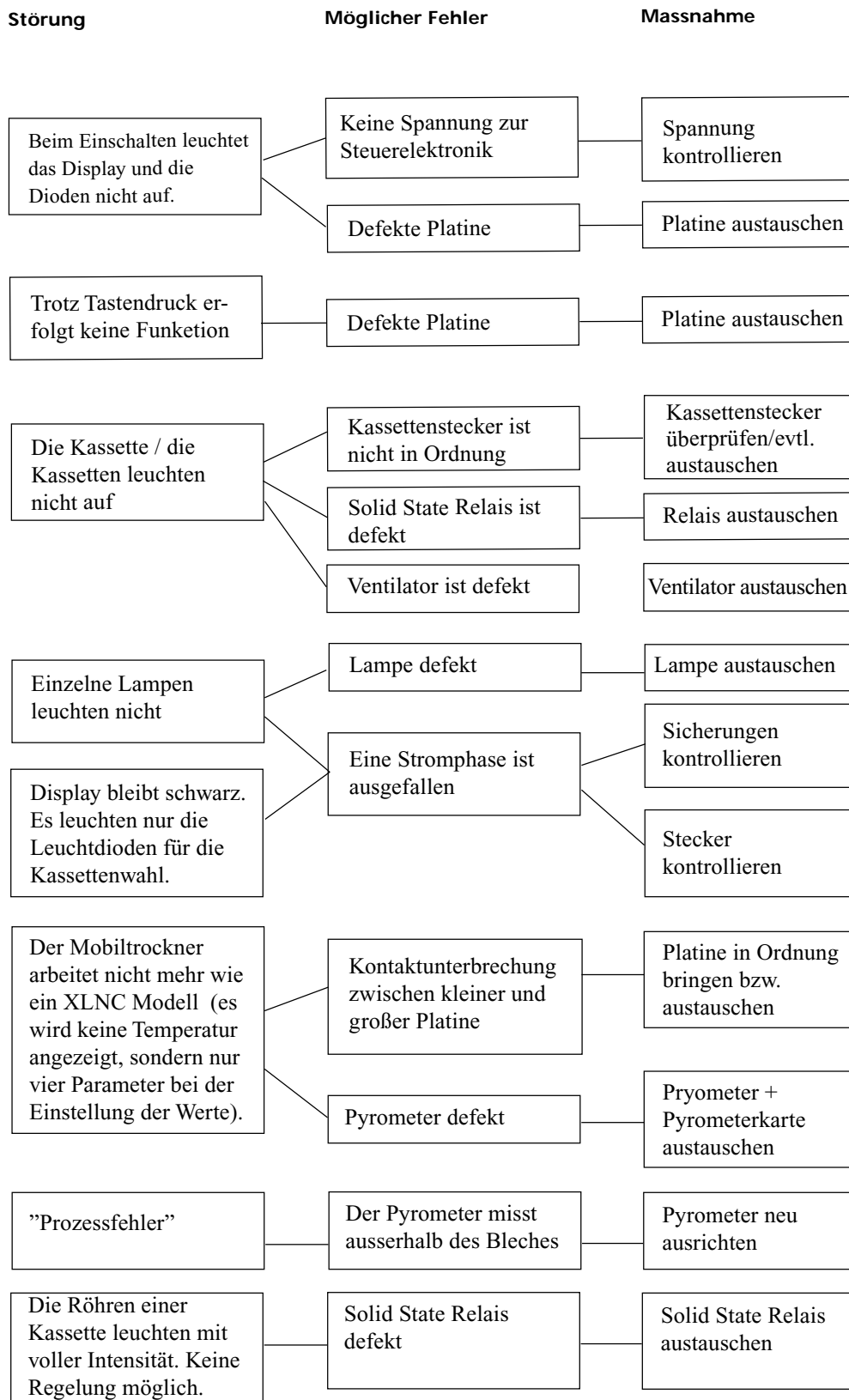

10. Risiken

Elektrik

Das Gerät arbeitet mit lebensgefährlicher elektrischer Spannung.

Eingriff in die elektrische Ausrüstung :

Hauptstecker aus der Wandsteckdose ziehen.
Wenden Sie sich an einen Elektrofachmann, nur dieser darf Eingriffe in der elektrischen Ausrüstung vornehmen.

Brand und Explosion

Der Einsatzort des Mobiltrockners muss so belüftet sein, dass die Lösungsmittelkonzentration 50 % der unteren Explosionsgrenze nicht überschreitet.

Bei Betrieb des Mobiltrockners dürfen im Radius von 5 m keine lösungsmittelhaltigen Materialien gelagert oder verarbeitet werden.

Es sollte weitgehend vermieden werden, dass der Mobiltrockner Spritznebel, Schleifstaub und Lösungsmittel ausgesetzt wird.

Der Abstand zwischen Kassette und Trocknungsobjekt darf niemals kürzer als 50 cm sein. Richten Sie die Kassetten niemals auf leicht brennbares Material.

WARNUNG ! Intensive Wärmestrahlung

Hände, Gesicht und die übrigen Körperteile sollten der Wärmestrahlung so wenig wie möglich ausgesetzt werden.

11. Elektrische Schaltpläne

Seite 62-65.

12. Anweisung für den Inhaber

Der Inhaber des Mobiltrockners muss eine allgemein verständliche und den örtlichen Gegebenheiten angepasste Betriebsanleitung auslegen, die dem jeweiligen Anwender zugänglich sein muss.

Die Anwender des Mobiltrockners müssen sich an diese Gebrauchsanweisung halten.

13. Konformitätserklärung

Wir **Hedson Technologies AB**
Box 1530
S-462 28 VÄNERSBORG
Schweden

erklären in alleiniger Verantwortung, dass das Produkt:

IRT-401 XLNC, IRT-402 XLNC

.....
auf das sich diese Erklärung bezieht, mit der folgenden Norm oder normativen Dokument übereinstimmt

SS-EN 60204-1, EN 292-1, EN 292-2, EN 50081-1, EN 50082-2, SS-EN ISO 9001

.....
Gemäss den Bestimmungen der Richtlinie

73/23/EWG, 89/336/EWG, 98/37/EG

.....
Vänersborg 2002-06-05

Hedson Technologies AB

Erik Johansson

1. Domaines d'utilisation

Le sècheur mobile constitue une assistance efficace dans les ateliers de peinture. Il est conçu pour les petites et moyennes réparations de la laque.

Le sècheur mobile est en premier lieu destiné au séchage forcé du mastic, de l'apprêt, de la laque de base et de la laque de finition. Il peut être placé aussi bien dans la zone de traitement préalable que dans la zone de finition.

Les sècheurs mobiles sont déjà utilisés par de nombreuses industries automobiles renommées pour les petites réparations et pour le durcissement final avant le lustrage.

2. Description du produit

Le sècheur mobile IRT-400 XLNC est un équipement facile à déplacer qui comprend deux cassettes compactes. Chaque cassette contient 4 réflecteurs dorés et, pour des raisons de sécurité et de durée d'utilisation, les cassettes sont également équipées de ventilateurs de refroidissement. Grâce à sa construction bien étudiée et à l'utilisation de vérins à gaz, les cassettes sont très faciles à régler et les lampes se remplacent aisément. Une grille protège les lampes et les réflecteurs contre les chocs. L'unité comprend plusieurs possibilités de sélection de programmes, chaque programme comprenant un temps de préchauffage et un temps de séchage programmé.

2.1 Avantages particuliers

2.1.1 Qualité supérieure

L'utilisation du sècheur mobile pour le séchage du mastic permet d'obtenir une meilleure qualité au niveau de la laque de finition. La température de surface élevée et le réchauffement du matériau de l'intérieur garantissent la disparition totale de tous les solvants et de tous les produits de réaction.

2.1.2 Temps de séchage très courts

Mastic	2-3 min.
Apprêt	3-7 min.
Primer	5-8 min.
Laque de base	4-8 min.
Laque de finition	6-10 min.
Vernis	5-10 min.

2.1.3 Faible consommation en énergie

La technique des ondes courtes et l'utilisation de réflecteurs en or permet une utilisation plus efficace de l'énergie utilisée.

2.1.4 Surfaces de séchage

A une distance de 60 cm et sur une plaque laquée noire, le sècheur IRT-400 XLNC permet les surfaces de séchage suivantes.

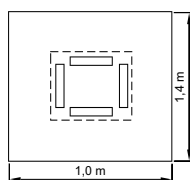

IRT-401

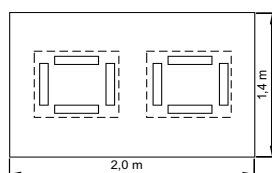

IRT-402

3. Caractéristiques techniques

IRT-401 XLNC

<i>Source de rayonnement IR à ondes courtes</i>				
	230 V, 1 ~	230 V, 3 ~	400 V, 3 ~	460 V, 3 ~
Tension nominale	220-240 V 1 ~/PE	220-240 V 3 ~/PE	380-420 V, 3 ~/PE	440-480 V, 3 ~/PE
Fréquence nominale	50 - 60 Hz	50 - 60 Hz	50 - 60 Hz	50 - 60 Hz
Courant nominal	26 A	15 A	9 A	9 A
Puissance nominale	6 kW	6 kW	6 kW	6 kW
Fusible	32 A lent	16 A lent	10 A lent	10 A lent
Température de séchage	Max 170°C	Max 170°C	Max 170°C	Max 170°C
Pression acoustique	< 70 dB (A)	< 70 dB (A)	< 70 dB (A)	< 70 dB (A)

IRT-402 XLNC

<i>Source de rayonnement IR à ondes courtes</i>				
	230 V, 1 ~	230 V, 1 ~	400 V, 3 ~	460 V, 3 ~
Tension nominale	220-240 V 1 ~/PE	220-240 V 3 ~/PE	380-420 V 3 ~/PE	440-480 V, 3 ~/PE
Fréquence nominale	50 - 60 Hz	50 - 60 Hz	50 - 60 Hz	50 - 60 Hz
Courant nominal	48 A	30 A	16 A	16 A
Puissance nominale	12 kW	12 kW	12 kW	12 kW
Fusible	50 A lent	32 A lent	16 A lent	16 A lent
Température de séchage	Max 170°C	Max 170°C	Max 170°C	Max 170°C
Pression acoustique	< 70 dB (A)	< 70 dB (A)	< 70 dB (A)	< 70 dB (A)

Poids et dimensions, voir la dernière page.

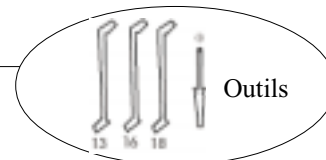

4. Instructions de montage

4.1 Commencer par visser les roues dans le pied. Placer la roue frein à l'arrière. Visser la fixation du pilier dans le pied. Remarque: Pour le moment visser les vis à la main. Pour faciliter le montage bloquer de la roue freinante.

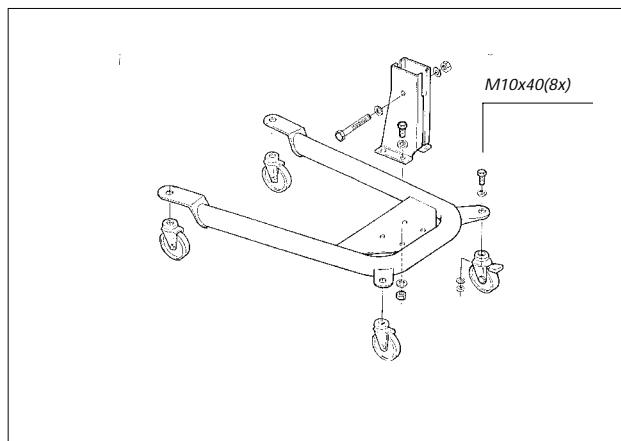

4.2 Placer le pilier dans sa fixation. Serrer toutes les vis puis monter la poignée.

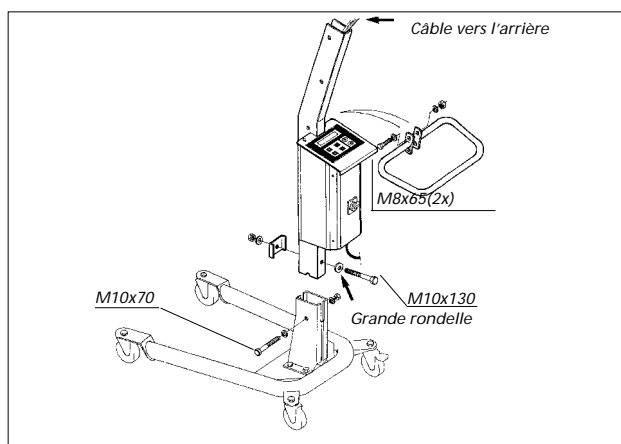

4.3 Monter le bras et la rondelle dans le pilier en commençant par le bras inférieur. Bras parallèle en position levée. Après un certain temps d'utilisation, il peut s'avérer nécessaire de resserrer les quatre boulons du bras parallèle.

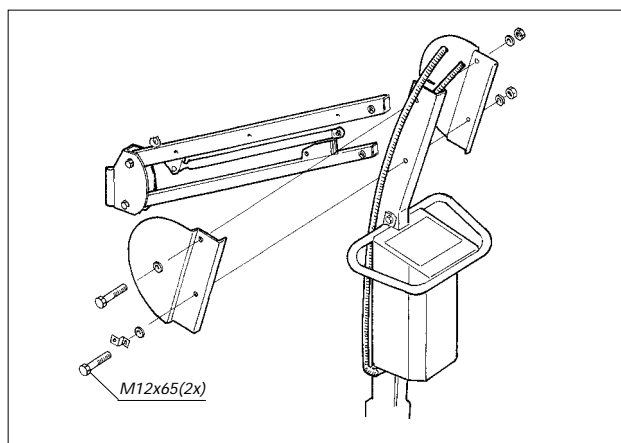

4.4 Monter l'étrier et les cassettes.

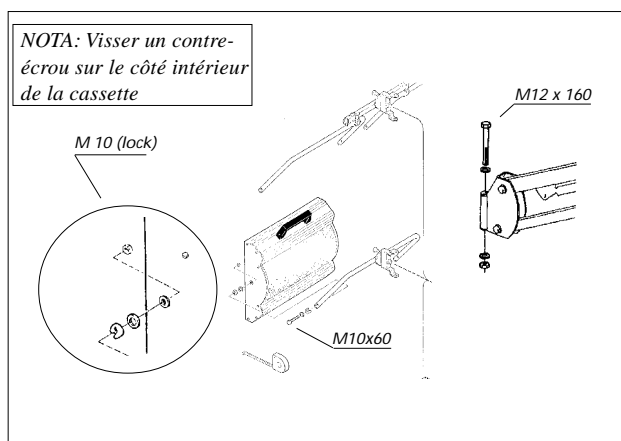

- 4.5 Dévisser les deux vis sur le bord supérieur de la cassette pour retirer la plaque frontale. La plier légèrement et la sortir de la rainure. Introduire le connecteur à travers la trou dans la plaque arrière. Visser solidement le connecteur dans le profilé de la cassette. Raccorder le connecteur et visser le passage de câbles en fixant la petite plaque sur le trou. Remettre en place la plaque frontale.

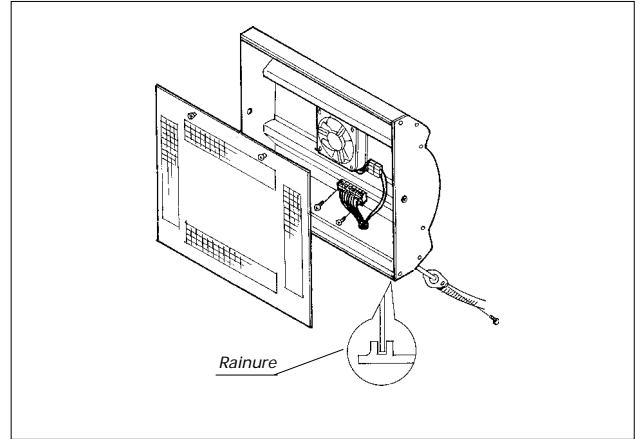

- 4.6 Installer le câble dans le clip au dessus du bras quand le bras parallèle est en position inférieure. Monter la protection à l'aide de 6 vis en acier.

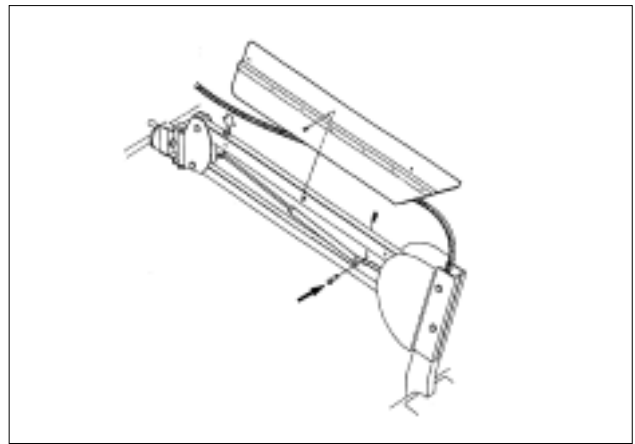

- 4.7 Monter le boîtier du capteur de température sur le côté de la cassette. Attacher le câble du capteur de température au dessus du clip à l'aide d'un collier de serrage. Retirer le bouchon de protection du pyromètre.

Remarque. Sur IRT-402 XLNC, le pyromètre sera placé sur le côté droit de la cassette de gauche. Le câble marqué "1" et le pyromètre doivent être montés sur la même cassette.

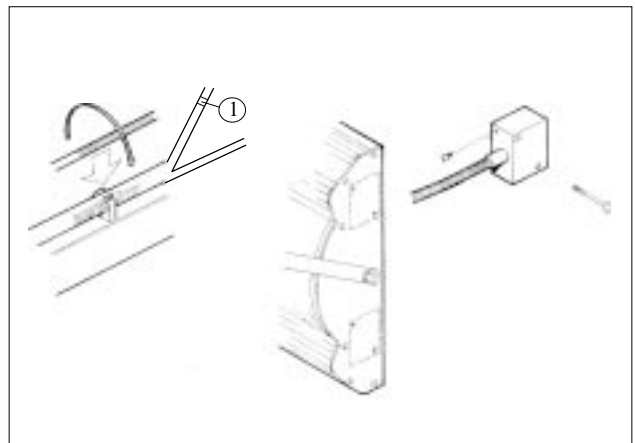

5. Mise en place

La ventilation du local où le sècheur mobile est utilisé devra être telle que la concentration moyenne de solvant dans l'air ne dépasse jamais 50% la limite inférieure d'explosion.

Il est interdit de conserver ou d'utiliser des matériaux contenant des solvants dans un rayon de 5 m autour du sècheur mobile.

Eviter d'exposer le sècheur mobile au brouillard des pulvérisations, à la poussière de ponçage et aux solvants.

6. Utilisation

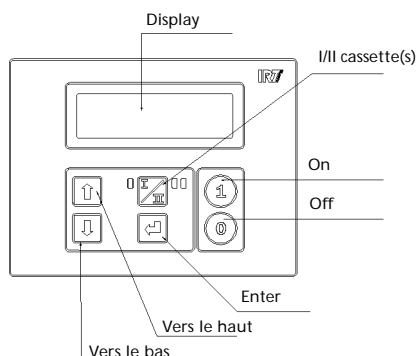

- 6.1 Contrôler que l'interrupteur principal est sur la position d'arrêt, position 0.
- 6.2 Raccorder le dispositif de contact du sècheur mobile à la prise murale préparée à cet effet.
- 6.3 Mettre l'interrupteur principal sur la position 1 pour que l'afficheur s'allume. Si le langage n'est pas celui désiré, voir la section 7 "Réglages et test automatique".
- 6.4 Sur les sècheurs équipés de deux cassettes, il est possible de choisir d'utiliser une seule cassette ou les deux à l'aide du bouton I/II. La sélection peut être effectuée avant la mise en marche et quand le système est en service.
- 6.5 Sélectionner le programme de séchage désiré à l'aide des touches fléchées. Les programmes préenregistrés sont les suivants: mastic, mastic de finition, apprêt, laque de base, laque de finition ou vernis. Confirmer la sélection en appuyant sur "Enter" pour que les valeurs programmées apparaissent *
- ou
- 6.6 Appuyer sur "1" pour démarrer le contrôle de la distance. Ajuster la cassette de manière à ce que le point laser cercle se trouve dans le cercle à sécher. En plus de l'afficheur, un ronfleur informe l'utilisateur lorsque la distance correcte est réglée. Quand la distance correcte est affichée, appuyer sur "1" pour démarrer le cycle de chaleur. Les lampes s'allument et pulsent la lumière en même temps que les ventilateurs se mettent en marche. L'afficheur indique le temps restant pour les cycles de préchauffage et de séchage. Une pression sur "Enter" permet de passer entre le temps restant et la température actuelle.
- 6.7 Pour interrompre le cycle de préchauffage avant la fin du programme, appuyer sur "0". Quand un programme de séchage est terminé les ventilateurs continuent à fonctionner pendant 3 minutes pour refroidir les lampes.

7. Réglages et test automatique

Les réglages suivants devront être effectués dans l'ordre indiqué. Cependant, il est toujours possible, après une modification, de revenir au menu princi-

* Voir la section 7.8 «Réglage du cycle de séchage»

pal en appuyant sur "0".

Mettre l'interrupteur principal sur la position "0". Maintenir les deux touches fléchées enfoncées en même temps et mettre l'interrupteur sur la position "1".

7.1 Sélection de la langue

Faire défiler les langues à l'aide des touches "vers le haut" et "vers le bas" jusqu'à l'apparition de la langue désirée. Confirmer la sélection en appuyant sur "Enter".

7.2 Sélection des puissances

Pour les nouveaux utilisateurs, l'appareil est livré configuré avec un réglage base température "Programme bas". Si vous êtes familier avec ce type d'appareil, vous pouvez augmenter la température en appuyant sur "Programme Haut", puis confirmer cette sélection appuyant sur "Enter".

7.3 Sélection de °C et °F

Les symboles °C et °F sont affichés. Sélectionner l'indication de température désirée et confirmer la sélection clignotante en appuyant sur "Enter".

7.4 Statistiques

Les statistiques de temps de fonctionnement accumulé sont affichées. Confirmer en appuyant sur "Enter". Le nombre total de mises en marche du sècheur mobile apparaît sur l'afficheur. Confirmer en appuyant sur "Enter".

7.5 Remise à zéro de la mémoire du programme

Une question apparaît demandant si la mémoire du programme doit être remise à zéro. Utiliser les flèches "vers le haut" et "vers le bas" pour sélectionner "Oui" ou "Non". Si "Oui" est sélectionné, les programmes de séchage préprogrammés sont remis sur les valeurs programmées à l'usine et les trois programmes supplémentaires sont remis à zéro. Si "Non" est sélectionné, la mémoire du programme demeure inchangée. Confirmer la sélection en appuyant sur "Enter".

7.6 Ronfleur

Sélectionner à l'aide des flèches "vers le haut" et "vers le bas" si le ronfleur doit se faire entendre lors du réglage de la distance. Confirmer la sélection en appuyant sur "Enter".

7.7 Test automatique

(L'essai automatique est en anglais.)

La question suivante porte sur l'exécution d'un test automatique. Il s'agit là d'une façon simple et rapide de s'assurer que toutes les fonctions sont correctes et de détecter les erreurs en cas de dysfonctionnement. Utiliser les flèches "vers le haut" et "vers le bas" pour sélectionner "Oui" ou "Non". Confirmer la sélection en appuyant sur "Enter".

Le test automatique comprend les contrôles suivants:

7.7.1 Test des boutons et des touches

Test de toutes les touches et tous les boutons situés sur le tableau de commande. Une pression sur chaque touche doit montrer le symbole correspondant à la touche enfoncée sur l'afficheur. Appuyer sur "Enter" pendant environ 3 secondes pour continuer le test automatique.

7.7.2 Test de l'afficheur

Un certain nombre de caractères défilent d'abord sur l'afficheur. Appuyer sur "Enter" pour montrer tous les points de l'afficheur. Appuyer de nouveau sur "Enter" pour contrôler qu'aucun point n'est allumé. Appuyer sur "Enter" pour continuer le test automatique.

7.7.3 Test du voyant et du ronfleur

Les trois voyants indiquant le nombre de cassettes en opération s'allument pendant environ 2 secondes. Le test passe ensuite automatiquement au contrôle du ronfleur. Contrôler que le ronfleur se fait bien entendre.

7.7.4 Test de la cassette IR

Les lampes de la cassette IR s'allument. Contrôler que toutes les lampes sont allumées. Le test ne dure que max. 10 secondes. Appuyer sur "Enter" pour continuer le test automatique.

7.7.5 Test du ventilateur de la cassette

Le ventilateur de la cassette se met en marche. Le bruit du ventilateur confirme son bon fonctionnement. Appuyer sur "Enter" pour continuer le test automatique.

Remarque! Si le sècheur mobile comprend 2 cassettes, les étapes 7.7.4 et 7.7.5 sont répétées pour tester la seconde cassette.

7.7.6 Test du point laser

Diriger le point laser cercle sur l'objet à une distance de 0.3-1 m. Contrôler qu'un point rouge apparaisse sur l'objet.

7.7.7 Test du capteur de température

Diriger le capteur de température vers un objet dont la température est connue. Contrôler que la température indiquée par l'afficheur ne varie pas de $\pm 3^\circ$. Appuyer sur "Enter" pour continuer le test automatique.

7.7.8 Test du capteur de distance

Diriger le capteur de distance vers un objet situé dans un rayon de 0,3 - 1 m. Contrôler que la valeur indiquée par l'afficheur correspond à la valeur réelle mesurée. Une variation de ± 3 cm est acceptable. Appuyer sur "Enter" pour continuer le test automatique. Contrôler que ACC est supérieur à 80.

7.7.9 Test de la tension secondaire

Ce test permet de contrôler la tension de commande. La valeur devra être située entre 12 et 17 volts. Appuyer sur "Enter" pour continuer le test automatique.

7.7.10 Test de EEPROM

Permet de contrôler le bon fonctionnement du programme. Si l'afficheur indique "Passed" (Accepté) appuyer sur "Enter" pour terminer le test automatique. Sinon, voir le schéma de recherche de pannes.

7.8 Réglage du cycle de séchage

	Temps	Temp./temps	Temp. max.	
Programme	2	10	60	Préchauffage
	4	18	110	Séchage

Sélectionner le cycle de séchage désiré selon les instructions de la section "Utilisation". Confirmer la sélection en appuyant sur "Enter" pour que les valeurs programmées apparaissent.

Appuyer de nouveau sur "Enter" pendant 5 secondes jusqu'à ce que la première valeur (temps de préchauffage) clignote.

Modifier la valeur clignotante à l'aide des flèches "vers le haut" et "vers le bas" jusqu'à la valeur désirée. Confirmer la valeur sélectionnée en appuyant sur "Enter".

La valeur n°2, augmentation de la température en $^\circ\text{C}/\text{min}$. commence maintenant à clignoter. Modifier la valeur clignotante à l'aide des flèches "vers le haut" et "vers le bas" jusqu'à la valeur désirée. L'augmentation maximale de la température est de $30^\circ\text{C}/\text{min}$. Confirmer la valeur sélectionnée en appuyant sur "Enter".

La valeur n°3 (température maximale du préchauffage) commence à clignoter. Modifier la valeur clignotante à l'aide des flèches "vers le haut" et "vers le bas" jusqu'à la valeur désirée. Confirmer la valeur sélectionnée en appuyant sur "Enter".

Procéder de la même manière pour modifier les valeurs du séchage final.

Appuyer une dernière fois sur "Enter". Lorsque les valeurs ne clignotent plus, ceci signifie qu'elles sont maintenant enregistrées dans la mémoire du programme.

7.9 Fonction et arrêt du pyromètre (capteur de température)

Le pyromètre mesure la température moyenne d'une surface circulaire d'un diamètre de 30 cm (11,8") juste devant le pyromètre. On doit donc s'efforcer de couvrir cette surface avec la surface qui doit être chauffée. Sinon, d'importantes variations risquent de se produire entre les valeurs programmées et les valeurs obtenues.

Si la valeur de référence et la valeur actuelle dévient à plus de 30°C , vous lirez "Chauffage défaut" sur l'écran. NB! Est seulement valable si le "programme haut" a été choisi. Appuyez sur "0" pour régler à zéro et vérifiez le point de mesure du pyromètre. La valeur de référence est la courbe de température qui a été programmée dans la machine. La valeur actuelle est ainsi la valeur instantanée qui essaye de suivre la courbe programmée de température.

Arrêt du pyromètre:

Durant l'exécution du programme de séchage, appuyer en même temps sur les flèches "vers le haut" et "vers le bas" pendant environ 5 secondes. Le sècheur mobile fonctionne maintenant à demi-puissance pendant le préchauffage selon le temps prédéfini et à puissance maximale pendant le séchage final selon le temps prédéfini. Cette méthode est particulièrement appropriée pour le séchage de surfaces difficiles à évaluer à l'aide du pyromètre.

Le pyromètre est reconnecté automatiquement après la fin d'un programme de séchage.

Pour effectuer une reconnexion durant un même cycle de séchage, appuyer en même temps sur les flèches "vers le haut" et "vers le bas" pendant environ 5 secondes.

1 Exemple de programmation de IRT-400 XLNC**PRÉCHAUFFAGE**

Température initiale	20 °C
Temps	4 min
Augmentation de la température	15°C/min
Température finale	80°C

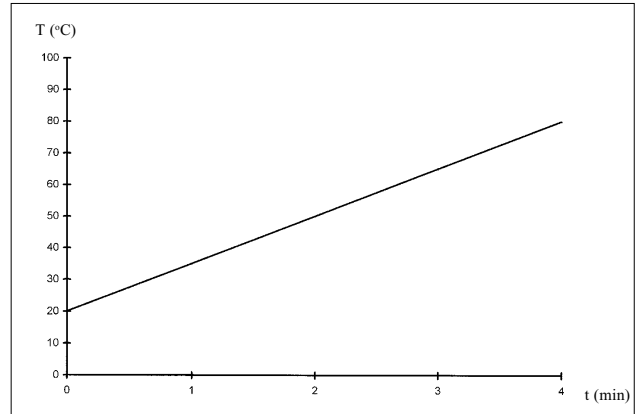
**2. Combinaison préchauffage et chauffage final****PRÉCHAUFFAGE**

Température initiale	20°C
Temps	4 min
Augmentation de la température	20°C/min
Température finale	60°C

CHAUFFAGE FINAL

Température initiale	60°C
Temps	5 min
Augmentation de la température	5°C/min
Température finale	60°C

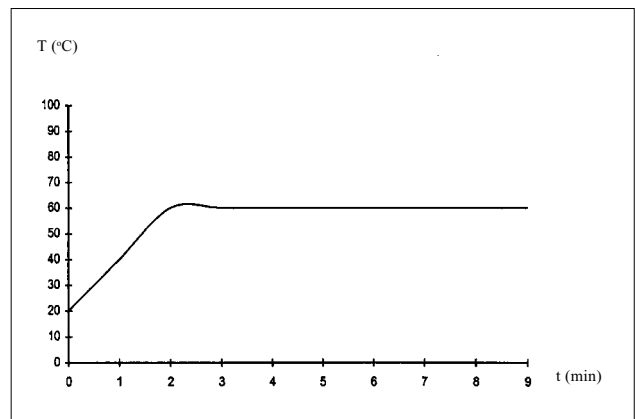
**3 Combinaison préchauffage et chauffage final****PRÉCHAUFFAGE**

Température initiale	20°C
Temps	4 min
Augmentation de la température	10°C/min
Température finale	60°C

CHAUFFAGE FINAL

Température initiale	60°C
Temps	8 min
Augmentation de la température	20°C/min
Température finale	110 °C

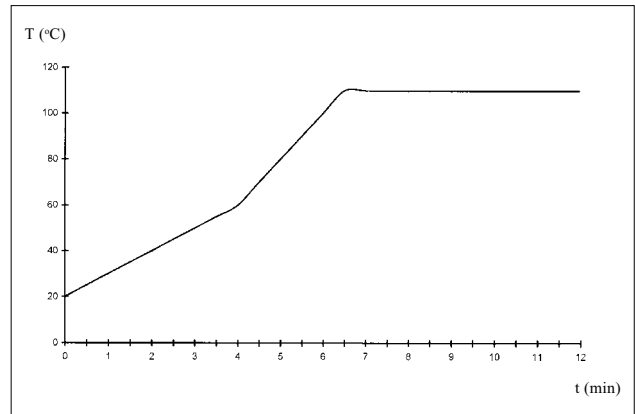
**4. Combinaison préchauffage et chauffage final****PRÉCHAUFFAGE**

Température initiale	20°C
Temps	6 min
Augmentation de la température	20°C/min
Température finale	60°C

CHAUFFAGE FINAL

Température initiale	60°C
Temps	6 min
Augmentation de la température	15°C/min
Température finale	90 °C

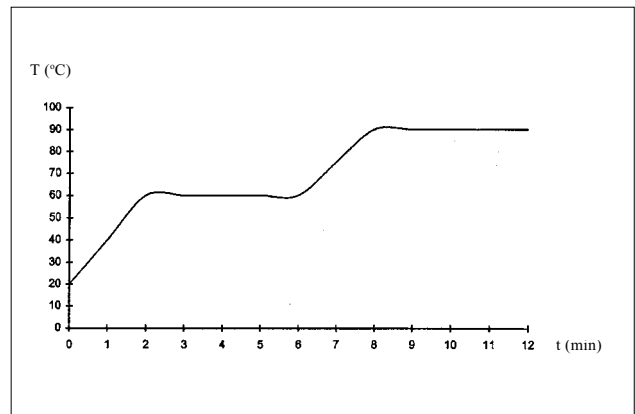

8. Contrôle et entretien

Toutes les semaines

Contrôler, chaque semaine, que toutes les lampes sont allumées quand le séchoir est en marche. Si la lampe est endommagée, la température sur la surface chauffée devient inégale.

Contrôler également que tous les câbles sont en bon état. Un câble endommagé peut provoquer des accidents très graves!

Tous les mois

Contrôler les réflecteurs dorés. Des réflecteurs abîmés ou très encrassés peuvent endommager le corps du réflecteur et/ou la cassette.

Tous les trois mois

Le filtre à air doit être changé au moins une fois tous les trois mois. Le filtre devra être changé avant ce délai de trois mois si la surface extérieure est encrassée.

8.1 Changement du filtre

1. Oter les deux clips métalliques sur les côtés de la cassette.
2. Retirer le filtre.
3. Lors du montage du nouveau filtre, le logo-
type IRT devra se trouver à l'extérieur.
4. Introduire les bords longitudinaux du filtre
dans les rainures de la cassette.
5. Remettre en place les clips métalliques.

Remarque! Le filtre est de type à usage unique et ne doit pas être nettoyé avec, par exemple, de l'air comprimé qui détruirait la capacité filtrante du filtre.

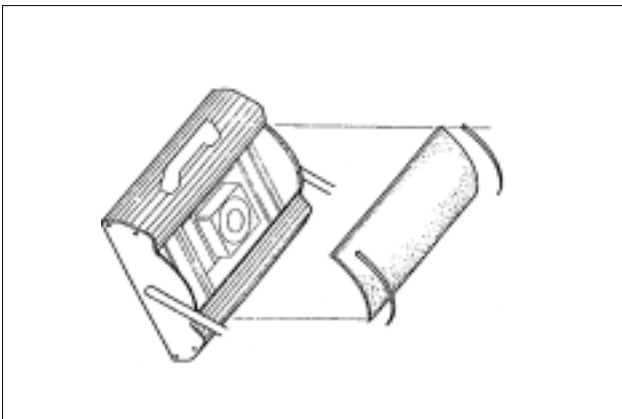

8.2 Changement des lampes IR

Remarque! Ne toucher ni la feuille d'or du réflecteur ni le tube de la nouvelle lampe. Conserver le papier de protection autour de la lampe jusqu'à la fin du montage.

Remarque! La puissance nominale des lampes horizontales est de 2 kW et celle des lampes verticales de 1 kW. Ne jamais interchanger les lampes. Contrôler que la nouvelle lampe comporte le marquage correct.

1. Mettre l'interrupteur du séchoir mobile sur la position d'arrêt (0).
2. Débrancher la fiche du séchoir de sur la prise murale.
3. Dévisser les deux vis sur la partie supérieure du panneau frontal comme indiqué dans les instructions de montage de la section 5.
4. Retirer le connecteur.
5. Dévisser les quatre vis aux extrémités du réflecteur et retirer le réflecteur de sur la plaque.
6. Retirer la grille de protection et dévisser la lampe au niveau des extrémités.
7. Installer la nouvelle lampe.

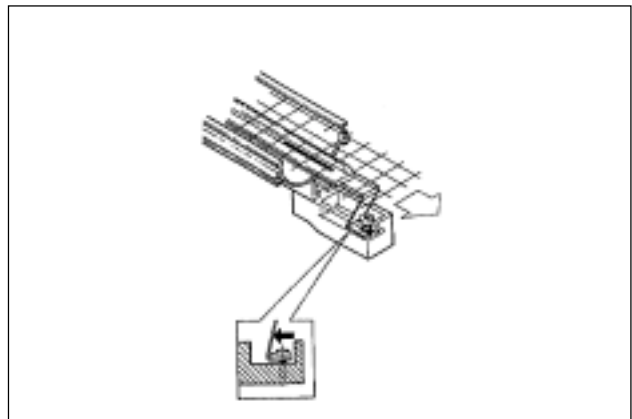
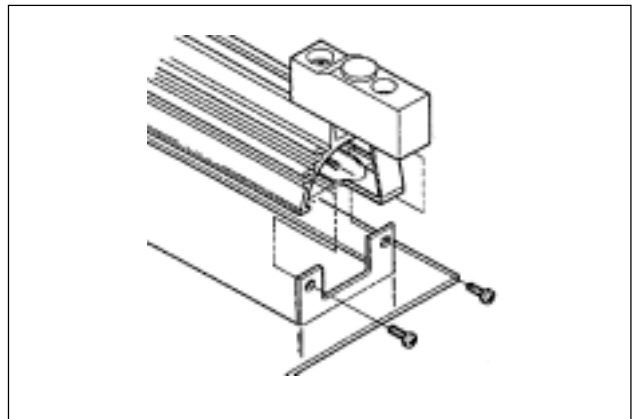

9. Schéma de recherche de pannes

Effectuer le test automatique du point 7 pour déterminer l'erreur.
Mesures correctives selon le schéma ci-dessous.

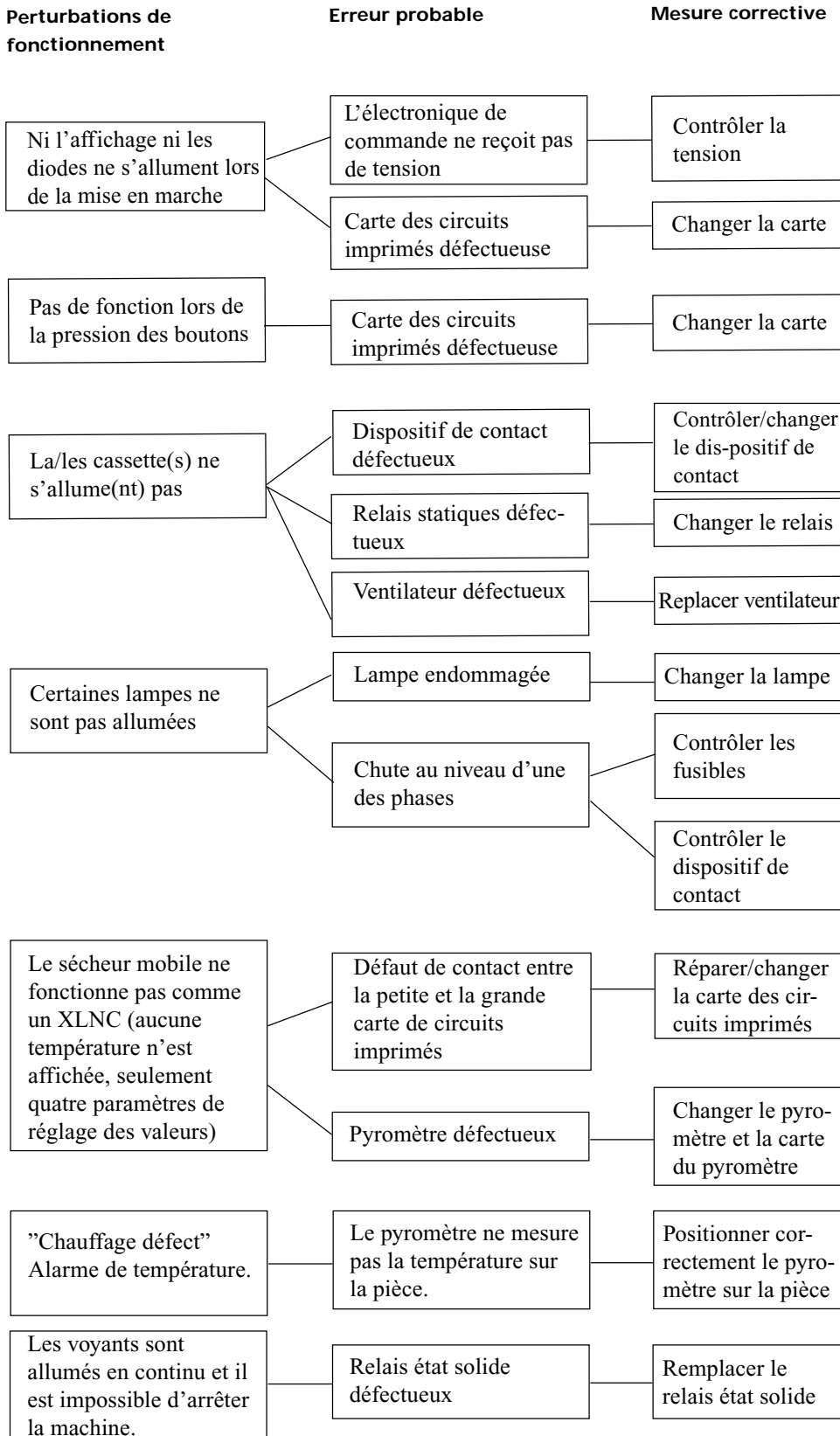

10. Dangers

Équipement électrique

L'équipement fonctionne avec du courant électrique dangereux.

En cas d'intervention dans l'équipement

électrique:

Débrancher la fiche du câble de sur la prise murale.

Contacter un professionnel. Seul un électricien professionnel est autorisé à travailler sur l'équipement électrique.

Risques d'incendie et d'explosion

La ventilation du local où le sècheur mobile est utilisé devra être telle que la concentration moyenne de solvant dans l'air ne dépasse jamais de 50% la limite inférieure d'explosion.

Il est interdit de conserver ou d'utiliser des matériaux contenant des solvants dans un rayon de 5 m autour du sècheur mobile.

Eviter d'exposer le sècheur mobile au brouillard des pulvérisations, à la poussière de ponçage et aux solvants.

La distance entre la cassette et l'objet à sécher ne doit en aucun cas être inférieure à 0,5 m. Ne jamais diriger la cassette vers des matériaux inflammables.

Avertissement! Rayonnement thermique très intense!

Eviter le plus possible d'exposer les mains, le visage ou d'autres parties du corps au rayonnement thermique.

11. Schéma électrique

Page 62-65.

12. Responsabilité du détenteur d'un sècheur IRT

Le détenteur d'un sècheur mobile devra, compte tenu du manuel et des conditions en vigueur sur le lieu de travail, mettre à la disposition des utilisateurs du sècheur un mode d'emploi compréhensible et dans une/des langue(s) comprise(s) par les utilisateurs. De plus, le mode d'emploi devra être placé dans un endroit connu de tous les utilisateurs du sècheur.

Les utilisateurs du sècheur mobile sont tenus de suivre les indications du mode d'emploi.

13. Déclaration de conformité

Nous **Hedson Technologies AB**
Box 1530
S-462 28 VÄNERSBORG
Suède

déclarons sous notre seule responsabilité que le produit

IRT-401 XLNC, IRT-402 XLNC

auquel se réfère cette déclaration est conforme à la norme document normatif

SS-EN 60204-1, EN 292-1, EN 292-2, EN 50081-1, EN 50082-2, SS-EN ISO 9001

conformément aux dispositions de Directive

73/23/CEE, 89/336/CEE, 98/37/CE

Vänernborg 2002-06-05

Hedson Technologies AB

Erik Johansson

1. Användningsområde

Mobiltorken är ett effektivt hjälpmedel i lackverkstaden. Den är anpassad för små och medelstora lackreparationer.

Mobiltorken är i första hand avsedd för forcerad torkning av spackel, fyller, baslack och täcklack. Dess placering är i förbehandlingszonen och i finishområdet.

Kända bilindustrier använder mobiltorkar för småreparationer och för sluthärdning före polering.

2. Produktbeskrivning

Mobiltorken IRT-402 XLNC är en enkelt förflyttbar utrustning med två kompakta kassetter. Varje kassett innehåller 4 reflektorer med guldreflektor och är av säkerhetsmässiga skäl och med avseende på livslängd utrustade med fläkt. Kassettinställningen är enkel tack vare gasfjäder och konstruktion. IR-lamporna är enkelt utbytbara. Ett nät skyddar lampor och reflektorer för mekaniska skador. Enheten har flera programvalsmöjligheter där varje program kan ha förvärmningstid och torktid programmerad.

2.1 Särskilda fördelar

2.1.1 Högre kvalitet

Genom användning av mobiltorken på spackel erhålls en högre kvalitet även på topplacken. Den höga ytemperaturen och värmningen av materialet inifrån - ut gör att alla lösningsmedel och reaktionsprodukter försvinner.

2.1.2 Korta torktider

Spackel	2-3 min.
Fyller	3-7 min.
Primer	5-8 min.
Baslack	4-8 min.
Topplack	6-10 min.
Klarlack	5-10 min.

2.1.3 Låg energiförbrukning

Tillförd energi utnyttjas effektivt genom kortvågsteknik och guldbelagda reflektorer.

2.1.4 Torkytor

Vid ett avstånd av 60 cm ger IRT-402 XLNC följande torkytor på svartlackerad plåt.

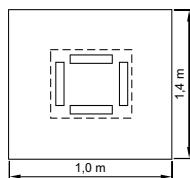

IRT-401

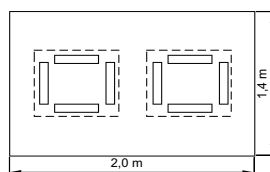

IRT-402

3. Tekniska data

IRT-401 XLNC

Kortvågig IR-strålkälla				
	230 V, 1 ~	230 V, 3 ~	400 V, 3 ~	460 V, 3 ~
Märkspänning	220-240 V 1~/PE	220-240 V 3~/PE	380-420 V, 3~/PE	440-480 V, 3~/PE
Märkfrekvens	50 - 60 Hz	50 - 60 Hz	50 - 60 Hz	50 - 60 Hz
Märkström	26 A	15 A	9 A	9 A
Märkeffekt	6 kW	6 kW	6 kW	6 kW
Avsäkring	32 A trög	16 A trög	10 A trög	10 A trög
Torktemperatur	Max 170°C	Max 170°C	Max 170°C	Max 170°C
Ljudtrycksnivå	< 70 dB (A)	< 70 dB (A)	< 70 dB (A)	< 70 dB (A)

IRT-402 XLNC

Kortvågig IR-strålkälla				
	230 V, 1 ~	230 V, 3 ~	400 V, 3 ~	460 V, 3 ~
Märkspänning	220-240 V 1~/PE	220-240 V 3~/PE	380-420 V 3~/PE	440-480 V, 3~/PE
Märkfrekvens	50 - 60 Hz	50 - 60 Hz	50 - 60 Hz	50 - 60 Hz
Märkström	48 A	30 A	16 A	16 A
Märkeffekt	12 kW	12 kW	12 kW	12 kW
Avsäkring	50 A trög	32 A trög	16 A trög	16 A trög
Torktemperatur	Max 170°C	Max 170°C	Max 170°C	Max 170°C
Ljudtrycksnivå	< 70 dB (A)	< 70 dB (A)	< 70 dB (A)	< 70 dB (A)

Betr. mått och vikt se sista sidan.

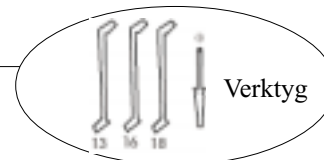

4. Monteringsanvisning

4.1 Börja med att skruva fast hjulen i foten. Placera det låsbara hjulet bakåt. Skruva fast pelarfästet i foten. Obs! Drag endast åt för hand nu. För att underlätta vid monteringen, slå till bromsen på det bromsade hjulet.

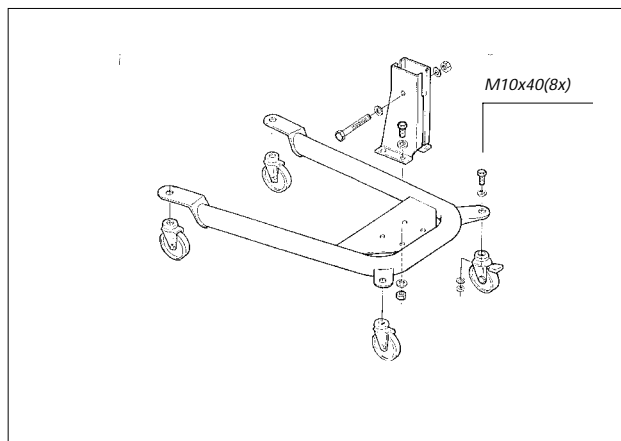

4.2 Placera pelaren i fästet. Drag åt alla skruvar. Montera handtaget.

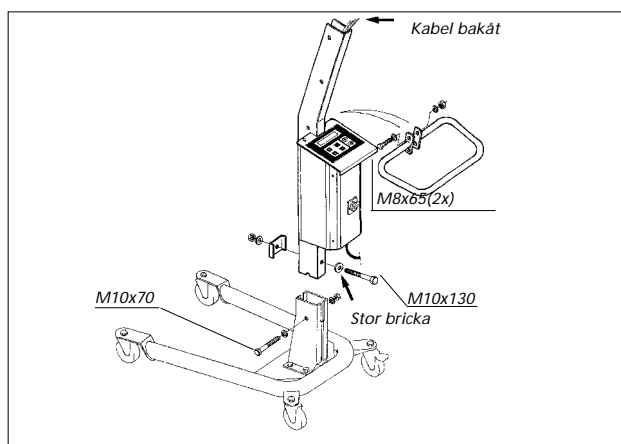

4.3 Montera armen och rundeln i pelaren, nedre arm först. Parallellarmen i upplyft läge. De fyra bultarna till parallellarmen i upplyft läge. De fyra bultarna till parallellarmen kan behöva efterdras efter en tids användning.

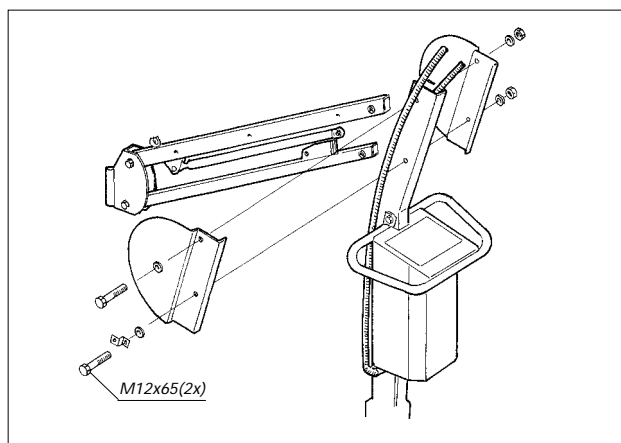

4.4 Montera bygeln och kassetterna.

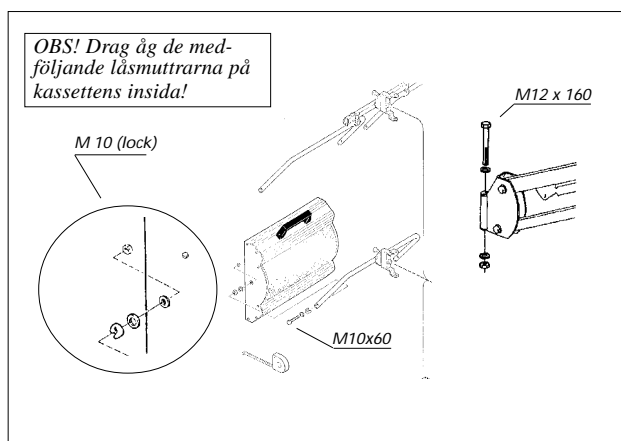

- 4.5 Lossa frontplåten med de två skruvarna i överkanten på kassetten. Böj ut och lyft upp frontplåten ur spåret. Trä in kontaktdonet genom hålet i bakstycket. Skruva fast kontaktdonet i kassetprofilen. Anslut kontaktdonet och skruva fast kabelgenomföringen genom att fästa den lilla plåten över hålet. Montera tillbaka frontplåten.

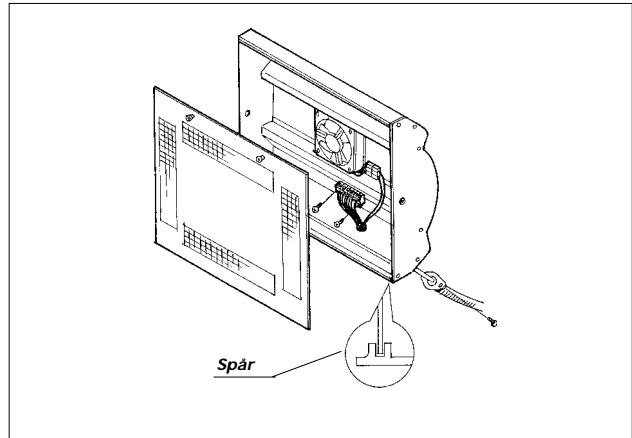

- 4.6 Lägg slangen i clipset ovanpå armen när parallellarmen är i sitt nedre läge. Montera klämskyddet och slangen med sju plåtskruvar.

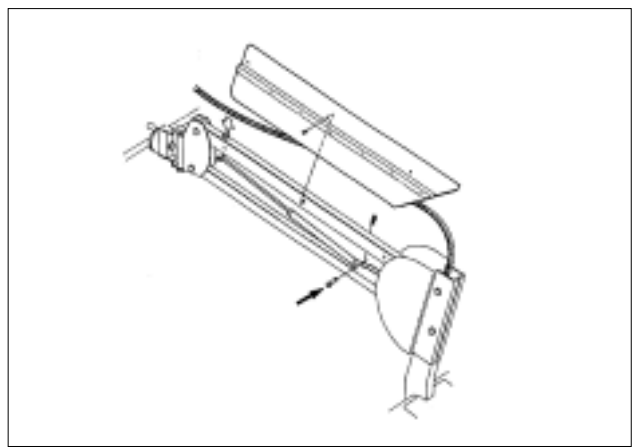

- 4.7 Montera box för temperaturgivaren på vänstra kassetten högra gavel. Bunta slangen för temperaturgivare med buntband ovanpå clipset. Tag bort skyddshatten på pyrometern.

OBS. På IRT-402 XLNC ska pyrometern sitta på den vänstra kassetten högersida. Slangen märkt "1" och pyrometern ska monteras på samma kassett.

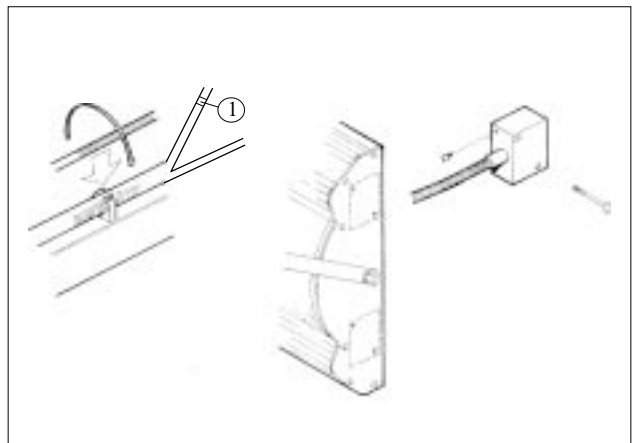

5. Upställningsplatsen

Lokalen där mobiltorken används skall vara så ventilerad att lösningsmedelskoncentrationen inte överstiger 50% av undre explosionsgränsen.

Det är förbjudet att förvara eller använda lösningsmedelshaltiga material inom en radie av 5 m runt mobiltorken.

Undvik att utsätta mobiltorken för sprutrök, slipdamm och lösningsmedel.

6. Handhavande

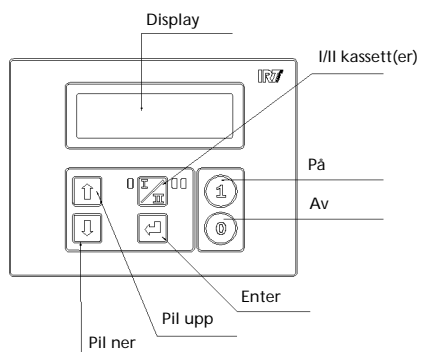

6.1 Kontrollera att huvudbrytaren är frånslagen, läge 0.

6.2 Anslut mobiltorkens kontaktdon i därför avsett vägguttag.

6.3 Vrid huvudbrytaren till läge 1, så att displayen tänds upp. Om språket är fel, se pkt 7 "Inställningar och självttest".

6.4 Man kan välja att använda 1 respektive 2 kassetter med I/II-knappen. Valet kan ske före start och under drift.

6.5 Välj önskat torkprogram med hjälp av piltangenterna. De förprogrammerade programmen är: grovpackel, finspackel, fyller, baslack, topplack eller klarlack. Bekräfta valet med "Enter" så att de inprogrammerade värdena framträder*

6.6 Tryck på "1" för att starta avståndsmätningen. Justera kassetten så att laserpunktsirkeln kommer inom det område som skall torkas. En summer kommer tillsammans med displayen att meddela när rätt avstånd är inställt. Vid rätt avstånd tryck på "1" för att starta värmecykeln. Lamporna tänds nu upp och avger ett pulserande sken samtidigt som kylfläktarna startar. I displayen visas återstående tid för förvärmning respektive för torkning. Det går att växla mellan återstående tid och aktuell temperatur med ett tryck på ente r.

6.7 Om värmningsförloppet önskas avbrytas före programmet avslutats, tryck på "0". Efter avslutat torkprogram har kylfläktarna en efterkylningstid på 3 min för att kyla lamporna.

* För information om programvärden se pkt 7.8 "Inställning av torkförlopp".

7. Inställningar och självttest

Följande inställningssekvens måste utföras i följande ordning, dock kan man i alla lägen efter utförd ändring återgå till huvudmenyn med tryck på "0".

Vrid huvudbrytaren till läge "0". Håll båda piltangenterna nedtryckta samtidigt och vrid huvudbrytaren till läge "1".

7.1 Språkval

Bläddra med "Pil upp", "Pil ner" till dess att rätt språk framträder. Bekräfta valet med "Enter".

7.2 Standardinställning

Enheten levereras med låga standardvärden för nya användare av IRT-system (Program Låg). Vana användare kan med "pil upp", "pil ner" välja att använda de höga standardvärdena genom att välja "Program Hög". Bekräfta valet genom att trycka Enter.

7.3 Ändring mellan °C och °F

Nu framträder °C och °F. Välj rätt temperaturvisning med "Pil upp", "Pil ner" och bekräfta det blinkande valet med "Enter".

7.4 Statistik

Nu framträder statistik som talar om ackumulerad drifttid i antal timmar och minuter. Bekräfta med "Enter". Nu framträder totala antalet starter av mobiltorken. Bekräfta med "Enter".

7.5 Återställning av programminne

Nu framträder fråga om programminne skall återställas. Välj med "Pil upp", "Pil ner". Vid "Ja" kommer de förprogrammerade torkprogrammen att återställas till fabriksinställda värden och de tre extra programmen kommer att nollställas. Vid "Nej" kommer inget att hända med programminnet. Bekräfta med "Enter".

7.6 Summer

Välj med "Pil upp", "Pil ner" om summer skall ljuda vid avståndsställning. Bekräfta med "Enter".

7.7 Självttest (självttesten är engelskspråkig)

Nästa fråga som uppträder är om självttest skall utföras. Detta är ett enkelt sätt att förvissa sig om att alla funktioner är korrekta eller att detektera fel om man misstänker att någonting inte fungerar som det ska.

Använd "Pil upp", "Pil ner" för att välja ja eller nej. Bekräfta med "Enter".

Självttesten innehåller följande:

7.7.1 Knapptest

Test av alla knappar på styrpanelen. Vid tryck på respektive knapp skall motsvarande tecken visas i displayfönstret. Tryck på "Enter" ca 3 sek för att gå vidare med självttesten.

7.7.2 Displaytest

Först skall ett antal tecken rulla i displayen. Tryck på "Enter" för att visa alla punkter i displayen. Tryck vidare på "Enter" för att kontrollera att inga punkter är tända. Tryck på "Enter" för att gå vidare i självtesten.

7.7.3 Lysdiod-summertest

Nu tänds de tre lysdioderna som indikerar antalet kassetter i drift i ca 2 sek. Därefter går testen automatiskt över till summertest. Kontrollera att summern ljuder.

7.7.4 IR-test kassett

Nu tänds lamporna i IR-kassetten upp. Kontrollera att alla lamporna lyser. Testet är tidsbegränsat till max 10 sek. Tryck på "Enter" för att gå vidare med självtesten.

7.7.5 Fläkttest kassett

Nu ska fläkten i kassetten starta. Ljudet från fläkten bekräftar att den är i funktion. Tryck på "Enter" för att gå vidare.
Repetera steg 7.7.4 och 7.7.5 för den andra kassetten.

7.7.6 Test av laserpekare

Rikta laserpekaren mot ett föremål inom 0,3-1 m avstånd. Kontrollera att en röd laserpunkt-cirkel syns på föremålet.

7.7.7 Test av temperaturgivare

Rikta temperaturgivaren mot ett föremål med känd temperatur. Kontrollera att temperaturnivån som visas på displayen inte avviker mer än $\pm 3^\circ$. Tryck på "Enter" för att gå vidare.

7.7.8 Test av avståndsgivare

Rikta avståndsmätaren mot ett föremål inom 0,3 - 1 m avstånd. Kontrollera att avståndsvärdet på displayen överensstämmer med det faktiska avståndet. Avvikelse på ± 3 cm är acceptabelt. Tryck på "Enter" för att gå vidare. Kontrollera att ACC är över 80.

7.7.9 Test av sekundärspänning

Denna test kontrollerar manöverspänningen. Värdet skall ligga mellan 12 och 17 volt. Tryck på "Enter" för att gå vidare.

7.7.10 Test av EEPROM

Kontrollerar att programvaran är OK. Om "Passed" visas i displayen tryck "Enter" för att avsluta självtesten. Om inte se felsökningsdiagram.

7.8 Inställning av torkförlopp

	Tid	Temp	Max temp	
Program	2	10	60	Förvärmning
	4	18	110	Slutvärmning

Välj önskat torkförlopp enligt handhavandebeskrivningen. Bekräfta valet med "Enter" så att de programmerade värdena framträder.

Tryck ner "Enter" i ca 5 sek till dess att första värdet = förvärmningstid blinkar.

Ändra det blinkande värdet med "Pil upp", "Pil ner" till önskat värde. Bekräfta det önskade värdet med "Enter".

Nu börjar värde nr 2 = temperaturstegring $^\circ\text{C}/\text{min}$ att blinka. Ändra det blinkande värdet med "Pil upp", "Pil ner" till önskat värde. Max temperaturstegring är $30^\circ\text{C}/\text{min}$. Bekräfta det inställda värdet med "Enter".

Därefter börjar värde nr 3 = maximal temperatur för förvärmningen att blinka. Ändra det blinkande värdet med "Pil upp", "Pil ner". Bekräfta med "Enter".

Upprepa proceduren för att ändra värdena för sluttorkning.

Efter det att "Enter" har tryckts ner sista gången och alla värden har slutat att blinka ligger värdena lagrade i minnet.

7.9 Pyrometerns funktion och avstängning av pyrometern (temperaturgivaren)

Pyrometern mäter temperaturmedelvärdet av en cirkulär yta med diametern 30 cm (11,8") rakt framför pyrometern. Man bör därför sträva efter att täcka in denna yta med den yta som skall värmas. I annat fall kan stora variationer mellan programmerade värden och erhållna värden uppstå.

Om referensvärdet och det faktiska värdet avviker mer än 30°C kommer "Värmen, felaktig." att visas i displayen. OBS! Detta gäller endast om "Program Hög" är valt. Tryck "0" för att nollställa och kontrollera mätpunkten för pyrometern. Referensvärdet är den temperaturkurva som har förprogrammerats i maskinen. Det faktiska värdet är således det momentana värde som försöker följa den programmerade temperaturkurvan.

Avstängning av pyrometern:

Under torkprogramgång tryck ned "Pil upp" "Pil ned" samtidigt i ca 5 sek. Mobiltorken arbetar nu med halv effekt i förvärmning enligt inställd tid samt full effekt vid sluttorkning enligt inställd tid. Detta kan vara lämpligt vid torkning av ytor som är svåra att mäta på med pyrometern.

Pyrometern kopplas automatiskt på igen efter avslutat torkprogram.

För återkoppling under samma torkcykel tryck "Pil upp" och "Pil ned" samtidigt i ca 5 sek.

1 Exempel på programmering för IRT 400 XLNC**FÖRVÄRMNING**

Utgångstemperatur	20 °C
Tid	4 min
Temperaturstegring	15°C/min
Sluttemperatur	80°C

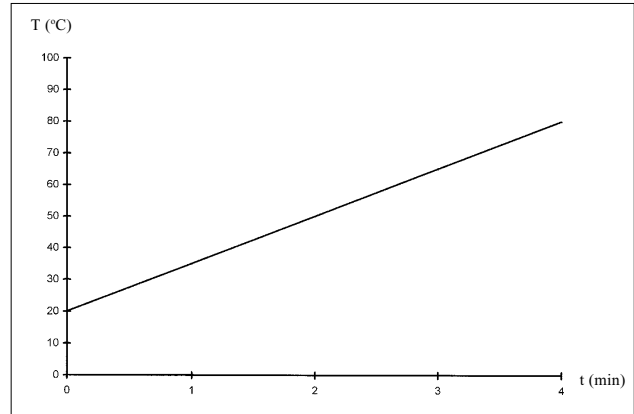
**2. Kombination av förvärmning och slutvärmning****FÖRVÄRMNING**

Utgångstemperatur	20°C
Tid	4 min
Temperaturstegring	20°C/min
Sluttemperatur	60°C

SLUTVÄRMNING

Utgångstemperatur	60°C
Tid	5 min
Temperaturstegring	5°C/min
Sluttemperatur	60°C

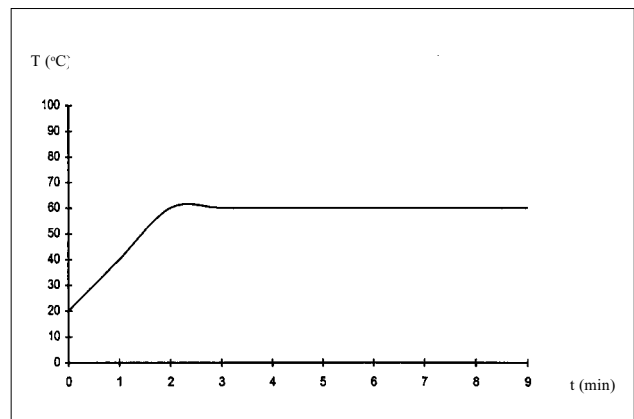
**3 Kombination av förvärmning och slutvärmning****FÖRVÄRMNING**

Utgångstemperatur	20°C
Tid	4 min
Temperaturstegring	10°C/min
Sluttemperatur	60°C

SLUTVÄRMNING

Utgångstemperatur	60°C
Tid	8 min
Temperaturstegring	20°C/min
Sluttemperatur	110 °C

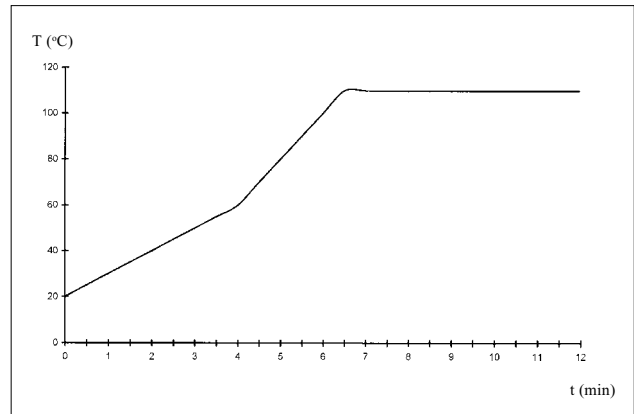
**4. Kombination av förvärmning och slutvärmning****FÖRVÄRMNING**

Utgångstemperatur	20°C
Tid	6 min
Temperaturstegring	20°C/min
Sluttemperatur	60°C

SLUTVÄRMNING

Utgångstemperatur	60°C
Tid	6 min
Temperaturstegring	15°C/min
Sluttemperatur	90 °C

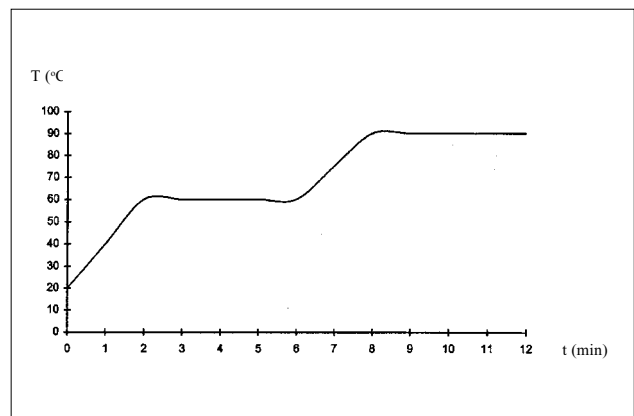

8. Kontroll och underhåll

Veckovis

Kontrollera varje vecka att alla lampor lyser när mobiltorken är i drift. En skadad lampa förorsakar ojämn temperatur på den värmda ytan.

Kontrollera också att alla kablar är helt oskadade. En skadad kabel kan medföra livsfara!

Månatligen

Kontrollera guldreflektorerna. Skadade eller mycket nedsmutsade guldreflektorer kan medföra skador på reflektorkroppen och/eller kassetten.

Kvartalsvis

Minst en gång per kvartal bör luftfiltret bytas. Om den yttre ytan blir nedsmutsad tidigare måste filtret bytas.

8.1 Filterbyte

1. Lossa de två metallclipsen vid kassetternas gaveländar.
2. Drag filtret rakt ut.
3. På det nya filtret skall IRT-logotypen vara utåt vid montering.
4. Pressa in filtrets långskanter i kassetternas spår.
5. Sätt tillbaka metallclipsen.

OBS! Filtret är av engångstyp och får inte göras rent med tryckluft, eftersom filtreringsförmågan då försvinner.

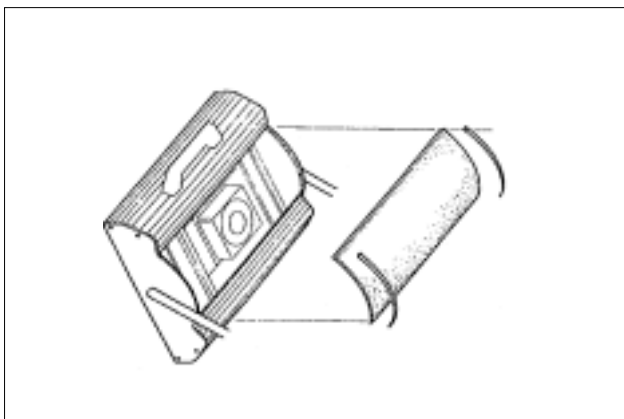

8.2 Byte av IR-lampa

OBS! Den guldbelagda reflektorfolien och den nya lampans glaströr får inte beröras. Behåll skyddspapperet på lampan tills den är monterad.

OBS! Horisontella lampor har en märkeffekt på 2 kW och vertikala lampor en märkeffekt på 1 kW. Förväxla aldrig lampor. Kontrollera att den nya lampan har rätt märkning.

1. Slå ifrån mobiltorkens huvudbrytare (0).
2. Tag kontaktdonet ur vägguttaget.
3. Lossa de övre två skruvarna i frontplåtens överdel enl. monteringsanvisningens punkt 5.
4. Tag loss kontaktdonet.
5. Lossa de fyra skruvarna i reflektorns ändar och lyft upp reflektorn från plåten.
6. Drag ur skyddsnetet och skruva loss lampan vid lampändarna.
7. Montera den nya lampan.

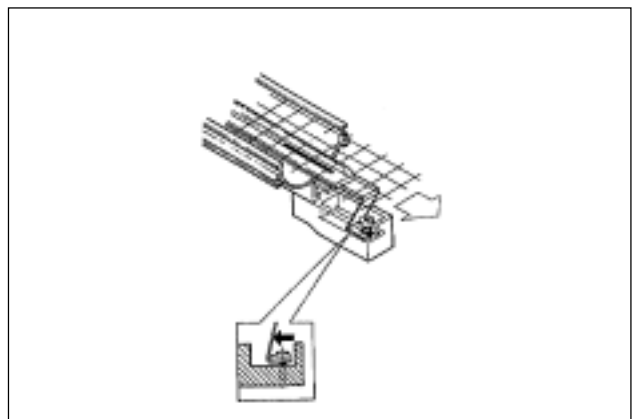
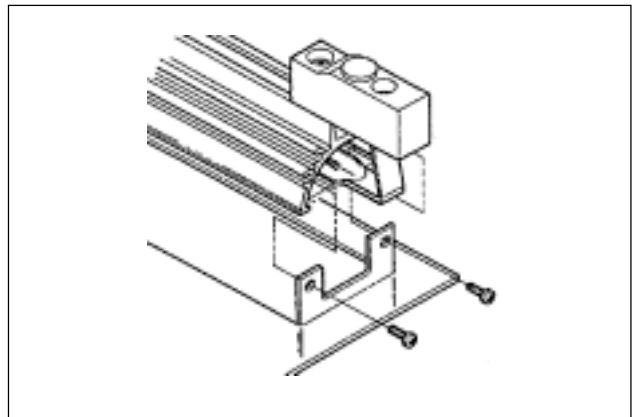

9. Felsökningsplan

Var vänlig utför självtestet under punkt 7 för att ringa in felet.
Åtgärder enligt schema.

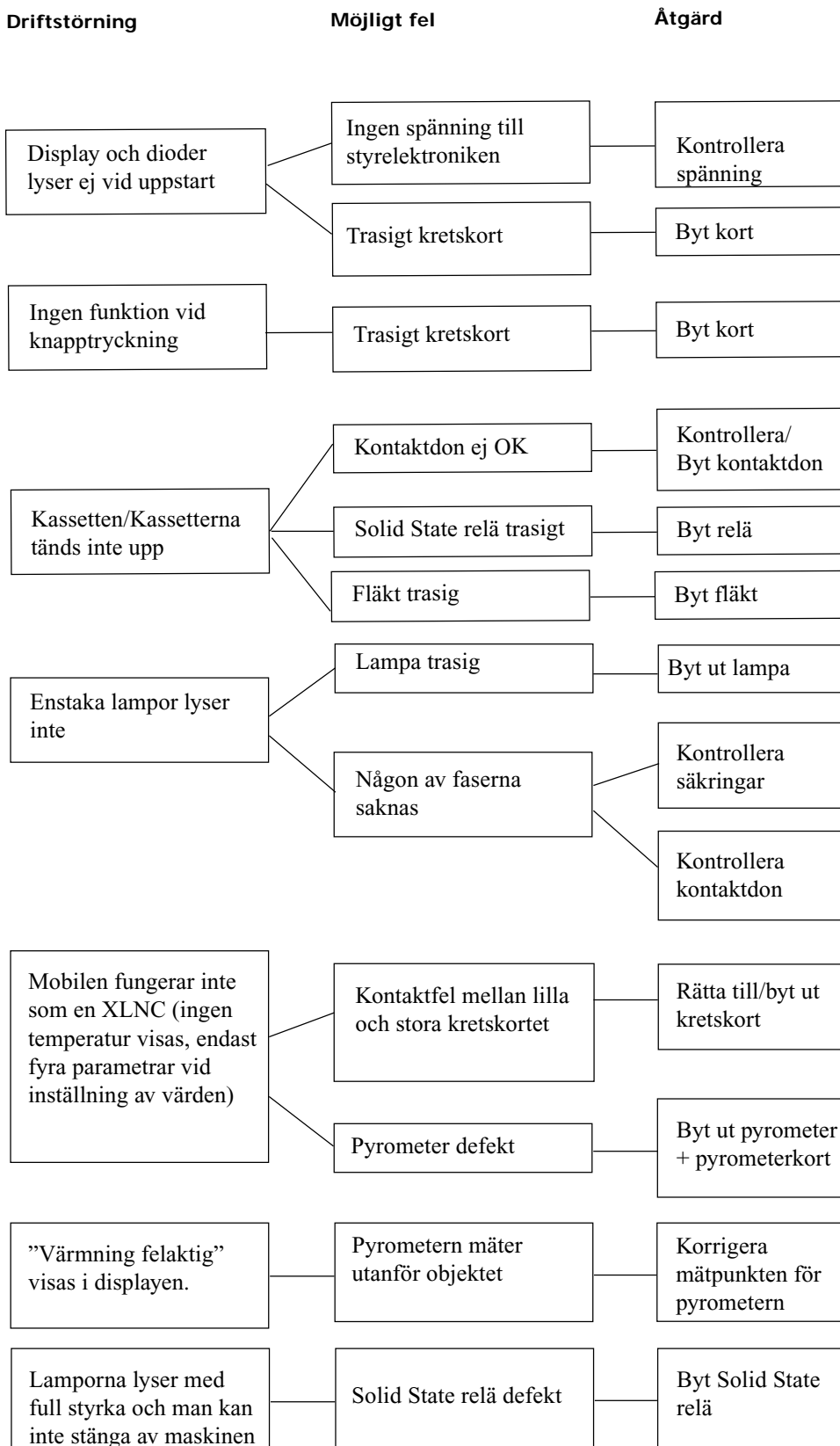

10. Risker

Elutrustning

Utrustningen arbetar med livsfarlig elektrisk spänning.

Vid ingrepp i elutrustningen:

Tag kontaktdonet ur vägguttaget.

Anlita en elfackman. Endast elfackmannen får arbeta med elutrustningen.

Brand och explosion

Lokalen där mobiltorken används skall vara så ventilerad att lösningsmedelskoncentrationen aldrig överstiger 50% av undre explosionsgränsen.

Inom en radie av 5 m runt mobiltorken är det förbjudet att använda lösningsmedelshaltiga material.

Undvik att utsätta mobiltorken för sprutrök, slipdamm och lösningsmedel.

Avståndet mellan kassett och torkobjekt får aldrig understiga 0,5 m. Rikta inte kassetten mot brännbara material.

WARNING! Intensiv värmestrålning

Händer, ansikte och övriga kroppsdelar skall exponeras så lite som möjligt för värmestrålningen.

11. Elschema

Sid 62-65.

12. Anvisning för innehavaren

Innehavaren av mobiltorken skall, med hänsyn till manualen och de förhållanden som råder på arbetsplatsen, ta fram en bruksanvisning i förståelig form och på för användarna förståeligt språk. Dessutom skall bruksanvisningen finnas tillgänglig på för användaren känd plats.

13. Intyg om överensstämmelse

Vi **Hedson Technologies AB**
Box 1530
S-462 28 VÄNERSBORG
Sverige

försäkrar under eget ansvar att produkten:

IRT-401 XLNC, IRT-402 XLNC

.....
som omfattas av denna försäkran är i överensstämmelse med följande standarder eller andra regelgivande dokument

SS-EN 60204-1, EN 292-1, EN 292-2, EN 50081-1, EN 50082-2, SS-EN ISO 9001

.....
enligt villkoren i direktiv

73/23/EEG, 89/336/EEG, 98/37/EG

.....
Vänersborg 2002-06-05

Hedson Technologies AB

Erik Johansson

1. Campo di applicazione

L'essiccatore mobile costituisce un utile strumento per carrozzerie. Esso è stato progettato per la riparazione di piccoli o grandi difetti della vernice.

L'essiccatore mobile è destinato in primo luogo all'essiccazione forzata di stucco, fondo riempitivo, smalto di base e smalto finale. L'apparecchio si colloca nella zona di pretrattamento e nella zona di finitura.

Gli essiccatori mobili sono largamente utilizzati da famose case automobilistiche per le piccole riparazioni e l'essiccazione finale prima della lucidatura.

2. Descrizione del prodotto

L'essiccatore mobile IRT-400 XLNC è un apparecchio facilmente spostabile dotato di una o due plafoniere compatte. Ogni plafoniera contiene 4 riflettori laminati in oro e, per ragioni di sicurezza e durata, è dotata di ventola di raffreddamento. La plafoniera può essere regolata facilmente grazie ad una molla a gas ed alla particolare struttura. Le lampade a raggi infrarossi possono essere sostituite con facilità. Una rete protegge lampade e riflettori da danni meccanici. La centralina offre diverse scelte di programmi. Ogni ciclo può avere tempi di preriscaldamento ed essiccazione programmati.

2.1 Vantaggi specifici

2.1.1 Qualità superiore

Utilizzando l'essiccatore mobile sullo stucco si ottiene una qualità superiore anche dello smalto finale. L'elevata temperatura esterna ed il riscaldamento del materiale dall'interno rendono superfluo l'utilizzo di qualsiasi solvente o reagente.

2.1.2 Tempi di essiccazione estremamente ridotti

Stucco	2-3 MIN.
Fondo riempitivo	3-7 MIN.
Fondo	5-8 MIN.
Smalto di base	4-8 MIN.
Smalto finale	6-10 MIN.
Smalto trasparente	5-10 MIN.

2.1.3 Ridotti consumi energetici

L'energia apportata viene sfruttata al massimo grazie alla tecnologia delle onde corte ed ai riflettori laminati in oro.

2.1.4 Superficie essiccata

Ad una distanza di 60 cm l'IRT-400 XLNC assicura la seguente superficie essiccata per lamiera smaltate in nero.

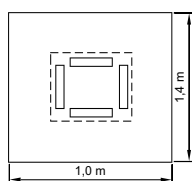

IRT-401

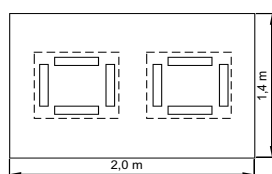

IRT-402

3. Dati tecnici

IRT-401 XLNC

Generatore di raggi infrarossi ad onde corte				
	230 V, 1 ~	230 V, 3 ~	400 V, 3 ~	460 V, 3 ~
Tensione nominale	220-240 V 1 ~/PE	220-240 V 3 ~/PE	380-420 V, 3 ~/PE	440-480 V, 3 ~/PE
Frequenza nominale	50 - 60 Hz	50 - 60 Hz	50 - 60 Hz	50 - 60 Hz
Corrente nominale	26 A	15 A	9 A	9 A
Potenza nominale	6 kW	6 kW	6 kW	6 kW
Fusibile	32 A del. action	16 A del. action	10 A del. action	10 A del. action
Temperatura di essiccazione	Max 170°C	Max 170°C	Max 170°C	Max 170°C
Livello di pressione acustica	< 70 dB (A)	< 70 dB (A)	< 70 dB (A)	< 70 dB (A)

IRT-402 XLNC

Generatore di raggi infrarossi ad onde corte				
	230 V, 1 ~	230 V, 3 ~	400 V, 3 ~	460 V, 3 ~
Tensione nominale	220-240 V 1 ~/PE	220-240 V 3 ~/PE	380-420 V 3 ~/PE	440-480 V, 3 ~/PE
Frequenza nominale	50 - 60 Hz	50 - 60 Hz	50 - 60 Hz	50 - 60 Hz
Corrente nominale	48 A	30 A	16 A	16 A
Potenza nominale	12 kW	12 kW	12 kW	12 kW
Fusibile	50 A del. action	32 A del. action	16 A del. action	16 A del. action
Temperatura di essiccazione	Max 170°C	Max 170°C	Max 170°C	Max 170°C
Livello di pressione acustica	< 70 dB (A)	< 70 dB (A)	< 70 dB (A)	< 70 dB (A)

Vedere l'ultima pagina per peso e misura.

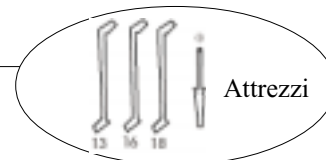

4. Istruzioni per il montaggio

4.1 Iniziare avvitando le ruote al piede. Sistemare la ruota bloccabile rivolta all'indietro. Avvitare il supporto della colonna al piede. Non serrare a fondo le viti per il momento. Per semplificare il montaggio, inserire il freno dell'apposita ruota.

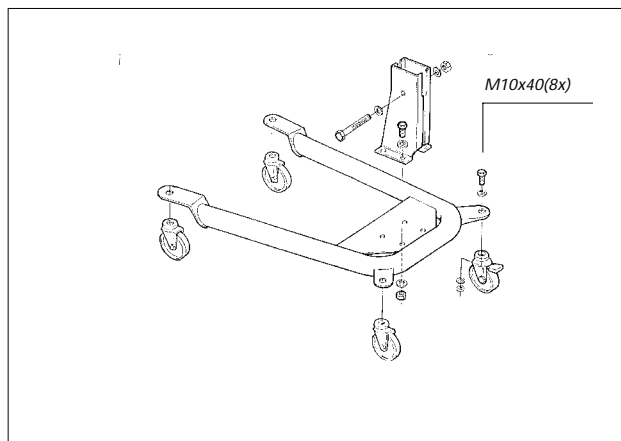

4.2 Sistemare la colonna nel supporto. Serrare tutte le viti. Installare l'impugnatura.

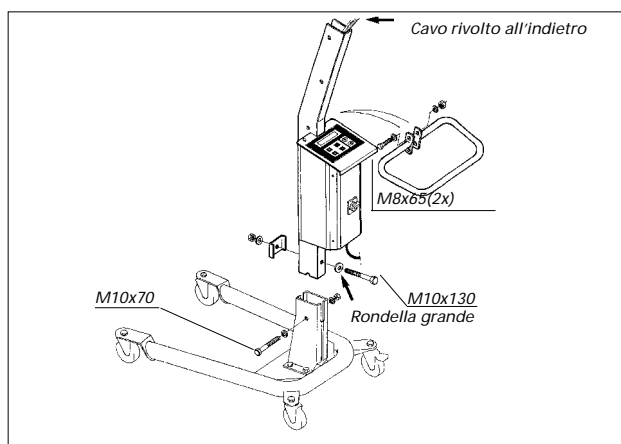

4.3 Installare il braccio ed il distanziale nella colonna, iniziando dal braccio inferiore. Braccio parallelo in posizione sollevata. Dopo un certo periodo di utilizzo può essere necessario serrare nuovamente i quattro bulloni del braccio parallelo.

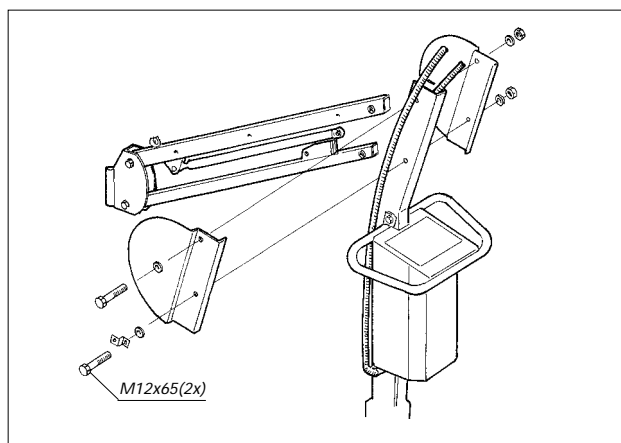

4.4 Applicare la staffa e le plafoniere.

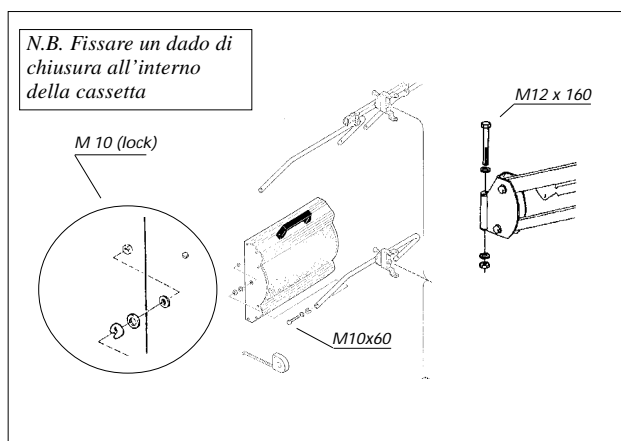

- 4.5 Staccare la lamiera anteriore con le due viti sul bordo superiore della plafoniera. Estrarre la lamiera anteriore dalla scanalatura facendo leva verso l'esterno. Infilare il connettore nel foro sul pannello posteriore. Avvitare il connettore al profilo della plafoniera. Collegare il connettore ed avvitare il passacavi fissando il lamierino sul foro. Reinstallare la lamiera anteriore.

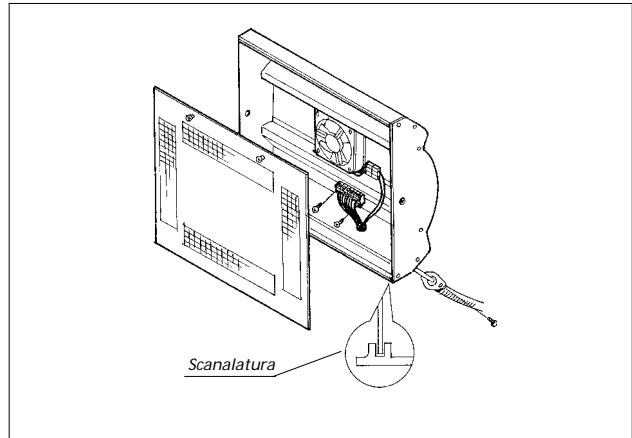

- 4.6. Inserire il cavo nel fermo sopra il braccio quando il braccio si trova in posizione bassa. Installare la protezione antischiacciamento fissandola con sei viti per lamiera.

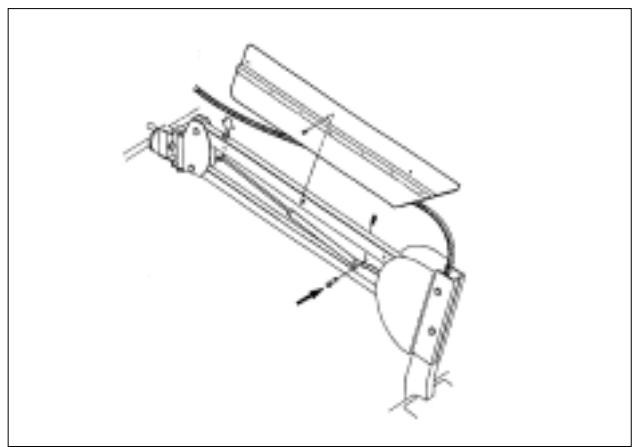

- 4.6 Inserire il cavo nel fermo sopra il braccio quando il braccio si trova in posizione bassa. Installare la protezione antischiacciamento fissandola con sei viti per lamiera.

- 4.7 Installare la scatola del sensore di temperatura sezionandola ed avvitandone un'estremità al montante della plafoniera. Fissare il cavo del sensore di temperatura con una fascetta sopra la graffa. Togliere il cappuccio protettivo del pirometro.

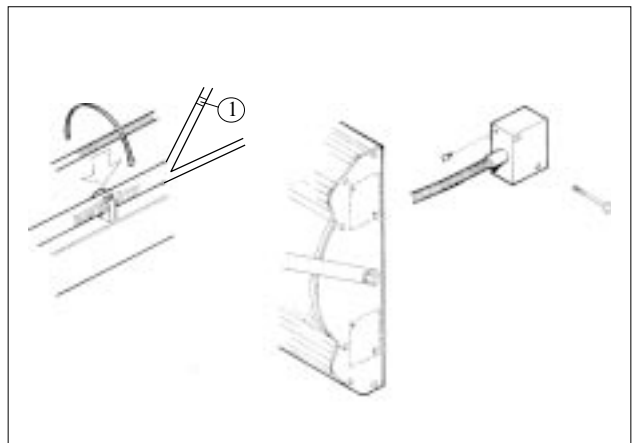

NB - Sul modello IRT 402 XLNC il pirometro è ubicato sul montante destro della plafoniera sinistra. Il tubo "1" ed il pirometro dovrebbero essere montati sulla stessa cassetta.

5. Luogo di installazione

Il locale in cui viene utilizzato l'essiccatore mobile deve essere sufficientemente ventilato, in modo che la concentrazione di solventi non superi mai il 50% della soglia inferiore di esplosione.

E' vietato conservare ed utilizzare materiale contenente solventi entro un raggio di 5 m dall'apparecchio.

Evitare di esporre l'essiccatore mobile a vapori di vernice, polvere di levigatura e solventi.

6. Utilizzo

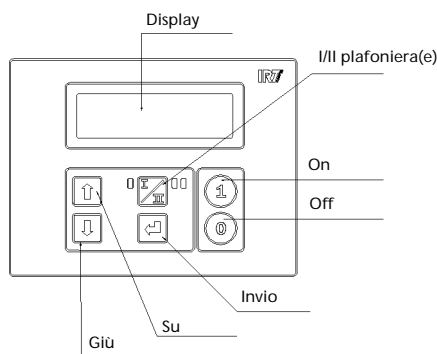

- 6.1 Accertarsi che l'interruttore generale sia disinserito, in posizione 0.
- 6.2 Inserire la spina dell'essiccatore mobile in un'apposita presa a muro.
- 6.3 Portare l'interruttore generale in posizione 1. Il display si accende. Se non compare la lingua desiderata, vedere il punto 7 "Regolazione ed autodiagnosi".
- 6.4 Sugli essiccatori mobili dotati di 2 plafoniere è possibile scegliere se utilizzare 1 o 2 plafoniere agendo sul tasto I/II. La scelta può avvenire prima dell'avviamento o anche durante l'esercizio.
- 6.5 Scegliere il programma di essiccazione desiderato con i tasti con le frecce. I programmi preprogrammati sono: stucco grosso, stucco fine, fondo riempitivo, smalto di base, smalto finale, smalto trasparente. Confermando la selezione con INVIO appaiono i valori programmati * in alternativa:
- 6.6 Premere "1" per dare inizio alla misurazione della distanza. Posizionare la plafoniera in modo tale che il cerchietto rosso del raggio laser cada all'interno dell'area da trattare. Un messaggio sul display ed un avvisatore acustico segnaleranno il raggiungimento della distanza corretta. A questo punto, premere "1" per dare inizio al ciclo di riscaldamento. Le lampade si accendono e le ventole di raffreddamento si avviano. Sul display appare prima il tempo di preriscaldamento e poi il tempo di essiccazione residuo. Premendo INVIO è possibile visualizzare tempo residuo e temperatura corrente.
- 6.7 Per interrompere il ciclo di riscaldamento prima che sia concluso, premere "0". Le ventole di raffreddamento restano accese per altri 3 minuti per raffreddare le lampade.

* Per informazioni sui valori di programmazione vedere il punto 7.8 "Regolazione del processo di essiccazione".

7. Regolazioni ed autodiagnosi

La seguente procedura di regolazione deve essere effettuata nell'ordine indicato. Tuttavia, dopo ogni regolazione è possibile tornare al menu principale premendo "0".

Portare l'interruttore generale in posizione "0". Tenendo premuti i tasti con le frecce, portare l'interruttore generale in posizione "1".

7.1 Selezione della lingua

Evidenziare la lingua desiderata agendo sui tasti con le frecce verso l'alto ed il basso. Confermare la selezione premendo INVIO.

7.2 Impostazione di base

L'unità viene consegnata con i valori minimi già impostati per i nuovi utenti (programma basso). Se si conosce tale attrezzatura, è sufficiente selezionare il tasto "Programma Alto" per passare a dei valori superiori. Confermare la selezione premendo il tasto INVIO.

7.3 Indicazione della temperatura

Appare ora l'indicazione in °C oppure °F. Selezionare l'indicazione desiderata agendo sui tasti con le frecce verso l'alto ed il basso. Confermare la selezione premendo INVIO.

7.4 Statistica

Viene visualizzata una statistica del tempo di esercizio accumulato in ore e minuti. Confermare con INVIO. Appare quindi il numero totale di accensioni dell'essiccatore. Confermare con INVIO.

7.5 Azzeramento della memoria

Viene richiesto ora se azzerare la memoria programmi. Selezionare SI oppure NO agendo sui tasti con le frecce verso l'alto ed il basso. Rispondendo SI vengono ripristinati i programmi memorizzati in fabbrica ed i tre programmi personalizzati vengono cancellati. Rispondendo NO, la memoria non viene modificata. Confermare con INVIO.

7.6 Avvisatore acustico

Attivare l'avvisatore acustico a conferma della regolazione corretta della distanza agendo sui tasti con le frecce verso l'alto ed il basso. Confermare con INVIO.

7.7 Autodiagnosi

L'autodiagnosi è in inglese.

Appare ora un invito ad effettuare l'autodiagnosi. Si tratta di un metodo semplice per accertarsi che tutte le funzioni siano corrette oppure per rilevare difetti nel caso in cui qualcosa non funzioni come previsto. Selezionare SI oppure NO agendo sui tasti con le frecce verso l'alto ed il basso. Confermare con INVIO.

L'autodiagnosi comprende i seguenti test:

7.7.1 Test dei tasti

Test di tutti i tasti del pannello di comando. Premendo un tasto deve apparire il relativo simbolo sul display. Tenere premuto INVIO per circa 3 secondi per continuare l'autodiagnosi.

7.7.2 Test del display

Deve comparire una serie di caratteri sul display. Premere INVIO per visualizzare tutti i punti del display. Premere nuovamente INVIO ed accertarsi che non sia acceso nessun punto. Premere INVIO ancora una volta per continuare l'autodiagnosi.

7.7.3 Test dei LED/avvisatore acustico

Si accendono i tre LED di segnalazione del numero di plafoniere per circa 2 secondi. L'autodiagnosi passa quindi al test dell'avvisatore acustico.

7.7.4 Test dei raggi infrarossi della plafoniera

Si accendono le lampade della plafoniera. Accertarsi che si accendano tutte le lampade. Il test ha una durata massima di 10 secondi. Premere INVIO per continuare l'autodiagnosi.

7.7.5 Test della ventola della plafoniera

Si devono avviare le ventole delle plafoniere. A conferma, si sente il rumore delle ventole. Premere INVIO per continuare l'autodiagnosi.

NB - Se l'essiccatore mobile è dotato di 2 plafoniere occorre ripetere i punti 7.7.4 e 7.7.5 per l'altra plafoniera.

7.7.6 Test del puntatore laser.

Orientare il puntatore verso un oggetto situato ad una distanza compresa tra 0,3 e 1 m. Assicurarsi che il cerchietto rosso sia ben visibile sulla superficie dell'oggetto.

7.7.7 Test del sensore di temperatura

Puntare il sensore di temperatura verso un oggetto dalla temperatura nota. Accertarsi che il livello di temperatura indicato sul display non differisca di oltre $\pm 3^\circ$. Premere INVIO per continuare.

7.7.8 Test del misuratore di distanza

Puntare il misuratore di distanza verso un oggetto entro un raggio di 0,3 - 1 metro. Accertarsi che la distanza indicata sul display corrisponda quella reale. E' consentita una differenza di ± 3 cm. Premere INVIO per continuare. Accertarsi che l'ACC sia superiore a 80.

7.7.9 Test della tensione secondaria

Il test analizza la tensione di comando. Il valore deve essere compreso fra 12 e 17 volt. Premere INVIO per continuare.

7.7.10 Test dell'EEProm

Verifica il corretto funzionamento dell'EEProm. Se il display indica "Passed", premere INVIO per concludere l'autodiagnosi. In caso contrario, vedere lo schema di ricerca dei guasti.

7.8 Regolazione del ciclo di essiccazione

	Tempo	Temp/tempo	Temp.max.	
Programma	2	10	60	Preriscaldamento
	4	18	110	Essiccazione

Scegliere il processo di essiccazione desiderato come indicato nelle istruzioni per l'uso. Confermare la selezione premendo INVIO in modo da visualizzare

i valori programmati.

Tenere premuto INVIO per 5 secondi finché non lampeggia il primo valore = tempo di preriscaldamento.

Modificare il valore lampeggiante agendo sui tasti con le frecce verso l'alto ed il basso. Confermare il valore impostato premendo INVIO.

Inizia a lampeggiare il valore 2 = aumento di temperatura $^\circ\text{C}/\text{min}$. Modificare il valore lampeggiante agendo sui tasti con le frecce verso l'alto ed il basso. Aumento max. di temperatura = $30^\circ\text{C}/\text{min}$. Confermare il valore impostato premendo INVIO.

Inizia a lampeggiare il valore 3 = temperatura max. di preriscaldamento. Modificare il valore lampeggiante agendo sui tasti con le frecce verso l'alto ed il basso. Confermare il valore impostato premendo INVIO.

Ripetere la procedura per modificare i valori di essiccazione finale.

Dopo l'ultima pressione del tasto INVIO, i valori vengono memorizzati quando cessano di lampeggiare.

7.9 Funzionamento del pirometro e disattivazione del pirometro (sensore di temperatura)

Il pirometro rileva la temperatura media di una superficie circolare del diametro di 30 cm posta di fronte ad esso. Cercare quindi di far coincidere questa superficie con la superficie da riscaldare. In caso contrario possono verificarsi sensibili differenze fra valori programmati e valori effettivi.

Se fra la temperatura di riferimento e la temperatura corrente vi è una differenza superiore ai 30°C sul display verrà visualizzata la seguente scritta:

N.B. L'allarme funziona solo quando è stato selezionato "programma alto".

"Essicc. fallita". Premere "0" per azzerare e controllare il punto di misurazione del pirometro. Il valore di riferimento è la curva della temperatura che è stata programmata per una determinata macchina. La temperatura corrente consiste invece nel valore rilevato sul momento, che cerca di seguire la curva della temperatura programmata.

Disattivazione del pirometro:

Tenere premuti i tasti con le frecce verso l'alto ed il basso per 5 secondi circa durante il programma di essiccazione. L'essiccatore funzionerà a potenza dimezzata per il preriscaldamento per il tempo impostato, quindi alla potenza massima per l'essiccazione finale per il tempo impostato.

Questa procedura risulta utile per superfici difficili da misurare con il pirometro.

Il pirometro viene riattivato automaticamente al termine del programma di essiccazione.

Per riattivarlo durante lo stesso ciclo di essiccazione, tenere premuti contemporaneamente i tasti con le frecce verso l'alto ed il basso per 5 secondi circa.

1 Esempio di programmazione dell'IRT 400 XLNC**PRERISCALDAMENTO**

Temperatura iniziale 20 °C
 Tempo 4 min
 Aumento di temperatura 15°C/min
 Temperatura finale 80°C

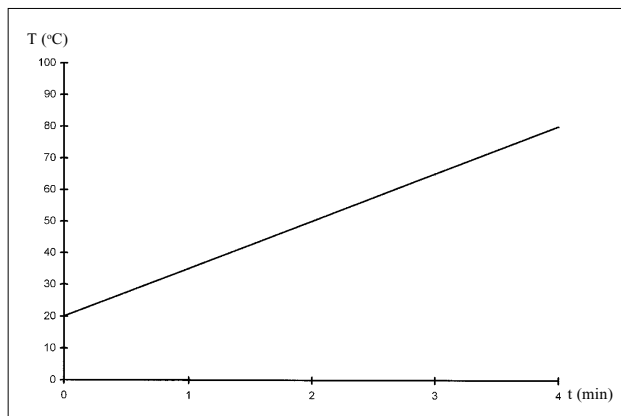
**2. Combinazione di preriscaldamento e riscaldamento finale****PRERISCALDAMENTO**

Temperatura iniziale 20°C
 Tempo 4 min
 Aumento di temperatura 20°C/min
 Temperatura finale 60°C

RISCALDAMENTO FINALE

Initial temperature 60°C (140 °F)
 Tempo 5 min
 Aumento di temperatura 5°C/min
 Final temperature 60°C (140 °F)

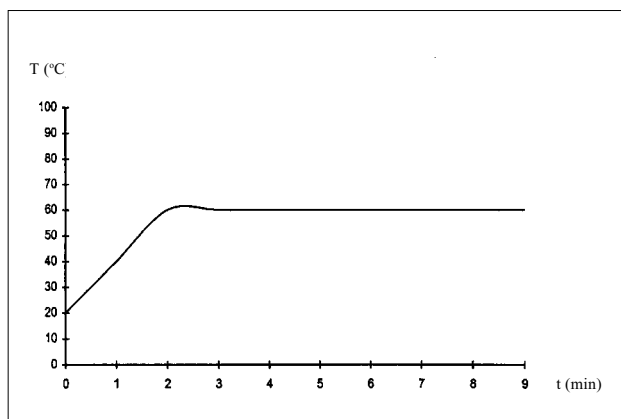
**3 Combinazione di preriscaldamento e riscaldamento finale****PRERISCALDAMENTO**

Temperatura iniziale 20°C
 Tempo 4 min
 Aumento di temperatura 10°C/min
 Temperatura finale 60°C

RISCALDAMENTO FINALE

Temperatura iniziale 60°C
 Tempo 8 min
 Aumento di temperatura 20°C/min
 Temperatura finale 110 °C

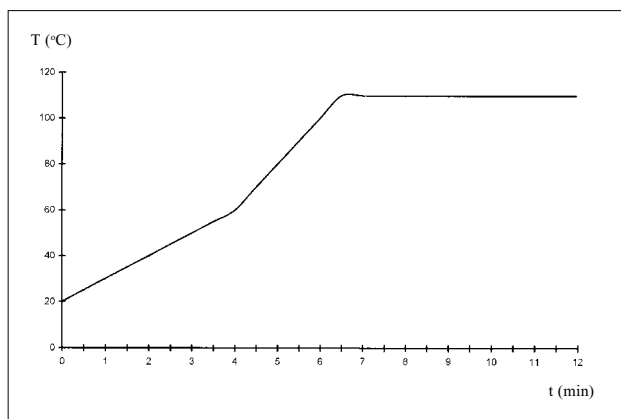
**4. Combinazione di preriscaldamento e riscaldamento finale****PRERISCALDAMENTO**

Temperatura iniziale 20°C
 Tempo 6 min
 Aumento di temperatura 20°C/min
 Temperatura finale 60°C

RISCALDAMENTO FINALE

Temperatura iniziale 60°C
 Tempo 6 min
 Aumento di temperatura 15°C/min
 Final temperature 90 °C

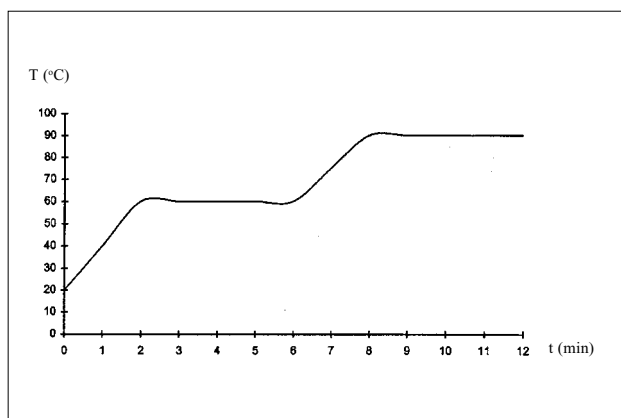

8. Controllo e manutenzione

Ogni settimana

Controllare che tutte le lampade si accendano quando l'essiccatore mobile è in funzione. Una lampada danneggiata provoca disuniformità di temperatura della superficie riscaldata.

Accertarsi inoltre che nessun cavo sia danneggiato. Un eventuale cavo danneggiato può comportare pericolo di morte.

Ogni mese

Controllare i riflettori laminati in oro. Se sono danneggiati o molto sporchi, possono insorgere danni al corpo del riflettore e/o alla plafoniera.

Ogni 3 mesi

Sostituire il filtro dell'aria almeno ogni tre mesi. Se la superficie esterna si sporca più velocemente, sostituire il filtro con maggiore frequenza.

8.1 Sostituzione del filtro

1. Staccare le due graffe metalliche alle estremità della plafoniera.
2. Estrarre il filtro in linea retta.
3. Il marchio IRT sul nuovo filtro deve essere rivolto verso l'esterno.
4. Inserire i bordi lunghi del filtro nella scanalatura della plafoniera.
5. Risistemare le graffe.

NB - Il filtro è monouso e non può essere pulito con aria compressa o simili. In cal caso perderebbe la capacità filtrante.

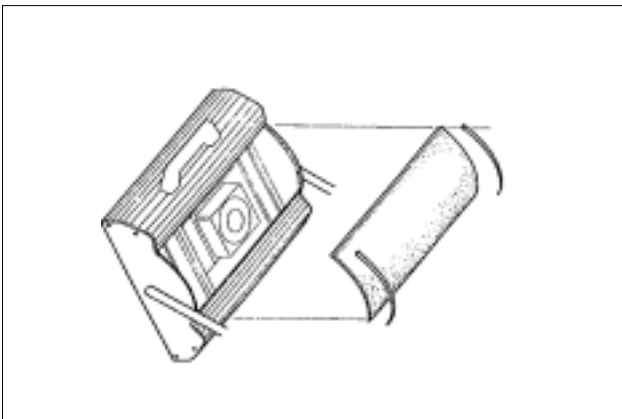

8.2 Sostituzione delle lampade a raggi infrarossi

NB - Non toccare la pellicola del riflettore laminato in oro ed il tubicino della nuova lampada con le dita. Asportare la cartina protettiva dalla lampada soltanto dopo averla inserita correttamente.

NB - Le lampade orizzontali hanno una potenza nominale di 2 kW, mentre quelle verticali una potenza nominale di 1 kW. Non scambiare mai le lampade. Accertarsi che la nuova lampada riporti la marcatura corretta.

1. Disinserire l'interruttore generale dell'essiccatore (0).
2. Estrarre la spina dalla presa a muro.
3. Allentare le due viti superiori della sezione superiore della lamiera anteriore, come indicato nelle istruzioni di montaggio al punto 5.
4. Staccare il connettore.
5. Allentare le quattro viti alle estremità del riflettore e sollevare il riflettore dalla piastra.
6. Estrarre la rete protettiva e svitare la lampada alle estremità.
7. Installare la nuova lampada.

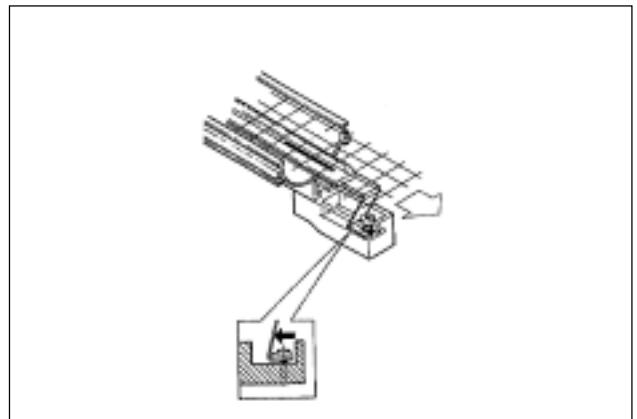
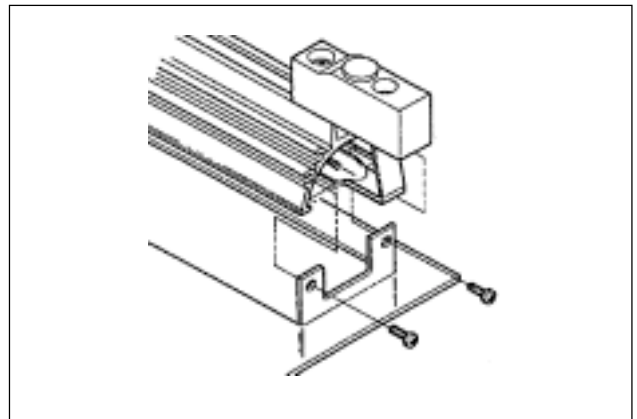

9. Schema di ricerca dei guasti

Si consiglia di effettuare l'autodiagnosi di cui al punto 7 per localizzare il difetto. Adottare quindi gli interventi indicati nello schema.

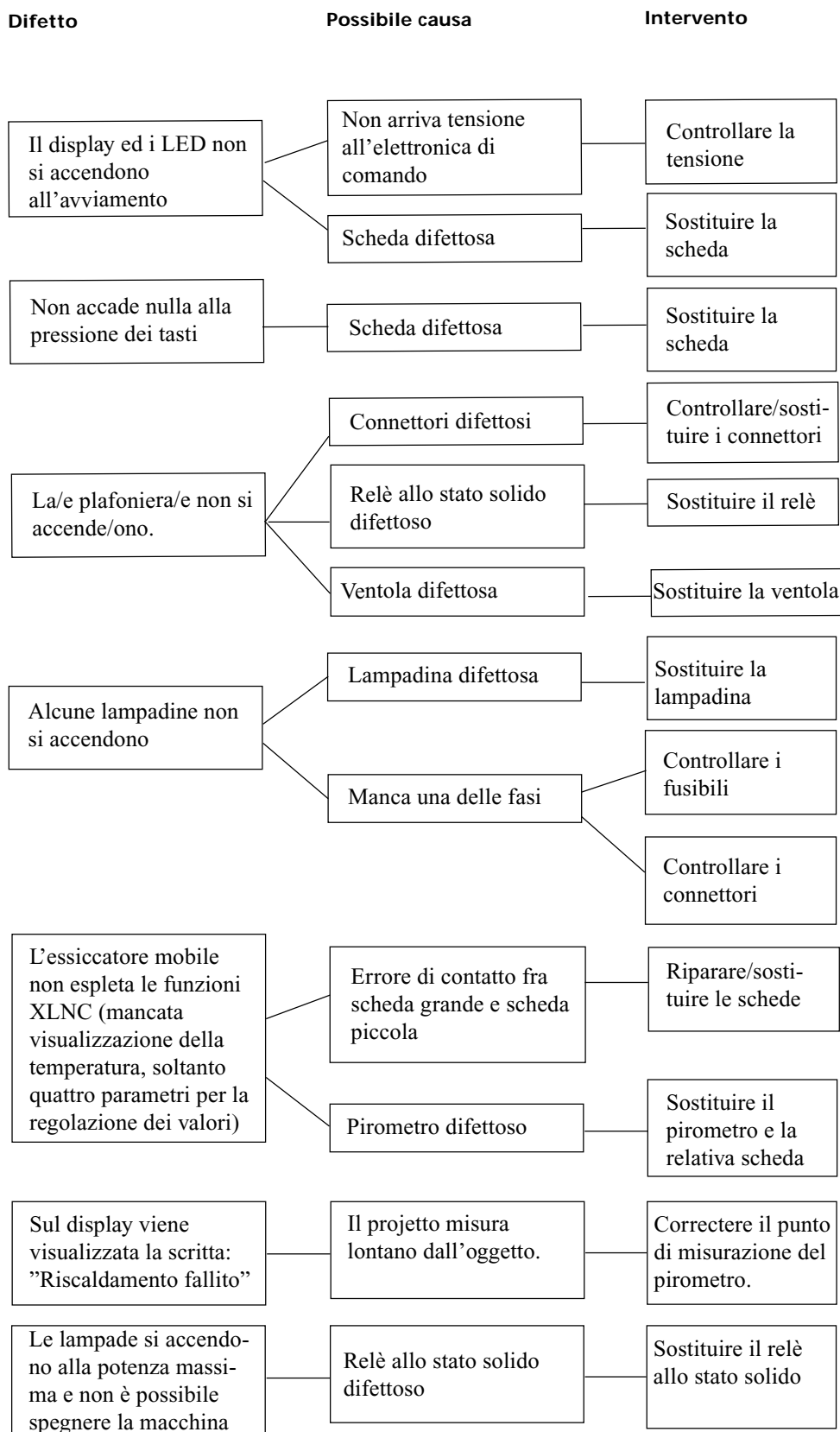

10. Rischi

Impianto elettrico

L'apparecchio opera con una tensione elettrica pericolosa.

Quando occorre lavorare sull'impianto elettrico:

Disinserire la spina dalla presa a muro.
Rivolgersi ad un elettricista autorizzato. I lavori all'impianto elettrico sono peraltro riservati ad elettricisti autorizzati.

Incendio ed esplosione

Il locale in cui viene utilizzato l'essiccatore mobile deve essere sufficientemente ventilato, in modo che la concentrazione di solventi non superi mai il 50% della soglia inferiore di esplosione.

E' vietato utilizzare materiale contenente solventi entro un raggio di 5 m dall'apparecchio.

Evitare di esporre l'essiccatore mobile a vapori di vernice, polvere di levigatura e solventi.

La distanza fra plafoniera e pezzo da essiccare non deve mai essere inferiore a 0,5 m. Non puntare la plafoniera verso materiale infiammabile.

AVVERTENZA - Irraggiamento intenso

Esporre il minimo possibile mani, volto ed altre parti del corpo all'irraggiamento.

11. Schema elettrico

Pagina 62-65.

12. Istruzioni per l'uso

Il titolare dell'essiccatore mobile è tenuto a predisporre istruzioni per l'uso in forma chiara ed in una lingua comprensibile agli operatori sulla base del manuale e delle condizioni presenti sul posto di lavoro. Le istruzioni per l'uso devono altresì essere disponibili in un luogo noto all'operatore.

Gli operatori dell'essiccatore mobile devono attenersi alle istruzioni per l'uso.

13. Dichiarazione di conformità

Noi **Hedson Technologies AB**
Box 1530
S-462 28 VÄNERSBORG
Svezia

dichiariamo sotto la nostra esclusiva responsabilità che il prodotto:

IRT-401 XLNC, IRT-402 XLNC

.....
al quale questa dichiarazione si riferisce è conforme alla seguente norma o ad altri documenti normativi

SS-EN 60204-1, EN 292-1, EN 292-2, EN 50081-1, EN 50082-2, SS-EN ISO 9001

.....
in base a quanto previsto dalla direttiva

73/23/CEE, 89/336/CEE, 98/37/CE

.....
Vänersborg 2002-06-05

Hedson Technologies AB

Erik Johansson

1. Aplicaciones

El secador móvil es un eficaz equipo para el taller de pintura, diseñado para reparaciones de pintura pequeñas y medianas.

El equipo está destinado principalmente al secado forzado de masillas y rellenos, así como pinturas base y de acabado, en secciones de pretratamiento y acabado.

El secador móvil es utilizado por industrias automovilísticas importantes tanto para pequeñas reparaciones como para el endurecimiento final antes de pulir.

2. Descripción del producto

El secador móvil IRT-400 XLNC es un equipo fácilmente transportable, con uno o dos cassettes compactos, cada uno de los cuales contiene cuatro reflectores revestidos con lámina de oro y un ventilador de seguridad que alarga la duración. Los cassettes son fácilmente ajustables gracias al diseño y a un amortiguador de gas. Las lámparas infrarrojas se cambian fácilmente. Una rejilla protege las lámparas y reflectores contra daños mecánicos. El equipo tiene incorporados varios programas alternativos, tanto de tiempos de precalentamiento como de secado.

2.1 Ventajas especiales

2.1.1 Más calidad

Utilizando el secador móvil con masillas se obtiene una calidad superior incluso en la pintura de acabado. Todos los disolventes y productos de reacción se evaporan gracias a la alta temperatura de la superficie y el calentamiento del material desde el interior.

2.1.2 Tiempos de secado cortos

Masilla relleno	2-3 minutos
Masilla fina	3-7 minutos
Masilla pistola	5-8 minutos
Aparejo/pintura base	4-8 minutos
Esmalte/pintura de acabado	6-10 minutos
Laca/Barniz/Clear	5-10 minutos

2.1.3 Bajo consumo energético

Con la tecnología de radiación infrarroja de onda corta y los reflectores de oro, se utiliza eficazmente la energía aportada.

2.1.4 Superficies de secado

Superficies de secado de chapa pintada en negro con el secador IRT-400 XLNC a una distancia de 60 cm:

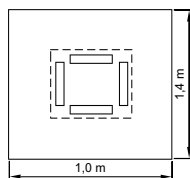

IRT-401

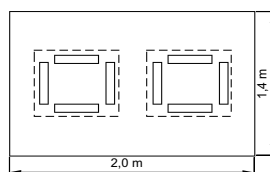

IRT-402

3. Especificaciones

IRT-401 XLNC

Fuente de radiación infrarroja de onda corta				
	230 V, 1 ~	230 V, 3 ~	400 V, 3 ~	460 V, 3 ~
Tensión nominal	220-240 V 1 ~/PE	220-240 V 3 ~/PE	380-420 V, 3 ~/PE	440-480 V, 3 ~/PE
Frecuencia nominal	50 - 60 Hz	50 - 60 Hz	50 - 60 Hz	50 - 60 Hz
Amperaje nominal	26 A	15 A	9 A	9 A
Potencia nominal	6 kW	6 kW	6 kW	6 kW
Fusible	32 A lento	16 A lento	10 A lento	10 A lento
Temp de secado	Max 170°C	Max 170°C	Max 170°C	Max 170°C
Nivel de sonoridad	< 70 dB (A)	< 70 dB (A)	< 70 dB (A)	< 70 dB (A)

IRT-402 XLNC

Fuente de radiación infrarroja de onda corta				
	230 V, 1 ~	230 V, 3 ~	400 V, 3 ~	460 V, 3 ~
Tensión nominal	220-240 V 1 ~/PE	220-240 V 3 ~/PE	380-420 V 3 ~/PE	440-480 V 3 ~/PE
Frecuencia nominal	50 - 60 Hz	50 - 60 Hz	50 - 60 Hz	50 - 60 Hz
Amperaje nominal	48 A	30 A	16 A	16 A
Potencia nominal	12 kW	12 kW	12 kW	12 kW
Fusible	50 A lento	32 A lento	16 A lento	16 A lento
Temp de secado	Max 170°C	Max 170°C	Max 170°C	Max 170°C
Nivel de sonoridad	< 70 dB (A)	< 70 dB (A)	< 70 dB (A)	< 70 dB (A)

Ver las medidas y las especificaciones en la última página.

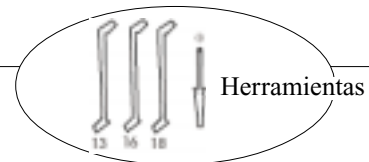

4. Montaje

4.1 Empezar atornillando las ruedas de la base, colocando la rueda bloqueable detrás. Atornillar el soporte de columna en la base. **NOTA:** apretar los tornillos a mano, provisionalmente. Para facilitar el montaje, active el freno en la rueda frenada.

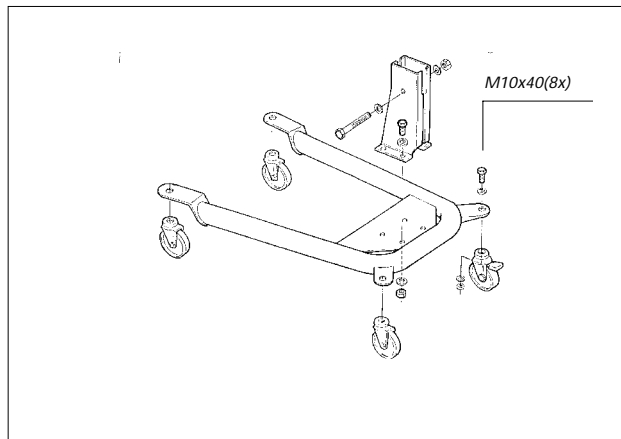

4.2 Colocar la columna en el soporte. Apretar todos los tornillos. Montar la empuñadura.

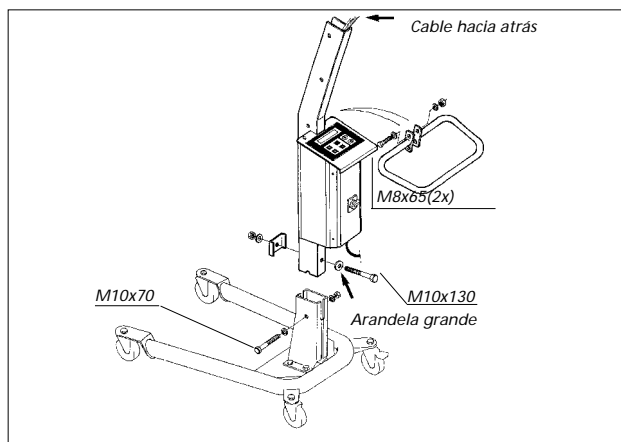

4.3 Montar los brazos y la pieza redonda en la columna, empezando con el brazo inferior. Brazo paralelo en la posición levantada. Puede ser necesario apretar nuevamente los cuatro bulones del brazo paralelo después de un tiempo de uso.

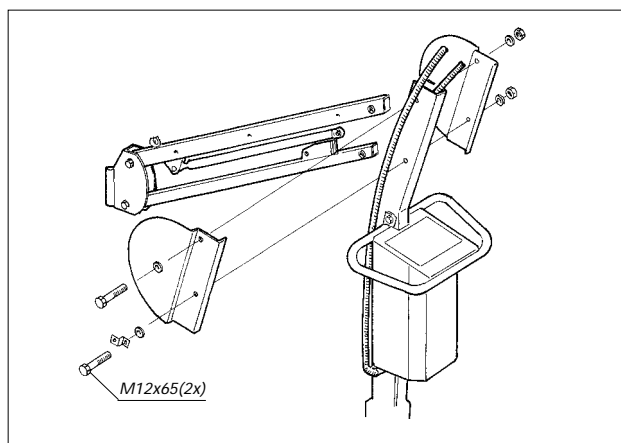

4.4 Montar la horquilla y los cassettes.

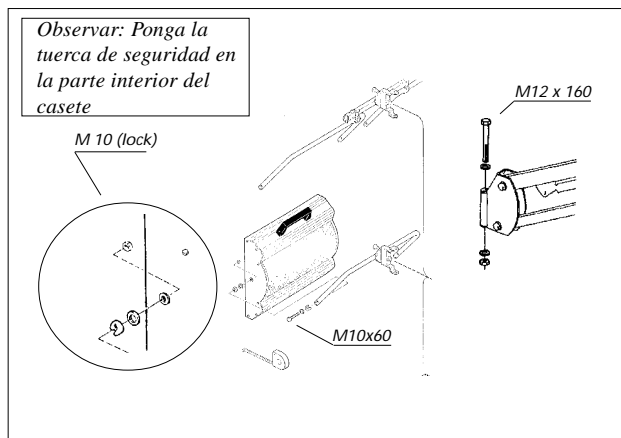

- 4.5 Soltar la placa delantera con los dos tornillos situados en el borde superior del cassette. Doblar la placa hacia fuera y sacarla de la ranura. Pasar el conector de cables por el orificio del panel trasero. Atornillar el conector en el perfil del casete. Enchufar el conector de cables y atornillar el pasacables, fijando la chapa pequeña sobre el orificio. Volver a montar la placa delantera.

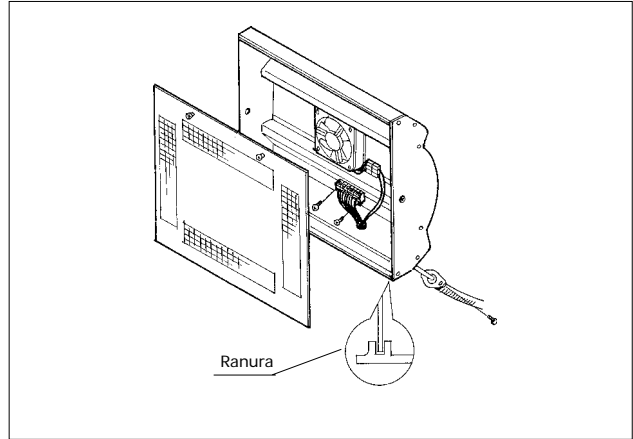

- 4.6 Coloque el manguera en la pinza situada encima del brazo cuando el brazo paralelo está en la posición inferior. Montar la protección utilizando los seis tornillos.

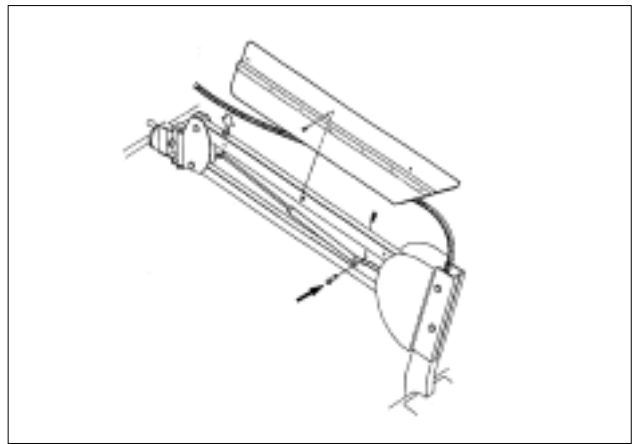

- 4.7 Montar la caja del sensor de temperatura en el lateral del cassette. Atar el manguera del sensor de temperatura sobre el clip con una abrazadera. Saque el sombrerete protector del pirómetro.

Aclaración: En IRT 4032 XLNC, el pirómetro debe estar colocado al costado derecho del casete izquierdo. La manguera con marca "1" y el pirómetro, deben ser instalados en el mismo casete.

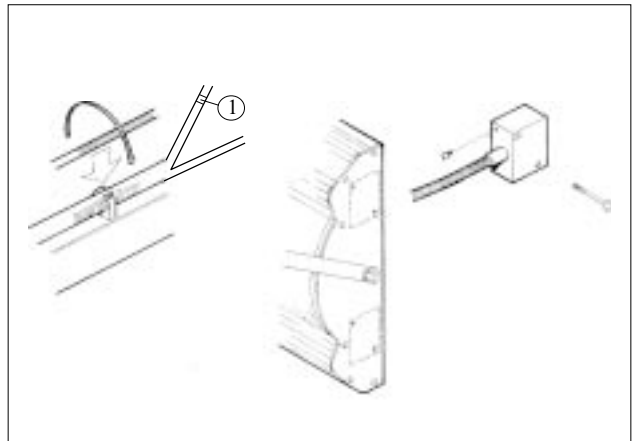

5. Zona de trabajo

El secador móvil debe utilizarse en un local bien ventilado: la concentración de disolventes no debe ser superior al 50% del límite inferior de explosión.

Está prohibido almacenar o utilizar materiales que contengan disolventes dentro de un radio de 5 metros alrededor del secador.

El secador no debe exponerse a neblina de pintura, polvo de pulido ni disolventes.

6. Manejo

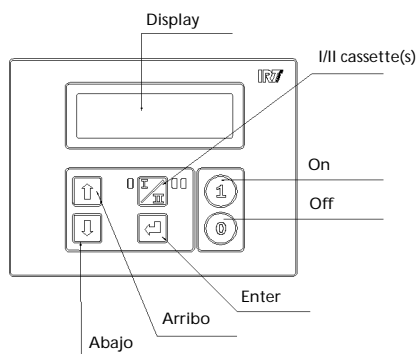

- 6.1 Comprobar que el interruptor principal esté desconectado: posición 0
- 6.2 Conectar el enchufe del secador en una toma de pared adecuada.
- 6.3 Poner el interruptor principal en la posición 1: se enciende el display. Si el idioma es erróneo, ver el capítulo 7: "Ajustes y autoverificación".
- 6.4 En los secadores móviles con dos cassettes puede elegirse el funcionamiento en uno o ambas cassettes con la tecla "I/II". La selección puede hacerse antes de la puesta en marcha y durante el funcionamiento.
- 6.5 Seleccionar el programa de secado previsto con las teclas de flecha. Las alternativas preprogramadas son: masilla basta, masilla fina, relleno, pintura base, pintura de acabado y barniz. Confirmar la alternativa con "Enter" para que los parámetros programados se visualicen*
o
- 6.6 Pulsar "1" para iniciar la medición de distancia. Ajustar el cassette de tal manera que el círculo del laser se ubica dentro de la superficie que intenta secar.
El display y un zumbido indican cuando está ajustada la distancia correcta. Cuando la distancia sea correcta, pulsar "1" para iniciar el ciclo de calentamiento: las lámparas parpadean y se ponen en marcha los ventiladores refrigerantes.
El display indica el tiempo restante de precalentamiento y secado respectivamente. Es posible cambiar entre tiempo restante y temperatura actual pulsando "Enter".
- 6.7 Para interrumpir la secuencia de calentamiento antes de que termine el programa, pulsar "0". Cuando concluye el programa de secado, los ventiladores siguen funcionando durante tres minutos para refrigerar las lámparas.

7. Ajustes y autoverificación

Las secuencias de ajuste que siguen deben efectuarse en el orden indicado. No obstante, después de efectuar un cambio en cualquier posición se puede volver al menú principal pulsando "0".

Poner el interruptor principal en la posición "0". Pulsar simultáneamente ambas teclas de flecha y poner el interruptor principal en la posición "1".

7.1 Selección de idioma

Hojear con las teclas de flecha (arriba-abajo) hasta encontrar el idioma deseado. Confirmar la selección con "Enter".

7.2 Default selection

La unidad tiene valores del secado (potencia) programados de la fábrica en dos niveles distintos. La máquina viene de la fábrica con los valores bajos puestos (Programa Bajo). Si Ud ya tiene experiencia de este equipo poderoso, puede cambiar por valores altos seleccionando "Programa Alto". Confirme la selección tecleando ENTER.

7.3 Cambio entre °C y °F

Ahora se visualiza °C y °F. Seleccionar la alternativa deseada con las teclas de flecha (arriba-abajo) y confirmar la alternativa parpadeante con "Enter".

7.4 Estadística

Ahora aparecen las horas y minutos de trabajo acumulados; confirmar pulsando "Enter". Ahora aparece el total de veces de funcionamiento del equipo; confirmar pulsando "Enter".

7.5 Reposición de la memoria de programas

Ahora se presenta la pregunta de si se desea reponer la memoria de programas. Afirmar o negar con las teclas de flecha (arriba-abajo). En caso afirmativo ("Sí") se reponen los programas de secado preprogramados a los parámetros ajustados en fábrica y se ponen a cero los tres programas complementarios. En caso negativo ("No"), no se produce ningún cambio en la memoria de programas. Confirmar con "Enter".

7.6 Zumbador

Si se desea, seleccionar el sonido del zumbador al ajustar la distancia con las teclas de flecha (arriba-abajo). Confirmar con "Enter".

7.7 Autoverificación

(La autoverificación es en inglés.)

La pregunta siguiente que se presenta es la referente a la ejecución de la autoverificación. Esta es una forma sencilla de comprobar que todas las funciones son correctas o detectar fallos si se sospecha que algo no funciona debidamente.

Afirmar o negar con las teclas de flecha (arriba-abajo). Confirmar con "Enter".

La autoverificación contiene:

7.7.1 Control de las teclas

Controla todas las teclas del panel de mando. Al pulsar cada tecla debe visualizarse el símbolo correspondiente en el display. Pulsar "Enter" durante unos tres segundos para proseguir con la autoverificación.

* Para información sobre los parámetros de programa, ver el apartado 7.8: "Ajuste de la secuencia de secado".

7.7.2 Control del display

Primero deben pasar varios símbolos por el display. Pulsar "Enter" para mostrar todos los puntos del display. Volver a pulsar "Enter" para controlar que no hay ningún punto activado. Pulsar de nuevo "Enter" para continuar con la autoverificación.

7.7.3 Control de los diodos y el zumbador

Ahora se encienden durante unos dos segundos los tres diodos indicadores del número de cassettes en funcionamiento. Luego se verifica automáticamente el zumbador.

7.7.4 Control del cassette infrarrojo

Ahora se encienden las lámparas del cassette infrarrojo. Comprobar que se enciendan todas. El control tiene un tiempo límite de max. 10 segundos. Pulsar "Enter" para continuar con la autoverificación.

7.7.5 Control del ventilador de cassette

Ahora debe ponerse en marcha el ventilador del cassette (se comprueba con el ruido). Pulsar "Enter" para continuar. Encaso negativo, mirar el cuadro de errores.

¡Atención! Si el secador está equipado con dos cassettes, repetir los pasos 7.7.4 y 7.7.5 con el segundo cassette.

7.7.6 Chequeo del indicador de laser

Apuntar el circulo de laser hacia un objeto en una distancia entre 0,3 y 1,0 m. Controlar que se ve un punto rojo en el objeto.

7.7.7 Control del sensor de temperatura

Orientar el sensor de temperatura hacia un objeto cuya temperatura se conoce y comprobar que el desvío máximo de la temperatura indicada en el display sea $\pm 3^{\circ}\text{C}$. Pulsar "Enter" para proseguir.

7.7.8 Control del sensor de distancia

Orientar el sensor de distancia hacia un objeto situado a 0,3 - 1 metro y comprobar que la distancia indicada en el display concuerde con la distancia real. Es aceptable una discrepancia de ± 3 cm. Pulsar "Enter" para continuar. Verifique que ACC sea superior a 80.

7.7.9 Control del voltaje secundario

Esta prueba controla el voltaje de operación. El valor debe estar entre 12 y 17 voltios. Pulsar "Enter" para continuar.

7.7.10 Control de EEPROM

Este control verifica que los programas son satisfactorios. Si el display indica "Passed", pulsar "Enter" para concluir la autoverificación. De otro modo, ver el esquema de localización y corrección de fallos.

7.8 Ajuste de la secuencia de secado

	Tiempo	Temp/ tiempo	Temp. máx.	
Program	2	10	60	Pre calentamiento
	4	18	110	Secado

Seleccionar la secuencia de secado prevista siguiendo las instrucciones de manejo. Confirmar la selección con "Enter": los parámetros programados se presentan en el display.

Pulsar "Enter" durante unos 5 segundos; hasta que parpadee el primer parámetro = tiempo de precalentamiento.

Cambiar el parámetro parpadeante con las teclas de flecha (arriba-abajo) hasta obtener el valor deseado. Confirmar con "Enter".

Ahora parpadea el segundo parámetro = subida de temperatura C/min. Cambiar el parámetro parpadeante con las teclas de flecha (arriba-abajo) hasta obtener el valor deseado. La subida de temperatura máxima es de $30^{\circ}\text{C}/\text{min}$. Confirmar con "Enter".

Ahora parpadea el tercer parámetro = temperatura máxima de precalentamiento. Cambiar el parámetro parpadeante con las teclas de flecha (arriba-abajo). Confirmar con "Enter".

Repetir el procedimiento para cambiar los parámetros de secado final.

Cuando se pulsa "Enter" por última vez y dejan de parpadear todos los parámetros, éstos se quedan en la memoria.

7.9 La función y la desactivación del pirómetro (sensor de temperatura)

El pirómetro mide la temperatura media de una superficie circular de 30 cm de diámetro situada frente al pirómetro, por lo que se debe tratar de tapar esta superficie con la superficie que se quiere calentar. De lo contrario, pueden producirse grandes variaciones entre los valores programados y los reales. Si existe una desviación entre el valor de referencia y el valor real mayor que 30°C , la pantalla mostrará "Secado erroneo". NB! Este alarma funciona sólo si el nivel de secado "Programa alto" ha sido elegido. Pulse "0" para ajustar a cero y verifique el punto de medición del pirómetro. El valor de referencia es la curva de temperatura que ha sido programada en el secador. El valor real, consecuentemente, es el valor instantáneo que intenta acompañar la curva de temperatura programada.

Desactivación del pirómetro:

En el transcurso del programa de secado, pulsar las teclas de flecha (arriba-abajo) simultáneamente durante unos 5 segundos. Ahora el secador trabaja a media potencia de precalentamiento durante el tiempo ajustado, y a plena potencia en el secado final durante el tiempo ajustado. Esto puede ser adecuado para secar superficies cuya temperatura es difícil de medir con el pirómetro.

El pirómetro se conecta nuevamente de forma automática una vez terminado el programa de secado. Para reacoplar durante el mismo ciclo de secado, pulsar "Flecha arriba" y "Flecha abajo" simultáneamente durante 5 s.

- 1 Ejemplo de programación de IRT 400 XLNC**
PRECALENTAMIENTO
 Temperatura inicial 20 °C (68 °F)
 Tiempo 4 min
 Subida de temperatura 15°C (27 °F)/min
 Temperatura final 80°C (176 °F)

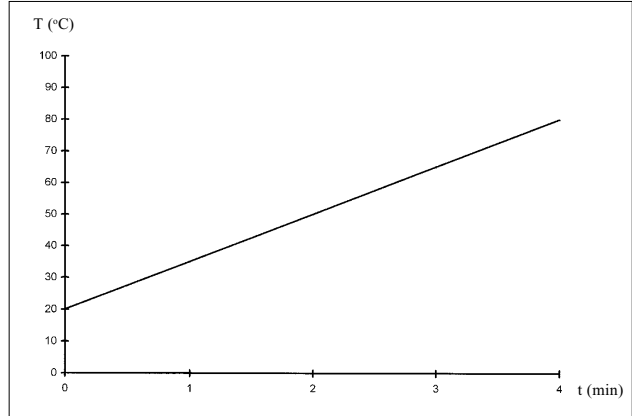

- 2. Combinación de precalentamiento y calentamiento final**
PRECALENTAMIENTO
 Temperatura inicial 20°C (68 °F)
 Tiempo 4 min
 Subida de temperatura 20°C (36 °F)/min
 Temperatura final 60°C (140 °F)

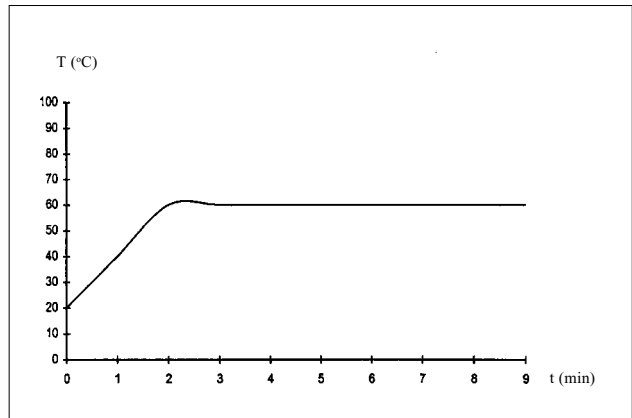

- CALENTAMIENTO FINAL**
 Temperatura inicial 60°C (68 °F)
 Tiempo 5 min
 Subida de temperatura 5°C (18 °F)/min
 Temperatura final 60°C (140 °F)

- 3 Combinación de precalentamiento y calentamiento final**
PRECALENTAMIENTO
 Temperatura inicial 20°C (68 °F)
 Tiempo 4 min
 Subida de temperatura 10°C (18 °F) /min
 Temperatura final 60°C (140 °F)

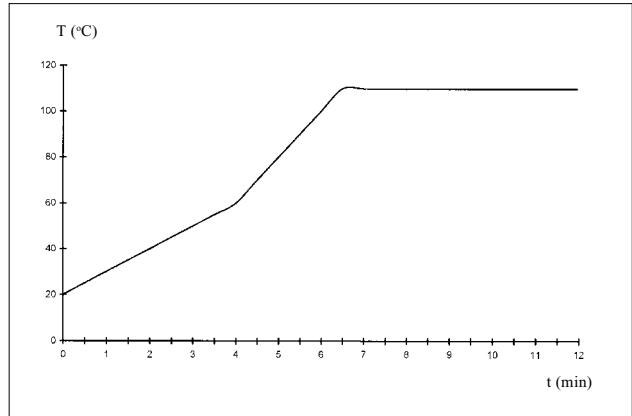

- CALENTAMIENTO FINAL**
 Temperatura inicial 60°C (140 °F)
 Tiempo 8 min
 Subida de temperatura 20°C (36 °F)/min
 Temperatura final 110 °C (230 °F)

- 4. Combinación de precalentamiento y calentamiento final**
PRECALENTAMIENTO
 Temperatura inicial 20°C (68 °F)
 Tiempo 6 min
 Subida de temperatura 20°C (36 °F)/min
 Temperatura final 60°C (140 °F)

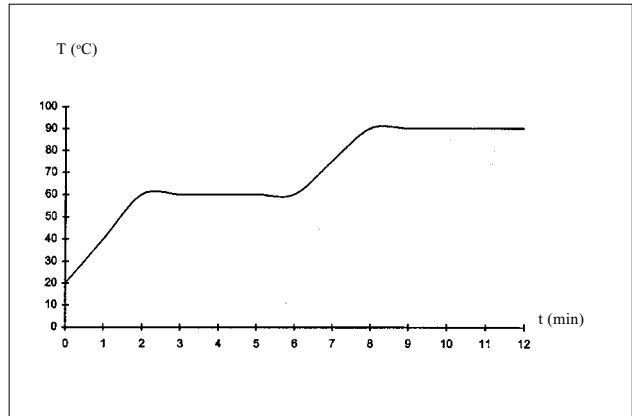

- CALENTAMIENTO FINAL**
 Temperatura inicial 60°C (140 °F)
 Tiempo 6 min
 Subida de temperatura 15°C (27 °F)/min
 Temperatura final 90 °C (194 °F)

8. Control y mantenimiento

Semanalmente

Comprobar que todas las lámparas están encendidas cuando funciona el secador móvil. Una lámpara dañada produce una temperatura irregular en la superficie calentada.

Controlar también que todos los cables estén intactos. ¡Peligro! Un cable dañado puede comportar peligro de muerte.

Mensualmente

Revisar los reflectores de oro. Si los reflectores están dañados o muy sucios puede averiarse el cuerpo reflector, el cassette o ambos.

Trimestralmente

El filtro de aire debe cambiarse como mínimo cada tres meses o cuando la superficie exterior se ensucia.

8.1 Cambio del filtro

1. Soltar los dos clips metálicos de los extremos del cassette.
2. Sacar el filtro tirando de él hacia fuera.
3. Montar el filtro nuevo con el logotipo IRT hacia fuera.
4. Introducir los cantos longitudinales del filtro en las ranuras del cassette.
5. Colocar los clips metálicos.

¡Atención! El filtro es desechable y no debe limpiarse con aire comprimido, puesto que se reduce considerablemente la capacidad filtrante.

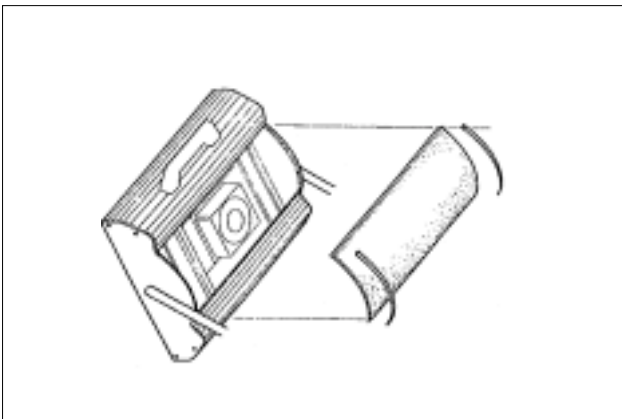

8.2 Cambio de las lámparas infrarrojas

¡Atención! No tocar la lámina reflectora revestida de oro ni el tubo de vidrio de la lámpara nueva. Mantener el papel protector en la lámpara hasta que ésta esté montada.

¡Atención! La potencia nominal de las lámparas horizontales es de 2 kW, y la de las verticales de 1 kW. No deben confundirse las lámparas. Comprobar que la lámpara nueva tenga la marca correcta.

1. Desconectar el interruptor principal (0) del secador.
2. Desenchufar el secador de la toma de pared.
3. Aflojar los tres tornillos de la parte superior de la placa frontal según el punto 5 de las instrucciones de montaje.
4. Desenchufar el conector de cables.
5. Aflojar los cuatro tornillos de los extremos del reflector y sacar éste de la placa.
6. Sacar la rejilla protectora y desenroscar los extremos de la lámpara.
7. Montar la lámpara nueva.

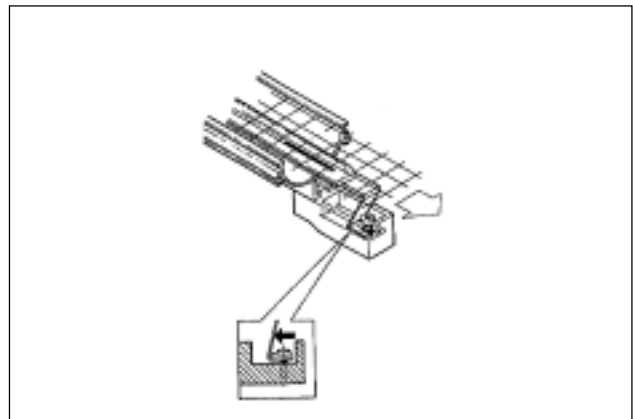
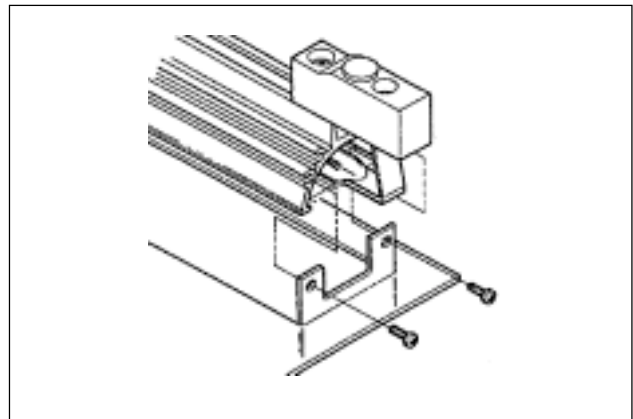

9. Localización y corrección de fallos

Realice primero la autoverificación que se indica en el punto 7 para localizar el fallo.
Tome las medidas indicadas en el cuadro.

Problema	Posible causa	Medida a tomar
El display y los diodos no se encienden	No hay tensión al control electrónico	Compruebe si hay tensión
	Tarjeta de circuito impreso dañada	Cambie la tarjeta
No ocurre nada al presionar los botones	Tarjeta de circuito impreso dañada	Cambie la tarjeta
El casete/los casetes no se enciende(n)	El conector no funciona	Controle/Cambie el conector
	Relé Solid State dañado	Cambie el relé
	Ventilador defectuoso	Cambie el ventilador
Algunas lámparas no se encienden	Lámpara dañada	Cambie la lámpara
	Falta una de las fases	Controle los fusibles
		Controle el conector
El móvil no funciona como un XLNC (no se indica ninguna temperatura, sólo cuatro parámetros al ajustar los valores)	Error de conexión entre la tarjeta de circuito impreso pequeña y grande	Repare/cambie la tarjeta de circuito impreso
	/Pyrometer/ Pirómetro defectuoso	Cambie el pirómetro y la tarjeta del pirómetro
"Secado erroneo" es mostrado en el display	El pirómetro está midiendo a fuera del objeto	Corrige el punto de medido del pirómetro
Las lámparas brillan con intensidad máxima y no es posible apagar la máquina	Relé de estado sólido defectuoso	Cambie el relé de estado sólido

10. Riesgos

Equipo eléctrico

El equipo funciona con una tensión eléctrica que comporta peligro de muerte.

Cuando sea necesario trabajar en el equipo eléctrico:

Desenchufar el secador de la toma de pared.
Avisar a un electricista. Los trabajos en el equipo eléctrico debe efectuarlos un electricista calificado.

Incendio y explosión

El local en que se utiliza el secador móvil debe tener la ventilación suficiente para que la concentración de disolventes nunca sea superior al 50% del límite inferior de explosión.

Está prohibido utilizar materiales conteniendo disolventes dentro de un radio de 5 metros alrededor del secador.

No exponer el secador a neblina de pintura, polvo de pulido ni disolventes.

La distancia entre el cassette y el objeto a secar nunca debe ser inferior a 0,5 metros. No orientar el cassette hacia materiales inflamables.

¡PELIGRO! Radiación térmica intensa.

Debe evitarse tanto como sea posible exponer las manos, la cara y demás partes del cuerpo a la radiación térmica.

11. Diagrama eléctrico

Página 62-65.

12. Instrucciones para el propietario

El propietario del secador móvil debe elaborar instrucciones de empleo comprensibles para los usuarios (en la forma y el lenguaje), considerando el contenido de este manual y las condiciones prevalentes en el lugar de trabajo. Las instrucciones de empleo deben estar a disposición de los usuarios del secador en un lugar conocido por ellos.

Los usuarios del secador deben seguir las instrucciones de empleo.

13. Declaración de conformidad

Nosotros **Hedson Technologies AB**
Box 1530
S-462 28 VÄNERSBORG
Sweden

declaramos bajo nuestra exclusiva responsabilidad la conformidad del producto:

IRT-401 XLNC, IRT-402 XLNC

.....
al que se refiere esta declaración, con la u otros documentos normativos.

SS-EN 60204-1, EN 292-1, EN 292-2, EN 50081-1, EN 50082-2, SS-EN ISO 9001

.....
de acuerdo con las disposiciones de Directiva

73/23/CEE, 89/336/CEE, 98/37/CE

.....
Vänersborg 2002-06-05

Hedson Technologies AB

Erik Johansson

IRT-401/5000-41, 400 V, 3 ~

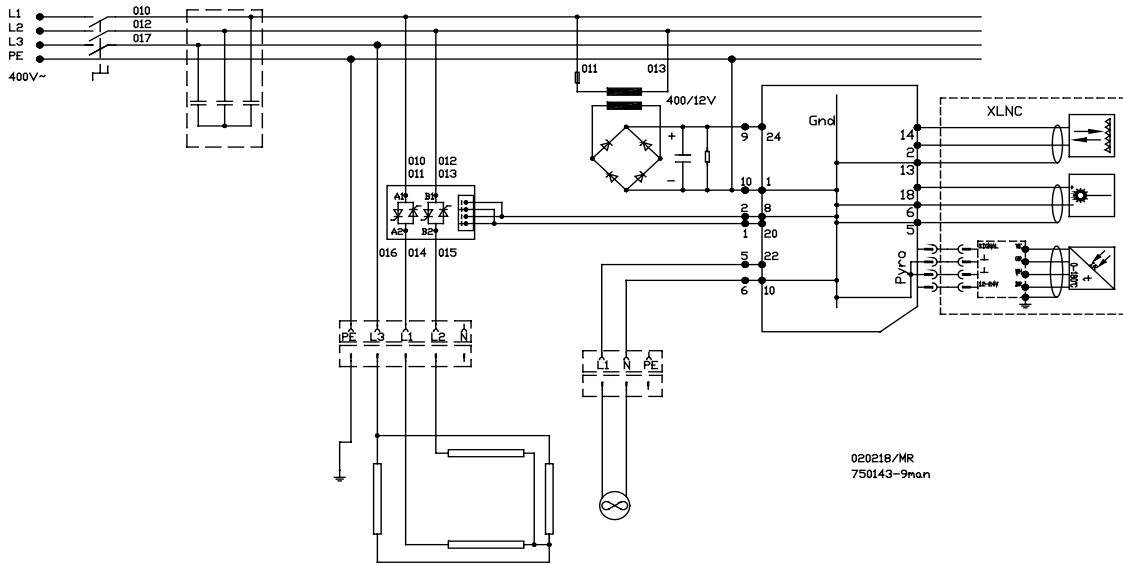

IRT-402, 230 V, 1 ~ NA

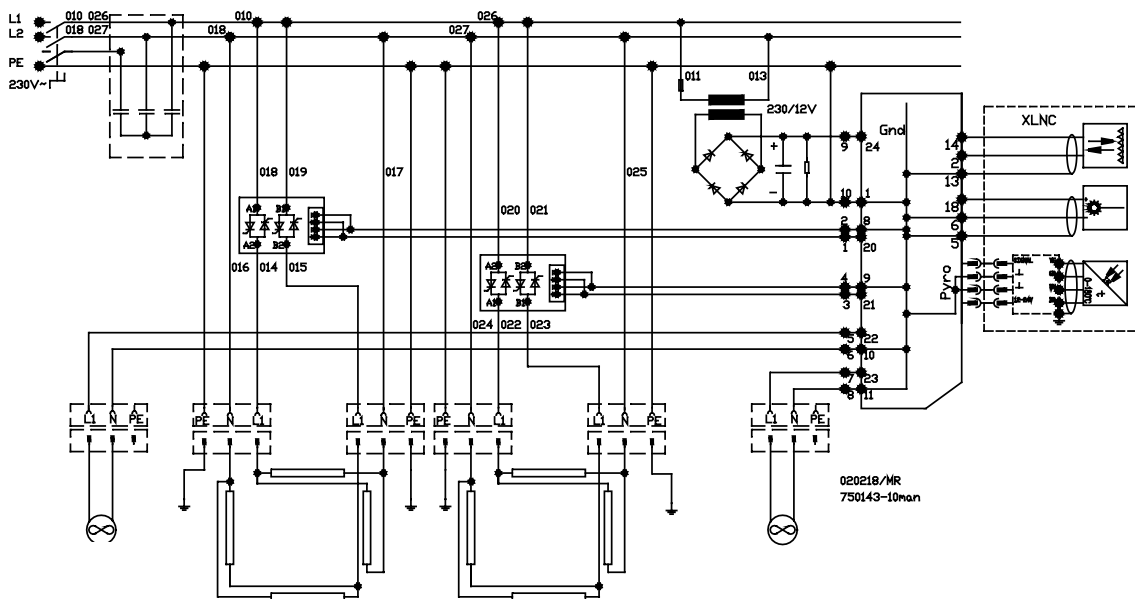

IRT-402/5000-42, 230 V, 3 - EU

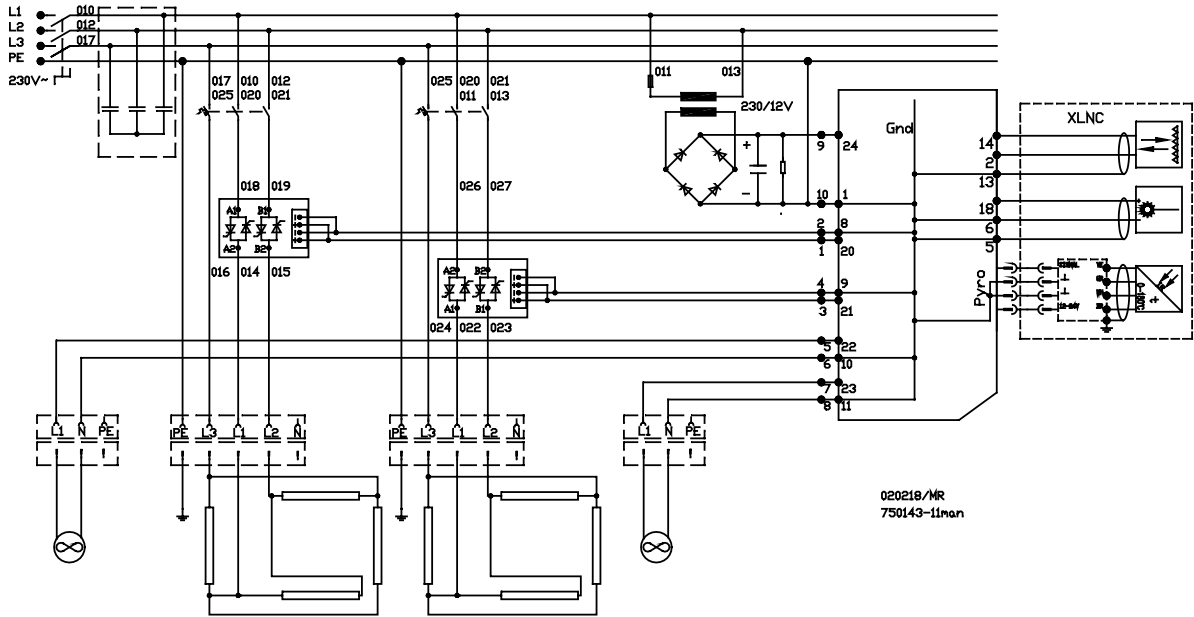

IRT-402/5000-42, 230 V, 3 - NA

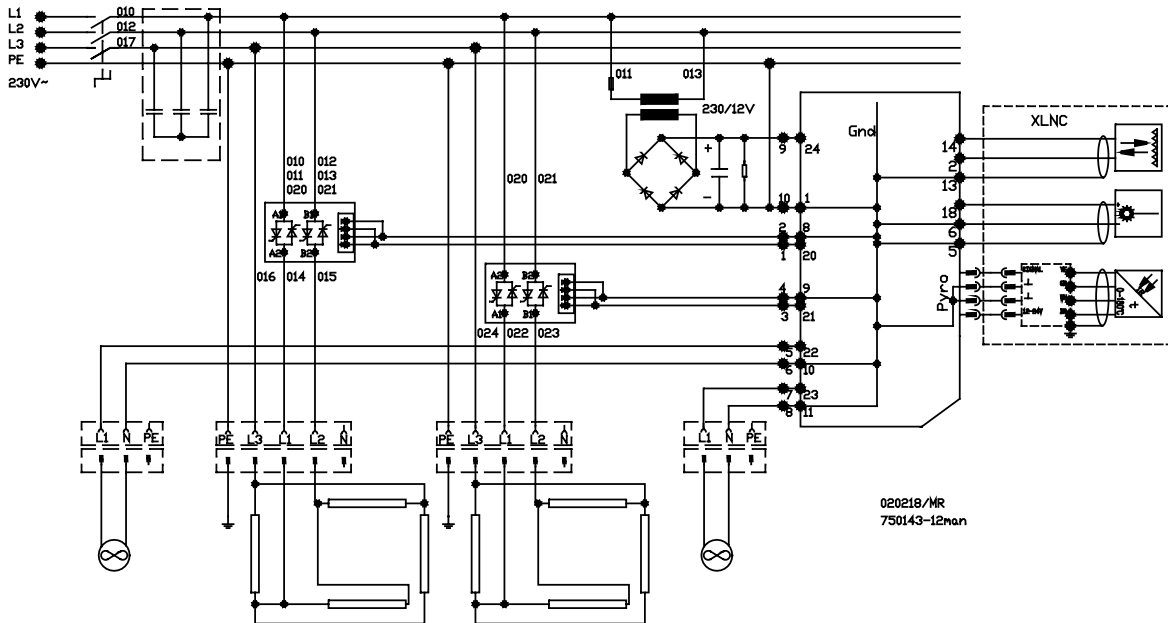

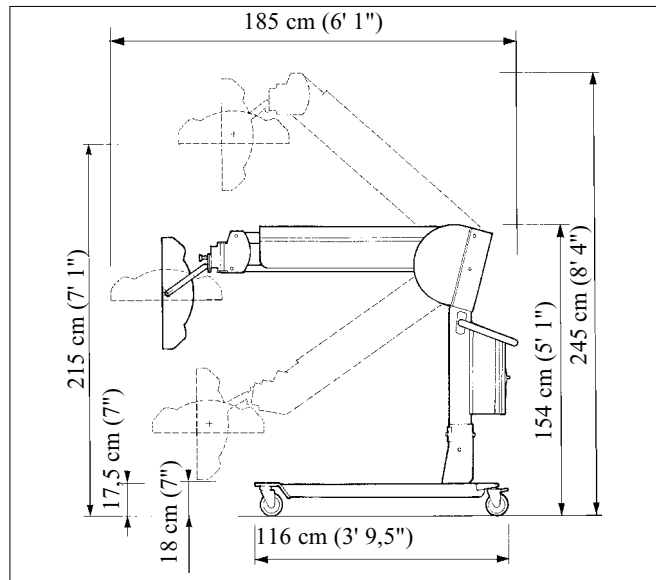

IRT-401 XLNC

~ 62 kg (137 lb)

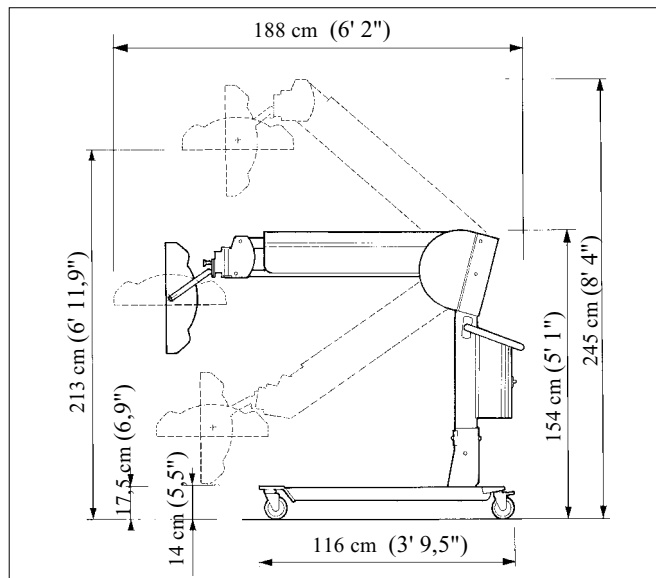

IRT-402 XLNC

~ 70 kg (154 lb)

