

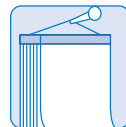

Lavatrice Adora SL/SLD

Istruzioni per l'uso

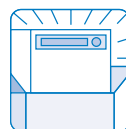

Cara cliente, caro cliente della V-Zug

La ringraziamo per aver scelto uno dei nostri prodotti.

Il suo apparecchio soddisfa elevate esigenze, mentre l'uso è molto semplice. Si prenda ugualmente il tempo necessario occorrente a leggere queste istruzioni per l'uso. La lettura le permetterà di comprendere meglio l'apparecchio e di utilizzarlo in modo ottimale e senza disturbi. **Si prega di osservare gli avvertimenti sulla sicurezza a pagina 2 e le brevi istruzioni sulla pagina di copertina posteriore.**

Le auguriamo molta soddisfazione e facilitazione durante l'uso dell'apparecchio.

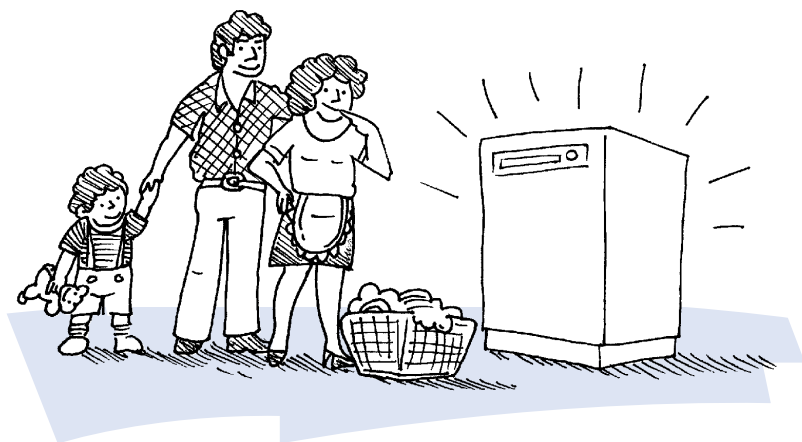

Avvertimenti importanti

2

**La sua lavatrice**

- Descrizione 6
- Elementi di comando e d'indicazione 8
- Funzioni 9
- Protezione per bambini 12
- Tabelle dei programmi 14

**Lavare**

- Preparazione e caricamento della lavatrice 18
- Selezione del programma di lavaggio 22
- Terminare il lavaggio 28

**Indicazioni**

30

**Guasti**

33

**Cura e manutenzione**

35

**Allegati**

- Consigli per il bucato 38
- Regolazione dei valori fissi dei programmi 41
- Dati tecnici 44
- Indice 45

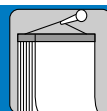
**Assistenza tecnica**

49



Le sue istruzioni per l'uso

Conservi le presenti istruzioni nelle vicinanze dell'apparecchio, per poterle consultare ogni volta che lo desidera. Nel caso vendesse o lasciasse in uso a terzi la lavatrice, non dimentichi di fornire assieme a essa le istruzioni per l'uso, nonché quelle d'installazione, in modo che il nuovo proprietario disponga di tutte le indicazioni relative al corretto uso della lavatrice.

Prima di procedere alla prima messa in esercizio:

- la lavatrice dev'essere installata e allacciata conformemente alle istruzioni d'installazione separate,
- bisogna rispettare gli avvertimenti sulla sicurezza qui appresso,
- è indispensabile togliere tutti gli elementi di sicurezza per il trasporto (seguire le istruzioni sulla lavatrice). Un elemento di sicurezza rimasto al suo posto può causare danni alla macchina o all'arredamento del locale,
- occorre eseguire un lavaggio senza biancheria (programma biancheria colorata 60 °C con mezzo bicchiere di detersivo) per eliminare ogni residuo di grasso rimasto nella lavatrice dopo che è uscita di fabbrica.

Avvertimenti relativi alla sicurezza

Questa lavatrice è conforme alle norme riconosciute della tecnica e alle prescrizioni di sicurezza in materia. Malgrado questo, l'uso appropriato è premessa indispensabile per evitare danni e infortuni. Si prega quindi di rispettare le istruzioni che seguono e quelle più avanti nel testo.

- La lavatrice dev'essere installata e allacciata alla rete conformemente alle istruzioni d'installazione separate. Questo lavoro dev'essere eseguito da un installatore/elettricista autorizzato.
- Il tubo flessibile che scarica l'acqua in un lavandino o nella vasca da bagno dev'essere fissato in modo da non poter scivolarne fuori. Verificare che l'acqua defluisca con sufficiente rapidità. Pericolo d'inondazione!
- Evitare di mettere in esercizio la macchina se:
 - è danneggiata la linea d'alimentazione oppure

– la lavatrice presenta danni evidenti nella zona del pannello dei comandi, del piano di lavoro o nella zona dello zoccolo. In questo caso, bisogna interpellare il nostro servizio clienti.

- E' vietato effettuare modificazioni, interventi o tentativi di riparazione, in particolare utilizzando utensili (cacciaviti, ecc.) all'esterno o all'interno della lavatrice. Le riparazioni, specialmente quelle delle parti elettriche, possono essere eseguite esclusivamente da personale specializzato. Riparazioni non eseguite a regola d'arte possono causare infortuni gravi, danni e guasti di funzionamento. In caso di guasto di funzionamento o di difetto alla sua lavatrice, consulti il capitolo «Assistenza tecnica» e, se necessario, chiedi l'intervento del nostro servizio clienti. Usare solamente ricambi originali.

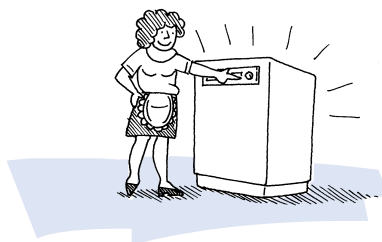

Per l'uso:

- La lavatrice è prevista per essere usata dagli adulti, che conoscono il contenuto delle presenti istruzioni per l'uso. I bambini non sono in grado di riconoscere i rischi connessi con l'uso della lavatrice. Questa non è un giocattolo. Occorre perciò provvedere alla necessaria sorveglianza e tener lontani anche gli animali domestici.
- Non appena si constata un difetto di funzionamento, staccare la macchina dalla rete elettrica (estrarre la spina) e chiudere il rubinetto dell'acqua.
- La lavatrice è prevista per lavare articoli tessili a uso casalingo con acqua e con i detersivi per lavatrici automatiche normalmente in commercio. Essa è destinata unicamente all'uso casalingo e agli scopi indicati. Nel caso d'impiego diverso da quello previsto o non conforme alle prescrizioni, il fabbricante non si assume alcuna responsabilità per eventuali danni che potrebbero verificarsi alla macchina.

- Nella lavatrice non si devono lavare:
 - articoli tessili puliti, trattati o imbevuti di sostanze chimiche, detersivi o solventi infiammabili (benzina solvente, alcole, smacchiatori, olio, vernici, cere, ecc.) (pericolo d'incendio e d'esplosione). Articoli tessili contenenti simili sostanze devono prima essere lavati a mano nell'acqua, oppure lasciati fino a evaporazione completa dei solventi;
 - articoli tessili contenenti rinforzi metallici (rischio di danneggiamento alla macchina).
- Per proteggere la biancheria, attenersi ai relativi simboli di cura e alle indicazioni nel capitolo «Consigli per il bucato» delle presenti istruzioni.
- Non immettere mai solventi al posto dell'acqua, del detersivo e degli ammorbidenti o in aggiunta a essi (per es. trementina, benzina solvente) nella lavatrice (rischio d'incendio e d'esplosione).
- Usare esclusivamente prodotti ammorbidenti, coloranti escoloranti e altri additivi il cui uso nelle lavatrici automatiche è autorizzato esplicitamente dal produttore. Attenersi scrupolosamente alle relative istruzioni per l'uso.
- L'amido dev'essere aggiunto unicamente per la risciacquatura. In tutte le altre operazioni vi è pericolo d'esplosione.
- Depositare in luogo asciutto e fresco i detersivi, gli additivi e gli altri prodotti. Infatti, i prodotti grumosi possono causare difetti di funzionamento. Badare inoltre che questi prodotti non siano accessibili ai bambini.
- Dopo l'uso della lavatrice, chiudere dapprima il rubinetto dell'acqua e soltanto allora disinserire la corrente elettrica mediante l'interruttore a parete oppure estraendo la spina. In quest'ultimo caso, evitare di estrarre la spina tirando sul cavo. Attenzione: disinserendo la corrente elettrica prima di chiudere il rubinetto dell'acqua, si disattiva il dispositivo di protezione anti-inondazione della lavatrice. E' particolarmente importante che la corrente elettrica sia disinserita prima di procedere alla pulizia, alla cura e alla manutenzione della lavatrice.
- Non spruzzare in nessun caso l'esterno della lavatrice con acqua.
- Prima di chiudere lo sportello di caricamento e avviare un programma di lavaggio, accertarsi che nel tamburo o nel cassetto del

detersivo non vi siano corpi estranei o animali domestici. I corpi estranei come monete, chiodi, clip, ecc. possono danneggiare lavatrice e biancheria.

- Lavando a temperatura elevata, l'oblò di vetro si scalda fortemente. Evitare quindi di toccarlo!
- Con la lavatrice in funzione, all'apertura dei passaggi d'acqua (per es. del filtro a maglie larghe) oppure all'apertura forzata dello sportello di caricamento vi è forte rischio di scottatura.
- Non introdurre le mani nel tamburo che gira ancora.
- Evitare di appoggiarsi o sostenersi allo sportello aperto. Non salire sulla macchina (pericolo di ribaltamento).

Sgombero dei materiali d'imballaggio e della macchina:

- Sgomberare il materiale d'imballaggio dopo averne effettuato la cernita per il riciclaggio presso il centro di raccolta locale. Il materiale d'imballaggio non è adatto per i giochi dei bambini.
- Rendere inservibile la macchina prima di sgomberarla: tagliare il cavo d'alimentazione (ovviamente dopo aver estratto la spina dalla presa o dopo che il raccordo elettrico è stato smontato dall'elettricista!) e togliere o rendere inservibile la chiusura dello sportello, per evitare che i bambini possano rinchiudersi nella lavatrice. Accertarsi che la lavatrice venga sgomberata in modo conforme alle prescrizioni locali.

Lavatrice

- Capacità 5 kg di biancheria asciutta
- 5 programmi senza prelavaggio
- Funzioni supplementari:
 - Programma delicato
 - Prelavaggio
 - Programma abbreviato
 - Programma intensivo
- Ritardo d'avviamento
- Selezione della temperatura
- Selezione velocità di centrifugazione/arresto di risciacquo
- Marcia rapida
- Indicazione della durata e della temperatura di lavaggio, nonché della velocità di centrifugazione
- Indicazione dello stato del programma
- Indicazione degli avvertimenti e dei guasti

● Consumo d'acqua		litri
Lavaggio	Programma normale senza prelavaggio	40–60
	Programma normale con prelavaggio	56–74
	Programma per articoli delicati	43–58
	Programma abbreviato	40–60
	Programma intensivo	50–81
	Risciacquatura separata	30–67
● Velocità di rotazione del tamburo		giri/min
Lavaggio		10–50
Centrifugazione		400–1600

Costruzione della lavatrice

- 1** Elementi di comando e d'indicazione
- 2** Cassetto per detersivo
- 3** Sportello di caricamento
- 4** Chiusura dello sportello
- 5** Filtro a maglie larghe
- 6** Tubo di spurgo
- 7** Sportello frontale (modello con sportello decorativo)

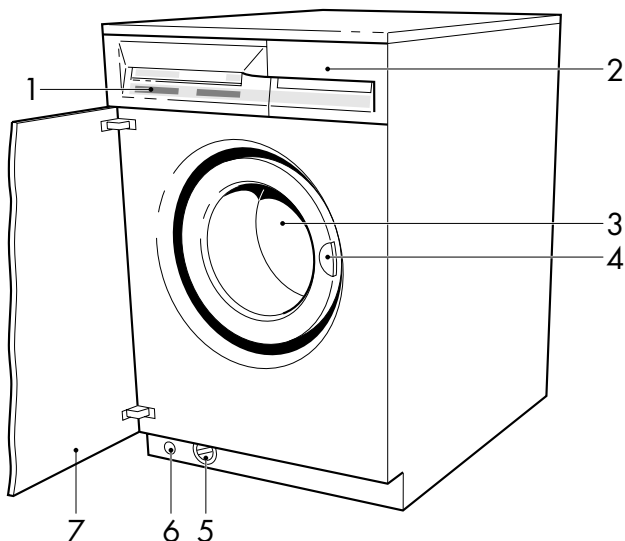

Cassetto del detersivo con:

- | | |
|---|---|
| <ul style="list-style-type: none"> a Contenitore prodotto di prelavaggio b Contenitore detersivo principale | <ul style="list-style-type: none"> c Contenitore ammorbidente d Inserto per detersivo liquido |
|---|---|

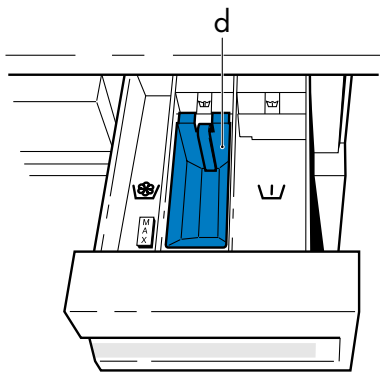
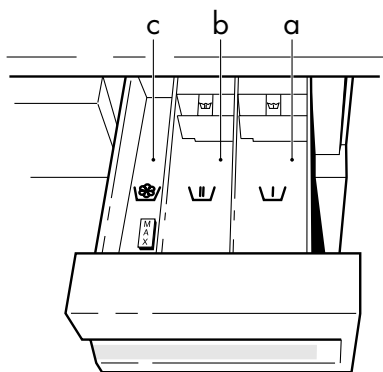

Importante: prima di mettere in funzione la lavatrice per la prima volta, il fornitore (installatore sanitario, elettricista) deve togliere l'elemento di sicurezza per il trasporto (3 viti sulla parete di fondo, conformemente alle istruzioni sulla targhetta d'installazione).

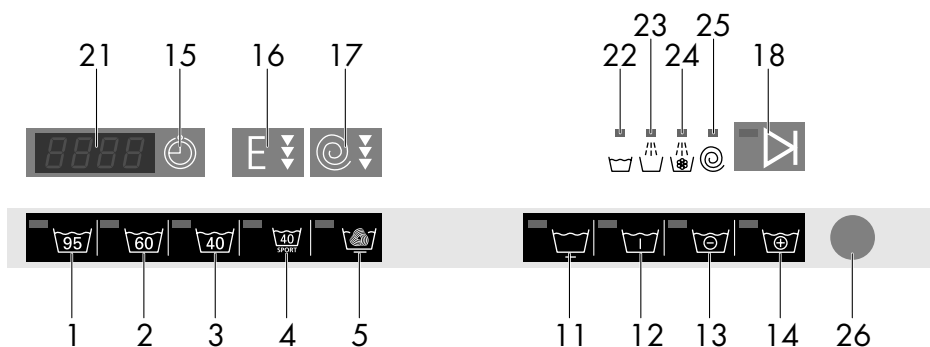

Programmi (senza prelavaggio)

- | | | | |
|----------|-----------------------------|-------|-----------------------|
| 1 | Tasto biancheria da bollire | 95 °C | con spia di controllo |
| 2 | Tasto biancheria colorata | 60 °C | con spia di controllo |
| 3 | Tasto biancheria colorata | 40 °C | con spia di controllo |
| 4 | Tasto capi sportivi | 40 °C | con spia di controllo |
| 5 | Tasto lana | 30 °C | con spia di controllo |





Funzioni supplementari

- | | | |
|-----------|--|-----------------------|
| 11 | Tasto programma delicato | con spia di controllo |
| 12 | Tasto programma prelavaggio | con spia di controllo |
| 13 | Tasto programma abbreviato | con spia di controllo |
| 14 | Tasto programma intensivo | con spia di controllo |
| 15 | Tasto programma avviamento ritardato | |
| 16 | Tasto temperatura | |
| 17 | Tasto velocità di centrifugazione | |
| 18 | Tasto marcia rapida/fine del programma | con spia di controllo |

Indicazioni





- 21** Indicazione digitale
- 22** Stato del programma prelavaggio/lavaggio
- 23** Stato del programma risciacquare
- 24** Stato del programma ammorbidire
- 25** Stato del programma centrifugare
- 26** Raccordo per computer di servizio

Programmi

Tasto	Funzione
	Biancheria da bollire 95 °C
	Biancheria colorata 60 °C
	Biancheria colorata 40 °C
	Capi sportivi 40 °C
	Lana 30 °C

Funzioni supplementari

Tasto	Funzione
	<p>Programma delicato</p> <p>Digitando questo tasto, s'inserisce il programma dei tessuti delicati corrispondente al programma in corso. L'inserzione ha per effetto una diminuzione dei movimenti di lavaggio e la riduzione della velocità di centrifugazione. Inoltre, nella risciacquatura viene aumentato il livello dell'acqua. La durata del lavaggio è parzialmente abbreviata e si elimina una centrifugazione intermedia. Nel programma Lana viene eliminata la centrifugazione intermedia.</p>

Tasto	Funzione
	<p>Prelavaggio Digitando questo tasto, s'inserisce la funzione Prelavaggio del programma in corso.</p>
	<p>Programma abbreviato Digitando questo tasto, si abbrevia la durata del lavaggio e del risciacquo.</p>
	<p>Programma intensivo Digitando questo tasto, si aumenta il livello dell'acqua e si prolunga la durata del lavaggio. Si usa nel caso di capi estremamente sporchi, come per es. le tute di lavoro.</p>
<p>Il programma intensivo e quello abbreviato si escludono a vicenda, per cui è possibile selezionare una sola di queste due funzioni.</p>	
	<p>Ritardo dell'avviamento L'inizio della messa in moto può essere ritardato a passi da una a 15 ore. Gli orari di bloccaggio della corrente prolungano il ritardo in funzione della loro durata. Tuttavia, questa durata non viene visualizzata.</p>
	<p>Temperatura E' possibile ridurre la temperatura di lavaggio programmata a passi di 10 °C (di 15 °C al di sopra degli 80 °C). Questo permette di lavare economizzando energia gli articoli tessili poco sporchi, non macchiati. Nel programma Lana, la temperatura può essere aumentata da 30 °C a 40 °C.</p>

Tasto

Funzione

**Velocità di centrifugazione**

La velocità di centrifugazione può essere variata a passi di 400 o di 200 giri al minuto.

Questo permette di centrifugare con maggior cura gli articoli tessili delicati. Aumentano tuttavia i tempi d'asciugatura (maggior consumo d'energia).

Arresto del risciacquo

Riducendo la velocità di centrifugazione fino a zero (la spia © si spegne), il programma s'arresta dopo l'ultima risciacquatura e la biancheria rimane immersa nell'acqua del risciacquo.

Questo evita lo sgualearsi della biancheria delicata. Essa può esser stesa grondante d'acqua o rimanere per qualche tempo in macchina.

Il programma deve concludersi prima dell'apertura dello sportello di caricamento, affinché l'acqua possa essere pompata dalla macchina (vedere «Terminare il lavaggio»).

**Marcia rapida** (Cambiare/annullare il programma)

I singoli segmenti del programma possono essere annullati passo a passo in qualsiasi momento.

Questa protezione ha per scopo di evitare che un bambino possa avviare o cancellare incidentalmente un programma.

Inserzione e disinserzione della protezione per bambini

(Questa regolazione è possibile soltanto a programma terminato e può esser bloccata in caso di bisogno, vedere «Appendice: Regolazione dei valori fissi di programmi»).

- ▶ Premere e mantenere premuto il tasto Ritardo d'avviamento, poi digitare anche il tasto Marcia rapida.

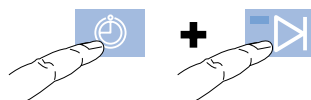

- Sul indicazione si accendono quattro trattini – – – –. Dopo ca. 15 secondi, questi si spengono, la protezione per bambini rimane attiva, vale a dire che l'azionamento di un tasto rimane senza effetto.
- Se si preme un tasto di programma, i quattro trattini riappaiono per 15 secondi circa.

La protezione per bambini viene disattivata azionando gli stessi tasti nella medesima sequenza.

Uso della lavatrice a protezione per bambini attivata

Per l'uso valgono le indicazioni del capitolo «Lavare». Inoltre, si deve osservare che la protezione per bambini attivata può essere aggirata soltanto premendo due tasti contemporaneamente.

- ▶ Selezionare il programma:
Premere e mantenere premuto il tasto di programma, poi digitare anche il tasto Marcia rapida.



- In questo modo si ha l'accesso ai comandi. I comandi rimanenti possono essere immessi fino all'avviamento del programma (dopo 15 secondi), senza tener conto della protezione per bambini.

- ▶ Modificare il ritardo d'avviamento (dopo l'inizio del programma):
Premere e mantenere premuto il tasto Ritardo d'avviamento, poi far tornare indietro a passi di un'ora il tasto Marcia rapida digitando ripetutamente.

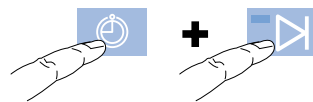

- ▶ Modificare/annullare il programma:
Premere e mantenere premuto il tasto luminoso di programma o quello di funzione supplementare, poi digitare contemporaneamente il tasto Marcia rapida.



Tasto luminoso

Simbolo**Genere di biancheria****Biancheria da bollire 95 °C**

Cotone, lino

– Biancheria da letto e da tavola, asciugamani, biancheria intima bianca o che non stinge

**Biancheria da bollire 95 °C facile da trattare**

Cotone bianco delicato, che non si stira

– Camice, biancheria da letto, pannolini, biancheria per bebè

**Biancheria colorata 60 °C**

Cotone colorato, lino

– Camicette colorate, grembiuli, camice, biancheria da letto

**Biancheria colorata 60 °C facile da trattare**

Cotone facile da trattare, tessuti misti che non si stirano

– Camice, camicette

**Biancheria colorata 40 °C**

Cotone dai colori non resistenti alla temperatura

– Blue-jean, capi sportivi molto sporchi

**Biancheria fine 40 °C**

Biancheria in perlon, nailon, Trevira, ecc.











– Vestiti, gonne, camicette

**Capi sportivi 40 °C**

Tessuti misti facili da trattare

– Capi sportivi leggermente sporchi

► **Tasti per selezionare il programma**

		Consumo di corrente ca. kWh	Consumo d'acqua ca. litri	Centrifugazione giri/min	Durata ca. min
senza prelavaggio		1,8	60	1200	110
con prelavaggio		2,1	74	1200	127
senza prelavaggio		1,7	58	800	98
senza prelavaggio		1,0	55	1200	94
con prelavaggio		1,3	70	1200	110
senza prelavaggio		0,9	54	800	73
senza prelavaggio		0,5	55	1200	85
con prelavaggio		0,7	70	1200	101
senza prelavaggio		0,4	54	800	71
senza prelavaggio		0,4	40	1200	29
con prelavaggio		0,6	56	1200	44

Simbolo**Genere di biancheria**

Lana 30 °C Trattamento estremamente delicato
 – Capi di vestiario e biancheria di lana
 La lana può essere lavata a macchina soltanto se non infeltrisce e se è contrassegnata come lavabile a macchina.

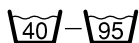
Trattamenti speciali**Risciacquatura separata**

– Cotone, lino

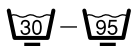

– Biancheria facile da trattare
 – Fibre sintetiche/tessuti misti

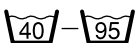
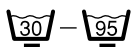
**Ammorbidire separatamente, inamidare, impregnare**

Immettere il prodotto in questione nel contenitore per ammorbidente

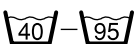



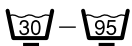



**Centrifugazione separata**

– Cotone, lino



– Biancheria facile da trattare
 – Fibre sintetiche/tessuti misti, lana

► **Tasti per selezionare il programma**

		Consumo di corrente ca. kWh	Consumo d'acqua ca. litri	Centrifugazione giri/min	Durata ca. min
normale		0,2	50	800	50
trattamento delicato		0,2	43	600	28
normale		0,1	42	1200	38
trattamento delicato		0,1	45	800	35
normale		0,1	16	1200	16
trattamento delicato		0,1	18	800	14
normale		0,1	–	1200	10
trattamento delicato		0,1	–	800	8

Preparazione

- ▶ Innestare la spina di corrente o inserire l'interruttore a parete.
- ▶ Aprire il rubinetto dell'acqua.

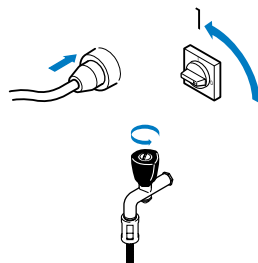

La lavatrice è pronta a funzionare, sempre che nessuna spia di controllo sia accesa in continuazione. Altrimenti premere una volta, più volte o continuamente il tasto Marcia veloce fino a che solo la spia di controllo Fine programma rimane accesa.

Attendere fino a quando la spia Fine programma lampeggia, dopo digitare il tasto Marcia veloce o aprire lo sportello di caricamento.

Caricamento

Nota: nel modello con sportello decorativo, quest'ultimo va aperto premendo sull'angolo superiore opposto alla cerniera e chiuso premendo sullo stesso punto.

- ▶ Aprire lo sportello di caricamento. Premere sul rilievo della chiusura dello sportello e aprire quest'ultimo. (Se è appena terminato un programma di lavaggio, può darsi che lo sportello sia ancora bloccato. Lo sbloccaggio avviene 2 minuti dopo la fine del programma.)

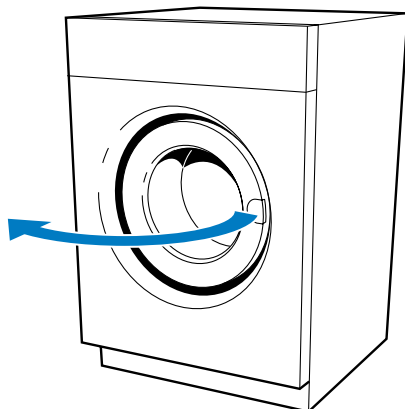

- ▶ Caricare la biancheria asciutta:
 - Biancheria da bollire e biancheria colorata normalmente sporche: riempire completamente il tamburo.
 - Biancheria da bollire e biancheria colorata molto sporche: riempire il tamburo soltanto per $\frac{3}{4}$.
 - Cotone facile da trattare, tessuti sintetici bianchi e colorati, come pure tessuti misti: riempire il tamburo soltanto a metà.
 - Biancheria fine, lana, seta e poliacrilica, tende: riempire il tamburo soltanto per $\frac{1}{4}$.
 - Biancheria bagnata: ridurre corrispondentemente il caricamento.

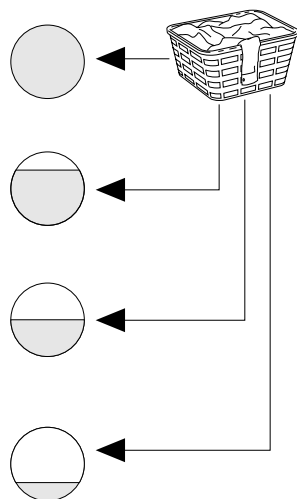

- ▶ Chiudere lo sportello di caricamento (premendolo a fondo). (Se la guarnizione è nuova, occorre maggior forza.)
 - Dopo la chiusura dello sportello, le spie di controllo dei tasti dei programmi lampeggiano per 15 secondi. Questo indica che la lavatrice è pronta per la selezione del programma.

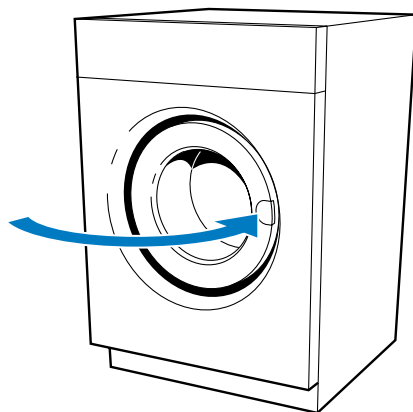

Aggiunta di detersivo

- ▶ Estrarre fino alla battuta il cassetto del detersivo.

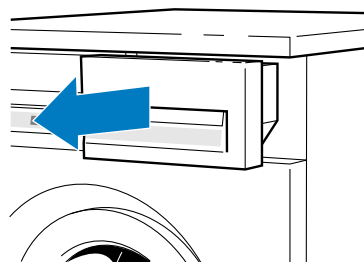

- ▶ Aggiungere il detersivo e l'eventuale ammorbidente procedendo così:

Prodotto di prelavaggio:

Scomparto I (scomparto destro)
(soltanto se si vuole prelavare)

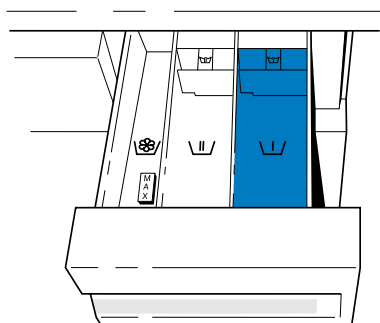

Detersivo principale/detersivo liquido poco denso; scomparto II (scomparto mediano)

L'aggiunta del detersivo liquido può esser fatta nel relativo contenitore. Quest'ultimo vien messo anch'esso nel contenitore del detersivo (i due ganci sul suo lato posteriore s'agganciano al contenitore del detersivo principale). Il galleggiante d'aspirazione a U dev'essere innestato.

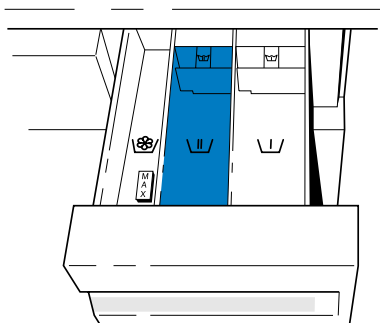

Importante: istruzioni per l'impiego di detersivi liquidi (specialmente quelli molto densi), saponi e altre indicazioni si trovano nel capitolo «Appendice: Consigli per il bucato».

Ammorbidente:

Scomparto  (scomparto sinistro)

Dosaggio secondo le indicazioni sull'imballaggio. Il livello dell'ammorbidente non deve superare la tacca MAX.

(Altre indicazioni: vedere «Appendice: Consigli per il bucato».)

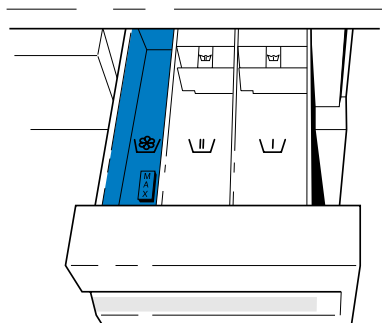

- ▶ Spingere a fondo il cassetto del detersivo.

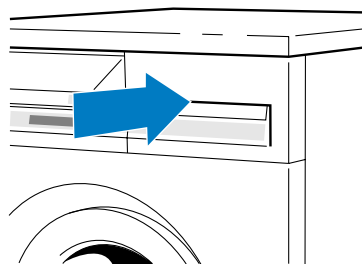

Per iniziare il lavaggio occorre dapprima selezionare un programma, al quale si possono aggiungere in seguito funzioni supplementari. Tuttavia, se non si preme nessun tasto entro 15 secondi, il programma selezionato si avvia.

Nota: le «Tabelle dei programmi» aiutano a trovare il programma giusto per il genere di biancheria da lavare.

Selezione del programma

- ▶ Digitare il tasto del programma voluto (mentre le spie di controllo lampeggiano dopo la chiusura del coperchio o anche dopo che hanno smesso di lampeggiare!).
 - Si accende la spia di controllo corrispondente al programma scelto.
 - Viene visualizzata la temperatura di lavaggio selezionata; dopo 5 secondi è visualizzata la durata del programma (ore/minuti).
 - Si accendono gli indicatori dello stato del programma e la spia di controllo della marcia rapida.
 - Le spie delle funzioni supplementari (programma delicato, prelavaggio, programma abbreviato/intensivo) lampeggiano per 15 secondi.

Selezione del programma delicato, del prelavaggio, del programma abbreviato/intensivo

- ▶ Digitare il tasto corrispondente (mentre le spie di controllo lampeggiano ancora!).
 - La spia (le spie) di controllo della(e) funzione(i) selezionata(e) si accende (accendono).
 - Viene visualizzata la nuova durata complessiva del programma.

Nota: se la lavatrice è impostata su «Programmi lavaggio con sapone», basta premere **due volte** il tasto Prelavaggio per selezionare un programma di lavaggio con detersivo a base di sapone, indicazione –SE– (vedere «Appendice: Regolazione dei valori fissi dei programmi»).



Tasto di programma a scelta



Tasto (tasti) di funzione supplementare a scelta

Avviamento ritardato

- ▶ Digitare il tasto Avviamento ritardato (entro 15 secondi dalla selezione del programma!)
Digitando ripetutamente il tasto, regolare la durata del ritardo.
 - Viene visualizzato il tempo impostato o quello rimanente fino all'avviamento del programma.
 - Mentre l'avviamento ritardato è in corso, digitando ripetutamente il tasto è possibile abbreviare fino a zero la durata rimanente del ritardo.

Scaduto il tempo selezionato, il programma si avvia automaticamente e sul display è nuovamente indicata la durata del programma.

Nota: se la lavatrice è regolata su «Programmi di messa a mollo», al posto dell'avviamento ritardato è selezionata la durata di messa a mollo, indicazione E 1h – E 6h (vedere «Appendice: Regolazione dei valori fissi dei programmi»).

Riduzione della temperatura di lavaggio

- ▶ Digitare una o più volte il tasto Temperatura.
 - E' visualizzata la nuova temperatura di lavaggio.

La temperatura di lavaggio può anche essere ridotta mentre è in corso un programma di lavaggio.

Ridurre/aumentare la velocità di centrifugazione

- ▶ Digitare una o più volte il tasto Velocità di centrifugazione.
 - E' visualizzata la nuova velocità di centrifugazione.

Arresto di risciacquo: digitando il tasto una o più volte, è possibile ridurre fino a zero la velocità di centrifugazione. Questo significa che non vi è centrifugazione, ma che il bucato rimane a mollo nell'ultimo risciacquo.

La velocità di centrifugazione può anche essere modificata mentre è in corso un programma di lavaggio, ma non durante la centrifugazione stessa.

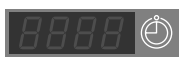

Correzione di un'immissione sbagliata

Prima dell'avviamento del programma (cioè entro 15 secondi dopo la selezione del programma):

- ▶ Digitare nuovamente un tasto di programma.
 - Tutte le spie di controllo delle funzioni supplementari selezionabili tornano a lampeggiare e sono cancellate tutte le immissioni. Si può procedere a una nuova selezione di programma.

Se invece il programma è già iniziato:

- ▶ Interrompere il programma, come descritto qui appresso.
- ▶ Aspettare finché lampeggia la spia Fine del programma, poi digitare il tasto Marcia rapida per cancellare e rifelezionare un programma.

Annullamento del programma/Soppressione di passi del programma

- ▶ Premere una/più volte o continuamente il tasto Marcia rapida.
 - Le indicazioni dello stato del programma si spengono una dopo l'altra.

E' possibile arrivare alle seguenti posizioni intermedie del decorso del programma:

Premere 1 x = Risciacquare

Premere 2 x = Ammorbidire

Premere 3 x = Centrifugare

Premere 4 x = Svotare/Fine del programma

Nota: la memoria di programma incorporata provvede affinché il programma in corso continui dopo un'interruzione di corrente volontaria o accidentale.

Importante: durante un'interruzione di corrente, il bloccaggio dello sportello di caricamento non funziona. Non aprire lo sportello!

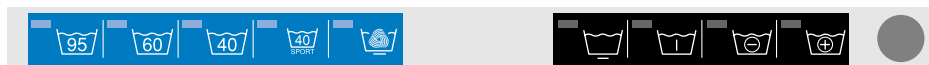
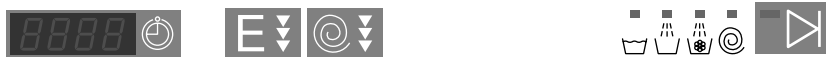

Tasto di programma a scelta

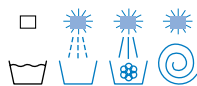
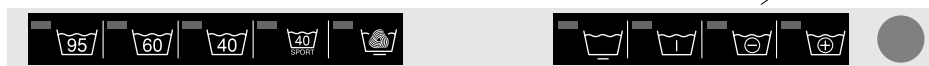

(può esser terminato in qualsiasi momento premendo ancora una volta il tasto)

Per ragioni di sicurezza, lo sportello di caricamento è dotato di un bloccaggio termico supplementare, vale a dire che lo sportello può essere aperto soltanto 2 minuti circa dopo la fine del programma. Però, può darsi che, secondo lo stato del programma, la temperatura o il livello dell'acqua, occorra aspettare di più. La fine di un programma di lavaggio viene segnalata nel modo seguente:

- La spia fine del programma lampeggia e l'indicazione è su 0h00.

Svuotare

- ▶ Aprire lo sportello di caricamento.
 - Tutte le indicazioni si spengono.
- ▶ Togliere la biancheria dalla macchina.
- ▶ Lasciar socchiuso lo sportello di caricamento.
Evitare di chiuderlo del tutto per favorire l'aerazione del tamburo.

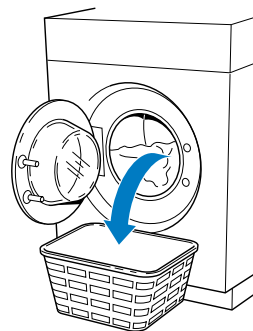

Nota: dopo il decorso di un programma con **arresto di risciacquo** (cioè con la velocità di centrifugazione ridotta a zero), occorre lasciar terminare dapprima il programma, in modo che l'acqua venga pompata dalla macchina.

Terminare con successiva centrifugazione

- ▶ Digitare una volta il tasto Marcia rapida.

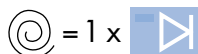

Terminare senza centrifugazione

- ▶ Digitare due volte il tasto Marcia rapida.

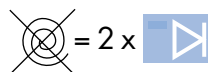

Fine della giornata di bucato

- ▶ Chiudere il rubinetto dell'acqua.
- ▶ Estrarre la spina di rete o disinserire l'interruttore a parete.
- ▶ Pulire il cassetto del detersivo (vedere «Cura e manutenzione»).

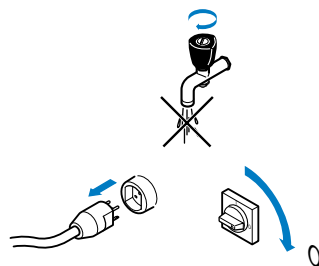

Nota: la protezione anti-inondazione non funziona se è interrotta la corrente elettrica ed è per questo che è necessario chiudere sempre il rubinetto dell'acqua dopo il bucato!

Nel presente capitolo si spiega in dettaglio l'importanza di alcune indicazioni.

Spie di controllo

Le spie di controllo si trovano sulla tastiera con i tasti dei programmi e di alcune funzioni supplementari.



- Spie di controllo dei tasti dei programmi
 - Lampeggio di tutte le spie: per 15 secondi dopo la chiusura dello sportello di caricamento (a corrente elettrica inserita) indica che la macchina è pronta per la selezione del programma.
 - Accensione di una singola spia di controllo: il programma è attivato.
- Spie di controllo dei tasti delle funzioni supplementari
 - Lampeggio di tutte le spie: è possibile selezionare le funzioni supplementari.
 - Accensione di una singola spia di controllo: la corrispondente funzione supplementare è attivata.

Stato del programma

Dopo l'avviamento, i simboli dello stato permettono di seguire il decorso del programma.

- | | | |
|--|--|-------------------------------------|
| | | ● Prelavaggio o lavaggio principale |
| | | ● 1° – 3° risciacquo |
| | | ● Ammorbidire |

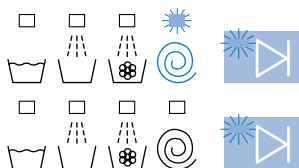

- Centrifugare

- Svotare/Fine del programma
– Si accende/lampeggia la spia Fine del programma.

Centrifugare non si accende = arresto di risciacquo

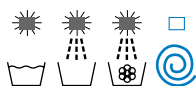

- Durante il decorso di un programma, viene indicato che con la riduzione a zero della velocità di centrifugazione è stato programmato un arresto di risciacquo, vale a dire che dopo l'ammorbidente la biancheria rimane nell'ultimo risciacquo; vedere «Terminare il lavaggio».

Indicazione digitale



- **Temperatura di lavaggio**

Dopo la selezione di un programma, la temperatura di lavaggio programmata viene visualizzata per 5 secondi. Essa è evidenziata dall'aggiunta °C.

Digitando una volta il tasto della temperatura, quella selezionata viene visualizzata anche durante il lavaggio.



- **Durata del programma**

Cinque secondi dopo la selezione di un programma, il display cambia dalla temperatura di lavaggio alla durata del programma (ore (h) e minuti). L'indicazione della durata del programma può cambiare se si selezionano funzioni supplementari.

Una volta iniziato il bucato, il display indica la durata rimanente del programma di lavaggio.

Indicazione digitale

- **Velocità di centrifugazione**

Digitando il tasto Velocità di centrifugazione, questa velocità viene visualizzata per 5 secondi.

- **Ritardo d'avviamento**

Se è stato selezionato un ritardo d'avviamento, il display indica il tempo (in ore) rimanente.

- **A.. e F..**

I segnali lampeggianti che iniziano con le lettere A o F sono segnali d'allarme o di guasto, vedere il capitolo «Guasti».

- **Protezione per bambini**

La protezione per bambini è inserita, vedere il capitolo «Protezione per bambini».

- **Programma di lavaggio con detersivo a base di sapone**

È stato selezionato un programma di lavaggio con sapone (vedere «Appendice: Regolazione dei valori fissi di programma»).

- **Durata della messa a mollo**

È stato selezionato un programma di messa a mollo e ne viene visualizzata la durata in ore (vedere «Appendice: Regolazione dei valori fissi di programma»).

Indicazioni d'allarme e di guasto

Le indicazioni d'allarme e di guasto lampeggiano se la lavatrice non è in grado di eseguire la funzione richiesta. Queste indicazioni sono visualizzate con una lettera e una cifra.



- Lampeggia l'indicazione d'allarme «A9»

Manca l'acqua

- Il rubinetto dell'acqua non è stato aperto.
- Il filtro d'entrata dell'acqua è intasato, vedere «Cura e manutenzione: Filtro d'entrata dell'acqua».
- Interruzione dell'acqua.

Dopo l'eliminazione del guasto:
Confermare l'indicazione d'allarme con il tasto Marcia rapida e selezionare nuovamente il programma.



- Lampeggia l'indicazione d'allarme «A2»

Accumulo d'acqua

- Filtro a maglie larghe/pompa lisciva intasati, vedere «Cura e manutenzione: Pulizia della pompa lisciva».
- Piega nel tubo flessibile di scarico.
- Scarico esterno intasato.

Dopo l'eliminazione del guasto:
Confermare l'indicazione d'allarme con il tasto Marcia rapida e selezionare nuovamente il programma.



- Lampeggia l'indicazione di guasto «F1 – F99»

La lavatrice segnala un **guasto di funzionamento**. Confermare l'indicazione di guasto con il tasto Marcia rapida, poi riselectzionare il programma.

Quando non c'è nessuna reazione:

Staccare l'elettricità per ca. 1 minuto (sfilare la spina dalla rete o disinserire l'interruttore a parete). Reinserrire l'elettricità e controllare se l'apparecchio è pronto all'esercizio (le spie di controllo dei tasti di programma devono lampeggiare con lo sportello di caricamento chiuso risp. dopo la chiusura dello sportello di caricamento). Dopodiché selezionare nuovamente il programma.

L'indicazione di guasto riappare:

Annotare il numero del guasto. Chiudere il rubinetto dell'acqua. Estrarre la spina elettrica o disinserire l'interruttore a parete. Segnalare il guasto indicandone il numero al servizio di riparazione.

Pulizia della lavatrice

Se il detersivo è dosato correttamente, l'interno della lavatrice si pulisce da solo. Di tanto in tanto, pulire l'esterno con un panno umido e poi asciugare. Eliminare subito i residui di detersivo sull'acciaio al cromo, per evitare le macchie.

Pulizia del cassetto del detersivo

A dosature normali, il cassetto viene lavato dall'acqua che vi fluisce. Se il cassetto è molto sporco, ripulirlo con un panno umido. Per la pulizia, il cassetto può essere estratto completamente.

Per la pulizia, l'inserto **1** per detersivi liquidi e il relativo galleggiante d'aspirazione **2** possono essere sfilati verso l'alto. Il coperchio **3** e la calotta aspirante **4** (per ammorbidenti) possono essere tolti per esser ripuliti.

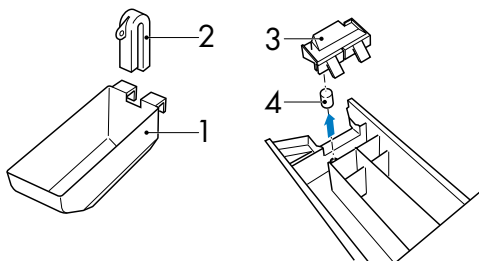

Filtro d'entrata dell'acqua

- Per evitare intasamenti, controllare e, se necessario, pulire periodicamente il filtro **1** d'entrata dell'acqua. Allentare e serrare a mano (senza utensili!) il raccordo di plastica! Verificare la tenuta ermetica!

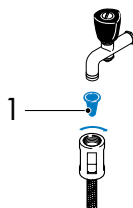

Listello coprizoccolo - smontare e montare

- ▶ Con una moneta, far ruotare di $\frac{1}{4}$ di giro verso sinistra le due chiusure e ribaltare il listello verso il basso.
- ▶ Per montare il listello, agganciarlo in basso e ribaltarlo verso l'alto. In seguito, far ruotare verso destra di $\frac{1}{4}$ di giro le due chiusure.

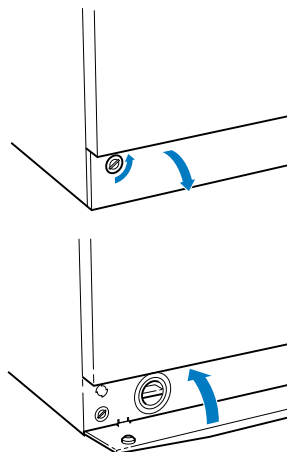

Tubo di spurgo

Se nella lavatrice è rimasta dell'acqua in seguito a scarico intasato, pompa di scarico bloccata, guasto di funzionamento o interruzione di corrente, essa può essere fatta defluire procedendo nel modo seguente:

- ▶ Con una moneta, far ruotare verso sinistra il tappo di chiusura ed estrarre il tubo di spurgo.
- ▶ Togliere il tappo di chiusura e far defluire l'acqua in un recipiente preparato all'uopo.

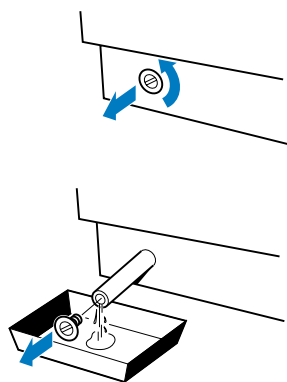

Pulizia della pompa della lisciva

La pompa della lisciva può essere aperta nel modo seguente, per controllare se contiene corpi estranei (1–2 volte l'anno) o in caso di guasto:

- ▶ Estrarre la spina elettrica o disinserire l'interruttore a parete.
- ▶ Chiudere il rubinetto dell'acqua.
- ▶ Togliere il listello coprizoccolo, vedere «Listello coprizoccolo».
- ▶ Scaricare l'acqua, vedere «Tubo di spurgo».
- ▶ Svitare il filtro a maglie grosse, facendolo ruotare verso sinistra, e pulirlo.
- ▶ Togliere il corpo estraneo e controllare se la girante a palette gira liberamente.
- ▶ Riavvitare il filtro a maglie larghe e montare il listello coprizoccolo.

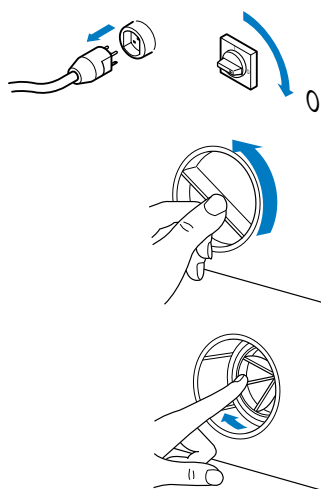

Accessori e ricambi

Tubo di spugo	33.1111.42
Tappo di chiusura per tubo di spurgo	8.098.8165
1 Tubo d'entrata acqua completo di filtro	P30.005
2 – Reticella filtro	P30.024
3 – Vetro di controllo	P30.025
4 – Guarnizione di fibra	P30.034
Tubo di scarico	W3.3536
Cassetto del detersivo	8.098.8014
– Calotta aspirante per ammorbidente	8.098.8015
Inserto per detersivo liquido	W3.3023
– Galleggiante d'aspirazione	W3.3024

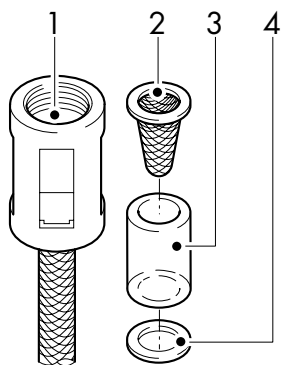

Generalità

- Mai lavare insieme articoli tessili bianchi e colorati.
- Vuotare o rivoltare le tasche di tutti gli indumenti, per toglierne i corpi estranei (monete, chiodi, clip, ecc.).
- Spazzolare le tasche delle tute da lavoro usate nell'industria metallurgica (i trucioli metallici danneggiano i tessuti o provocano macchie di ruggine).
- Abbottonare le federe di cuscini e piumini; chiudere le cerniere lampo, ganci e asole; legare insieme le cinture di stoffa e i legacci dei grembiuli.
- Prima di mettere in macchina, eliminare le macchie speciali per mezzo dei prodotti appositi.
- Trattare le parti molto sporche (colletti, polsini, ecc.) con sapone, detersivo speciale o creme apposite.
- Per la biancheria molto sporca, selezionare «Prelavaggio».
- Nella maggior parte dei casi, la biancheria domestica normalmente sporca può essere lavata con il programma abbreviato. Questo fa risparmiare tempo e la biancheria viene trattata con maggiore cura!

Sistema d'identificazione dello squilibrio

Se, durante la centrifugazione, la lavatrice rileva uno squilibrio eccessivo, interrompe automaticamente più volte l'operazione, in modo da distribuire più uniformemente la biancheria nel tamburo. Se non ci riesce, la centrifugazione avviene a velocità inferiore. Perciò, se la centrifugazione non avviene alla velocità stabilita, non è detto che l'errore sia dovuto a cattivo funzionamento della lavatrice.

Per evitare un funzionamento irregolare, rumorosità e vibrazioni, evitare possibilmente di mettere nel tamburo un solo, pesante capo di biancheria.

Danni al tessuto

Si possono evitare danni ai tessuti di capi di biancheria delicati con merletti, alla biancheria fine da signora e ad altri tessuti molto fini avvolgendoli in un'apposita retina per biancheria o in una federa di cuscino prima di metterli in macchina.

Normalmente, la seta, la seta artificiale e le fibre sintetiche non sopportano il lavaggio a macchina. Attenersi ai simboli di cura!

Simbolo  «Lavaggio a mano»

La lana può essere lavata a macchina soltanto se non infeltrisce e se è contrassegnata come lavabile a macchina.

Usare detersivi per lana e attenersi ai simboli di cura.

Dosatura del detersivo

La quantità di detersivo necessaria dipende dal grado di sporcizia della biancheria, dal volume d'acqua, dalla sua durezza e dal prodotto impiegato.

A dosatura giusta, la formazione di schiuma è minima.

Attenersi alle indicazioni sull'imballaggio del detersivo.

La durezza dell'acqua è suddivisa in tre gruppi:

- dolce fino a 15° di durezza francese (df)
- media da 15° a 25° (df)
- dura oltre 25° (df)

I valori di durezza dell'acqua possono esser richiesti alla locale azienda dell'acqua potabile.

Per lavare piccole quantità di biancheria (funzione supplementare Programma abbreviato), la dose di detersivo può essere ridotta di un terzo circa.

La quantità d'acqua usata per il prelavaggio e il lavaggio principale viene determinata dall'automatismo economizzatore in funzione del genere e della quantità di biancheria.

Detersivi a base di sapone/Sapone in fiocchi

Per lavare con detersivi a base di sapone occorre impostare gli appositi programmi di lavaggio con sapone, vedere «Appendice: Regolazione dei valori fissi di programma».

Dato che il sapone non ha potere legante per il calcare, è necessario usarlo unicamente con acque dolci o di medio grado di durezza (fino a 25° di durezza francese) e con l'aggiunta di un prodotto anticalcare. In caso contrario, nella macchina potrebbe formarsi sapone calcarico, che si deposita sul tessuto in forma di «fiocchi di grasso». Inoltre, i depositi calcarei sugli elementi di riscaldamento hanno come conseguenza riparazioni costose.

Detersivi liquidi

I detersivi liquidi sono utilizzabili soltanto per il lavaggio principale. Inoltre, sono adatti soltanto per temperature di lavaggio fra 30 e 60 °C. Nei programmi a 95 °C, la loro efficacia è ridotta, poiché non contengono candeggianti.

Per il lavaggio principale, l'aggiunta di **detersivi liquidi più densi** avviene a cassetto di detersivo poco estratto e durante l'immissione d'acqua nello scomparto mediano per lavaggio principale.

Per lavare senza prelavaggio, il dosatore fornito con il detersivo liquido (per es. pallina o sfera) può essere posto direttamente nella biancheria, direttamente al momento di caricare la macchina.

Tendaggi

Per lavare tende di tessuto misto e fibre sintetiche, badare a quanto segue

- Chiedere al fornitore se le tende possono esser lavate a macchina e quale è la temperatura adatta.
- Riempire il tamburo solo per un quarto.
- Avvolgere i rulli metallici e i cursori di plastica in un tessuto leggero.
- Usare un detersivo per tessuti delicati (con dosatura scarsa per evitare la formazione di schiuma).
- I tendaggi vecchi e scoloriti dalla luce del sole non offrono più resistenza e possono danneggiarsi facilmente durante il lavaggio a macchina.

L'utente può modificare i valori fissi dei programmi impostati in fabbrica (per es. livello dell'acqua, velocità di centrifugazione, ecc.), per adattarli a esigenze particolari.

Nota: in caso di bisogno, il servizio di assistenza ai clienti può bloccare le regolazioni dei valori fissi dei programmi e della protezione per bambini, in modo che siano protetti da ulteriori modificazioni.

I valori fissi dei programmi possono essere modificati soltanto con lo sportello di caricamento aperto.

- ▶ Per modificare un valore fisso, è necessario in ogni caso digitare contemporaneamente un tasto di programma assieme al tasto Marcia rapida. Digitando più volte il tasto Marcia rapida (sempre mantenendo premuto il tasto del programma), si modifica l'ultima cifra dell'indicazione

Qui appresso sono spiegati i significati delle singole indicazioni e le possibilità di programmazione:

Arresto di risciacquo (E1)







- L'arresto di risciacquo può essere selezionato individualmente
- Arresto di risciacquo automatico per tutti i **programmi delicati**



E10





E11

«Più» acqua (E2)

- Livello d'acqua normale  +  
- Livello d'acqua 20 mm più alto 
- Una risciacquatura intermedia supplementare 
- Livello d'acqua 20 mm più alto e una risciacquatura intermedia supplementare 

Programmi di lavaggio con sapone (E3)

Per il lavaggio con detersivi a base di sapone occorre impostare speciali programmi di lavaggio con sapone. **Per questo, sono possibili soltanto programmi senza prelavaggio**, perché l'addolcitore dell'acqua deve essere versato direttamente sul tamburo al posto del sapone di prelavaggio.

- Programma standard (detersivi convenzionali)  +  
- Programma di lavaggio con sapone 

Selezione di programma con impostazione «sapone»:

- ▶ Dopo la selezione del programma, digitare **2 volte** il tasto Prelavaggio (altrimenti si svolge il prelavaggio normale).
 - L'indicazione –SE– appare per 5 secondi circa.

Proposta di velocità di centrifugazione (E4)

La regolazione di base impostata in fabbrica è E4 4.

- Velocità di rotazione massima 400 g/min



E4 1

- Velocità di rotazione massima 600 g/min

E4 2

- Velocità di rotazione massima 800 g/min:

Programmi normali	800	800	800
Programmi delicati	800	800	600

E4 3

- Velocità di rotazione massima 1200 g/min:

Programmi normali	1200	1200	800
Programmi delicati	800	800	600

E4 4

- Velocità di rotazione massima 1600 g/min:

Programmi normali	1600	1200	800
Programmi delicati	800	800	600

E4 5

Programmi di messa a mollo (E5)

- Ritardo d'avviamento normale (fino a 15 ore)



E5 0

- Programma di messa a mollo (da 1 a 6 ore)

E5 1

Selezione di un programma per l'impostazione «a mollo»:

- ▶ Dopo aver selezionato il programma, digitare da 1 a 6 volte il tasto Ritardo d'avviamento.
 - Per la durata della messa a mollo appare l'indicazione E 1h – E 6h.

Mentre la messa a mollo è in corso, digitando il tasto Ritardo dell'avviamento si può abbreviare la messa a mollo di un'ora dopo l'altra fino a zero ore e avviare così il programma di lavaggio.

Altezza:	85 cm
Larghezza:	59,5 cm
Profondità:	60 cm
Peso:	100 kg
Allacciamento acqua:	acqua fredda G3/4"
Pressione ammessa nella condotta d'alimentazione:	1–6 bar
Prevalenza massima:	1,2 m
Tensione d'allacciamento:	220 – 230 V ~ 50 Hz
Potenza:	potenza d'allacciamento 2050 – 2300 W
Fusibile elettrico:	10 A

A	A2	33
	A9	33
	Accessori	37
	Accumulo d'acqua	33
	Aggiunta d'ammorbidente	21
	Aggiunta di detersivo	20
	Aggiunta di detersivo di lavaggio	20
	Aggiunta di detersivo di prelavaggio	20
	Alimentazione dell'acqua	35
	Allacciamenti	44
	Ammorbidire separemente	16
	Annullamento del programma	26
	Arresto del risciacquo	11/31/41
	Avvertimenti relativi alla sicurezza	2
	Avviamento ritardato	24
C	Capacità	6
	Caricamento della lavatrice	18
	Cassetto del detersivo	7
	Centrifugazione separata	16
	Chiusura dello sportello	7
	Consumo d'acqua	6
	Consumo d'acqua dei programmi	15/17
	Consumo di corrente dei programmi	15/17
	Correzione di un'immissione sbagliata	26
	Costruzione della lavatrice	7
D	Danni al tessuto	38
	Decorso del programma	26/30
	Detersivi a base di sapone	39
	Detersivi liquidi	40
	Dimensioni	44
	Dosatura del detersivo	39
	Durata dei programmi	15/17
E	E 1h – E 6h	32
	E1	41
	E2 – E3	42
	E4 – E5	43
	Elementi di comando e d'indicazione	7/8
	Elemento di sicurezza per il trasporto	2/7
	Esercizio, prima messa	2

F	F1 – F99	32
	Filtro a magli larghe	7
	Filtro d'entrata dell'acqua	35
	Fine della giornata di bucato	29
	Funzioni supplementari	8/9/10
	Funzioni supplementari, selezione	22
	Fusibile elettrico	44
G	Genere di biancheria	14/16
	Guasto di funzionamento	34
I	Immissione sbagliata	26
	Impregnare	16
	Inamidare	16
	Indicazione di guasto	34
	Indicazione digitale	31/32
	Indicazioni	8/30
	Indicazioni d'allarme	33
L	Listello coprizoccolo, smontare e montare	36
M	Manca l'acqua	33
	Marcia rapida	11/26
P	Peso	44
	Pompa di liscivia	37
	Prelavaggio	10
	Preparazione	18
	Preparazione della lavatrice	18
	Prevalenza massima	44
	Programma abbreviato	10
	Programma delicato	9
	Programma intensivo	10
	Programma, annullare	26
	Programma, selezione	22
	Programma, terminare con successiva centrifugazione	28
	Programma, terminare senza centrifugazione	28
	Programmi	8/9
	Programmi di lavaggio con sapone	42
	Programmi di messa a mollo	43
	Protezione per bambini	12
	Pulizia della lavatrice	35
	Pulizia della pompa di liscivia	37
	Pulizia dello cassetto del detersivo	35
Q	Quantità di caricamento	19

R	Ricambi	37
	Risciacquatura separata	16
	Ritardo dell'avviamento	10/24
S	-SE-	32
	Sapone in fiocchi	39
	Scaricamento dell'acqua	36
	Selezione del programma	22
	Sgombero	5
	Simboli di cura	14/16
	Soppressione di passi del programma	26
	Spie di controllo	30
	Sportello di caricament, chiudere	19
	Sportello di caricamento	7
	Sportello di caricamento, aprire	18
	Sportello frontale (sportello decorativo), aprire	18
	Sportello frontale (sportello decorativo)	7
	Squilibrio	38
	Stato del programma	30
	Svuotamento del lavatrice	28
Svuotare	28	
T	Targhetta dei dati	49
	Tasti	9/10/11
	Temperatura	10/24
	Temperatura di lavaggio, riduzione	24
	Tendaggi	40
	Termine del programma	28
	Trattamenti speciali	16
	Tubo di spurgo	7/36
U	Uso	3
V	Valore fisso di programma E1, arresto di risciacquo	41
	Valore fisso di programma E2, «più» acqua	42
	Valore fisso di programma E3, programmi di lavaggio con sapone	42
	Valore fisso di programma E4, proposta di velocità di centrifugazione	43
	Valore fisso di programma E5, programmi di messa a mollo	43
	Valori fissi dei programmi	41
	Velocità di centrifugazione	11/42
	Velocità di centrifugazione dei programmi	15/17
	Velocità di centrifugazione, ridurre/aumentare	24
	Velocità di rotazione del tamburo	6

Concezione e realizzazione:
Dokman AG, 8049 Zürich
Generalunternehmung für Produkte-, Markt-
und Unternehmenskommunikation

Stampato su carta sbiancata senza cloro:
un contributo per la protezione dell'ambiente.

Dati dell'apparecchio/Targhetta dati

Se ci dovete contattare per un'anomalia di funzionamento o per trasmetterci un'ordinazione, vogliate sempre indicarci il numero di fabbricazione (FN) e la denominazione del modello del vostro apparecchio. Annotate queste indicazioni qui di seguito, come pure sull'autoadesivo di servizio fornito con l'apparecchio (mettete l'autoadesivo in un luogo ben visibile o nella vostra agenda telefonica).

FN Apparecchio

Questi dati figurano sul certificato di garanzia o sulla fattura originale, risp. sulla targhetta del vostro apparecchio, che si trova:

- sul pannello frontale, sotto il cassetto del detersivo (estrarre completamente il cassetto).
- Modello con sportello decorativo: Sulla parete anteriore, in basso sinistra (con lo sportello aperto).

In caso di anomalie di funzionamento potete rivolgervi al più vicino Centro di servizio della V-ZUG SA telefonando al numero gratuito 0800 850 850.

Per evitare interventi inutili, prima di richiedere l'intervento di un tecnico, voglia verificare se:

- il rubinetto è aperto,
- la spina elettrica è innestata nella presa o se è inserito l'interruttore a parete,
- lo sportello di caricamento è chiuso e le spie di controllo lampeggiano,
- vi è eventualmente un'interruzione di corrente,
- i fusibili sono intatti,
- il filtro a maglie larghe è pulito e se la girante a palette della pompa può girare liberamente,
- sono state osservate le indicazioni di avvertimenti e guasti,
- la lavatrice è stata messa in funzione nel modo giusto.

Domande, ordinazioni, contratto di servizio

Per domande e problemi di ordine amministrativo o tecnico, così come per ordinazioni di pezzi di ricambio e d'accessori, vogliate rivolgervi direttamente **alla sede principale a Zug**, tel. 041/767 67 67.

Alla scadenza della garanzia di un anno, per tutti i nostri prodotti il cliente ha la possibilità di stipulare un contratto di servizio. Le inviamo volentieri la relativa documentazione.

I singoli passi verso la meta (istruzioni succinte)

- 1** Inserire la corrente/Aprire il rubinetto dell'acqua
- 2** Caricare la macchina
- 3** Mettere il detersivo
- 4** Chiudere lo sportello di caricamento
- 5** Selezionare il programma di lavaggio
- 6** Event. selezionare le funzioni supplementari
- 7** La lavatrice si avvia dopo 15 secondi
- 8** Quando la fine del programma lampeggia e l'indicazione è 0h00: togliere la biancheria
- 9** Rimettere in ordine la lavatrice (fine del bucato):
pulire il cassetto del detersivo
Socchiudere lo sportello di caricamento
- 10** Chiudere il rubinetto dell'acqua/Disinserire la corrente elettrica

Ma prima è indispensabile leggere gli avvertimenti importanti a pagina 2!

Modelli 212, 213

V-ZUG SA • Industriestrasse 66 • 6301 Zug

Telefono 041/767 67 67

Centro di servizio: telefono 0800 850 850

I 212.12
0596/6