

Mode d'emploi pour lave-linges dans maisons individuelles

Istruzioni per l'uso di lavatrici in case monofamiliari



SCHULTHESS



*Sicherheitshinweise beachten!
Respecter les consignes de sécurité!
Seguire le indicazioni di sicurezza!
Follow the safety instructions!*



*Waschmaschine erst nach dem Lesen
dieser Anleitung in Betrieb nehmen!
Ne mettre en marche le lave-linge qu'une
fois après avoir lu ce mode d'emploi!
Mettere in funzione la lavatrice
solo dopo aver letto queste istruzioni!
Only use washing machine
after first reading these instructions!*



N° de produit
No. di prodotto **7040.1**

N° d'instruction
No. dell'istruzione **536 262.AE**

Spirit eMotion 7040i

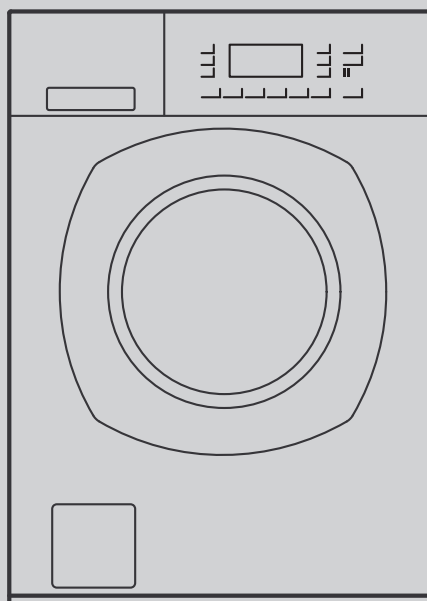

WA 08



Chère cliente, cher client,

Nous sommes fort heureux que vous vous soyez décidé pour un lave-linge Schulthess.

Votre nouvelle acquisition est le fruit de plusieurs années d'efforts de développement. Des normes de qualité extrêmement rigoureuses en matière de conception et de fabrication lui garantissent une longue durée de vie.

Sa conception répond à toutes les exigences actuelles et futures de l'entretien moderne du linge. Elle offre un choix varié et personnalisé de programmes.

Sa sobriété en matière de consommation d'eau, d'énergie et d'agents de lavage contribue à ménager notre environnement tout en vous garantissant un fonctionnement particulièrement économique.

Cara cliente, Caro cliente

Siamo lieti che abbiate scelto una lavatrice Schulthess.

La vostra nuova lavatrice è nata dopo molti anni di ricerche. Le alte esigenze di qualità richieste durante la fase di fabbricazione vi garantiscono un apparecchio di lunga durata.

La sua concezione soddisfa tutte le richieste odierne e future per un moderno trattamento della biancheria. Vi consente di selezionare i programmi in modo vario e personalizzato.

Il forte risparmio di acqua, d'energia e di detersivo contribuisce a salvaguardare l'ambiente, oltre ad assicurarvi la massima economia durante il funzionamento della vostra lavatrice.

Nous vous prions de lire avec soin le présent mode d'emploi, afin que vous puissiez profiter de tous les avantages et possibilités de votre nouveau lave-linge. Observez notamment le chapitre «Conseils de sécurité» et le livret de garantie et d'assistance ci-joint.

Nous vous souhaitons beaucoup de plaisir avec votre nouvelle machine Schulthess.

Cordialement
Schulthess Maschinen SA

Vi preghiamo di leggere attentamente queste istruzioni per l'uso, per poter sfruttare tutte le possibilità ed i vantaggi che vi offre a vostra nuova lavatrice. Osservare particolarmente il capitolo «Istruzioni per la sicurezza» come anche il libretto del Servizio Assistenza ed il certificato di garanzia allegati.

Vi auguriamo di poter utilizzare con gioia la vostra nuova macchina Schulthess.

Vostra
Schulthess Maschinen SA

Sommaire

Symboles utilisés 4

Conseils pour la mise au rebut

- ▶ Emballage de votre nouvelle machine 4
- ▶ Élimination de l'ancien appareil 4

Consignes de sécurité 4/5

Lavage correct et respectueux de l'environnement

- ▶ Dureté de l'eau 6
- ▶ Lessives 6
- ▶ Détachage 7
- ▶ Conseils de lavage 7

Description de la machine

- ▶ Commandes et affichage 8
- ▶ Bac à lessive 9

Mise en service

- ▶ Premier lavage 10

Lavage

- ▶ Programmes standard 11
- ▶ Programmes spéciaux 12
- ▶ Programmes particuliers 12
- ▶ Lavage 13
 - ▷ Préparation 13
 - ▷ Ouverture de la porte 13
 - ▷ Sélection du programme de lavage 13
 - ▷ Sélection des programmes additionnels 13
 - ▷ Sélection des fonctions additionnels 13
 - ▷ Chargement du linge 13
 - ▷ Fermeture de la porte 13
 - ▷ Poids du linge 14
 - ▷ Introduction de la lessive 14
 - ▷ Démarrage du programme 14
 - ▷ Durée/État du programme 14
 - ▷ Modification du programme avant son démarrage 14
 - ▷ Interruption du programme 14
 - ▷ Achèvement du programme avec arrêt cuve pleine 14
 - ▷ Fin du programme 14
 - ▷ Retrait du linge 14/15
 - ▷ Mise hors service de l'appareil 15
- ▶ Programmes spéciaux 1 15/16
 - ▷ Lavage main 16
 - ▷ Laine 16
 - ▷ Linge délicat 16
 - ▷ Soie 16
- ▶ Programmes spéciaux 2 16
 - ▷ Vêtements de sport 16
 - ▷ Imprégnation 16
 - ▷ Rideaux 16
 - ▷ Langes/Linge d'incontinence 16
- ▶ Programmes spéciaux 3 17
 - ▷ Chemises/Blouses 17
 - ▷ Jeans 17
 - ▷ Essorage 17
 - ▷ Autoclean 17
- ▶ Programmes additionnels 17
 - ▷ Programme douceur pour linge d'entretien facile 17
 - ▷ Express 17
 - ▷ Super Finish 17
 - ▷ sanaPlus 17
 - ▷ Prélavage 17

Fonctions additionnelles

- ▷ Démarrage différé 18
- ▷ Diminution de la température 18
- ▷ Vitesse d'essorage 18

- ▷ Arrêt cuve pleine 18
- ▷ Marche rapide 18
- ▷ Programmes myTop5 18

Réglages de base

- ▷ Rinçage supplémentaire 19
- ▷ Niveau d'eau au lavage 19
- ▷ Niveau d'eau au rinçage 19
- ▷ Réduction de la vitesse d'essorage 19
- ▷ Réglage de l'heure 19
- ▷ Langue 19
- ▶ Réglages de base étendus
 - ▷ Fonction protec. epiderme 19
 - ▷ Sécurité enfants 19
 - ▷ Arrêt cuve pleine 20
 - ▷ Capteur de saleté 20
 - ▷ Mesure de la charge 20
 - ▷ Fonction mémoire 20
 - ▷ Programme de lavage au savon 20
 - ▷ Programme de trempage 20
 - ▷ Fonction Cool-Down 20
 - ▷ Démêlage en fin de programme 20
 - ▷ Réduction de la durée du lavage 20
 - ▷ Luminosité LCD 20
 - ▷ Contraste LCD 20
 - ▷ Signal sonore 20
 - ▷ Fonction Standby 21
 - ▷ Interface optique 21
 - ▷ Réseau électrique réduit 21
 - ▷ Langue par défaut 21
 - ▷ Ouverture de la porte à la fin du programme 21
 - ▷ Effacer myTop5 21
 - ▷ Information pour instituts d'essais et utilisateurs 21

Nettoyage et entretien

- ▶ Nettoyage de la machine 22
 - ▷ Détartrage de la machine 22
 - ▷ Nettoyage du tambour 22
 - ▷ Tuyau d'arrivée d'eau 22
 - ▷ Protection antigel 22
 - ▷ Écoulement de la pompe de vidange 22
 - ▷ Vidange du tuyau d'arrivée de l'eau 22
 - ▷ Nettoyage du bac à lessive 22/23
 - ▷ Nettoyage du compartiment à lessive liquide 23
 - ▷ Vidange d'urgence 23/24
- ▶ Nettoyage des filtres d'arrivée d'eau 24

Pannes

- ▶ Messages d'erreur sur l'écran 25
- ▶ Conseils en cas de panne 26/27

Service après-vente

- ▶ N° du produit et de la machine 28

Contrat de garantie

Notes 28

Indice italiano

- ▶ Vedere pagina 29

Symboles utilisés

- ⚠ Consignes de sécurité et avertissements
- ▶ caractérise des étapes de travail à effectuer l'un après l'autre
- énumérations, informations générales utiles

Conseils pour la mise au rebut

Emballage de votre nouvel appareil

Débarassez-vous de l'emballage comme il se doit.

- ⚠ Les matériaux de l'emballage ne sont pas des jouets.
Le recyclage de l'emballage permet d'épargner des matières premières et de réduire les volumes de déchets. L'emballage pourra être restitué au commerçant spécialisé ou au fournisseur.
Tous les matériaux d'emballage utilisés sont écologiques et recyclables. Le carton est constitué de 80 à 100% de vieux papiers.
Les pièces en bois n'ont pas été traitées chimiquement. Les feuilles sont en polyéthylène (PE); les banderoles, en polypropylène (PP). Ces matériaux, recyclables, sont exclusivement des composés d'hydrocarbures.

Élimination de l'ancien appareil

- ⚠ Les appareils mis au rebut doivent être rendus inutilisables.
Après avoir tiré la fiche réseau, ou fait défaire le branchement par l'électricien, sectionnez et enlevez le câble de réseau. Détruisez la serrure pour éviter que, en jouant, des enfants s'y enferment et mettent leur vie en danger. Les composants de l'ancien appareil ne doivent plus être utilisés ultérieurement.
Votre ancien appareil contient des matières précieuses, qu'il convient d'envoyer au recyclage. Assurez que votre ancien appareil est éliminé correctement.
- ⚠ Ne conservez pas votre ancien appareil et ne le jetez pas aux ordures ménagères.  Vous trouverez davantage d'informations sur le recyclage de ce produit en vous adressant à votre commune, au service d'enlèvement des ordures ou au magasin dans lequel vous avez acheté le produit. Cela vous permettra d'attribuer à une élimination ou un recyclage respectueux de l'environnement.

Consignes de sécurité

- ⚠ Cet appareil est conforme aux normes de sécurité des appareils électriques. Il n'est pas destiné à être utilisé par des personnes (y compris les enfants) dont les capacités physiques, sensorielles ou mentales sont réduites ou qui manquent d'expérience et de connaissance. Veuillez respecter les consignes de sécurité du présent mode d'emploi et de la notice d'installation correspondante.

A respecter avant la mise en service:

- ⚠ Lisez attentivement les notices jointes avant de mettre en service votre lave-linge. Elles contiennent des informations importantes pour l'installation, l'utilisation et la sécurité de l'appareil. Conservez soigneusement les notices, à l'intention des autres utilisateurs actuels et futurs.
- ⚠ Retirez les sécurités de transport et conservez-les.
- ⚠ Faites installer l'appareil par un personnel spécialisé formé et conformément à la notice d'installation. En cas d'installation sur un socle, l'appareil doit être fixé selon l'instruction de montage, sinon, il y a un risque de chute et de basculement.
- ⚠ Ne branchez pas un appareil visiblement endommagé.
- ⚠ Raccordez uniquement l'appareil à l'alimentation en eau en utilisant un jeu de tuyaux neufs. Les jeux de tuyaux anciens ne doivent pas être réutilisés. Contrôlez les jeux de tuyaux à intervalles réguliers pour les changer à temps et éviter des dégâts causés par l'eau.
- ⚠ Vérifiez si le couvercle de pompe a été monté et vissé. Sinon, de l'eau risque de s'écouler de l'appareil, ce qui pourrait présenter un danger de glissement et de brûlure.
- ⚠ Lors de l'utilisation du lave-linge à une hauteur supérieure à 2000 m au-dessus du niveau de la mer, la limite de température doit impérativement être activée pour éviter une ébullition (voir instructions de service ou contactez le service après-vente ou le commerçant).

A respecter lors du lavage:

- ⚠ N'utilisez l'appareil qu'à usage personnel pour laver des textiles lavables en machine.
- ⚠ Ne laissez jamais les enfants sans surveillance à proximité de l'appareil ou ne laissez jamais les jouer avec l'appareil, même pendant la phase d'attente de la présélection du temps de démarrage. Activez la sécurité enfants en cas de besoin.
- ⚠ Éloignez les animaux domestiques de l'appareil.
- ⚠ En cas de formation d'une flaque d'eau sur le sol à proximité de l'appareil (rupture de flexible, fuite, etc.), essuyez cette flaque et éliminez les causes (voir chapitre «Pannes»), sinon, il y a un risque de glissement.
- ⚠ Ne posez pas des objets sur la plaque supérieure de la machine : ceux-ci risquent de glisser et de tomber par terre lors de l'essorage.

⚠ N'utilisez que des lessives, préparations auxiliaires de lavage et d'autres additifs destinés à l'utilisation dans un lave-linge ménager: adoucissants, colorants et décolorants, amidons etc.

N'ajoutez d'amidon qu'au moment du dernier rinçage (finissage), car à toutes les autres étapes du lavage il y a danger d'explosion.

⚠ N'utilisez en aucun cas de nettoyeurs contenant des solvants dans le lave-linge. Les textiles ayant été traités au moyen de produits chimiques inflammables et nettoyeurs contenant des solvants doivent être abondamment rincés à l'eau pure avant le lavage à la main. Il y a risque de dommages pour des parties de l'appareil et de dégagement de vapeurs toxiques, et en outre danger d'incendie ou d'explosion.

⚠ Avant de démarrer un programme de lavage, assurez-vous qu'aucun corps étranger ne se trouve dans le tambour et dans le bac à lessive (coins, clous, trombones etc.).

⚠ Veillez à ne pas vous coincer les doigts lorsque vous fermez le hublot.

⚠ Ne touchez pas le hublot lors des lavages à haute température.

⚠ Il est interdit de dévisser le couvercle de pompe ou d'ouvrir le hublot pendant que le programme de lavage est en marche, sinon, il y a un risque de brûlure ou un risque de blessure par le tambour en rotation.

⚠ Veillez à ce que le linge pourrait être très chaud après l'interruption d'un programme de lavage!
Ne prélevez que le linge refroidi du tambour.

A respecter à la fin du programme:

⚠ Ne mettez pas la main dans le tambour lorsqu'il tourne.

⚠ Fermez le robinet et mettez l'appareil hors tension.

⚠ Si vous débranchez l'appareil sans avoir fermé le robinet de l'eau, le dispositif anti-inondation dont est muni l'appareil n'agit pas.

À observer lors du transport:

⚠ Montez les sécurités de transport.

⚠ Attention lors du transport de l'appareil (risque de blessure!)

Ne soulevez pas l'appareil par les parties frontales!

Consignes de sécurité générales:

⚠ Ne grimpez pas sur l'appareil.

⚠ Ne vous asseyez pas et ne vous appuyez pas sur le hublot: risque de basculement!

⚠ N'aspergez en aucun cas l'appareil avec de l'eau ou ne le nettoyez pas au karcher.

⚠ Ne plongez jamais la vanne Aquastop dans l'eau. Risque d'électrocution.

⚠ Si l'appareil n'est pas utilisé pour une période prolongée, il faut le mettre hors tension.

⚠ Ne touchez la fiche secteur qu'avec des mains sèches. Ne retirez que la fiche, jamais le câble.

⚠ Les réparations ne doivent être effectuées que par un personnel spécialisé formé et les pièces défectueuses ne doivent être remplacées que par des pièces de rechange originales de Schulthess. Mal effectuées, elles peuvent entraîner de notables dégâts matériels et de graves dangers pour l'utilisateur. Il n'est autorisé de modifier l'appareil qu'avec l'accord du fabricant.

⚠ Si le câble d'alimentation électrique de cet appareil est endommagé, il doit être remplacé par un câble de raccordement spécial disponible chez le fabricant ou auprès de son service après-vente.

⚠ Conservez les lessives et les activateurs de lavage pour le linge hors de la portée des enfants. Rangez lessives, produits auxiliaires et autres additifs dans un endroit sec et frais, car les grumeaux d'agent de lavage peuvent provoquer des problèmes de fonctionnement.

En cas de doute, posez la question au service après-vente ou au revendeur.

Lavage correct et respectueux de l'environnement

Dureté de l'eau

La dureté de l'eau joue un rôle principal lors du lavage et est divisée en différentes plages:

	Dureté française °fH	Dureté allemande °dH
Douce	0 – 15	0 – 8
Moyennement dure	15 – 25	8 – 14
Dure	> 25	> 14

Si vous l'ignorez, demandez à votre administration municipale.

Lessives

Vous pouvez employer toutes les lessives appropriées vendues dans le commerce pour les lave-linge, par exemple, sous forme de poudres compactes (concentrées), en tablettes (pastilles) ou liquides.

Utilisez les lessives en fonction du type de fibres et en fonction des couleurs des textiles:

- Lessives pour tous lavages pour le linge blanc
- Lessives pour linge de couleur pour le linge de couleur
- Lessives pour linge délicat pour le linge synthétique, viscoses et Microfibres
- Lessives pour laine pour la laine, la soie et vêtements d'extérieur

Dosage de la lessive

Seul un bon dosage garantit de bons résultats de lavage. Respectez les conseils de dosage indiqués sur le paquet de lessive. Attention, les quantités de dosage indiquées s'appliquent à un chargement intégral du tambour. Réduisez la quantité de dosage pour une quantité de linge plus petite (en cas de mesure de charge automatiquement selon la recommandation de l'écran).

Règle de base: Si pendant le lavage on observe une couche de mousse d'une épaisseur d'environ 2 cm au-dessus de la flotte ou la surface de linge, la quantité de dosage est sélectionnée correctement.

La bonne quantité de lessive dépend

● de la dureté de l'eau:

Si vous ne la connaissez pas, adressez-vous à votre commune.

Dosez la lessive en fonction de la dureté de l'eau (voir plus haut).

● du degré de salissure du linge:

légèrement sale

Pas de taches ou de salissures visibles, les petites pièces de linge qui n'ont pris, par exemple, que des odeurs de transpiration:

Réduisez la quantité de lessive par rapport au conseil de dosage.

Lavez les textiles au programme Express pour économiser de l'énergie et du temps et pour ne pas abîmer le linge.

normalement sale

Salissures visibles et quelques petites taches:
Dosage normal par rapport au conseil de dosage.
Lavez ces textiles avec le programme standard.

très sale

Salissures et taches bien visibles:

Augmentez le dosage par rapport au conseil de dosage. Eventuellement, traitez préalablement les taches ou laissez tremper.

Lavez ces textiles avec le programme de prélavage ou «sanaPlus».

● de la quantité de linge:

Si le tambour est à moitié rempli, réduisez la quantité de lessive d'un tiers

Attention:

● trop peu de lessive

- ne se remarque qu'après avoir effectué plusieurs fois des dosages insuffisants
- le linge est gris ou n'est pas propre
- le linge est dur (raide)
- des taches rondes, brunâtres (graisse) peuvent se former sur le linge
- les résistances peuvent s'entartre

● trop de lessive

- mauvais résultats de lavage
- formation importante de mousse dans la machine et panes
- consommation d'eau élevée et augmentation des coûts
- prolongation du programme de lavage
- impacts négatifs sur l'environnement inutiles

Lessives liquides et démarrage différé

Utilisez le logement prévu pour la lessive liquide dans le tiroir à lessive ou servez-vous des ustensiles de dosage, tels que les boules ou les petits sacs, fournis dans les paquets de lessive.

En cas de démarrage différé, utilisez une boule de dosage, sinon la lessive liquide coulera lentement hors de son tiroir et s'épaissira. Si cela se produit plusieurs fois, les dépôts de lessive risqueront de boucher le système.

Le programme terminé, retirez du linge les gobelets de dosage.

Lessives savonneuses

Le lave-linge vous offre des programmes de lavage spéciaux pour lessives savonneuses. Vous pourrez les insérer lors des réglages de base des programmes (voir chapitre «réglages de base étendus»).

Comme le savon ne lie pas le calcaire, il vous conviendra de ne l'utiliser qu'avec des eaux douces ou moyennement dures, en ajoutant un adoucisseur à part.



Dans le cas contraire, il peut se former dans l'appareil du savon de chaux, qui se déposera sur le tissu sous forme de petites taches ou ira entartre les thermoplongeurs.

Adoucisseurs

Pour les duretés d'eau «moyenne» et «dure» on peut utiliser des adoucisseurs appropriés. Observez les indications visibles sur les emballages!

Dans ce cas, dosez la lessive comme pour une dureté d'eau douce. Versez d'abord la lessive, puis l'adoucisseur dans le même logement. Ainsi le produit pénétrera-t-il mieux lors du rinçage.

Produits de trempage

Versez-les dans le logement **I** du bac à lessive.
Choisir le programme de trempage (voir chapitre «réglages de base étendues»).

Assouplissants liquides et épais

Versez-les dans le logement . Ne dépassez pas le repère «max.», sinon ce produit se mélangera avec la lessive au début du programme et non à l'étape «rinçage assouplissant». Avant de verser, remuez les assouplissants épais avec un peu d'eau pour éliminer les grumeaux, afin que le siphon ne se bouche pas.

Agents de blanchiment, sel détachant

On peut utiliser, en outre, des agents de blanchiment et des sels détachants en poudre sur les textiles à taches décolorables.

Versez d'abord la lessive et ensuite l'agent de blanchiment ou le sel détachant dans le logement **II**, les produits se dissoudront mieux.

Produit d'imprégnation

Les vêtements sont imprégnés de façon uniforme et durable par l'ajout du produit d'imprégnation dans le lave-linge.

Les vêtements de pluie, respirants, du type GoreTex ou SympaTex, ne doivent être traités qu'avec un produit d'imprégnation spécialement prévu à cet effet; dans le cas contraire, les membranes respirantes risquent de se boucher.

Détachage

Il est recommandé d'enlever ou de prétraiter les tâches tant qu'elles sont encore fraîches avant de laver le linge dans le lave-linge. Les tâches séchées, surtout par la lumière solaire, sont difficiles à enlever. Essayez-le avec de l'eau, du savon (savon de Marseille) et des produits de pré-lavage. Appliquez le produit sur le tissu, frottez-le légèrement, laissez-le pénétrer, puis rincez-le. Cette procédure vous permet d'enlever complètement ou largement beaucoup de tâches habituelles du ménage telles que sauces, café, cacao, vin, graisse, huile, jus de fruits, sang, etc. Attention, les tâches non prétraitées risquent de se fixer sur les textiles dans le lave-linge. Elles ne peuvent guère être enlevées ou uniquement à l'aide d'un agent de blanchiment très fort.

Les tâches sèches partent difficilement et ne peuvent quelquefois être enlevées qu'au prix de prétraitements et lavages répétés ou trempage.

► Conseils pour le détachage: appuyez sur la touche  (disponible pour les modèles d'appareil équipés d'un grand écran), pour les afficher.

● Cette touche n'est opérationnelle qu'avant le démarrage du programme!

Conseils de lavage

Tri du linge

● Tenez compte des symboles d'entretien figurant sur les textiles.

Le linge portant l'un des symboles d'entretien suivants ne peut être lavé à la machine:

● à ne pas laver 

● Triez le linge selon le type de tissu et la température.

● Triez le linge selon les couleurs. Lavez séparément le blanc et les couleurs, sinon le blanc deviendra gris.

Lavez séparément les vêtements de couleur neufs. Ils risqueraient de déteindre!

Les articles en pure laine ou à base de laine doivent en outre porter une indication telle que «ne feutre pas» ou «lavable en machine» car ils risqueraient de feutrer au lavage!



► Retirez du linge les corps étrangers tels qu'épingles de sûreté, trombones, pièces de monnaie, etc.

► Enlevez à la brosse le sable des poches et rabats.

► Fermez les fermetures à glissière, le crochets et les fermetures Velcro.

► Boutonnez les housses d'édredon et taies d'oreiller, et liez ensemble les ceintures de tissu et rubans de tablier.

Conseils pour le lavage

► Il est plus économique et écologique de laver avec une charge de linge maimale. **Ne dépassez cependant pas les quantités maximales** indiquées, car la surcharge réduit le résultat de lavage et peut endommager les textiles.

► Lavez dans un filet à linge ou une taie d'oreiller le linge particulièrement fragile, par ex. les collants fins, les rideaux ou encore les petites pièces telles que socquettes et mouchoirs.

► Lavez à l'envers les pantalons, les lainages ou textiles tissés tels que maillots, T-shirts et sweat-shirts.

► Pour les soutien-gorge, assurez-vous qu'ils résistent à la machine à laver.



Dans le cas des soutien-gorge à armature, lavez-les dans un filet à fines mailles, car les tiges peuvent se détacher pendant le lavage, passer par les trous du tambour et causer des dégâts.



Les corps étrangers ou les textiles à renforts métalliques peuvent endommager des éléments de la machine et ne doivent pas être lavés dans le lave-linge.

● Renoncez au pré-lavage pour le linge normalement souillé. pour économiser de l'eau, de l'énergie, de la lessive et du temps.

● Outre conseils pour le lavage: appuyez sur la touche  pour les afficher.

● Cette touche n'est opérationnelle qu'avant le démarrage du programme!

Description de la machine

Commandes et affichage

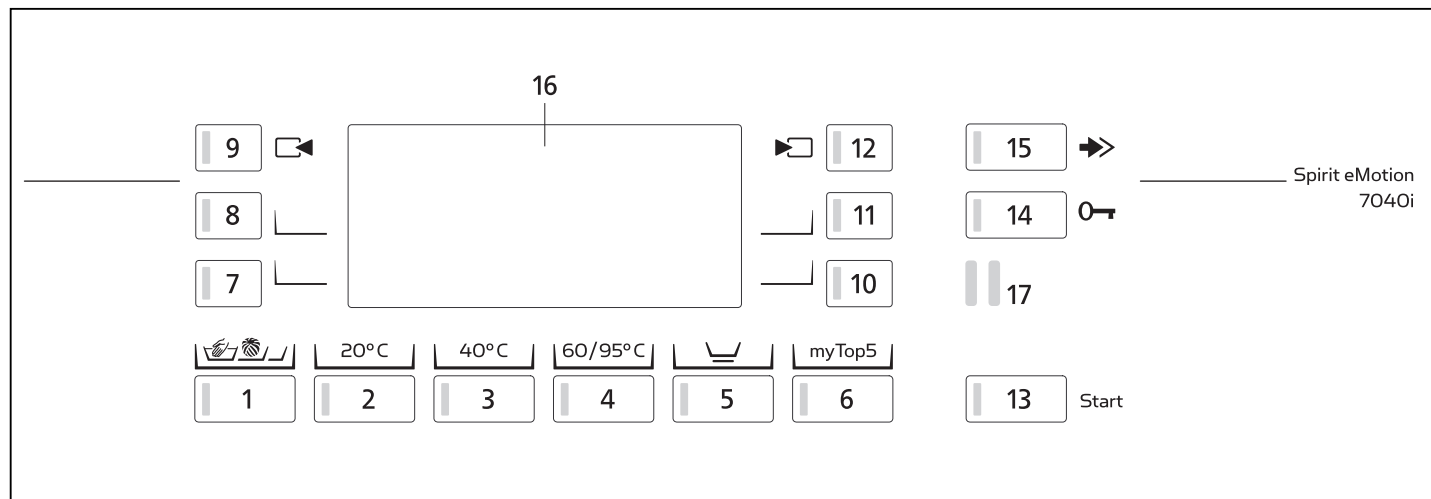

Programmes

- 1 Programmes spéciaux
- 2 Couleurs 20°C
- 3 Couleurs 40°C
- 4 Couleurs et Blancs 60°/95°C

Fonctions additionnelles

- 5 Programme douceur pour linge d'entretien facile
- 6 Les cinq programmes les plus utilisés
- 7 Touche de sélection 1
- 8 Touche de sélection 2
- 9 En arrière lors de la sélection du programme
- 10 Touche de sélection 3
- 11 Touche de sélection 4
- 12 En avant lors de la sélection du programme
- 13 Démarrage différé
- 14 Ouverture de la porte
- 15 Marche rapide

Affichages

- 16 Display

Interfaces

- 17 SCS-Schulthess Control System (interface PC pour le S.A.V.)

Panneau de commande et d'affichage

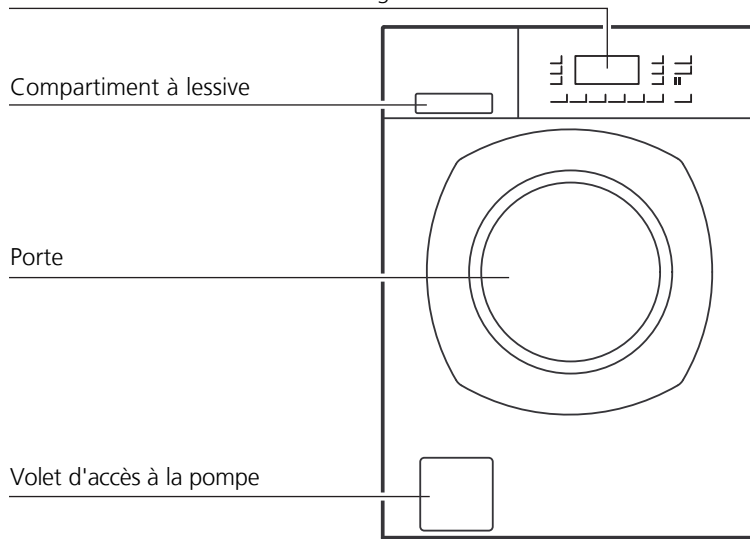

Bac à lessive

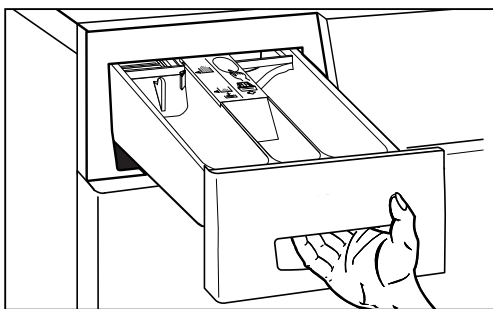

► Tirez le bac à lessive jusqu'à la butée. Versez la lessive ou le produit d'entretien dans les logement **I**, **II** ou **☼**:

Logement I: lessive pour prélavage et trempage.

Logement II: lessive pour lavage principal et agent de blanchiment, détergent, amidon, adoucisseur de l'eau pour le programme de lavage au savon.

Logement ☼: additifs pour dernier rinçage, par ex. assouplissants liquides.

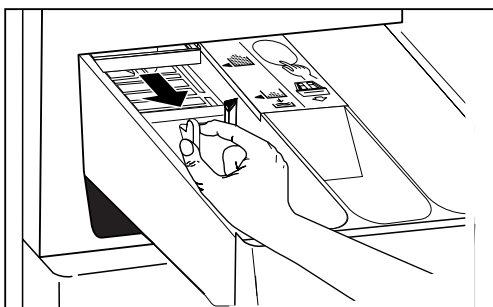

Vous pouvez pousser la cloison dans le logement **II** en fonction de la nature et de la quantité des produits lessiviels.

Si vous utilisez une faible quantité de lessive en poudre, par ex. une lessive en poudre compacte:

► Tirez la cloison vers l'avant; la flèche sur la cloison montre le symbole **▲**.

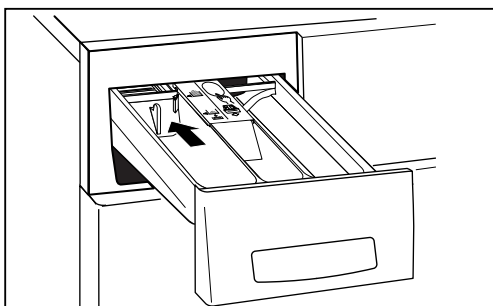

Si vous utilisez une grande quantité de lessive ou des pastilles:

► Poussez vers l'arrière la cloison jusqu'à la butée (position à la livraison).

La flèche sur la cloison montre le symbole **■**.

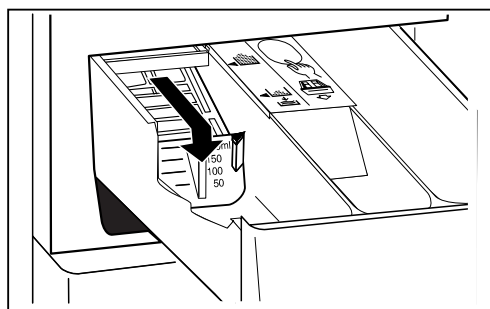

Si vous utilisez des lessives liquides:

► Tirez la cloison vers l'avant jusqu'à la butée et appuyez vers le bas. La flèche sur la cloison montre le symbole **☼**. La graduation sur la cloison facilitera le dosage de la lessive liquide.

Remarque

Avec les programmes de lavage à heure de démarrage présélectionnée, vous pouvez également utiliser une boule doseuse pour lessives liquides et la placer dans le tambour avec le linge.

Mise en service

- ⚠ Installez la machine conformément aux instructions de montage.

Premier lavage (sans linge)





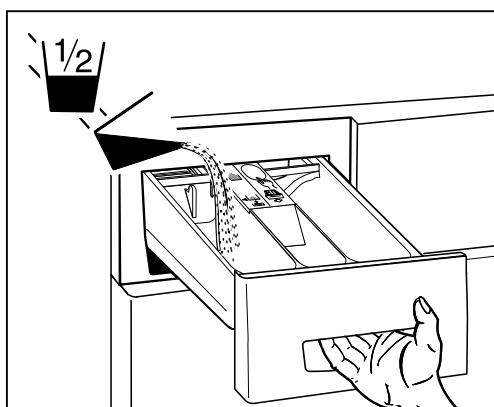





Effectuez un premier cycle de lavage sans linge, afin de chasser les restes de l'eau utilisée dans les contrôles de fabrication.

1. ⚠ Assurez-vous que la sécurité de transport présente sur l'arrière de l'appareil a été enlevée (v. instructions de montage).
2. Ouvrez le robinet de l'eau.



















3. Tirez le bac à lessive au dehors, jusqu'à la butée.
4. Versez dans le logement II (à gauche) un demi-gobelet de mesure de lessive pour lavages ordinaires. N'utilisez pas de lessive pour linge délicat ou pour lainages, car elle formerait trop de mousse.
5. Sélectionnez le programme de lavage «Couleurs 60°C».
6. Pressez la touche de démarrage. Le programme s'effectue.
7. Le programme achevé, l'appareil est prêt pour les lavages.

Programmes standard

Symbole d'entretien	Quantité max.	⚠ Veuillez toujours observer le symbole d'entretien des textiles Textile/Type de linge	Touche de sélection du prog.	Durée env. min.	Conso. d'eau env l	Cons. électr. env. kWh
	3,5 kg	Linge d'entretien facile 20°C ▶ Linge légèrement souillé en coton d'entretien facile ou fibres mélangées sans repassage, vêtements d'extérieur	20°C + 	63 / 28*	59	0,3
	3,5 kg	Linge d'entretien facile 40°C ▶ Coton d'entretien facile ou mélanges sans repassage, vêtements d'extérieur, chemises, chemisiers	40°C + 	63 / 36*	59	0,7
	3,5 kg	Linge d'entretien facile 60°C ▶ Coton d'entretien facile ou mélanges sans repassage	60/95°C + 	69 / 44*	59	1,4
	3,5 kg	Linge d'entretien facile 95°C ▶ Coton à bouillir ▶ Textiles délicats en coton blanc ou grand teint, sans repassage ▶ Langes, literie, linge de bébé	2 x 60/95°C + 	79 / 57*	59	2,3
	7 kg	Couleurs 20°C ▶ Linge légèrement souillé en coton en couleur teinté ne résistant pas à la température ▶ Jeans, pull-overs	20°C	63 / 19*	63	0,3
	7 kg	Couleurs 40°C ▶ Coton en couleur teinté ne résistant pas à la température ▶ Vêtements de sport, jeans, pull-overs	40°C	63 / 25*	63	0,7
	7 kg	Couleurs 60°C ▶ Coton en couleur, lin ▶ Literie, tabliers, jeans, serviettes, sous-vêtements	60/95°C	71 / 32*	49	1,19
	7 kg	Blancs 95°C ▶ Coton et lin blanc ou grand teint ▶ Literie ou de table, serviettes, sous-vêtements	2 x 60/95°C	86 / 49*	63	2,5

* Durée du programme Express: Sélectionner le programme de lavage puis appuyer sur la touche «Express» (réduit le cycle, ainsi que la consommation d'électricité et d'eau).







Programmes spéciaux

Symbole d'entretien	Quantité max.	⚠ Veuillez toujours observer le symbole d'entretien des textiles		Touche de sélection du programme	Durée env. min.	Conso. d'eau env. l.	Cons. électr. env. kWh
		Textile/Type de linge					
Programmes spéciaux 1							
	2,3 kg	Lavage main 20°C ▶ Textiles en laine ou mélanges lavables à la main			39	49	0,1
	2,3 kg	Laine 30°C ▶ Symbole laine avec «ne feutre pas» ou «lavable en machine» ▶ Textiles lavables en machine en laine ou mélangés			39 / 27*	47	0,3
	2,8 kg	Linge délicat 40°C ▶ Textiles très délicats en coton ou fibres mélangées, synthétiques ▶ Rideaux, robes, chemisiers, jupes			55 / 35*	47	0,7
	1,4 kg	Soie 30°C ▶ Vêtements lavables à la main ne contenant pas de laine			43	47	0,3
Programmes spéciaux 2							
	2,5 kg	Vêtements de sport 30°C ▶ Textiles à microfibrilles majoritaires, GoreTex, SympaTex ▶ Vestes de sport et de loisirs, vêtements de pluie, combi de ski		 + 	52	72	0,3
	1,8 kg	Imprégnation 30°C ▶ Textiles à microfibrilles majoritaires, GoreTex, SympaTex			62	35	0,4
	3,5 kg	Rideaux 40°C ▶ Textiles en fibres mélangées			61	86	0,9
	7 kg	Langes/Linge d'incontinence 95°C ▶ Coton blanc et grand teint			114	92	3,3
Programmes spéciaux 3							
	3,5 kg	Chemises/Blouses 40°C ▶ Chemises, blouses en coton ou fibres mélangées		 +  + 	55	57	0,7
	4,5 kg	Jeans 40°C ▶ Jeans			65	68	0,8
	7 kg	Essorage ▶ Essorage seulement			9	–	0,1
	–	Autoclean 70°C ▶ sans linge et lessive Le tambour et le bac à lessive sont nettoyés.			25	39	0,8











* Durée du **programme Express**: Sélectionner le programme de lavage puis appuyer sur la touche «Express» (réduit le cycle, ainsi que la consommation d'électricité et d'eau).

Programmes particuliers

Rinçage séparé

▶ Coton, lin	 + Start + 	33
▶ Fibres mélangées d'entretien facile	 +  + Start + 	30
▶ Linge délicat	 + «Linge délicat» + Start + 	23

Adoucissant/Amidonage séparé

▶ Coton, lin	 + Start +  + 	16
▶ Fibres mélangées d'entretien facile	 +  + Start +  + 	18
▶ Linge délicat	 + «Linge délicat» + Start +  + 	17

Consommations

Les consommations et durées de programmes indiquées sont fournies à titre indicatif et ont été déterminées dans des conditions normalisées. Elles peuvent varier de 10%.

Puissance raccordée réduite

Sur les machines disposant d'une puissance raccordée réduite, la durée des programmes se prolonge en conséquence.

Arrivée d'eau chaude



Pour les lave-linge équipés d'une arrivée d'eau chaude: La température maximale admissible de l'eau est de 70°C.

- Pour les programmes de prélavage, les programmes pour linge délicat et les programmes de 30°C ≤, uniquement de l'eau froide est utilisée.
- Pour les lavages à ≥ 40°C, l'eau est mélangée automatiquement pour obtenir la température de lavage programmée.
- Textiles tachés de sang ou d'albumine: sélectionner un programme avec prélavage pour que les taches soient dissoutes à moins de 30°C et ne soient pas fixées lors du lavage principal à haute température.

Lavage

Préparation

Vérifier si:

- ▶ Le bouchon de la pompe est bien vissé. (voir chapitre «Nettoyage et entretien»)
 - ▶ La fiche secteur est bien branchée ou l'interrupteur mural est activé.
 - ▶ L'arrivée d'eau est ouverte.
- La machine est opérationnelle si tous les voyants clignotent ou sont éteints en mode veille.

Ouverture de la porte



- ▶ Appuyer sur la touche «Ouverture de la porte».
- La porte s'ouvre.
- ▶ Attention: la porte ne s'ouvre que si l'alimentation électrique principale est activée.

Sélection du programme de lavage



- ▶ Appuyer sur la touche de programme
- Le voyant du programme sélectionné s'allume.
- L'afficheur indique la température de lavage, le programme sélectionné et la durée du programme.
- Une fois le programme sélectionné, l'afficheur indique les programmes additionnels disponibles.

Retour pas à pas



- ▶ Pendant la sélection, il est possible de revenir en arrière dans le programme via la touche «En arrière lors de la sélection du programme».

Sélection des programmes additionnels

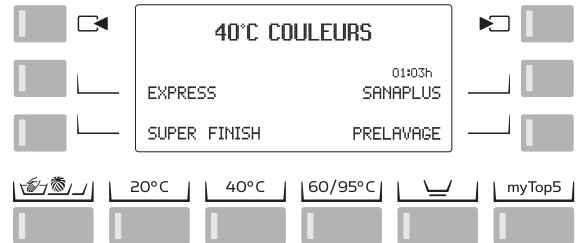

- ▶ Appuyer sur la touche désirée (voir chapitre «Programmes additionnels»).
- Le texte correspondant au programme additionnel sélectionné s'affiche.

Sélection des fonctions additionnelles

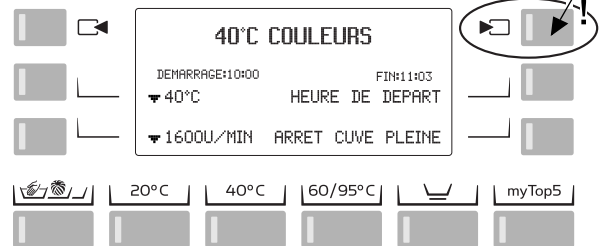

Une fois le programme sélectionné, vous pouvez opter pour plusieurs fonctions additionnelles.

- ▶ Appuyer sur la touche «En avant lors de la sélection du programme» .
- L'afficheur indique les possibilités de réglages (voir chapitre «Fonctions additionnelles»).
- Les touches de sélection vous permettent de modifier/sélectionner les valeurs affichées.

Chargement du linge

La pesée du linge ne fonctionne correctement qu'en sélectionnant le programme de lavage avant le chargement du linge.

- ▶ Charger le linge uniformément dans le tambour en mélangeant les pièces de grande et petite taille.

Fermeture de la porte

- ▶ Fermeture de la porte (le verrou doit faire un clic perceptible à la fermeture).
- ▶ Veiller à ce qu'aucune pièce de linge ne se coince entre la porte et le joint en caoutchouc.



Si la porte n'est pas fermée, un commutateur de sécurité empêche la mise en marche de la machine.

Poids du linge

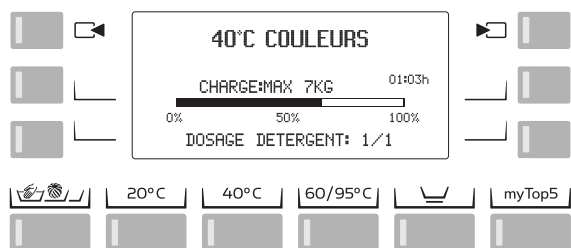

► Sélectionner d'abord le programme de lavage porte ouverte, puis charger le linge.

- Pendant le chargement, la machine évalue le poids du linge.
- Si le poids du linge est faible, n'introduire que les 2/3 ou la moitié de la quantité de lessive préconisée par le fabricant (en cas de mesure de charge automatiquement selon la recommandation de l'écran).
- Si le poids du linge est inférieur à 50% de la capacité, la durée du cycle est réduite.

Introduction de la lessive

Dosez les lessives selon le chapitre «Bac à lessive».

- ⚠ Fermez bien le bac à lessive après le dosage des produits jusqu'à ce qu'il s'enclipse.

► Risque de dégâts des eaux!

Démarrage du programme



- Appuyer sur la touche «Start».
- Le voyant s'allume et le programme s'exécute automatiquement.



- Sécurité enfants activée:
- Maintenir la touche «Start» enfoncée et appuyez sur la touche «Marche rapide».

Durée/Etat du programme

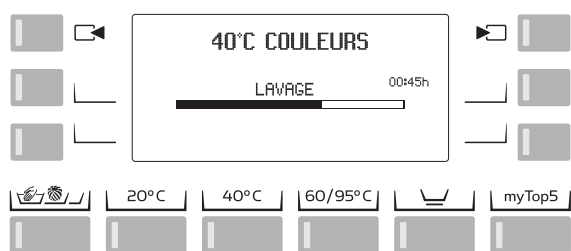

Pendant le programme de lavage, l'afficheur indique les pas de programmes en cours et la durée restante du cycle.

Modification du programme avant son démarrage

- Appuyer à nouveau sur la touche du programme désiré.
- Sélectionner les programmes additionnels.
- Sélectionner les fonctions additionnels éventuels.
- La pesée déjà effectuée est annulée. Le poids du linge n'est pas affiché une deuxième fois.

Interruption du programme



Annuler le programme en appuyant de manière répétée sur la touche «Marche rapide» jusqu'à voir le message «Ouverture porte possible».



● Sécurité enfants activée:

- Appuyer simultanément sur la touche «Start».
- Sélectionner le nouveau programme.



● Redémarrage d'un programme:

- Introduire à nouveau de la lessive.

Achèvement du programme avec arrêt cuve pleine

Vous avez sélectionné la fonction additionnelle Arrêt cuve pleine.

Le linge trempe dans la dernière eau de rinçage.

L'afficheur indique «Arrêt cuve pleine».

Vous avez 2 moyens de Interruption du programme:

Le linge doit être essoré

► Si la vitesse d'essorage n'a pas été modifiée à la sélection du programme, vous pouvez le faire maintenant à l'aide de la touche vitesse d'essorage.

► Appuyer sur la touche «Start».

- L'eau est évacuée et le linge essoré.

Le linge doit être déchargé mouillé



► Appuyez deux fois sur la touche «Marche rapide».

- L'eau de rinçage est évacuée.

► En appuyant sur la touche vous pouvez interrompre prématurément l'essorage du linge pour le préserver (par ex. rideaux).



● Sécurité enfants activée:

- Appuyer simultanément sur la touche «Start».

Fin du programme

La fin du programme est indiquée par l'affichage 00:00h et le message «Ouverture porte possible».

Démêlage en fin de programme

La phase de démêlage en fin de programme dure 5 min (Hormis les programmes de lavage particulièrement respectueux du linge tels que le programme Laine) et empêche le froissement du linge.

Retrait du linge

- Pendant la phase anti-froissage: (Le tambour tourne encore/Affichage 00:00h)



► Pressez une fois sur la touche de marche rapide. (Interruption de programme)



► Pressez la touche d'ouverture de la porte et ► enlevez le linge.

- A la fin de la phase anti-froissage:



► Pressez la touche d'ouverture de la porte et ► enlevez le linge.



► Enlevez du tambour et du joint de caoutchouc les éventuels corps étrangers (par ex. trombones!)

Sinon, risque de rouille!

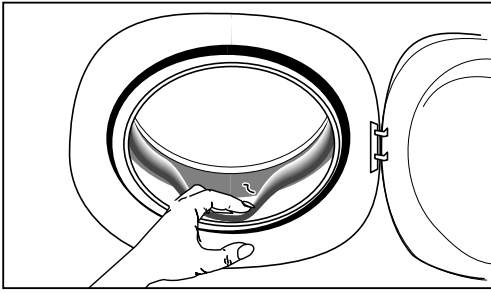

Laissez la porte entrouvert, afin que l'appareil puisse sécher.

Mise hors service de l'appareil

- ▶ Fermez le robinet de l'eau.
- ▶ Si l'appareil est équipé d'un Aqua-Stop, ceci n'est pas nécessaire car, à la fin du programme, ce dispositif de sécurité bloque automatiquement l'arrivée de l'eau en aval de ce robinet.



Aqua-Stop

- ▶ Coupez l'interrupteur mural.



Si l'appareil est encastré, on ne peut pas interrompre l'alimentation électrique, car il y a lieu de garantir le fonctionnement du dispositif anti-débordement.



Programmes spéciaux

Votre lave-linge est doté de 12 programmes spéciaux additionnels.

Le processus particulier de certains programmes exige impérativement le bon dosage des lessives et additifs.

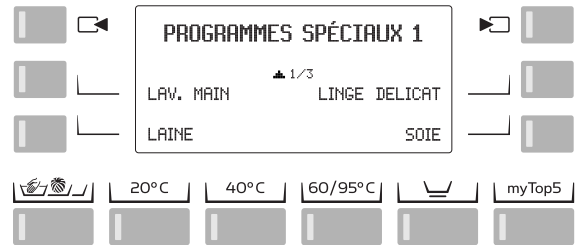
Sélection d'un programme spécial



- ▶ En appuyant sur la touche  «Programmes spéciaux», la sélection des «Programmes spéciaux 1» est affichée sur l'écran.
- ▶ Un appui répété sur la touche  «En avant lors de la sélection du programme» fait afficher sur l'écran la sélection «Programmes spéciaux 2» et «Programmes spéciaux 3».
- ▶ Sélectionner le programme de lavage désiré à l'aide de l'une des touches de sélection.
 - L'afficheur indique la température de lavage, le programme sélectionné et la durée du programme.

Sélection d'une fonction additionnelle

- ▶ Appuyer sur la touche  «En avant lors de la sélection du programme».
- ▶ Le réglage des fonctions spéciales «Diminution de la température», «Réduction de la vitesse d'essorage», «Démarrage différé» et «Arrêt cuve pleine» est identique à celui des autres programmes (voir chapitre «Fonctions additionnelles»).

Chargement du linge/Fermeture de la porte

- ▶ Ces fonctions sont identiques à celles des programmes standard.

Poids du linge

- ▶ La pesée du linge est identique à celle des programmes standard.
- Réduisez la quantité de dosage pour une quantité de linge plus petite (en cas de mesure de charge automatiquement selon la recommandation de l'écran).
- La durée du cycle des programmes spéciaux ne se réduit pas si le poids du linge est faible.

Programmes spéciaux 1

Lavage main 20°C

► Textiles en laine ou fibres mélangées lavables à la main
Pour le séchage du lavage à main, voir le prochain paragraphe «Laine 30°C»

Laine 30°C

► Textiles lavables en machine en laine et laine mélangée, avec mention «ne peluche pas» ou «lavable en machine». Si après le lavage la laine ne doit pas être séchée dans un sèche-linge, mais à l'air libre, déposez-la sur une serviette éponge et faites-la sécher. Pour le séchage dans un sèche-linge, suivez les instructions du sèche-linge.
Pour la laine légèrement encrassée, le programme «Laine express» est utilisé.

Linge délicat 40°C

► Textiles très délicats en coton ou fibres mélangées, synthétiques
► Rideaux, robes, chemisiers, jupes
Pour le linge délicat légèrement encrassé, le programme «Linge délicat express» est utilisé.

Soie 30°C

► Textiles lavables à la main ne contenant pas de laine.
Laver les collants fins et soutien-gorge dans un filet.

Programmes spéciaux 2

Vêtements de sport 30°C

Ce programme est approprié pour les vêtements de pluie, les vestes de sport et de loisirs ainsi que pour les textiles modernes en microfibres ou avec un pourcentage élevé de microfibres (GoreTex ou SympaTex).

Traitement préalable: les taches bien incrustées, telles que la graisse, la crème solaire, le rouge à lèvres ou les cosmétiques, requièrent un traitement préalable approprié. Pour les taches de graisse, appliquez de la lessive liquide douce directement sur la tache et frottez avec le doigt. Ne brossez pas, risque d'endommagement du tissu!
Après avoir laissé agir pendant 5 minutes, lavez le linge en machine.

Utilisez exclusivement des lessives douces également pour le GoreTex et le SympaTex.

► Si vous utilisez de la lessive douce liquide, placez le compartiment à lessive liquide supplémentaire dans le logement II du bac à lessive ou placez-le dans une boule de dosage pour linge.



N'utilisez pas d'assouplissant.

Celui-ci pourrait boucher les membranes respirantes et empêcher une bonne imprégnation.

Imprégnation 30°C

Ce programme est conçu pour l'imprégnation simple et efficace de vêtements de la mode d'extérieur (joggings, vestes en duvet et vêtements d'hiver). Le procédé spécial assure une imprégnation uniforme et durable.



Les textiles en microfibres (GoreTex et SympaTex) ne doivent être traités qu'avec des produits d'imprégnation spécialement prévus à cet effet. En cas d'utilisation de produits d'imprégnation traditionnels, les membranes respirantes risquent de se boucher.

Traitement préalable: le vêtement à imprégner doit être bien lavé au préalable.

► Tirez le bac à lessive jusqu'à la butée. Placez les compartiments à lessive liquide supplémentaires dans les logements I et II du bac à lessive.

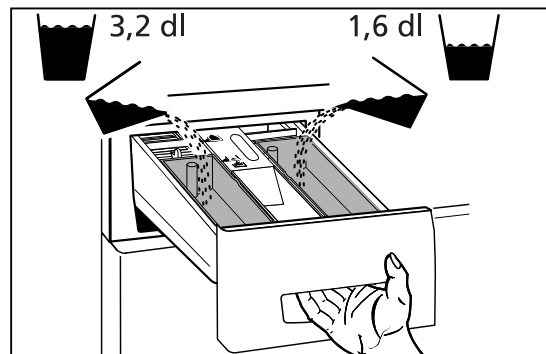

► Remplissez le bac à lessive liquide du logement I avec 1,6 dl de vinaigre de nettoyage, celui-ci prépare le linge à l'imprégnation.

► Remplissez le bac à lessive liquide du logement II avec 3,2 dl de produit d'imprégnation ou bien selon les spécifications du fabricant.

► Fermez le bac à lessive précautionneusement. Si vous fermez trop rapidement, le produit d'imprégnation et le vinaigre de nettoyage peuvent se mélanger dans le lave-linge. L'imprégnation n'est plus possible.

► Après l'imprégnation dans le lave-linge, le linge devrait être séché complètement à la température maximale autorisée pour les textiles. Cela renforce l'effet de l'imprégnation.

Rideaux 40°C

► Textiles en fibres mélangées

Programme de lavage avec niveau d'eau élevé au lavage et au rinçage et avec faible vitesse d'essorage.

► Mettre les rideaux avec roulettes métalliques ou coulisseaux en plastique dans un filet ou un sac (taie d'oreiller). Les rideaux anciens sont souvent fragilisés par l'exposition au soleil. Le lavage en machine peut donc les abîmer légèrement.



Les rideaux anciens sont souvent fragilisés par l'exposition au soleil. Le lavage en machine peut donc les abîmer légèrement.

Pour éviter le froissement du linge en fin de programme, utilisez la fonction Arrêt cuve pleine.

Langes /Linge d'incontinence 95°C

► Coton blanc et grand teint

● Ce programme exécute d'abord un rinçage préliminaire à l'eau froide. Versez en suite la lessive dans les logements I et II. La température du prélavage est de 60°C, celle du lavage principal de 95°C.

Programmes spéciaux 3

Chemises / Blouses 40°C

► Traiter le col et les manches au préalable si le linge est très sale. Etendre les chemises sans repassage après le lavage et les sécher à l'air libre. Ainsi, un repassage en générale n'est pas nécessaire.

Jeans 40°C

► Traiter les éventuelles taches au préalable.

Essorage

- Pour l'essorage du linge (sans rinçage).
- Le réglage de la vitesse d'essorage s'effectue à l'aide de la fonction additionnelle .



Veillez observer la vitesse d'essorage préconisée! (voir chapitre «Réglages de base étendues/Réduction de la vitesse d'essorage»)

Autoclean 70°C

► sans linge et lessive

Le tambour et le bac à lessive sont nettoyés à 70°C et puis sont rincés.

Programmes additionnels

► Sélection des programmes additionnels: voir chapitre «Lavage/Sélection des programmes additionnels».

En plus de ses différents programmes de lavage standards, votre lave-linge vous permet de composer des programmes personnalisés.

En sélectionnant un ou plusieurs programmes additionnels, vous pouvez adapter votre programme de lavage de manière ciblée aux particularités de votre linge.

► Vous avez aussi la possibilité d'ajuster votre lave-linge à vos besoins en modifiant ses réglages de base (voir chapitre «Réglages de base»).

Programme douceur pour linge d'entretien facile



Pour le linge d'entretien facile et les textiles particulièrement délicats en coton, fibres mélangées, synthétiques.

Programme express

Programme express pour textiles peu souillés. Il abrège le temps de lavage.

Pour des volumes de linge plus petits ou des degrés de salissure moindres, réduisez la quantité de lessive par rapport au conseil de dosage.

Super Finish

Avec ce programme, vous réduisez les froissures et les plis grâce à un niveau d'eau important, un refroidissement lent de l'eau de lessive et un essorage léger.

Ce programme peut être utilisé pour le linge blanc ou de couleur ainsi que pour les programmes de linge d'entretien facile.

sanaPlus

Ce programme est destiné aux textiles fortement souillés, spécialement s'ils portent des taches décolorables (par ex. fruits, café, thé, vin rouge, huile). Il tue largement les germes et acariens odorants et nocifs et assure une élimination particulièrement bonne des allergènes.

Le programme «sanaPlus» peut être activé pour le linge à bouillir/couleur ainsi que pour les textiles d'entretien facile, et ce pour les programmes de 40°C, 60°C et 95°C, mais pas pour les programmes de 20°C.

- Avec les programmes «sanaPlus», il n'est pas possible de réduire la température de lavage.
- La durée du lavage est prolongée.

Note

● Les programmes additionnels «sanaPlus», «Express» et «Prélavage» ne peuvent se cumuler. Vous ne pouvez donc en sélectionner qu'un à la fois.

Prélavage

Pour les textiles fortement souillés et tachés, et les vêtements de travail (par exemple: taches de sang ou marques de protéine, langes).

La température de lavage est de 30 °C.

Versez ¼ de la lessive dans le logement I.

Attention: aucun prélavage n'est prévu dans le programme pour la laine, afin de ménager les fibres.

Fonctions additionnelles

► Sélection des fonctions additionnelles: voir chapitre «Lavage/Sélection des fonctions additionnelles».

Démarrage différé

En appuyant une ou plusieurs fois sur la touche «Démarrage différé», vous pouvez différer le démarrage du programme de jusqu'à 23,5 heures.

Cela vous permet par ex. de profiter des tarifs d'électricité réduits pendant la nuit. Vous pouvez ainsi adapter l'heure de départ, et donc l'heure de la fin du programme à votre propre mode de vie.

L'afficheur indique l'heure de départ et l'heure prévue de la fin du programme.

Le compte à rebours commence dès que vous appuyez sur la touche Start.

Une fois le compte à rebours terminé, le programme sélectionné s'exécute automatiquement et l'afficheur indique sa durée restante.

Indications

- Le démarrage différé n'est possible que si on n'a pas sélectionné de programme de trempage (voir aussi chapitre «Réglages de base étendues/Programme de trempage»).
- En cas de coupure de courant, le temps choisi demeure en mémoire. La durée de la coupure n'est pas prise en considération.
- En cas de démarrage différé, utilisez un gobelet de dosage, par ex. une boule, sinon la lessive liquide coulera lentement hors de son tiroir et s'épaissira. Si cela se produit plusieurs fois, les dépôts de lessive risqueront de boucher le système.

Diminution de la température

► En appuyant plusieurs fois sur la touche de température de lavage, vous pouvez réduire la température de lavage par plages de 10 °C (de 15 °C au-dessus de 80 °C).

La nouvelle température s'affiche. Elle peut encore être modifiée pendant les deux premières minutes du programme. La baisse de température est compensée par une rallonge du temps de lavage; ainsi avec une consommation d'énergie moins importante, le résultat de lavage est identique.

Vitesse d'essorage

On utilise cette fonction afin de choisir un essorage plus lent par ex. pour ménager du linge délicat, ou pour commander un arrêt du rinçage (voir paragraphe ci-dessous). Sans ralentissement de l'essorage, la machine fonctionne à la vitesse normale, laquelle dépend du programme choisi (Voir chapitre «Réglages de base étendues/réduction de la vitesse d'essorage».)

En la pressant à plusieurs reprises, on peut réduire la vitesse d'essorage par plages de 200 t./min ou 100 t./min jusqu'à un minimum de 200 t./min.

On peut également modifier la vitesse d'essorage pendant un programme en cours, mais non pendant l'essorage lui-même.

Augmentation de la vitesse d'essorage

Si vous pressez de nouveau la touche de vitesse d'essorage après l'«□□», vous pouvez sélectionner une vitesse de rotation plus élevée (1800 t./min). Le linge est mieux essoré.

Economie d'énergie

Si le linge doit être séché en sèche-linge, sélectionnez une vitesse d'essorage élevée, car un linge bien débarrassé de son eau exige, pour le séchage en machine, beaucoup moins d'énergie et de temps.

Arrêt cuve pleine

On utilise la fonction «Arrêt cuve pleine» pour éviter que le linge délicat se froisse. Celui-ci restera alors dans sa dernière eau de rinçage.

Pour sélectionner cette option, appuyez sur la touche «Arrêt cuve pleine».

Vous pourrez mettre fin au programme en le concluant ou non par l'essorage (Voir chapitre «Lavage/Achèvement du programme avec arrêt cuve pleine»).

Marche rapide

On peut abréger ou interrompre le programme en pressant la touche de marche rapide.

► Voir chapitre «Lavage/Interruption du programme».

En appuyant sur cette touche, vous pouvez en plus sélectionner les programmes particuliers.

► Voir «Programmes particuliers» au chapitre «Lavage/Programmes standard».

Programmes myTop5

Votre machine à laver enregistre automatiquement la fréquence d'utilisation d'un programme de lavage et met à disposition les 5 programmes les plus fréquemment utilisés sous la touche «myTop5».

Cela vous permet d'appeler rapidement et facilement votre programme favori le plus fréquemment utilisé, y compris les réglages spéciaux tels que la vitesse d'essorage désélectionnée par appui simple sur la touche «myTop5». En appuyant deux fois sur la touche, le deuxième programme le plus fréquemment utilisé apparaît, etc.

Les réglages «Démarrage différé», «Arrêt cuve plein» et «Trempage» ne sont pas mémorisés. En cas de besoin, la fréquence mémorisée jusqu'à présent peut être effacée et l'enregistrement peut être recommencé.

Voir aussi le chapitre «Réglages de base étendues/Effacer Top5».

Réglages de base

Le réglage de base de l'appareil a été effectué à l'usine, mais on peut l'adapter selon ses exigences individuelles, lors de la mise en service ou ultérieurement, au moyen des fonctions suivantes.

Les réglages de base ne peuvent être modifiés que si aucun programme de lavage n'est en cours. Pour modifier un réglage de base, il faut tout d'abord maintenir la touche de programme enfoncée, puis presser la touche de marche rapide.

Les fonctions correspondantes s'affichent alors sur le display. Lorsqu'on frappe plusieurs fois de suite la touche de marche rapide, la touche de programme demeurant enfoncée, le chiffre de l'affichage change.

Exemple :



Fonction désactivée





Fonction activée

Programme de lavage Vitesse d'essorage en tours/minute

	Non	1. Red. gradue	2. Red. gradue
Linge Blanc/Couleurs	1800	1200	1000
Linge d'entretien facile	800	800	600
Linge délicat	600	600	400
Laine	800	600	400
Programmes spéciaux	600	600	400

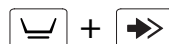
Réglage de l'heure (non effectué en usine)



La touche **60/95°C** permet de régler les heures et la touche  les minutes.

Langue (en usine DEUTSCH)



Ce réglage s'applique provisoirement au programme sélectionné et revient à la langue par défaut quelques minutes après la fin du programme. (Voir chapitre «Réglages de base étendus/Langue par défaut»)

Rinçage supplémentaire (en usine OFF)

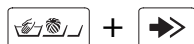

Activez le rinçage additionnel pour améliorer les résultats du rinçage dans les régions à eau douce ou pour les personnes allergiques.

Niveau d'eau au lavage (en usine NORMALE)

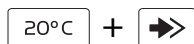

Si la fonction est réglée sur «Élevé», le niveau d'eau est plus élevé pendant le lavage.

Niveau d'eau au rinçage (en usine NORMALE)

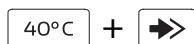



Si la fonction est réglée sur «Élevé», le niveau d'eau est plus élevé pendant le rinçage.

Réduction de la vitesse d'essorage (en usine OFF)

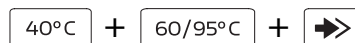

Réglages de base étendus



- ▶ En appuyant simultanément sur ces trois touches, l'afficheur indique les réglages de base étendus.
- ▶ En appuyant plusieurs fois sur la touche **40°C** l'afficheur indique les différents réglages possibles.
- ▶ Appuyez sur la touche **60/95°C** pour modifier les réglages.
- ▶ Appuyez sur la touche  pour annuler les réglages.

Fonction protec. epiderme (en usine OFF)

Sélectionner «Réglages de base étendus»!

Fonction soin de la peau activée, chaque programme réalise deux rinçages supplémentaires pouvant prévenir des allergies de la peau.

Sécurité enfants (en usine OFF)

Sélectionner «Réglages de base étendus»!

La sécurité enfants vous protège contre tout démarrage, modification ou annulation fortuit(e)s du programme par les enfants.

Start de programme si la sécurité enfants est activée:

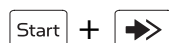

Maintenir la touche «Start» enfoncée et appuyez sur la touche «Marche rapide».

Arrêt cuve pleine (en usine INDIVIDUEL)

Sélectionner «Réglages de base étendus»!

Fonction general activée, tous les programmes pour linge à entretien facile, linge délicat ou chemises s'arrêtent automatiquement cuve pleine.

Capteur de saleté (en usine LAVAGE ET RINÇAGE)

Sélectionner «Réglages de base étendus»!

Capteur de saleté au lavage:

Lorsque le capteur de saleté au lavage est activée, la durée du lavage augmente automatiquement si le linge est très sale. Cette capteur est réalisée au cours des programmes blanc, couleur et entretien facile.

⚠ Si vous utilisez une lessive liquide, veuillez désactiver le capteur de saleté au lavage.

Capteur de saleté au rinçage:

Lorsque le capteur de saleté au rinçage est activée, la machine réalise un ou deux rinçages supplémentaires si l'eau est très trouble.

Mesure de la charge (en usine ON)

Sélectionner «Réglages de base étendus»!

Mesure de la charge activée, le poids du linge chargé est indiqué par l'afficheur.

⚠ correctement, sélectionner d'abord le programme de lavage hublot ouvert, puis charger le linge.

⚠ Si le poids du linge est inférieur à 50% de la capacité, la durée du cycle est réduite.

⚠ En cas de faible charge, tenir compte de l'information fournie par l'afficheur sur la réduction de la quantité de lessive: Les chiffres 1/2, 2/3 et 1/2 (pleine charge) se rapportent à la quantité de lessive préconisée par le fabricant.

Fonction mémoire (en usine OFF)

Sélectionner «Réglages de base étendus»!

Fonction mémoire activée, les fonctions additionnelles sélectionnées Température et Essorage sont mémorisées dans chaque programme. Si vous sélectionnez à nouveau le même programme, les valeurs mémorisées sont reprises automatiquement. Ces valeurs peuvent être modifiées ultérieurement.

Programme de lavage au savon (en usine OFF)

Sélectionner «Réglages de base étendus»!

Activée, cette fonction lance un rinçage supplémentaire.

Programme de trempage (en usine OFF)

Sélectionner «Réglages de base étendus»!

Fonction activée: temps de trempage de 12 h max.

► Sélectionner le programme puis les fonctions additionnelles.

● Régler le temps de trempage désiré en appuyant une plusieurs fois sur la touche de fonction «Trempage».

► Appuyer sur la touche de démarrage pour lancer le trempage.

Remarque:

► Verser le produit de trempage dans le compartiment I du bac à lessive et la lessive dans le compartiment II.

► Le programme de trempage doit être reprogrammé à chaque lavage.

► Une pression sur la touche de marche rapide interrompt le trempage et fait démarrer le programme de lavage.

► En cas de coupure de courant, le temps de trempage sélectionné reste en mémoire. La durée de la coupure n'est pas prise en considération.

Fonction Cool-Down (en usine OFF)

Sélectionner «Réglages de base étendus»!

Refroidissement de l'eau de lavage: Refroidissement de l'eau de lavage activé, le linge à bouillir se refroidit à l'eau froide à la fin du cycle de lavage.

⚠ Cela permet de prévenir la détérioration des canalisations d'écoulement anciennes.

Les programmes «Entretien facile» et «Super Finish» incluent automatiquement ce refroidissement qui permet d'éviter le froissement du linge.

Démêlage en fin de programme (en usine ON)

Sélectionner «Réglages de base étendus»!

Fonction de démêlage activée, le linge est démêlé en fin de programme pendant 5 minutes.

Réduction de la durée du lavage (en usine ON)

Sélectionner «Réglages de base étendus»!

Si cette fonction est désactivée, les programmes blanc, couleur et entretien facile sont plus longs.

Luminosité LCD (en usine 220)

Sélectionner «Réglages de base étendus»!

La touche  permet de régler la luminosité ou la police de l'affichage.

Contraste LCD (en usine 31)

Sélectionner «Réglages de base étendus»!

La touche  permet de régler le contraste de l'affichage.

Signal sonore (en usine VOLUME 2)

Sélectionner «Réglages de base étendus»!

Signal sonore activé, la fin du programme est indiquée par un signal acoustique retentissant à intervalles réguliers.

Le volume de ce signal peut être réglé sur 3 niveaux à l'aide de la touche .

Off

Volume 1

Volume 2

Volume 3

Fonction Standby (en usine ON)

Sélectionner «Réglages de base étendus»!
Fonction Standby activée, la commande met la machine en mode économie d'énergie si aucun programme de lavage n'est en cours ou aucune pesée du linge n'est réalisée. Tous les affichages sont alors éteints.

Interface optique (en usine OFF)



Sélectionner «Réglages de base étendus»!
Interface optique (SCS) activée, le S.A.V. peut communiquer avec la machine via un PC.

Réseau électrique réduit (en usine OFF)

Sélectionner «Réglages de base étendus»!
Sur les machines disposant d'une puissance raccordée réduite, la durée des programmes se prolonge en conséquence.

Off = 400 V 2N ~ 4,2 kW / 10 AT
Off = 400 V 1N ~ 4,2 kW / 16 AT
On = 230 V 1N ~ 2,3 kW / 10 AT

Langue par défaut (en usine DEUTSCH)

Sélectionner «Réglages de base étendus»!
Si une autre langue est sélectionnée provisoirement à l'aide des touches  et  le réglage revient à la langue par défaut 4 minutes après la fin du programme, dans le mode veille ou après un arrêt prolongé.

Ouverture de la porte à la fin du programme (en usine OFF)

Sélectionner «Réglages de base étendus»!
Lorsque cette fonction est activée, la porte s'ouvre automatiquement à la fin du programme.

Effacer myTop5

Sélectionner «Réglages de base étendus»!
En cas d'appel de cette fonction, elle est toujours en position «ARRET». Pour effacer les programmes favoris mémorisés sous «myTop5», la fonction est mise sur «MARCHE» et le réglage de base doit être quitté à l'aide de la touche de marche rapide . Dans ce cas, les programmes mémorisés sous «myTop5» sont effacés, le réglage de base est remis sur «ARRET» et «myTop5» enregistre vos nouveaux programmes favoris.

Information pour instituts d'essais et utilisateurs

Dans la déclaration relative à la marchandise, cet extracteur de lavage est classé comme ayant obtenu la meilleure note (A) d'efficacité de lavage suivant le classement du label Energy, basé sur les programmes normalisés EN 60456. Néanmoins, cette machine a été configurée en usine avec des programmes de lavage standards développés **spécialement pour répondre aux besoins des consommateurs suisses et permettant de laver des textiles modernes** avec des programmes courts répondant aux habitudes vestimentaires et de lavage actuelles. Vous pouvez néanmoins activer les durées de programmes normalisées suivant le label Energy via les réglages de base étendus en mettant les paramètres de réduction du temps de lavage sur OFF.

● Votre machine est à présent réglée sur des temps de lavage plus longs suivant le label Energy.

Programme normalisé suivant EN 60456

Coton 60°C:  133 Min / 56 l / 1,36 kWh

Nettoyage et entretien

Nettoyage de la machine

- ⚠ Avant toute opération d'entretien, maintenance ou nettoyage, assurez-vous que l'alimentation électrique a été coupée.
- ⚠ N'aspergez en aucun cas l'appareil avec de l'eau.
- ⚠ N'utilisez pas de solvants! Ces produits peuvent endommager des pièces de l'appareil, dégagent des vapeurs toxiques et engendrent un danger d'explosion!
Ne nettoyez le corps et les commandes qu'avec de l'eau savonneuse ou un produit nettoyant non abrasif et sans solvants, vendu dans le commerce.
- ⚠ Ne nettoyez jamais les parois de la machine en acier chromé avec un produit nettoyant pour acier chromé.

Détartrage de la machine

En général, il n'est pas nécessaire de détartrer l'appareil si les produits lessiviels sont bien dosés.

- ⚠ Les détartrants contiennent des acides et peuvent attaquer des parties de l'appareil et décolorer le linge. Si vous désirez détartrer, malgré tout, observez les indications du fabricant qui figurent sur l'emballage. L'entartrage dépend de la dureté de l'eau. Pour prévenir tout dégât des eaux, nous recommandons de faire vérifier le bon état de votre machine par un professionnel au bout d'environ 5 ans d'utilisation.

Nettoyage du tambour

Éliminez au moyen d'un nettoyant exempt de chlore (tenir compte des ingrédients mentionnés sur l'emballage) les taches de rouille causées sur le tambour par le séjour d'objets métalliques.

- ⚠ N'utilisez jamais de tampons abrasifs!

Tuyau d'arrivée de l'eau

Seulement pour les appareils dépourvus d'Aquastop. Afin d'éviter les dommages dus à l'eau, nous conseillons, après 5 ans environ, d'en faire vérifier par un spécialiste l'état irréprochable.

Protection antigel

Si l'appareil est installé dans un local exposé au gel, il y aura lieu, immédiatement après chaque emploi, de chasser tous les restes d'eau de la pompe de vidange et du tuyau d'arrivée d'eau et du tuyau d'écoulement.

Écoulement de la pompe de vidange

V. «Vidange d'urgence»

Vidange du tuyau d'arrivée de l'eau

- Fermez le robinet de l'eau.

Appareils sans Aquastop

- Dévissez le tuyau au niveau du robinet de l'eau et laissez l'eau s'écouler dans un récipient.
- Revissez le tuyau au robinet de l'eau.

Appareils avec Aquastop

- Dévissez le tuyau, posez sur le sol, insérez un programme de lavage quelconque et, après 40 s environ, interrompez-le au moyen de la touche de marche rapide. L'eau restante s'écoule hors du tuyau d'arrivée. Laissez-la s'écouler dans un récipient.
- Revissez le tuyau au robinet de l'eau.

Nettoyage du bac à lessive

1. Tirez le bac à lessive jusqu'à la butée.
2. Appuyez sur l'arrière au milieu du couvercle du logement à assouplissant, et tirez entièrement le bac.

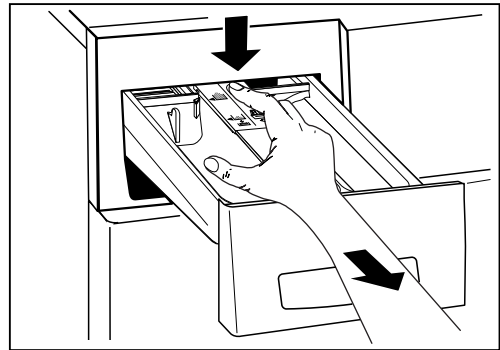

3. Faites sortir la cloison.

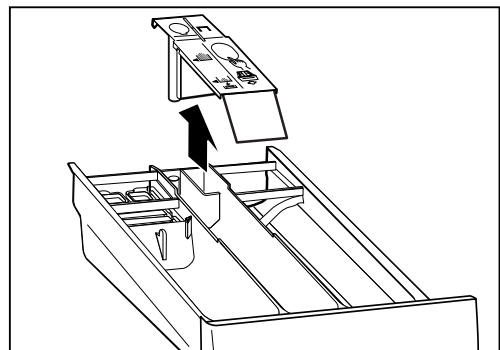

4. Nettoyez compartiments et cloison à cloison à l'eau courante.

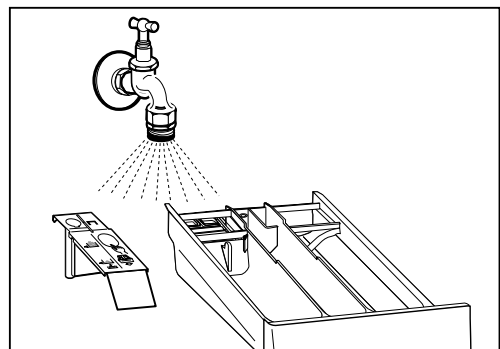

5. Remplacez la cloison dans le bac à lessive.

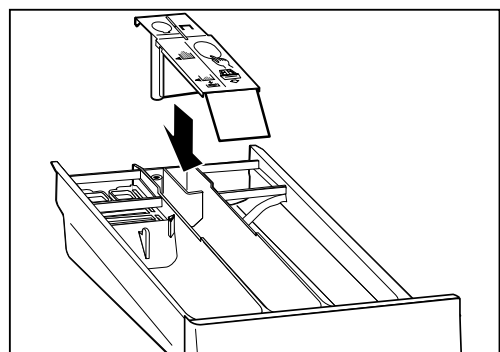

6. Replacez le bac à lessive dans l'appareil.

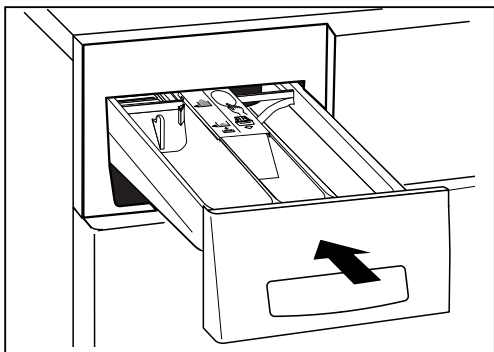

Nettoyage des compartiments à lessive liquide

1. Tirez le bac à lessive jusqu'à la butée.
2. Retirez les compartiments à lessive liquide (B) du bac à lessive (C).
3. Retirez les siphons (A) des bacs à lessive liquide.

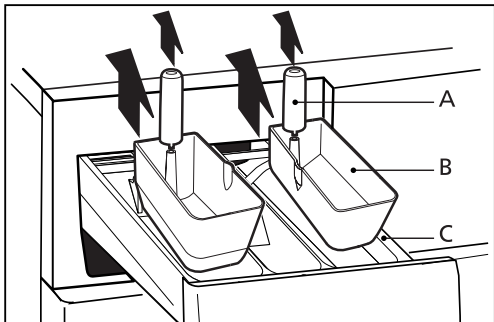

4. Nettoyez les compartiments à lessive liquide et les siphons à l'eau courante.

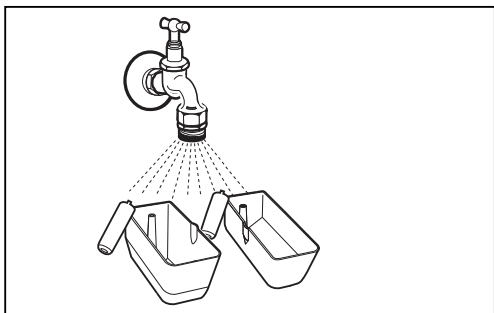

5. Enlevez les saletés, comme p.ex. restes de lessive, avec un instrument de nettoyage approprié, tel qu'une brosse en nylon.
6. Replacez les siphons dans les compartiments à lessive liquide.
En cas de besoin, vous pouvez les replacer dans le bac à lessive.

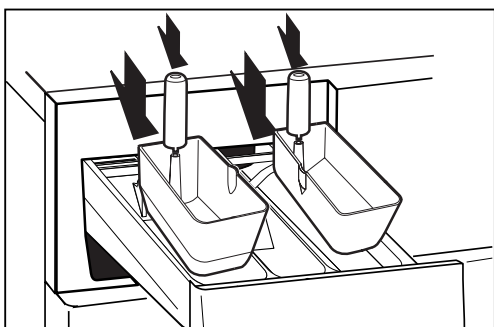

Vidange d'urgence

Une vidange d'urgence s'impose:

- Si le message de panne «Contrôler écoulement eau et démarrage» s'affiche.
- Si, étant bloquée par des corps étrangers (par ex. boutons, épingles), la pompe ne vidange pas l'eau.

Si la pompe est bouchée, il peut s'écouler jusqu'à 20 litres d'eau. Préparez un seau.



Danger de brûlures! Laissez refroidir la lessive bouillante.

Réalisation de la vidange

1. Coupez l'arrivée principale du courant.
2. Ouvrez le volet d'entretien sur la face avant de l'appareil.

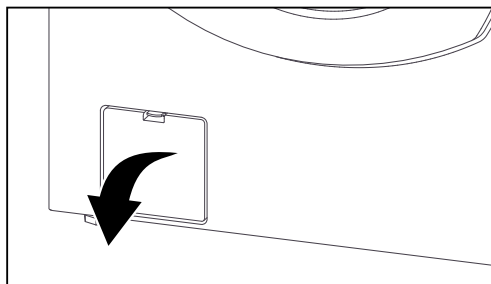

3. Positionnez le récipient plat au-dessous du volet d'entretien. Desserrez légèrement le couvercle de pompe si bien que l'eau résiduelle dans l'appareil peut s'écouler dans le récipient. Videz le récipient plein, répétez cette procédure en cas de besoin jusqu'à l'écoulement complet de l'eau. Attention: N'ouvrir le couvercle de pompe que par étapes, risque d'inondation.

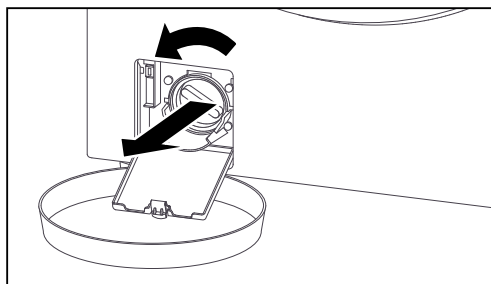

4. Dévissez le couvercle de la pompe. Enlevez corps étrangers et dépôts de peluches. Nettoyez l'intérieur de la pompe. Les ailettes de celle-ci doivent pouvoir tourner. Revissez le couvercle de la pompe.
5. Fermez le volet d'entretien

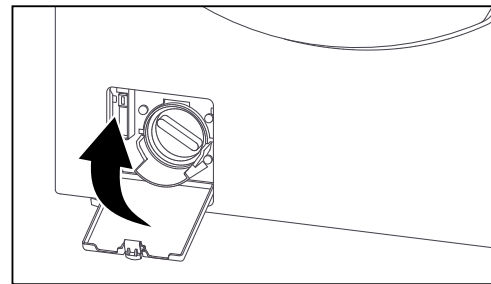

6. Ouvrez de nouveau l'arrivée principale du courant. Choisissez le programme de lavage et, dès que l'eau cesse d'arriver, interrompez-le au moyen de la touche de marche rapide. Cette manoeuvre empêchera, lors du lavage successif, que du produit lessiviel s'écoule inutilisée dans le système d'évacuation.

Nettoyage des filtres d'arrivée d'eau

Les filtres dans la conduite d'arrivée d'eau doivent être nettoyés lorsque, à robinet ouvert, il n'y a pas assez d'eau en quantité suffisante qui arrive dans l'appareil. Le message de panne «contrôle de l'écoulement de l'eau et démarrage» s'affiche. Ces filtres se trouvent dans le raccord vissé du tuyau au niveau du robinet d'eau, et sur l'arrière de l'appareil.

Processus de nettoyage:

1. Fermez le robinet de l'eau.
2. Sélectionnez le programme, démarrez-le et, après 20 secondes environ, interrompez-le au moyen de la touche de marche rapide. Ceci permet de réduire la pression dans le tuyau d'arrivée d'eau.

Appareils sans Aquastop

3. Dévissez le tuyau au niveau du robinet de l'eau et rincez le filtre à l'eau courante.

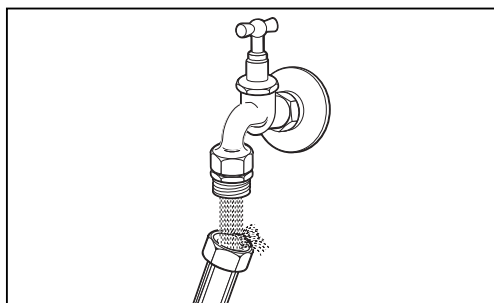

4. Rebranchez le tuyau.
5. Dévissez le tuyau sur l'arrière de l'appareil.
6. Extrayez le filtre au moyen d'une pince plate, nettoyez-le et remettez-le en place.

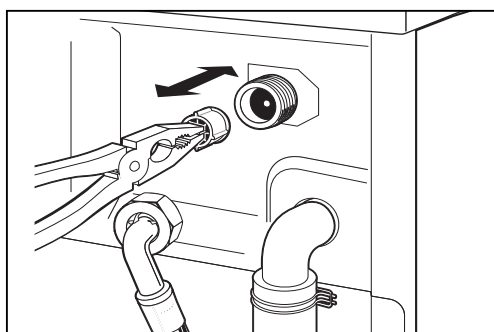

7. Rebranchez le tuyau.
8. Ouvrez le robinet de l'eau et assurez-vous que l'eau ne sort pas.
9. Refermez le robinet de l'eau.

Appareils avec Aquastop

3. Dévissez seulement le tuyau au niveau du robinet de l'eau.
4. Extrayez le filtre au moyen d'une pince plate, nettoyez-le et remettez-le en place.

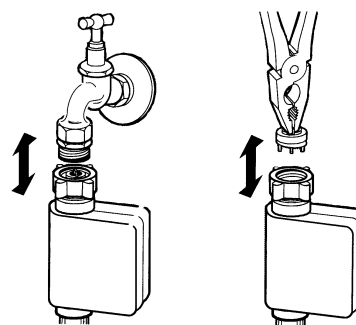

5. Rebranchez le tuyau.
6. Ouvrez le robinet de l'eau et assurez-vous qu'aucune eau n'en sorte.
7. Rebranchez le tuyau.
8. Ouvrez le robinet de l'eau et assurez-vous que l'eau ne sort pas.
9. Refermez le robinet de l'eau.

Pannes

- ⚠ Les réparations, modifications et interventions sur des appareils électriques ne doivent être effectuées que par du personnel spécialisé dûment formé. Des réparations mal faites peuvent entraîner de considérables dommages matériels et des risques élevés pour l'utilisateur.
 - ⚠ On utilisera seulement des pièces originales lors des réparations.
- Le paragraphe suivant décrit les petites pannes que l'utilisateur peut éliminer lui-même.

Messages d'erreur sur l'écran

En présence des messages de panne suivants, on peut remettre le programme en marche en pressant la touche de démarrage, après élimination des pannes.

«SECURITE ENFANTS ACTIVE»

▶ Tout en tenant pressée la touche de démarrage, pressez la touche de marche rapide.

«FERMETURE PORTE ET DEMARRAGE»

▶ Fermez la porte jusqu'à ce que le loquet s'enclenche. Le programme sélectionné démarre ensuite automatiquement.

«CONTR. ARRIVEE. EAU ET DEMARRAGE»

- ▶ Ouvrez le robinet de l'eau et redémarrez.
- ▶ Filtre d'arrivée d'eau bouché: Nettoyer le filtre, voir chapitre «Nettoyage et entretien/Nettoyage des filtres d'arrivée d'eau».
- ▶ Coupure d'eau.

«CONTR. ECOUL. EAU ET DEMARRAGE»

- ▶ Vérifiez si le tuyau d'évacuation n'est pas plié.
- ▶ Des corps étrangers bloquent la pompe de vidange. Nettoyez la pompe selon le chapitre «Nettoyage et entretien/Vidange d'urgence».
- ▶ L'écoulement d'eau fourni par le client est bouché: Effectuez une vidange d'urgence selon chapitre «Nettoyage et entretien/Vidange d'urgence» et nettoyez l'écoulement (écoulement sous crépi).
- ▶ Le tuyau d'évacuation a été monté à une hauteur trop élevée. La hauteur de pompage maximale est d'un mètre au-dessus du sol.

«DESEQUILIBRAGE SANS ESSORAGE»

- ▶ Le déséquilibre était trop grand. Le linge n'a pas été essoré.
- ▶ Appuyez sur la touche de démarrage puis sur la touche de marche rapide pour mettre fin au programme de lavage.
- ▶ Ouvrez la porte et démêlez le linge.
- ▶ Essorez le linge en sélectionnant le programme d'essorage.

Note générale:

- Evitez de charger le tambour avec des pièces de linge particulièrement lourdes. Lavez des petites et grandes pièces de linge ensemble.

«MOUSSE, PROG. PROLONGE»

- Le lave-linge a détecté de la mousse et l'a éliminée. L'essorage du linge a pu être terminé.
- Réduisez la quantité de lessive à l'avenir.

«MOUSSE, PROG. INTERROM.»

- ▶ En raison d'une formation extrême de mousse, le lave-linge n'a pas pu terminer l'essorage et a dû interrompre le programme de lavage.
- ▶ Répétez le programme de lavage sans ajout de lessive.
- ▶ Réduisez à l'avenir la quantité de lessive (utiliser le cas échéant de la lessive en poudre au lieu d'une lessive liquide).

«NIVEAU D'EAU TROP HAUT»

- Trop de mousse dans le lave-linge, le linge n'a pas été essoré.

Vous pouvez résoudre le problème de deux manières:

a) Actionner la touche Marche et ensuite, arrêter le programme en actionnant la touche Marche rapide à plusieurs reprises jusqu'à ce que le message «Ouverture porte possible» soit affiché. Mélangez env. 30 ml d'assouplissant liquide avec env. 1 litre d'eau et démarrez le programme de lavage choisi en dernier (le cas échéant, il faut attendre quelques minutes jusqu'à ce que l'appareil soit prêt pour le choix d'un nouveau programme).

A la fin de l'alimentation d'eau, passez directement au «Finissage» en utilisant la touche «Marche rapide» et renversez le mélange assouplissant liquide-eau dans le compartiment I du bac à lessive. En règle générale, le programme se terminera normalement et le linge est essoré. Puis répétez le programme désiré, mais sans lessive.

ou

b) Actionner la touche Marche et ensuite, arrêter le programme en actionnant la touche Marche rapide à plusieurs reprises jusqu'à ce que le message «Ouverture porte possible» soit affiché. Attendre environ pendant 1 heure et lancer le dernier programme de lavage sélectionné. Sauter immédiatement à « Essorer » en actionnant la touche Marche rapide. En règle générale, le linge est essoré. Sinon, répéter le processus, y compris 1 heure d'attente. Puis répétez le programme désiré, mais sans lessive.

▶ Le niveau d'eau maximal admissible est atteint.

Attendez l'essorage complet de l'eau et appuyez sur la touche Start. Le programme continue.

«POMPAGE DE L'EAU»

- Il y a trop d'eau dans le lave-linge. De l'eau est vidé jusqu'au niveau de consigne.
- Lorsque vous voyez trop de mousse dans le hublot, le lave-linge a produit trop de mousse. Procédez comme pour le message de panne «Niveau d'eau trop haut» pour résoudre le problème.
- Réduisez la quantité de lessive à l'avenir.

Si l'appareil affiche une panne de fonctionnement F --:

- ▶ Interrompez le programme au moyen de la touche de marche rapide, et choisissez un nouveau programme.

En cas de message répété de panne:

- ▶ Coupez l'alimentation électrique pendant 1 minute environ, puis rétablissez-la. (Retirez la fiche réseau ou fermez l'interrupteur mural)
- ▶ L'appareil est de nouveau prêt à fonctionner dès que les témoins des programmes clignotent.
- ▶ Choisissez un nouveau programme.

Si le message de panne se répète encore:

- ▶ Notez le message de panne.
- ▶ Fermez le robinet de l'eau et retirez la fiche réseau ou fermez l'interrupteur mural.
- ▶ Informez le service après-vente.

Conseils en cas de panne

Autres petites pannes à éliminer par l'utilisateur lui-même:

Commande du lave-linge

L'écran est sombre:

► L'appareil est en mode veille. Aucune erreur, appuyez sur une touche pour faire fonctionner l'appareil.

Il est impossible de mettre en marche l'appareil, l'écran reste sombre après l'actionnement d'une touche:

► Vérifiez si l'interrupteur mural est allumé, et si la fiche réseau est branchée.

► Vérifiez si tous les fusibles sont intacts et si le disjoncteur automatique ne s'est pas déclenché.

► Blocage réseau, en règle générale vers midi. Faites fonctionner l'appareil à la fin de la période de blocage réseau.

L'appareil ne démarre pas:

► Touche de démarrage non actionnée.

► Démarrage différé activé. Aucune erreur; le programme ne démarrera qu'après écoulement du temps programmé.

La porte ne s'ouvre pas:

► Programme pas terminé.

► «Arrêt cuve pleine» activé. Aucune erreur; voir chapitre «Lavage/Achèvement du programme avec arrêt cuve pleine».

► Coupure de courant ou défaillance de l'appareil: voir en bas.

Ouvrez comme suit la porte en cas de coupure de courant ou de défaillance de l'appareil:

Assurez-vous de l'arrêt du tambour.

► Fermez le robinet de l'eau!

► Coupez l'alimentation électrique

► Faites une vidange d'urgence (voir chapitre «Nettoyage et entretien»).

► Tirez le levier d'ouverture (ouverture d'urgence).

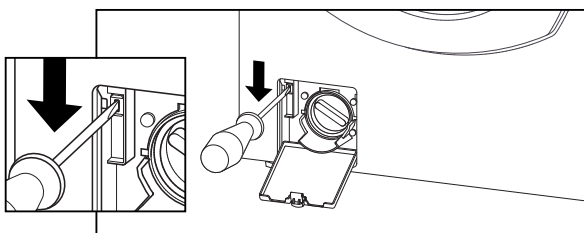

- la porte s'ouvre.

L'éclairage ne s'allume pas dans le tambour.

► Ampoule défaillante. Pour des raisons de sécurité, elle ne pourra être remplacée que par le service après-vente ou par un technicien.

Lavage et résultat de lavage

Restes de lessive dans le bac à lessive:

► Lessive humide ou formant grumeaux. Séchez le bac à lessive avant d'y verser celle-ci. Pour les lessives liquides ou compactes, utilisez un auxiliaire de dosage, remplissez-le de lessive et placez-le sur le linge, dans le tambour.

► Cloison pour lessives liquides en position basse: Placez-la dans sa position pour lessives en poudre.

● L'assouplissant liquide visqueux reste dans le compartiment ☼.

Remède: diluez l'assouplissant liquide visqueux avec environ 100ml d'eau et versez le tout dans le compartiment ☼.

Attention: ne dépassez pas le repère «max». Nettoyez éventuellement la couverture du compartiment assouplissant à l'aide du siphon (voir chapitre «Nettoyage et entretien»).

Eau non visible pendant le lavage:

● Ce n'est pas une panne! L'eau se trouve dans l'appareil, mais au dessous de la zone visible.

Mauvais résultats de lavage:

► Degré de salissure plus élevé que d'habitude.

► Changez de type de lessive et de dosage.

► Choisissez la température maximale admissible pour les textiles.

► Choisissez un programme de lavage plus énergique.

► Dosez une quantité suffisante de lessive selon les spécifications du fabricant.

Restes de lessive sur le linge:

► Ceci est le fait non pas d'un mauvais comportement de votre lave-linge, mais de restes insolubles de certaines lessives sans phosphates, qui tendent quelquefois à se déposer sur le linge sous forme de taches claires.

► Remède: séchez et brossez, ou bien recommencez le rinçage dès le début. Utilisez de la lessive liquide et des programmes de lavage avec un niveau d'eau plus élevé (Entretien facile). Activez le rinçage supplémentaire.

Résidus gris sur le linge (Graisse):

► En cas de souillures dues à des pommades, graisses ou huiles, quelquefois la dose normale de lessive ne suffit pas; augmentez alors la dose lors du lavage suivant.

Remède: choisissez la température maximale admissible pour les textiles.

Taches grises sur le linge:

► Ces taches peuvent être le fait de cosmétiques ou de l'assouplissant, et s'être formées sur le linge hors de l'appareil, avant le lavage. Remède: une lessive liquide permettra d'éliminer certaines de ces taches.

Le linge est dur ou raide:

► Si le linge est séché à l'air après le lavage, utilisez un assouplissant lors du prochain lavage. Ou séchez le linge dans le sèche-linge.

Le tambour et la cuve sont encrassés (p.ex. avec chiffons de papier, huiles):

► Des mouchoirs ou autres éléments n'ont pas été enlevés du linge. Nettoyez le tambour et la cuve à l'aide du programme de lavage «Autoclean» (sans linge et lessive).

Le linge dégage une odeur désagréable (p.ex. sueur ou pourriture):

► Le linge a été lavé trop longtemps à une température faible et contient trop de germes odorants. Lavez le linge de temps en temps à des faibles températures ou à la température maximale autorisée, de préférence avec une lessive universelle (avec agent de blanchiment). Utilisez une lessive spéciale pour le lavage à 20/30 °C et une lessive active pour le lavage à faible température.

Dégagement d'odeur dans la machine:

► Des germes odorants se sont développés dans le lave-linge ou l'écoulement. Faites fonctionner de temps en temps le programme de lavage «Autoclean» (sans linge et lessive). pour nettoyer la machine et l'écoulement.

Le linge s'est élimé (Pilling):

► Le linge délicat comme la laine risque de s'élimer en cas de charge mécanique trop élevée. Utilisez à l'avenir un programme spécial doux et adapté au linge délicat.

Formation de fissures et de trous, usure des fibres du linge:

- Enlevez les corps étrangers du linge avant le lavage.
- Fermez les fermetures éclair et les crochets avant le lavage.
- Lavez le linge sensible dans un filet à linge.
- Usure normale ou endommagements mécaniques des textiles qui étaient déjà présents avant le lavage.

Mousse et fuite

Présence d'un peu de mousse après la fin du programme:

- Certaines lessives tendent à mousser beaucoup. Ceci n'a aucune influence sur le résultat du rinçage.

Pendant le lavage, on voit beaucoup de mousse dans le hublot, la mousse remplit tout le tambour:

► Vous avez dosé trop de lessive. Trop de mousse dégrade l'effet de lavage. Remède : mélangez environ 20ml d'assouplissant avec ½ litre d'eau et versez ce mélange dans le compartiment II du bac à lessive. Réduisez la quantité de lessive à l'avenir.

Pendant le lavage ou le rinçage, de la mousse sort du bac à lessive:

► Vous avez dosé trop de lessive. Remède: mélangez environ 20ml d'assouplissant avec ½ litre d'eau et versez ce mélange dans le compartiment II du bac à lessive. Répétez la procédure le cas échéant. Réduisez la quantité de lessive à l'avenir.

De la mousse sort du bac à lessive pendant l'essorage:

- De la mousse sort du bac à lessive pendant l'essorage. Interrompez le programme avec la touche de marche rapide. Procédez comme pour le message de panne «Niveau trop élevé» pour résoudre le problème.
- Réduisez la quantité de lessive à l'avenir (utilisez le cas échéant la lessive en poudre au lieu de la lessive liquide).

Inétanchéité de l'appareil, formation de flaques ou de taches d'eau sur le sol:

- Vous avez dosé trop de lessive. Réduisez la quantité de lessive à l'avenir.
- Contrôlez l'étanchéité et la pose correcte du tuyau d'arrivée et d'évacuation.

Essorage et bruits:

Bruits de pompe:

- Des bruits pendant le démarrage de la pompe de vidange et l'aspiration de son contenu sont normaux.

Essorages répétés:

- Le système de contrôle des déséquilibres a détecté un défaut d'équilibrage, qu'il tente d'éliminer par un démarrage répété de l'essorage.

Mauvais résultat de l'essorage

- Le système de contrôle des déséquilibres a détecté un défaut d'équilibrage qui n'a pas pu être éliminé. Si la machine est insuffisamment chargée ou contient des pièces de linge difficile telles que des rideaux de salle de bains, le linge sera mal réparti. Le nombre de tours à l'essorage sera réduit en fonction de la charge et du déséquilibre, afin de protéger la machine contre les contraintes excessives.

Forte formation de bruit et «déplacement» pendant l'essorage:

- Sécurités de transport non enlevées. Observez les indications contenues dans les instructions de montage!
- Pieds de l'appareil non fixés au montage. Remettez l'appareil à niveau au moyen d'un niveau à bulle d'air, et fixez-en les pieds conformément aux instructions de montage.

Durée de programme prolongée:

- L'appareil a détecté et combattu la mousse. Aucune erreur.
- L'appareil a détecté et combattu le déséquilibre. Aucune erreur.
- L'appareil a détecté l'encrassement trop élevé et/ou l'eau de rinçage trop troublé et a prolongé le programme. Aucune erreur.

Indice

Simboli impiegati	30
--------------------------	----

Consigli per il riciclo

▶ Imballaggio della nuova lavatrice	30
▶ Smaltimento del vecchio apparecchio	30

Istruzioni per la sicurezza	30/31
------------------------------------	-------

Per lavare correttamente rispettando l'ambiente

▶ Durezza dell'acqua	32
▶ Detersivi	32/33
▶ Smacchiatura	33
▶ Consigli per il bucato	33

Descrizione della lavatrice

▶ Pannello di comando e visualizzazione	34
▶ Vaschetta per i detersivi	35

Messa in funzione

▶ Primo ciclo di lavaggio	36
---------------------------	----

Come lavare

▶ Programmi normali	37
▶ Programmi speciali	38
▶ Programmi particolari	38
▶ Lavaggio	39
▷ Operazioni preliminari	39
▷ Apertura del sportello	39
▷ Selezione del programma di lavaggio	39
▷ Selezione di programmi supplementari	39
▷ Selezione di funzioni supplementari	39
▷ Introduzione della biancheria	39
▷ Chiusura del sportello	39
▷ Pesatura della biancheria	40
▷ Introduzione del detersivo	40
▷ Avvio del programma	40
▷ Cambiamento di progr prima dell'avvio	40
▷ Interruzione del programma	40
▷ Fine del progr. con arresto del risciacquo	40
▷ Fine del programma	40
▷ Rimozione della biancheria	40/41
▷ Spegner la lavatrice	41
▶ Programmi speciali 1	41/42
▷ Lavaggio a mano	42
▷ Lana	42
▷ Delicati	42
▷ Seta	42
▶ Programmi speciali 2	42
▷ Capi sportivi	42
▷ Impregnare	42
▷ Tende	42
▷ Pannolini/Incontinenti	42
▶ Programmi speciali 3	43
▷ Camicie/Bluse	43
▷ Jeans	43
▷ Centrifugazione	43
▷ Autoclean	43
▶ Programmi supplementari	
▷ Programma delicato per sintetici	43
▷ Programma espresso	43
▷ Super Finish	43
▷ sanaPlus	43
▷ Prelavaggio	43

Funzioni supplementari

▷ Impostazione timer	44
▷ Riduzione della temperatura	44
▷ Velocità di centrifugazione	44
▷ Arresto risciacquo	44
▷ Ciclo veloce	44
▷ Programmi myTop5	44

Impostazioni di base

▷ Risciacquo supplementare	45
▷ Livello acqua per lavaggio	45
▷ Livello acqua per risciacquo	45
▷ Riduzione della velocità di centrifugazione	45
▷ Impostazione dell'ora	45
▷ Lingua	45
▶ Impostazioni estese	
▷ Funzione antiallergie	45
▷ Dispositivo di sicurezza per i bambini	46
▷ Arresto risciacquo	46
▷ Sensore per lo sporco	46
▷ Misurazione del carico	46
▷ Funzione memoria	46
▷ Programma di lavaggio con sapone	46
▷ Programma di ammollo	46
▷ Funzione Cool-Down	46
▷ Aerazione a fine programma	46
▷ Riduzione del tempo di lavaggio	46
▷ Luminosità del display	46
▷ Contrasto del display	47
▷ Cicalino	47
▷ Funzione di standby	47
▷ Interfaccia ottica	47
▷ Tensione di allacciamento ridotta	47
▷ Lingua di default	47
▷ Apertura della porta alla fine del programma	47
▷ Eliminare myTop5	47
▷ Indicazioni per istituti di prova e utilizzatori	47

Pulizia e manutenzione

▶ Pulizia della macchina	48
▷ Decalcificazione	48
▷ Pulizia del cestello	48
▷ Tubo d'alimentazione dell'acqua	48
▷ Precauzioni antigelo	48
▷ Svuotamento della pompa	48
▷ Svuotamento del tubo d'alimentazione dell'acqua	48
▷ Pulizia del cassetto per i detersivi	48/49
▷ Pulizia del contenitore per prodotti liquidi	49
▷ Svuotamento d'emergenza	49/50
▶ Pulizia dei filtri d'alimentazione dell'acqua	50

Anomalie

▶ Messaggi di guasti sul display	51
▶ Guida in caso di guasti	52/53

Servizio Assistenza

▶ Numero di prodotto e di macchina	54
------------------------------------	----

Garanzia in abbonamento

54

Note

54

Sommaire français

▶ Voir page	3
-------------	---

Simboli impiegati

- ⚠️ istruzioni per la sicurezza ed avvertimenti
- ▶️ indica fasi di lavoro da eseguire secondo la successione indicata
- conteggi, informazioni generali utili

Consigli per il riciclo

Imballaggio dell'asciugatrice nuova

Smaltire il materiale d'imballaggio secondo le norme.

- ⚠️ Il materiale d'imballaggio non è un giocattolo. Attraverso il suo trattamento e recupero si risparmiano materie prime e si riduce il volume dei rifiuti. L'imballaggio può essere restituito al rivenditore o al fornitore. Tutti i materiali d'imballaggio utilizzati sono compatibili con l'ambiente e riciclabili. Il cartone è costituito dall'80% al 100% da carta riciclata. Le parti in legno non sono state trattate chimicamente. I fogli sono in polietilene (PE), i nastri di fasciatura in polipropilene (PP) e le imbottiture, prive di CFC, sono in polistirolo espanso (PS). Questi materiali sono composti puri di idrocarburi e sono riciclabili.

Smaltimento del vecchio apparecchio

- ⚠️ Rendere inutilizzabili gli apparecchi fuori uso. Dopo aver sfilato la spina, o dopo che l'elettricista ha smontato il cavo d'allacciamento, tagliare e togliere il cavo di connessione. Distruggere o togliere la serratura dello sportello, per evitare che i bambini giocando rimangano imprigionati e possano rischiare la vita. I componenti del vecchio apparecchio non possono più essere utilizzati. Il vostro vecchio apparecchio contiene materiali preziosi, che devono essere inviati ad un centro di recupero. Assicurarsi che il proprio apparecchio in disuso venga smaltito in modo appropriato.
- ⚠️ Non conservarlo, né gettarlo con i rifiuti normali.  Per ulteriori informazioni sul riciclaggio di questo prodotto si rivolga al suo comune, all'azienda addetta alla raccolta dei rifiuti o al negozio presso il quale ha acquistato il prodotto. Vi preghiamo di collaborare allo smaltimento o al riciclaggio ecologici dell'apparecchio.

Istruzioni per la sicurezza

- ⚠️ Questo apparecchio soddisfa le norme per la sicurezza relative agli apparecchi elettrici. Non si intende finalizzato all'uso da parte di persone (inclusi i bambini) con ridotte capacità fisiche, sensoriali o mentali, o con carenza di esperienza e conoscenza. Osservare le istruzioni di sicurezza riportate nel presente manuale e le successive istruzioni per il posizionamento.

Cosa fare prima della messa in funzione:

- ⚠️ Leggere attentamente le istruzioni allegate, prima di mettere in funzione la vostra lavaatrice. Ci sono importanti informazioni relative all'installazione, all'uso ed alla sicurezza dell'apparecchio. Conservare con cura tutta la documentazione per altre persone che utilizzano l'asciugatrice o per eventuali proprietari futuri.
- ⚠️ Rimuovere e conservare i dispositivi di protezione per il trasporto.
- ⚠️ Lasciare installare l'apparecchio a personale esperto e qualificato, nel rispetto delle Istruzioni per il posizionamento fornite insieme alla macchina. In caso di posizionamento su uno zoccolo, l'apparecchio deve essere fissato in accordo con le apposite istruzioni, altrimenti sussiste il pericolo di ribaltamento e caduta.
- ⚠️ Non collegare un apparecchio che presenti danni evidenti.
- ⚠️ Collegare l'apparecchio alla rete idrica utilizzando solamente un set di tubi nuovo. Set di tubi vecchi non devono essere riutilizzati. Controllare i set di tubi regolarmente in modo da sostituirli in tempo utile al fine di evitare danni causati dall'acqua.
- ⚠️ Controllare che il coperchio della pompa sia posizionato e ben avvitato. In caso contrario, potrebbe fuoriuscire dell'acqua e provocare il rischio di scivolamento e ustioni.
- ⚠️ Se si utilizza la lavatrice a un'altitudine superiore a 2000 metri sul livello del mare, è necessario attivare assolutamente la limitazione di temperatura per evitare un'ebollizione (vedi le istruzioni per la manutenzione oppure contattare il Servizio di Assistenza o il proprio rivenditore).

Per l'utilizzo della lavatrice:

- ⚠️ L'apparecchio è concepito esclusivamente per il lavaggio domestico di tessuti lavabili in lavatrice.
- ⚠️ Non lasciare i bambini soli con l'apparecchio, né farli giocare con esso, anche durante la fase di attesa della preselezione dell'ora di avvio. Se necessario, attivare il dispositivo di sicurezza bambini (vedi capitolo «Impostazione di base estese»).
- ⚠️ Tenere gli animali domestici lontani dall'apparecchio.
- ⚠️ Se nei pressi dell'apparecchio si è formata una pozzanghera d'acqua per terra (per la rottura di un tubo, perdita o simili), pulire bene questa e ripararne la causa (vedi capitolo: «Anomalie»), altrimenti vi è il rischio di scivolare.
- ⚠️ Non riporre oggetti sulla lastra di copertura della macchina: durante la centrifuga, questi potrebbero scivolare e cadere a terra.

- ⚠ Utilizzare solamente decalcificatori, coloranti, decoloranti ed altri additivi, nelle cui istruzioni venga riportato chiaramente che possono essere impiegati in lavatrice. Aggiungere gli amidi per biancheria solo all'ultimo risciacquo, dal momento che in tutti gli altri cicli di lavaggio c'è pericolo d'esplosione.
- ⚠ Non utilizzare mai nella lavatrice detergenti contenenti solventi. I tessuti, che sono stati trattati con detergenti contenenti solventi, devono essere ben sciacquati a mano in acqua chiara, prima di essere lavati in lavatrice. C'è pericolo che alcuni componenti dell'apparecchio possano essere danneggiati oppure si sviluppino vapori tossici. Inoltre possono provocare un incendio o un'esplosione!
- ⚠ Prima di avviare un programma di lavaggio, accertarsi che non vi siano corpi estranei nel cestello e nel cassetto del detersivo (monete, aghi, graffette, eccetera)
- ⚠ Nel chiudere lo sportello, assicurarsi di non rimanere intrappolati con le dita.
- ⚠ Non toccare lo sportello durante il lavaggio ad alte temperature.
- ⚠ Non staccare mai il coperchio della pompa durante lo svolgimento di un programma di lavaggio, né aprire la porta, altrimenti vi è il rischio di ustionarsi o ferirsi a causa del cestello ancora rotante.
- ⚠ Dopo un programma di lavaggio interrotto, fare attenzione che il bucato potrebbe essere ancora molto caldo: pericolo di ustioni! Rimuovere dal tamburo solo i capi già raffreddati alla temperatura ambiente.

Alla fine del programma di lavaggio:

- ⚠ Non introdurre la mano nel cestello rotante.
- ⚠ Chiudere il rubinetto dell'acqua staccare l'alimentazione di corrente.
- ⚠ Se viene disinserita la corrente, senza chiudere il rubinetto dell'acqua, non entra in funzione il dispositivo di sicurezza anti-allagamento, di cui è dotato l'apparecchio.

In caso di trasporto:

- ⚠ Montare i dispositivi per il trasporto.
- ⚠ Attenzione durante il trasporto della lavatrice: pericolo di ferirsi!
Non sollevare l'apparecchio facendo presa sulle parti sporgenti!

Istruzioni generali per la sicurezza:

- ⚠ Non salire sulla macchina.
 - ⚠ Non sedersi, né sorreggersi, né appoggiarsi sul sportello. (Pericolo di ribaltamento!)
 - ⚠ Non spruzzare mai acqua sull'apparecchio, né pulire con un pulitore ad alta pressione.
 - ⚠ Non immergere mai il rubinetto dell'Aquastop in acqua: pericolo di ricevere scosse elettriche!
 - ⚠ Se l'apparecchio non viene usato per lungo tempo, deve essere staccato dall'alimentazione di corrente.
 - ⚠ Toccare la presa di corrente solo con mani perfettamente asciutte. Staccare la spina, tirando esclusivamente alla presa di corrente e mai il cavo stesso.
 - ⚠ Le riparazioni devono essere condotte esclusivamente da personale esperto e le parti danneggiate devono essere sostituite esclusivamente da pezzi di ricambio originali Schulthess. Le riparazioni non idonee possono provocare gravi danni materiali e causare pericoli per l'utente. Modifiche all'apparecchio sono possibili solo previo consenso del produttore.
 - ⚠ In caso in cui il cavo per l'allacciamento alla rete di questo apparecchio venga danneggiato, questo deve essere sostituito con un cavo di allacciamento particolare, ottenibile presso il produttore o presso il servizio clienti.
 - ⚠ Conservare i detersivi e gli altri additivi per il lavaggio fuori dalla portata dei bambini. Conservare i detersivi, gli altri prodotti per il lavaggio e gli additivi in un luogo fresco ed asciutto, dal momento che detersivi a grumi possono causare anomalie nel funzionamento.
- In caso di dubbio, chiedere informazioni al Servizio Assistenza o al rivenditore.

Per lavare correttamente rispettando l'ambiente

Durezza dell'acqua

La durezza dell'acqua ha un ruolo fondamentale nel lavaggio ed è suddivisa nelle seguenti aree:

	Gradi francesi °fH	Gradi tedeschi °dH
Dolce	0 – 15	0 – 8
Media	15 – 25	8 – 14
Dura	> 25	> 14

Se non lo conoscete, chiedere all'amministrazione del vostro Comune.

Detersivo

È possibile utilizzare tutti i detersivi in commercio per il lavaggio in lavatrice, ad esempio in polvere, compatti (concentrati), in pastiglie (tabs) e liquidi.

Utilizzare detersivi adeguati al tipo di fibra ed ai colori dei tessuti:

- Detersivo universale per capi bianchi
- Detersivo per capi colorati
- Detersivo delicato per capi sintetici, in viscosa e Microfibre
- Detersivo per lana per capi in lana, seta e abbigliamento pesante

Dosaggio del detersivo

Soltanto un dosaggio corretto consente di ottenere dei buoni risultati di lavaggio. Osservare i consigli per il dosaggio riportati sulla confezione del detersivo. Badare a che le quantità di dosaggio indicate sulle confezioni si riferiscano al cestello a pieno carico. In caso di quantità ridotta di bucato, ridurre il dosaggio (in caso di misurazione automatica del carico, secondo il consiglio visualizzato nel display).

Regola empirica: se si osserva uno strato di schiuma di circa 2 cm al di sopra del bagno di lavaggio, ossia della superficie del bucato, significa che la quantità dosata è corretta.

La corretta quantità di detersivo dipende

● dalla durezza dell'acqua:

Qualora non la si conosca, rivolgersi al proprio comune. Dosare il detersivo in base al valore della durezza dell'acqua (vedi sopra).

● dal grado di sporcizia della biancheria: **leggermente sporca**

Nessuna sporcizia o macchia riconoscibile, i capi hanno assorbito, ad esempio, soltanto l'odore del corpo: Ridurre la quantità di detersivo rispetto al dosaggio consigliato.

Lavare questi tessuti con il programma Express, risparmiando così tempo ed energia e non rovinando il bucato.

mediamente sporca

Sporco visibile e poche macchie leggere: Dosaggio normale, come da dosaggio consigliato. Lavare i tessuti con il programma normale.

molto sporca

Sporco e macchie chiaramente riconoscibili:

Dosaggio superiore a quello consigliato.

Eventualmente pretrattare o lasciare in ammollo le macchie.

Lavare i tessuti con prelavaggio o il programma «sana-Plus».

● dalla quantità di biancheria:

In caso di cestello a mezzo carico, ridurre la quantità di detersivo di un terzo.

Attenzione a quanto segue:

● Troppo poco detersivo

- si nota solo dopo svariati sottodosaggi
- la biancheria diventa grigia o non risulta pulita
- la biancheria diventa dura (rigida)
- è possibile che si formino macchie puntiformi, di colore marrone grigiastro (macchioline di grasso) sulla biancheria, le serpentine potrebbero calcificarsi

● Troppo detersivo comporta:

- risultati di lavaggio meno efficaci
- eccessiva schiuma nella lavatrice e guasti
- maggiore consumo e spese di acqua
- programma di lavaggio più lungo
- inutili danni ambientali

Detersivi liquidi e preprogrammazione

Utilizzare l'apposito accessorio per detersivi liquidi nel cassetto del detersivo oppure ricorrere ad ausili per il dosaggio, come ad esempio le apposite palline o i sacchetti acclusi ai detersivi.

In caso di preselezione dell'ora di avvio, utilizzare un dosatore per detersivo liquido. Altrimenti il detersivo colerebbe lentamente via dal cassetto per i detersivi e seccerebbe. Se ciò avvenisse più volte, i residui essiccati potrebbero causare delle occlusioni.

Rimuovere i dosatori alla fine del programma!

Detersivo in sapone

La vostra lavatrice vi offre programmi specifici per il lavaggio con sapone, che potete programmare.

(Vedi capitolo «Impostazione estese»)

Dal momento che il sapone non possiede la proprietà di legarsi al calcare, deve essere utilizzato solamente nel caso che il grado di durezza dell'acqua sia dolce o medio ed aggiungendo separatamente un decalcificatore.



Altrimenti nella macchina possono formarsi dei residui di sapone, che si depositano sul tessuto sotto forma di aloni di unto oppure causano la formazione di calcare sulle serpentine della lavatrice.

Decalcificatori

Con acqua della durezza «media» e «dura» è possibile utilizzare specifici decalcificatori. Rispettare le istruzioni riportate sulla confezione!

In questo caso dosare il detersivo secondo i dati relativi al grado di durezza «dolce». Per sciogliere meglio i prodotti, introdurre nella vaschetta prima il detersivo, quindi il decalcificatore.

Detersivo per l'ammollo

Introdurre nella vaschetta I del cassetto per i detersivi. Selezionare il programma per l'ammollo (vedi capitolo «Impostazioni estese»).

Ammorbidenti

Introdurli nella vaschetta . Non superare la marcatura «max», poiché altrimenti l'ammorbidente verrebbe sciacquato via insieme al detersivo all'inizio del programma, anziché durante la fase specifica per l'ammorbidente.

Per evitare delle occlusioni, gli ammorbidenti molto densi dovranno essere allungati con un po' di acqua in modo da non formare grumi, prima di essere introdotti nella vaschetta.

Candeggianti, smacchiatori

È possibile l'aggiunta di candeggianti e smacchiatori in polvere per capi con macchie difficili invece della candeggina. Per prima cosa introdurre il detersivo, poi aggiungere il candeggiante in polvere o lo smacchiatore nella vaschetta II. In questo modo i prodotti si sciolgono meglio nell'acqua.

Sostanza impregnante

I capi di abbigliamento ottengono un'impregnazione uniforme e duratura grazie all'aggiunta di una sostanza impregnante nella lavatrice.

Capi impermeabili con tessuti traspiranti, come ad es. GoreTex o SympaTex, possono essere trattati solo con sostanza impregnante apposita. Altrimenti c'è il rischio di ostruire le membrane traspiranti.

Smacchiatura

Le macchie dovrebbero essere rimosse o pretrattate subito, o almeno il prima possibile, finché sono fresche, prima di lavare il capo in lavatrice. Le macchie secche, soprattutto a causa della luce del sole, sono difficili o quasi impossibili da rimuovere. Provare con acqua, sapone, (sapone duro) e pretrattanti. Cospargere in piccole quantità sulla stoffa e sfregare, lasciare agire e poi risciacquare. Molte macchie domestiche di salse, caffè, vino, cacao, grasso, olio, succhi di frutta, sangue, eccetera possono essere facilmente rimosse. Attenzione! Con il lavaggio, le macchie non trattate potrebbero fissarsi ulteriormente nella stoffa. Dopo possono essere difficilmente rimosse o solo utilizzando degli sbiancanti ad azione intensa.

Le macchie resistenti e secche possono essere talvolta eliminate solo dopo ripetuti lavaggi o ammollo.

► Il tasto  (presente solo nei modelli di apparecchi con grande display) consente di ottenere altri consigli di lavaggio visualizzandoli direttamente sul display.

● Questo tasto è utilizzabile solo prima dell'avvio del programma.

Consigli per il lavaggio

Selezione dei capi

● Controllare i simboli delle etichette relativi al trattamento dei capi.

I capi contrassegnati con i seguenti simboli non possono essere lavati in lavatrice:

● Non lavare 

● Felezionare i capi da lavare in base al tipo di tessuto ed alla temperatura.

● Suddividere i capi secondo il colore. Lavare separatamente i capi bianchi da quelli colorati, altrimenti i capi bianchi diventerebbero grigi.

I capi colorati nuovi non devono essere lavati insieme ad altri capi: pericolo di scolorimento!

I capi di maglieria in lana o misto-lana devono riportare il testo «lavabile in lavatrice». In caso contrario c'è pericolo d'infeltrimento!



► Rimuovere dalla biancheria i corpi estranei, ad es. spille di sicurezza, graffette, monete ecc.

► Eliminare con una spazzola la sabbia eventualmente presente in tasche o risvolti.

► Chiudere le cerniere lampo, i ganci, abbottonare i bottoni e chiudere le chiusure con velcro.

► Abbottonare le federe dei piumini ed i cuscini, allacciare le cinture di stoffa e legare insieme i nastri dei grembiuli.

Consigli pratici

► Il sistema lavaggio più economico e meno nocivo per l'ambiente è quello di caricare la quantità massima di biancheria consentita.

Non superare le quantità massime di carico, dal momento che l'eccessivo riempimento danneggia il risultato del lavaggio e può comportare danni ai tessuti.

► Lavare i capi estremamente delicati, quali ad es. collanti e tende oppure piccoli capi, quali ad es. calzini o fazzoletti in un sacchetto a rete o in una federa.

► I pantaloni, la maglieria e i tessuti stampati, quali ad es. capi in maglia, T-Shirts e felpe dovrebbero sempre essere rivoltati.

► Controllare che i reggiseni siano compatibili con il lavaggio in lavatrice.



Lavare i reggiseni con rinforzi in un sacchetto a maglie strette, poiché le asticelle durante il lavaggio possono staccarsi, passare attraverso i fori del cestello e provocare danni.



I tessuti con rinforzi in metallo possono danneggiare parti dell'apparecchio e non devono essere lavati in lavatrice.

● Non effettuare il prelavaggio per un bucato sporco in modo normale risparmiando così acqua, energia, detersivo ed tempo.

● Il tasto  consente di ottenere altri consigli di lavaggio visualizzandoli direttamente sul display.

● Questo tasto è utilizzabile solo prima dell'avvio del programma.

Descrizione della macchina

Pannello di comando e di visualizzazione

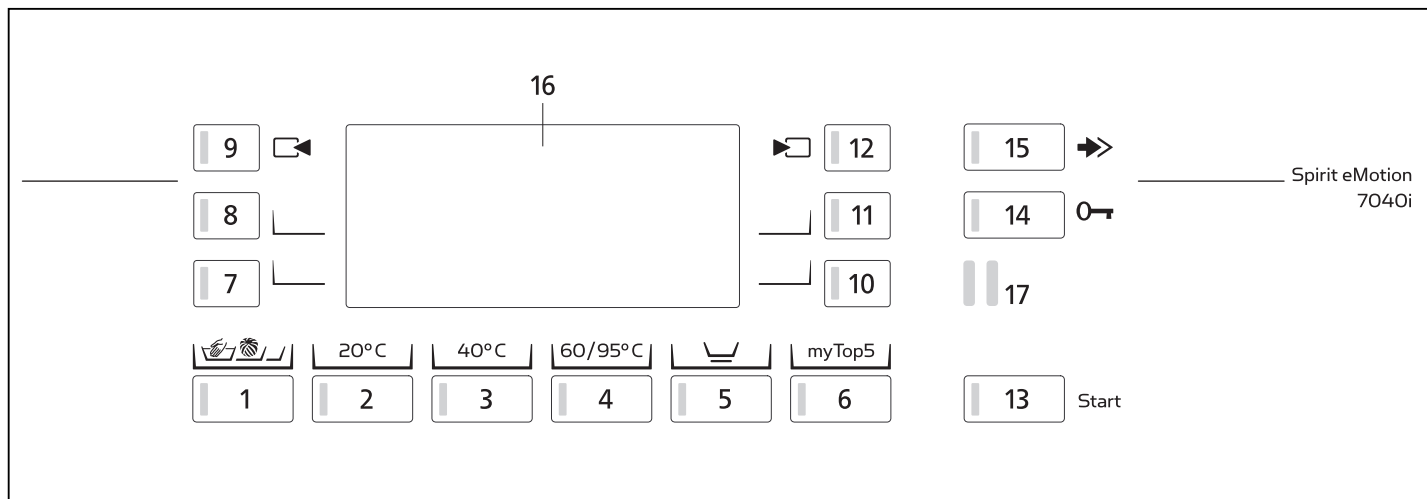

Programmi

- 1 Programmi speciali
- 2 Capi colorati 20°C
- 3 Capi colorati 40°C
- 4 Capi resistenti e colorati 60°/95°C

Indicatori

- 16 Display

Funzioni supplementari

- 5 Programma delicato per sintetici
- 6 I cinque programmi che selezionate più di frequente
- 7 Tasto di selezione 1
- 8 Tasto di selezione 2
- 9 Indietro nella selezione dei programmi
- 10 Tasto di selezione 3
- 11 Tasto di selezione 4
- 12 In avanti nella selezione dei programmi
- 13 Avvio programma
- 14 Apertura sportello
- 15 Avanzamento rapido

Interfacce

- 17 SCS - Schulthess Control System
(interfaccia PC per Servizio Assistenza)

Pannello di comando e visualizzazione

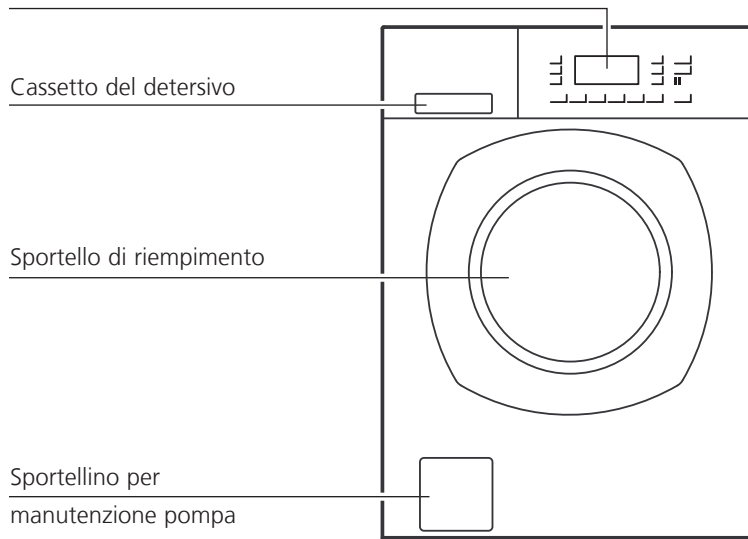

Vaschetta per i detersivi

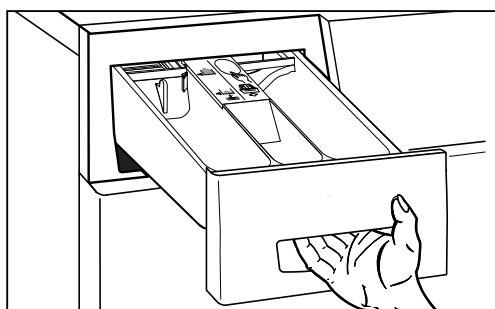

► Estrarre il cassetto per i detersivi fino alla battuta d'arresto. Inserire il detersivo o l'additivo nella vaschetta I, II oppure ☼:

Vaschetta I: detersivo per il prelavaggio e ammollo.

Vaschetta II: detersivo per i lavaggi principali, candeggiante, detersivo a componenti, amido, prodotti decalcificanti per programmi di lavaggio con sapone.

Vaschetta ☼: additivi per l'ultima fase di risciacquo, ad es. ammorbidenti.

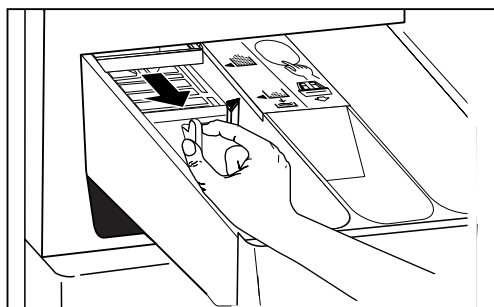

A seconda dei tipi e della quantità di detersivo, è possibile spostare l'inserto della vaschetta II.

Se si utilizzano piccole dosi di detersivo, ad es. detersivi compatti:

► tirare in avanti l'inserto. La freccia sull'inserto indica il simbolo ▲.

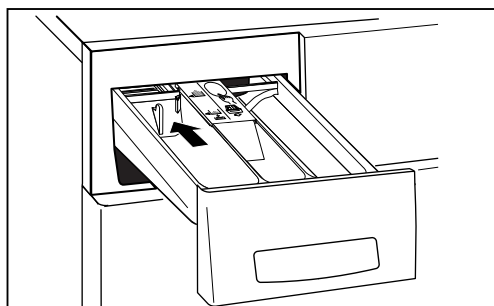

Se utilizzate notevoli quantità di detersivo in polvere o in pastiglie (Tabs)

► spingere l'inserto completamente indietro (così come alla consegna dell'apparecchio).

La freccia sull'inserto indica il simbolo ▣.

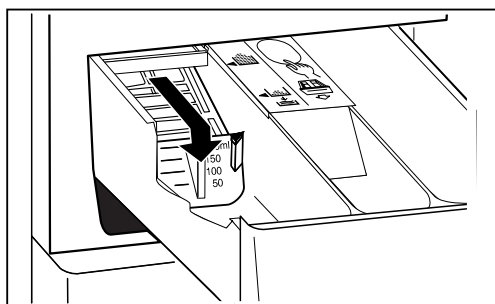

Se si utilizza detersivo liquido:

► tirare l'inserto in avanti fino ad arresto e premerlo verso il basso. La freccia sull'inserto indica il simbolo ☼. La scala graduata riportata sull'inserto facilita il dosaggio del detersivo liquido.

Avvertenza

Potete anche utilizzare un dosatore per detersivo liquido, ad es. una pallina dosatrice, ed inserirlo nel cestello con la biancheria.

Messa in funzione

⚠ Installare la lavatrice seguendo le relative istruzioni.

Primo ciclo di lavaggio (senza biancheria)





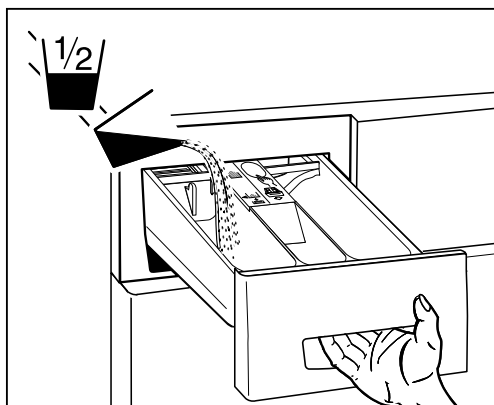













Eseguire il primo ciclo di lavaggio senza biancheria, per eliminare tutti i residui di acqua rimasti dopo i normali collaudi.

1. ⚠ Accertarsi che il dispositivo per il trasporto sia stato rimosso dalla parte posteriore dell'apparecchio (vedi istruzioni per l'installazione).
2. Aprire il rubinetto dell'acqua.



3. Estrarre il cassetto dei detersivi fino alla battuta d'arresto.
4. Inserire nella vaschetta II (scomparto a sinistra) un mezzo misurino di normale detersivo. Non adoperare detersivo per capi delicati o per lana, poiché la produzione di schiuma sarebbe eccessiva.
5. Selezionare il programma di lavaggio «Capi colorati 60°C».
6. Premere il tasto «Avvio». Il programma parte.
7. Quando il programma sarà terminato, la lavatrice è pronta per effettuare il lavaggio.

Programmi normali

Simboli di manutenzione	Quantità max. di biancheria	 <p>Vi preghiamo di controllare sempre i simboli riportati sulle etichette dei tessuti. Tipo di tessuto/di biancheria</p>	Tasti per selezione programma	Durata in minuti ca.	Consumo d'acqua in litri, ca.	Consumo corrente in kWh ca.
	3,5 kg	Sintetici 20°C ► Cotone facile da lavare leggermente sporco, tessuti misti «non stiro», capi d'abbigliamento pesanti	 + 	63 / 28*	59	0,3
	3,5 kg	Sintetici 40°C ► Cotone facile da lavare o tessuti misti «non stiro», capi d'abbigliamento pesanti, camicie, bluse	 + 	63 / 36*	59	0,7
	3,5 kg	Sintetici 60°C ► Cotone facile da lavare o tessuti misti «non stiro»	 + 	69 / 44*	59	1,4
	3,5 kg	Sintetici 95°C ► Cotone con finissaggio lavabile ad alta temperatura ► Capi delicati in cotone bianco o in tinte inalterabili, da non stirare ► Pannolini, biancheria da letto e per neonato	2x  + 	79 / 57*	59	2,3
	7 kg	Capi colorati 20°C ► Cotone facile da lavare leggermente sporco, sensibile alle alte temperature ► Jeans, Pullover		63 / 19*	63	0,3
	7 kg	Capi colorati 40°C ► Cotone colorato sensibile alle alte temperature ► Abbigliamento sportivo, jeans, pullover		63 / 25*	63	0,7
	7 kg	Capi colorati 60°C ► Cotone colorato, lino ► Lenzuola, grembiuli, jeans, asciugamani, biancheria intima		71 / 32*	49	1,19
	7 kg	Capi resistenti 95°C ► Cotone e lino color bianco e in colori solidi ► Biancheria da letto e da tavola, asciugamani, biancheria intima	2x 	86 / 49*	63	2,5

* Durata del **programma espresso**. Dopo aver scelto il programma, premere anche il tasto «Espresso». Questa opzione permette di ridurre sia il tempo di lavaggio che i consumi di acqua e di elettricità.

Programmi speciali

Simboli di manutenzione	Quantità max. di biancheria	Vi preghiamo di controllare sempre i simboli riportati sulle etichette dei tessuti. Tipo di tessuto/di biancheria	Tasti per selezione programma	Durata in minuti ca.	Consumo d'acqua in litri, ca.	Consumo corrente in kWh ca.
Programmi speciali 1						
	2,3 kg	Lavaggio a mano 20°C ▶ Capi in lana o misto lana lavabili a mano		39	49	0,1
	2,3 kg	Lana 30°C ▶ Marchio di pura lana vergine con dicitura «non infeltrisce» o «lavabile in lavatrice» ▶ Capi in lana o misto lana lavabili in lavatrice		39 / 27*	47	0,3
	2,8 kg	Capi delicati 40°C ▶ Capi particolarmente delicati in cotone o tessuti misti, capi sintetici ▶ Tende, vestiti, bluse, gonne		55 / 35*	47	0,7
	1,4 kg	Seta 30°C ▶ Abbigliamento lavabile a mano e non contenente lana		43	47	0,3
Programmi speciali 2						
	2,5 kg	Capi sportivi 30°C ▶ Tessuti con elevata percentuale di microfibre, GoreTex, SympaTex ▶ Giacche sportive e per il tempo libero, capi impermeabili, tute da sci		52	72	0,3
	1,8 kg	Impregnare 30°C ▶ Tessuti con elevata percentuale di microfibre, GoreTex, SympaTex		62	35	0,4
	3,5 kg	Tende 40°C ▶ Capi in tessuto misto o sintetici		61	86	0,9
	7 kg	Pannolini / Biancheria di incontinenti 95°C ▶ Cotone bianco e in colori solidi		114	92	3,3
Programmi speciali 3						
	3,5 kg	Camicie/Bluse 40°C ▶ Camicie e bluse in cotone o tessuti misti		55	57	0,7
	4,5 kg	Jeans 40°C ▶ Jeans		65	68	0,8
	7 kg	Centrifugazione ▶ Solo centrifugazione		9	–	0,1
	–	Autoclean 70°C ▶ senza bucato né detersivo I cestello ed il cassetto del detersivo vengono ripuliti.		25	39	0,8

* Durata del **programma espresso**. Dopo aver scelto il programma, premere anche il tasto «Espresso». Questa opzione permette di ridurre sia il tempo di lavaggio che i consumi di acqua e di elettricità.

Programmi particolari

Risciacquo separato

- ▶ Cotone, lino + Start + ➡➡ **33**
- ▶ Tessuti misti facile da lavare + + Start + ➡➡ **30**
- ▶ Capi delicati + «Capi delicati» + Start + ➡➡ **23**

Risciacquo delicato separato, inamidatura

- ▶ Cotone, lino + Start + ➡➡ + ➡➡ **16**
- ▶ Tessuti misti facile da lavare + + Start + ➡➡ ➡➡ **18**
- ▶ Capi delicati + «Capi delicati» + Start + ➡➡ + ➡➡ **17**

Valori di consumo

I valori di consumo e le durate di programma qui indicati sono orientativi e sono stati rilevati in condizioni di esercizio normali. Sono possibili scostamenti fino ad un mass. del 10%.

Potenza allacciata ridotta

Nel caso di apparecchiature con potenza allacciata ridotta i tempi dei programmi si prolungano di conseguenza.

Ricordo per l'acqua calda

Nel caso di lavatrici dotate di ricordo per l'allacciamento all'acqua calda si deve tener presente quanto segue:



La massima temperatura consentita è di 70 °C.

- Nel prelavaggio, nei programmi per capi delicati ed in programmi da ≤ 30 °C, è utilizzata solo acqua fredda.
- Per temperature di ≥ 40 °C l'acqua viene miscelata automaticamente secondo la temperatura dilavaggio programmata.
- Per i capi macchiati di sangue o di albume si deve selezionare un programma con prelavaggio, in modo che le macchie vengano lavate via ad una temperatura inferiore a 30 °C e non possano fissarsi sul tessuto durante il ciclo di lavaggio principale a temperature più elevate.

Lavaggio

Operazioni preliminari

Verificare quanto segue:

- ▶ che il coperchio della pompa sia avvitato a fondo (vedi capitolo «Pulizia e Manutenzione»).
- ▶ che la spina sia inserita nella presa o che l'interruttore a parete sia inserito;
- ▶ che il rubinetto dell'acqua sia aperto.

Se tutte le spie luminose lampeggiano o sono spente in modalità stand-by, la lavatrice è pronta per entrare in funzione.

Apertura del sportello



- ▶ Premere il tasto «Apertura sportello».
- Lo sportello si apre a scatto.
- ▶ Attenzione: lo sportello si apre solo se l'alimentazione di rete è inserita.

Selezione del programma di lavaggio



- ▶ Premere il tasto del programma desiderato.
- La spia luminosa del programma selezionato si accende.
- Sul display vengono visualizzati la temperatura di lavaggio, il programma selezionato e il tempo di lavaggio.
- In base al programma scelto verranno visualizzati i programmi supplementari disponibili.

Scorrimento graduale all'indietro



- ▶ In fase di selezione è possibile utilizzare il tasto «Indietro nella selezione dei programmi» per retrocedere gradualmente nel programma

Selezione di programmi supplementari

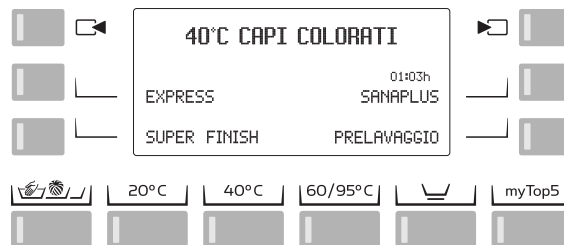

- ▶ Premere il tasto di selezione desiderato (vedi capitolo «Programmi supplementari»).
- Verrà visualizzata la descrizione del programma supplementare selezionato.

Selezione di funzioni supplementari

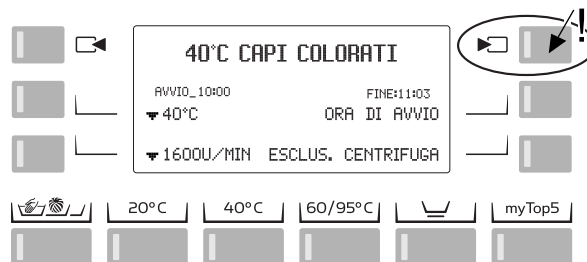

Dopo aver impostato il programma, è possibile scegliere tra numerose funzioni supplementari.

- ▶ Premere tasto «In avanti nella selezione dei programmi» .
- Verranno visualizzate le impostazioni disponibili (vedi capitolo «Funzioni supplementari»).
- I tasti di selezione consentono di cambiare o di impostare i valori visualizzati.

Introduzione della biancheria

Il dispositivo di pesatura della biancheria funziona correttamente solo se il programma di lavaggio era stato selezionato prima di introdurre la biancheria.

- ▶ Distribuire uniformemente la biancheria all'interno del tamburo, mischiando capi grandi e piccoli.

Chiusura del sportello

- ▶ Per chiudere lo sportello, premerlo finché non si sente scattare il dispositivo di chiusura.
- ▶ Accertarsi che non rimangano impigliati dei capi tra lo sportello e la guarnizione di gomma.



Se lo sportello non è stato chiuso, un dispositivo di sicurezza impedisce la messa in funzione dell'apparecchio.

Pesatura della biancheria

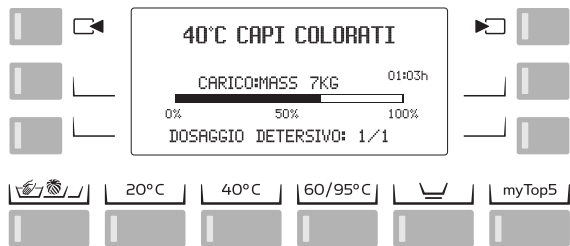

► Prima selezionare il programma di lavaggio desiderato a sportello aperto, poi caricare la biancheria

- La pesatura della biancheria viene effettuata dopo il suo caricamento.
- Se il peso risulta basso, ridurre la quantità di detersivo a 2/3 o a 1/2 di quella indicata dal produttore secondo il consiglio visualizzato nel display.
- Se il peso è inferiore al 50%, la durata del ciclo di lavaggio verrà ridotta di conseguenza.

Introduzione del detersivo

Dosare il detersivo secondo quanto riportato al capitolo «Cassetto del detersivo»

- ⚠ Chiedere delicatamente il cassetto del detersivo dopo il dosaggio, finché non si inserisce perfettamente.
- Pericolo d'allagamento!

Avvio del programma

- Start ► Premere il tasto «Avvio».
- La spia luminosa si accende ed il programma parte automaticamente.
- ⚠ Nel caso sia inserito il dispositivo di sicurezza per i bambini:
 - Tenere premuto il tasto «Avvio» e attivare il tasto di ciclo veloce.

Durata del programma / Fase del programma

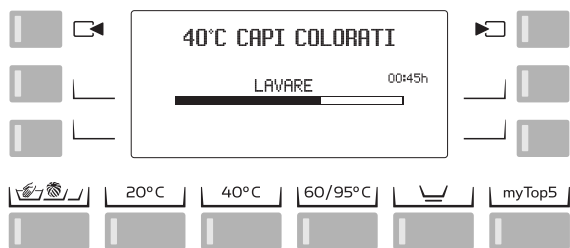

Durante l'esecuzione del programma di lavaggio vengono visualizzate sul display le singole fasi e il tempo residuo.

Cambiamento di programma prima dell'avvio

- Premere nuovamente il tasto del programma desiderato.
- Selezionare i programmi supplementari.
- Selezionare le eventuali funzioni supplementari.
- La pesatura già effettuata viene cancellata e non ne verrà visualizzata un'altra.

Interruzione del programma

- ➡ Interrompere il programma premendo più volte il tasto «Ciclo veloce», finché non compare il messaggio «Si può aprire lo sportello».
- ⚠ Nel caso sia inserito il dispositivo di sicurezza per i bambini:
 - Tenere contemporaneamente premuto il tasto «Avvio».
 - Selezionare nuovamente il programma.
- ⚠ In caso di ripetuto avvio del programma:
 - procedere ad un nuovo dosaggio del detersivo.

Termine del programma con arresto risciacquo

Se si è selezionata la funzione supplementare «Arresto risciacquo», il bucato rimane nell'acqua dell'ultimo risciacquo. Nel display viene visualizzato il messaggio «Arresto risciacquo». Ora avete due possibilità per portare a termine il programma:

La biancheria dev'essere centrifugata

- Se in fase di selezione del programma la velocità di centrifugazione non era stata modificata, potete farlo adesso con il tasto di selezione della velocità .
- Azionare il tasto «Avvio».
- L'acqua viene scaricata e inizia il ciclo di centrifugazione.

La biancheria non dev'essere centrifugata

- ➡ ► Premere due volte il tasto «Ciclo veloce».
- L'acqua dell'ultimo risciacquo viene scaricata.
- Premendo il tasto  si può interrompere in anticipo la centrifuga per trattare più delicatamente la biancheria (ad. es. le tende)
- ⚠ Se è inserito il dispositivo di sicurezza per i bambini:
 - Tenere premuto contemporaneamente il tasto «Avvio».

Fine programma

La fine del programma è segnalata dall'indicazione 00:00h e dal messaggio «Si può aprire lo sportello».

Aerazione della biancheria

La fase di aerazione alla fine del programma dura 5 min. (Eccetto programmi di lavaggio particolarmente delicati come ad es. lana) ed impedisce alla biancheria di sguaiarsi.

Rimozione della biancheria

- Durante la fase di separazione della biancheria: (il cestello ruota ancora/indicatore del tempo 00:00h)
 - ➡ Premere una sola volta il tasto per il ciclo veloce (interruzione del programma)
 - 🔑 Premere il tasto per l'apertura dello sportello
 - rimuovere la biancheria.
- Terminata la fase di separazione della biancheria:
 - 🔑 Premere il tasto per l'apertura dello sportello e
 - rimuovere la biancheria.
 - ⚠ Togliere dal cestello e dalla guarnizione in gomma eventuali corpi estranei (ad es. graffette)!

Pericolo di formazione di ruggine!

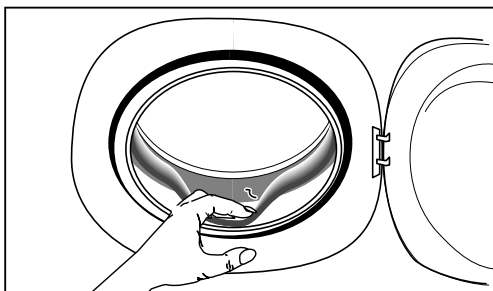

Lasciare il sportello socchiuso, in modo che la lavatrice possa asciugare.

Spegnere la lavatrice

- Chiudere il rubinetto dell'acqua.
- Questo non è necessario se l'apparecchio è dotato del dispositivo «Aqua-stop», dal momento che alla fine del programma questo dispositivo blocca automaticamente l'afflusso d'acqua dopo il rubinetto dell'acqua.



Aqua-Stop

- Spegnere l'interruttore a parete.



In caso d'apparecchi incassati l'alimentazione di corrente non deve essere interrotta, affinché sia garantita la funzione del dispositivo di sicurezza contro gli allagamenti.

Programmi speciali

La vostra lavatrice vi consente di eseguire altri 12 programmi speciali.

Le particolari modalità di ciclo di alcuni programmi richiedono un esatto dosaggio di detersivi e additivi.

Selezione di un programma speciale



- Premendo il tasto «Programmi speciali» viene visualizzata la selezione dei «Programmi speciali 1» sul display.
- Premendo di nuovo il tasto «In avanti nella selezione dei programmi», viene visualizzata la selezione «Programmi speciali 2» e «Programmi speciali 3» sul display.
- Selezionare il programma desiderato premendo il tasto di selezione.
 - Nel display vengono visualizzati: temperatura di lavaggio, programma selezionato e tempo di lavaggio.

Selezione di funzioni supplementari

- Premere il tasto «In avanti nella selezione dei programmi»..
- L'impostazione delle funzioni supplementari, come riduzione della temperatura, riduzione della velocità di centrifugazione, impostazione timer e arresto risciacquo, va effettuata come per gli altri programmi (vedi capitolo «Funzioni supplementari»).

Introduzione della biancheria / Chiusura dello sportello

- Queste funzioni sono equivalenti a quelle dei programmi normali.

Pesatura della biancheria

- La pesatura viene effettuata in modo analogo ai programmi normali .
- Se il peso risulta basso, ridurre la quantità di detersivo a 2/3 o a 1/2 di quella indicata dal produttore secondo il consiglio visualizzato nel display.
- Nei programmi speciali, un basso peso della biancheria non comporta la riduzione del tempo di lavaggio.

Programmi speciali 1

Lavaggio a mano 20 °C

- Capi in lana o misto lana lavabili a mano. Per l'asciugatura del bucato a mano, vedere il prossimo capitolo «Lana 30°C».

Lana 30°C

- Marchio di pura lana vergine con dicitura «non infeltrisce» o «lavabile in lavatrice». Se si desidera asciugare i capi in lana non nell'asciugatrice, bensì all'aria, stenderli su di un panno di spugna e lasciarli asciugare. Se si preferisce asciugarli nell'asciugatrice, seguire le Istruzioni per l'uso dell'asciugatrice.

In caso di capi in lana poco sporchi, utilizzare il programma «Lana express».

Capi delicati 40°C

- Capi particolarmente delicati in cotone o tessuti misti, capi sintetici
 - Tende, vestiti, bluse, gonne
- In caso di capi delicati poco sporchi, utilizzare il programma «Delicati express».

Seta 30 °C

- Tessuti lavabili a mano non contenenti fibre di lana. Collant e reggiseni vanno lavati all'interno dell'apposito sacchetto.

Programmi speciali 2

Capi sportivi 30 °C

Questo programma è indicato per capi impermeabili, giacche per lo sport e il tempo libero, nonché moderni tessuti come ad es. GoreTex o SympaTex.

Trattamento preliminare: macchie resistenti come grasso, crema solare, rossetto o cosmetici richiedono un trattamento preliminare adeguato.

In caso di macchie di grasso strofinare del detersivo liquido con le dita direttamente sulla macchia.

Non spazzolare: si rischia di rovinare il tessuto!

Lasciare agire il detersivo per ca. 5 min. quindi lavare il capo in lavatrice.

Utilizzare esclusivamente detersivo delicato anche per GoreTex e SympaTex.

- Se utilizzate un detersivo liquido delicato, inserire il contenitore ausiliare per prodotti liquidi nella vaschetta II del cassetto del detersivo oppure inserire il detersivo nella pallina dosatrice insieme alla biancheria.



Non utilizzare ammorbidente.

L'ammorbidente può ostruire le membrane traspiranti, impedendo il successo e lo svolgimento dell'impregnazione.

Impregnare 30 °C

Questo programma è indicato per una semplice ed efficace impregnazione di capi di abbigliamento outdoor, ad es. tute da ginnastica, piumini e capi impermeabili. Questo particolare procedimento provvede ad un'impregnazione uniforme e duratura.



Tessuti in microfibre, GoreTex e SympaTex

devono essere trattati solo con una speciale ed apposita sostanza per l'impregnazione. Utilizzando un normale prodotto c'è il rischio di ostruire le membrane traspiranti.

Trattamento: lavare bene i capi di vestiario prima di effettuare l'impregnazione.

- Estrarre il cassetto del detersivo sino ad arresto. Inserire il contenitore ausiliare per prodotti liquidi nella vaschetta I o II del cassetto del detersivo.

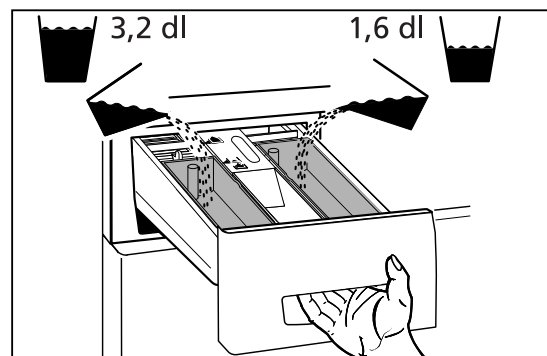

- Riempire con 1,6 dl di aceto da pulizia il contenitore per prodotti liquidi nella vaschetta I: l'aceto serve a preparare la biancheria all'impregnazione.

- Riempire con 3,2 dl di sostanza impregnante il contenitore per prodotti liquidi della vaschetta II.

► Richiudere il cassetto del detersivo con cautela. Chiudendo in modo troppo veloce c'è il rischio che sostanza impregnante ed aceto finiscano insieme nella lavatrice, rendendo impossibile il procedimento di impregnazione.

- Dopo l'impregnazione nella lavatrice, il bucato deve essere asciugato alla temperatura massima ammessa per quel tipo di tessuti. Ciò aumenta l'azione dell'impregnazione.

Tende 40°C

- Capi in tessuto misto

Programma di lavaggio con elevato livello dell'acqua nelle fasi di lavaggio e di risciacquo, e con bassa velocità di centrifugazione.

- Nel caso dei tendaggi, i rullini metallici o cursori di plastica vanno raggruppati in una retina a maglie strette o in un sacchetto.



I vecchi tendaggi sono spesso molto sbiaditi e poco resistenti al lavaggio meccanico, quindi soggetti a danneggiarsi facilmente.

Per evitare la formazione di pieghe alla fine del programma, conviene utilizzare la funzione di arresto risciacquo.

Pannolini/Incontinenti 95°C

- In cotone bianco o in tinte indelebili

● Questo programma prevede un prerisciacquo in acqua fredda. In seguito introdurre il detersivo nella vaschetta I o II. Nel ciclo di prelavaggio la temperatura dell'acqua è di 60°C, nel ciclo di lavaggio principale di 95°C.

Programmi speciali 3

Camicie / Bluse 40° C

► A secondo del grado di sporco pretrattare colletti e polsini. Dopo il lavaggio appendere all'aria le camicie non stiro. In questo modo, si risparmia il ferro da stiro.

Jeans 40° C

► Pretrattare eventuali macchie.

Centrifugazione

► Per la centrifugazione di tessuti (senza risciacquo).
► La velocità di centrifugazione è regolabile con l'apposita funzione supplementare .



Attenzione alla velocità (vedi capitolo «Impostazioni di base/Riduzione della velocità di centrifugazione»).

Autoclean 70° C

► **senza bucato né detersivo**

Il cestello ed il cassetto del detersivo vengono ripuliti a 70°C e successivamente risciacquati.

Programmi supplementari

► Selezione di programmi supplementari: vedi capitolo «Come Lavare/Selezione di programmi supplementari».

Oltre ai diversi programmi di lavaggio standard, la vostra lavatrice vi offre la possibilità d'impostare dei programmi personalizzati. Selezionando uno o più programmi supplementari potete impostare il vostro programma di lavaggio in base alle caratteristiche specifiche della vostra biancheria.

► Avete inoltre la possibilità di adattare la vostra lavatrice alle vostre necessità personali, cambiando le impostazioni di base (vedi capitolo «Impostazioni di base»).

Programma delicato per sintetici



Per tessuti che si lavano facilmente e particolarmente delicati, come cotone, tessuti misti, tessuti sintetici.

Programma espresso

Il programma rapido è adatto per capi non troppo sporchi. Il tempo di lavaggio è più breve.

In caso di minori quantità di biancheria o di biancheria poco sporca, ridurre la quantità di detersivo.

Super Finish

Con questo programma si riduce la formazione di pieghe e sgualciture grazie a residui d'acqua maggiori, ad un raffreddamento lento dell'acqua di liscivia e ad una centrifugazione delicata. Questo programma può essere utilizzato per capi resistenti, colorati, delicati, ma anche per capi normali.

sanaPlus



Questo programma è indicato per capi molto sporchi e in particolare con macchie resistenti asportabili col candeggio (per es. frutta, caffè, tè, vino rosso, olio) ed è in grado di distruggere i germi dannosi alla salute.

Il programma «sanaPlus» può essere impiegato sia per capi resistenti che per capi colorati, come pure per tessuti facili da lavare con programmi da 40°C-, 60°C- e 95°C, però no per programmi da 20°C.

- La temperatura di lavaggio non può essere ridotta.
- Il tempo di lavaggio si prolunga.

Avvertenza

● I programmi «sanaPlus», «Espresso» e «Prelavaggio» si escludono a vicenda, perciò può essere selezionato solamente uno di questi programmi supplementari.

Prelavaggio

In caso di biancheria particolarmente sporca, in presenza di macchie difficili o per lavare vestiti da lavoro (ad es. macchie di sangue, segni di proteina, pannoloni). La temperatura di lavaggio è di 30°C.

Introdurre $\frac{1}{4}$ della dose di detersivo nella vaschetta I. Attenzione: nel programma per la lana non viene effettuato il prelavaggio, per non rovinare i capi.

Funzioni supplementari

► Selezione di funzioni supplementari: vedi capitolo «Come Lavare/Selezione di funzioni supplementari».

Impostazione timer

Premendo una o più volte il tasto «Impostazione timer» si può impostare l'ora d'avvio in modo che la lavatrice entri in funzione entro le 23,5 ore successive. Questo consente, ad esempio, di sfruttare la tariffa ridotta della corrente erogata durante la notte. L'inizio e la fine di un programma possono quindi essere adeguati alle proprie abitudini di vita.

Sul display viene visualizzato il tempo impostato e/o il tempo mancante al termine del programma. Azionando il tasto «Avvio» inizia il conteggio del tempo preselezionato. Una volta trascorso il tempo di attesa preselezionato, il programma parte automaticamente e viene indicata la durata effettiva del programma scelto.

Avvertenza

- La preprogrammazione funziona solamente se non è stato selezionato il programma d'ammollo (vedi capitolo «Impostazioni di base/Programma di ammollo»).
- In caso d'interruzione di corrente il tempo attuale rimane memorizzato. Non viene tenuta in considerazione la durata dell'interruzione di corrente.
- In caso di preselezione dell'ora di avvio, utilizzare un dosatore per detersivo liquido, ad es. una pallina dosatrice, altrimenti il detersivo colerebbe lentamente via dal cassetto per i detersivi e seccerebbe. Se ciò avvenisse più volte, i residui essiccati potrebbero causare delle occlusioni.

Riduzione della temperatura

► Premendo più volte il tasto della temperatura di lavaggio si può ridurre la temperatura di lavaggio di 10°C alla volta (sopra gli 80°C di 15°C alla volta).

Viene visualizzata la nuova temperatura che può essere modificata anche mentre gira il programma.

A una riduzione di temperatura corrisponde un prolungamento della fase di lavaggio. In questo modo si ottiene lo stesso risultato di lavaggio attraverso un minor consumo di energia.

Velocità di centrifugazione

Questa funzione viene utilizzata per ridurre la velocità di centrifugazione o per escludere la centrifuga (vedi paragrafo successivo), in modo che la biancheria non venga rovinata, ad es. per i capi delicati. Se non viene ridotta la velocità di centrifugazione, i capi vengono centrifugati alla velocità normale prevista dal programma impostato (vedi capitolo «Impostazioni di base/Riduzione della velocità di centrifugazione»).

Premendo più volte il tasto la velocità può essere ridotta di 200 g/min risp. di 100 g/min. La velocità di centrifugazione minima è di 200 g/min.

La velocità della centrifuga può essere cambiata anche mentre è in funzione, il programma, ma non durante la centrifugazione.

Aumento della velocità di centrifuga

Se dopo l'«OK» viene nuovamente premuto il tasto della velocità di centrifuga, è possibile selezionare una velocità più elevata (1800 giri/min.). La biancheria viene centrifugata con una potenza maggiore.

Consiglio per risparmiare

Se i capi devono essere asciugati in un'asciugabiancheria, selezionare un'alta velocità di centrifugazione, poiché la biancheria meglio centrifugata consente di risparmiare molta energia e tempo nell'asciugatrice.

Arresto risciacquo

La funzione «Arresto risciacquo» viene utilizzata per evitare che i capi delicati si sgualciscano.

La biancheria rimane nell'acqua dell'ultimo risciacquo. Per fermare il ciclo di risciacquo, premere il tasto «Arresto risciacquo».

Potete terminare il programma con centrifuga finale oppure senza centrifuga finale (vedi capitolo «Come lavare/ Fine del programma con arresto del risciacquo»).

Ciclo veloce

Il programma può essere ridotto o interrotto, premendo il tasto «Ciclo veloce».

► (vedi capitolo «Come lavare/ Interruzione del programma»)

Inoltre con questo tasto possono essere selezionati anche programmi speciali.

► (Vedi programmi particolari nel capitolo «Come lavare/ programmi normali»)

Programmi myTop5

La vostra lavatrice registra automaticamente quante volte viene impiegato un programma di lavaggio e presenta i programmi più utilizzati attraverso il tasto «myTop5».

In questo modo, è possibile, premendo semplicemente il tasto «myTop5», selezionare il proprio programma preferito e più utilizzato, con delle impostazioni speciali, quali il numero preciso di giri della centrifuga, in modo rapido e confortevole. Premendo due volte il tasto, compare il secondo programma più utilizzato, ecc.

Non vengono salvate le impostazioni, quali «Preselezione dell'ora di avvio», «Arresto risciacquo» e «Ammollo».

Se necessario, è possibile cancellare la frequenza attuale e ripetere la registrazione.

Vedi capitolo «Impostazioni estese/ Eliminare myTop5».

Impostazioni

La macchina ha un'impostazione di base di fabbrica. Per adeguare la macchina alle proprie esigenze individuali, le impostazioni possono essere modificate, al momento della messa in funzione o anche dopo, con le funzioni descritte qui di seguito.

Le impostazioni di base possono unicamente essere modificate quando la macchina non sta svolgendo un programma. Per modificare un'impostazione di base, mantenere premuto il tasto del programma e premere quindi il tasto «Ciclo veloce». Le relative funzioni vengono visualizzate sul display. Mantenendo premuto il tasto del programma e premendo ripetutamente il tasto «Ciclo veloce» cambia nel display.

Esempio:



Funzione disinserita



Funzione inserita

Risciacquo supplementare (di fabbrica OFF)

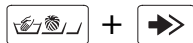

Utilizzare questa funzione per ottenere migliori risultati di risciacquo nelle zone con acqua dolce o per persone allergiche.

Livello acqua per lavaggio (di fabbrica NORMALE)

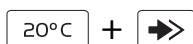

Selezionando l'impostazione «aumento livello dell'acqua», il livello dell'acqua durante il lavaggio sarà più alto.

Livello acqua per risciacquo (di fabbrica NORMALE)

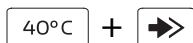

Selezionando l'impostazione «aumento livello dell'acqua», il livello dell'acqua durante il risciacquo sarà più alto.

Riduzione della velocità di centrifugazione (di fabbrica OFF)



Programma di lavaggio Velocità di centrifugazione in giri/minuto

	No	1. Red. gradi	2. Red. gradi
Colorati resistenti	1800	1200	1000
Normali	800	800	600
Delicati	600	600	400
Lana	800	600	400
Programmi speciali	600	600	400

Impostazione dell'ora (non preimpostata in fabbrica)

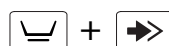

Il tasto **60/95°C** consente di regolare le ore e il tasto  di regolare i minuti.

Lingua (valore preimpostato: DEUTSCH)



Questa impostazione vale temporaneamente per il programma selezionato e alcuni minuti dopo la fine del programma si passa nuovamente alla lingua di default. (Vedi «Impostazioni estese/Lingua di default»)

Impostazioni estese

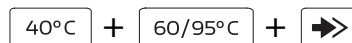

- ▶ La pressione contemporanea su questi tre tasti attiva la visualizzazione delle impostazioni estese.
- ▶ La pressione ripetuta sul tasto **40°C** visualizza le impostazioni disponibili.
- ▶ La pressione sul tasto **60/95°C** permette di modificare le varie impostazioni.
- ▶ La pressione sul tasto  interrompe la visualizzazione delle impostazioni.

Funzione antiallergie (valore preimpostato: OFF)

Selezionare «Impostazioni estese»!

Attivando questa funzione verranno effettuati due risciacqui supplementari per ogni programma di lavaggio in modo da prevenire eventuali allergie della pelle.

Dispositivo di sicurezza per bambini (valore preimpostato: OFF)

Selezionare «Impostazioni estese»!

Il dispositivo di sicurezza per i bambini serve ad evitare che i bambini facciano partire casualmente il programma, oppure lo cambino o lo cancellino.

Inizio de programma quando è inserito il dispositivo di sicurezza per i bambini:

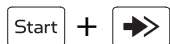

Tenere premuto il tasto «Avvio» e azionare il tasto «Ciclo veloce».

Arresto risciacquo (valore preimpostato: INDIVIDUALE)

Selezionare «Impostazioni estese»!

L'attivazione di questa generale funzione comporta un arresto automatico del risciacquo in tutti i programmi di lavaggio normale, delicato e di camicie.

Sensore per lo sporco (valore preimpostato: LAVAGGIO E RISCACQUO)

Selezionare «Impostazioni estese»!

Sensore per lo sporco durante il lavaggio: se attivata, questa funzione prolunga automaticamente il tempo di ciclo in presenza di acqua molto torbida nel lavaggio di capi resistenti, colorati e normali.

⚠ Se si usano dei detersivi liquidi, questa funzione dev'essere disattivata.

Sensore per lo sporco durante il risciacquo: Con il sensore per il risciacquo attivato, vengono avviati fino a 2 cicli di risciacquo in caso di sporco ostinato.

Misurazione del carico (valore preimpostato: ON)

Selezionare «Impostazioni estese»!

Se attivata, questa funzione attiva la visualizzazione del peso della biancheria caricata nella macchina.

⚠ La misurazione del carico di biancheria funziona correttamente solo se prima si seleziona il programma di lavaggio a sportello aperto e solo dopo si carica la biancheria.

⚠ Se il peso della biancheria è inferiore alla metà del peso ammissibile, il tempo di lavaggio viene abbreviato.

⚠ Prestate attenzione alle indicazioni su display riguardanti la riduzione della quantità di detersivo nel caso di piccoli volumi di biancheria: le frazioni 1/2, 2/3, 1/1 (completo) si riferiscono ai quantitativi indicati dal produttore del detersivo.

Funzione memoria (valore preimpostato: OFF)

Selezionare «Impostazioni estese»!

L'attivazione della funzione Memoria consente di memorizzare le funzioni supplementari «Temperatura» e «Centrifuga» impostate per ogni programma, in modo da richiamarne automaticamente i relativi valori ogni volta che si seleziona il medesimo programma. I valori sono anche modificabili in qualsiasi momento successivo.

Programma di lavaggio con sapone (valore preimpostato: OFF)

Selezionare «Impostazioni estese»!

Se questa funzione è attivata, viene eseguito un risciacquo supplementare.

Programma ammollo (valore preimpostato: OFF)

Selezionare «Impostazioni estese»!

Con funzione inserita: tempo d'ammollo massimo: 12 ore.

► selezionare le funzioni speciali dopo aver scelto il programma.

● Impostare la durata del ciclo d'ammollo premendo una o più volte il tasto «Ammollo».

► Per avviare il ciclo di ammollo, premere il tasto «Avvio».

Istruzioni:

► Introdurre il detersivo per l'ammollo nel comparto I del cassetto dei detersivi e il detersivo per il lavaggio nel comparto II.

► Il programma di ammollo dev'essere riprogrammato ad ogni ciclo di lavaggio.

► Premendo il tasto di avanzamento rapido (Ciclo veloce), il ciclo di ammollo verrà interrotto e verrà avviato il programma di lavaggio.

► In caso di caduta di corrente, il tempo di ammollo corrente rimane memorizzato senza che venga tenuto conto della durata dell'interruzione.

Funzione Cool-Down (valore preimpostato: OFF)

Selezionare «Impostazioni estese»!

(raffreddamento liscivia)

Se la funzione di raffreddamento liscivia è attivata, al termine del ciclo di lavaggio la biancheria resistente viene raffreddata con acqua fredda.

⚠ Questo consente di evitare il danneggiamento di tubi di scarico un po' vecchi.

Nei programmi Normale e Super Finish questa funzione di raffreddamento è sempre attiva, indipendentemente dal valore preimpostato, in modo da prevenire la sgualcitura della biancheria.

Aerazione a fine programma (valore preimpostato: ON)

Selezionare «Impostazioni estese»!

Se questa funzione è attivata, a fine programma la biancheria viene aerata per 5 min.

Riduzione del tempo di lavaggio (valore preimpostato: ON)

Selezionare «Impostazioni estese»!

Se disattivata, questa funzione comporta il prolungamento dei programmi di lavaggio per capi resistenti, colorati e normali.

Luminosità del display (valore preimpostato: 220)

Selezionare «Impostazioni estese»!

Questo tasto consente di modificare la luminosità o il tipo di carattere visualizzato.

Contrasto del display (valore preimpostato: 31)

Selezionare «Impostazioni estese»!

Questo tasto  consente di modificare il livello di contrasto del display.

Cicalino (valore preimpostato: VOLUME 2)

Selezionare «Impostazioni estese»!

Con cicalino attivato, al termine del programma viene emesso un segnale acustico ad intervalli regolari. Questo tasto  consente di regolarne il volume su 3 livelli:

Inattivo

Volume 1

Volume 2

Volume 3

Funzione di standby (valore preimpostato: ON)

Selezionare «Impostazioni estese»!

Se nessun programma è in esecuzione oppure è in corso la pesatura della biancheria, l'attivazione di questa funzione commuta il funzionamento della macchina nello stato di risparmio energetico. Tutte le spie sono spente.

Interfaccia ottica (valore preimpostato: OFF)

Selezionare «Impostazioni estese»!

L'attivazione dell'interfaccia ottica (SCS) consente al Servizio Assistenza di comunicare con la macchina tramite PC.

Tensione di allacciamento ridotta (valore preimpostato: OFF)

Selezionare «Impostazioni estese»!

La riduzione della tensione di allacciamento comporta un conseguente prolungamento dei tempi di programma.



No = 400 V 2N ~ 4,2 kW / 10 AT

No = 400 V 1N ~ 4,2 kW / 16 AT

Si = 230 V 1N ~ 2,3 kW / 10 AT

Lingua di default (valore preimpostato: DEUTSCH)

Selezionare «Impostazioni estese»!

Se si seleziona temporaneamente un'altra lingua tramite i tasti  e , 4 minuti dopo la fine del programma, in modalità standby o dopo mancato funzionamento per un lungo periodo si passa nuovamente alla lingua di default.

Apertura della porta alla fine del programma (valore preimpostato: OFF)

Selezionare «Impostazioni estese»!

Se questa funzione è attiva, lo sportello si apre automaticamente alla fine del programma.

Eliminare myTop 5

Selezionare «Impostazioni estese»!

Con il richiamo di questa funzione, è sempre su «OFF». Per eliminare i programmi preferiti in «Top 5», impostare questa funzione su «ON» e si esce da questa impostazione di base con il tasto di ciclo veloce .

In questo modo vengono cancellati i programmi salvati in «Top 5», l'impostazione di base si trova di nuovo in «OFF» e la memoria dei Top 5 può essere di nuovo riempita con nuovi programmi preferiti.

Indicazioni per istituti di prova e utilizzatori

Secondo la classificazione Energy Label basata sulla normativa europea EN 60456, nella dichiarazione merceologica questa lavatrice è contrassegnata con classe di efficienza energetica A. Sebbene i programmi impostati in fabbrica siano **i normali programmi di lavaggio espressamente sviluppati per le esigenze dei consumatori svizzeri**, i tessuti moderni possono tuttavia essere lavati con programmi più brevi in funzione delle odierne abitudini di indossabilità e lavaggio.

Potete comunque utilizzare le impostazioni di base estese per programmare i tempi di ciclo secondo la normativa energy Label commutando il parametro «riduzione del tempo di lavaggio» su OFF.

● L'apparecchio è adesso impostato sui tempi di lavaggio più lunghi secondo la Energy Label.

Programma a norma EN 60456

Cotone 60°C:  133 Min / 56 l / 1,36 kWh

Pulizia e manutenzione

Pulire l'apparecchio

- ⚠ Prima di pulire l'apparecchio o eseguire lavori di manutenzione, accertarsi che la corrente sia disinserita.
 - ⚠ Non spruzzare mai acqua sull'apparecchio, né pulire con un pulitore ad alta pressione.
 - ⚠ Non utilizzare solventi! Queste sostanze potrebbero danneggiare alcuni componenti della lavatrice: sviluppano vapori tossici e possono provocare un'esplosione!
- Pulire la parte esterna ed i comandi della lavatrice semplicemente con acqua saponata o con un normale detergente in commercio che non contenga solventi e che non sia abrasivo.
- ⚠ Non pulire mai i pannelli laterali al cromo della macchina con prodotti specifici per la pulizia dell'acciaio al cromo.

Decalcificazione dell'apparecchio

- ⚠ In caso di corretto dosaggio del detersivo, generalmente non è necessaria alcuna decalcificazione della lavatrice. Le sostanze decalcificanti contengono acidi che potrebbero danneggiare componenti della lavatrice o macchiare la biancheria. Se tuttavia desiderate decalcificare il vostro apparecchio, rispettate le istruzioni riportate sulla confezione del prodotto.
- La formazione di calcare dipende dalla durezza dell'acqua. Per evitare qualsiasi danno all'impianto idrico, dopo ca. 5 anni raccomandiamo di far effettuare da un tecnico una revisione completa della macchina.

Pulizia del cestello

- ⚠ Eliminare le eventuali macchie di ruggine, provocate da pezzi di metallo rimasti nel cestello, con un detergente privo di cloro (controllare la descrizione dei componenti sulla confezione del prodotto).
- ⚠ Non usare mai lana d'acciaio!

Tubo d'alimentazione dell'acqua

Solo per i modelli senza dispositivo «Aqua-stop». Per evitare pericoli d'allagamento, dopo circa 5 anni vi consigliamo di far verificare da un tecnico le condizioni del tubo.

Precauzioni antigelo

Se la lavatrice si trova in un locale dove la temperatura può andare sotto zero, dopo ogni impiego sarà necessario eliminare immediatamente ogni residuo d'acqua dalla pompa e dai tubi di alimentazione e di scarico dell'acqua.

Svuotamento della pompa

Vedi capitolo «vuotamento d'emergenza».

Svuotamento del tubo d'alimentazione dell'acqua

- Chiudere il rubinetto dell'acqua.

Per i modelli senza dispositivo «Aqua-stop»

- Svitare il tubo collegato al rubinetto dell'acqua, raccogliere l'acqua che fuoriesce in un recipiente.
- Riavvitare il tubo al rubinetto dell'acqua.

Per i modelli con dispositivo «Aqua-stop»

- Svitare il tubo e stenderlo sul pavimento, inserire un programma di lavaggio a scelta e dopo circa 40 secondi interromperlo con il tasto «Ciclo veloce». L'acqua rimasta fuoriesce dal tubo d'alimentazione, raccogliere l'acqua che fuoriesce in un recipiente.
- Riavvitare il tubo al rubinetto dell'acqua.

Pulizia del cassetto per i detersivi

1. Estrarre il cassetto per i detersivi fino alla battuta d'arresto.
2. Premere sulla parte posteriore, al centro, del coperchio della vaschetta per l'ammorbidente, ed estrarre completamente il cassetto.

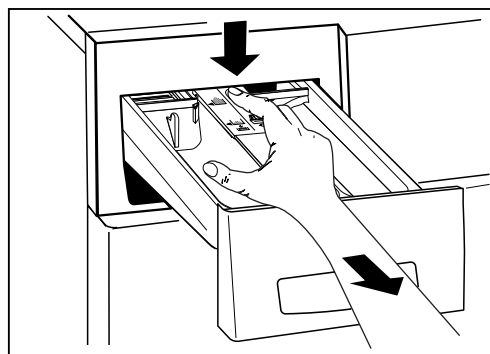

3. Estrarre l'inserto.

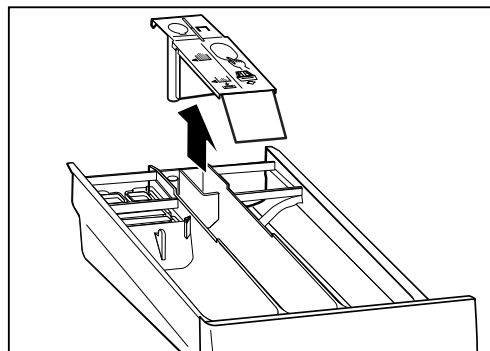

4. Lavare sotto l'acqua corrente le vaschette e l'inserto.

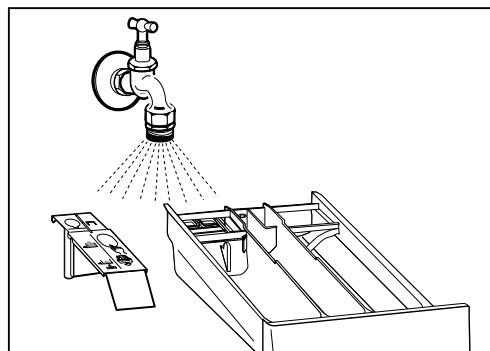

5. Introdurre nuovamente l'inserto nel cassetto.

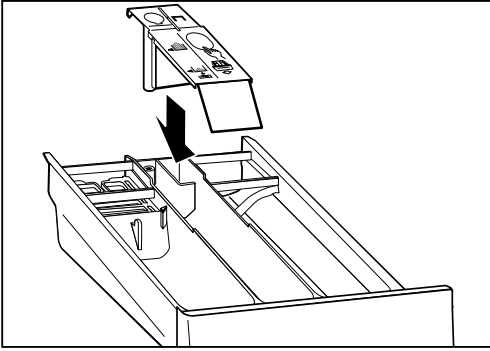

6. Rimettere il cassetto nella lavatrice.

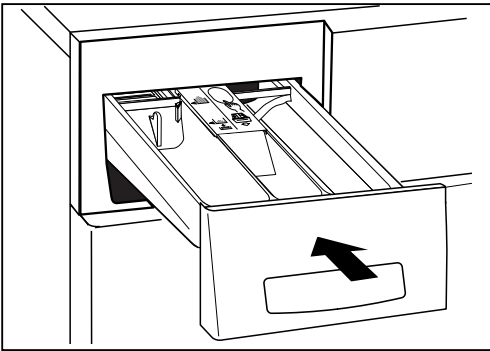

Pulire il contenitore per prodotti liquidi

1. Estrarre il cassetto del detersivo sino ad arresto.
2. Togliere i contenitori per prodotti liquidi (B) dal cassetto del detersivo (C).
3. Estrarre le levette di aspirazione (A) dai contenitori per prodotti liquidi.

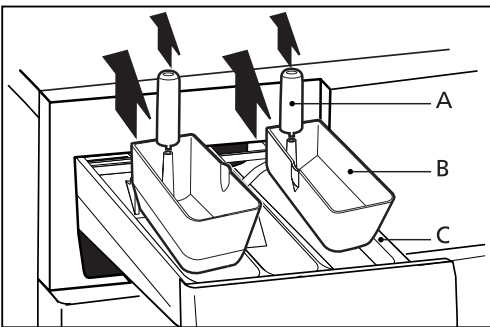

4. Pulire i contenitori per prodotti liquidi e le levette di aspirazione sotto l'acqua corrente.

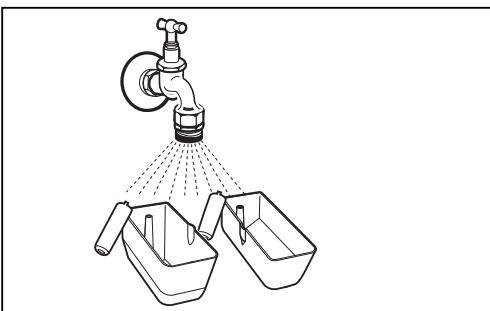

5. Rimuovere lo sporco, ad es. residui di detersivo, con un apposito attrezzo, ad es. spazzola di nylon.
6. Inserire nuovamente le levette di aspirazione nei contenitori

per prodotti liquidi e, se necessario, inserire i contenitori nel cassetto del detersivo.

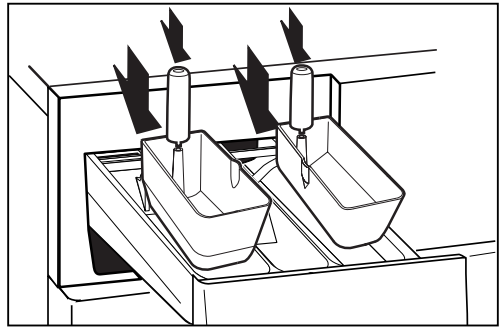

Svuotamento di emergenza

Uno svuotamento si rende necessario quando:

- Quando appare la segnalazione di guasto «controllare uscita d'acqua e avviare».
- la pompa viene bloccata da corpi estranei (ad es. bottoni, mollette, fili) e l'acqua non viene pompata.

Se la pompa è otturata possono fuoriuscire fino a 20 litri d'acqua, tenere quindi pronto un secchio.



Pericolo di scottature! Fare prima raffreddare l'acqua bollente.

Procedimento di svuotamento

1. ⚠ Disattivare l'interruttore principale della corrente elettrica.
2. Aprire lo sportellino per la manutenzione posto nella parte anteriore dell'apparecchio.

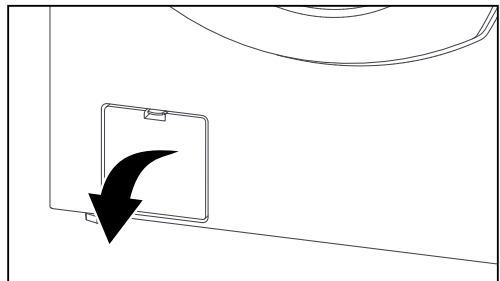

3. Spostare la vaschetta piana sotto lo sportellino di manutenzione, svitare leggermente il coperchio della pompa, in modo da poter far fuoriuscire l'acqua restante dall'apparecchio e raccoglierla nell'apposita vaschetta. Svuotare la vaschetta piena. Se necessario, ripetere il procedimento più volte, fino a quando tutta l'acqua sarà stata svuotata. Attenzione! Il coperchio della pompa deve essere staccato poco a poco, altrimenti vi è il pericolo di ingente fuoriuscita d'acqua.

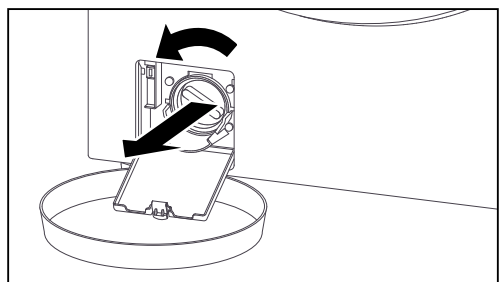

4. Svitare il coperchio della pompa. Rimuovere i corpi estranei ed i residui dei peluzzi. Pulire l'interno della pompa. Le alette della pompa devono poter girare liberamente. Riavvitare il coperchio della pompa.
5. Chiudere lo sportellino per la manutenzione.

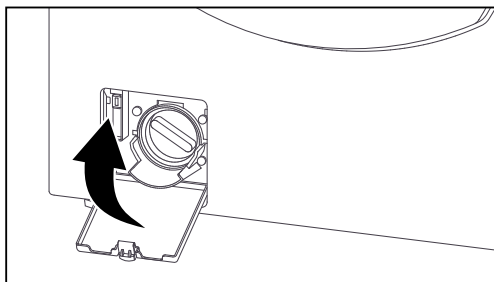

6. Riattivare l'interruttore principale della corrente elettrica. Selezionare il programma di lavaggio ed appena l'alimentazione dell'acqua si arresta, impostare la fine del programma con il tasto «Ciclo veloce». In questo modo si evita che, nel lavaggio successivo, il detersivo passi nel circuito di scarico, senza essere utilizzato.

Pulire i filtri d'alimentazione dell'acqua

Quando, a rubinetto dell'acqua aperto, non arriva acqua alla lavatrice, o non ne arriva a sufficienza, è necessario pulire i relativi filtri. Viene indicata la segnalazione di guasto «controllare entrata d'acqua e avviare». I filtri si trovano nella connessione a vite tra tubo flessibile e rubinetto dell'acqua.

Procedimento

1. Chiudere il rubinetto dell'acqua.
2. Selezionare il programma, avviare e dopo circa 20 secondi selezionare la fine del programma con il tasto «Ciclo veloce». In questo modo si elimina la pressione dell'acqua nel tubo d'alimentazione.

Per i modelli senza dispositivo «Aqua-stop»

3. Staccare l'alimentazione di corrente.
4. Svitare il tubo collegato al rubinetto dell'acqua e sciacquare il filtro sotto l'acqua corrente.

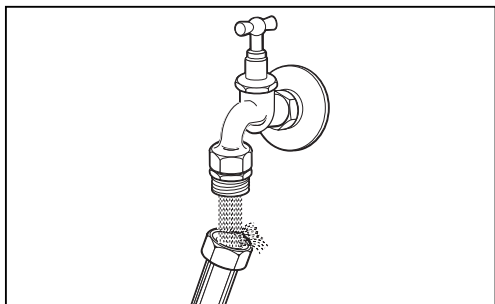

5. Collegare nuovamente il tubo.
6. Svitare il tubo sul lato posteriore della lavatrice.

7. Estrarre il filtro con delle pinze piatte, pulirlo e rimontarlo.

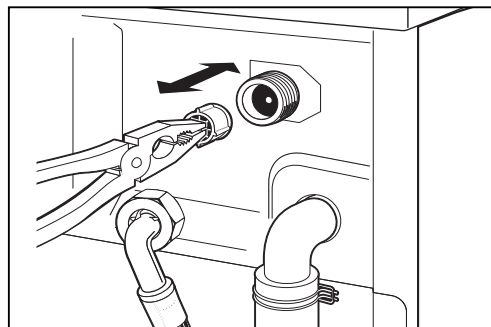

8. Collegare nuovamente il tubo.
9. Aprire il rubinetto dell'acqua e controllare che non ci siano perdite d'acqua.
10. Chiudere il rubinetto dell'acqua.

Per i modelli con dispositivo «Aqua-stop»

3. Staccare l'alimentazione di corrente.
4. Svitare il tubo solamente dalla parte dove è collegato con il rubinetto dell'acqua.
5. Estrarre il filtro con delle pinze piatte, pulirlo e rimontarlo.

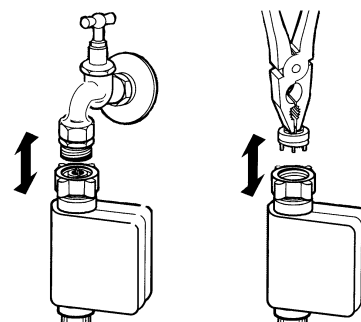

6. Collegare nuovamente il tubo.
7. Aprire il rubinetto dell'acqua e controllare che non ci siano perdite d'acqua.
8. Chiudere il rubinetto dell'acqua.

Anomalie

⚠ Riparazioni, modifiche o interventi su apparecchi elettrici devono essere eseguiti esclusivamente da personale specializzato. Le riparazioni non idonee possono provocare gravi danni materiali e causare pericoli per l'utente.

⚠ Per le riparazioni devono essere utilizzati solamente ricambi originali.

Qui di seguito sono elencati i guasti minori che si possono riparare.

Messaggi di guasti sul display

Nel caso vengano segnalate le seguenti anomalie, il programma può essere fatto ripartire premendo il tasto «Avvio», dopo aver eliminato l'anomalia.

«SICUREZZA BAMBINI ATTIVATA»

► Tenere premuto il tasto «Avvio» ed azionare il tasto «Ciclo veloce».

«CHIUDERE LO SPORTELLLO ED AVVIARE»

► Chiudere premendo lo sportello fino a scatto della chiusura, il programma selezionato parte automaticamente.

«CONTROLLARE ENTRATA D'ACQUA ED AVVIARE»

► Aprire il rubinetto dell'acqua e avviare nuovamente la lavatrice.

► Se il filtro nel tubo di alimentazione dell'acqua è otturato, vedi capitolo «Pulizia e manutenzione/Pulizia dei filtri nell'alimentazione dell'acqua».

► Interruzione dell'erogazione dell'acqua.

«CONTROLLARE SCARICO D'ACQUA ED AVVIARE»

► Controllare che il tubo di scarico non sia piegato

► Corpi estranei bloccano la pompa di scarico: pulire la pompa, secondo quanto indicato al capitolo «Pulizia e manutenzione/Svuotamento d'emergenza».

► Lo scarico dell'acqua installato dal cliente è intasato: eseguire lo svuotamento d'emergenza, come descritto al capitolo «Pulizia e manutenzione/Svuotamento d'emergenza» e pulire il sifone di scarico (sifone sottointonaco).

► Il tubo flessibile dello scarico è troppo in alto. La massima altezza della pompa è di m 1 da terra.

«SQUILIBRIO NO CENTRIFUGA»

► Lo squilibrio era eccessivo. La biancheria non è stata centrifugata.

► Premere il tasto avvio e poi il tasto per il ciclo veloce per terminare il programma di lavaggio.

► Aprire lo sportello e distendere la biancheria.

► Centrifugare la biancheria con l'apposito programma separato.

Nota generale:

● Evitare di caricare il cestello con singoli capi di biancheria pesanti. Lavare insieme i capi piccoli insieme a quelli più grandi.

«SCHIUMA, PROGRAMMA ALLUNGATO»

● La lavatrice ha rilevato la presenza di schiuma e la contrasta. Alla fine, il bucato è stato centrifugato.

● Ridurre in futuro la quantità di detersivo.

«SCHIUMA, PROGRAMMA INTERROTTO»

► A causa dell'intensa formazione di schiuma, la lavatrice non ha potuto effettuare la centrifugazione fino alla fine ed il programma di lavaggio è stato interrotto.

► Ricominciare il programma di lavaggio senza aggiungere il detersivo.

► Ridurre in futuro la quantità di detersivo (utilizzare eventualmente del detersivo in polvere, invece del detersivo liquido).

«LIVELLO ACQUA TROPPO ALTO»

● Troppa schiuma nella lavatrice, il bucato non è stato centrifugato. È possibile risolvere il problema in due modi diversi:

a) Premere il tasto start e poi interrompere il programma toccando leggermente varie volte il tasto «ciclo veloce», fino a quando compare il segnale «Si può aprire lo sportello». Mescolare circa ml 30 di ammorbidente con circa l 1 di acqua e avviare l'ultimo programma di lavaggio selezionato (in certi casi dura alcuni minuti, fino a quando l'apparecchio verrà attivato per la selezione di un nuovo programma). Alla fine dell'afflusso di acqua passare subito a «finitura» con il tasto «Avanzamento rapido» e versare la miscela acqua-ammorbidente nel cassetto del detersivo. di regola, il programma si svolge completamente ed il bucato viene centrifugato. Dopodiché ripetere il programma, ma senza detersivo.

oppure

b) Premere il tasto start e poi interrompere il programma toccando leggermente varie volte il tasto «ciclo veloce», fino a quando compare il segnale «Si può aprire lo sportello». Attendere circa 1 ora e avviare l'ultimo programma di lavaggio selezionato, saltare subito a «centrifuga» con il tasto «ciclo veloce». Di norma si avvia la centrifuga; in caso contrario ripetere il procedimento inclusa 1 ora di attesa. Dopodiché ripetere il programma, ma senza detersivo.

► Il livello massimo dell'acqua è raggiunto. Aspettare che l'acqua è stata svuotata completamente e premere poi il tasto di avvio. Il programma riparte.

«SCARICO ACQUA»

● È presente acqua in eccesso nella lavatrice. L'acqua viene estratta con la pompa fino al livello di riferimento.

● Se si nota la presenza di schiuma in eccesso allo sportello, allora vi è troppa schiuma nella lavatrice. Per risolvere il problema, procedere come per il messaggio di guasto «Livello acqua troppo alto».

● Ridurre in futuro la quantità di detersivo

Se l'apparecchio segnala un messaggio di guasto F --:

► Interrompere il programma con il tasto «Ciclo veloce» e selezionare un nuovo programma.

Se la segnalazione di guasto viene ripetuta:

► Interrompere per circa 1 minuto l'alimentazione di corrente e poi reinserirla. (Sfilare la spina o spegnere l'interruttore a parete).

► L'apparecchio è nuovamente pronto ad entrare in funzione, se le spie luminose dei programmi lampeggiano.

► Selezionare un nuovo programma.

Se viene ancora indicata la segnalazione di guasto:

► Annotarsi il tipo di segnalazione di guasto.

► Chiudere il rubinetto dell'acqua, sfilare la spina o spegnere l'interruttore a parete.

► Avisare il Servizio Assistenza.

Guida in caso di guasti

Qui di seguito sono elencati altri guasti minori che si possono riparare:

Comando della macchina

Il display è oscurato:

► L'apparecchio è in modalità di standby. Non si tratta di un errore, basta premere un tasto per riattivare l'apparecchio.

L'apparecchio non si accende, il display rimane oscurato, anche dopo aver premuto un tasto:

- Controllare che l'interruttore a parete sia acceso e la spina sia inserita.
- Controllare che tutti i fusibili sono intatti oppure se è saltato il salvavita.
- Blocco di rete, di regola avviene intorno a mezzogiorno. Riattivare l'apparecchio una volta trascorso il periodo del blocco di rete.

L'apparecchio non entra in funzione:

- Non è stato premuto il tasto «Avvio».
- È impostata un'ora d'avvio. Parte solamente dopo che è trascorso il tempo d'avvio selezionato.

Non si riesce ad aprire lo sportello di riempimento:

- Il programma non è ancora terminato.
- È stato selezionato il tasto «Stop dopo risciacquo»
Nessuna anomalia; vedi capitolo «Come lavare/Fine del programma con arresto del risciacquo».
- Caduta dell'alimentazione o difetto dell'apparecchio: vedi sotto.

Apertura del sportello in caso di caduta di corrente o guasto all'apparecchio:

Verificare che il cestello sia fermo, prima di introdurre la mano.

- Chiudere il rubinetto dell'acqua!
- Disattivare l'interruttore principale della corrente elettrica.
- Eseguire lo scarico d'acqua di emergenza (vedi capitolo «Pulizia e manutenzione»).
- Tirare l'apertura a trazione (apertura di emergenza).

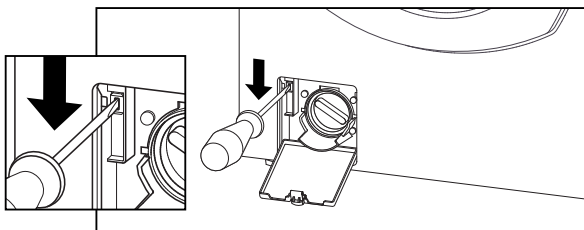

- Lo sportello di riempimento si apre.

L'illuminazione del cestello non funziona.

► La lampadina è guasta. Per motivi di sicurezza la lampadina deve essere sostituita soltanto dal Servizio Assistenza o da un tecnico.

Lavaggio e relativo risultato

Nel cassetto rimangono residui di detersivo:

- Il detersivo è umido o a grumi. Asciugare il cassetto prima d'introdurre il detersivo. Nel caso di detersivi compatti e di detersivi liquidi utilizzare i dosatori. Riempire il dosatore con il detersivo e metterlo con la biancheria nel cestello.
- L'inserto per il detersivo liquido è stato premuto verso il basso. Portare l'inserto nella posizione di detersivo in polvere.
- L'ammorbidente viscoso rimane nel cassetto (☞). Aiuto: diluire l'ammorbidente denso con circa ml 100 di acqua e versarlo nel cassetto (☞). ATTENZIONE Non superare il livello massimo «max» indicato. Pulire, se necessario, la copertura dell'ammorbidente con il sifone (vedi capitolo «Pulizia e manutenzione»).

Durante il lavaggio non si vede l'acqua:

- Nessuna anomalia! L'acqua nella lavatrice si trova al di sotto della zona visibile.

Il bucato non è pulito:

- Lo sporco era più forte di quanto creduto.
- Smacchiare il bucato prima di lavarlo.
- Selezionare la massima temperatura consentita per quel tipo di tessuto.
- Selezionare un programma di lavaggio più forte.
- Dosare detersivo a sufficienza, secondo le indicazioni del produttore.

Sulla biancheria rimangono residui di detersivo:

- Questo non è il risultato di un cattivo risciacquo della vostra lavatrice, ma si tratta di residui non solubili di singoli detersivi senza fosfati, che tendono a depositarsi sui capi sotto forma di macchie chiare.
- Soluzione: fare asciugare i capi e spazzolarli, oppure eseguire immediatamente un altro risciacquo. Utilizzare detersivo liquido e programmi di lavaggio con un livello maggiore di acqua (Capi normali). Attivare il risciacquo extra.

Residui grigi «Tracce di grasso» sulla biancheria:

- In caso di macchie provocate da creme, grassi o olio, talvolta non è sufficiente il normale dosaggio di detersivo; quindi, con il lavaggio successivo, aumentare la dose. Soluzione: selezionare la massima temperatura consentita per quel tipo di tessuto.

Macchie grigie sulla biancheria:

- Queste macchie possono essere state provocate da cosmetici o da ammorbidenti e possono essersi formate già prima del lavaggio, fuori dalla lavatrice. Soluzione: lasciando il capo in ammollo, in detersivo liquido, alcune macchie possono venire eliminate.

Il bucato è duro, rigido

- se il bucato viene asciugato all'aria, utilizzare dell'ammorbidente al prossimo lavaggio. Oppure asciugare il bucato nell'asciugatrice.

Il cestello e la vasca sono sporchi (es. con pezzettini di carta, oli):

- Fazzoletti di carta o simili non sono stati rimossi dal bucato. Pulire il cestello e la vasca con il programma di lavaggio «Autoclean» (senza bucato né detersivo).

Il bucato ha un cattivo odore (es. sudore o marcio):

► Il bucato è stato lavato troppo a lungo e a una temperatura troppo bassa e contiene troppi batteri causanti il cattivo odore. Lavare i capi di tanto in tanto a 60°C o alla temperatura massima consentita, preferibilmente con un detersivo universale (con sbiancante). Utilizzare per il lavaggio a 20/30°C un detersivo speciale per le basse temperature.

Formazione di cattivo odore nella macchina:

► Nella lavatrice o nello svolgimento del programma si sono formati dei batteri provocanti il cattivo odore.

Aiuto: svolgere di tanto in tanto il programma di lavaggio «Autoclean» (senza bucato né detersivo) per pulire lo scarico e la macchina.

Il bucato si infeltrisce (pilling):

► I capi delicati, come quelli in lana, possono infeltrirsi se sottoposti a una sollecitazione meccanica eccessiva.

Utilizzare in futuro un programma speciale per i capi delicati.

Rotture e fori, danneggiamento delle fibre del bucato:

► Prima del lavaggio, rimuovere i corpi estranei dal bucato.

► Chiudere le cerniere ed i ganci dei capi da lavare prima di metterli nella lavatrice.

► Lavare i capi delicati in una rete apposita per bucato.

► Usura normale o danneggiamento meccanico dei tessuti, già presenti prima del lavaggio.

Schiuma e perdite**Dopo l'ultimo risciacquo si è riscontrata della schiuma:**

● Alcuni detersivi tendono a produrre molta schiuma; questo però non influenza in alcun modo il risultato del lavaggio.

Durante il lavaggio, si vede al sportello la presenza di schiuma che riempie l'intero cestello:

► È presente detersivo in eccesso. Troppa schiuma peggiora l'effetto del lavaggio. Aiuto: diluire ml 20 di ammorbidente con circa ml 500 di acqua e versarlo nel vano II del cassetto del detersivo. Se necessario, ripetere il procedimento. In futuro, ridurre la quantità di detersivo per il lavaggio.

La schiuma fuoriesce dal cassetto del detersivo, durante il lavaggio o il risciacquo:

► È presente detersivo in eccesso. Aiuto: diluire ml 20 di ammorbidente con circa ml 500 di acqua e versarlo nel vano II del cassetto del detersivo. Se necessario, ripetere il procedimento. In futuro, ridurre la quantità di detersivo per il lavaggio.

La schiuma fuoriesce dal cassetto del detersivo, durante la centrifuga:

► Interrompere il programma con il tasto di ciclo veloce. Per risolvere il problema, procedere come per il messaggio di guasto «Livello dell'acqua eccessivo».

► In futuro, ridurre la quantità di detersivo per il lavaggio (se necessario, Utilizzare del detersivo in polvere invece del detersivo liquido).

L'apparecchio non è a tenuta stagna, si formano delle pozzanghere d'acqua e delle macchie a terra:

► È presente detersivo in eccesso. In futuro, ridurre la quantità di detersivo per il lavaggio.

► Controllare se il tubo flessibile dell'afflusso d'acqua e dello scarico sono a tenuta stagna e installati correttamente.

Centrifuga e rumore**Rumore della pompa:**

● Nessuna anomalia! I rumori durante la fase d'avvio e quelli di «pompaggio a vuoto» della pompa sono normali.

Centrifuga ripetuta:

● Il sistema di rilevamento squilibri ha riconosciuto uno squilibrio e lo ha eliminato avviando più volte la centrifuga.

Centrifugazione insufficiente:

● Il sistema di rilevamento squilibri ha individuato uno squilibrio che non ha potuto essere eliminato. Quando il cestello è semivuoto o si lavano capi critici come i tappeti da bagno, la biancheria non viene distribuita in modo regolare. Per proteggere la lavatrice, la velocità di centrifugazione viene ridotta a seconda del carico e degli squilibri rilevati.

Rumore fastidioso e «spostamenti della macchina» durante la centrifugazione:

► I dispositivi per il trasporto non sono stati rimossi.

Osservare le indicazioni delle istruzioni per l'installazione!

► I piedini della lavatrice non sono stati fissati al momento dell'installazione. Allineare nuovamente la lavatrice con la livella a bolla d'aria, dopodiché bloccare i piedini seguendo le istruzioni per l'installazione.

Durata del programma prolungata:

● L'apparecchio ha rilevato la schiuma e cerca di contrastarla. Non si tratta di un errore.

● L'apparecchio ha rilevato lo squilibrio e cerca di contrastarlo. Non si tratta di un errore

● L'apparecchio è troppo sporco e/o riconosciuto acqua per il risciacquo troppo sporca ed il programma si prolunga. Non si tratta di un errore.



Service après-vente

Numéros centralisés du service après-vente pour la Suisse

Tél. 0844 888 222

Fax 0844 888 223

Servizio assistenza

Numeri della sede centrale del Servizio Assistenza per la Svizzera

Tel. 0844 888 222

Fax 0844 888 223



Schulthess Maschinen AG / SA

Case postale/Casella postale

CH-8633 Wolfhausen

Tel. 055 · 253 51 11

Fax 055 · 253 54 70

<http://www.schulthess.ch>

Schulthess Maschinen GmbH

Hetzendorferstrasse 191

A-1130 Wien

Tel. 01 · 803 98 00-20

Fax 01 · 803 98 00-30