

*Gentile Cliente,*

*la ringraziamo per aver scelto la Minipiscina Teuco.*

*Una gamma ampia e versatile di jet, una serie incomparabile di funzioni che vi lasciano liberi di gustare le varie forme del relax, dal massaggio tonificante all'idroterapia, che rivitalizza le zone più delicate, come la regione cervicale, lombare e le estremità inferiori.*

*Liberarsi dallo stress e conquistare benessere non è mai stato più semplice.*

## INDICE

<b>INTRODUZIONE</b> .....	2
- IL MANUALE D'USO E MANUTENZIONE	
- LA QUALITÀ TEUCO	
- CONSIGLI UTILI PER UN USO CORRETTO DELLA MINIPISCINA TEUCO	
- PRESCRIZIONI DI SICUREZZA	
<b>ISTRUZIONI PER L'USO</b>	
- FUNZIONI DELLA MINIPISCINA .....	4
- SPECIFICHE DEL PANNELLO DI COMANDO .....	6
- PRIMO AVVIAMENTO .....	7
- PUMP 1	
- PUMP 2 .....	8
- AIR JET	
- REGOLAZIONE DELLA TEMPERATURA DELL'ACQUA .....	9
- ECONOMY	
- FILTER .....	10
- ACCELERAZIONE DEL FILTRAGGIO	
- CLOCK	
- LIGHT .....	11
- BLOCCO DEL PANNELLO DI COMANDO	
- DISPLAY INVERTITO	
- COPERTURA DELLA MINIPISCINA .....	13
<b>MANUTENZIONI</b> .....	14
- PULIZIA DELLE SUPERFICI	
- PULIZIA DEI FILTRI	
- PULIZIA DELLE SUPERFICI IN ACRILICO E ACCESSORI IN GENERE	
- MESSA A RIPOSO INVERNALE	
<b>RIPARAZIONI</b> .....	16
- MESSAGGI DI DIAGNOSI	
- ELIMINAZIONE DI GRAFFI, SCALFITTURE E BRUCIATURE DA SIGARETTA	

## IL MANUALE D'USO E MANUTENZIONE

- *Questo manuale rappresenta una guida per un utilizzo sicuro della Minipiscina Teuco, pertanto è necessario leggerlo in tutte le sue parti prima di utilizzare il prodotto.*
- *Questo manuale è parte integrante del prodotto pertanto deve essere conservato per eventuali consultazioni future.*
- *La Teuco Guzzini Spa si riserva il diritto di apportare tutte le modifiche ritenute opportune senza obbligo di preavviso o sostituzione.*

## LA QUALITÀ TEUCO

Teuco pone la massima attenzione ai materiali impiegati nei suoi prodotti, attraverso un costante miglioramento tecnologico sia delle materie plastiche sia dei vari particolari costruttivi. Tutte le Minipiscine Teuco sono realizzate in metacrilato colato.

Le Minipiscine Teuco sono dotate di marcatura  la quale attesta che esse sono state progettate e costruite nel rispetto dei requisiti essenziali richiesti dalle Direttive Europee.

Il dispositivo di illuminazione faretto a LED, è certificato  (Istituto Italiano del Marchio di Qualità) secondo la IEC 62471 ed è stato valutato RISCHIO ESENTE.

## CONSIGLI UTILI PER UN USO CORRETTO DELLA MINIPISCINA TEUCO

- Dato l'effetto rilassante e rigenerante dell'idromassaggio il momento migliore per utilizzarlo è senz'altro dopo aver fatto un'attività sportiva o al termine di una giornata di lavoro, lontano dai pasti e comunque a digestione ultimata.
- Per ottenere un buon effetto massaggiante la temperatura ideale dell'acqua deve essere di 37°C.
- La durata delle sedute di idromassaggio va contenuta, soprattutto quando lo si utilizza per le prime volte, in pochi minuti. Nelle volte successive la durata può essere gradualmente allungata fino a 15/20 minuti, ma sempre con attenzione alle condizioni fisiche generali.

## PRESCRIZIONI DI SICUREZZA

- Al fine di una corretta installazione del prodotto, seguire attentamente tutte le indicazioni riportate nel manuale di installazione allegato. Una errata installazione può causare danni a persone, cose o animali. Il costruttore non risponde di eventuali danni causati da una errata installazione.
- Per un corretto uso del prodotto, seguire le indicazioni riportate nel presente manuale. Questo prodotto può essere destinato solo all'uso per il quale è stato concepito. Il costruttore non è responsabile per eventuali danni derivati da utilizzi impropri.
- Questo prodotto è destinato ad uso residenziale. In caso di utilizzo pubblico si deve garantire, oltre alle prescrizioni tecniche e di sicurezza previste da Teuco, il pieno rispetto delle norme legislative specifiche per l'impiantistica, la sicurezza ed il trattamento dell'acqua vigenti nel paese dove la minipiscina Teuco viene installata.
- L'utilizzo di questo prodotto è riservato alle persone. Non è inteso per l'uso da parte di soggetti con ridotte capacità fisiche sensoriali o mentali, o con insufficiente esperienza e conoscenza, a meno che essi siano sotto sorveglianza o abbiano ricevuto istruzioni sull'uso dell'apparecchio da parte di una persona responsabile della loro sicurezza. I bambini devono essere sorvegliati per accertarsi che non giochino con l'apparecchio. In casi particolari (anziani, ipertesi, cardiopatici, donne in stato interessante) per l'uso della vasca è necessario richiedere preventivamente il parere del medico.
- Durante l'uso dell'idromassaggio:
  - non ostruire le bocchette di aspirazione o lo skimmer con oggetti o parti del corpo ed in particolare evitare di avvicinarsi alle stesse con i capelli.
  - non utilizzare oggetti fragili che possono rompersi (es: bicchieri di vetro).
  - non utilizzare apparecchiature elettriche (es: radio, asciugacapelli, ecc.) in prossimità della minipiscina.
- Fare attenzione quando si entra o si esce dalla minipiscina in quanto l'acqua rende scivolose tutte le superfici.
- Non utilizzare la minipiscina quando le condizioni atmosferiche non lo consentono (es: durante un temporale).
- L'impianto audio ed eventuale telecomando, se presenti, non devono assolutamente venire a contatto con l'acqua della minipiscina o essere maneggiati con le mani o parti del corpo umide.
- Tenere sempre chiuso lo sportello di protezione dell'impianto audio per evitare possibili infiltrazioni d'acqua.
- In caso di guasto o cattivo funzionamento del prodotto, per l'operatività della garanzia, se attuale, rivolgersi esclusivamente a personale tecnico autorizzato.

Il costruttore non risponde di eventuali danni causati da prodotti manomessi o riparati impropriamente.

## FUNZIONI DELLA MINIPISCINA

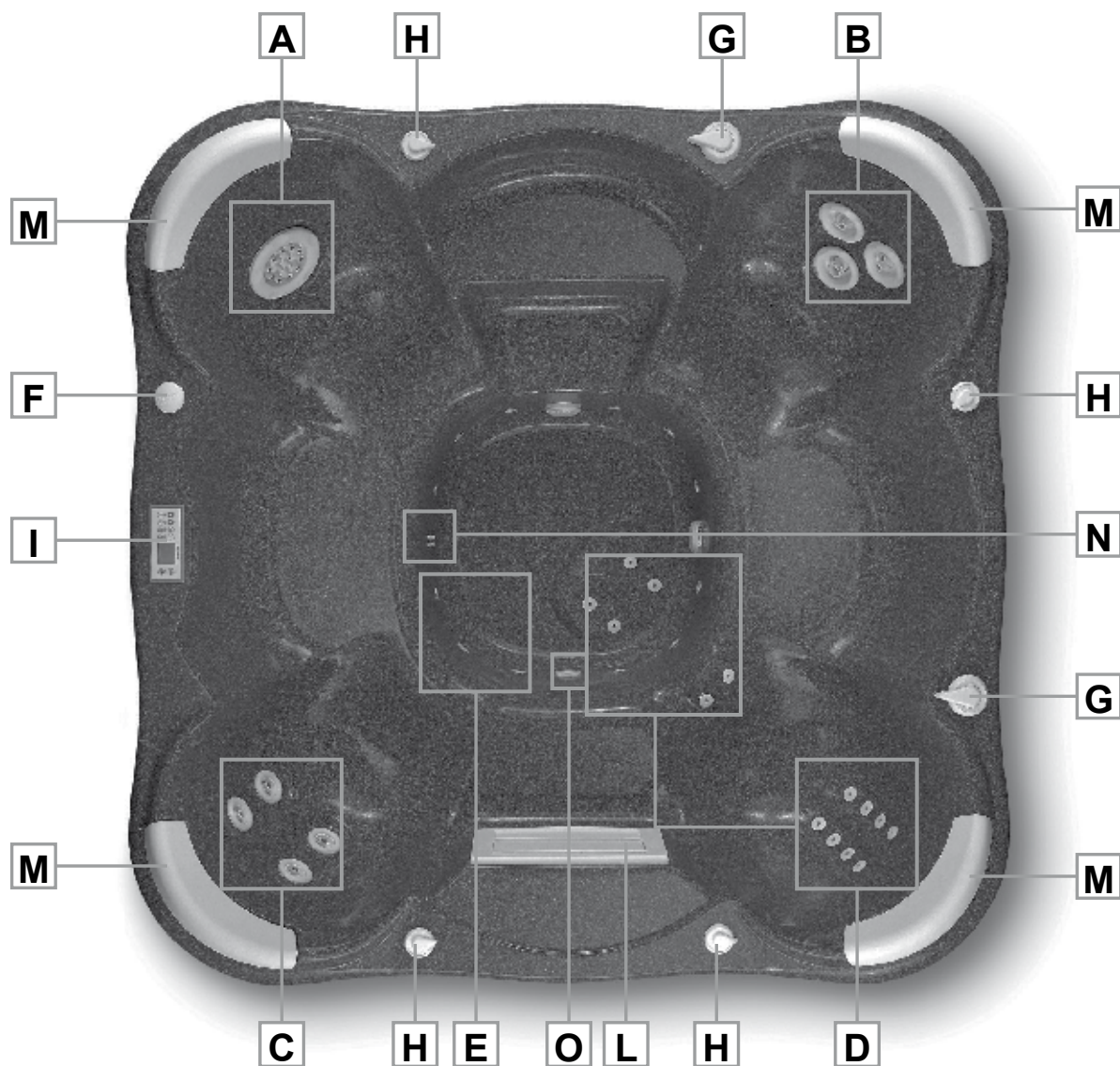

**A - Power Jet:** E' il jet con l'azione massaggiante più profonda ed energica. Trova un paragone nei più potenti fenomeni naturali, come le cascate o i torrenti.

**B - Tris Roto Jet:** Tre Jet tutti orientabili. I primi due in alto consentono di ruotare gli ugelli per la creazione di uno speciale effetto vortice; quello inferiore è direzionale, come un jet idromassaggio ad alta portata. In tutti la portata del flusso si può regolare con una semplice rotazione della ghiera esterna.

**C - Multi Roto Jet:** Quattro jet tutti orientabili e di ampia portata. Consentono di ruotare gli ugelli per la creazione di uno speciale effetto vortice. Ideali per il massaggio delle spalle e della zona lombare, offrono la possibilità di regolare il flusso con una semplice rotazione della ghiera esterna.

- D - Stream jet:** Quattordici jet per avvolgere il corpo con un flusso benefico e bilanciato; il piccolo raggio d'azione di ogni jet moltiplicato per il grande numero dà come risultato un idromassaggio diffuso, molto rilassante.
- E - Air Jet:** Dodici Jet per l'erogazione di sola aria, per ossigenare l'acqua e stimolare l'epidermide, rendendola più vitale. In sinergia con essenze profumate (da inserire nell'apposito dispenser) solleticano l'olfatto realizzando i più benefici principi dell'aromaterapia.
- F - Aromaterapia:** Secondo i principi dell'aromaterapia, le essenze profumate, oltre a recare un piacere immediato all'olfatto, stimolano determinati recettori nel cervello e sono in grado di modificare in positivo il nostro umore, regalandoci serenità, allegria, concentrazione, a seconda della loro diversa natura. Le essenze preparate per la Minipiscina Teuco sono sicure per la pelle, mantengono l'acqua limpida e non lasciano tracce né schiuma nella vasca.
- G - Manopola deviatore:** Permette di deviare il flusso d'acqua da un massaggio all'altro della minipiscina.
- H - Manopola selettore:** Permette di selezionare la potenza dell'idromassaggio parzializzando la quantità di aria.
- I - Pannello di comando elettronico:** Un sistema semplice da usare, per controllare continuamente le funzioni attivate e la loro programmazione.
- L - Skimmer:** Questo dispositivo cattura le impurità in superficie e le raccoglie nello speciale sistema filtrante.
- M - Poggiatesta anatomico:** Morbido e dal design ergonomico, consente ad ogni ospite della Minipiscina Teuco di rilassarsi tenendo una posizione della testa comoda e corretta.
- N - Cromoexperience:** Anche di sera la vostra Minipiscina Teuco sarà uno spettacolo, con la cromoexperience che crea giochi di luce disegnando sulla superficie dell'acqua affascinanti contrasti.
- O - Trattamento acqua:** L'acqua viene continuamente filtrata e sanificata con ozono tramite un apposito circuito sempre attivo anche in condizione di stand-by (minipiscina alimentata elettricamente).  
La generazione di ozono viene interrotta per 40 min. dal momento in cui una qualsiasi delle funzioni della minipiscina viene attivata.

## SPECIFICHE DEL PANNELLO DI COMANDO

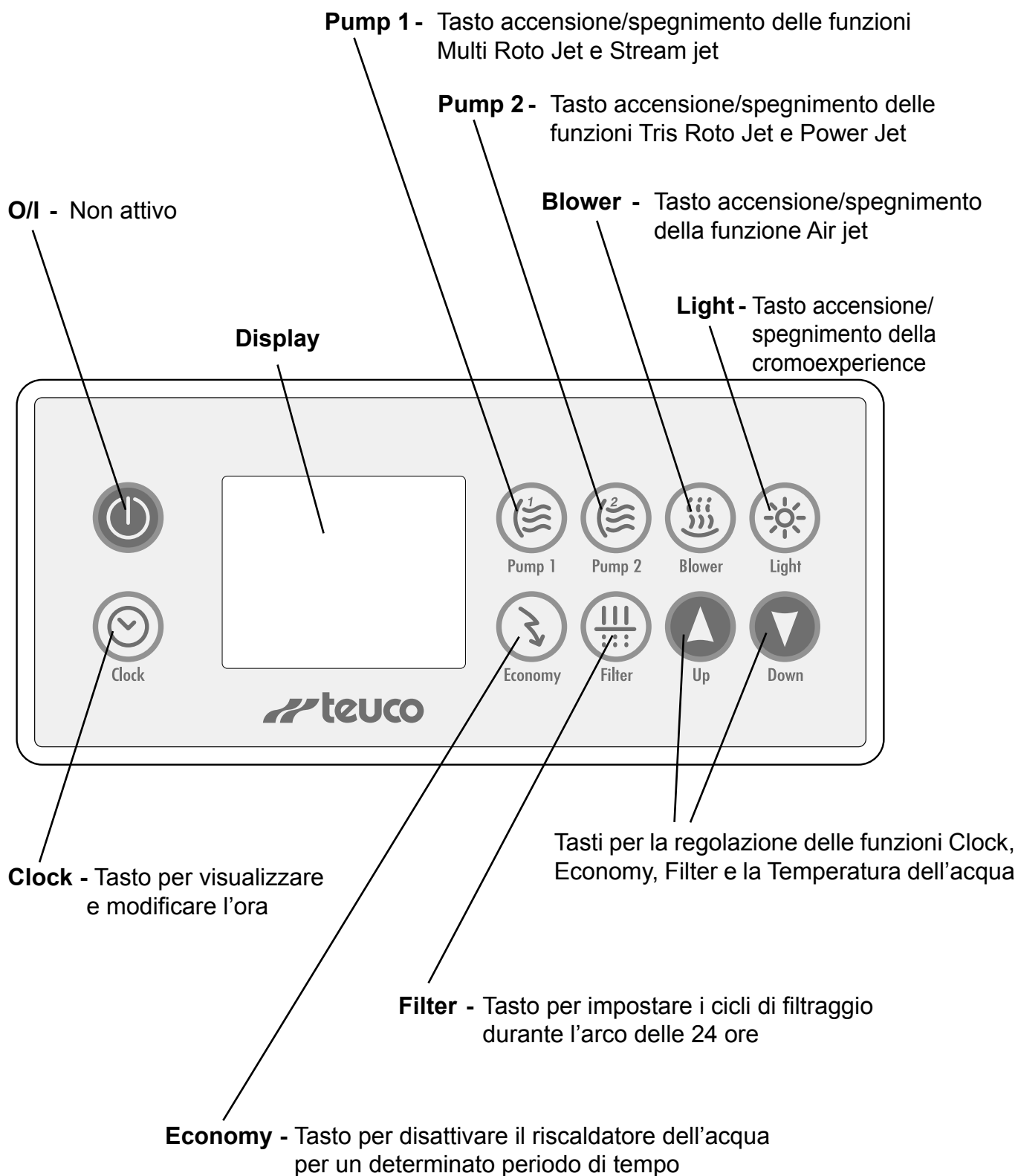

## PRIMO AVVIAMENTO

### 1 - TOGLIERE LA COPERTURA DALLA MINIPISCINA

Togliere la copertura sganciando le cinghie di tenuta poste sugli angoli della minipiscina.

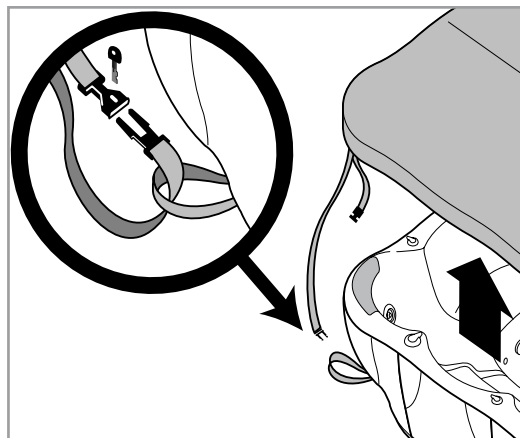

### 2 - RIEMPIRE LA MINIPISCINA

Riempire la minipiscina fino al livello indicato sullo skimmer.

L'acqua di carico non deve superare i 35° C.

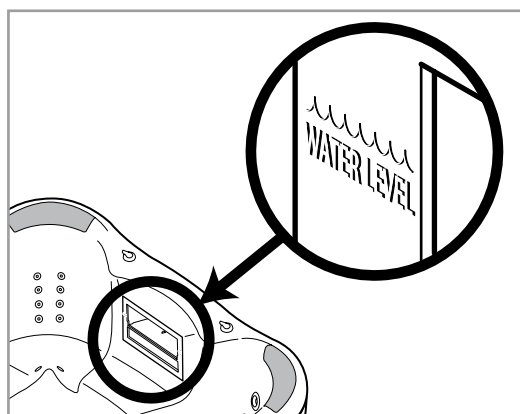

### 3 - DARE TENSIONE ALL'IMPIANTO

**ATTENZIONE: Dare tensione all'impianto solo dopo aver riempito d'acqua la minipiscina.**

Posizionare in "ON" l'interruttore generale predisposto in fase di installazione.

Verificare il buon funzionamento dell'interruttore differenziale, predisposto durante la preinstallazione, premendo il pulsante di prova che deve scattare.

Riarmare l'interruttore dopo il suo intervento.

Si avvia automaticamente la pompa di ricircolo.

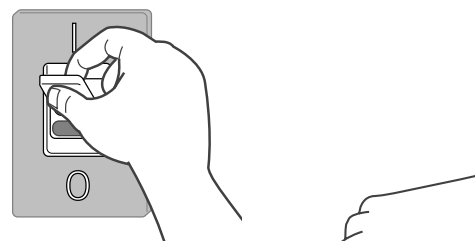

Avviare immediatamente gli impianti idromassaggio premendo i tasti Pump1 e Pump2 sul pannello di comando.

Aprire tutti i Jet e controllare che non vi siano perdite di acqua dalle connessioni idrauliche e tutto funzioni regolarmente; a questo punto è possibile spegnere le pompe.

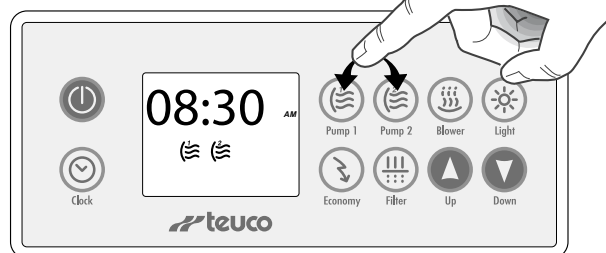

### 4 - TRATTAMENTO DELL'ACQUA

Effettuare il trattamento dell'acqua usando i prodotti forniti da Teuco come descritto nel manuale allegato.

Possono comunque essere utilizzati prodotti equivalenti.

**Controllare che il valore del Ph dell'acqua sia compreso tra 7,2 e 7,6 e la quantità di cloro sia tra 1 e 1,5 ppm.**

Il controllo chimico del Ph e della quantità di Cloro presente nell'acqua deve essere effettuato frequentemente per garantire la qualità dell'acqua ed il corretto funzionamento dell'impianto.

## PUMP 1

Premere il tasto "Pump 1" per attivare le funzioni Multi Roto Jet e Stream jet.

L' icona  è accesa.

Premere per la seconda volta "Pump 1" per terminare anticipatamente i massaggi.

L' icona  è spenta.

Utilizzare la manopola **DEVIATORE (G)** per deviare o parzializzare il flusso dell'acqua dalla funzione Multi Roto Jet a Stream jet .

Dopo 20 minuti di funzionamento continuato la funzione si spegne automaticamente.

Utilizzare le manopole **(H)** per aumentare o diminuire la potenza dei jet.

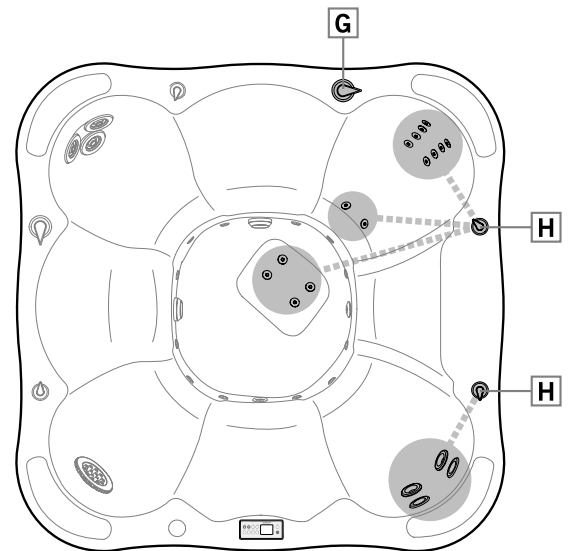
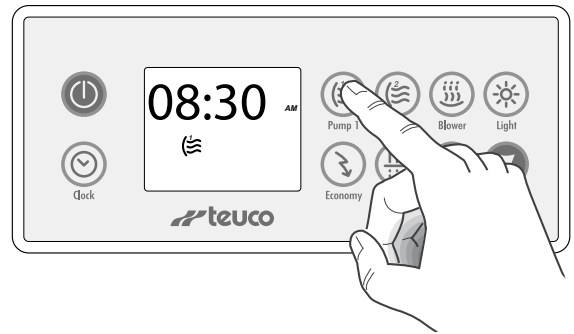

## PUMP 2

Premere il tasto "Pump 2" per attivare le funzioni Tris Roto Jet e Power Jet. L' icona  è accesa.

Per terminare anticipatamente la funzione premere una volta il tasto "Pump 2". L' icona  è spenta.

Utilizzare la manopola **DEVIATORE (G)** per deviare o parzializzare il flusso dell'acqua dalla funzione Tris Roto Jet a Power Jet.

Dopo 20 minuti di funzionamento continuato la funzione si spegne automaticamente.

Utilizzare le manopole **(H)** per aumentare o diminuire la potenza dei jet.

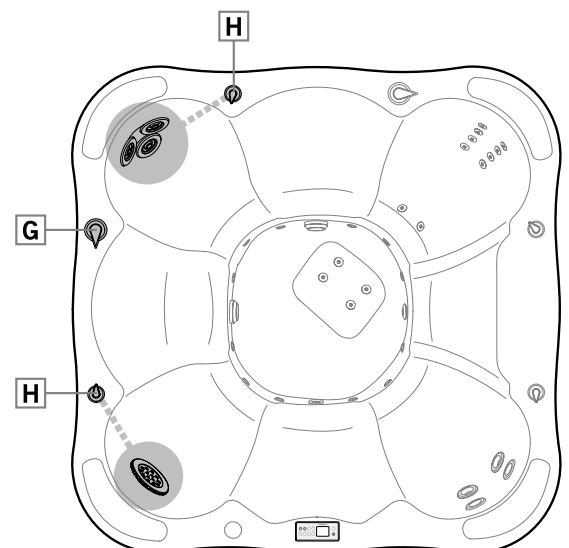
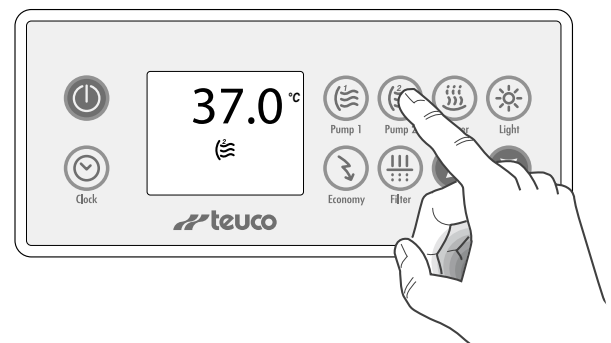

## AIR JET

Premere il tasto "Blower" per attivare la funzione Air jet. L' icona  è accesa.

Per terminare anticipatamente la funzione premere una volta il tasto "Blower". L' icona  è spenta.

Dopo 20 minuti di funzionamento continuato la funzione si spegne automaticamente.

## AROMATERAPIA

La Teuco fornisce per la minipiscina delle essenze che non lasciano schiuma, mantengono l'acqua limpidissima e sono sicure per le superfici della vasca e per la pelle.

L'essenza va inserita o sostituita nel **DISPENSER (F)** sempre con la funzione Air Jet spenta.

Svitare il tappo di sicurezza, inserire l'essenza e richiudere.

Accendere la funzione Air Jet per diffondere l'essenza.

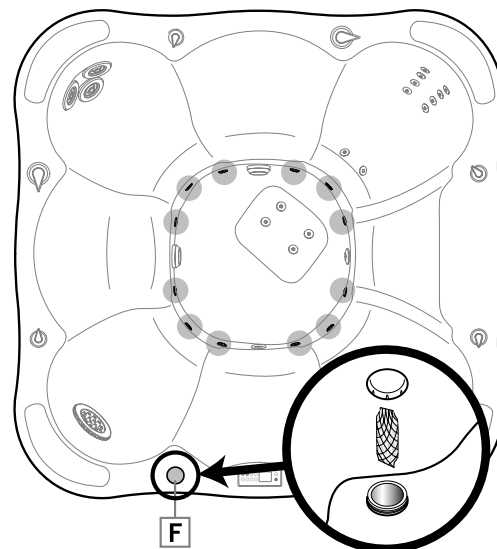
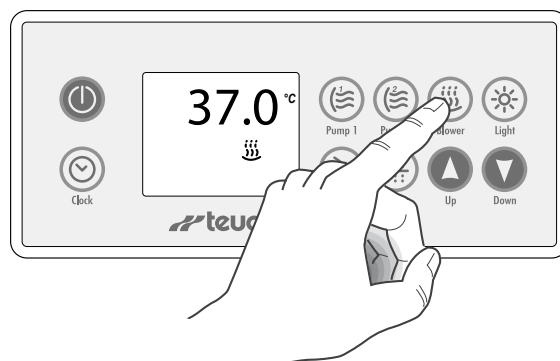

## REGOLAZIONE DELLA TEMPERATURA DELL'ACQUA

Premere i tasti "▲" e "▼" per impostare la temperatura dell'acqua nella minipiscina. Durante la regolazione sul display compare "  ".

La temperatura può essere impostata tra 15 °C e 40 °C.

Se la temperatura dell'acqua nella minipiscina è minore rispetto a quella impostata si attiva il riscaldatore. Sul display compare "  " fino a quando la temperatura dell'acqua non raggiunge quella impostata.

Se durante il funzionamento del riscaldatore si attivano altre funzioni, il riscaldatore può essere parzializzato dal sistema per limitare i consumi energetici. Il lampeggio del "  " indica che il riscaldatore è temporaneamente parzializzato.

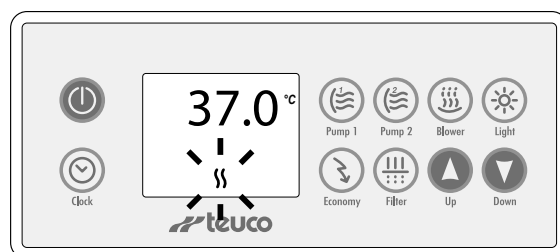
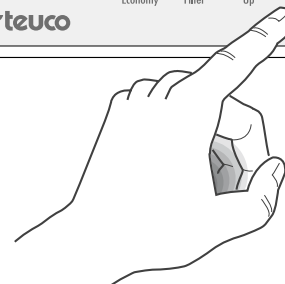
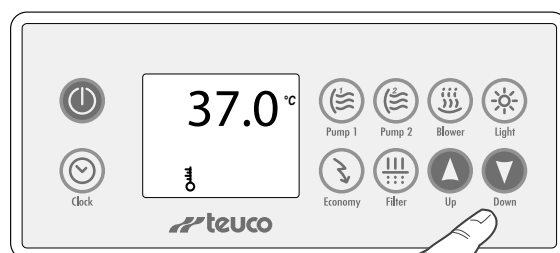

Il riscaldatore può accendersi indipendentemente dalle impostazioni utente allorquando i sensori ravvisino la possibilità di gelo dell' acqua o temperature troppo basse della stessa



## ECONOMY

Questa funzione permette di programmare la parzializzazione del riscaldatore, quando non si prevede di utilizzare la piscina. Il riscaldatore potrebbe avviarsi ugualmente se la temperatura dell'acqua scende sotto i 15° oppure nel caso di rischio gelo. Premere il tasto "Economy" la prima volta per impostare la durata della funzione "Economy" (spegnimento del riscaldatore).

Il display visualizza "Ed" seguito da un numero che indica la durata preimpostata per la funzione Economy. Premere i tasti "▲" e "▼" per variare la durata della funzione Economy (da 0 a 24 ore).

Premere il tasto "Economy" la seconda volta per impostare l'orario di avvio della funzione Economy, il display visualizza 00:00. Premere i tasti "▲" e "▼" per impostare l'ora prescelta per l'avvio della funzione. Premere "Economy" e poi i tasti "▲" e "▼" per impostare i minuti dell'ora prescelta per l'avvio della funzione Economy. Premere il tasto "Economy" per terminare la programmazione. Una volta impostata la funzione Economy viene ripetuta automaticamente ogni 24 ore. Quando la funzione Economy è attiva l'icona > è accesa a luce fissa.

L'attivazione di pompe idromassaggio sospende la funzione Economy per 40 minuti dopo lo spegnimento delle stesse. Durante questo tempo l'icona > lampeggia.

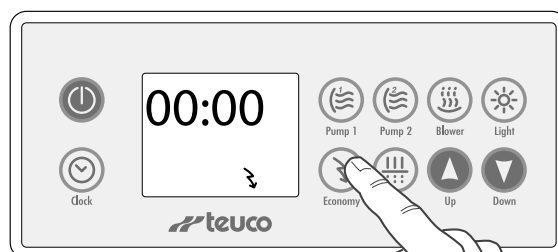
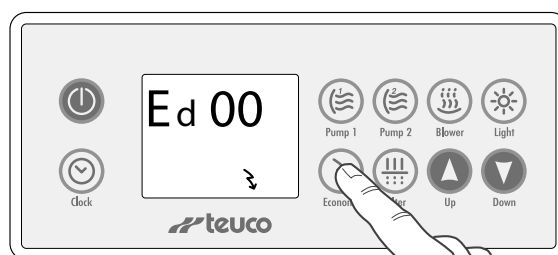

## FILTER

Questa funzione permette di programmare il numero dei cicli di filtraggio nelle 24 ore successive.

Ogni filtraggio ha una durata variabile da 2 a 4 minuti.

Premere il tasto "Filter", il display visualizza P 01.

Premere i tasti "▲" e "▼" per impostare il numero dei cicli (1, 2, 3, 4, 6, 8, 12, 24).

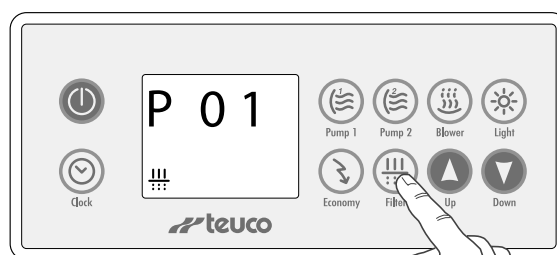

- Per **anticipare l'avvio della funzione** premere nuovamente il tasto "Filter".

Il ciclo di filtraggio ha durata di 2 minuti con l'attivazione delle varie funzioni utili al rimescolamento dell'acqua. La funzione potrebbe richiedere qualche minuto per attivarsi, in funzione di altre priorità gestite dal sistema elettronico di controllo.

## ACCELERAZIONE DEL FILTRAGGIO

Questa operazione è utile dopo un utilizzo intenso della minipiscina o per mescolare velocemente i prodotti per il trattamento dell'acqua.

Premere il tasto "Pump 1" per 5 secondi.

Il display visualizza B 00.

Si attivano una o più pompe per potenziare il filtraggio e mescolare l'acqua. La funzione rimane attiva/visualizzata per 45 minuti.

L'attivazione di una pompa disattiva prematuramente la funzione.

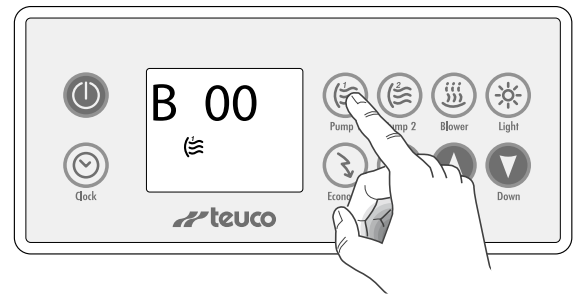

## CLOCK

Premere il tasto "Clock" per visualizzare l'ora.

### IMPOSTARE L'ORA ESATTA

Tenere premuto il tasto "Clock" per impostare l'ora esatta (la cifra delle ore lampeggia).

Premere i tasti "▲" e "▼" per impostare la cifra delle ore.

Premere nuovamente il tasto "Clock" per impostare i minuti (la cifra dei minuti lampeggia).

Premere i tasti "▲" e "▼" per impostare la cifra dei minuti.

Premere nuovamente il tasto "Clock" per terminare l'impostazione.

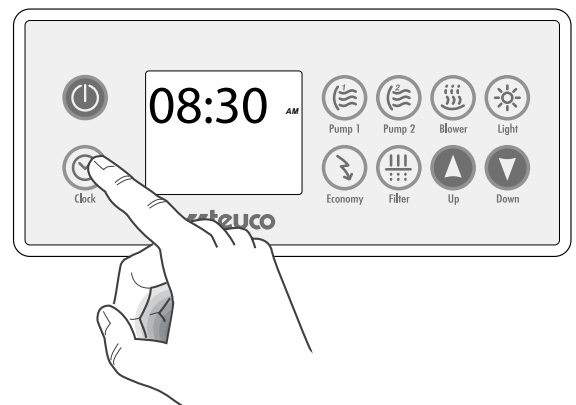

## LIGHT

Premere il tasto "Light" per accendere la cromoexperience all'interno della minipiscina, si accende la spia di segnalazione.

La cromoterapia inizia a funzionare proponendo una rotazione di colori a intervalli di circa 10 secondi.

I colori sono: Bianco - Rosa - Rosso - Arancio - Giallo - Verde - Ciano - Blu - Viola.

Qualora si voglia selezionare una illuminazione fissa nel colore desiderato e a tempo indeterminato, spegnere e riaccendere entro 2 secondi la funzione luce durante la visualizzazione del colore scelto.

Premere nuovamente il tasto "Light" per spegnere la cromoexperience.



## BLOCCO DEL PANNELLO DI COMANDO

Questa funzione permette di bloccare parzialmente o totalmente i tasti del pannello di comando.

### BLOCCO PARZIALE:

Premere per 5 secondi il tasto "Economy" per bloccare la tastiera eccetto i tasti Pump 1, Pump 2, Blower, Light.

Il display visualizza "LocP". In questo modo non è possibile modificare le impostazioni effettuate.

Sul display resta visualizzato il simbolo "⏸".

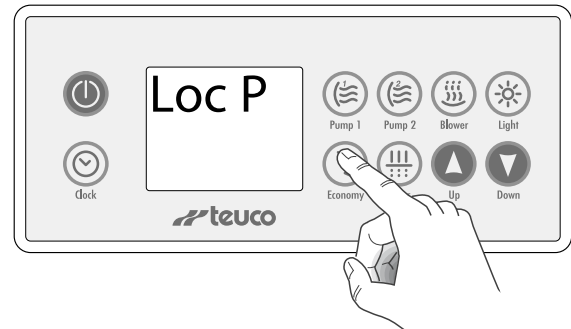

Per *sbloccare* il pannello di comando premere nuovamente il tasto "Economy" per 5 secondi; il display visualizza "ULOC".



- Nel caso di interruzioni dell' alimentazione elettrica il blocco della tastiera viene rimosso

### BLOCCO TOTALE:

Premere per 10 secondi il tasto "Economy" per bloccare tutta la tastiera.

Il display visualizza prima "LocP" e poi "LocF".

Rilasciare il tasto.

In questo modo la tastiera è bloccata ma il ricircolo e tutte le programmazioni rimangono attive.

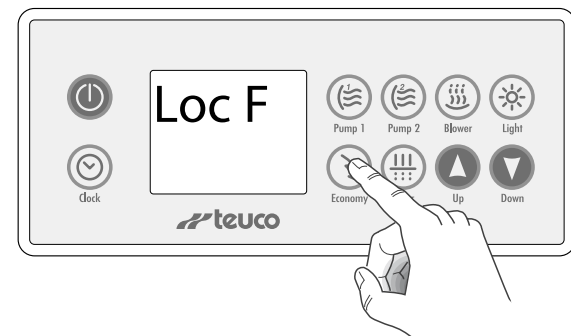

Per *sbloccare* il pannello di comando premere nuovamente il tasto "Economy" per 5 secondi.



-Nel caso di interruzioni dell' alimentazione elettrica il blocco della tastiera viene rimosso

## DISPLAY INVERTITO

E' possibile invertire il display in modo che sia leggibile sia dall'interno che dall'esterno della minipiscina.

Tenere premuto il tasto "Luce" per 5 secondi per invertire il display.

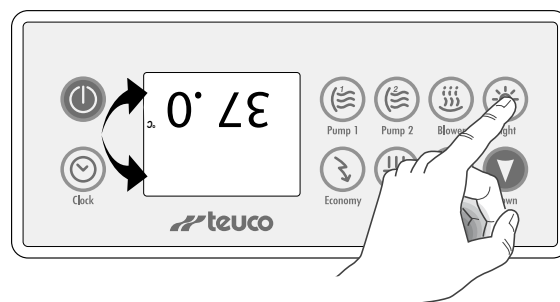

## COPERTURA DELLA MINIPISCINA

Tenere sempre coperta la minipiscina (quando non viene utilizzata) in modo da ridurre le perdite di calore, l'evaporazione e per evitare che l'acqua si sporchi.

La copertura deve essere agganciata con le cinghie di tenuta e eventualmente chiusa a chiave per una maggiore sicurezza.

**La copertura non é concepita per sostenere pesi.  
Non sedersi, camminare o sdraiarsi sulla  
copertura.**

**Non depositarvi oggetti.**

**Si consiglia che la movimentazione della  
copertura termica sia eseguita da almeno due  
persone.**

**Si raccomanda di sollevarla e trasportarla  
utilizzando esclusivamente le apposite maniglie.**

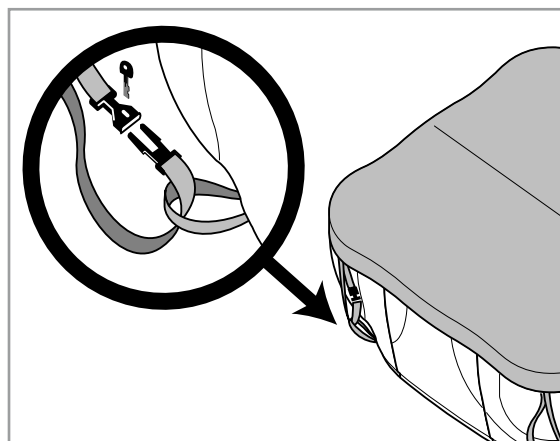

## PULIZIA DELLE SUPERFICI

Vedi manuale ISTRUZIONI PER LA PULIZIA allegato al prodotto.

## PULIZIA DEI FILTRI / BLOCCO FUNZIONI

Ogni due settimane, oppure nell' eventualità che sul display compaia la scritta "CLE" bisogna pulire i filtri.

**Se è necessario pulire i filtri più frequentemente. Tenere premuto il tasto "Filter" per 5 secondi fino alla comparsa della scritta "SBY 60" sul display del pannello di comando. La cifra a destra della scritta SBY indica il numero dei minuti residui durante i quali la funzione rimane operativa.**

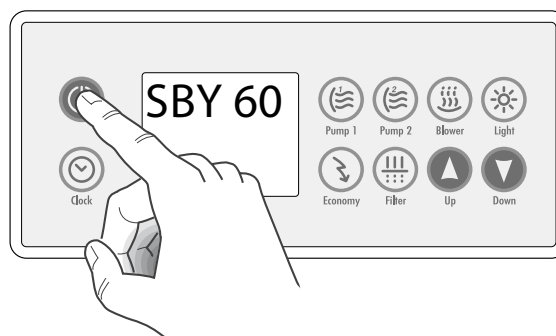

Pulire i filtri con un getto di acqua forte (se necessario utilizzare un idropulitrice).

**Sostituire i filtri non appena compaiono segni evidenti di degrado.**

**I filtri di ricambio sono in vendita presso i Rivenditori Autorizzati Teuco.**

**Dopo aver pulito o sostituito i filtri rimontare tutti i componenti prima di riavviare la minipiscina.**

**Per riattivare il funzionamento della piscina premere il tasto "Filter" per 5 secondi.**

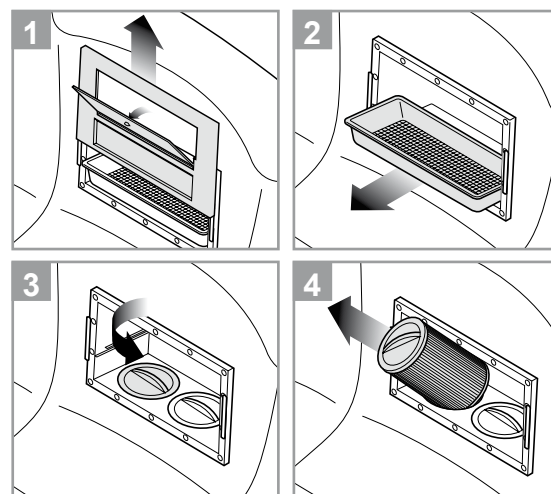

Nota : se la funzione "Stand by" viene attivata quando il riscaldatore è in funzione, il blocco del funzionamento richiede un tempo di attesa di 30 secondi per realizzarsi. Attendere lo spegnimento della pompa prima di rimuovere i filtri.



Nota : il tempo a disposizione per la pulizia dei filtri con il blocco è di 60 minuti. Qualora si effettuino interventi che richiedano un tempo maggiore, togliere tensione all' impianto.

## MESSA A RIPOSO INVERNALE

La piscina è dotata di sistemi che permettono il suo utilizzo sia in estate che in inverno.

Per evitare il congelamento degli impianti la minipiscina piena deve essere sempre collegata alla rete elettrica in modo da consentire alla “protezione antigelo” di attivarsi se la temperatura dell’acqua dovesse scendere sotto i 5° C.

Tale funzione attiva in alternanza il riscaldatore e le pompe idromassaggio fino a quando la temperatura dell’acqua non raggiunge i 7°C.

Se non si vuole utilizzare la minipiscina durante l’inverno, questa va vuotata completamente nel modo seguente:

- togliere corrente alla minipiscina
- aprire la valvola di scarico
- aprire il rubinetto di spurgo posto vicino all’unità di potenza
- svitare i tappi di drenaggio previsti sulle pompe
- con un aspiratore di liquidi raccogliere l’acqua presente sul fondo della minipiscina e sui jet della funzione AIR JET.
- aprire il tappo di drenaggio previsto sulle pompe oppure allentare le ghiere per svuotare le pompe. Levare e pulire i filtri conservandoli in un luogo asciutto.

Coprire la minipiscina con la copertura in dotazione per evitare che si sporchi.

Prima di usare nuovamente la Minipiscina Teuco dopo il riposo invernale procedere come descritto al PRIMO AVVIAMENTO.

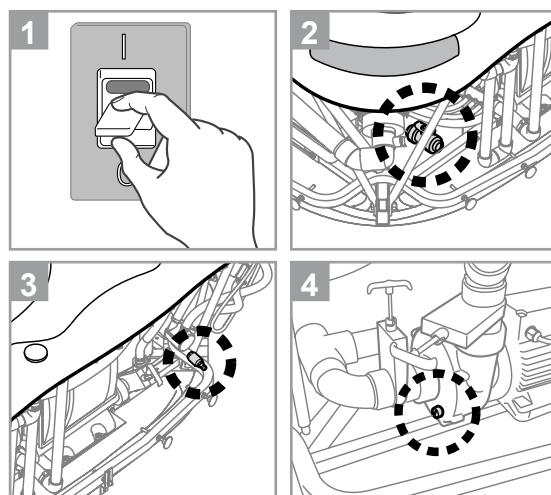
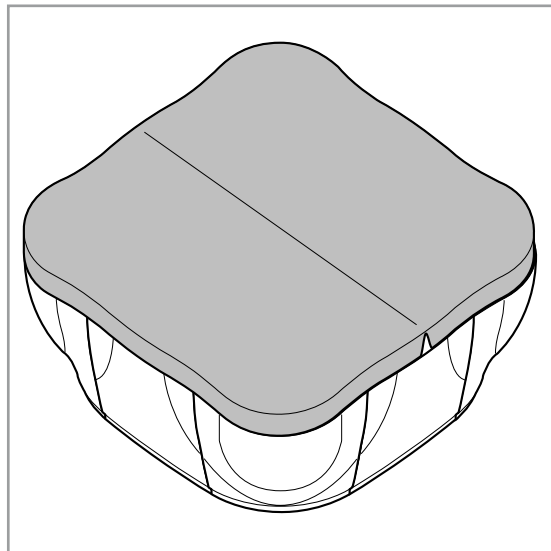

Se qualcosa non dovesse funzionare regolarmente (Es.: sostituzione della lampada del faro subacqueo) telefonare direttamente al Centro Assistenza Tecnica Autorizzato più vicino (vedere elenco allegato).

## MESSAGGI DI DIAGNOSI

L'apparecchio è dotato di diversi sistemi di sicurezza che controllano il corretto funzionamento dell'impianto. In caso di malfunzionamento il sistema interviene disattivando la funzione in corso e il display visualizza il tipo di errore rilevato.

ANOMALIA	CAUSA	COSA FARE
» <b>CLE</b>	Filtri sporchi o intasati.	Pulire i filtri.
» <b>HO</b> - La temperatura dell'acqua nella minipiscina ha superato 44°C.	Temperatura dell'acqua nella minipiscina troppo elevata.	Impostare una temperatura più bassa e attendere il raffreddamento dell'acqua. <i>Se l'anomalia persiste chiamare l'Assistenza Tecnica Autorizzata.</i>
» <b>HOH</b> - La temperatura dell'acqua nel riscaldatore ha superato 51°C.	Improvvisa mancanza di corrente durante il riscaldamento dell'acqua, temperatura dell'acqua troppo alta.	Togliere tensione alla minipiscina e aspettare che l'acqua si raffreddi (circa 2 ore). Ridare tensione all'impianto e <i>se l'anomalia persiste chiamare l'Assistenza Tecnica Autorizzata.</i>
» <b>FLO</b> - Il sistema non rileva flusso d'acqua nel circuito di ricircolo.	Valvole delle pompe chiuse o filtro intasato.	Controllare che le valvole delle pompe siano aperte; pulire i filtri. Togliere e ridare tensione. <i>Se l'anomalia persiste chiamare l'Assistenza Tecnica Autorizzata.</i>
» <b>FLC</b>	Problema al pressostato.	Togliere e ridare tensione all'impianto. Se il problema persiste chiamare l'Assistenza Tecnica.
» <b>rPF</b>	Problema sulla sonda di temperatura.	Chiamare l'Assistenza Tecnica Autorizzata.
» <b>H2O</b>	Livello acqua troppo basso.	Aggiungere acqua e <i>se l'anomalia persiste chiamare l'Assistenza Tecnica Autorizzata.</i>
» <b>HPF</b>	Problema sonda di temperatura di sicurezza.	Chiamare assistenza tecnica autorizzata.

## ELIMINAZIONE DI GRAFFI SCALFITTURE E BRUCIATURE DA SIGARETTA

Accertarsi anzitutto che il graffio o la bruciatura abbia compromesso solo in superficie il materiale acrilico.

Questa riparazione deve essere eseguita da personale tecnico autorizzato.

