



VR-600M

Voice Recorder Digitale MP3/WMA

Digital MP3/WMA Voice Recorder

Grabador de voce MP3/WMA digital



Manuale istruzioni

User's manual

Manual de uso



Note:

- H Se si prevede di non utilizzare l'apparecchio per un lungo periodo di tempo, portare l'interruttore di alimentazione in posizione di spegnimento.
- H Non utilizzare l'apparecchio in luoghi estremamente caldi, freddi, polverosi o umidi.
- H Evitare di far cadere l'apparecchio.
- H La durata della batteria può variare a seconda delle condizioni d'uso e dei modelli.
- H Qualora si verificassero delle anomalie nel funzionamento dell'apparecchio (come ad esempio spegnimento della retroilluminazione del display, mancato funzionamento dell'altoparlante o impossibilità di effettuare una registrazione), spegnere l'apparecchio, attendere qualche secondo e quindi riaccenderlo.
- H Nei seguenti casi la batteria deve essere ricaricata:
 - * Nel display viene visualizzato il simbolo “” (batteria scarica).
 - * L'azionamento dei comandi non produce alcun effetto.
 - * L'apparecchio non funziona normalmente.

Informazioni importanti:

- Prima di iniziare ad utilizzare l'apparecchio, leggere tutte le istruzioni riportate in questo manuale.
- Non si assume alcuna responsabilità per eventuali danni diretti o indiretti derivanti da uso improprio.
- Utilizzare l'apparecchio con cura e attenzione, ed eseguire regolarmente il backup dei file che vi vengono registrati.

- Il contenuto del presente manuale può essere soggetto a modifiche in caso di variazione delle caratteristiche dell'apparecchio.
- Le caratteristiche tecniche sono soggette a modifiche e miglioramenti senza obbligo di preavviso.
- Se l'impostazione o l'utilizzo dell'apparecchio dovessero differire da quanto riportato nel presente manuale, accedere al nostro sito web www.melchioni.it per ottenere le informazioni più aggiornate.

- Funzione di registrazione one-button, attivabile azionando un unico pulsante.
- Possibilità di impostazione dell'ora di inizio e della durata della registrazione.
- Funzione di registrazione con controllo vocale.
- Possibilità di registrazione di telefonate.
- Doppio microfono incorporato. Registrazione vocale di qualità elevata.
- Indicazione in tempo reale della durata della registrazione.
- Batteria incorporata ricaricabile al litio.
- Supporto di vari formati audio: MP3, WMA, WMV, ecc.
- Funzione di ripetizione della lettura di una sezione A-B.
- Supporto di Windows 98/ME/2000/XP (richiede driver per Windows 98), Mac OS X e Linux Kernel 2.4.2 e versioni successive.

DESCRIZIONE DELL'APPARECCHIO

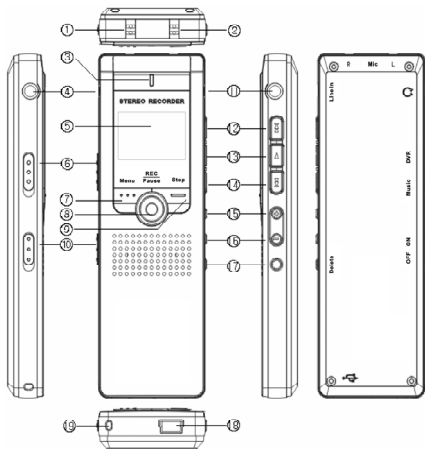

1. Microfono incorporato (canale di sinistra)
2. Microfono incorporato (canale di destra)
3. Indicatore luminoso di registrazione in corso
4. Uscita auricolari
5. Display LCD
6. Selettore "One-Touch-Recording"
7. Pulsante di visualizzazione dei menu
8. Pulsante di registrazione/pausa
9. Pulsante di stop
10. Selettore di accensione/spengimento
11. Ingresso audio di linea
12. Selezione brano precedente / Ricerca veloce all'indietro [y ◀◀]
13. Lettura / Pausa [▶]
14. Selezione brano successivo / Ricerca veloce in avanti [▶▶ y]
15. Pulsante aumento volume
16. Pulsante abbassamento volume
17. Pulsante cancellazione
18. Porta USB
19. Anello fissaggio cinghietto

INDICAZIONI NEL DISPLAY LCD

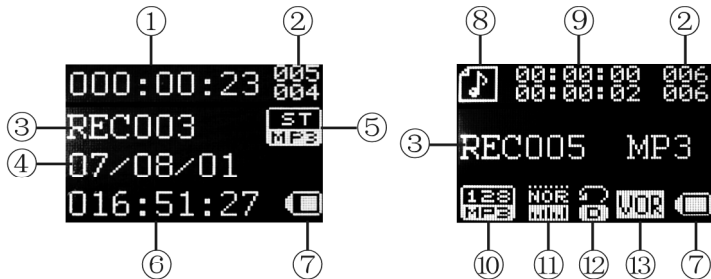

- | | | |
|-------------------------------|---------------------------------------|--|
| 1. Durata della registrazione | 6. Autonomia residua di registrazione | 10. Formato della riproduzione |
| 2. Numero del file | 7. Livello di carica della batteria | 11. Equalizzazione |
| 3. Nome del file | 8. Modalità di riproduzione | 12. Modalità di ripetizione della lettura |
| 4. Data della registrazione | 9. Durata della riproduzione | 13. Attivazione della registrazione con controllo vocale |

I. Funzioni operative di base

1. Alimentazione

L'apparecchio è alimentato tramite la batteria ricaricabile incorporata. Quando nel display viene visualizzata l'indicazione “”, la batteria deve essere ricaricata.

Ricarica della batteria

La batteria dell'apparecchio si può ricaricare in due modi:

- 1) Collegando l'adattatore caricabatteria ad una presa di corrente e alla porta USB dell'apparecchio.
 - 2) Collegando l'apposito cavetto alla porta USB di un personal computer e alla porta USB dell'apparecchio.
- In entrambi i casi, l'indicatore del livello di carica della batteria evidenzia che la ricarica è in corso. La ricarica completa richiede dalle 3 alle 5 ore.

Note

- (1) Mentre è in corso la ricarica della batteria, l'apparecchio deve essere acceso.
- (2) Si consiglia di prolungare la ricarica per circa 1 o 2 ore dopo che l'indicatore segnala il raggiungimento della carica.

2. Accensione/spengimento

1. Per accendere l'apparecchio, portare il selettore di accensione in posizione “ON”.
2. L'apparecchio si accende, e display LCD vengono visualizzati dapprima il logo di avvio, e quindi il menu principale.

Dopo che l'apparecchio è stato acceso, per attivarlo o per porlo in standby si può utilizzare il pulsante “▶”.

Standby: premere a lungo il pulsante “▶”, in modo che nel display compaia l'indicazione “BYE BYE”.

Attivazione: premere a lungo il pulsante “▶”, in modo che nel display LCD venga visualizzato il logo di avvio, e venga richiamata la modalità operativa che era impostata al precedente spegnimento.

Note

- (1) Se l'orario di spegnimento viene raggiunto mentre l'apparecchio si trova in pausa o in stop, l'apparecchio si spegne automaticamente.
- (2) Se si spegne l'apparecchio utilizzando il selettore laterale, alla successiva riaccensione si dovranno reimpostare le impostazioni, come ad esempio quella dell'ora.

3. Selezione della modalità di funzionamento e pulsante multifunzione “One-Button-Recording”

1. Selezione della modalità di funzionamento.

L'apparecchio prevede due modalità: “Record Mode” (Registrazione) e “Music Mode” (riproduzione di musica).

La modalità di registrazione si suddivide a sua volta in: “Record Mode” (Registrazione normale) e “Voice Mode” (riproduzione delle registrazioni vocali).

La modalità di riproduzione di musica si suddivide a sua volta in: “Music Mode” (riproduzione di musica) e “Setting Mode” (impostazione).

2. Pulsante multifunzione “One-Button-Recording”

□ Portando questo selettore dalla posizione “Music” alla posizione “Record”, l'apparecchio inizia immediatamente a registrare. Se l'apparecchio non si trovava in stop, la registrazione avrà inizio non appena verrà conclusa la funzione in corso. Se l'apparecchio si trovava in stop, la registrazione avrà immediatamente inizio.

• Portando questo selettore in posizione “Music”, l'apparecchio attiva la modalità operativa di riproduzione di musica. Tenendo premuto il pulsante “Menu” si può in questo caso commutare tra la modalità di riproduzione di musica e quella di impostazione.

— Portando questo selettore dalla posizione “Record” alla posizione “Music”, la registrazione eventualmente in corso si interromperà e verrà automaticamente memorizzata, dopo di che l'apparecchio attiverà la modalità di riproduzione di musica. Se invece non era in corso alcuna registrazione, l'apparecchio attiverà immediatamente la modalità di riproduzione di musica.

Nota

- (1) Dopo che si è premuto il pulsante “One-Button-Recording” nel display viene visualizzata l'indicazione “Please wait”. Mentre questa indicazione è presente nel display, non si deve azionare nessun pulsante dell'apparecchio.

II. Registrazione

1. Avvio della registrazione

1. Scegliere il formato della registrazione, come indicato nel relativo paragrafo “Scelta del formato della registrazione” alle pagine seguenti.
2. Portare il selettore “One-Button-Recording” dalla posizione “Music” alla posizione “Record”; l’apparecchio inizia immediatamente a registrare. Se l’apparecchio non si trovava in stop, la registrazione avrà inizio non appena verrà conclusa la funzione in corso. Se l’apparecchio si trovava in stop, la registrazione avrà immediatamente inizio.

2. Registrazione dai microfoni incorporati

1. Dare inizio alla registrazione.
Se l’apparecchio si trova in standby, per dare inizio alla registrazione premere il pulsante “REC/Pause”, in modo che l’indicatore luminoso di registrazione inizi a lampeggiare.
2. Attivare la pausa in registrazione
Per attivare la pausa in registrazione, premere il pulsante “REC/Pause” mentre la registrazione è in corso. Per riprendere la registrazione, premerlo di nuovo.
3. Memorizzazione del file
Per memorizzare il file della registrazione, premere il pulsante “Stop”.

Note

- (1) Se nel display viene visualizzata l’indicazione “Disk full”, significa che nel supporto di memoria non c’è spazio a sufficienza per altri file. In questo caso, si devono cancellare uno o più file memorizzati in precedenza.
 - (2) In ogni cartella può essere memorizzato un massimo di 200 file. Se nel display viene visualizzata l’indicazione “Directory full”, significa che la cartella di destinazione selezionata contiene già 200 file. In questo caso, si deve selezionare un’altra cartella.
4. Riproduzione del file
Per riprodurre il file della registrazione, premere il pulsante “▶”. L’apparecchio attiva automaticamente la modalità di funzionamento “Voice Mode” e inizia a riprodurre il file della registrazione.

5. Cancellazione dei file

1. Premere il pulsante “Delete” mentre l’apparecchio si trova in pausa o in stop, per entrare nel menu di cancellazione. Nel display vengono visualizzate le opzioni “Delete File” e “Delete All”.
2. Selezionare, per mezzo dei pulsanti “▶▶y” o “y◀◀”, l’opzione “Delete File” e “Delete All”.

a. Cancellazione di un singolo file

Per cancellare un singolo file, selezionare l’opzione “Delete File” e premere il pulsante “Menu”. Nel display vengono visualizzate le opzioni YES e NO. Selezionare, per mezzo dei pulsanti “▶▶y” o “y◀◀”, l’opzione desiderata, a seconda che si voglia rispettivamente cancellare il file o annullare l’operazione. Se si seleziona l’opzione YES, premere il pulsante “Menu” per confermare la cancellazione del file. Se si seleziona l’opzione NO, premere il pulsante “Menu” o il pulsante “▶” per tornare alla lettura. Se dopo che si è selezionata l’opzione NO non si preme alcun pulsante per circa 8 secondi, l’apparecchio torna automaticamente in pausa o stop.

b. Cancellazione di tutti i file

Per cancellare tutti i file, selezionare l’opzione “Delete All” e premere il pulsante “Menu”. Nel display vengono visualizzate le opzioni YES e NO. Selezionare, per mezzo dei pulsanti “▶▶y” o “y◀◀”, l’opzione desiderata, a seconda che si voglia rispettivamente cancellare tutti i file o annullare l’operazione. Se si seleziona l’opzione YES, premere il pulsante “Menu” per confermare la cancellazione di tutti i file. Se si seleziona l’opzione NO, premere il pulsante “Menu” o il pulsante “▶” per tornare alla lettura. Se dopo che si è selezionata l’opzione NO non si preme alcun pulsante per circa 8 secondi, l’apparecchio torna automaticamente in pausa o stop.

3. Attivazione del controllo vocale

Attivando il controllo vocale, le registrazioni si mettono automaticamente in pausa quando non viene rilevato alcun rumore, e riprendono quando viene rilevata una voce.

1. Premere il pulsante “Menu” per accedere al menu principale, quindi selezionare per mezzo dei pulsanti “▶▶y” o “y◀◀” l’opzione “Setting Mode”, e premere nuovamente il pulsante “Menu” per confermare.
2. Selezionare per mezzo dei pulsanti “▶▶y” o “y◀◀” l’opzione “VOR Control”, e premere nuovamente il pulsante “Menu” per confermare.

3. Selezionare, per mezzo dei pulsanti “▶▶y” o “y◀◀”, l’opzione “ON” oppure “OFF”, a seconda che si voglia attivare o disattivare il controllo vocale delle registrazioni.

Note

- (1) Il controllo vocale può essere attivato solo quando si seleziona il formato “Standard REC” o “Long REC”, e non è invece disponibile quando si seleziona il formato “Stereo REC”, mentre si registrano telefonate o quando si registrano file in formato MP3.
- (2) Quando si attiva il controllo vocale, nel display viene visualizzata l’indicazione “VOR”.

4. Scelta del formato della registrazione

1. Premere il pulsante “Menu” per accedere al menu principale, quindi selezionare per mezzo dei pulsanti “▶▶y” o “y◀◀” l’opzione “Setting Mode”, e premere nuovamente il pulsante “Menu” per confermare.
2. Selezionare per mezzo dei pulsanti “▶▶y” o “y◀◀” l’opzione “Record Type”, e premere nuovamente il pulsante “Menu” per confermare.
3. Selezionare il formato desiderato (vedere la tabella sottostante) e premere il pulsante “Menu” per confermare.

Formato registr.	Formato	Qualità di registr.	Cartella di destinazione	Nome file
Stereo REC	MP3	Eccellente	ROOT/DVR/STEREO	REC***.MP3
Standard REC	WAV	Buona	ROOT/DVR/SP	REC***.WAV
Long REC	REC	Standard	ROOT/DVR/LP	REC***.REC
Phone REC	MP3	Eccellente	ROOT/DVR/STEREO	TEL***.MP3

Nota

- (1) Se quando si memorizza un file di una registrazione non è già stata predisposta una cartella di destinazione adatta, l’apparecchio la crea automaticamente.

5. Riproduzione di una registrazione vocale

1. Mentre l'apparecchio si trova in stop ed è stata selezionata la modalità di funzionamento "Voice Mode", premere il pulsante "Menu" per accedere al menu principale.
2. Selezionare per mezzo dei pulsanti "▶▶y" o "y◀◀" l'opzione "Voice File", e premere nuovamente il pulsante "Menu" per confermare.
3. Selezionare il file desiderato e premere il pulsante "Menu" per confermare.

6. Programmazione di una registrazione con timer

1. Mentre l'apparecchio si trova in stop ed è stata selezionata la modalità di funzionamento "Voice Mode", premere il pulsante "Menu" per accedere al menu principale.
2. Selezionare per mezzo dei pulsanti "▶▶y" o "y◀◀" l'opzione "Record Time", e premere nuovamente il pulsante "Menu" per confermare.
3. Selezionare per mezzo dei pulsanti "▶▶y" o "y◀◀" l'opzione desiderata tra "Real Time", "Record Timer" o "Timer Length", e premere il pulsante "Menu" per confermare.
 - a. Opzione "Real Time" (regolazione dell'ora, necessaria per la visualizzazione dell'orologio e la programmazione del timer)
 1. Premere il pulsante "Menu" in modo da accedere alla schermata "Real Time":



2. Selezionare per mezzo dei pulsanti "+" o "-" l'indicazione dell'anno, in modo che inizi a lampeggiare, quindi impostare l'anno per mezzo dei pulsanti "▶▶y" o "y◀◀".
3. Premere il pulsante "+" per passare poi all'indicazione del mese, del giorno, delle ore, dei minuti e dei secondi, quindi impostare i valori per mezzo dei pulsanti "▶▶y" o "y◀◀".
4. Al termine, premere il pulsante "Menu" per confermare le impostazioni e uscire dalla schermata.

Nota

(1) Se dopo aver regolato l'ora si spegne l'apparecchio, la memorizzazione verrà cancellata e dovrà essere reimpostata.

b. Opzione "Record Timer" (programmazione della data e dell'ora di inizio della registrazione)

1. Premere il pulsante "Menu" in modo da accedere alla schermata "Record Timer":



2. La procedura di programmazione del timer è identica a quella di regolazione dell'ora, descritta alla pagina precedente: selezionare le indicazioni dell'anno, del mese, del giorno, delle ore, dei minuti e dei secondi, quindi impostare i valori per mezzo dei pulsanti "▶▶y" o "y◀◀" e al termine premere il pulsante "Menu" per confermare le impostazioni e uscire dalla schermata.

Nota

(1) Per predisporre l'apparecchio alla registrazione, premere il pulsante "REC/STOP". Se l'apparecchio non è predisposto, il simbolo della campana non viene visualizzato e la registrazione non sarà effettuata. Questa funzione è disponibile solo in modalità "DVR".



b. Opzione “Timer Length” (programmazione della durata della registrazione)

1. Premere il pulsante “Menu” in modo da accedere alla schermata “Timer Length”:

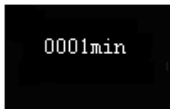

2. La durata preimpostata è di 1 minuto. Per impostare la durata desiderata, utilizzare i pulsanti “▶▶y” o “y◀◀”, e al termine premere il pulsante “Menu” per confermare l’impostazione e uscire dalla schermata.

7. Registrazione di una telefonata

1. Mentre l’apparecchio si trova in stop ed è stata selezionata la modalità di funzionamento “Voice Mode”, premere il pulsante “Menu” per accedere al menu principale.
2. Selezionare per mezzo dei pulsanti “▶▶y” o “y◀◀” l’opzione “Record Type”, e premere nuovamente il pulsante “Menu” per confermare.
3. Selezionare per mezzo dei pulsanti “▶▶y” o “y◀◀” l’opzione “Phone REC”, e premere il pulsante “Menu” per confermare.

Nota

- (1) Per poter registrare una conversazione telefonica è necessario selezionare l’opzione “Phone REC”, come indicato nel paragrafo precedente. Se si selezionano le opzioni “Standard REC” o “Long REC”, la registrazione non può essere effettuata. Nel corso della registrazione di una conversazione telefonica non è possibile attivare la funzione di controllo vocale (VOR).
4. Collegare l’apparecchio al telefono, secondo lo schema riportato nella pagina successiva. Le procedure operative sono le stesse già indicate nel caso della registrazione tramite i microfoni incorporati.

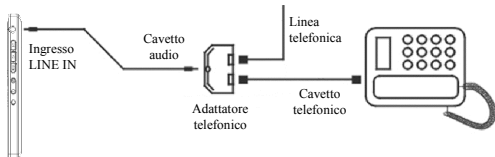

8. Trasferimento su un dispositivo esterno dei file registrati

Collegare il cavetto di collegamento audio all'uscita PHONES dell'apparecchio e al connettore di ingresso del dispositivo esterno, quindi premere contemporaneamente il pulsante "Stop" dell'apparecchio e il pulsante di registrazione del dispositivo esterno (si consiglia di effettuare un trasferimento di prova, in modo da verificare l'esecuzione della procedura).

Nota

(1) Se l'apparecchio viene spento accidentalmente mentre è in corso la registrazione, le registrazioni stesse andranno perse. Si raccomanda quindi di prestare attenzione all'utilizzo dell'apparecchio.

9. Conversione dei file dal formato REC al formato WAV

Il software contenuto nel CD di installazione che corredera l'apparecchio permette di effettuare la conversione dei file dal formato REC al formato WAV. Inoltre questo software permette di riprodurre file WAV e MP3.

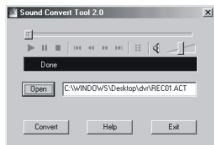
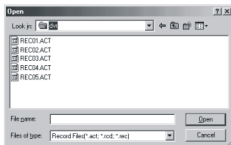
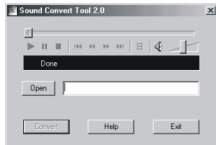

- 1) Lanciare l'applicazione "Sound Converter", quindi cliccare il pulsante "Open".
- 2) Selezionare i file REC che si desidera convertire.
- 3) Cliccare il pulsante "Convert", selezionare il percorso di destinazione e immettere i nomi dei file convertiti.

III. Modalità operativa "Music"

Controllare che il selettore "One-Button-Recording" sia in posizione "Music". Premere a lungo il pulsante "Menu", in modo da accedere alla schermata di selezione della modalità di funzionamento. Selezionare per mezzo dei pulsanti "▶▶y" o "y◀◀" l'opzione "Music Mode", e premere il pulsante "Menu" per confermare.

Nota

- (1) In questa modalità operativa si possono riprodurre unicamente i file che si trovano nella directory principale.

1. Riproduzione dei file

Mentre l'apparecchio si trova in pausa o in stop, premere il pulsante "▶" per dare inizio alla riproduzione.

2. Selezione dei file e ricerca veloce

Per accedere all'inizio del file precedente o successivo, premere brevemente il pulsante “y◀◀” o “▶▶y”. Per effettuare la ricerca veloce all'indietro o in avanti, mentre è in corso la riproduzione di un file, tenere premuto il pulsante “y◀◀” o “▶▶y”.

3. Regolazione del volume

Per aumentare o abbassare il volume, premere rispettivamente il pulsante “+” o “-”.

4. Ripetizione della lettura dei file

1) Procedura tramite menu.

Mentre è in corso la riproduzione dei file, premere il pulsante “Menu” per accedere al menu secondario della lettura. Selezionare per mezzo dei pulsanti “▶▶y” o “y◀◀” l'opzione “Repeat”, e premere il pulsante “Menu” per confermare. Selezionare quindi per mezzo dei pulsanti “▶▶y” o “y◀◀” la modalità desiderata.

Le modalità disponibili sono: “Repeat One”, “Folder”, “Repeat Folder”, “Random” e “Intro” (ripetizione singola della lettura di un file, ripetizione singola della lettura del contenuto di una cartella, ripetizione continua della lettura del contenuto di una cartella, lettura in ordine casuale, lettura in scansione progressiva dei primi secondi di ogni file). Al termine, premere il pulsante “Menu” per confermare.

2) Procedura tramite combinazioni di pulsanti

Mentre è in corso la riproduzione dei file, premere ripetutamente il pulsante “Delete” per selezionare la modalità desiderata tra “Repeat One”, “Folder”, “Repeat Folder”, “Random” e “Intro”.

5. Scelta dell'equalizzazione

Mentre è in corso la riproduzione dei file, premere il pulsante “Menu” per accedere al menu secondario della lettura. Selezionare per mezzo dei pulsanti “▶▶y” o “y◀◀” l'opzione “Equalizer”, e premere il pulsante “Menu” per confermare. Selezionare quindi per mezzo dei pulsanti “▶▶y” o “y◀◀” l'equalizzazione desiderata.





Le equalizzazioni disponibili sono: “Natural”, “Rock”, “Pop”, “Classic”, “Soft”, “Jazz” e “DBB”. Al termine, premere il pulsante “Menu” per confermare.

6. Ripetizione della lettura di una sezione A-B

1) Impostazione del punto di inizio.

- Mentre è in corso la riproduzione dei file, premere il pulsante “Menu” per accedere al menu secondario della lettura. Selezionare per mezzo dei pulsanti “▶▶y” o “y◀◀” l’opzione “Replay”, e premere il pulsante “Menu” per confermare. L’apparecchio torna in lettura, e si predispone all’impostazione del punto di inizio.
- Non appena si raggiunge il punto “A” di inizio della sezione, premere il pulsante “REC/Pause”.

2) Impostazione del punto di conclusione

Dopo che si è impostato il punto di inizio “A”, la lettera “B” nell'icona di ripetizione  inizia a lampeggiare, in attesa dell'impostazione del punto di conclusione “B”. In corrispondenza del punto “B”, premere il pulsante “REC/Pause”, in modo che nel display compaia l'icona . Mentre le lettere “A” o “B” lampeggiano, selezionare l’una o l’altra per mezzo dei pulsanti “▶▶y” o “y◀◀” per effettuare l'impostazione. Quando le indicazioni nell'icona  smettono di lampeggiare, l'apparecchio ripeterà continuamente la lettura della sezione compresa tra i punti “A” e “B”. Non appena si raggiunge il numero di ripetizioni impostato, la lettera “A” nell'icona di ripetizione  inizia a lampeggiare in attesa della conferma dell'impostazione del punto di inizio “A”, dopo di che l'apparecchio ritorna alla normale lettura. Se si desidera interrompere la ripetizione della lettura, effettuare la seguente procedura.

3) Interruzione della ripetizione della lettura

- Per interrompere la ripetizione della lettura e porre l'apparecchio in pausa, premere il pulsante “▶”.
- Per interrompere la ripetizione della lettura e porre l'apparecchio in stop, premere il pulsante “Stop”.
- Per interrompere la ripetizione della lettura e tornare alla funzione di lettura, premere il pulsante “Menu”.

7. Impostazione del numero di ripetizioni

Mentre è in corso la riproduzione dei file, premere il pulsante “Menu” per accedere al menu secondario della lettura. Selezionare per mezzo dei pulsanti “▶▶y” o “y◀◀” l’opzione “Replay Times”, e premere il pulsante “Menu” per confermare. Impostare per mezzo dei pulsanti “▶▶y” o “y◀◀” il numero di ripetizioni desiderato (da 1 a 10), quindi premere il pulsante “Menu” per confermare.

8. Impostazione della durata della pausa tra le ripetizioni

Mentre è in corso la riproduzione dei file, premere il pulsante “Menu” per accedere al menu secondario della lettura. Selezionare per mezzo dei pulsanti “▶▶y” o “y◀◀” l’opzione “Replay Gap”, e premere il pulsante “Menu” per confermare. Impostare per mezzo dei pulsanti “▶▶y” o “y◀◀” la durata desiderata della pausa tra le ripetizioni (da 1 a 10), quindi premere il pulsante “Menu” per confermare.

9. Cancellazione di file

Per cancellare dei file relativi a brani musicali, fare riferimento alla procedura indicata nel paragrafo “Cancellazione dei file”.

Nota

(1) Questo apparecchio può riprodurre unicamente file relativi a brani musicali in formato MP3 (MPEG1, MPEG2, MPEG2.5) e WMA.



10. Visualizzazione sincronizzata dei testi (funzione karaoke)

Questo apparecchio supporta i file di testi “*.LRC” (che possono essere scaricati da un sito web come “My Favorite Lyric” oppure scritti direttamente dall’utente) con cui è possibile visualizzare i testi in sincronia alla riproduzione dei brani musicali.

1) Come utilizzare i file dei testi?

Il nome del file dei testi deve essere identico a quello del brano musicale (tranne l’estensione).

2) Come determinare se sono disponibili i testi?

Se il brano musicale corrente dispone del relativo file dei testi, in modalità Musica verrà visualizzata l'icona  oppure nel display comparirà l'icona .

3) Come visualizzare i testi?

Quando viene individuato il file dei testi, premere a lungo il pulsante “Menu” per visualizzare l’interfaccia dei testi. Per tornare alla modalità “Music Mode”, premere di nuovo il pulsante MENU.

IV. Impostazione dei parametri di funzionamento

Questa modalità può essere utilizzata per impostare i parametri di funzionamento e per visualizzare lo stato del sistema. Comprende le opzioni “Backlight”, “Language”, “Power off”, “Contrast”, “Memory info”, “Firmware version” e “Exit” (Retroilluminazione, Lingua dei menu, Spegnimento automatico, Contrasto, Memoria disponibile, Versione del firmware e Uscita).

1. Accensione retroilluminazione

Premere il pulsante “Menu” per accedere alla schermata di regolazione della durata di accensione della retroilluminazione (la durata preimpostata è di 30 secondi).

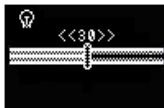

Selezionare per mezzo dei pulsanti “▶▶y” o “y◀◀” la durata desiderata, quindi premere il pulsante “Menu” per confermare.

2. Selezione della lingua dei menu

Premere il pulsante “Menu” per accedere alla schermata di selezione della lingua. Selezionare per mezzo dei pulsanti “▶▶y” o “y◀◀” la lingua desiderata, quindi premere il pulsante “Menu” per confermare e uscire.

3. Programmazione dello spegnimento automatico

Premere il pulsante “Menu” per accedere alla schermata di programmazione dello spegnimento automatico. Selezionare per mezzo dei pulsanti “▶▶y” o “y◀◀” l’opzione “Off Time” (programmazione dello spegnimento automatico in caso di inattività) oppure “Sleep Time” (programmazione del ritardo di spegnimento automatico).

- 1) Programmazione dello spegnimento automatico in caso di inattività (la durata preimpostata è di 180 secondi).



Nella schermata “Off Time”, premere il pulsante “Menu” per accedere alla schermata di impostazione. Selezionare per mezzo dei pulsanti “▶▶y” o “y◀◀” la durata desiderata, da un minimo di 0 ad un massimo di 180 secondi, quindi premere il pulsante “Menu” per confermare e uscire. Questa funzione permette di impostare l'intervallo di tempo (in secondi) dopo i quali, in modalità di stop, se non viene premuto alcun pulsante il lettore si spegnerà automaticamente. Se impostato a 0, la funzione risulterà disattivata.

- 2) Programmazione del ritardo di spegnimento automatico.



Nella schermata “Sleep Time”, premere il pulsante “Menu” per accedere alla schermata di impostazione. Selezionare per mezzo dei pulsanti “▶▶y” o “y◀◀” la durata desiderata, da un minimo di 0 ad un massimo di 120 minuti, quindi premere il pulsante “Menu” per confermare e uscire. Questa funzione permette di impostare l'intervallo di tempo (in minuti) dopo i quali, se non viene premuto alcun pulsante, l'apparecchio entrerà in stand-by, ed è utile ad esempio quando si ascolta musica prima di addormentarsi. Se impostato a 0, la funzione risulterà disattivata.

4. Regolazione del contrasto del display

Impostare per mezzo dei pulsanti “▶▶y” o “y◀◀” la regolazione desiderata, in una scala da 0 a 16, quindi premere il pulsante “Menu” per confermare e uscire.

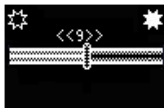

5. Indicazione della memoria disponibile

Premere il pulsante “Menu” per accedere alla schermata di visualizzazione della quantità di memoria flash ancora disponibile.



6. Indicazione della versione del firmware

Premere il pulsante “Menu” per accedere alla schermata di visualizzazione della versione del firmware.

VI. Connessione al computer

1. Installazione del driver

Se il computer utilizza il sistema operativo Windows 98 si deve installare un driver, che non è invece necessario nel caso in cui utilizzi Windows 2000, XP o ME. Evitare di collegare l'apparecchio al personal computer prima di aver installato il driver, o nel corso della sua installazione.

- Inserire nel lettore di CD-ROM del personal computer il CD fornito in dotazione all'apparecchio.
- Aprire la cartella "DRIVE".
- Lanciare, facendo un doppio clic sulla sua icona, l'applicazione "SETUP.EXE". Nello schermo viene visualizzata la seguente finestra:



Cliccare, in questa finestra e su quelle che si aprono in seguito, su Next > Next > Next > Next > Close. A questo punto, il driver sarà installato.

2. Utilizzo come disco USB

Questo apparecchio può essere utilizzato come disco USB standard e supporta i sistemi operativi Windows 98 (per il quale richiede l'installazione di un driver), Windows 2000 (non richiede l'installazione di driver), Mac OS X 10.3 e versioni successive, Linux 2.4.2 e versioni successive.

1. Collegamento al personal computer

Collegare l'apparecchio al personal computer per mezzo del cavetto USB fornito in dotazione. Nel display dell'apparecchio viene visualizzata la seguente schermata:



In “Risorse del computer” viene elencato, tra i dischi removibili, anche l'apparecchio.

2. Caricamento e scaricamento di file

Dopo che si è installato il driver, l'apparecchio viene “visto” come un dispositivo removibile di memoria collegato al personal computer. Sarà pertanto possibile trasferire dei file, con la medesima procedura da utilizzare nel caso di qualsiasi altro dispositivo removibile.

Nota

- (1) Si raccomanda di non scollegare l'apparecchio dal personal computer mentre è in corso il trasferimento dei file. In caso contrario, si potrebbero verificare una perdita di dati e un conseguente malfunzionamento. Per ulteriori informazioni, consultare il capitolo “In caso di problemi”.

1. Perché non è possibile riprodurre alcuni file MP3?

I file supportati da questo lettore sono: brani audio in formato MPEG 1 layer 3, MPEG 2 layer 3 e MPEG 2.5 layer 3. Gli altri formati non possono essere riprodotti, a meno che non vengano convertiti in un formato compatibile.

2. Perché la quantità di memoria visualizzata sul computer non corrisponde a quella indicata dall'apparecchio?

Il firmware utilizzato dall'apparecchio occupa una piccola quantità di memoria, che viene sottratta da quella totale.

3. Informazioni sul formato WAV

Questo apparecchio supporta solo file WAV in formato IMA ADPCM. Se si desidera memorizzare file WAV di altri formati, creare una nuova cartella in cui archivarli. Si raccomanda di non memorizzarli nella directory principale del disco e/o nella cartella VOICE, altrimenti l'apparecchio potrebbe spegnersi tentando di riprodurli.

4. Perché l'apparecchio risulta lento?

L'uso o l'eliminazione frequenti di file frammenterà la memoria flash, esattamente come avviene nei normali hard disk del computer, e quindi l'apparecchio risulterà più lento.

5. Cosa fare in caso di comportamento anomalo dell'apparecchio?

In molti casi può essere sufficiente spegnere l'apparecchio e quindi riaccenderlo.

CARATTERISTICHE TECNICHE

Durata max di registrazione*: Long REC: circa 270 ore; Standard REC: circa 70 ore

Autonomia max di registrazione*: Long REC: circa 18 ore; Standard REC: circa 20 ore; Stereo: circa 9 ore

Dimensioni: 107,6 x 34,5 x 11,7 mm

Peso: 46,6 g (batteria compresa)

Alimentazione: Batteria integrata ricaricabile al litio

Memoria: Flash integrata 1GB

Microfoni: Integrati, a condensatore

Ingresso: Ingresso audio di linea

Uscita: Stereo, impedenza > 8 ohm

Gamma temperature operative: Da 0 a 40 °C

Accessori forniti in dotazione: Manuale di istruzioni per l'uso, cavetto USB, cordino per il trasporto al collo, auricolari, CD con software, cavetto di collegamento audio, cavetto telefonico e adattatore per telefono.

* *La durata massima e l'autonomia massima di registrazione effettive sono riferite alle impostazioni operative, alla modalità d'uso e alle condizioni ambientali, e possono differire da quelle indicate.*

- Questo apparecchio è conforme alla Direttiva CEE/89/336 e successive modifiche CEE/92/31 - CEE/93/68, relativa al rispetto dei requisiti essenziali di compatibilità elettromagnetica (E.M.C.).
- A causa della continua evoluzione dei prodotti, le caratteristiche ed il disegno di questo modello possono variare senza preavviso.
- L'Azienda declina ogni responsabilità per l'utilizzo improprio del prodotto.



INFORMAZIONI IMPORTANTI PER L'UTENTE AI SENSI DELLA DIRETTIVA "RAEE" 2002/96/CE E SUCCESSIVA MODIFICA 2003/108/CE SULLO SMALTIMENTO DI APPARECCHIATURE ELETTRICHE ED ELETTRONICHE.

■ Ai sensi della Direttiva "RAEE" 2002/96/CE e successiva modifica 2003/108/CE, questa apparecchiatura viene contrassegnata con il simbolo del contenitore di rifiuti barrato.

Per un futuro smaltimento di questo prodotto, si prega di tenere presente quanto segue:

- *E' vietato smaltire questa apparecchiatura come un comune rifiuto urbano: è necessario rivolgersi ad uno dei Centri di Raccolta RAEE (Rifiuti di Apparecchiature Elettriche ed Elettroniche) Autorizzato e predisposto dalla Pubblica Amministrazione. E' possibile consegnare ad un negoziante questa apparecchiatura per il suo smaltimento all'atto dell'acquisto di una nuova apparecchiatura dello stesso tipo.*
- *La normativa sopra citata, alla quale rimandiamo per ulteriori dettagli o approfondimenti, prevede sanzioni in caso di smaltimento abusivo dei RAEE (Rifiuti di Apparecchiature Elettriche ed Elettroniche).*

GARANZIA CONVENZIONALE



La Società MELCHIONI S.p.A., distributrice sul territorio italiano del marchio IRRADIO, vi ringrazia per la scelta e vi garantisce che i propri apparecchi sono frutto delle ultime tecnologie e ricerche.

L'apparecchio è coperto dalla garanzia **convenzionale** per il periodo di **UN ANNO** dalla data di acquisto da parte del primo utente. La presente garanzia lascia impregiudicata la validità della normativa in vigore riguardante i beni di consumo (art 1519 bis - nonies del Codice Civile).

I componenti o le parti che risulteranno difettosi per accertate cause di fabbricazione saranno riparati o sostituiti gratuitamente presso la nostra rete d'assistenza autorizzata, **durante il periodo di garanzia** di cui sopra.

La MELCHIONI SPA si riserva il diritto di effettuare la sostituzione integrale dell'apparecchio, qualora la riparabilità risultasse impossibile o troppo onerosa, con un altro apparecchio uguale (o simile) nel corso del periodo di garanzia. In questo caso la decorrenza della garanzia rimane quella del primo acquisto: la prestazione eseguita in garanzia non prolunga il periodo della garanzia stessa.

Questo apparecchio non verrà mai considerato difettoso per materiali o fabbricazione qualora dovesse essere adattato, cambiato o regolato, per conformarsi a norme di sicurezza e/o tecniche nazionali o locali, in vigore in un Paese diverso da quello per il quale è stato

originariamente progettato e fabbricato.

Questo apparecchio è stato progettato e costruito per un impiego esclusivamente domestico: qualunque altro utilizzo fa decadere la garanzia.

La garanzia non copre:

- le parti soggette ad usura o logorio, né quelle parti che necessitano di una sostituzione e/o manutenzione periodica;
- l'uso professionale del prodotto;
- i mal funzionamenti o qualsiasi difetto dovuti ad errata installazione, configurazione, aggiornamento di software / BIOS / firmware non eseguita da personale autorizzato MELCHIONI SPA;
- riparazioni o interventi eseguiti da persone non autorizzate da MELCHIONI SPA;
- manipolazioni di componenti dell'assemblaggio o, ove applicabile, del software;
- difetti provocati da caduta o trasporto, fulmine, sbalzi di tensione, infiltrazioni di liquidi, apertura dell'apparecchio, intemperie, fuoco, disordini pubblici, aerazione inadeguata o errata alimentazione;
- eventuali accessori, ad esempio: scatole, borse, batterie, ecc. usate con questo prodotto;
- interventi a domicilio per controlli di comodo o presunti difetti.

Il riconoscimento della garanzia da parte di MELCHIONI SPA, o dei suoi centri di assistenza autorizzati, è subordinata alla presentazione di un documento fiscale che comprovi l'effettiva data d'acquisto. Lo stesso non deve presentare manomissioni o cancellature: in presenza di questi MELCHIONI SPA si riserva il diritto di rifiutare l'intervento in garanzia. La garanzia non sarà riconosciuta qualora la matricola o

il modello dell'apparecchio risultassero inesistenti, abrasati o modificati.

La presente garanzia non comprende alcun diritto di risarcimento per danni diretti o indiretti, di qualsiasi natura, verso persone o cose, causati da un'eventuale inefficienza dell'apparecchio.

Eventuali estensioni, promesse o prestazioni assicurate dal rivenditore saranno a carico di quest'ultimo.

IL PRESENTE CERTIFICATO DEBITAMENTE COMPILATO IN OGNI SUA PARTE, DEVE SEMPRE ACCOMPAGNARE L'APPARECCHIO IN CASO DI RIPARAZIONE ED E' VALIDO SOLO SE ACCOMPAGNATO DA UN DOCUMENTO FISCALE (scontrino o fattura).

Sig.
Via..... n°
CAP Città Prov.
Modello VR-600M Matricola.....
Rivenditore Data acquisto.....

Per eventuali informazioni sui Centri di Assistenza autorizzati sul territorio italiano potete contattare il numero telefonico: **02-57941**, oppure consultate il nostro sito: **www.melchioni.it**

*Timbro e firma del rivenditore
per convalida del certificato di garanzia*



Note:

- ★ If the unit is left unused for a long period, please push the Power Switch to “OFF”.
- ★ Do not use the unit in places that are extremely hot, cold, dusty, or humid.
- ★ Avoid the unit being dropped.
- ★ The battery service life may differ under different usage conditions and different models
 - If the unit work abnormally, such as the backlight of the LCD dose not work, the loudspeaker dose not work or no voice while recording by HP REC, please push the Power Switch to “OFF” and “ON” again to reset the unit.
- ★ Please charge the battery when any of the following cases occur:
 - *The logo  appears, or the unit turns off because of low battery.
 - *The keys become inactive
 - *The unit stops running under normal condition.

Important information:

Please read and retain all the operating instructions before operating the unit, we do not assume any liability arising out of improper operation or incidental damages. Be note to operate this unit with care and back up any files if necessary.

The content of this manual may be changed for better services. Specifications are subject to change and improvement without notice. If the actual setup and usage of the unit is different from this manual, please accessing our company's website for the latest product information.

- One-button-recording function
- Timing recording
- Voice Control recording
- Record the phone call contents
- Two built-in microphones. High-quality voice recording.
- Support real time function, to record the time when recorded.
- Built-in lithium rechargeable battery
- Support several of audio formats: MP3, WMA, WMV etc.
- A-B repeat function
- Support Windows 98/ME/2000/XP, Mac OS 10.X and Linux Kernel 1.2.4.2 and above (Windows 98 needs driver)

INTRODUCTION OF COVER

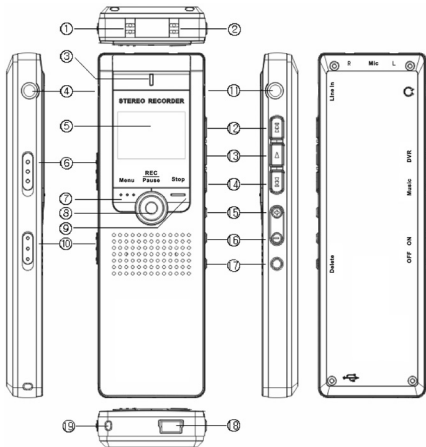

1. Built-in microphone (Left)
2. Built-in microphone (Right)
3. Recording indicator
4. Earphone socket
5. LCD display
6. "One-button-Recording"
7. MENU button
8. Record/pause button
9. Stop button
10. Power switch
11. Line-in socket
12. Previous/REW ◀◀
13. Play/Pause ▶
14. Next/FF ▶▶
15. Increase volume
16. Decrease volume
17. Delete Button
18. USB jack
19. Neck Strap socket

INTRODUCTION OF LCD

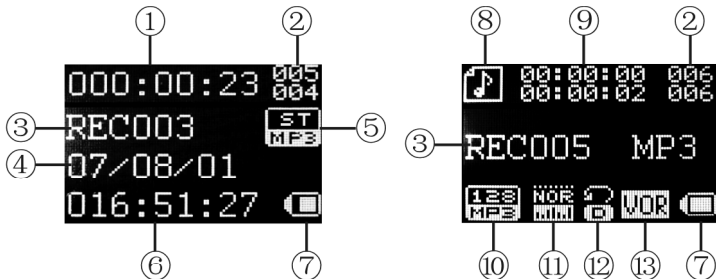

- | | | |
|----------------------------------|---------------------|-----------------------------|
| 1. The current recording time | 2. Number of file | 3. Name of file |
| 4. Date of recording | 5. Recording format | 6. Remaining recording time |
| 7. Battery indicator | 8. Playback mode | 9. Time of playback |
| 10. Type of playback | 11. Equalizer | 12. Repeat mode |
| 13. Voice-control recording icon | | |

BASIC OPERATION

I. Basic Operation

1. Power supply

It is powered by built-in lithium battery. When the remaining capacity of battery indication shows  , please charge the battery in time.

Measure of charging:

- 1). Plug the charge into the electrical source, and then connect the USB socket of the charge and the unit.
- 2). Connect the unit with the PC via USB cable.

After connecting by the above measures, the unit is being charged, and the battery indicator turns from blank to full circularly to show the charging status. Generally, the charging time is around 3 to 5 hours.

Note: (1) Please keep the power switch at “ON” position during charging.

(2) It is suggesting to charging more 1 to 2 hours after the battery indicator is full.

2. Power on/off

- 1). When the power switch is at the position of “OFF”, it can't be turned on.
- 2). After pushing the power switch from “OFF” to “ON”, the unit turned on automatically. It displays the start-up logo and then enters the main menu.

After then, the ► button is used to turn on or turn off the unit:

Turn off: press and hold ► button until it displays “*BYEBYE*”.

Turn on: Press and hold ► button, it displays the start-up logo and enters the work modes that the last time before you turn it off.

Note: (1) Under pause or stop status, if the auto-power time is set, and there is no operation on the unit within the time, the unit will power off automatically.

(2) If you pushed the power switch to power off and power on again, the setup in the unit will be cleared. You have to set again, such as the current time.

3. Working mode and “One-button-recording” button

1). Working mode

The unit has two working modes: Record mode and Music mode.

Record Mode includes Record Mode and Voice Mode.

Music Mode includes Music Mode and Setting Mode.

2). “One-button-recording” button

- 1 When the button is pushed to the position of “Record” from “Music”, the unit enters recording status, and starts to record. If the unit was not under stop status, it will stop the current work first and then start recording automatically. If it was under stop status, it starts recording automatically.

- When the button is pushed to the position of “Music”, the unit enters the music mode. Press and hold the “Menu” button, it enters the music mode select menu: Music Mode and Setting Mode.
 - When the button is pushed to the position of “Music” from “Record”, if the unit was under recording status, it will stop and save the recorded file and then shift to the music status of music mode. If it was not under the record status, it enters the music status immediately.
- Note: after push the “one-button-recording” once, and it displays “Please Wait”, please do not push the button or press other buttons at that time.

II. Record

1. Enter

Push the “One-button-recording” button to the position of “Record” from “Music”, the unit enters recording status, and starts to record. If the unit was not under stop status, it will stop the current work first and then start recording automatically. If it was under stop status, it starts recording automatically.

2. Record by built-in microphone

- 1). Start Recording

Under standby status, press “REC/Pause” button to start recording, the recording indicator twinkles.

2). Pause Recording

Under recording status, press “REC/Pause” button to pause. Press it again to resume recording.

3). Save Recorded File

Press “Stop” button to save the recorded file.

Note: (1). If the LCD displays "Disk Full", it means that there is no enough space in the disk, please delete some files to release the space.

(2). The unit supports 200 files under every directory. If the LCD displays "Directory Full", it means that there are already 200 files in the directory. Please change to another directory.

4). Playback Recorded File

Press ► button after saving the recorded file, it shift to the Voice Mode and starts to play the recorded file automatically. As to the recorded format, please refer to the “Record Type” in the following text.

Note: If you revise the record type during usage, the recorded file will be saved in the corresponding folder

5). Delete Files

□. Enter the delete menu

Under pause or stop status, press “Delete” button to enter the delete menu, it displays “Delete File” and “Delete All”.

□ Operation

After entering the delete menu, press “▶▶” or “◀◀” button to select “Delete File” or “Delete All”.

A. Delete File

Select “Delete File” and press “Menu” button to enter the deleting the current file interface. The LCD displays YES and NO select menu. Press “▶▶” or “◀◀” button to select. If you selected YES, press “Menu” button to delete the current file. If you selected NO, press “Menu” button or ▶ button, or if there is no operation within 8 seconds, it returns to the pause or stop status.

B. Delete all

Select “Delete All” and press “Menu” button to enter the deleting all files interface. The LCD displays YES and NO select menu. Press “▶▶” or “◀◀” button to select. If you selected YES, press “Menu” button to delete the current file. If you selected NO, press “Menu” button or ▶ button, or if there is no operation within 8 seconds, it returns to the pause or stop status.

3. Enable/Disable Voice-control recording

Press “Menu” button to enter the main menu, and then select “Setting Mode” by “▶▶” or “◀◀” button and press “Menu” button to enter. Select “VOR Control” by “▶▶” or “◀◀” button and press “Menu” button to enter. Press “▶▶” or “◀◀” button to select “OFF” or “ON”, and press “Menu” button to confirm.

If you selected “ON” for VOR Control recording, the unit will pause automatically if it detected there is no voice, and will continue to recording if it detected voice appears again.

Note: 1). Voice -control record is only available to Standard REC and Long REC. it is not available to Stereo REC. while recording telephone conversation, the unit dose not realize voice-control record function neither.

2). If voice-control REC is selected, the LCD displays the VOR control icon  , or it will not be displayed. MP3 format recording does not have voice-control REC function.

4. Select Record type

1). Press “Menu” button to enter the main menu, select Setting Mode and press “Menu” button to enter.

2). Select "Record Type" by “▶▶” or “◀◀” button and then press “Menu” button to enter. Then select the record type you want and press the “Menu” button to confirm.

3). Instruction of Record Type

The unit has several record types: Stereo REC, Standard REC, Long REC and Phone REC. The corresponding file format, recording timbre, path of saving and defaulted name are as following:

REC Type	File Format	REC timbre	Path of Saving	Default Name
Stereo REC	MP3	Excellent	ROOT/DVR/STEREO	REC***.MP3
Standard REC	WAV	Good	ROOT/DVR/SP	REC***.WAV
Long REC	REC	Common	ROOT/DVR/LP	REC***.REC
Phone REC	MP3	Excellent	ROOT/DVR/STEREO	TEL***.MP3

Note: while saving recorded file, if there is no corresponding folder, the unit will build the corresponding folder automatically.

5. Voice File Selection

1). Press “Menu” button to enter the main menu, select Setting Mode and press “Menu” button to enter.

2). Select "Record Type" by "▶▶" or "◀◀" button and then press "Menu" button to enter. Then select the record type you want and press the "Menu" button to confirm.

6. Setup of Record Time

Under the stop status of Voice Mode, press "Menu" button to enter the menu. Select "Record Time" by "▶▶" or "◀◀" button and then press "Menu" button to enter. Press "▶▶" or "◀◀" button to select "Real Time", "Record Timer" and "Timer Length", and then press "Menu" button to enter.

1). Real Time (Electronic watch function. The time can only be showed after entering this interface)

Press "Menu" button to enter the "Real Time" interface:



Press "+" ("-" to the reverse direction) to start to set form year (the year option start to blink), then increase or decrease the numeral by "▶▶" and "◀◀" button. Then shortly press "+" to select Month, Day, Hour, Minute and Second and also increase or decrease the numeral by "▶▶" and "◀◀" button. Press "Menu" button to confirm and exit after

adjustment.

Note: if the power supply is cut off, the setting would be initialized.

2). Record Timer

Set a time, and the unit will start to record automatically at the pre-set time. Press “Menu” button to enter the record time interface:

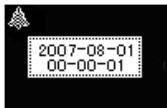

The way to adjust the pre-set time is same as the above: set the Year, Month, Day, Hour, Minute and Second one by one, and then press “Menu” button to confirm and exit after adjustment.

Note: Press “REC/STOP” button to turn on/shut down the function of pre-REC. if you shut down this function, there is no bell icon on the display. This function is only available in DVR mode.



3). Timer Length

Press “Menu” button to enter the Time length interface: (the length of time is defaulted as 1 minute)

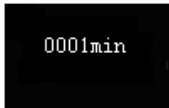

The way of adjusting is as same as the above. Press “Menu” button to confirm and exit.

7. Phone REC

1). How to select Phone REC

Under the stop status of Voice Mode, press “Menu” button to enter the menu. Select “Record Type” by “▶▶” or “◀◀” button and then press “Menu” button to enter. Select “Phone REC” by “▶▶” or “◀◀” button and then press “Menu” button to enter.

Note: if you want to record the phone conversations, you must select “Phone REC” as per the above instruction. If “Standard REC” or “Long REC” is selected, then you can not record phone conversation. While using Phone REC, VOR control is unavailable.

2). Connect the unit with Telephone

Connect the external telephone line and telephone cable to the telephone adaptor; link the audio line to the adaptor and LINE IN jack. The operations are the same as recording by the built-in microphone.

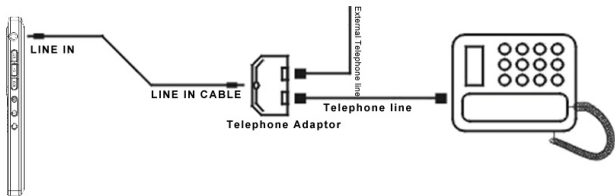

3). Operations of Phone REC

Details please refer to “Record by built-in microphone”

8. Transfer recorded files to the external equipment

Link the audio cable to the earphone jack and the external equipments’ in-put jack, then press “Stop” button of the recorder and the external equipment’s REC button at the same time.

(Please test the external equipment’s REC function before your recording in order to avoid failed recording)

Note: during the recording, if the unit was shut off by knock or other actions, all recording files will lose. So please operate carefully.

9. Convert REC format files to WAV format

The REC format files can be converted to WAV format through the software in the install CD accessorized with the unit.

- 1). Open and run "sound converter", click "open"
- 2). Select the REC files you want to convert
- 3). Click "convert", select the path of saving and the name of converted file, it starts the converting.

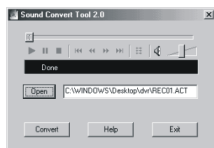
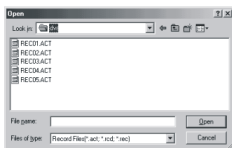
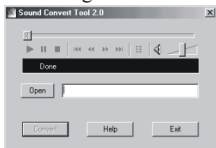

Besides, the software can also play WAV and Mp3 format files.

III. Music Mode

Make sure that the “One-Button-Recording” button is at the position of “Music”. Press and hold “Menu” button to enter the mode selection interface. Press “▶▶” or “◀◀” button to select the Music Mode and press “Menu” button to enter.

Note: it only plays the music files under the root directory in this mode.

1. Playback

Under pause or stop status, press the ► button to start playback.

2. Next/Previous, FF/REW

Press “◀◀” button to select the previous file; press “▶▶” button to select the next file.

Under playback status, press and hold “◀◀” button to REW, press and hold “▶▶” button to FF.

3. Adjust Volume

Press “+” button to increase volume; press “-” button to decrease the volume.

4. Repeat Mode

1). Select in the menu

Under playback status, press the “Menu” button to enter the playback submenu. Press “▶▶” or “◀◀” button to select “Repeat” and press “Menu” button to enter. Press “▶▶” or “◀◀” button to select “Repeat One”, “Folder”, “Repeat Folder”, “Random” and “Intro”. Press “Menu” button to confirm.

2). Select by shortcut

Under playback status, press “Delete” button to shift among “Repeat One”, “Folder”, “Repeat Folder”, “Random” and “Intro”.

5. Selection of Equalizer

Under playback status, press the “Menu” button to enter the playback submenu. Press “▶▶” or “◀◀” button to select “Equalizer” and press “Menu” button to enter. Press “▶▶” or “◀◀” button to select “Natural”, “Rock”, “Pop”, “Classic”, “Soft”, “Jazz” and “DBB”. Press “Menu” button to confirm.





6. A-B repeat

1). Set the start point

□ Under playback status, press “Menu” button to enter the playback submenu. Press “▶▶” or “◀◀” button to select “Replay” and press “Menu” button to enter, it returns to the playback status and set the start point “A”.

□ Under playback status, press “REC/Pause” button to set the start point “A”.

2). Set the end point





After setting the start point “A”, “B” in the icon  twinkles on the display. Press “REC/Pause” button to set the end point “B”, and the LCD displays . While “A” or “B” twinkles, press “▶▶” or “◀◀” button to shift between “A” and “B” to set it. When the repeat icon  fixed, the unit replay the section from point A to point B repeatedly. When it reaches the set replay times, “A” in the icon  twinkles and waiting for the confirmation of

point A, and it returns to playing normally. If you do not want to replay anymore, operate as per the following ways.





3). Cancel

- . Press  button to cancel the set A-B repeat and pause the playback.
- . Press “Stop” button to cancel the set A-B repeat and stop the playback.
- . Press the “Menu” button to cancel the set A-B repeat and returns to the playback status.

7. Replay Times

Under playback status, press “Menu” button to enter the playback submenu. Press “” or “” button to select “Replay Times” and press “Menu” button to enter. Press “” or “” button to adjust the replay times from 1 to 10. Press “Menu” button to confirm after selection.

8. Replay Gap

Under playback status, press “Menu” button to enter the playback submenu. Press “” or “” button to select “Replay gap” and press “Menu” button to enter. Press “” or “” button to adjust the replay times from 1 to 10. Press “Menu” button to confirm after selection.

9. Delete Songs

Operations please refer to “Delete Files”.

Note: The player can play MP3 (MPEG1, MPEG2, MPEG2.5) and WMA format files.



10. Lyric Synchronous Display

The player supports “*.LRC” lyric files (users may download in “My Favorite Lyric” website or edit via software by yourself), to achieve the synchronous play of lyric and sound.

1) How to use the lyric file?

The name of lyric file should be consistent with the name of the song file.

2) How to know whether it has lyric?

If the current song has its consistent lyric file, the icon “” will be displayed at the low right corner of Music Mode; or the LCD displays .

3) How to display the lyric?

When the consistent lyric has been found, press and hold the “Menu” button to enter the lyric interface, the lyric display interface will appear. Press “Menu” button to return to Music Mode.

IV. System Setup

It is use to set the functions parameters and status displays that related to the system. Including Backlight, Language, Power off, Contrast, Memory info, Firmware Version, and Exit.

1. Backlight

Press “Menu” button to enter the backlight time setting interface (the defaulted time is 30 seconds):

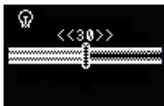

Press “▶▶” or “◀◀” button to adjust the backlight time. Press “Menu” button to confirm and exit.

2. Language Selection

Press the “Menu” button to enter the language selection interface. Press “▶▶” or “◀◀” button to select the language you want, and press “Menu” button to confirm and exit.

3. Power Off

Press “Menu” button to enter the “Power Off” setting interface, and press “▶▶” or “◀◀” button to select “Off Time” and “Sleep Time”.

1) Off Time (Defaulted as 180 seconds)



Under “Off time” interface, press “Menu” button to enter the time setting interface. Press “▶▶” or “◀◀” button to set the length of time from 0 second to 180 seconds. Press “Menu” button to confirm and exit after setting.

The unit will be power off automatically if there is no operation on it within the set time. If it is set as 0, the unit will not power off automatically even if there is no operation.

2) Sleep time (Defaulted as 0 minute)



Under “Sleep time” interface, press “Menu” button to enter the time setting interface. Press “▶▶” or “◀◀” button to set the length of time from 0 minute to 120 minutes. Press “Menu” button to confirm and exit after setting.

The unit will be power off automatically if there is no operation on it within the set time. If it is set as 0, the function is off.

4. Contrast

Press “▶▶” or “◀◀” button to set the contrast from 0 to 16. Press “Menu” button to confirm and exit after setting.

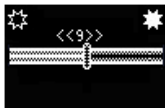

5. Memory info.

Check the remaining capacity of the flash memory.



6. Firmware version:

Display the version of firmware.

V. Connection with PC

1. Installation of Driver

Note: Only Window 98 needs driver. It can be used normally without driver in Windows 2000/ XP/ ME. Do not connect the player with the PC before or during installation.

a. Put the CD into the CD-ROM.

b. Open the “DRIVE” folder.

c. Double click SETUP.EXE, a dialogue block as the below picture appears:

Click NEXT>NEXT>NEXT >NEXT >CLOSE as per the prompt ion. The driver is installed then.



2. Use USB Disk

The player is a standard USB Disk, supports these systems including Windows98 (it needs to install the driver), over Windows2K (it's unnecessary to install the driver), Mac OS X 10.3 and above, Linux 2.4.2 and above.

1). Connect with PC

Connect the player with the PC via USB cable, the LCD displays as following:



And the “removable disk” appears in “My Computer”.

2). Upload/ Download files

So long as the driver program has been properly installed, the MP3 player itself is a mobile disk after being connected to a computer. Therefore the file transfer is operated in the same way as the ordinary disk.

Note: Do not unplug the MP3 player during the process of uploading or downloading files; otherwise, it may cause dysfunction of the unit due to the damage to the software. For details, please see Trouble shooting.

TROUBLE SHOOTING

1. Why can't some MP3 be played?

Standard MP3 only includes: the songs in layer 3 of MPEG 1, layer 3 of MPEG 2 and layer 3 of MPEG 2.5. Otherwise, it won't be played in the player except transformed by the corresponding software.

2. Why doesn't the memory size displayed under the operational system match the figure on the tab?

The software in the MP3 player takes up a small portion of the memory, which coincides with the corresponding standards.

3. About WAV format

This solution supports WAV files of IMAADPCM format only. If you want to store WAV files of other format in this player, please set up a new folder and store the WAV files in it. Don't put the WAV files of other format into the root directory of the mobile disk and the folder of VOICE, otherwise, the player may shut down when play such WAV files.

4.What causes the MP3 player running slowly?

Using or deleting files frequently in a long time will generate fragments in the flash memory, like fragment in the hard disk, which will cause the player running slowly.

5.What if the driving program of the MP3 player be damaged?

This is caused by improper operation. For details, please refer to the Upgrade Player part.

6.What if the MP3 play works abnormally, i.e, shutting down?

When abnormal causes occur due to improper operation, turn off the unit and then turn it on again.

SPECIFICATION

***Recording time:** Long REC mode: about 270 hours; Standard REC mode: about 70 hours;

***Continually recording time:** Long REC mode: about 18 hours; Standard REC mode: about 20 hours; Stereo mode: about 9 hours

Dimension: 107.6mmx34.5mmx11.7mm

Weight: 46.6g (included battery)

Power source: built-in rechargeable lithium battery

Memory medium: Built-in 1GB flash memory

Microphone: Built-in capacitor

microphone **Input:** Built-in MIC

Output: Double-channel earphone, above 8 ohm.

Condition to use: 0℃-40℃

Accessories:

User's manual, USB cable, neck strap, earphone, program CD, Line-in cable, telephone cable and telephone adaptor.

***Recording time and *continually recording time are related to the setup, usage and environment. It is normal that the actual recording times differ from the manual.**



IMPORTANT NOTICE FOR THE END USER – WEEE DIRECTIVE 2002/96/CE AND SUBSEQUENT MODIFICATION 2003/108/CE CONCERNING THE WASTE OF ELECTRICAL & ELECTRONIC EQUIPMENTS.

According to “WEEE” Directive 2002/96/CE and subsequent modification 2003/108/CE this equipment has been marked with the above crossed waste bin symbol.

For a future disposal for this equipment, please following instructions:

- *It is forbidden to dispose of this equipment as a normal urban waste: it is necessary to contact one of the WEEE (Waste of Electric and Electronic Equipments) Authorised Centres licensed by the Public Administration. It will be possible to deliver this waste equipment to the dealer for its disposal if you will purchase a new equivalent equipment.*
- *Above directive, for which we recommend to study the whole norms, states that economic sanctions will be charged for unauthorised disposal of WEEE (Waste of Electric and Electronic Equipments).*

Notas:

- H Si no va a utilizar el aparato durante un largo periodo de tiempo, ponga el interruptor en la posición de apagado.
- H No utilice el aparato en lugares demasiado cálidos, fríos, polvorientos o húmedos.
- H Proteja el aparato contra posibles caídas.
- H La duración de la batería puede variar en función de las condiciones de uso y de los modelos.
- H En caso de que se produzcan anomalías en el funcionamiento del aparato (por ejemplo si se apaga la retroiluminación de la pantalla, si no funciona el altavoz o si no es posible efectuar una grabación), apague el aparato, espere algunos segundos y vuelva e encenderlo.
- H La batería debe recargarse en los siguientes casos:
 - * La pantalla muestra el símbolo “” (batería descargada).
 - * Al pulsar los mandos no se produce ningún efecto.
 - * El aparato no funciona normalmente.

Información importante:

- Antes de empezar a utilizar el aparato, lea todas las instrucciones que se ofrecen en este manual.
- El fabricante no asume ninguna responsabilidad por los posibles daños directos o indirectos causados por el uso impropio del aparato.
- Utilice el aparato atentamente y con cuidado y efectúe periódicamente copias de respaldo de los archivos grabados.

- El contenido del presente manual puede estar sujeto a modificaciones en caso de cambiar las características del aparato.
- Las características técnicas pueden sufrir modificaciones y mejoras sin obligación de preaviso.
- Si la configuración o el uso del aparato difiere del contenido del presente manual, acceda a nuestro sitio web www.melchioni.it para obtener información más actualizada.

- Función de grabación one-button, disponible accionando un único botón.
- Posibilidad de programar la hora de inicio y la duración de la grabación.
- Función de grabación con control vocal.
- Posibilidad de grabar conversaciones telefónicas.
- Doble micrófono incorporado. Grabación vocal de alta calidad.
- Indicación en tiempo real de la duración de la grabación.
- Batería recargable de litio incorporada.
- Soporte de varios formatos de audio: MP3, WMA, WMV, etc.
- Función de repetición de la lectura de una sección A-B.
- Compatible con Windows 98/ME/2000/XP (para Windows 98 requiere la instalación de un controlador), Mac OS X y Linux Kernel 2.4.2 y versiones posteriores

DESCRIPCIÓN DEL APARATO

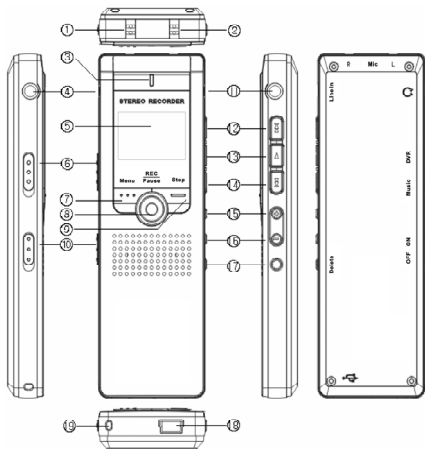

1. Micrófono incorporado (canal izquierdo)
2. Micrófono incorporado (canal derecho)
3. Indicador luminoso de grabación en curso
4. Salida auriculares
5. Pantalla LCD
6. Selector "One-Touch-Recording"
7. Botón de visualización de los menús
8. Botón de grabación/pausa
9. Botón stop
10. Selector de encendido/apagado
11. Entrada audio de línea
12. Selección pista anterior / Búsqueda rápida hacia atrás [y ◀◀]
13. Lectura / Pausa [▶]
14. Selección pista siguiente / Búsqueda rápida hacia adelante [▶▶ y]
15. Botón aumento volumen
16. Botón reducción volumen
17. Botón de borrado
18. Puerto USB
19. Anillo de fijación de la correa

INDICACIONES EN LA PANTALLA LCD

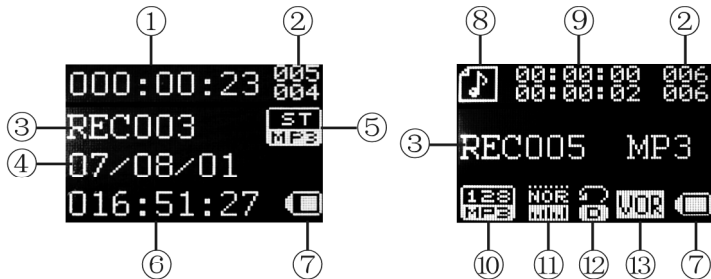

- | | | |
|-----------------------------|------------------------------------|--|
| 1. Duración de la grabación | 6. Autonomía restante de grabación | 10. Formato de la reproducción |
| 2. Número del archivo | 7. Nivel de carga de la batería | 11. Ecualización |
| 3. Nombre del archivo | 8. Modo de reproducción | 12. Modo de repetición de la lectura |
| 4. Fecha de la grabación | 9. Duración de la reproducción | 13. Activación de la grabación con control vocal |
| 5. Formato de la grabación | | |

I. Funciones operativas básicas

1. Alimentación

El aparato se alimenta mediante la batería recargable incorporada. Cuando la pantalla muestra la indicación “”, es necesario recargar la batería.

Recarga de la batería

La batería del aparato puede recargarse de dos modos:

- 1) Conectando el adaptador cargador de batería a una toma de corriente y al puerto USB del aparato.
- 2) Conectando el cable correspondiente al puerto USB de un ordenador y al puerto USB del aparato.

En ambos casos, el indicador del nivel de la batería señala que se está efectuando la recarga. La recarga completa requiere de 3 a 5 horas.

Notas:

- (1) Mientras se está recargando la batería, el aparato debe permanecer encendido.
- (2) Se aconseja prolongar la recarga durante 1 o 2 horas una vez que el indicador señala que ha sido realizada correctamente.

2. Encendido/apagado

1. Para encender el aparato, ponga el selector de encendido en la posición “ON”.
2. El aparato se enciende y la pantalla LCD muestra primero el logotipo de arranque y después el menú principal. Después de encender el aparato, utilice el botón “▶” para activarlo o para ponerlo en modo de espera. Modo de espera: ejerza una presión larga en el botón “▶” de manera que la pantalla muestre la indicación “BYE BYE”. Activación: ejerza una presión larga en el botón “▶” de manera que la pantalla muestre el logotipo de arranque. Se activará al modo operativo seleccionado antes de apagar el aparato.

Notas:

- (1) Si se alcanza la hora de apagado mientras que el aparato se encuentra en estado de pausa o de parada, este se apaga automáticamente.
- (2) Si se apaga el aparato utilizando el selector lateral, al volver a encenderlo se deberán restablecer los ajustes anteriores, por ejemplo el de la hora.

3. Selección del modo de funcionamiento y botón multifunción “One-Button-Recording”**1. Selección del modo de funcionamiento.**

El aparato dispone de dos modos: “Record Mode” (Grabación) y “Music Mode” (reproducción de música).

El modo de grabación se subdivide a su vez en: “Record Mode” (Grabación normal) y “Music Mode” (reproducción de grabaciones de voz).

El modo de reproducción de música se subdivide a su vez en: “Music Mode” (reproducción de música) y “Setting Mode” (programación).

2. Botón multifunción “One-Button-Recording”

- Haciendo pasar este selector desde la posición "music" hasta la posición "Record", el aparato empieza a grabar inmediatamente. Si el aparato no se encontraba en estado de parada, la grabación empieza nada más terminar la función que estaba realizando. Si el aparato se encontraba en estado de parada, la grabación empieza inmediatamente.
- Poniendo este selector en la posición “Music”, el aparato activa el modo operativo de reproducción de música. Manteniendo presionado el botón “Menu” en este caso se puede conmutar entre el modo de reproducción de música y el de programación.
- Haciendo pasar este selector de la posición “Record” a la posición “Music” mientras se está realizando una grabación, esta se interrumpirá y quedará memorizada; a continuación el aparato activará el modo de reproducción de música. Por el contrario, si no se estaba realizando ninguna grabación, el aparato activará inmediatamente el modo de reproducción de música.

Nota

- (1) Después de presionar el botón “One-Button-Recording” la pantalla muestra la indicación “Please wait”. Mientras esta indicación está presente en la pantalla no se debe accionar ningún botón del aparato.

II. Grabación

1. Activación de la grabación

1. Elija el formato de la grabación como se indica en el párrafo “Elección del formato de la grabación” incluido en las páginas siguientes.
2. Haga pasar el selector “One-Button-Recording” desde la posición "Music" hasta la posición "Record": el aparato empezará a grabar inmediatamente. Si el aparato no se encontraba en estado de parada, la grabación empieza nada más terminar la función que estaba realizando. Si el aparato se encontraba en estado de parada, la grabación empieza inmediatamente.

2. Grabación a través de los micrófonos incorporados

1. Inicio de la grabación.
Si el aparato se encuentra en modo de espera, para empezar a grabar pulse el botón “REC/Pause” de modo que el indicador luminoso de grabación empiece a parpadear.
2. Activación de la pausa durante la grabación
Para activar la pausa durante la grabación, pulse el botón “REC/Pause” mientras está efectuando la grabación.
Para reanudar la grabación, púselo de nuevo.
3. Memorización del archivo
Para memorizar el archivo de la grabación, pulse el botón “Stop”.

Notas:

- (1) Si la pantalla muestra la indicación “Disk full”, significa que en el soporte de memoria no queda espacio para otros archivos. En este caso es necesario borrar uno o varios de los archivos memorizados previamente.
 - (2) Cada carpeta permite memorizar un máximo de 200 archivos. Si la pantalla muestra la indicación “Directory full”, significa que la carpeta de destino seleccionada contiene ya 200 archivos. En este caso se debe seleccionar otra carpeta.
4. Reproducción del archivo
Para reproducir el archivo de la grabación, pulse el botón “▶”. El aparato activa automáticamente el modo de funcionamiento “Voice Mode” y empieza a reproducir el archivo de la grabación.

5. Borrado de los archivos

1. Pulse el botón “Delete” mientras el aparato se encuentra en estado de pausa o de parada para entrar en el menú de borrado. La pantalla muestra las opciones “Delete File” y “Delete All”.
2. Seleccione por medio de los botones “▶▶y” o “y◀◀” la opción “Delete File” o “Delete All”.

a. Borrado de un único archivo

Para borrar un único archivo, seleccione la opción “Delete File” y pulse el botón “Menu”. En la pantalla aparecerán las opciones YES y NO. Seleccione por medio de los botones “▶▶y” o “y◀◀” la opción deseada, dependiendo de si desea borrar el archivo o anular la operación respectivamente. Si selecciona la opción YES, pulse el botón “Menu” para confirmar el borrado del archivo. Si selecciona la opción NO, pulse el botón “Menu” o el botón “▶” para regresar a la lectura. Si después de seleccionar la opción NO no se pulsa ningún botón durante unos 8 segundos, el aparato regresa automáticamente al estado de pausa o de parada.

b. Borrado de todos los archivos

Para borrar todos los archivos, seleccione la opción “Delete All” y pulse el botón “Menu”. En la pantalla aparecerán las opciones YES y NO. Seleccione por medio de los botones “▶▶y” o “y◀◀” la opción deseada, dependiendo de si desea borrar todos los archivos o anular la operación respectivamente. Si selecciona la opción YES, pulse el botón “Menu” para confirmar el borrado de todos los archivos. Si selecciona la opción NO, pulse el botón “Menu” o el botón “▶” para regresar a la lectura. Si después de seleccionar la opción NO no se pulsa ningún botón durante unos 8 segundos, el aparato regresa automáticamente al estado de pausa o de parada.

3. Activación del control vocal

Activando el control vocal, las grabaciones pasan automáticamente al estado de pausa cuando el aparato no detecta ningún ruido y se reanudan al detectar una voz.

1. Pulse el botón “Menu” para acceder al menú principal, seleccione la opción “Setting Mode” utilizando los botones “▶▶y” o “y◀◀” y pulse de nuevo el botón “Menu” para confirmar.
2. Seleccione la opción “VOR Control” utilizando los botones “▶▶y” o “y◀◀” y pulse de nuevo el botón “Menu” para confirmar.

3. Seleccione la opción “ON” u “OFF” utilizando los botones “▶▶y” o “y◀◀”, dependiendo de si desea activar o desactivar el control vocal de las grabaciones.

Notas:

- (1) El control vocal solo puede activarse cuando se selecciona el formato “Standard REC” o “Long REC”. No se encuentra disponible cuando se selecciona el formato “Stereo REC”, mientras se graban conversaciones telefónicas o cuando se graban archivos en formato MP3.
- (2) Cuando se activa el control vocal, la pantalla muestra la indicación “**VOL**”.

4. Elección del formato de la grabación

1. Pulse el botón “Menu” para acceder al menú principal, seleccione la opción “Setting Mode” utilizando los botones “▶▶y” o “y◀◀” y pulse de nuevo el botón “Menu” para confirmar.
2. Seleccione la opción “Record Type” utilizando los botones “▶▶y” o “y◀◀” y pulse de nuevo el botón “Menu” para confirmar.
3. Seleccione el formato deseado (ver la tabla que aparece a continuación) y pulse el botón “Menu” para confirmar.

Formato grab.	Formato	Calidad de grab.	Carpeta de destino	Nombre del archivo
Stereo REC	MP3	Excelente	ROOT/DVR/STEREO	REC***.MP3
Standard REC	WAV	Buena	ROOT/DVR/SP	REC***.WAV
Long REC	REC	Estándar	ROOT/DVR/LP	REC***.REC
Phone REC	MP3	Excelente	ROOT/DVR/STEREO	TEL***.MP3

Nota

- (1) Si se memoriza el archivo de una grabación sin haber preparado una carpeta de destino adecuada, el aparato la crea automáticamente.

5. Reproducción de una grabación de voz

1. Mientras el aparato se encuentra en estado de parada y después de seleccionar el modo de funcionamiento “Voice Mode”, pulse el botón “Menu” para acceder al menú principal.
2. Seleccione la opción “Voice File” utilizando los botones “▶▶y” o “y◀◀” y pulse de nuevo el botón “Menu” para confirmar.
3. Seleccione el archivo deseado y pulse el botón “Menu” para confirmar.

6. Programación de una grabación con temporizador

1. Mientras el aparato se encuentra en estado de parada y después de seleccionar el modo de funcionamiento “Voice Mode”, pulse el botón “Menu” para acceder al menú principal.
2. Seleccione la opción “Record Time” utilizando los botones “▶▶y” o “y◀◀” y pulse de nuevo el botón “Menu” para confirmar.
3. Seleccione la opción deseada entre “Real Time”, “Record Timer” o “Timer Length” utilizando los botones “▶▶y” o “y◀◀” y pulse el botón “Menu” para confirmar.
 - a. Opción “Real Time” (regulación de la hora, necesaria para la visualización del reloj y para la programación del temporizador)
 1. Pulse el botón “Menu” para acceder a la pantalla “Real Time”:



2. Seleccione la indicación del año utilizando los botones “+” o “-” de modo que empiece a parpadear e introduzca el año por medio de los botones “▶▶y” o “y◀◀”.
3. A continuación, pulse el botón “+” para pasar a la indicación del mes, del día, de las horas, de los minutos y de los segundos e introduzca los valores correspondientes por medio de los botones “▶▶y” o “y◀◀”.
4. Por último, pulse el botón “Menu” para confirmar los ajustes efectuados y salir de esta pantalla.

Nota

(1) Si se apaga el aparato después de haber regulado la hora, los ajustes memorizados se borrarán y deberán ser restablecidos.

b. Opción “Record Timer” (programación de la fecha y de la hora de inicio de la grabación)

1. Pulse el botón “Menu” para acceder a la pantalla “Record Timer”:

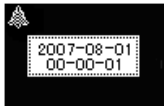

2. El procedimiento de programación del temporizador es idéntico al de la regulación de la hora que se ha descrito en la página anterior: seleccione las indicaciones del año, del mes, del día, de las horas, de los minutos y de los segundos e introduzca los valores correspondientes por medio de los botones “▶▶y” o “y◀◀”. Pulse por último el botón “Menu” para confirmar los ajustes efectuados y salir de esta pantalla.

Nota

(1) Pulse el botón “REC/STOP” para preparar el aparato para la grabación. Si el aparato no está predispuesto, el símbolo de la campana no aparece en la pantalla y la grabación no se realiza. Esta función solo está disponible en modo “DVR”.

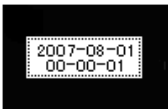

b. Opción “Timer Length” (programación de la duración de la grabación)

1. Pulse el botón “Menu” para acceder a la pantalla “Timer Length”:

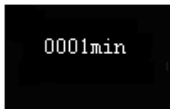

2. La duración predeterminada es de 1 minuto. Para programar la duración deseada, utilice los botones “▶▶y” o “y◀◀”, y al terminar pulse el botón “Menu” para confirmar los ajustes efectuados y salir de esta pantalla.

7. Grabación de una conversación telefónica

1. Mientras el aparato se encuentra en estado de parada y después de seleccionar el modo de funcionamiento “Voice Mode”, pulse el botón “Menu” para acceder al menú principal.
2. Seleccione la opción “Record Type” utilizando los botones “▶▶y” o “y◀◀” y pulse de nuevo el botón “Menu” para confirmar.
3. Seleccione la opción “Phone REC” utilizando los botones “▶▶y” o “y◀◀” y pulse de nuevo el botón “Menu” para confirmar.

Nota

- (1) Para poder grabar una conversación telefónica, es necesario seleccionar la opción “Phone REC” como se ha indicado en el párrafo anterior. Si se seleccionan las opciones “Standard REC” o “Long REC”, no es posible efectuar la grabación. Durante la grabación de una conversación telefónica no se puede activar la función de control vocal (VOR).
4. Conecte el aparato al teléfono siguiendo las indicaciones del esquema que aparece en la página siguiente. Los procedimientos operativos son los mismos indicados en caso de grabar con los micrófonos incorporados.

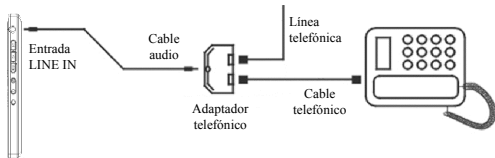

8. Transferencia de los archivos a un dispositivo externo

Conecte el cable de conexión de audio a la salida PHONES del aparato y al conector de entrada del dispositivo externo y pulse simultáneamente el botón “Stop” del aparato y el botón de grabación del dispositivo externo (se aconseja efectuar una transferencia de prueba para controlar la ejecución del procedimiento).

Nota

(1) Si el aparato se apaga involuntariamente mientras se está efectuando la grabación, las grabaciones se perderán. Preste atención por lo tanto al uso del aparato.

9. Conversión de los archivos de formato REC en formato WAV

El software incluido en el CD de instalación suministrado con el aparato permite efectuar la conversión de los archivos de formato REC en formato WAV. Además, este software permite reproducir archivos WAV y MP3.

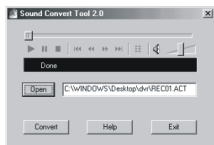
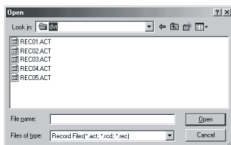
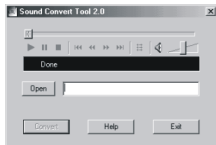

- 1) Lance la aplicación “Sound Converter” y haga clic en el botón “Open”.
- 2) Seleccione los archivos REC que desea convertir.
- 3) Haga clic en el botón “Convert”, seleccione la posición de destino e introduzca los nombres de los archivos convertidos.

III. Modo operativo “Music”

Compruebe que el selector “One-Button-Recording” se encuentre en la posición “Music”. Ejercer una presión larga en el botón “Menu” para acceder a la pantalla de selección de los modos de funcionamiento. Seleccione la opción “Music Mode” utilizando los botones “▶▶y” o “y◀◀” y pulse el botón “Menu” para confirmar.

Nota

- (1) En este modo operativo solo se pueden reproducir los archivos que se encuentran en el directorio principal.

1. Reproducción de los archivos

Mientras el aparato se encuentra en estado de pausa o de parada, pulse el botón “▶” para empezar la reproducción.

2. Selección de los archivos y búsqueda rápida

Para acceder al principio del archivo anterior o del siguiente, pulse brevemente el botón “y◀◀” o “▶▶y”. Para efectuar la búsqueda rápida hacia atrás o hacia adelante mientras se está reproduciendo un archivo, mantenga presionado el botón “y◀◀” o “▶▶y”.

3. Regulación del volumen

Para aumentar o reducir el volumen, pulse respectivamente el botón “+” o “-”.

4. Repetición de la lectura de los archivos

1) Procedimiento mediante menú.

Mientras se están reproduciendo los archivos, pulse el botón “Menu” para acceder al menú secundario de la lectura. Seleccione la opción “Repeat” utilizando los botones “▶▶y” o “y◀◀” y pulse el botón “Menu” para confirmar. Seleccione el modo deseado por medio de los botones “▶▶y” o “y◀◀”.

Los modos disponibles son: “Repeat One”, “Folder”, “Repeat Folder”, “Random” e “Intro” (repetición única de la lectura de un archivo, repetición única de la lectura del contenido de una carpeta, repetición continua de la lectura del contenido de una carpeta, lectura en orden aleatorio, lectura con barrido progresivo de los primeros segundos de cada archivo). Cuando haya terminado, pulse el botón “Menu” para confirmar.

2) Procedimiento mediante combinaciones de botones

Mientras se están reproduciendo los archivos, pulse repetidamente el botón “Delete” para seleccionar el modo deseado entre “Repeat One”, “Folder”, “Repeat Folder”, “Random” e “Intro”.

5. Selección de la equalización

Mientras se están reproduciendo los archivos, pulse el botón “Menu” para acceder al menú secundario de la lectura. Seleccione la opción “Equalizer” utilizando los botones “▶▶y” o “y◀◀” y pulse el botón “Menu” para confirmar. Seleccione la equalización deseada por medio de los botones “▶▶y” o “y◀◀”.



Las equalizaciones disponibles son: “Natural”, “Rock”, “Pop”, “Classic”, “Soft”, “Jazz” y “DBB”. Cuando haya terminado, pulse el botón “Menu” para confirmar.

6. Repetición de la lectura de una sección A-B

1) Programación del punto de inicio.

- Mientras se están reproduciendo los archivos, pulse el botón “Menu” para acceder al menú secundario de la lectura. Seleccione la opción “Replay” utilizando los botones “▶▶y” o “y◀◀” y pulse el botón “Menu” para confirmar. El aparato regresa a la lectura y se prepara para la programación del punto de inicio.
- Pulse el botón “REC/Pause” nada más alcanzar el punto “A” de inicio de la sección.

2) Programación del punto de conclusión.

Después de haber programado el punto de inicio “A”, en el icono de repetición empieza a parpadear la letra “B” en espera de la programación del punto de conclusión “B”. Pulse el botón “REC/Pause” al alcanzar el punto “B” de manera que la pantalla muestre el icono . Mientras parpadean las letras “A” o “B”, seleccione una de ellas por medio de los botones “▶▶y” o “y◀◀” para efectuar la programación. Cuando las indicaciones del icono  dejen de parpadear, el aparato repetirá continuamente la lectura de la sección comprendida entre los puntos “A” y “B”. Nada más alcanzar el número de repeticiones programado, la letra “A” empieza a parpadear en el icono de repetición  en espera de la confirmación del punto de inicio “A” y el aparato regresa a la lectura normal. Si desea interrumpir la repetición de la lectura, siga el procedimiento que se describe a continuación.

3) Interrupción de la repetición de la lectura

- Para interrumpir la repetición de la lectura y poner el aparato en estado de pausa, pulse el botón “▶”.
- Para interrumpir la repetición de la lectura y poner el aparato en estado de parada, pulse el botón “Stop”.
- Para interrumpir la repetición de la lectura y regresar a la función de lectura, pulse el botón “Menu”.

7. Programación del número de repeticiones

Mientras se están reproduciendo los archivos, pulse el botón “Menu” para acceder al menú secundario de la lectura. Seleccione la opción “Replay Times” utilizando los botones “▶▶y” o “y◀◀” y pulse el botón “Menu” para confirmar. Programe el número de repeticiones deseado (de 1 a 10) utilizando los botones “▶▶y” o “y◀◀” y pulse el botón “Menu” para confirmar.

8. Programación de la duración de la pausa entre las repeticiones

Mientras se están reproduciendo los archivos, pulse el botón "Menu" para acceder al menú secundario de la lectura. Seleccione la opción "Replay Gap" utilizando los botones "▶▶y" o "y◀◀" y pulse el botón "Menu" para confirmar. Programe la duración deseada de la pausa entre las repeticiones (de 1 a 10) utilizando los botones "▶▶y" o "y◀◀" y pulse el botón "Menu" para confirmar.

9. Borrado de los archivos

Para borrar los archivos de pistas musicales, siga el procedimiento indicado en el párrafo "Borrado de los archivos".

Nota

(1) Este aparato solo puede reproducir archivos de pistas musicales en formato MP3 (MPEG1, MPEG2, MPEG2.5) y WMA.



10. Visualización sincronizada de los textos (función Karaoke)

Este aparato es compatible con archivos de texto "*.LRC" (que pueden ser descargados en algunos sitios web, como "My Favorite Lyric", o escritos directamente por el usuario) para visualizar los textos en sincronía con la reproducción de las pistas musicales.

1) ¿Cómo se utilizan los archivos de los textos?

El nombre del archivo de texto debe ser idéntico al de la pista musical (excepto la extensión).

2) ¿Cómo se puede saber si están disponibles las letras de las canciones?

Si la pista musical actual dispone de un archivo de texto, en modo Música se visualizará el icono  o la pantalla mostrará el icono .

3) ¿Qué debo hacer para visualizar la letra de las canciones?

Al localizar el archivo correspondiente, ejerza una presión larga en el botón "Menu" para visualizar la interfaz de los textos.

Para regresar al modo "Music Mode", pulse de nuevo el botón MENU.

IV. Programación de los parámetros de funcionamiento

Este modo permite programar los parámetros de funcionamiento y visualizar el estado del sistema. Incluye las opciones “Backlight”, “Language”, “Power off”, “Contrast”, “Memory info”, “Firmware version” y “Exit” (Retroiluminación, Idioma de los menús, Apagado automático, Contraste, Memoria disponible, Versión de programación en firme y Salida).

1. Encendido retroiluminación

Pulse el botón “Menu” para acceder a la pantalla de regulación de la duración de encendido de la retroiluminación (la duración predeterminada es de 30 segundos).

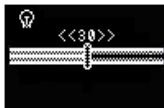

Seleccione la duración deseada utilizando los botones “▶▶y” o “y◀◀” y pulse el botón “Menu” para confirmar.

2. Selección del idioma de los menús

Pulse el botón “Menu” para acceder a la pantalla de selección del idioma. Seleccione el idioma deseado utilizando los botones “▶▶y” o “y◀◀” y pulse el botón “Menu” para confirmar y salir.

3. Programación del apagado automático

Pulse el botón “Menu” para acceder a la pantalla de programación del apagado automático. Seleccione la opción “Off Time” (programación del apagado automático en caso de inactividad) o “Sleep Time” (programación del retraso de apagado automático) por medio de los botones “▶▶y” o “y◀◀” .

- 1) Programación del apagado automático en caso de inactividad (la duración predeterminada es de 180 segundos).



En la pantalla “Off Time”, pulse el botón “Menu” para acceder a la pantalla de programación. Seleccione la duración deseada utilizando los botones “▶▶y” o “y◀◀”, de un mínimo de 0 a un máximo de 180 segundos, y pulse el botón “Menu” para confirmar y salir. Esta función permite programar el intervalo de tiempo (en segundos) después del cual, si no se pulsa ningún botón estando en modo de parada, el lector se apaga automáticamente. Si está programado en 0 la función permanece inactiva.

- 2) Programación del retraso de apagado automático



En la pantalla “Sleep Time”, pulse el botón “Menu” para acceder a la pantalla de programación. Seleccione la duración deseada utilizando los botones “▶▶y” o “y◀◀”, de un mínimo de 0 a un máximo de 120 minutos, y pulse el botón “Menu” para confirmar y salir. Esta función permite programar el intervalo de tiempo (en minutos) que transcurrirá antes de que el aparato pase al modo de espera si no se pulsa ningún botón. Puede resultar útil cuando se escucha música antes de dormir, por ejemplo. Si está programado en 0 la función permanece inactiva.

4. Regulación del contraste de la pantalla

Seleccione la regulación deseada utilizando los botones “▶▶y” o “y◀◀” en una escala de 0 a 16 y pulse el botón “Menu” para confirmar y salir.

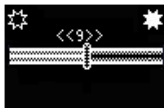

5. Indicación de la memoria disponible

Pulse el botón “Menu” para acceder a la pantalla de visualización de la cantidad de memoria flash que queda disponible.



6. Indicación de la versión del firmware

Pulse el botón “Menu” para acceder a la pantalla de visualización de la versión del firmware.

VI. Conexión al ordenador

1. Instalación del controlador

Si el ordenador utiliza el sistema operativo Windows 98, deberá instalarse un controlador. Esta operación no es necesaria cuando se utiliza Windows 2000, XP o ME. No conecte el aparato al ordenador antes de haber instalado el controlador o durante su instalación.

- Introduzca el CD incluido de serie en el lector de CD-ROM.
- Abra la carpeta "DRIVE".
- Lance la aplicación "SETUP.EXE" haciendo un doble clic en el icono correspondiente. La pantalla mostrará la siguiente ventana:



En esta ventana y en las que se abrirán a continuación, haga clic en Next > Next > Next > Next > Close. Una vez realizada esta operación, el controlador estará instalado.

2. Uso como disco USB

Este aparato puede ser utilizado como un disco USB estándar y es compatible con los sistemas operativos Windows 98 (requiere la instalación de un controlador), Windows 2000 (no requiere la instalación de un controlador), Mac OS X 10.3 y versiones posteriores, Linux 2.4.2 y versiones posteriores.

1. Conexión al ordenador

Conecte el aparato al ordenador por medio del cable USB incluido de serie. La pantalla del aparato mostrará la siguiente pantalla:



En “Mi PC” el aparato aparecerá listado entre los discos extraíbles.

2. Carga y descarga de archivos

Después de haber instalado el controlador, el aparato es considerado como un dispositivo extraíble de memoria conectado al ordenador. Por lo tanto permitirá transferir archivos siguiendo el procedimiento utilizado habitualmente con cualquier otro dispositivo extraíble.

Nota

- (1) Se aconseja no desconectar el aparato del ordenador mientras se está realizando la transferencia de los archivos. En caso contrario pueden producirse pérdidas de datos y un mal funcionamiento del aparato. Para obtener más información, consulte el capítulo “Resolución de problemas”.

1. ¿Por qué no consigo reproducir algunos archivos MP3?

Los archivos compatibles con este lector son: pistas de audio en formato MPEG 1 layer 3, MPEG 2 layer 3 y MPEG 2.5 layer 3. Los otros formatos no pueden ser reproducidos sin convertirlos previamente en un formato compatible.

2. ¿Por qué la cantidad de memoria visualizada en el ordenador no corresponde con la indicada en el aparato?

La programación en firme utilizada por el aparato ocupa una pequeña cantidad de memoria que debe restarse a la memoria total.

3. Información sobre el formato WAV

Este aparato solo es compatible con archivos WAV en formato IMA ADPCM. Si desea memorizar archivos WAV de otros formatos, cree una nueva carpeta para incluirlos. Es aconsejable no memorizarlos en el directorio principal del disco o en la carpeta VOICE puesto que el aparato puede apagarse al intentar reproducirlos.

4. ¿Por qué resulta lento el aparato?

El uso o la eliminación frecuente de archivos fragmenta la memoria flash, tal como sucede normalmente en el disco duro del ordenador. En este caso el aparato funciona más lentamente.

5. ¿Qué debo hacer en caso de comportamiento anómalo del aparato?

En muchos casos puede ser suficiente apagar el aparato y volver a encenderlo.

CARACTERÍSTICAS TÉCNICAS

Duración máx. de grabación*: Long REC unas 270 horas; Standard REC: unas 70 horas

Autonomía máx. de grabación*: Long REC unas 18 horas; Standard REC: unas 20 horas; Stereo: unas 9 horas

Dimensiones: 107,6 x 34,5 x 11,7 mm

Peso: 46,6 g (batería incluida)

Alimentación: Batería recargable de litio incorporada

Memoria: Flash incorporada 1GB

Micrófonos: Incorporados, de condensador

Entrada: Entrada audio de línea

Salida: Estéreo, impedancia > 8 ohmios

Gama temperaturas operativas: De 0 a 40 °C

Accesorios incluidos de serie: Manual de instrucciones para el uso, cable USB, cordel para el cuello, auriculares, CD con software, cable de conexión audio, cable telefónico y adaptador para teléfono.

* *La duración máxima y la autonomía máxima de grabación efectivas se refieren a las programaciones operativas, al modo de uso y a las condiciones ambientales, y pueden diferir de las indicadas.*



INFORMACIÓN IMPORTANTE PARA EL USUARIO SEGÚN LO DISPUESTO POR LA DIRECTIVA "RAEE" 2002/96/CE Y POSTERIOR MODIFICACIÓN 2003/108/CE SOBRE LOS DESHECHOS DE EQUIPOS ELÉCTRICOS Y ELECTRÓNICOS.

Según lo dispuesto en la directiva "RAEE" 2002/96/CE y la posterior modificación 2003/108/CE, este equipo está marcado con el siguiente símbolo, que representa un contenedor de desperdicios sobre ruedas tachado con una cruz.

Para la futura eliminación del producto, informamos a nuestro distinguido usuario de lo siguiente:

- *Está prohibido eliminar este equipo como si se tratara de un deshecho urbano común: es necesario dirigirse a un centro de recogida RAEE (desechos de aparatos eléctricos y electrónicos) equipado y autorizado por la administración pública. Al comprar un nuevo equipo del mismo tipo, puede entregar el aparato al distribuidor para que sea él mismo quien se encargue de su eliminación.*
- *La normativa anteriormente mencionada, a la cual le remitimos para obtener información más detallada, prevé sanciones en caso de eliminación abusiva de los RAEE (desechos de aparatos eléctricos y electrónicos).*



Melchioni S.p.A.
Via Friuli 18/a
20135 Milano – Italy
Tel. +39 02 5794397 – Fax +39.02.57941
www.melchioni.it