

Gentile Cliente,

Il telefax da Lei acquistato può stampare con una pellicola d'inchiostro su fogli standard e offre un supporto speciale per l'uso di apparecchi aggiuntivi e di telefoni senza fili. L'apparecchio è inoltre dotato di caratteristiche che ne facilitano l'installazione e l'uso.

Invio e ricezione di messaggi fax

Per inviare un messaggio fax di lunghezza superiore ad una pagina, si possono collocare al massimo 10 pagine nell'alimentatore documenti. Il telefax registrerà i messaggi fax in arrivo, qualora fosse esaurita la carta, finché non vengono stampati.

E-Mail / Internet

Il telefax Le offre la possibilità d'inviare e ricevere e-mail. Se il telefax è stato abilitato per le funzioni e-mail, Lei ha la possibilità di risparmiare sull'invio dei fax, effettuandolo via Internet, al costo di una semplice telefonata urbana e a prescindere dalla destinazione del fax. Inoltre, Le sarà possibile scaricare pagine Internet e stamparle come un fax tradizionale.

Scanner

Il telefax è dotato di uno scanner staccabile con il quale Lei potrà inviare per fax oppure fotocopiare i documenti che non possono essere inseriti nel vassoio, come per esempio pagine di giornali oppure di libri.

Inoltre, da casa, potrà fare copie di documenti, ingrandirli oppure ridurli e regolare il contrasto. Finora, queste prestazioni erano fornite esclusivamente da una fotocopiatrice tradizionale.

Telefoni aggiuntivi (senza fili)

Il Suo telefax offre il massimo supporto per i telefoni con o senza fili, una segreteria telefonica esterna, o qualsiasi telefono di tipo moderno che possa essere utilizzato con la normale rete PTT. Il suo apparecchio Le offre la possibilità di trasferire la chiamata dal telefax al telefono (aggiuntivo). La ricezione fax può essere avviata da un telefono aggiuntivo e, negli apparecchi dotati di segreteria telefonica incorporata, è possibile disattivare la segreteria e rispondere alla chiamata.

Tasto HELP

Quando si preme due volte HELP/INSTALL, l'apparecchio stampa una panoramica di tutte le sue funzioni principali. Inoltre, Le verrà indicato come ottenere le altre pagine di AIUTO, che possono esserLe utili per l'utilizzo dell'apparecchio.

Installazione facile

EASY INSTALL vi aiuterà ad installare vostro apparecchio fax. Premendo il tasto HELP/INSTALL per più di due secondi, viene stampata una pagina che, con l'ausilio delle indicazioni sul display, aiuterà l'utente ad impostare il telefax. Dopo che Lei avrà svolto le operazioni di installazione, il Suo telefax si configurerà automaticamente.

Il commutatore fax e i modi operativi ☀ ☾ ☺

Il commutatore fax filtra le chiamate fax da quelle telefoniche. Per non disturbarLa, per esempio il commutatore fax può ricevere i fax silenziosamente, vale a dire senza che l'apparecchio squilli.

Nei modi operativi ☀ e ☾ potrà regolare dopo quanti squilli l'apparecchio deve ricevere i fax oppure inserire la segreteria telefonica. Per esempio: durante il giorno si suppone che Lei desideri essere informato di ogni chiamata in arrivo. Dopo un certo numero di squilli, i fax sono ricevuti in automatico e possono essere lasciati dei messaggi in segreteria (incorporata o esterna). Di notte si suppone che si voglia essere disturbati il meno possibile. I messaggi fax sono ricevuti senza alcun segnale acustico e in caso di chiamate telefoniche, il telefax squillerà a volume ridotto. Nel modo operativo ☺, l'apparecchio passa automaticamente dal modo operativo ☀ a quello ☾. L'orologio incorporato fa sì che l'apparecchio si posizioni su ☾ alle 22 e di nuovo su ☀ alle 6. Naturalmente Lei può modificare le impostazioni in funzione delle preferenze personali. Il display indica il modo operativo selezionato.

- ! Non esponete mai il vostro telefax alla pioggia o a un altro tipo di umidità per prevenire il pericolo di scosse elettriche e incendi.
- ! In caso di temporale scollegate l'apparecchio sia dalla presa di corrente che dalla linea telefonica. Se ciò non fosse possibile, non usate l'apparecchio e non telefonate. In tal caso vi sarebbe il pericolo di folgorazione per la persona che sta usando l'apparecchio e/o il danneggiamento dello stesso.

Indicazioni di sicurezza

- Vi preghiamo di osservare tutte le indicazioni di sicurezza e le istruzioni per l'uso e di rispettarle.
- Non collegate mai la spina del telefono e di alimentazione in ambienti umidi, a meno che non si tratti di una presa speciale per ambienti umidi. Non toccate né la spina telefonica né la presa di alimentazione con le mani bagnate.
- Non toccate mai né il cavo di alimentazione a meno che il cavo del telefono non sia staccato dalla linea telefonica né il cavo di alimentazione dalla rete di corrente elettrica.
- Non installate mai l'apparecchio vicino a termosifoni o climatizzatori. Evitate il funzionamento ad esposizione diretta al sole.
- Collocate l'apparecchio su una base piana e tenetelo ad una distanza minima di 10 cm da altri apparecchi e oggetti.
- Collocate il vostro apparecchio in modo stabile e sicuro. La caduta del telefax può causare gravi danni all'apparecchio e/o lesione a persone, in particolare a bambini piccoli.
- Badate che l'aria circoli liberamente intorno all'apparecchio. Non mettetelo in funzione in casse, armadi, cassetti, ecc. che sono chiusi. Lasciate 10 cm di spazio intorno alle fessure di ventilazione del telefax. Non coprite per alcun motivo l'apparecchio (tovaglie, carta, cartone, ecc.). Non collocate l'apparecchio su letto, coperte, cuscini, divani, tappeti o su altre basi morbide in quanto sussiste il pericolo di surriscaldamento e, di conseguenza, di incendio.
- Assicuratevi che l'installazione dei cavi sia sicura (pericolo di inciampare o di danneggiamento al cavo o al fax).
- Staccate il telefax dalla rete di corrente e dalla rete telefonica prima di pulire la superficie dell'apparecchio.
- Non utilizzate per alcun motivo detergenti liquidi o a gas (spray, schiume, lucidi, ecc.).
- Non versate assolutamente alcun liquido nell'apparecchio. Ciò potrebbe comportare per le persone il pericolo di scosse elettriche o di altre lesioni, nonché di gravi danni all'apparecchio. Se nonostante tutto dovessero penetrare sostanze liquide nell'apparecchio, staccate immediatamente la spina di alimentazione dalla rete e fate controllare l'apparecchio.
- In caso di rottura del display può fuoriuscire una sostanza liquida leggermente corrosiva. Evitate il contatto con la pelle e con gli occhi.
- In caso di danneggiamento dell'apparecchio, staccatelo immediatamente dalla rete di alimentazione. Il cavo elettrico e altri elementi importanti di sicurezza possono essere sostituiti solamente del personale autorizzato.
- Il vostro apparecchio risponde alle norme UL 1950, EN 60950 e IEC 950 e deve operare soltanto nelle reti conformi a queste norme.

Garanzia internazionale

I prodotti Philips sono progettati e realizzati secondo i più elevati standard di qualità. La durata della garanzia Philips è di 12 mesi (dall'acquisto del prodotto), e copre la sostituzione gratuita dei ricambi e la prestazione di manodopera. La garanzia internazionale Philips, allo scopo di tutelare i diritti del consumatore, integra le norme nazionali di garanzia con quelle valide nel paese di acquisto.

La garanzia è valida purché il prodotto sia trattato in modo appropriato secondo le istruzioni d'uso e venga presentato un documento fiscale rilasciato dal rivenditore autorizzato con: la data di acquisto, la descrizione del prodotto, il modello, il numero di matricola, il nome e l'indirizzo del rivenditore.

La garanzia Philips non è valida nei seguenti casi:

- I documenti sono stati alterati o resi illeggibili.
- Il modello e/o il numero di matricola del prodotto sono stati alterati, cancellati, rimossi o resi illeggibili.
- La riparazione o eventuali modifiche sono state effettuate da personale non autorizzato.
- Negligenza o trascuratezza nell'uso (mancata osservanza delle istruzioni per il funzionamento dell'apparecchio a causa di fulmini, acqua o fuoco), errata installazione, danni da trasporto ovvero di circostanze che, comunque, non possono farsi risalire a difetti di fabbricazione dell'apparecchio.

Non sono inoltre coperti dalla garanzia i prodotti modificati o adattati per la ricezione di trasmissioni al di fuori del paese per il quale sono stati progettati e costruiti, approvati e/o autorizzati o per qualsiasi danno provocato da queste modifiche.

Nel caso in cui il prodotto non funzioni correttamente o sia difettoso, si prega contattare il vostro rivenditore o il Centro Assistenza Tecnica Autorizzato di zona (consultare l'elenco telefonico della provincia alla voce Philips Service). Qualora abbiate necessità di assistenza in un altro paese contattare il Servizio Consumatori, il cui indirizzo, numero di telefono e fax è indicato, a fondo pagina, nelle relative norme di garanzia.

Si raccomanda di leggere attentamente le istruzioni d'uso prima di interpellare il Rivenditore o il Centro di Assistenza. Per ulteriori informazioni si consiglia di scrivere o telefonare al Centro di Assistenza.

Philips non garantisce per informazioni trasmesse erratamente o incompletamente.

Indice

Sommario	1
Indicazioni di sicurezza	2
Garanzia internazionale	2
I Introduzione	3
Vista dell'apparecchio	4
Panoramica dell'apparecchio	4
Panoramica delle funzioni	5
Impostazione dei tasti	6
2 Installazione	8
Collocazione	8
Collegamento	8
Sostituzione della pellicola d'inchiostro	9
Rimozione della pellicola d'inchiostro	9
Inserimento di una nuova pellicola d'inchiostro	9
Inserimento della carta	10
Rimozione della carta	11
Carta inceppata	11
Installazione Facile	12
Collegamento degli apparecchi aggiuntivi	12
Selezione decadica o in multifrequenza/centralino	13
3 Le funzioni principali	14
Funzione AIUTO	14
L'ora e la data	14
Impostazione del vostro numero di telefono	14
Impostazione del vostro nome	14
Correzione	15
Lingua del display	15
Tipi di suoneria	15
Volume degli squilli	15
Volume dell'altoparlante	15
4 Il commutatore fax	16
Configurare il modo operativo ☀☾	16
Impostazioni speciali	17
Modo ☺	17
EASYLINK	18
Segreteria telefonica esterna	18
5 Il telefono	19
Telefonare	19
Riselezione	19
Selezione abbreviata <input type="checkbox"/> 0-9	19
Rubrica telefonica <input type="checkbox"/> A-Z	19
Lista dei numeri telefonici	20
Trasferimento di chiamata	20
Funzione viva voce (soltanto con segreteria incorporata)	20
Esclusione del microfono	20
Identificazione chiamata	20

6 Il fax

Inserimento dei documenti	21
Trasmettere un fax	21
Invio di circolari	21
Risoluzione	22
Rapporto di trasmissione - rapporto di errore	22
Trasmissioni oltremare	22
Compressione	22
Giornale fax	22
Richiamo di un fax	22
Fax in attesa di richiamo	23
Trasmissione differita	23
Ricezione fax senza carta	23

7 Scanner

Scansione	24
Fotocopiare	25
Contrasto	25

8 E-Mail

Inviare fax via e-mail	26
Opzioni e-mail	26
Configurare l'accesso Internet	26
Configurazione della scheda prepagata	26
Trasmettere fax per e-mail	27
Brevi messaggi per e-mail	27
Scaricare pagine Internet	27
Ricevere e-mail	28
Abbatte i costi, inviando i fax via Internet	28

9 Segreteria telefonica

(soltanto per apparecchi con segreteria telefonica incorporata)	
Inserire e disattivare	29
L'annuncio	29
Durata di registrazione	29
Ascolto dei messaggi	29
Volume dei messaggi	29
Cancellazione dei messaggi	29
Inoltro automatico dei messaggi	29
Registrazione di una conversazione	30
Codice VIP	30
Memo	30
Riascolto a distanza	31

10 Consigli e Aiuti

Codice di servizio	36
Indicazioni sulla cura e pulizia	36
Sporco dovuto alle copie e all'invio di messaggi fax	36
Sporco dovuto alle ricezioni fax	37

11 Appendice

Dati tecnici	38
Glossario	38

Indice

Vista dell'apparecchio

Nell'imballo si trovano le seguenti parti:

- 1 Cavo telefonico con spina
- 2 Cavo di alimentazione con spina
- 3 Cornetta
- 4 Cavo a spirale per la cornetta
- 5 Telefax

- 6 Appoggia carta
- 7 Estensione dello sportello
- 8 Manuale d'istruzioni per l'uso
- 9 Cavo adattatore
- 10 Cartella con richiamo indirizzi e-mail
- 11 Guida rapida per l'installazione

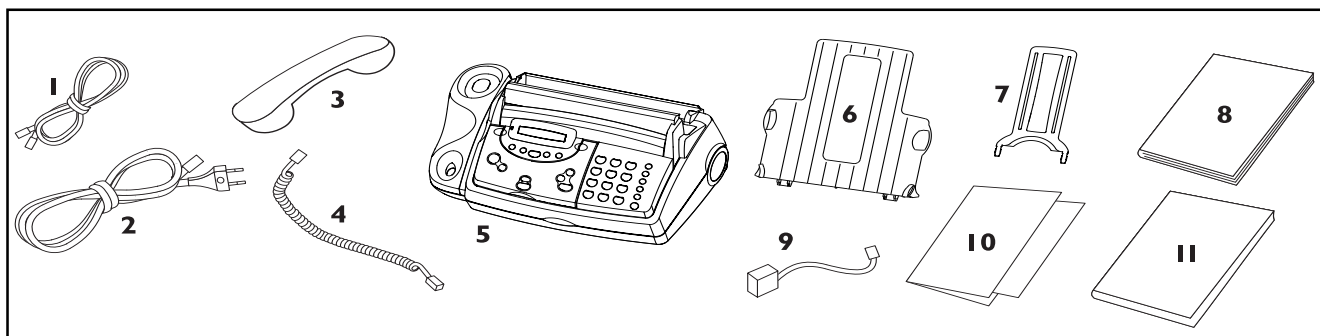

Panoramica dell'apparecchio

- 1 Cavo di alimentazione con spina
- 2 Guida dei documenti
- 3 Sportello per il caricamento della carta
- 4 Estensione dello sportello
- 5 Appoggia carta

- 6 Cornetta
- 7 Pannello dei comandi
- 8 Scanner
- 9 Vano anteriore per la pellicola d'inchiostro
- 10 Vano posteriore per la pellicola d'inchiostro
- 11 Rullo della stampante

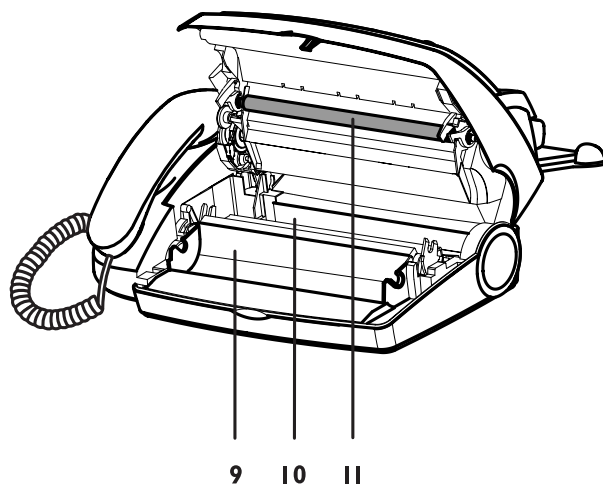
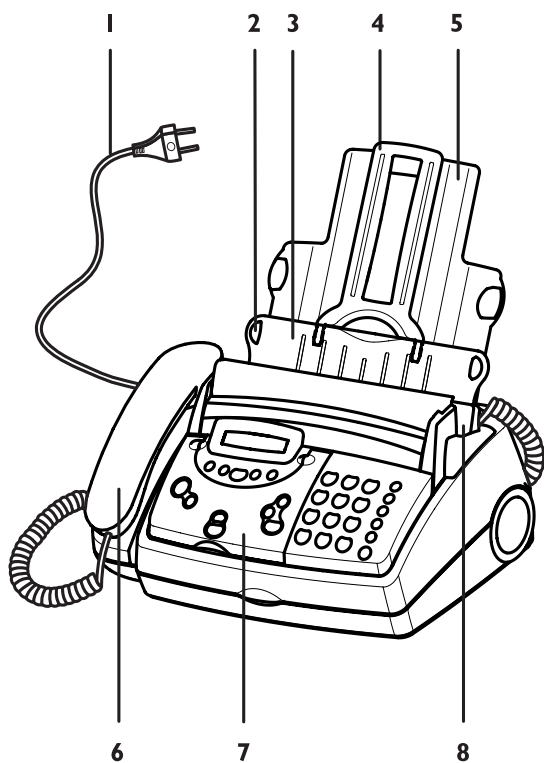



I simboli sul display mostrano i diversi modi operativi:

FINE **/PHOTO**

indica se state trasmettendo o copiando con una maggiore risoluzione o con più tonalità di grigio. Se non compare nessun simbolo, vuol dire che l'apparecchio si trova nel modo standard. Per cambiare la risoluzione premete **FINE/PHOTO**.

è visibile se vi sono fax in memoria.

*) è visibile se la segreteria telefonica è inserita.

/ /

tre simboli diversi mostrano il modo operativo selezionato. Premendo il tasto potete selezionare il modo operativo desiderato.

*) soltanto per apparecchi con segreteria telefonica incorporata

Panoramica delle funzioni

Potete stampare una lista delle funzioni premendo tre volte **MENU**.

I Imposta	pagina
11 Impostazione della lingua (Selezione della lingua che apparirà sul display)	15
12 Impostazione ora e data (Immissione dell'ora e della data)	14
13 Il vostro numero di telefono (Immissione del vostro numero di telefono)	14
14 Il vostro nome (Immissione del vostro nome)	14
15 Tipo di linea (Impostazione per il modo di selezione e per un centralino)	13
17 Collegamento linea (Configurazione dell'accesso Internet)	26
18 Scheda prepagata (Impostazione della Sua scheda prepagata e controllo del credito residuo)	26
2 Fax	
21 Trasmissione oltremare (La trasmissione è regolata a velocità dimezzata)	22
22 Ricezione polling (Richiamo di un fax da un altro apparecchio)	22
23 Trasmissione polling (Per fare in modo che un fax possa essere prelevato)	23
24 Trasmissione differita (I fax saranno trasmessi più tardi)	23
25 Trasmissione multipla (Invio di fax a destinatari multipli)	21
26 Invio di e-mail (Invio di e-mail o fax via Internet)	27
27 Pagina Web (Scaricamento di pagine Internet)	27
28 Ricezione di e-mail (Accensione e spegnimento della ricezione di e-mail)	28
29 Fax > Internet (Invio di fax via Internet)	28

3 Commutatore fax

pagina

31 Giorno (Regolare il funzionamento del modo operativo)	16
32 Notte (Regolare il funzionamento del modo operativo)	16
33 Orologio (Regolare il funzionamento del modo operativo)	17
34 Easylink (Codici da utilizzare con telefoni aggiuntivi)	17, 18

4 Altri

41 Giornale fax (Lista degli ultimi 10 documenti ricevuti e inviati)	22
42 Lista dei numeri telefonici (Stampa dei nominativi e numeri memorizzati)	20
43 Rapporto di trasmissione (Stampa automatica di un rapporto di trasmissione)	22
44 Tipi di suoneria (Scelta tra 10 diversi tipi di segnali acustici)	15
45 Codice di servizio (Cancellazione delle regolazioni personali)	36
46 Compressione (Riduzione dei messaggi fax ricevuti)	22
47 Contrasto (Regolazione del contrasto per la copia / l'invio di un documento)	25

5 Segreteria telefonica

(soltanto con segreteria telefonica incorporata)

51 Tempo di registrazione (Regolazione del tempo di registrazione per messaggio)	29
52 Codice d'accesso (Immissione del codice per il riascolto a distanza della segreteria telefonica, per trasferire i messaggi)	31
53 Codice VIP (Squilli nonostante la segreteria attivata)	30
54 Modo Memo (Annuncio senza possibilità di lasciare messaggi)	30
55 Inoltro (Trasferire messaggi ad un altro numero)	29, 30

☐ 0-9

premere brevemente: per selezionare rapidamente un numero telefonico

premere più a lungo (due secondi): per memorizzare un numero telefonico

☐ A-Z

premere brevemente: per richiamare un nome precedentemente memorizzato

premere più a lungo (due secondi): per memorizzare un nome



esclusione temporanea del microfono durante una conversazione telefonica / un trasferimento di chiamata dal telefax ad un telefono aggiuntivo (soltanto con collegamento in serie; vedi Glossario)

R

premere brevemente: per le funzioni speciali, per esempio: per il funzionamento con un centralino nonché per potere usufruire di alcune funzioni messe a disposizione dalla vostra società telefonica (avviso di chiamata, comunicazioni confidenziali, ...)

premere più a lungo (due secondi): per inserire una pausa di selezione tra due numeri



premere brevemente: per ripetere la selezione di uno degli ultimi 5 numeri selezionati

premere più a lungo (due secondi): per aprire l'elenco delle chiamate

DIAL / ☐ MIC

per la selezione a ricevitore abbassato. Negli apparecchi con segreteria telefonica incorporata e per parlare in viva voce.

Tastiera e-mail sotto il coperchio:

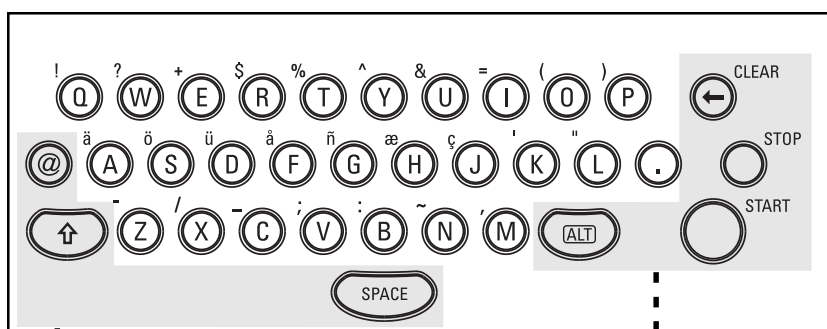
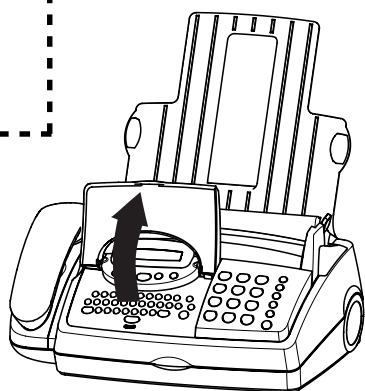

@

Per inserire di indirizzi e-mail



Per digitare dei caratteri maiuscoli premere contemporaneamente ↑ ed un tasto alfabetico

SPACE

per inserire uno spazio vuoto

CLEAR

premere brevemente: per la cancellazione di messaggi / dati immessi / singoli caratteri

premere più a lungo (due secondi): per la cancellazione di una riga intera

STOP

per interrompere le operazioni in corso

START

premere brevemente: per avviare la trasmissione di un messaggio fax o per fare delle copie

premere più a lungo (due secondi): per la copia multipla di documenti / per il richiamo differito veloce di comunicazioni fax

ALT

Per i caratteri speciali premere contemporaneamente ALT ed il tasto alfabetico, al quale corrisponde il carattere speciale desiderato (per esempio ALT e Z per il trattino).

2 Installazione

! In mancanza di corrente non è possibile fare telefonate e il telefax non funziona.

! Il telefax è stato costruito esclusivamente per l'utilizzo nel paese in cui è venduto. Il prodotto è conforme alle regolamentazioni della società telefonica del proprio paese, e non funziona negli altri stati.

Collocazione

- 1 Il telefax deve trovarsi su una superficie piatta, orizzontale, in modo sicuro e stabile (non su superfici come tappeti e simili).
- 2 Evitate l'esposizione diretta al sole (la pellicola d'inchiostro è sensibile al calore), la vicinanza a fonti di calore, ad apparecchi radio e televisori, a climatizzatori, a troppa polvere, acqua e sostanze chimiche.
- 3 Per evitare che l'apparecchio si surriscaldi non deve essere coperto, ma collocato in modo tale che l'aria possa circolare.
- 4 Se si utilizza un telefono senza fili, la base dovrà essere collocata a una distanza di almeno 15 cm dall'apparecchio, in quanto potrebbero provocare dei disturbi nella vostra cornetta.

Collegamento

Alla linea telefonica

Inserite il cavo telefonico nell'apposita scanalatura e collegatelo al telefax inserendolo nella presa contrassegnata con **LINE** sulla parte inferiore dell'apparecchio.

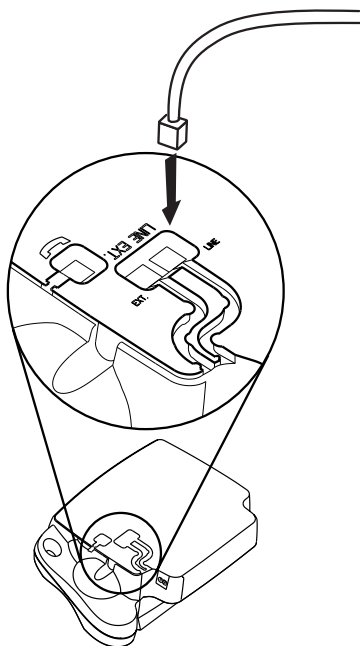

Inserite la spina telefonica nella presa telefonica.

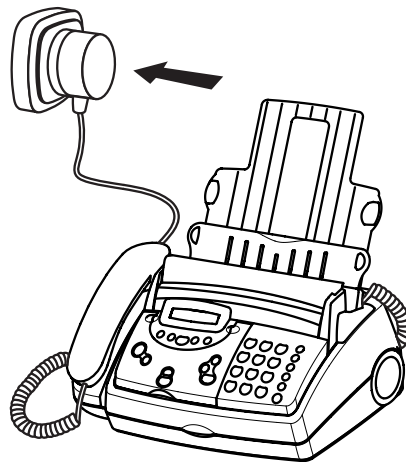

Cornetta al telefax

Inserite un'estremità del cavo a spirale nel ricevitore telefonico e l'altra estremità del cavo a spirale nella presa contrassegnata con un ricevitore telefonico, situata **sulla base dell'apparecchio** e premetelo nell'apposita scanalatura del cavo.

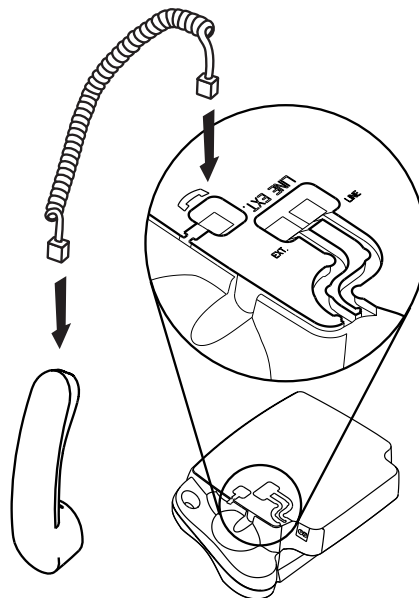

Alla rete di alimentazione

! Si prega di fare attenzione che la cornetta sia riposta prima di connettere il fax all'alimentazione.

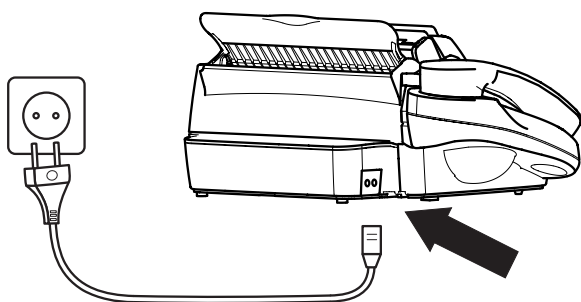

- 1 Dopo avere connesso il telefax alla rete di alimentazione, l'apparecchio esegue una verifica interna di controllo e vi chiederà di inserire l'ora e la data.
- 2 Inserite l'ora e la data usando i tasti numerici. Premete OK.

Sostituzione della pellicola d'inchiostro

Prima di poter ricevere dei fax o di poter fare delle fotocopie di documenti dovete inserire nel vostro telefax una pellicola d'inchiostro. Nel suo telefax è stata perciò inserita una pellicola d'inchiostro per 50 fogli circa. La pellicola d'inchiostro che può acquistare in commercio è dotata di circa 260 pagine.

Se la pellicola d'inchiostro è esaurita o se non è stata inserita, la spia luminosa lampeggia e sul display appare l'avviso:

MANCA PELL. INCH.

- 1 Prima di inserire una nuova pellicola d'inchiostro vi preghiamo di togliere sempre la carta dalla fessura di trasporto! Seguire attentamente le istruzioni relative alla pellicola d'inchiostro!
- 2 Per ottenere una qualità migliore vi consigliamo di utilizzare esclusivamente pellicole d'inchiostro come specificato sul vostro rotolo originale. Per motivi di sicurezza non utilizzate altri prodotti in quanto potrebbero danneggiare il vostro telefax.
- 3 Aprite il telefax sollevando cautamente il pannello dei comandi dalla cavità situata nel mezzo.

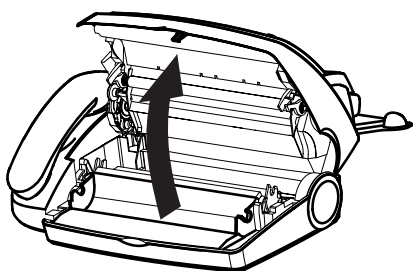

Rimozione della pellicola d'inchiostro

- 1 Con gli indici sollevate il rotolo della pellicola d'inchiostro posteriore da entrambi i lati per toglierlo dalla sua posizione e spingetelo in avanti verso il secondo rotolo.

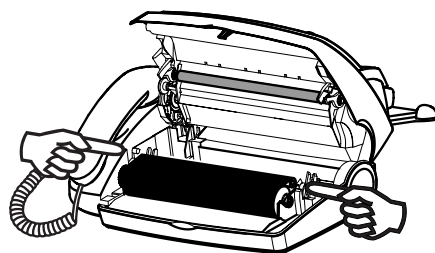

- 2 Togliete entrambe le pellicole d'inchiostro. Non possono essere riutilizzate quindi vanno gettate negli appositi contenitori. Inserite una nuova pellicola d'inchiostro in quanto in caso contrario il vostro telefax non sarebbe in grado di funzionare.

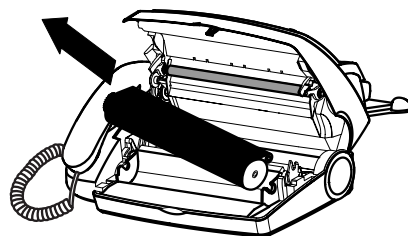

Inserimento di una nuova pellicola d'inchiostro

- 1 Con cautela, togliere gli anelli di gomma dalla pellicola d'inchiostro nuova. La pellicola non deve essere danneggiata.

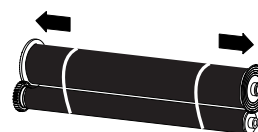

- 2 Inserite il rotolo grande nel vano posteriore per la pellicola d'inchiostro.

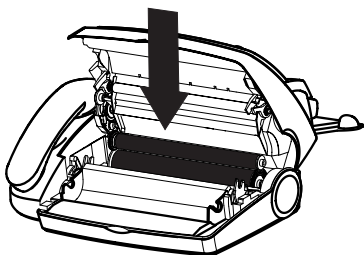

- 3 Adesso, prendete il rotolo piccolo e mettetelo nel vano anteriore per la pellicola d'inchiostro. Fate attenzione che il rotolo piccolo sia inserito nelle scanalature laterali.

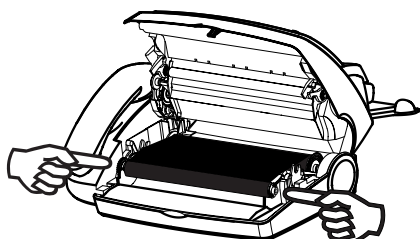

- 4 Ruotate in avanti il rotolo piccolo, per tendere la pellicola d'inchiostro. Fate attenzione che la pellicola non formi delle pieghe.

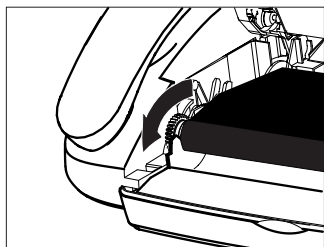

- 5 Chiudete l'apparecchio ribaltando in avanti il pannello dei comandi finché non s'incestra.

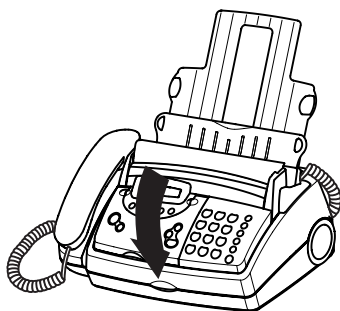

- 6 Inserite il foglio giallo a faccia in su - poi premete START.

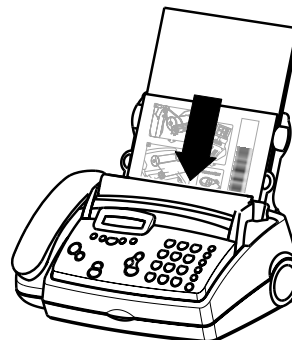

All'inizio della pellicola d'inchiostro si trova una striscia argentata. Per questo motivo la qualità di stampa delle prime pagine potrebbe non risultare buona.

Inserimento della carta

Prima di poter effettuare delle fotocopie o di ricevere dei documenti, dovete inserire la carta nel vostro telefax. Vi preghiamo di utilizzare esclusivamente la carta del seguente formato: standard A4 - 210 x 297 mm. Il vostro apparecchio funziona con carta normale utilizzata per scrivere e fotocopiare ed è stato ottimizzato per la carta liscia 80g/m². Più lucida è la carta migliore risulta la qualità di stampa del vostro apparecchio.

Se non è stata inserita la carta nel telefax, la spia luminosa lampeggia e sul display appare l'avviso:

CARTA ESAURITA

- 1 Inserite l'appoggia carta nelle apposite aperture situate dietro il cassetto di alimentazione carta.

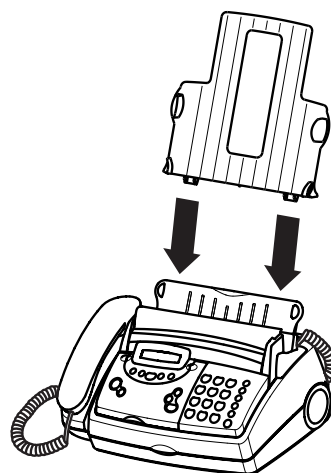

- 2 Inserite l'estensione nella fessura prevista sullo sportello per il caricamento della carta.

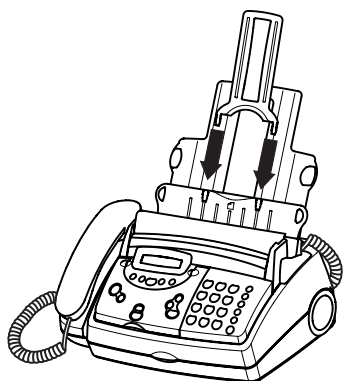

- 3 Per evitare che più fogli vengano presi contemporaneamente si consiglia di aggiustar la carta su una superficie piana prima di inserirla nel cassetto di alimentazione carta.



- 4 Innanzitutto ribaltate in avanti lo sportello per il caricamento della carta fino a che si blocca. Inserite più fogli di carta A4 (80 g) nel cassetto di alimentazione carta fino a che siano fissati (massimo 50 fogli).

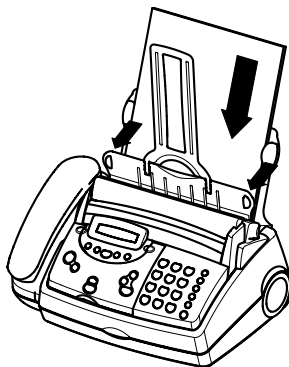

- 5 Chiudete lo sportello per il caricamento della carta.

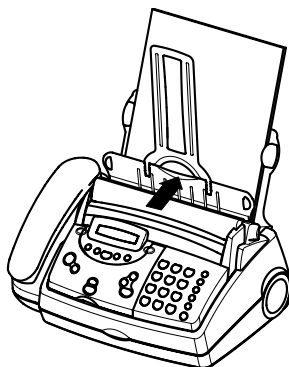

! Non ricaricate la carta mentre l'apparecchio sta stampando! Non utilizzate la carta che è già stampata da un lato! La carta si potrebbe inceppare.

Rimozione della carta

- 1 Ribaltate in avanti lo sportello per il caricamento della carta.
2 Quindi estraete la carta.

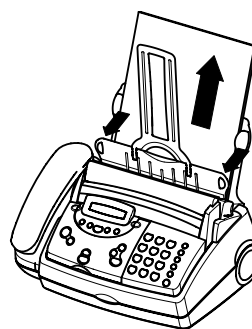

- 3 Chiudete lo sportello per il caricamento della carta.

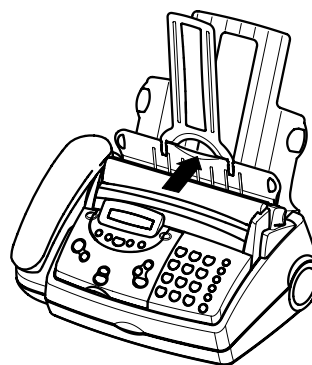

Carta inceppata

Aprire il pannello dei comandi. Estraiete la carta non inceppata delicatamente senza forzare. Prima di chiudere il pannello dei comandi, tendetela bene girando in avanti il rotolo anteriore della pellicola.

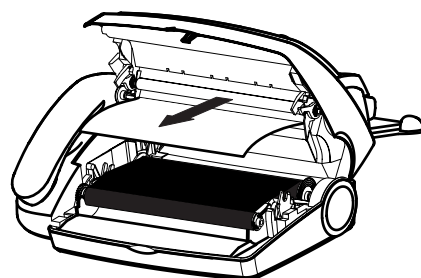

! Non estraete la carta inceppata dall'alto in quanto la carta si potrebbe stracciare e il funzionamento del vostro apparecchio potrebbe risentirne.

Installazione Facile

Usando Installazione Facile il vostro fax sarà configurato secondo le vostre condizioni locali.

- 1 Tenete premuto **HELP/INSTALL** per due secondi. Il vostro fax stamperà una pagina con l'intestazione **INSTALLAZIONE FACILE**. Estraete la pagina.
- 2 Il vostro fax vi guiderà allora nelle prime impostazioni ad esempio per l'impostazione del vostro numero di telefono e del vostro nome.

Collegamento degli apparecchi aggiuntivi

Potete far funzionare sulla stessa linea oltre al vostro telefax, degli apparecchi aggiuntivi come per esempio dei **telefoni aggiuntivi**, una **segreteria telefonica** oppure un **modem**.

Collegamento diretta al fax

Inserite il cavo telefonico nella presa contrassegnata con **EXT** sulla parte inferiore dell'apparecchio usando il cavo adattatore.

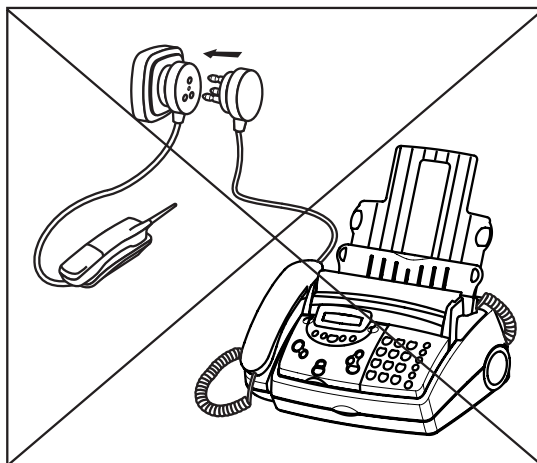
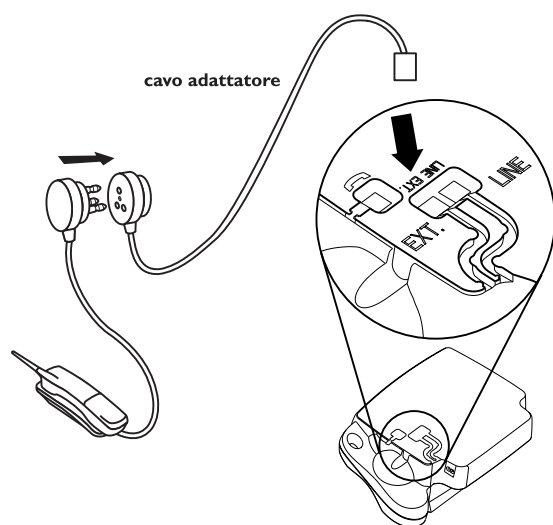

Assicuratevi che il fax sia il primo apparecchio connesso alla linea eccetto quando volete installare un conta scatti che va posto prima del fax.

Nelle prese localmente separate

Se la vostra linea telefonica supporta altre prese a muro verificate la funzionalità di queste mediante l'ascolto del tono di linea, tramite gli apparecchi telefonici preesistenti, sollevando le relative cornette contemporaneamente.

Se il tono è presente, le prese supplementari risultano poste in parallelo. Si prega di prendere visione del capitolo **Il commutatore fax** presente sul manuale.

Se non sentite il tono di linea anche nelle prese supplementari connettete tutti i vostri apparecchi telefonici aggiuntivi al cavo adattatore come descritto in "Collegamento diretto al fax".

Se non è possibile collegare i telefoni aggiuntivi direttamente al fax allora collegateli all'ultima presa a muro (vedi figura). In questo caso però perderete la funzionalità intelligente del vostro commutatore fax.

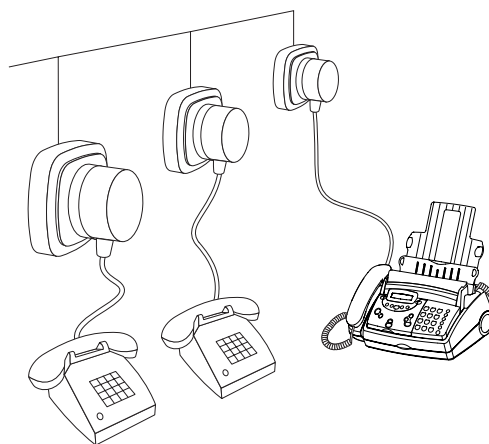

Se si desidera utilizzare delle apparecchiature aggiuntive speciali con il proprio telefax, rivolgersi all'apposito rivenditore.

Quando si vogliono ricevere dei messaggi fax via modem si deve posizionare l'apparecchio su **FAX: MANUALE**.

Collegamento a una linea ISDN

Questo apparecchio non è un telefax ISDN (gruppo 4), bensì un apparecchio analogico (gruppo 3). Non può quindi funzionare direttamente collegato a una presa ISDN, bensì o con un adattatore (analogico), oppure collegato a un impianto ISDN dotato di presa per apparecchi analogici. Ulteriori informazioni sono fornite con il manuale d'uso ISDN.

Collegamento ad un centralino (PABX)

Solitamente tutte le grandi aziende usano dei centralini in presenza. Un centralino, denominato anche PABX, è quanto si necessita di un prefisso per ottenere la linea. Alcuni impianti ISDN, sempre più in uso nell'utenza privata, costituiscono centralini. Si tratta sempre di un centralino, quando necessita un prefisso per ottenere la linea urbana.

Un telefono aggiuntivo, collegato alla linea telefonica normale insieme al suo telefax, non deve essere scambiato con il telefono collegato con un interno di un centralino.

Per rendere possibile il funzionamento da un centralino, nella funzione 15 devono essere selezionate le giuste regolazioni.

Selezione decadica o in multifrequenza/centralino

Con la **funzione 15** è possibile scegliere la selezione decadica o in multifrequenza e inoltre effettuare o meno il collegamento ad un centralino.

Vi sono due diverse modalità di selezione. I collegamenti telefonici più vecchi funzionano per la maggior parte con la selezione a impulsi, mentre quelli più moderni funzionano con la selezione a toni, che è più rapida. Potete cambiare il modo selettivo del vostro telefax. Se non sapete con quale sistema funziona il vostro collegamento, contattate la vostra società telefonica.

Per poter usufruire di particolari servizi telefonici è necessario inviare segnali di selezione in multifrequenza. Se tuttavia il vostro collegamento telefonico richiede la regolazione a selezione decadica, allora potete premere i tasti * oppure # per passare velocemente alla selezione in multifrequenza. Tutti i numeri che seguiranno verranno emessi nel sistema selettivo in multifrequenza. Non appena riagganciate il ricevitore, il vostro telefax si posizionerà nuovamente sulla selezione decadica.

! Se non riuscite a stabilire il collegamento con la persona che volete contattare per telefono o per fax, allora cambiate il modo di selezione.

1 Selezionate la **funzione 15** premendo il tasto MENU e immettete, successivamente, i numeri ①⑤. Premete OK.

2 Selezionate con ◀/▶ la selezione decadica o in multifrequenza. Premete OK.

MOD.SEL.: IMPULSI

MOD.SEL.: TONI

3 Premendo ◀/▶ potete attivare il funzionamento dell'apparecchio al centralino. Premete OK.

PABX: NO

PABX: SI

4 Premete il tasto per il prefisso per prendere la linea (questo prefisso dovrà essere fornito dal gestore). Il prefisso sarà ⑩, R (nel caso di alcuni impianti è detto anche FLASH) oppure un'altra cifra. Premete OK.

5 Premete OK. Il vostro telefax verifica se la linea di servizio può essere raggiunta.

6 ... se la verifica è riuscita appare brevemente la comunicazione:

CONTROLLO OK

7 ... se la verifica non è riuscita appare brevemente la comunicazione:

CONTROLLO NON OK

8 Vi verrà chiesto di ripetere l'impostazione. Per prendere la linea cambiate o il modo di selezione o il numero di riconoscimento. Se malgrado abbiate scelto il corretto modo di selezione e il corretto numero per accedere alla linea e sul display appare ancora il messaggio

CONTROLLO NON OK

cancellate il codice per il riconoscimento per ottenere la linea uscente premendo ◀.

Qualora il codice di riconoscimento per la linea destinata all'utente sia il tasto R, e tale linea non possa essere raggiunta, allora l'impianto interno non è conforme alle norme vigenti. Sarà perciò necessario modificare alcune delle impostazioni tecniche del telefax. A tale proposito consigliamo di contattare il nostro Servizio Clienti.

3 Le funzioni principali

! Se avete premuto erroneamente un tasto sbagliato, premete STOP tante volte finché non sarete tornati alla posizione di partenza.

Se volete prendere nota delle regolazioni del vostro apparecchio effettuate all'origine, vi consigliamo di stampare una lista delle funzioni, prima di cambiare le regolazioni sull'apparecchio (premete tre volte MENU).

Se desiderate cancellare le vostre regolazioni potete effettuare questa operazione con la funzione 45 Codice di servizio (vedi Problemi / Codice di servizio).

"Il vostro nome" e "il vostro numero" vengono trasmessi sul margine superiore (i primi 4 mm) di ogni pagina inviata insieme alla data, all'ora e al numero di pagina, se li avete inseriti al momento dell'installazione dell'apparecchio.

Funzione AIUTO

1 Premete due volte HELP/INSTALL. Riceverete una stampa in cui viene riportata una breve descrizione di come si devono effettuare le funzioni principali. Su questa pagina di HELP imparerete come ottenere altre pagine di AIUTO relative a funzioni specifiche dell'apparecchio.

L'ora e la data

1 Selezionate la **funzione 12** premendo MENU e immettendo i numeri ① e ②.
2 Premete OK.

3 Usate la tastiera numerica per inserire l'ora e la data. (Esempio: ①⑨①⑤ per 9:15). L'apparecchio chiederà poi automaticamente d'immettere la data corrente (per esempio: ①⑤①⑤①① per il 15 maggio 2000).

4 Premete OK.

Impostazione del vostro numero di telefono

Premendo il tasto # o il tasto *, potete immettere il segno "+" convenzionalmente riconosciuto nel traffico telefonico internazionale e, premendo ►, potete inserire uno spazio. Potete utilizzare al massimo 20 cifre per il vostro numero telefonico.

1 Selezionate la **funzione 13** premendo MENU e immettendo i numeri ① e ③.

2 Premete OK.

3 Inserite il vostro numero di telefono e di fax (prefisso: Italia +39).

4 Premete OK, adesso il vostro numero è stato memorizzato.

Impostazione del vostro nome

1 Selezionate la **funzione 14** premendo MENU e immettendo i numeri ① e ④.

2 Premete OK.

3 Aprite il coperchio ed immettete il vostro nome, mediante la tastiera alfabetica (vedere sotto).

4 Confermate con OK. Il vostro nome è memorizzato.

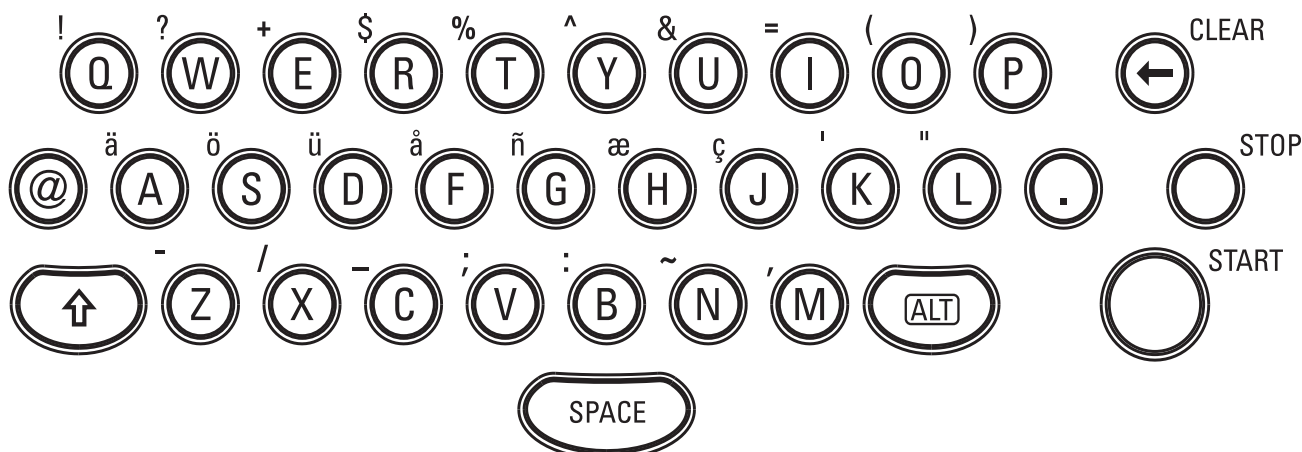

Correzione

Se nella funzione 13 oppure 14 avete immesso una lettera o un numero sbagliato, potete correggere l'errore sia durante l'immissione dei dati che in seguito. Se eseguite la correzione ad immissione avvenuta, dovete richiamare nuovamente la funzione che permette l'immissione dei numeri telefonici e dei nominativi.

- 1 Con i tasti ◀/▶ posizionate il cursore a destra del carattere che volete cancellare. Premete **CLEAR**. Il carattere sarà cancellato. Premete **CLEAR** più a lungo e saranno cancellati tutti i dati inseriti.
- 2 Immettete i caratteri corretti, mediante la tastiera alfabetica. Per confermare premete **OK**.

Lingua del display

- 1 Per scegliere la lingua del display e del resoconto, selezionate la **funzione 11** premendo **MENU** e immettendo i numeri ① e ①. Poi premete **OK**.
- 2 Selezionate la lingua desiderata usando ◀/▶ e confermate con **OK**.

Tipi di suoneria

Potete scegliere tra 10 diversi tipi di suoneria.

- 1 Selezionate la **funzione 44** premendo **MENU** e immettendo i numeri ④ e ④. Poi premete **OK**.
- 2 Selezionate il segnale acustico desiderato usando i tasti da ① a ⑨.
- 3 Confermate con **OK**.

Volume degli squilli

Potete regolare il volume degli squilli sia quando l'apparecchio si trova in posizione di riposo sia quando sta squillando. Vi preghiamo di notare che sono stati impostati due diversi livelli di volume per i modi operativi ☼ e ☾ (vedi **Il commutatore fax**).

- 1 Premendo ◀/▶ la regolazione attuale appare per circa tre secondi sul display.
- 2 Per cambiare il volume indicato, premete un'altra volta ◀/▶ finché non raggiungete l'intensità di volume desiderata.

Volume dell'altoparlante

Per regolare il volume dell'altoparlante premete **DIAL** (senza segreteria telefonica incorporata) o ☐ (con segreteria telefonica incorporata).

- 1 Premete ◀/▶ e sul display appare la regolazione attuale dell'intensità del volume.
- 2 Potete cambiare il valore indicato premendo ◀/▶ finché non avete raggiunto l'intensità di volume desiderata.
- 3 Terminate premendo **STOP**.

4 Il commutatore fax

Il commutatore intelligente vi permette di effettuare chiamate telefoniche e fax o di utilizzare degli apparecchi aggiuntivi dallo stesso collegamento telefonico. Il commutatore fax filtra le chiamate fax da quelle telefoniche. Il commutatore fax può ricevere i fax silenziosamente, ossia senza che il vostro apparecchio squilli, per non disturbarvi.

Nei modi operativi ☀ e ☾ potete regolare dopo quanti squilli l'apparecchio deve ricevere i fax oppure inserire la segreteria telefonica.

Esempio:

Di giorno, si presume che il telefono debba squillare. Dopo un certo numero di squilli, si inserisce automaticamente la ricezione fax e si possono lasciare dei messaggi nella segreteria telefonica (incorporata oppure esterna). Di notte, si presume che non si desideri essere disturbati. La ricezione fax avviene silenziosamente e il volume degli squilli delle chiamate telefoniche è più basso.

Nel modo operativo orologio ⌚, l'apparecchio passa automaticamente dal modo operativo ☀ a quello ☾. L'orologio incorporato fa sì che l'apparecchio si posizioni su ☾ alle 22:00 e alle 6:00 di nuovo su ☀. Naturalmente Lei può modificare le impostazioni in funzione delle preferenze personali. Il display indica il modo operativo selezionato. Il display visualizza il modo corrente. Si può passare da ☀ a ☾, premendo brevemente il tasto ☀ ☾, finché sul display non compare il simbolo desiderato.

Configurare il modo operativo ☀ ☾

Con segreteria telefonica incorporata

Voce del menù	Opzioni di configurazione
SEGR. SUONI:	0, 1, 2, 3, 4, 5, 6, 7, 5/2
FAX. SUONI:	0, 1, 2, 3, 4, 5, RICEZ.FAX: MANUAL
SUONERIA:	BASSA, MEDIA, ALTA
ASCOLTO:	ACCESO, SPENTO

1 Selezionate la **funzione 31 (giorno)** premendo MENU e poi ③ ①. Confermate con OK.

2 Selezionate usando ◀/▶, quante volte squilla il telefax prima che s'inserisca la segreteria telefonica.

SQUILLI SEGR: 5/2

3 Confermate con OK.

4 Inserite il numero degli squilli dopo i quali il commutatore fax automatico deve ricevere la chiamata e filtrare le chiamate fax da quelle telefoniche. Da quel momento in poi, l'utente che chiama sente dei segnali leggermente modificati dal vostro telefax, ma gli vengono già addebitati gli scatti telefonici.

SQUILLI FAX: 5

5 Per confermare premete OK.

6 Premete ◀/▶ per regolare il volume degli squilli al ricevimento di una chiamata. Premete OK.

SUONERIA: ALTA

7 Se, durante la registrazione, volete ascoltare i messaggi lasciati dall'utente che chiama, selezionate con ◀/▶.

ASCOLTO: ACCESO

8 Per confermare premete OK. Se volete configurare anche il modo operativo ☾, selezionate la **funzione 32 (notte)** premendo MENU e immettendo i numeri ③ e ②. Poi ripetete i passi da 2 a 7. Confermate premendo OK.

Senza segreteria telefonica incorporata

Voce del menù	Opzioni di configurazione
SQUILLI TOT.:	0, 1, 2, 3, 4, 5, 6, 7
FAX. SUONI:	0, 1, 2, 3, 4, 5, RICEZ.FAX: MANUAL
SUONERIA:	BASSA, MEDIA, ALTA

1 Selezionate la **funzione 31 (giorno)** premendo MENU e poi ③ ①. Confermate con OK.

2 Inserite il numero degli squilli complessivo usando ◀/▶. Questo è il numero degli squilli totali che l'apparecchio produce prima di iniziare la ricezione fax.

SQUILLI TOT.: 05

3 Per confermare premete OK.

- 4 Inserite il numero degli squilli dopo i quali il commutatore fax automatico deve ricevere la chiamata e filtrare le chiamate fax da quelle telefoniche. Da quel momento in poi, l'utente che chiama sente dei segnali leggermente modificati dal vostro telefax, ma gli vengono già addebitati gli scatti telefonici.

SQUILLI FAX: 5

- 5 Per confermare premete OK.
- 6 Premete ◀/▶ per regolare il volume degli squilli al ricevimento di una chiamata. Premete OK.

SUONERIA: ALTA

- 7 Confermate con OK. Se volete configurare anche il modo operativo ☾, selezionate la **funzione 32 (notte)** premendo MENU e immettendo i numeri ③ e ②. Poi ripetete i passi da 2 a 6.

Se non riuscite a ricevere fax, è possibile che abbiate regolato entrambi i numeri di squilli troppo elevati (vedi punto 2 e 4). Regolate entrambi i numeri di squilli su un valore inferiore a 5.

Se, oltre al telefax, utilizzate degli apparecchi aggiuntivi (telefoni, segreteria telefonica) che non sono collegati in serie (vedi **Glossario**), il comportamento degli squilli può cambiare come segue: gli apparecchi aggiuntivi squillano come impostato alla voce FAX. SUONI: . Il telefax squilla come impostato alla voce SEGR. SUONI: o SQUILLI TOT.: .

Impostazioni speciali

Ricezione fax silenziosa

SQUILLI FAX: 0

Alla voce FAX. SUONI: selezionate 0, per impostare il numero degli squilli, se volete ricevere i fax subito e senza che il telefono squilli.

Ricezione completamente silenziosa

Questa opzione è utile soltanto in caso di apparecchio con **segreteria telefonica incorporata**. Di notte, se non volete essere disturbati dalle chiamate telefoniche o fax in arrivo, potete impostare entrambi i numeri di squilli su 0. I fax sono ricevuti senza che l'apparecchio squilli e la segreteria telefonica prende immediatamente le chiamate telefoniche, sempre che sia inserita.

Negli apparecchi **senza segreteria telefonica incorporata**, il commutatore fax è spento, vale a dire che l'apparecchio passa subito alla ricezione fax e non squilla nel caso di chiamate telefoniche (l'utente che chiama sente un fischio).

! Nella presente configurazione, le chiamate telefoniche non potranno essere ricevute neanche da un'eventuale segreteria telefonica aggiuntiva.

Ricezione fax manuale

FAX: MANUALE

Se selezionate RICEZ. FAX: MANUAL, il telefax non stamperà automaticamente i fax in arrivo, a meno che non avviate la ricezione fax premendo START. Questa soluzione è utile, se desiderate ricevere i vostri fax tramite il modem del vostro computer.

Modalità risparmio *

SQUILLI SEGR: 5/2

Se alla voce SEGR. SUONI:, selezionate l'opzione 5/2, la segreteria telefonica si inserisce automaticamente dopo due squilli, anziché dopo cinque, nel caso abbiate ricevuto dei messaggi. Mediante il riascolto a distanza avete la possibilità di verificare se avete ricevuto nuovi messaggi, senza pagare alcuna tariffa telefonica (se la segreteria telefonica si attiva dopo due squilli, saprete per certo che ci sono nuovi messaggi). Dopo che avete ascoltato i vostri messaggi nuovi, alla prossima chiamata la segreteria telefonica s'inserisce nuovamente dopo 5 squilli.

* soltanto con segreteria telefonica incorporata

Modo ☺

Il vostro telefax si trova solitamente nel modo ☼. In aggiunta, potete selezionare anche il modo operativo ☺. Nel modo ☺ il vostro apparecchio passa automaticamente dal modo ☼ al modo ☾. La regolazione di fabbrica prevede che l'apparecchio si commuti su ☾ alle 22 e su ☼ alle 6.

Accendere e spegnere ☺

- 1 Se volete inserire la funzione ☺, premete ☼☾ per almeno due secondi finché non sentite un segnale acustico di conferma e sul display compare ☺.
- 2 Se volete disinserire la funzione ☺, premete ☼☾ per due secondi finché non sentite un segnale acustico e sul display non scompare ☺. Sul display appare ☼ o ☾.

Configurare e verificare ☺

- 1 Selezionate la **funzione 33** premendo MENU, due volte ③ e poi OK.
- 2 Inserite l'ora in cui l'apparecchio deve passare automaticamente al modo ☼ e confermate con OK.
- 3 Inserite l'ora in cui l'apparecchio deve passare automaticamente al modo ☾. Confermate con OK.

EASY LINK

Uso dei telefoni aggiuntivi

I tre codici che potete inserire agendo su questa funzione vi servono quando prendete una chiamata da un telefono aggiuntivo oppure quando desiderate trasferire una chiamata o un fax al vostro apparecchio.

- 1 Codice per avviare il vostro telefax da un telefono aggiuntivo: ***5**
- 2 **Collegamento in serie** (vedi Glossario): Codice per il trasferimento di una conversazione da un telefono collegato in serie al vostro telefax: ***0**
Ricordate che quando usate questo codice dovete riattaccare la cornetta del vostro apparecchio aggiuntivo dopo aver inserito il codice stesso. Vedi capitolo **Il telefono / Trasferimento di chiamata**.
- 3 **Collegamento in parallelo** (vedi Glossario): codice per disinserire il testo d'annuncio, quando la segreteria telefonica incorporata si è inserita: ******

Senza segreteria telefonica incorporata: codice per disinserire l'apparecchio fax da un telefono aggiuntivo.

Per poter usufruire di questa funzione dovete regolare il vostro telefono aggiuntivo con o senza fili nella selezione in multi-frequenza. Se tuttavia il vostro collegamento telefonico richiede la regolazione in selezione decadica, allora dovete cambiare brevemente la regolazione del vostro apparecchio aggiuntivo per poter inviare segnali in multifrequenza. Nel manuale d'istruzioni per l'uso del vostro apparecchio aggiuntivo troverete la descrizione per effettuare quest'operazione.

! Cambiate i codici precedentemente memorizzati soltanto se è strettamente necessario.

Se dovete cambiare questi codici, selezionate la **funzione 34** premendo **MENU** e immettendo i numeri **3** e **4**. Poi premete **OK**. Inserite un codice a due cifre. La prima cifra deve essere un segno ***** o un segno **#**. Confermate premendo **OK**. Eseguite la medesima procedura per ognuno dei tre codici.



Vi preghiamo di notare che i tre codici devono essere diversi. Se inserite più volte lo stesso codice, sul display appare:

CODICE NON OK

Segreteria telefonica esterna

Collegate la segreteria telefonica nel modo indicato al capitolo **Installazione / collegamento di apparecchi aggiuntivi**. Per un migliore funzionamento della segreteria telefonica ester-

na, assicuratevi che il numero degli squilli in essa regolato sia di uno o due. Per evitare che le chiamate telefoniche siano ricevute automaticamente dal commutatore fax, impostate i **FAX. SUONI** su un valore più elevato di almeno due squilli rispetto a quello della segreteria telefonica esterna.

Se avete disinserito la segreteria telefonica esterna, il commutatore fax riceverà le chiamate (vedi al sottocapitolo **Configurazione del modo operativo**   / senza segreteria telefonica).

Esempio di configurazione:

Squilli segreteria	2
SQUILLI FAX	4
SQUILLI TOTALI	4

Consigli:

- 1 L'annuncio di presentazione della segreteria telefonica dovrebbe durare meno di 10 secondi.
- 2 Evitate di inserire della musica nell'annuncio di presentazione.
- 3 Qualora il vostro apparecchio fax riconosca con difficoltà i vecchi apparecchi fax che non emettono ancora i segnali di riconoscimento oggi consueti, nell'annuncio di presentazione dovrete far presente a chi telefona la possibilità di avviare la ricezione fax tramite i tasti ***** e **5**, seguiti dal tasto **START**.
- 4 Se la ricezione fax automatica non fosse possibile, potrete ricevere i fax in manuale premendo **START**.
- 5 Qualora la vostra segreteria telefonica disponga di una "funzione risparmio" (ovvero di una funzione grazie alla quale il numero di squilli si modifica non appena esistono messaggi nuovi), è preferibile escludere tale funzione.
- 6 Può succedere che la vostra segreteria telefonica conti non solo i messaggi arrivati, ma anche le chiamate fax.
- 7 Fate attenzione che il codice d'avvio della ricezione fax da telefoni aggiuntivi (di serie ***** e **5**) non sia uguale a quello dell'interrogazione a distanza di nuovi messaggi. Se necessario, è possibile modificare il codice nella **funzione 34** (vedi sottocapitolo **EASY LINK**).
- 8 Se la segreteria telefonica riceve la chiamata telefonica, ma il telefax continua a squillare, provate ad installare la segreteria telefonica in serie, per esempio collegandola alla presa **EXT.** del telefax oppure ad una presa telefonica seriale (vedi **Installazione / Collegamento degli apparecchi aggiuntivi**).
- 9 Se la segreteria telefonica non può ricevere le chiamate telefoniche, il telefax avvierà la ricezione dopo il numero di squilli impostato alla funzione **SQUILLI TOT.**.
- 10 Se nella segreteria telefonica sono presenti dei segnali fax, ma l'apparecchio non riceve i fax, controllate il collegamento della segreteria telefonica esterna. Collegate la segreteria telefonica esterna alla presa **EXT.** oppure ad una presa telefonica seriale (vedi **Installazione / Collegamento degli apparecchi aggiuntivi**).

5 Il telefono

Se avete inserito una cifra sbagliata potete cancellarla con **CLEAR** prima di sollevare la cornetta.

Con **R** è possibile utilizzare molti dei nuovi servizi telefonici (avviso di chiamata, ecc.). Potete ricevere ulteriori informazioni presso la vostra Filiale Telecom di appartenenza.

Fate attenzione che il prefisso internazionale non può essere sostituito tramite il +.

In mancanza di corrente non è possibile fare telefonate e il telefax non funziona.





Telefonare

- 1 Componete il numero telefonico desiderato.
- 2 Sollevate la cornetta. Se volete selezionare il numero senza alzare il ricevitore premete **DIAL**/. Non appena sentite l'altro utente, alzate il ricevitore e incominciate a parlare.

Potete anche alzare prima il ricevitore e poi selezionare il numero.



Riselezione

Premendo  potete selezionare nuovamente uno degli ultimi 5 numeri oppure indirizzi e-mail selezionati.

- 1 Premete .
- 2 Premete / , finché sul display non appare il numero oppure l'indirizzo e-mail desiderato. Potete modificare il numero oppure l'indirizzo e-mail, premendo **OK** ed eseguendo poi il cambiamento desiderato.
- 3 Sollevate la cornetta e premete **DIAL** / , per iniziare la selezione del numero.

Cancellazione dei dati dalla memoria



Se non avete più bisogno di un determinato numero oppure indirizzo e-mail, è possibile cancellarlo dalla memoria premendo **CLEAR**.

- 1 Premete brevemente **CLEAR**.
- 2 Mediante i tasti / , si può scegliere se cancellare l'ultimo numero visualizzato o tutti i numeri.
- 3 Premete **OK** per eseguire la cancellazione.



Selezione abbreviata 0-9

Per i numeri oppure i indirizzi e-mail frequentemente selezionati avete a disposizione dei tasti per la selezione abbreviata.







Memorizzare un numero

- 1 Tenete premuto  **0-9** per almeno 2 secondi.
- 2 Premete un tasto da  a .
- 3 Aprite il coperchio ed inserite un nome mediante la tastiera alfabetica e-mail. Premete **OK**.
- 4 Inserite il numero telefonico oppure l'indirizzo e-mail che volete memorizzare e premete **OK**.





Usare la selezione abbreviata

- 1 Premete  **0-9** e poi un tasto da  a . Il nome e/o il numero telefonico oppure l'indirizzo e-mail in questione appare sul display. Potete modificare il numero oppure l'indirizzo e-mail, premendo **OK** ed eseguendo poi il cambiamento desiderato.
- 2 Alzate il ricevitore o, se desiderate inviare un fax, premete **START**.

Correggere i dati memorizzati

- 1 Premete  **0-9** e poi un tasto da  a . Il nome o il numero memorizzato appare sul display.
- 2 Premete  **0-9** per due secondi. Con i tasti /  potete selezionare il carattere errato.
- 3 Premete **CLEAR**. Il carattere errato viene cancellato.
- 4 Inserite il carattere corretto e confermatelo premendo **OK**.

Cancellare i dati memorizzati

- 1 Premete  **0-9** e poi un tasto da  a . Il nome o il numero oppure l'indirizzo e-mail memorizzato appare sul display.
- 2 Premete **CLEAR**. Mediante i tasti / , selezionate se desiderate davvero cancellare l'immissione.
- 3 Premete **OK** per eseguire la cancellazione.

Rubrica telefonica A-Z

La rubrica telefonica del vostro telefax può contenere circa 200 numeri con i nominativi corrispondenti. Il numero di 200 dipende dalla lunghezza dei dati già inseriti. Potete memorizzare dei numeri anche durante una conversazione.

Memorizzazione di numeri

- 1 Premete  **A-Z** per almeno due secondi.
- 2 Aprite il coperchio ed inserite un nome mediante la tastiera alfabetica e-mail. Premete **OK**.
- 3 Inserite il numero telefonico oppure l'indirizzo e-mail e premete **OK**.

Utilizzare la rubrica telefonica

- 1 Premete  **A-Z**.

2 Premendo i tasti ◀/▶ potete cercare nella lista dei nomi. Il display mostra il nome e/o il numero telefonico oppure l'indirizzo e-mail memorizzati. Potete modificare il numero oppure l'indirizzo e-mail, premendo OK ed eseguendo poi il cambiamento desiderato.

3 Alzate la cornetta o, se desiderate inviare un fax, premete START.

Correggere i dati memorizzati

1 Premete il tasto □ A-Z e, mediante i tasti ◀/▶, selezionate la voce che desiderate correggere (vedi sopra).

2 Premete □ A-Z per due secondi. Con i tasti ◀/▶ potete selezionare il carattere errato.

3 Premete CLEAR. Il carattere a sinistra del carattere lampeggiante viene cancellato.

4 Inserite il carattere corretto e confermatelo premendo OK.

Cancellare i dati memorizzati

1 Premete il tasto □ A-Z e, mediante i tasti ◀/▶, selezionate la voce che desiderate cancellare.

2 Premete CLEAR. Mediante i tasti ◀/▶, selezionate se desiderate davvero cancellare l'immissione.

3 Premete OK per eseguire la cancellazione.

L'elaborazione di numeri memorizzati è particolarmente utile nel caso in cui si desideri memorizzare, per esempio, il numero di un amministratore di rete per la preselezione.

Lista dei numeri telefonici

1 Selezionate la **funzione** 42 (premendo MENU e immettendo i numeri ④ e ②) per stampare una lista dei numeri a selezione abbreviata e della rubrica telefonica.

2 Premete OK, il vostro telefax stamperà la lista.

Trasferimento di chiamata

Potete trasferire una chiamata telefonica in corso dall'apparecchio fax a un telefono aggiuntivo e viceversa. Questa descrizione si riferisce esclusivamente agli apparecchi telefonici collegati in serie (vedi Glossario).

Dall'apparecchio fax a un telefono aggiuntivo

1 Premete √/☒ durante la chiamata e riattaccate la cornetta.

2 L'altro telefono suonerà per circa 30 secondi al massimo. Se la cornetta non viene alzata in tempo, il telefax riassumerà il controllo della chiamata e squillerà per circa 20 secondi. Se nessuno risponde alla chiamata, il collegamento è interrotto.

Da un telefono aggiuntivo al fax

1 Premete ⊛ e ⊙ durante la chiamata. Se il collegamento è riuscito, sentirete un segnale acustico. Riattaccate la cornetta del vostro telefono aggiuntivo entro tre secondi.

2 Il vostro telefax suonerà al massimo per circa 30 secondi. Se la cornetta non viene alzata in tempo, il telefono aggiuntivo riassumerà il controllo della chiamata e squillerà per circa 20 secondi. Se nessuno risponde alla chiamata, il collegamento è interrotto.

Funzione viva voce

(soltanto con segreteria incorporata)

Potete parlare senza tenere in mano la cornetta o far partecipare a una conversazione telefonica altre persone presenti nella stessa stanza. Dopo la selezione del numero o durante la conversazione, premete ☒ e riattaccate il ricevitore. Il microfono e l'altoparlante si attiveranno automaticamente.

Esclusione del microfono

Il microfono della cornetta telefonica può essere escluso affinché il vostro interlocutore non vi possa sentire.

1 Premendo √/☒, potete disattivare il microfono della cornetta, di modo che l'altro utente non vi possa sentire.

2 Per continuare la conversazione, premete di nuovo √/☒.

Identificazione chiamata

Il vostro telefax è in grado di visualizzare sul display il numero di telefono di chi vi sta chiamando, ancor prima che alziate il ricevitore. Informatevi presso l'azienda telefonica competente, e chiedete se la vostra linea dispone di questa funzione.

1 I numeri di telefono delle ultime 10 chiamate ricevute vengono memorizzati nell'elenco.

2 Per aprire l'elenco delle chiamate, tenete premuto per 2 secondi →→.

3 Mediante ◀/▶ potete cercare nella lista dei nomi. Le nuove voci vengono contrassegnate con "*". La data e l'ora della chiamata vengono trasmesse tramite la linea telefonica.

4 Per chiamare il nome che appare sul display, dovete solo alzare la cornetta e il vostro telefax comincia a selezionare.

5 Per cancellare un'immissione premete CLEAR. Selezionate il dato, agendo sui tasti ◀/▶ e per confermare premete CLEAR.

Se, alla funzione 31 oppure 32 avete regolato i FAX. SUONI: su ☒, il numero telefonico non può essere visualizzato sui vostri telefoni aggiuntivi.

La seguente lista mostra le cause degli inconvenienti che si verificano più spesso durante il funzionamento del fax. Nel vassoio per l'inserimento dei documenti, non inserite pagine ...



... provenienti da giornali (inchiostro da stampa).



... con graffette o puntine metalliche. Togliete le graffette prima dell'inserimento nella macchina.



... che siano spiegazzate o strappate.



... che siano bagnate o coperte di liquido per correzioni; che siano sporche o ricoperte da uno strato lucido o patinato.



... che siano tenuti insieme da strisce adesive oppure da colla, oppure che siano troppo sottili o troppo spesse o pagine con etichette adesive come ad esempio "post-it®".



... che siano scritte con matite morbide, colori, gesso oppure carboncini.

I documenti più piccoli del formato A5 possono rimanere inceppati nell'apparecchio.

Scrivete in modo chiaro e leggibile. Utilizzate colori scuri (nero/blu scuro, non giallo/arancione/verde chiaro).

I documenti stampati del vostro telefax sono visibili sulla pellicola d'inchiostro usata. Nel caso di documenti riservati, la pellicola d'inchiostro dovrebbe essere distrutta.

Inserimento dei documenti

- 1 Per evitare che più fogli vengano trasportati all'interno contemporaneamente, aprite la carta a ventaglio e riaggiustela su una superficie piana.
- 2 Prendete i documenti (massimo 10 pagine) e inseriteli con la **facciata scritta rivolta verso l'alto** nel vassoio per l'inserimento dei documenti, senza fare alcuna pressione, finché non sentite resistenza. Quindi lasciateli. In caso di inceppamento dei documenti aprite il pannello ed estraete cautamente la carta.

Trasmettere un fax

- 1 Componete il numero desiderato.
- 2 Inserite i documenti con la facciata scritta rivolta verso l'alto nel vassoio per l'inserimento dei documenti (massimo 10 pagine).

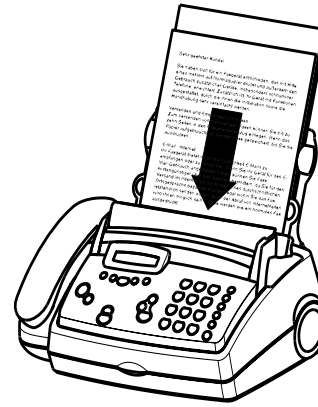



- 3 Potete selezionare una risoluzione più alta premendo **FINE/PHOTO**.
- 4 Premete **START**. Il telefax stabilisce il collegamento. Se non si riesce a stabilire subito un collegamento, l'apparecchio ricomporrà automaticamente il numero dopo un certo tempo.
- 5 Se volete terminare la trasmissione, premete **STOP**.

Invio di circolari

Questa funzione è particolarmente utile se desiderate spedire lo stesso documento a più persone (circolare).

- 1 Posizionate il documento con la parte scritta rivolta verso l'alto, nel vassoio per l'inserimento dei documenti. Prima di stabilire un collegamento, potete selezionare una risoluzione più alta, premendo **FINE/PHOTO**.
- 2 Selezionate la **funzione 25** premendo **MENU** e immettendo i numeri **2** e **5**. Poi premete **OK**. Il documento inserito viene automaticamente registrato nella memoria.
- 3 Componete il numero telefonico desiderato (e/o l'indirizzo e-mail) e premete **OK**. Questo viene inserito al primo posto della lista dei destinatari. Potete proseguire con l'inserimento delle voci fino ad un massimo di 5 destinatari.
- 4 Per inviare il documento, premete **START**. Il documento sarà inviato, in successione, a tutti i destinatari presenti sulla lista. Se l'invio ad uno dei destinatari non è possibile, il telefax continuerà con gli altri nomi della lista e tenterà un altro collegamento alla fine dell'invio. Dopo ogni documento trasmesso, il telefax stampa automaticamente un rapporto di trasmissione.

Risoluzione

Se volete aumentare la risoluzione del vostro telefax, sono disponibili le varianti **FINE**  (per documenti scritti a caratteri piccoli e/o per i disegni) e **PHOTO**  (per l'invio di fotografie ed immagini). Premendo il tasto **FINE/PHOTO** potete selezionare tra una delle due varianti, e la regolazione desiderata, contrassegnata dai relativi simboli, appare sul display. La trasmissione dei documenti nel modo **FINE** o **PHOTO** durano di più. Dopo la trasmissione o dopo che sono trascorsi 40 secondi e nessun documento è stato ancora inserito nel vassoio d'ingresso, il telefax si posiziona sulla risoluzione standard.

Rapporto di trasmissione - rapporto di errore

Dopo ogni documento trasmesso, l'apparecchio telefax può stampare un rapporto di trasmissione che conferma la ricezione del documento. La stampa del rapporto di trasmissione può essere attivata e disattivata, mentre un rapporto d'errore è sempre stampato.

- 1 Selezionate la **funzione 43** premendo **MENU**, **4** **3** e poi **OK**.
- 2 Selezionate usando **◀/▶**, quindi confermate con **OK**.

Trasmissioni oltremare

Il vostro apparecchio telefax adatta automaticamente la sua velocità di trasmissione alla qualità della linea telefonica. Particolarmente nel caso di trasmissioni oltremare, l'invio può impiegare più tempo. Se la cattiva qualità della linea è conosciuta, è opportuno selezionare a priori nella **funzione 21** una velocità più ridotta agendo sui tasti **◀/▶**, in modo da risparmiare il tempo di adattamento automatico che necessiterebbe questa procedura.

- 1 Premete **MENU**, **2** **1** e poi **OK**.
- 2 Selezionate una velocità di trasmissione più lenta usando **◀/▶**, poi confermate con **OK**.

Compressione

Per essere sicuri che i fax ricevuti, quelli che sono appena più grandi del formato A4 vengano stampati su una pagina, questo pagine vengono ridotte in senso verticale. Se non desiderate questa riduzione, potete deselezionarla andando alla **funzione 46**:

- 1 Premete **MENU**, **4** **6** e poi **OK**.
- 2 Selezionate usando **◀/▶**, poi confermate con **OK**.

Giornale fax

Il giornale fax è un elenco degli ultimi 10 documenti fax ricevuti e trasmessi.

- 1 Selezionate la **funzione 41** premendo **MENU**, **4** **1** e poi **OK**.
- 2 Agendo sui tasti **◀/▶** potete scegliere se e quando il giornale fax deve essere stampato (immediatamente oppure automaticamente dopo 10 trasmissioni avvenute). Confermate la vostra selezione premendo **OK**.

Richiamo di un fax

Grazie a questa funzione, si possono richiamare i documenti in attesa nel telefax selezionato.

Richiamo veloce

- 1 Componete il numero telefonico desiderato con la cornetta abbassata e premete a lungo **START**.
- 2 Se volete immettere anche un sottoindirizzo oppure un codice (vedi anche paragrafo Richiamo differito con codice), inserite prima il numero telefonico e terminate con **R**. Aggiungete il sottoindirizzo oppure il codice desiderato e premete a lungo **START** (per esempio: **12345R17**).

Richiamo differito con codice

Se l'apparecchio dell'altro utente ha un codice che lo protegge dall'accesso ai documenti da parte di persone non autorizzate, procedete come segue:

- 1 Selezionate la **funzione 22** premendo **MENU** e immettendo i numeri **2** e **2**. Poi premete **OK**.
- 2 Inserite il codice e confermate premendo **OK**.
- 3 Digitate il numero di telefono e premete **START**. In caso di mancato funzionamento, potete richiamare il documento manualmente. Sollevate la cornetta, selezionate il numero fax corrispondente, quindi premete **START**.

La codifica per la trasmissione richiama funziona secondo lo standard internazionale UIT. Tuttavia vi sono fabbricanti che usano altri procedimenti a che pertanto non sono compatibili.

Se inviate documenti a banche dati oppure volete ottenere dati da queste, in alcune banche dati potete aggiungere il sottoindirizzo direttamente al numero di telefono. In questo modo potete risparmiare sulle tariffe telefoniche. Anzitutto inserite il numero di telefono della banca dati e terminate premendo **R**. Quindi aggiungete il sottoindirizzo desiderato. Se non siete sicuri che il vostro servizio di richiamo sia predisposto per i sottoindirizzi, vi consigliamo di rivolgervi al vostro operatore di servizi di richiamo.

Fax in attesa di richiamo

Dal vostro fax potete far richiamare un documento in attesa.

- 1 Introdurrete il documento nell'apposita guida.
- 2 Se volete proteggere il documento da persone non autorizzate, inserite un codice nella **funzione 23** premendo **MENU** e immettendo i numeri ② e ③. Confermate con **OK**. Una persona a quale comunicate il codice può ora richiamare il documento introdotto. È però sempre possibile fare delle chiamate, quando questa funzione è attivata.
- 3 Non estraete il documento, la trasmissione è terminata.

Trasmissione differita

Se volete sfruttare le tariffe delle fasce orarie più convenienti o se il vostro interlocutore fax è raggiungibile soltanto in determinati orari, potete fare trasmettere automaticamente il vostro fax in un momento successivo (entro 24 ore).

- 1 Selezionate la **funzione 24** premendo **MENU** e immettendo i numeri ② e ④. Poi premete **OK**. Inserite l'ora in cui il documento dovrà essere trasmesso.
- 2 Premete **OK** ed inserite il documento.
- 3 Inserite il numero desiderato e premete **START** o **OK**.
- 4 È possibile comunque fare ancora delle chiamate. Il telefax adesso è pronto.
- 5 Non estraete il documento, la trasmissione è terminata.

Ricezione fax senza carta

Se non c'è più carta nel cassetto carta o se la pellicola d'inchiostro è esaurita, il documento fax in arrivo verrà registrato nella memoria (la capacità della memoria per apparecchi senza segreteria telefonica incorporata è di ca. 25 pagine, per apparecchi con segreteria telefonica incorporata è di ca. 50 pagine secondo foglio di verifica UIT-TS). Se in memoria vi sono dei documenti, sul display appare il simbolo . Se viene inserita la pellicola d'inchiostro, il telefax procede automaticamente alla stampa di tutti i documenti memorizzati.

Non appena viene stampata una pagina intera, viene automaticamente cancellata. Se il processo di stampa viene interrotto, tutte le pagine non stampate per intero restano in memoria. Quando la memoria è piena, il telefax non può memorizzare nessun'altra pagina. La spia luminosa rossa lampeggia e sul display appare:

MEMORIA PIENA

7 Scanner

Scansione

Con lo scanner staccabile, è possibile fotocopiare oppure inviare per fax anche documenti che, a causa delle loro dimensioni e spessore, non possono essere inseriti nell'apparecchio (per esempio libri, riviste). La parte scansionata è stampata su carta A4 e può essere trasmessa via fax.

! Si prega di non toccare il vetro posto sulla parte inferiore dello scanner con le dita, perché le impronte digitali rimangono, pregiudicando la qualità della scansione (vedi anche capitolo Consigli e Aiuti).

I Estraiete lo scanner dall'apparecchio, tirandolo verso di voi con entrambe le mani e successivamente sollevatelo verso l'alto.

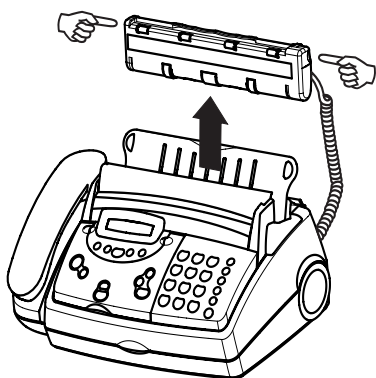

- 2 Potete agire sui tasti **FINE/PHOTO** per ottenere una migliore qualità di scansione. Tuttavia, in questo modo il documento sarà letto più lentamente (vedi capitolo **Il fax / risoluzione**).
- 3 Premete **START**. Se l'apparecchio è pronto per la scansione, sentirete un suono di conferma.
- 4 Muovete lentamente ed esercitate una leggera pressione dello scanner dall'alto verso il basso del documento. La memoria disponibile per la scansione sarà indicata sul display. La velocità di scansione corretta è confermata da dei brevi segnali di conferma. Se è troppo veloce, sentirete un segnale d'allarme e il documento non sarà stato letto correttamente. In tal caso ripetere la scansione.

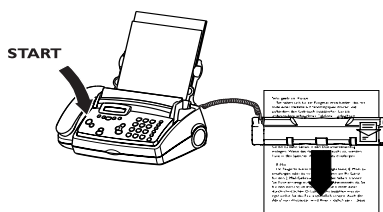

- 5 Quando avrete finito la scansione del documento, questo sarà stampato automaticamente dopo circa quattro secondi oppure premendo nuovamente **START**. L'apparecchio distribuirà automaticamente tutti i documenti di dimensioni superiori ad A4 su più pagine. Durante il processo di stampa, la pagina appena stampata sarà eliminata dalla memoria. Premete **STOP** oppure **CLEAR** per interrompere la stampa.
- 6 Dopo l'utilizzo, riponete lo scanner nel telefax, **con la superficie di scansione rivolta sul davanti**. Premete lo scanner su entrambi i lati verso il basso, finché il suo inserimento sarà indicato da un clic ben distinto.





La migliore qualità può essere raggiunta copiando il documento lasciando lo scanner inserita (vedi sottocapitolo Fotocopiare).

Se lo scanner non è stato reinserito correttamente, lampeggerà la spia luminosa e sul display apparirà la scritta:

NUMERO SERV.

Fotocopiare

Potete utilizzare il vostro telefax per fare delle copie di un documento. Mentre state effettuando una copia il vostro telefax si posiziona automaticamente sulla risoluzione **FINE** . Inoltre potete scegliere la risoluzione **PHOTO**  (vedi Il fax / Risoluzione).

- 1 Tenete i documenti con la parte scritta rivolta verso l'alto. Per evitare che più fogli vengano trasportati all'interno in una volta, vi consigliamo di sistemare i documenti alla stessa altezza prima di inserirli nel vassoio d'inserimento dei documenti (vedi capitolo Il fax / Inserimento dei documenti). Potete inserire massimo 10 pagine.



- 2 Selezionate la risoluzione desiderata premendo **FINE/PHOTO**. Per produrre un'unica copia dell'originale, premete brevemente **START**. Il procedimento di copia si avvierà immediatamente.

Per produrre più copie, premete a **lungo** (almeno due secondi) **START/COPY**. Sul display appare il numero delle copie. Se volete correggere il numero delle copie, inserite la cifra desiderata, mediante la tastiera numerica (massimo 50). Premete **START** oppure **OK**.

- 3 Selezionate, se ingrandire oppure ridurre la copia del documento. Per questa funzione avete a disposizione le seguenti opzioni:



INGRAND.: 200

INGRAND.: 150

RIDUZIONE: 75

RIDUZIONE: 50

ZOOM NORM.: 1:1

Mediante i tasti  , selezionate l'opzione desiderata e confermate con **OK**. L'apparecchio legge la prima pagina del documento in memoria ed inizia a copiare. Al raggiungimento del numero di copie desiderato, l'apparecchio legge la pagina successiva e così via. Non è perciò possibile suddividere automaticamente le copie!

- 4 Il documento letto fuoriesce nuovamente dalla parte superiore dell'apparecchio.

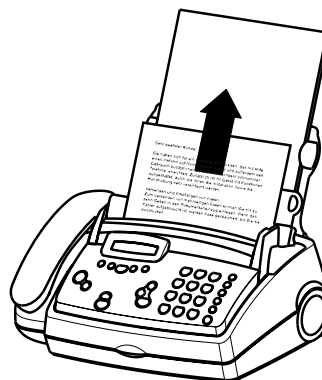

- 5 Per interrompere il processo di copia, premete **STOP**. Il documento presente e la copia prodotta fuoriescono.





In caso di inceppamento della carta, di esaurimento della pellicola d'inchiostro oppure di memoria insufficiente, il processo di copia si interrompe.

In caso di inceppamento del documento, rimuovete lo scanner dal telefax ed estraete il documento. Reinstallate lo scanner secondo le istruzioni.

Potete ingrandire o rimpicciolire un documento solamente con lo scanner inserito.

Contrasto

Quando esce dalla produzione, il vostro apparecchio è posizionato su contrasto medio. Alla **funzione 47**, potete impostare la qualità del contrasto (luminosità) sia per i documenti da copiare sia per quelli da inviare, per esempio fotografie oppure moduli scuri con sfondo colorato.

- 1 Premete **MENU**,   e poi **OK**.
- 2 Mediante i tasti  , potete scegliere fra tre opzioni:

CONTRASTO: BASSO

CONTRASTO: MEDIO

CONTRASTO: ALTO

- 3 Per confermare premete **OK**.

8 E-Mail

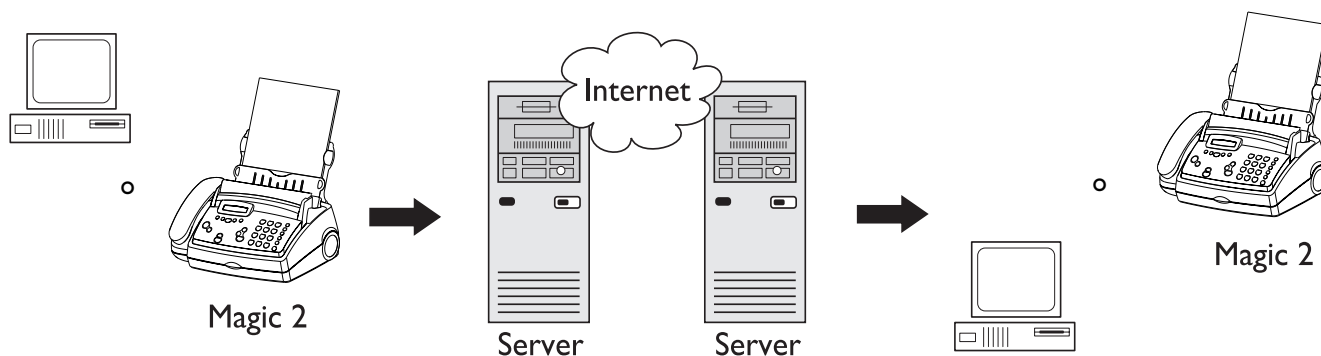

Inviare fax via e-mail

Per inviare un e-mail dal telefax via Internet, è necessario un server fax. Il server è messo a disposizione, se avete configurato l'accesso Internet come descritto in basso. Il server stabilisce una comunicazione tra il telefax ed Internet e lo trasmette ad Internet. Viceversa, il telefax riceve anche i messaggi indirizzati a Voi e li trascrive di modo da poter essere stampati in formato fax. Normalmente la trasmissione dei fax tramite e-mail costa di meno di una trasmissione tramite Internet.

Opzioni e-mail

- Inviare un fax per e-mail
- Inviare un breve messaggio per e-mail
- Ricevere e-mail in formato fax
- Abbattere i costi, inviando i fax via Internet
- Scaricare pagine Internet

Configurare l'accesso Internet

Potete configurare l'accesso Internet dopo aver trasmesso per fax il modulo d'iscrizione necessario al Vostro Fax/Internet Provider e dopo aver ricevuto un fax con i codici necessari.

- 1 Selezionate la **funzione 17** premendo MENU e immettendo i numeri ① e ⑦. Poi premete OK.
- 2 Inserite il numero del provider e confermate con OK.
- 3 Inserite il numero d'accesso e confermate con OK. Il vostro telefax si collega con il server. Se i vostri dati sono stati trasmessi correttamente, il vostro Internet Provider vi spedisce la conferma che, da quel momento in poi, siete abilitati all'utilizzo di Internet. Dopo la fase iniziale i costi per l'accesso Internet verranno messi in conto dal provider.

Per sfruttare tutte le funzioni e-mail è necessario che l'accesso Internet sia stato completamente configurato! Selezionando una funzione Internet senza disporre di un accesso Internet configurato, il vostro telefax vi inviterà ad effettuare la configurazione. Selezionate la **funzione 17** e procedete come già descritto.

Dopo aver configurato l'accesso Internet, il vostro telefax commuterà automaticamente sulla ricezione fax, finché il vostro Internet Provider non avrà trasmesso la conferma. Durante l'attesa, non sarà possibile effettuare oppure ricevere chiamate fax oppure telefoniche.

Potete controllare la vostra configurazione in qualsiasi momento, selezionando nuovamente la **funzione 17** (è sufficiente confermare le voci con OK). Al termine, il vostro telefax stamperà un fax con i minuti che avete utilizzato per l'invio e la ricezione di e-mail.

Gli indirizzi Internet ed e-mail possono essere memorizzati nella rubrica telefonica oppure nella selezione abbreviata.

Configurazione della scheda prepagata

Potete pagare il servizio Internet anche mediante una scheda prepagata, se utilizzate raramente la funzione e-mail del vostro telefax.

- 1 Selezionate la **funzione 18** premendo MENU e immettendo i numeri ① e ⑧. Poi premete OK.
- 2 Inserite il codice riportato sulla vostra scheda prepagata. Premete OK.
- 3 Il vostro telefax si posizionerà automaticamente su ricezione fax, finché non avrete ricevuto un messaggio di conferma dal vostro Internet Provider.

Potete ricevere per fax il credito residuo, se non inserite alcun numero di carta prepagata alla **funzione 18**.

Trasmettere fax per e-mail

Potete spedire un fax per e-mail.

- 1 Inserite il documento nel vassoio con la parte scritta rivolta verso l'alto (massimo 50 fogli).

SELEZIONA NUM.



- 2 Selezionate la **funzione 26** premendo MENU e immettendo i numeri ② e ⑥. Poi premete OK.

INSER. INDIRIZZO

- 3 Mediante la tastiera e-mail, inserite l'indirizzo e-mail del destinatario, per esempio mario.rossi@fax.com. Nel caso vogliate inserire anche dei numeri, utilizzate la tastiera numerica sulla destra.
- 4 Confermate con OK. Il vostro telefax trasmetterà il fax automaticamente. Il vostro telefax sarà spedito come allegato e-mail.

* E-MAIL *

Invio facile di fax per e-mail

Potete spedire i vostri fax per e-mail anche senza la funzione 26:

- 1 Inserite il documento nel vassoio, immettete l'indirizzo e-mail e premete START.

Brevi messaggi per e-mail

Se non inserite un documento, ma volete spedire un messaggio di testo, potete farlo mediante la tastiera e-mail (160 caratteri circa). Questa funzione è perciò adatta alla sottoscrizione e/o alla cancellazione di mailing-list.

- 1 Selezionate la **funzione 26** premendo MENU e immettendo i numeri ② e ⑥. Poi premete OK.

INSER. INDIRIZZO

- 2 Aprite il coperchio e, mediante la tastiera e-mail, inserite l'indirizzo e-mail del destinatario. Se desiderate inserire anche dei numeri, utilizzate la tastiera numerica sulla destra. Premete OK.

INSER. TESTO

- 3 Immettete il testo che desiderate inviare. Premete OK. Il vostro messaggio viene inviato.

* E-MAIL *

Invio facile di e-mail

Potete spedire e-mail anche senza la funzione 26:

- 1 Inserite l'indirizzo e-mail e premete START.
- 2 Immettete il testo, mediante la tastiera e-mail e premete START.

Scaricare pagine Internet

Se desiderate scaricare pagine Internet, potete immettere il loro indirizzo Internet. Dopo alcuni minuti, la pagina corrispondente sarà inviata al vostro telefax e stampata. Tuttavia, non vi sarà possibile seguire i link ad altre pagine Internet. È necessario, perciò, conoscere l'esatto indirizzo Internet delle pagine successive (per esempio www.philips.com).

- 1 Selezionate la **funzione 27** premendo MENU e immettendo i numeri ② e ⑦. Poi premete OK.

INSER. INDIRIZZO

- 2 Aprite il coperchio. Inserite l'indirizzo Internet desiderato mediante la tastiera e-mail. Nel caso vogliate inserire anche dei numeri, utilizzate la tastiera numerica sulla destra. Confermate premendo OK.

* PAGINA WEB *

Inserite la parola "Index" e premete OK per ottenere una panoramica delle pagine Internet già preparate per il Vostro telefax.

Per l'inserimento degli indirizzi Internet o e-mail non bisogna tener conto delle lettere maiuscole e minuscole.

Ricevere e-mail

Il vostro telefax stamperà le e-mail che vi sono state inviate, come fossero dei fax tradizionali. Ciò vale anche per i documenti in allegato alle e-mail (*attachments*). Se le vostre e-mail non devono essere stampate automaticamente, potete anche disattivare la ricezione di e-mail. Il vostro server fax conserverà le e-mail finché voi non le scaricherete.

- 1 Selezionate la **funzione 28** premendo **MENU** e immettendo i numeri **2** e **8**. Poi premete **OK**.

RICEV. E-MAIL: SI

- 2 Mediante i tasti **◀/▶**, potete selezionare l'opzione desiderata. Premete **OK**.

RICEV. E-MAIL: NO

Si possono ricevere i seguenti formati e-mail: jpg, bmp, tif, txt, html, gif, pcx, pdf, doc, xls e ppt.

I fax continueranno ad essere stampati anche se disattiverete la ricezione delle e-mail.

Se, alla **funzione 31 e 32**, avete selezionato la **RICEV. FAX: MANUAL**, non sarà possibile la ricezione automatica delle e-mail e delle pagine Internet. Se sollevate il ricevitore e vi accorgete che si tratta di una chiamata fax (fischio o silenzio) premete **START**.

Abbattere i costi, inviando i fax via Internet

Questa possibilità è stata pensata, principalmente, per l'invio di fax all'estero. Per fare ciò, dovete inserire il numero telefonico internazionale del destinatario, utilizzando il prefisso **00**. Il vostro telefax stabilisce il collegamento con il server fax che spedisce, automaticamente, il vostro documento, utilizzando la soluzione più economica.

- 1 Posizionate il documento nel vassoio con la parte scritta rivolta verso l'alto.

SELEZIONA NUM.

- 2 Selezionate il numero desiderato con il prefisso **00** ed il codice paese internazionale (per esempio **0049** per la Germania, **0043** per l'Austria, **0041** per la Svizzera).

- 3 Premete **START**.

* INTERNET *

Se non riesce a stabilire immediatamente il collegamento con il vostro server, il vostro telefax farà tre tentativi, dopo di che questa funzione sarà disattivata automaticamente ed il vostro telefax cercherà di trasmettere il fax utilizzando il percorso tradizionale. Potete interrompere questo procedimento, in qualsiasi momento, premendo **STOP**.

Invio automatico di fax via Internet

Quando esce dalla produzione, il vostro telefax è impostato sull'invio automatico dei fax via Internet. Nel caso in cui i vostri fax non debbano essere trasmessi automaticamente via Internet, potete attivare questa funzione, selezionando alla **funzione 29** **ATTIVARE: SI**.

- 1 Selezionate la **funzione 29** premendo **MENU** e immettendo i numeri **2** e **9**. Poi premete **OK**.

ATTIVARE: SI

- 2 Mediante i tasti **◀/▶**, potete selezionare l'opzione desiderata. Premete **OK**.

ATTIVARE: NO

Non è possibile collegarsi al server fax tramite il computer.

9 Segreteria telefonica

(soltanto per apparecchi con segreteria telefonica incorporata)

Il vostro telefax è dotato di una segreteria telefonica digitale. Tutte le registrazioni vengono archiviate in una memoria elettronica che dispone di una capacità di registrazione di circa 30 minuti. Non c'è né un nastro né una cassetta.

La vostra segreteria telefonica esce dalla fabbrica dotata di un testo d'annuncio. Se volete registrare il vostro testo di annuncio personale, procedete come descritto al capitolo "Registrare il testo di annuncio". Scrivete il testo desiderato prima di registrarlo (max. 20 secondi).

Appoggiate l'apparecchio su una superficie liscia per non coprire il microfono.

Inserire e disattivare

Potete inserire e disattivare la segreteria in ogni momento, con ON/OFF. Se avete inserito la segreteria telefonica sul display appare il simbolo .

L'annuncio

- 1 Tenete premuto **RECORD** per due secondi. Premete ancora **RECORD** e aspettate finché non sentite il segnale acustico. Sollevate la cornetta e iniziate a parlare.
- 2 Una barretta nera indica quanto tempo resta per parlare.
- 3 Premete **RECORD** o **STOP**, non appena avete terminato di parlare.
- 4 Il nuovo testo di annuncio viene riprodotto automaticamente. Premete **◀/▶**, per regolare il volume del testo di annuncio.
- 5 Se volete riascoltare il testo di annuncio, premete a lungo **RECORD** e dopo **PLAY**.

Durata di registrazione

- 1 Selezionate **funzione 51** premendo **MENU** e immettendo i numeri **5** e **1**. Poi premete **OK**.
- 2 Con **◀/▶** potete scegliere tra 30, 60, 120 secondi, o il modo **AUTO** (tempo a disposizione illimitato). Notate che il modo **AUTO** non è disponibile in tutti i paesi.
- 3 Confermate premendo **OK**.

Ascolto dei messaggi

- 1 Quando lampeggia **PLAY**, sono stati registrati dei messaggi. Premete **PLAY** per ascoltare il primo messaggio. Vengono visualizzate la data e l'ora della registrazione del messaggio.
- 2 Se, durante l'ascolto di un messaggio, premete **PLAY** sarà riprodotto il messaggio successivo.
- 3 Dopo la riproduzione, **PLAY** lampeggia finché non avete cancellato tutti i messaggi.

Volume dei messaggi

- 1 Premete **◀/▶** durante la riproduzione dei messaggi. Sul display viene indicata la regolazione attuale del volume.
- 2 Premete **◀/▶** finché non raggiungete il volume desiderato.

Cancellazione dei messaggi

Messaggi singoli

- 1 Se volete cancellare un messaggio mentre lo state ascoltando, premete **CLEAR**.
- 2 Sul display appare la domanda se volete cancellare questo messaggio. Premete ancora una volta **CLEAR**.

Tutti i messaggi

- 1 Quando avrete ascoltato tutti i messaggi, premete **CLEAR**.
- 2 Premete ancora una volta **CLEAR** per cancellare tutti i messaggi. Se desiderate interrompere il procedimento di cancellazione dei messaggi, premete **STOP**.

Inoltro automatico dei messaggi

Il telefax vi può ritrasmettere automaticamente tutti i messaggi che vi arrivano ad un altro numero di telefono. Inserite il numero di telefono al quale si devono inviare i messaggi. Potete impostare il numero dei messaggi che devono essere di volta in volta trasmessi. Il vostro telefax aspetta che il numero di messaggi stabilito venga raggiunto, quindi compone automaticamente la trasmissione. All'inizio del collegamento viene inviata una comunicazione che annuncia la trasmissione. Adesso l'utente che risponde deve inserire il **codice d'accesso (funzione 52)**. Se entro

40 secondi non viene immesso il codice esatto oppure viene inserito per tre volte un codice sbagliato, il vostro fax riattacca.

- 1 Se la segreteria telefonica è disattivata, inseritela mediante ON/OFF. Sul display appare il simbolo .
- 2 Selezionate la **funzione 55** premendo MENU e immettendo i numeri 5 e 5. Poi premete OK.
- 3 Selezionate con ◀/▶ il numero di messaggi che volete siano inoltrati per volta e confermate con OK.
- 4 Inserite il numero telefonico al quale dovranno essere inoltrati i vostri messaggi e premete OK.
- 5 Selezionate con ◀/▶ il numero di messaggi che volete vi siano inoltrati ogni volta.
- 6 Premete OK, se volete registrare un nuovo testo.*
- 7 Premete RECORD. Prima di iniziare a parlare aspettate finché non sentite il segnale acustico. Per esempio: "Buon giorno, sono arrivati dei messaggi per la signora Berger, vi prego di inserire il codice d'accesso." Tenete circa 20 cm di distanza dall'apparecchio. Una barretta nera indica quanto tempo resta per parlare.
- 8 Premete STOP, quando avete terminato. La comunicazione viene riprodotta.
- 9 Adesso il vostro telefax è in posizione di attesa.

* Se avete già registrato un testo:

- a Premete OK.
- b Selezionate con ◀/▶. Se volete registrare un nuovo testo d'annuncio, allora immettete SI. Se volete usare il testo d'annuncio precedente, allora immettete NO. Per confermare premete OK.

REG. MESS.:	SI
-------------	----

REG. MESS.:	NO
-------------	----

- c Il procedimento prosegue come descritto sopra al punto 7.

Registrazione di una conversazione

Con il vostro telefax potete registrare una conversazione telefonica.

- 1 Nel corso di una conversazione telefonica premete RECORD.
- 2 Per terminare la registrazione, riattacate la cornetta o premete STOP.
- 3 La conversazione può essere ascoltata e cancellata come un messaggio normale.

Non potete registrare una conversazione quando parlate in vivavoce.

Codice VIP

Squilli nonostante la segreteria attivata

Le persone, a cui avete comunicato il codice, possono far squillare l'apparecchio dopo che la segreteria telefonica ha preso la chiamata. Questo sistema è vantaggioso soprattutto quando, nella funzione 31 o 32, avete regolato i due numeri degli squilli su 0.

- 1 Per impostare il codice, selezionate la **funzione 53** (premando MENU e immettendo i numeri 5 e 3) e inserite quattro cifre per il vostro codice. Confermate con OK.
- 2 Fate attenzione che il codice d'accesso (funzione 52) sia diverso da questo.

Memo

Memo esterna

Con questa funzione potete registrare un testo d'annuncio che può essere ascoltato da chi chiama senza la possibilità di lasciare un messaggio. Se la segreteria telefonica è spenta, accendetela (vedi capitolo **Segreteria telefonica**).

- 1 Selezionate la **funzione 54** (premando MENU e immettendo i numeri 5 e 4) e mediante ◀/▶ selezionate la funzione Memo esterna. Confermate con OK. (Se avete già registrato un Memo e lo volete utilizzare nuovamente, sarà sufficiente premere OK.)
- 2 Premete RECORD e aspettate finché non sentite il segnale acustico di conferma. Iniziate a parlare e terminate la registrazione premendo RECORD o STOP. Al termine viene riprodotto il messaggio.

Memo interna

Con questa funzione potete registrare dei messaggi personali da ascoltare solo sul telefax o mediante il riascolto a distanza. Premete RECORD due volte brevemente. Aspettate finché non sentite un suono di conferma. Registrate il messaggio desiderato. Una barretta nera indica quanto tempo resta per parlare. Per terminare la registrazione, premete nuovamente RECORD oppure STOP. Le Memo interne possono essere ascoltate e cancellate come un messaggio normale.

Riascolto a distanza

Potete gestire a distanza le funzioni di segreteria telefonica del vostro telefax da qualsiasi telefono che abbia la selezione a toni. Per il riascolto a distanza dovete inserire un codice d'accesso nel vostro telefax mediante la **funzione 52**. (Questo codice è utilizzato contemporaneamente come codice d'accesso della **funzione 55 Inoltro**.)

Preparazione per il riascolto a distanza

- 1 Selezionate la **funzione 52** premendo MENU e immettendo i numeri ⑤ e ②. Poi premete OK.
- 2 Inserite quattro cifre per il codice.
- 3 Premete OK. Il vostro codice è stato memorizzato.

Richiamo a distanza e telecomando

- 1 Se desiderate ascoltare i messaggi da un altro telefono, chiamate il vostro telefax e attendete che il vostro testo di annuncio inizi.
- 2 Inserite il vostro codice d'accesso, quando s'interrompe il testo di annuncio e dopo il segnale acustico di conferma. Adesso ascoltate tutti i messaggi nuovi. Se non è stato lasciato alcun messaggio, ascoltate un secondo segnale acustico di conferma.
- 3 Potete inserire dei comandi dopo il secondo segnale acustico di conferma oppure, riagganciando la cornetta, chiudere il riascolto a distanza.

Panoramica delle funzioni

- ① Viene ripetuto l'ultimo messaggio.
- ② Per la riproduzione dei messaggi.
- ③ Passa al messaggio successivo.
- ④ Registrazione di un nuovo testo d'annuncio. Premete nuovamente ④ dopo i due segnali acustici di conferma ed il segnale acustico lungo. Iniziate a parlare e terminate la registrazione premendo nuovamente ④.
- ⑤ L'attuale messaggio viene riprodotto.
- ⑥ Questo tasto cancella il messaggio riprodotto. Premete ⑥, dopo avere ascoltato tutti i messaggi, per cancellarli tutti. In entrambi i casi, sentirete un segnale acustico di conferma dopo aver premuto il tasto per la prima volta. Premete nuovamente ⑥, nell'arco di 5 secondi, per eseguire la cancellazione.
- ⑦ Disattivare la segreteria telefonica.
- ⑧ La funzione immessa è interrotta.
- ⑨ Inserire la segreteria telefonica.

Funzioni

- | | |
|-------------------------------------|-------------------------------------------------------------------|
| ① Salto indietro | ⑥ Cancella messaggio
Questo messaggio
Premete ⑥, cancellato |
| ② Riproduzione | Tutti i messaggi
Premete ⑥, cancellato |
| ③ Salto avanti | ⑦ Disattivare segreteria
Premete ⑦ |
| ④ Registrazione | ⑨ Attivare segreteria
Premete ⑨ |
| ⑤ Riproduzione del testo d'annuncio | |
| ⑧ Stop | |

Riascolto a distanza





10 Consigli e Aiuti





Nella tabella che segue troverete una panoramica degli errori di funzionamento, dei disturbi e una guida per risolverli. Prima di portare il vostro apparecchio ad un centro di assistenza tecnica, servitevi di questa tabella.

Se non riuscite a trovare la soluzione di un errore seguendo questo guida, procedete nel modo seguente:

- 1 Staccate la spina.
- 2 Aspettate almeno dieci secondi prima di inserirla nuovamente nella presa di corrente.
- 3 Se il guasto dovesse ripresentarsi, vi consigliamo di rivolgervi al vostro centro di assistenza clienti.

Guasto	Possibile causa	Soluzione
Voi o l'altro utente ricevete un foglio bianco.	Il mittente ha inviato i documenti girati al contrario. La stampante o lo scanner è difettoso.	L'altro utente in possesso di un telefax deve inserire correttamente il documento. Testate il telefax facendo una copia. Se la vostra copia non è difettosa, il difetto è dell'altro utente. Se necessario, chiamate l'assistenza tecnica.
La qualità dei documenti da voi inviati è scarsa.	Il documento contiene foto oppure i caratteri del testo sono piccoli. La scrittura è troppo chiara. L'apparecchio è difettoso.	Cambiate la risoluzione impostando FINE o PHOTO . Controllate il documento o impostate un contrasto più alto nella funzione 47 (vedi capitolo Scanner / contrasto). Testate l'apparecchio fax facendo una copia. Se la vostra copia non è difettosa, il difetto è dell'altro utente. Se necessario, chiamate l'assistenza tecnica.
L'apparecchio fa delle righe nere sia quando riceve che quando trasmette.	Vi sono resti di carta nell'apertura per l'inserimento dei documenti. Lo scanner è sporco. L'apparecchio è difettoso.	Aprire il pannello comandi e estraete i resti di carta. Pulite lo scanner con un panno (vedi sottocapitolo Indicazioni sulla cura e pulizia). Testate il telefax facendo una copia. Se la vostra copia non è difettosa, il difetto è dell'altro utente. Se necessario, chiamate l'assistenza tecnica.
Il vostro apparecchio fax lascia delle strisce bianche.	La testina stampante termica è sporca.	Fate qualche copia di un foglio nero finché le strisce non scompaiono.
Non è possibile inviare fax.	Lo scanner non è inserito.	Riposizionate bene lo scanner (vedi capitolo Scanner).
Durante la copia oppure l'invio, l'apparecchio non trascina all'interno il documento.	Lo scanner non è incastrato bene.	Premete lo scanner su entrambi i lati verso il basso, finché il suo inserimento sarà indicato da un clic ben distinto.
Scansionando, le copie stampate presentano righe bianche o nere.	Non avete passato lo scanner così che aderisse perfettamente al documento da copiare.	Premete maggiormente lo scanner sul documento o appoggiatelo su una superficie completamente piatta.

Guasto	Possibile causa	Soluzione
Le copie ottenute tramite lo scanner sono scritte al contrario.	Avete passato lo scanner nella direzione sbagliata.	Passate sul documento lo scanner secondo la direzione indicata dalla freccia (vedi il simbolo a destra in alto sullo scanner).
<div style="border: 1px solid black; padding: 2px; width: fit-content; margin-bottom: 10px;">ERRORE TRAS.</div>  <p>Rapporto di errore</p>	<p>Linea disturbata.</p> <p>L'altro utente in possesso di un telefax ha terminato la carta o gli si è inceppata.</p>	<p>Provate a trasmettere una seconda volta. Diminuite la velocità di trasmissione (funzione 21).</p> <p>Chiamate l'altro utente.</p>
<div style="border: 1px solid black; padding: 2px; width: fit-content; margin-bottom: 5px;">NESSUN COLLEGAM.</div> <p style="text-align: center;">oppure</p> <div style="border: 1px solid black; padding: 2px; width: fit-content;">RICOMP. FALLITA</div>	L'apparecchio chiamato è occupato, non risponde, oppure risponde un altro apparecchio come una segreteria telefonica o un telefono.	Riprovate più tardi oppure avvertite l'altro utente della possibilità di un errore di installazione.
<div style="border: 1px solid black; padding: 2px; width: fit-content;">VERIFICARE LINEA</div>	Installazione sbagliata oppure una spina inserita male.	Verificate la vostra installazione.
<div style="border: 1px solid black; padding: 2px; width: fit-content;">NESSUN SEGNALE</div>	<p>Fate funzionare il vostro apparecchio da un centralino.</p> <p>Avete connesso il cavo telefonico alla presa identificata con EXT. posta sul fondo del vostro telefax.</p>	<p>Controllate la regolazione della funzione 15.</p> <p>Connettete il cavo telefonico alla presa identificata con LINE posta sul fondo del vostro telefax.</p>
Sollevando la cornetta del vostro telefax non sentite il segnale di libero.	Avete collegato il cavo del telefono alla presa contrassegnata da EXT.	Collegate il cavo del telefono alla presa contrassegnata da LINE sulla base dell'apparecchio.
<div style="border: 1px solid black; padding: 2px; width: fit-content; margin-bottom: 10px;">OCCUPATO</div> <p style="text-align: center;">oppure</p> <p>le trasmissioni fax vengono interrotte continuamente.</p>	Il vostro interlocutore fax è in possesso di un telefax che non riceve i segnali di riconoscimento che vengono solitamente inviati.	Cercate di trasmettere il fax manualmente: premete DIAL /  e selezionate il numero di fax. Sentirete la composizione del numero. Se il destinatario ha collegato una segreteria telefonica, attendete il testo d'annuncio finché non sentite un fischio. Premete START .
Se non potete ricevere i fax.	Avete regolato un numero di squilli per la segreteria telefonica, e/o nel caso di apparecchio senza segreteria incorporata un numero di squilli complessivo, troppo elevato.	Nella funzione 31 e 32, stabilite un numero di squilli per la segreteria telefonica, oppure di squilli complessivi, inferiore a cinque.
Non è possibile telefonare né inviare fax.	<p>L'impostazione del modo di selezione non è corretta.</p> <p>Ambiente di funzionamento PABX (centralino) ma con impostazione non corretta.</p>	<p>Modificate il modo di selezione con la funzione 15.</p> <p>Modificate l'impostazione a PABX:  con la funzione 15.</p>

Guasto	Possibile causa	Soluzione
NESSUN COLLEGAM.	Non disponete più di un accesso Internet valido, ma il telefax tenta ugualmente di trasmettere i fax internazionali via Internet.	Nella funzione 29 , disattivate l'invio automatico dei fax via Internet.
Ricevendo una chiamata sul mio fax, i miei interlocutori non sentono l'usuale tono di controllo chiamata, ma bensì uno rigenerato dallo stesso fax.	Così chi vi chiama capisce che il vostro telefax ha iniziato ad analizzare la chiamata e che da questo momento deve cominciare a pagare. Il vostro apparecchio così verifica, se si tratta di un fax o di una chiamata vocale.	Nella funzione 31 o 32 , aumentate un numero di squilli su FAX. SUONI: (vedi capitolo II commutatore fax / Configurare il modo operativo   .
Il mio fax squilla solo una volta. Poi c'è una breve pausa e poi ricomincia a squillare.	Questo è normale!	Il vostro fax è dotato di un commutatore fax. Dopo il primo squillo l'apparecchio prende la chiamata e l'analizza. Se si tratta di un fax, viene ricevuto automaticamente; se è una chiamata vocale, ricomincerà a squillare.
Non si sente tono di libero sul mio senza fili.	Il collegamento del vostro senza fili può essere sbagliato.	Staccate il cavo telefonico del telefax dalla presa. Se mancasse ancora la connessione, verificate che il vostro telefono senza fili sia registrato sulla sua base. A tal fine consultate il manuale d'istruzioni del vostro telefono senza fili.
Non posso trasferire chiamate telefoniche da un telefono aggiuntivo al mio telefax.	Il telefono aggiuntivo non è impostato in selezione toni.	Per impostare la selezione in multifrequenza, consultate il manuale del telefono aggiuntivo.
La mia segreteria esterna registra segnali fax, ma il mio fax non li riceve.	Non avete connesso nel modo corretto la vostra segreteria.	Connettete la vostra segreteria come indicato nel capitolo Installazione / Collegamento degli apparecchi aggiuntivi.
La copia è completamente bianca.	Il documento non è stato inserito correttamente. Stampante o scanner difettosi.	Inserite il documento con il testo rivolto verso l'alto. Assistenza tecnica.
Sollevate la cornetta del vostro telefax e sentite o un fischio o silenzio.	Si tratta di una chiamata fax.	Premete START da vostro telefax. Premete  e  del vostro telefono aggiuntivo e riattaccate la cornetta.

Guasto	Possibile causa	Soluzione
Sollevate la cornetta di un telefono aggiuntivo e sentite in sottofondo dei toni bip o, a seconda del modello dell'apparecchio, il testo di annuncio già attivato della vostra segreteria telefonica incorporata.	Il vostro telefono aggiuntivo è collegato in parallelo.	Premendo due volte * potete interrompere i toni bip e il testo di annuncio e, di conseguenza potete parlare senza essere disturbati (vedi capitolo Commutatore fax).
I documenti stampati non fuoriescono come di solito dalla parte anteriore dell'apparecchio.	Inceppamento della carta.	Aperte il pannello dei comandi. Lasciate chiuso lo sportello per il caricamento della carta. Estraiete cautamente la carta che si è inceppata.
Soltanto con segreteria telefonica incorporata: Avete inserito la vostra segreteria telefonica incorporata e non riuscite a ricevere i fax.	Usate musica in sottofondo. Il vostro testo di annuncio è troppo lungo.	Registrate un messaggio senza musica. Registrate un testo di annuncio più corto (non più lungo di 20 secondi).
CARTA BLOCCATA	Uno o più fogli non sono stati trascinati correttamente. E' stata inserita troppa carta (più di 50 fogli).	Aperte il pannello comandi e tirate fuori delicatamente la carta verso l'esterno in una sola direzione.
DOCUMENTO BLOCC.	Un documento non è stato trasportato correttamente o più documenti sono stati trasportati contemporaneamente.	Estraiete lo scanner e, delicatamente, tirate fuori il documento verso l'esterno in una direzione.
TELEFONO ESTERNO	Voi state usando un telefono aggiuntivo.	Non si tratta di un guasto!
PEL. QUASI ESAUR	La vostra pellicola d'inchiostro è quasi consumata.	Procuratevi una nuova pellicola d'inchiostro.
NES. COLLEG. LINEA	Non avete eseguito la configurazione per l'accesso Internet.	Per utilizzare le funzioni e-mail, dovete eseguire la configurazione completa (funzione 17).
Nonostante abbiate interrotto la ricezione delle e-mail, viene ricevuto, ripetutamente, un e-mail indesiderato.	Nessun errore.	Il server memorizza tutte le e-mail non inviate correttamente, finché non si effettuano o l'invio corretto oppure 7 tentativi di ricezione.
Il computer non apre i fax da voi inviati nel formato e-mail.	Errore del computer.	Controllate se sul computer dell'altro utente è installato il software standard di gestione.
Nonostante la configurazione del vostro accesso Internet, non riuscite a stabilire un collegamento con il server dal vostro centralino.	Il centralino è installato male.	Il fabbricante deve installare nuovamente il centralino.

Codice di servizio

! Utilizzate questa funzione soltanto se è strettamente necessario! Se avete modificato le regolazioni effettuate al momento della produzione secondo le vostre esigenze, non dovrete utilizzare questa funzione.

La **funzione 45 Codice di servizio** serve a cancellare alcune o tutte le regolazioni da voi cambiate dopo che l'apparecchio è uscito dalla fabbrica. In questo modo avete la possibilità di riconfigurare il vostro apparecchio parzialmente o completamente. Questo è particolarmente di aiuto se avete modificato delle regolazioni e l'apparecchio reagisce in modo diverso dal previsto.

Vi preghiamo di effettuare una nuova Installazione Facile dopo aver cancellato parzialmente o completamente le vostre regolazioni personali.

Sono a vostra disposizione i seguenti codici:

Codice N° 7117

Con questo codice vengono cancellate tutte le impostazioni che avete inserito. Dopo questa operazione l'apparecchio funziona come se fosse la prima installazione.

Codice N° 7140

Se inserite questo codice tutte le impostazioni da voi effettuate e tutti i dati da voi immessi vengono cancellati ad eccezione di quanto segue:

- il testo d'annuncio personale della vostra segreteria telefonica incorporata
- i messaggi ricevuti
- i numeri di selezione abbreviata memorizzati
- i numeri della rubrica telefonica memorizzati
- il vostro nome
- il vostro numero telefonico

Esempio per l'impiego di un codice di servizio:

1 Selezionate la **funzione 45** premendo **MENU** e immettendo i numeri **④** e **⑤**. Poi premete **OK**. Inserite un codice di servizio (7117 o 7140). Premete **OK**.

2 Premendo **◀/▶** potete scegliere se desiderate effettivamente cancellare le vostre impostazioni. Confermate con **OK**. Il vostro telefax verrà riportato alle impostazioni di base.

Indicazioni sulla cura e pulizia

Il vetro dello scanner e il rullo del vostro telefax, se necessario, devono venire puliti dalla polvere e liberati dai residui di carta.

! Fate in modo di scaricarvi di elettricità prima di aprire l'apparecchio, ad esempio toccando la parte metallica di elettrodomestici collegati a terra, una conduttura dell'acqua o un termosifone.

! Utilizzate un panno morbido che non lasci residui inumiditi con un po' di alcool (96%)! Potete anche usare panni speciali per pulizia reperibili sul mercato. Non deve entrare assolutamente umidità all'interno dell'apparecchio.

Sporco dovuto alle copie e all'invio di messaggi fax

Pulite il vetro dello scanner

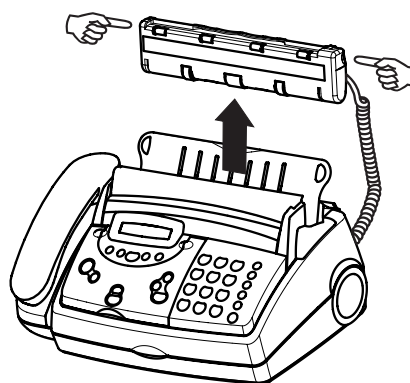

- 1 Estraiete lo scanner dall'apparecchio, sollevandolo attentamente verso l'alto, da entrambi i lati.
- 2 Di fronte a voi, appoggiate lo scanner con la superficie di lettura in vetro rivolta verso l'alto.

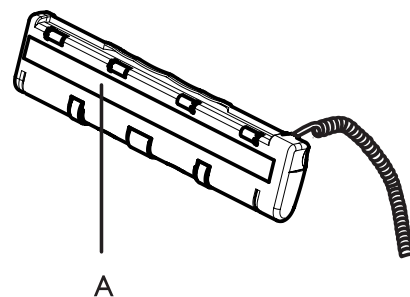

- 3 Strofinare leggermente con il panno il vetro dello scanner (A).
- 4 Strofinare il panno anche sulle pareti laterali del vano dello scanner, prima di riporvi nuovamente lo scanner.

Sporco dovuto alle ricezioni fax

Pulizia del rullo della stampante

Se nel vassoio d'inserimento dei documenti c'è della carta vi preghiamo di toglierla.

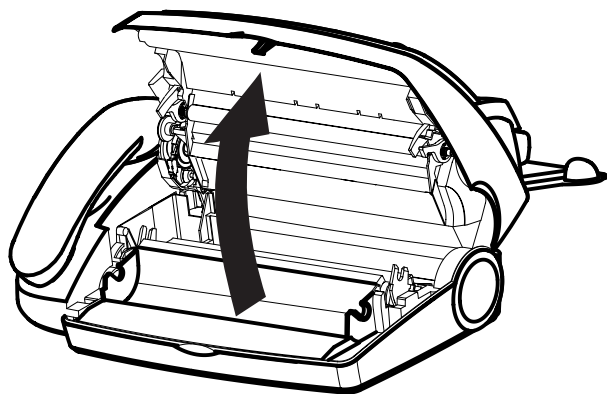

- 1 Aprite il pannello dei comandi sollevandolo cautamente utilizzando la cavità situata nel mezzo.

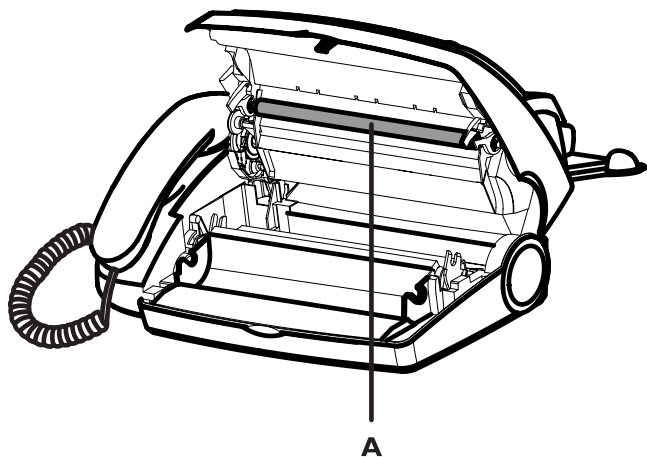

- 2 Passate il panno sul rullo della stampante (A). Per poter pulire l'intero rullo, girate la ruota dentata situata alla fine del rullo.
- 3 Se avete finito l'operazione di pulizia, chiudete il coperchio della pellicola d'inchiostro.

! Non usate prodotti di pulizia fax reperiti dal mercato inseribili e guidati automaticamente dal fax. Così facendo potreste danneggiare il vostro fax!

Dati tecnici

Compatibilità:	UIT gruppo 3	
Tipo di collegamento:	linea urbana (PSTN)/ linea interna (PABX)	
flash-richiamata:	linea urbana (PSTN):	100 ms
	linea interna (PABX):	100 ms
Dimensioni del documento:		
larghezza:	fogli singoli	148–217 mm
	più fogli	148–217 mm
lunghezza:	fogli singoli	100–600 mm
	più fogli	148–297 mm
spessore:	fogli singoli	0.05–0.2 mm
	più fogli	0.07–0.12 mm
Formato della carta per la stampa:	A4 210 x 297 mm, 80 g/m ²	
Massima larghezza di scansione:	216 ± 1 mm	
Risoluzione:	orizzontale: 8 punti/mm (200 dpi)	
	verticale: standard 3.85 riga/mm	
	modo FINE 7.7 riga/mm	
	modo foto:	
	16 tonalità di grigio (senza segreteria telefonica incorporata)	
	64 tonalità di grigio (con segreteria telefonica incorporata)	
Regolazione contrasto:	automatico e manuale	
Copiare:	risoluzione FINE e PHOTO	
Compressione dati:	MH, MR	
Modulazione:	V29bis, V27ter, V21, V17	
Velocità di trasmissione:	9600/7200/4800/2400bps	
Livello di rumore:	modo operativo: < 30 dBA	
	modo di copiatura: < 53 dBA	
Metodo di scrittura:	stampa a pellicola d'inchiostro	
Carta fax:	standard A4 carta 210 x 297 mm (documenti)	
Numero documenti inseribili:	fino a 10 fogli (80 g/m ²)	
Commutatore fax:	GIORNO/NOTTE/OROLOGIO	
Dimensioni:	356x240x163 mm senza appoggia carta	
Peso:	ca. 3 kg	
Consumo:	modo operativo: ca. 2 W	
	nel corso di una telefonata: ca. 15 W	
invio di una pagina standard:	ca. 20 W	
ricezione di una pagina standard:	ca. 35 W	
Alimentazione:	220–240 V / 50–60 Hz	
Durata della registrazione:	30 minuti	
Emissione annuncio:	si	
Ambiente operativo ammesso:	temperatura: 5–40 °C	
	umidità relativa: 15–85 % senza condensa	
Ambiente operativo raccomandato:	temperatura: 17–28 °C	
	umidità relativa: 20–80% RH senza condensa	
Ambiente operativo non allacciato alla rete (pronto per le operazioni con pellicola e carta caricate):	temperatura: 0–45 °C	
	umidità relativa: 15–85 % senza condensa	
Eliminazione dei radiodisturbi:	alle norme EN 55022/VDE 0878 parte 1 classe B	

Glossario

Accesso Internet: per consentire il vostro accesso Internet, viene aperto per voi un Internet Account, che calcola i costi dei servizi Internet di cui usufruite.

Apparecchio aggiuntivo: Potete utilizzare il vostro telefax con altri apparecchi aggiuntivi quali telefono aggiuntivo (senza fili), segreterie telefoniche, ecc., che sono collegati ad un'unica linea telefonica.

Attachment: allegato che potete inviare con un e-mail, per esempio un fax, immagini, dati ecc.

Avviso di chiamata: Per cambiare da un corrispondente a un altro e vice versa.

Carta: standard A4 210 x 297 mm, 80 g/m²

Centralino (PABX): Centralini sono solitamente usati nelle imprese. Costituiscono una rete interna, che necessita di un prefisso per potersi allacciare alla rete urbana.

Commutatore fax, ricezione automatica e manuale: Il commutatore fax analizza le chiamate che arrivano e stabilisce se si tratta di normali chiamate telefoniche o di trasmissioni fax. Se avete regolato entrambi i valori degli squilli su \textcircled{D} , il fax viene ricevuto automaticamente e senza squilli. Se avete selezionato la ricezione manuale, il commutatore fax non è attivo e i messaggi fax possono essere ricevuti soltanto premendo **START**.

Documento: Il messaggio (documenti) scritto che volete trasmettere via fax ad un altro utente.

DTMF (Dual Tone Multiple Frequency): Con questo segnale potete avviare la ricezione fax da un telefono aggiuntivo dotato di selezione in multifequenza.

E-mail: messaggio elettronico che potete inviare oppure ricevere via Internet.

Funzione Hook-Flash: Con il tasto **R** si può usufruire di alcune nuove funzioni messe a disposizione dal vostro gestore telefonico.

Identificativo: Il nome e il numero di telefono dell'utente può essere immesso in quasi tutti i telefax. Questo cosiddetto identificativo viene stampato su ogni rapporto di trasmissione e compare anche sull'apparecchio dell'altro utente.

Identificazione chiamata: Il numero di telefono dell'utente viene visualizzato sul display.

in parallelo: il vostro collegamento è in parallelo, se il telefax non reagisce nel modo descritto al punto "in serie" (vedi *in serie*), quando effettuate una chiamata telefonica con un telefono aggiuntivo.

in serie: il vostro collegamento è in serie, se sul telefax lampeggia, contemporaneamente, il segnale luminoso rosso e sul display appare TELEFONO ESTERNO (vedi *in parallelo*), quando effettuate una chiamata telefonica con un telefono aggiuntivo.

Internet Provider: dietro pagamento di un canone, vi permette di accedere ad Internet attraverso il suo server.

Internet: rete internazionale attraverso la quale potete inviare e ricevere messaggi elettronici.

Mailing-List: lista d'invio di posta elettronica. Potete abbonarvi alle pubblicazioni dei club, servizi d'informazione ecc. presenti in Internet.

Memoria: La memoria registra sia i messaggi presenti nella segreteria telefonica incorporata sia i documenti fax non stampati.

Messaggio: Il messaggio che l'utente che chiama può lasciare, se la segreteria telefonica è accesa e se parla dopo il segnale acustico.

Numero del provider: numero d'accesso necessario per collegarvi al server.

Numero di accesso: può essere un nome oppure un codice identificativo di cui avete bisogno, per l'accesso Internet.

Pellicola d'inchiostro: Pellicola rivestita d'inchiostro (simile a un nastro) per stampare su carta comune.

Polling: vedi richiamo

Richiamo: Si possono ricevere i documenti predisposti in un altro telefax.

Selezione decadica: Il vecchio modo selettivo è la selezione decadica. Ad ogni tasto numerico è assegnato un certo numero di impulsi.

Selezione in multifrequenza: La selezione in multifrequenza è il processo

selettivo più moderno ad ogni tasto numerico è assegnato un tono diverso.

Server: apparecchio che trasmette e riceve i fax via Internet.

Testo di annuncio (OGM): Dovete registrare un testo di annuncio. Quando la segreteria telefonica è accesa, l'utente che chiama sente, dopo il vostro annuncio, un segnale acustico.

UIT: Unione internazionale delle telecomunicazioni che funge anche da organo normativo.

URL: acronimo di "Uniform Resource Locator"; indirizzo Internet.

Webseite: pagina Internet.

A

A-Z 7, 19
 accesso alla rete urbana 13
 accesso Internet 26
 accessori 4
 AIUTO 14
 ALT 7
 ambiente 40
 anno 8, 14
 annuncio 29
 apparecchi aggiuntivi
 1, 12, 20
 impostazione 12
 appoggia carta 4
 ascolto 29
 avviso di chiamata 19

B

brevi messaggi 27

C

cancellare
 carattere 19
 dati memorizzati 19
 messaggi 29
 cancellazione
 dati dalla memoria 19
 capacità della registrazione 38
 caricamento della carta 4
 carta 38
 inceppata 11
 inserimento 10
 rimozione 11
 carta prepagata 26
 cavo 4
 cavo adattatore 4, 12
 cavo di alimentazione 4
 cavo telefonico 4
 centralino 13, 39
 collegamento al fax 13
 impostazione 13
 CLEAR 7, 29
 CLID 20
 codice 17
 * * 18
 * 0 18
 * 5 18
 accesso 31
 avviare il fax 18
 disinserire la segreteria 18
 servizio 36
 trasferimento dei conversazio-

ni 18
 collegamento 8, 38
 alla alimentazione 38
 alla linea telefonica 8
 all'alimentazione 8
 apparecchi aggiuntivi 12
 diretta al fax 12
 centralino 13
 della cornetta 8
 PABX 13
 collocazione 8
 commutatore fax 1, 16, 38
 consigli 18
 impostazioni speciali 17
 compressione 22
 compressione dati 38
 conta scatti 12
 contenuto dell'imballo 4
 contrasto 25, 38
 copiare 24
 cornetta 4
 esclusione del microfono 20
 tasto DIAL/MIC 19
 correzione 15, 19
 dati memorizzati 19
 cura 36

D

data 8, 14
 dati tecnici 38
 DIAL 19
 DIAL/MIC 7
 display 5
 lingua 15
 documento 38
 DTMF 38

E

e-mail 26
 EASY LINK 17
 esclusione
 microfono 7, 20
 estensione
 sportello 4
 EXT. 12

F

fax
 memoria 5
 trasmettere 21
 fax via Internet 28
 FINE 5, 38

FINE/PHOTO 6

formato
 carta 10
 frecce 19
 funzione
 AIUTO 14
 EASY LINK 17
 principali 14
 viva voce 20

G

garanzia 2
 giornale fax 22
 giorno 1, 5, 8, 14
 simbolo 6
 guasto
 carta inceppata 11
 guida rapida per l'installazione
 4

H

HELP 1, 12
 HELP/INSTALL 6

I

identificazione chiamata 20
 identivativo 38
 imballo 40
 impostare 19
 dato e ora 8
 impostazione
 modo operativo 16
 PHOTO 5, 38
 vostro nome 14
 vostro numero di telefono 14
 impostazione dei tasti 6
 in serie 12
 inoltro
 messaggi 29
 inserimento
 carta 10
 pellicola d'inchiostro 9
 segreteria telefonica 6
 inserire
 vostro nome 12
 vostro numero di telefono 12
 INSTALL 12
 installazione 1, 8
 collegamento a un centralino
 13
 installazione facile 1, 12
 Internet 26

intestazione 14
 invio di circolari 21
 ISDN 13

L

LINE 8
 lingua 15
 lista
 numeri di telefono 20
 rubrica telefonica 20
 luna (simbolo) 5

M

mancanza di corrente 8
 memo
 esterna 30
 interna 30
 memoria 5, 23, 38
 lista di numeri 20
 numeri 19
 memorizzare
 numero 19
 memorizzazione
 numeri 19
 MENU/OK 6
 mese 8, 14
 messaggi
 cancellare 29
 modalità risparmio per la
 segreteria 17
 modem 12
 modo
 giorno 16
 notte 1, 5, 16
 selezione 13, 17, 39
 timer (orologio) 17
 modo orologio 17
 accendere e spegnere 17
 immettere l'ora 17
 modulazione 38

N

nastro magnetico 5
 nome 14, 38
 impostazione 14
 notte
 simbolo 6
 numero 38
 numero d'accesso 26
 numero del provider 26
 numero di telefono 14

O

oltremare 22
ON/OFF 6
ora 8, 14
orologio 1, 5, 17

P

PABX 13, 38, 39
paese 8
pannello dei comandi 4
panoramica dell'apparecchio 4
panoramica delle funzioni 5
pellicola d'inchiostro 38
 inserimento 9
 rimozione 9
 sostituzione 9
PLAY 6, 29
prefisso 13
 per la rete urbana 13, 39
presa EXT. 12
pulizia 36

Q

qualità di trasmissione 5

R

R 7, 19, 38
radiodisturbi 38
rapporto
 errore 22
 trasmissione 22
RECORD 6, 29, 30
registrare 29
 conversazione 30
riascolto a distanza 31
ricevere e-mail 28
ricezione fax
 senza carta 23
ricezione fax manuale 17
ricezione fax silenziosa 17
richiamo
 fax 22
 in attesa 23
riciclaggio 40
rimozione

 carta 11
 pellicola d'inchiostro 9
riSelezione 7, 19
risoluzione 5, 22, 38
rubrica telefonica 7, 19
 lista di numeri 20
rullo della stampante 4

S

scanner 1, 24
scaricare pagine Internet 27
segnale luminoso 6, 9
 carta inceppata 11
segreteria 5, 29
 disattivare 29
 inserire 29
 telefonica 1
 telefonica esterna 18
selezione
 decadica 13
 multifrequenza
 13, 17, 38, 39
selezione abbreviata 7
 lista di numeri 20
selezione abbreviata 0-9 19
selezione rapida 19
server 26
sicurezza 2, 8
silenzio 1
simbolo
 giorno 6
 notte 6
 sul display 5
sole (simbolo) 5
sostituzione
 pellicola d'inchiostro 9
SPACE 7
spia luminosa 6, 9
 carta inceppata 11
spina 4
sporco 36
squilli
 nonostante segretaria 30
 tipi 15

 volume 15
stampare
 lista di numeri 20
START 7
START/COPY 6
STOP 6, 7
suoneria
 tipi 15
 volume 15

T

tasto
 ALT 7
 CLEAR 6, 7
 DIAL 19
 DIAL/MIC 7
 FINE/PHOTO 6
 frecce 19
 HELP 1, 12
 HELP/INSTALL 6, 14
 INSTALL 12
 MENU 14
 MENU/OK 6
 MIC 19
 ON/OFF 6
 PLAY 6
 R 7, 13, 19
 RECORD 6
 SPACE 7
 START 7
 START/COPY 6
 STOP 6, 7
telefoni
 aggiuntivi 17, 20
 senza fili 1, 12, 17
 supplementari 17
telefono 19
telefono aggiuntivo
 avviare il fax 18
 disinserire la segreteria 18
 trasferimento dei conversazio-
 ni 18
temperatura 38
testo 8, 13

timer 1, 5
tipi
 suoneria 15
tonalità di grigio 5, 38
trasferimento 20
trasferire 17
trasmissione differita 23

U

uso
 rubrica telefonica 19
 selezione abbreviata 19
 telefoni aggiuntivi 17

V

velocità 22
velocità di trasmissione 38
VIP 30
vista dell'apparecchio 4
viva voce 7, 20
voltaggio 38
volume 15, 29
vostro nome 14
vostro numero di telefono 12



510350617131

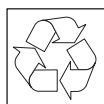

Il logo della Comunità Europea conferma che il prodotto risponde alle norme vigenti dell'Unione Europea.

La presente apparecchiatura terminale è stata approvata in conformità della decisione 98/482/CE del Consiglio per la connessione paneuropea come terminale singolo ad una rete analogica PSTN. A causa delle differenze tra le reti dei differenti paesi, l'approvazione non garantisce però di per sé il

funzionamento corretto in tutti i punti di terminazione di rete PSTN.

Questo prodotto è costruito per funzionare nel paese indicato sulla etichetta che si trova sull'imballaggio e sul fondo del apparecchio fax. L'utilizzo in paesi diversi può comportare difetti di funzionamento.

In caso di problemi contattare in primo luogo il fornitore del pro-

dotto.

Questo manuale d'istruzioni per l'uso è stato stampato su carta riciclata sbiancata senza cloro in conformità agli standard più avanzati riguardanti il rispetto dell'ambiente.

La confezione di cartone e il cartone che protegge il vostro apparecchio lateralmente sono ricavati dalla carta riciclata e possono essere a loro volta riciclati come carta usata; in conformità alle norme

vigenti nel vostro paese le pellicole di plastica devono essere destinate al riciclaggio o smaltite con i rifiuti.

Questo apparecchio elettronico contiene materiale riciclabile. Al termine della vita utile dell'apparecchio informatevi sulle norme vigenti nel vostro paese in materia di riciclaggio.

Salvo errori involontari o modifiche tecniche.