

# BENVENUTO



## Adattatore CA40 DECT MANUALE D'ISTRUZIONI

Grazie per aver scelto  
l'adattatore CA40 DECT  
Plantronics.

L'adattatore CA40 offre la  
convenienza di una cuffia per  
comunicare a mani libere  
con un ampio raggio operativo.

Questo manuale fornisce le  
istruzioni necessarie  
all'installazione e all'uso  
dell'adattatore.

[www.plantronics.it](http://www.plantronics.it)

## SCHEMA FUNZIONALE

1 Indicatore Cuffia	15 Selettore pulsante di esclusione microfono	28 Commutatore di portata
2 Selettore Cuffia	16 Indicatore "mute"	29 Presa per il cavo della cornetta
3 Selettore di aumento (Λ)	17 Pulsante di aumento del volume	30 Presa per il cavo del telefono
4 Selettore di diminuzione (v)	18 Pulsante di diminuzione del volume	31 Presa per accessori
5 Selettore di modalità	19 Pulsante di conversazione	32 Presa per l'alimentazione CA
6 Indicatore del volume in conversazione	20 Indicatore di conversazione	33 Presa per il cavo audio esterno
7 Indicatore del tono	21 Spinotto jack della cuffia	34 Selettore di configurazione
8 Selettore di richiamo	22 Presa della cuffia	35 Batteria
9 Selettore audio esterno	23 Interruttore cicalino	36 Supporto per la cuffia
10 Indicatore audio esterno	24 Gancio da cintura	37 Dispositivo automatico di risposta HL10 opzionale
11 Indicatore I dello stato di carica dell'unità mobile	25 Alloggiamento per la ricarica dell'unità mobile	38 Cuffia (non in dotazione)
12 Indicatore II dello stato di carica della batteria di riserva	26 Alloggiamento per la ricarica della batteria di riserva	39 Cavo con dispositivo per la disconnessione rapida della cuffia
13 Indicatore On/Off	27 Pulsante di rilascio della batteria	40 Alimentatore CA
14 Indicatore di fuori portata		41 Cavo audio esterno

## INFORMAZIONI SULLA SICUREZZA

### Leggere attentamente le seguenti istruzioni prima dell'uso:

- Il prodotto è concepito esclusivamente per uso interno.
- La presa per l'alimentatore CA deve essere posizionata nelle vicinanze della base e deve essere facilmente accessibile.
- Utilizzare solo l'alimentatore CA in dotazione: alimentazione CA 230V 50 Hz, uscita 9V DC 750mA, classe EN60950 apparecchiatura II, sorgente di energia elettrica limitata EN60950 (per ulteriori informazioni rivolgersi al fornitore).
- Assicurarsi che la tensione nominale (230V 50Hz) sia conforme alla rete locale di alimentazione che si intende utilizzare.
- Utilizzare solo cuffie raccomandate da Plantronics per questo tipo di prodotto (rivolgersi al fornitore per ulteriori informazioni).
- Utilizzare solo batterie di ricambio dello stesso tipo fornito con il prodotto (rivolgersi al fornitore per ulteriori informazioni).
- Non bruciare, non disassemblare, non cortocircuitare. Non disperdere nell'ambiente.
- Non versare liquidi sul prodotto.
- Non immergere il prodotto in liquidi.
- Maneggiare con cura la base e l'unità mobile e non mettere in corto circuito i contatti metallici (presenti sull'involucro di plastica) con materiale conduttore (anelli, bracciali, chiavi ecc).
- Caricare la batteria dell'unità mobile seguendo attentamente le istruzioni riportate nel presente manuale.
- Per ridurre il rischio di scosse elettriche, non smontare il prodotto.
- Mantenere tutti i prodotti, fili e cavi ad una certa distanza dall'apparecchiatura in funzione.
- Non collegare o scollegare lo spinotto jack della cuffia (21) dall'unità mobile durante una chiamata.

# DIAGRAM KEY

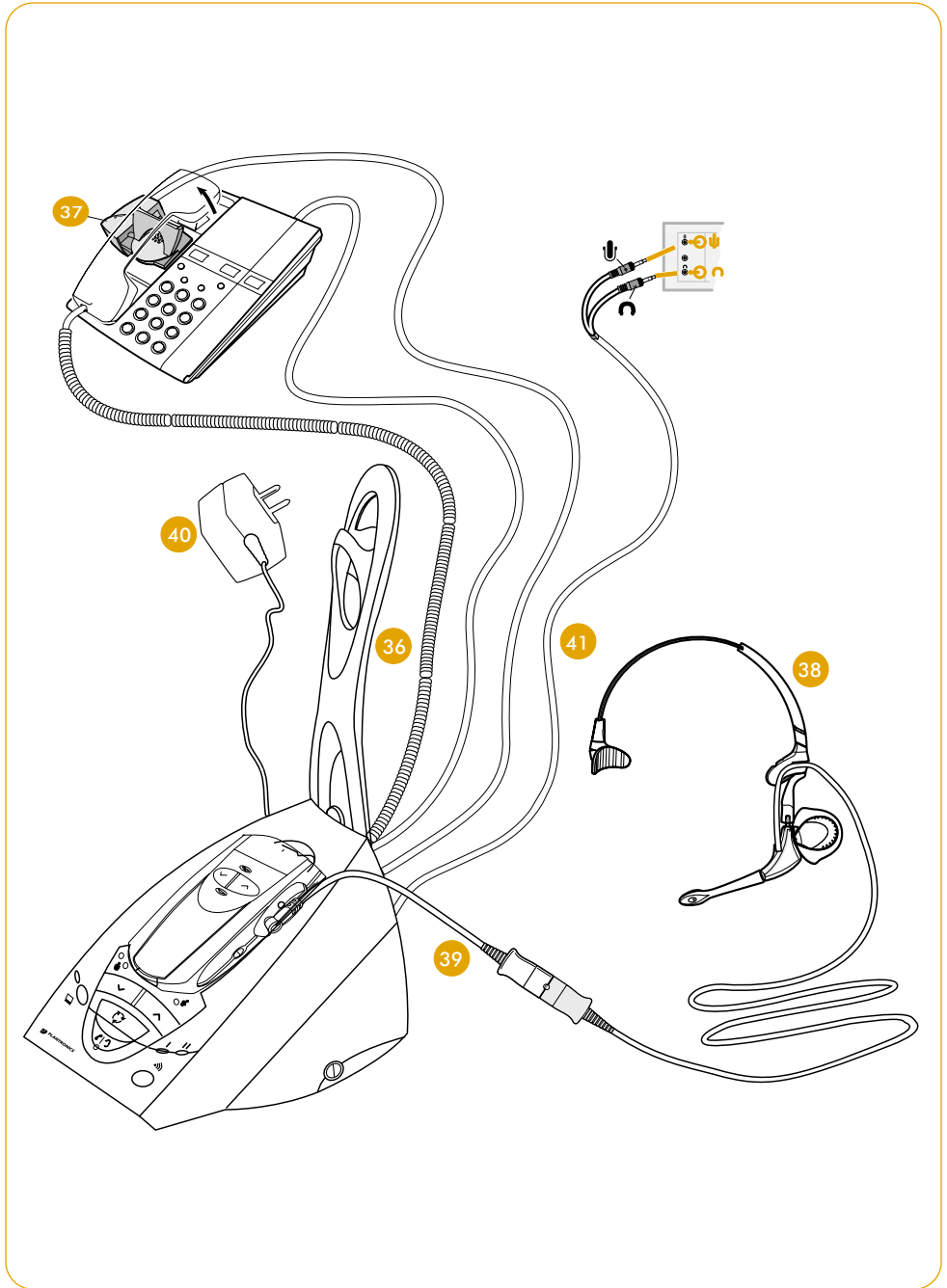

## BASE UNIT

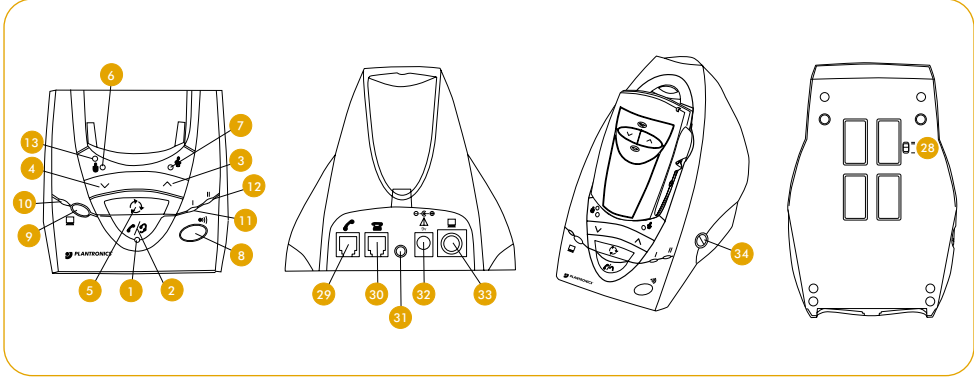

## REMOTE PACK

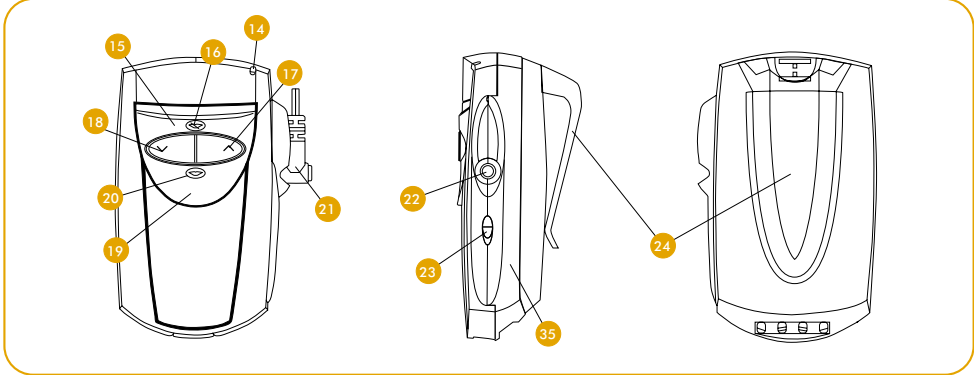

## CHARGING SPARE BATTERY (OPTIONAL)

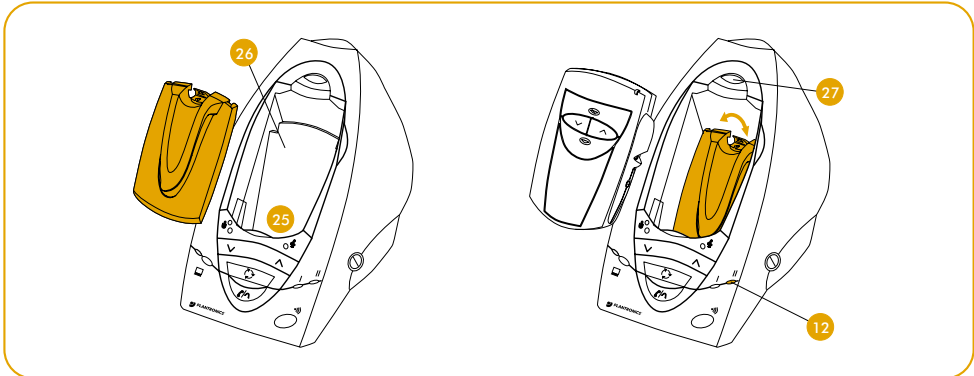

## INSTALLAZIONE

---

Installare l'adattatore CA40 DECT seguendo le istruzioni riportate nella Guida Rapida.

## SELEZIONE CUFFIA/CORNETTA TELEFONICA

---

Premendo il selettore Cuffia (2) presente sulla base è possibile selezionare la modalità Cuffia o Cornetta. L'indicatore Cuffia (1) si illuminerà selezionando la modalità Cuffia e si spegnerà selezionando la modalità Cornetta.

La stessa funzione viene garantita dal pulsante di conversazione (19) posizionato sull'unità mobile.

## EFFETTUARE UNA CHIAMATA CON LA CUFFIA

---

Per effettuare una chiamata utilizzando la cuffia, il sistema deve essere impostato in modalità Cuffia. Sganciare la cornetta e comporre il numero normalmente. A questo punto sarà possibile effettuare la conversazione attraverso la cuffia. Conclusa la conversazione, riagganciare la cornetta telefonica.

**Suggerimento:** *Selezionando la modalità Cornetta, dopo aver riagganciato sarà possibile risparmiare la batteria dell'unità mobile e prolungare l'autonomia di conversazione disponibile. Per fare ciò, premere il selettore Cuffia (2) o Conversazione (19) alla conclusione della chiamata.*

**Nota:** *se l'apparecchiatura è dotata di un dispositivo di risposta automatico Plantronics, consultare la sezione "Effettuare una chiamata utilizzando il sollevatore automatico" a pag 10.*

## RICEVERE UNA CHIAMATA CON LA CUFFIA

---

Quando il telefono suona, sganciare la cornetta. Assicurarsi che l'adattatore CA40 sia posizionato sulla modalità Cuffia. A questo punto sarà possibile effettuare la conversazione attraverso la cuffia. Conclusa la conversazione, riagganciare la cornetta telefonica.

**Nota:** *se l'apparecchiatura è dotata di un dispositivo di risposta automatico Plantronics, consultare la sezione "Effettuare una chiamata utilizzando il sollevatore automatico" a pag 10.*

## EFFETTUARE E RICEVERE UNA CHIAMATA UTILIZZANDO LA CORNETTA

---

Nella modalità Cornetta, è possibile utilizzare il telefono per effettuare e ricevere chiamate nel modo tradizionale.

Prima di regolare il volume in ascolto, il volume in conversazione, il tono in ascolto e il volume del segnale udibile, assicurarsi che il sistema sia in modalità Cuffia.

Durante l'impostazione del volume in ascolto, del volume in conversazione e del tono in ascolto, si udirà un bip nella cuffia ogni qualvolta questi selettori verranno premuti. Un doppio bip indicherà il raggiungimento del limite massimo o minimo. Un triplo bip indicherà che è stata raggiunta un'impostazione intermedia.

## VOLUME IN ASCOLTO – COME PERCEPIAMO GLI ALTRI

---

È possibile regolare il volume in ascolto premendo il selettore pulsante aumento del volume (17) o diminuzione del volume (18) sull'unità mobile per aumentare o diminuire il volume fino a raggiungere il livello desiderato. In alternativa è possibile utilizzare il selettore pulsante di aumento (3) o diminuzione (4) posizionato sulla base, che garantisce la stessa funzione.

## VOLUME IN CONVERSAZIONE – COME GLI ALTRI PERCEPISCONO NOI

---

Premere il selettore di modalità (5) una volta per selezionare la regolazione del volume in conversazione. L'indicatore del volume in conversazione (6) si illuminerà e un triplo bip sarà udibile in cuffia. Regolare il livello del volume utilizzando il selettore pulsante di aumento (3) o diminuzione del volume (4). Raggiunto il volume desiderato, premere il selettore di modalità (5) una volta per selezionare il tono in ascolto, due volte per tornare alle impostazioni predefinite o attendere 10 secondi per il salvataggio della nuova impostazione. I selettori pulsanti di aumento (3) e diminuzione (4) presenti sulla base torneranno alla funzione predefinita di regolazione del volume in ascolto.

Questo controllo consente di regolare il volume in conversazione solo della cuffia e non della cornetta telefonica.

**Suggerimento: normalmente è sufficiente effettuare la regolazione del volume in conversazione solo una volta, durante l'impostazione iniziale dell'adattatore CA40 e non sono necessarie successive regolazioni. Un volume in conversazione eccessivamente elevato può causare problemi all'udito, è consigliabile quindi regolare il volume ad un livello adeguato alla persona dall'altro capo del filo. Consultare la Guida per l'Eliminazione di Anomalie e Guasti alla pagina 12 per ulteriori informazioni.**

## TONO IN ASCOLTO

---

Per regolare il tono (basso e alto) in cuffia, premere il selettore di modalità (5) due volte. L'indicatore del tono (7) si illuminerà e un triplo bip sarà udibile in cuffia ogni qual volta verrà premuto il selettore di modalità (5). Utilizzare il pulsante di aumento (3) o diminuzione (4) per regolare i bassi e gli alti al livello preferito. Una volta raggiunto il tono desiderato, premere il selettore di modalità (5) o attendere 10 secondi per il salvataggio della nuova impostazione. I pulsanti di aumento (3) e diminuzione (4) della base torneranno alla funzione predefinita di regolazione del volume in ascolto.

Questa regolazione riguarda solo gli alti e i bassi che si odono in cuffia. Non è possibile regolare il tono di conversazione in cuffia (il livello di tono udito dalla persona che chiama), né i livelli del tono in ascolto o conversazione attraverso la cornetta.

## VOLUME DEL SEGNALE UDIBILE

---

L'amplificatore CA40 fornisce feedback acustici per la maggior parte delle regolazioni effettuate dall'operatore. Le indicazioni audio o segnali udibili assumono la forma di segnali sonori dai diversi toni conformemente alle varie funzioni.

È possibile impostare l'intensità dei segnali udibili a tre livelli di volume (basso, medio e alto) o disattivarli. Per aumentare o diminuire il livello del volume del segnale sonoro, tenere premuto il selettore pulsante di esclusione microfono (15) e premere il selettore pulsante di aumento (17) o diminuzione (18). Ad ogni pressione, sarà udibile un triplo bip, che sarà più o meno forte conformemente alla regolazione effettuata.

La persona che chiama non udirà questi segnali sonori anche nel caso in cui le regolazioni vengano effettuate durante la chiamata.

## ESCLUSIONE MICROFONO

---

Premere il pulsante di esclusione microfono (15) una volta, per impedire alla persona che chiama di udirvi (mentre voi continuerete ad udire lei). Una volta premuto il selettore pulsante di esclusione microfono (15), l'indicatore "mute" (16) lampeggerà ed un segnale sonoro sarà udibile in cuffia ogni 15 secondi. Premere di nuovo il selettore pulsante di esclusione microfono (15) per consentire alla persona all'altro capo del filo di sentirvi. L'indicatore "mute" (16) lampeggerà ed un segnale sonoro riporterà tutto alla normalità.

## FUNZIONE DI RICHIAMO

---

Una leggera pressione del pulsante di richiamo (8) sulla base farà suonare il cicalino sull'unità mobile due volte. Questa funzione consente di richiamare l'attenzione dell'utente anche quando si è allontanato dal proprio tavolo di lavoro.

Una pressione prolungata (almeno tre secondi) sul pulsante di richiamo (8) fa suonare ininterrottamente il cicalino sull'unità mobile finché un qualsiasi tasto sull'unità mobile venga premuto. È possibile utilizzare questa funzione per localizzare un'unità mobile smarrita.

**Nota: la funzione di richiamo non è operativa quando l'unità mobile è fuori portata.**

## DISABILITAZIONE DEL CICALINO SULL'UNITÀ MOBILE

---

Se non si desidera essere avvisati di una chiamata in arrivo tramite il cicalino sull'unità mobile, è possibile effettuarne la disattivazione posizionando il commutatore Cicalino (23) su Off (posizione 0). La posizione predefinita è On (posizione I).

**Nota: il cicalino sull'unità mobile ha la sola funzione di suoneria quando è installato il dispositivo di risposta automatico Plantronics, in caso contrario sarà operativo solo se attivato dalla funzione di richiamo. La funzione di richiamo continuerà ad attivare il cicalino sull'unità mobile anche quando il cicalino è spento.**

## AVVISO DI FUORI PORTATA

---

L'indicatore di fuori portata (14) lampeggerà quando l'unità mobile si avvicinerà al limite di portata. In questo caso, è necessario tornare verso l'unità base finché l'indicatore di fuori portata (14) smetterà di lampeggiare. Allontanandosi dall'unità base superato il raggio d'azione dell'adattatore CA40, la chiamata in corso verrà interrotta ed un doppio bip sarà udibile in cuffia ogni 10 secondi per avvisare della condizione di fuori portata. Il doppio bip cesserà e l'indicatore di fuori portata (14) si spegnerà una volta rientrati nei limiti del raggio d'azione e la conversazione interrotta potrà essere ripresa.

**Suggerimento: si consiglia vivamente di evitare di superare il limite di portata quando una conversazione è in corso poiché può passare del tempo prima che la chiamata possa essere ripristinata una volta rientrati nei limiti del raggio d'azione.**

## AVVISO DI BATTERIA SCARICA

---

Se la batteria dell'unità mobile si sta scaricando (rimanenti 5 minuti circa di tempo di conversazione), un segnale acustico viene inviato in cuffia sotto forma di bip che si ripete ogni 10 secondi. Subito dopo aver udito tale segnale, è necessario ricaricare l'unità mobile o sostituire la batteria con una carica (se è stata acquistata la batteria di riserva opzionale).

## ASCOLTO DI UN DISPOSITIVO AUDIO ESTERNO

---

L'adattatore CA40 offre la possibilità di utilizzare la cuffia per comunicare con un dispositivo audio esterno oltre al telefono, ad esempio la scheda audio del PC. Questa funzione consente di utilizzare la cuffia con altri dispositivi audio quali il software di riconoscimento vocale o i dispositivi di registrazione del suono e playback. Questa sorgente audio supplementare verrà di seguito denominata dispositivo audio esterno. Il collegamento del cavo del dispositivo audio esterno (41) al CA40 avviene attraverso la presa per il dispositivo cavo audio esterno (33).

## IMPIEGO DEL DISPOSITIVO AUDIO ESTERNO

---

Per ascoltare un dispositivo audio esterno, premere il selettore pulsante audio esterno (9). L'indicatore di audio esterno (10) si illumina quando la funzione audio esterna è attiva. La cuffia è ora in grado di inviare e ricevere segnali audio a e da un dispositivo audio esterno invece che dal telefono.

Durante una conversazione telefonica in cuffia, se il selettore pulsante audio esterno (9) è premuto, il livello del volume in ascolto del telefono verrà automaticamente abbassato per consentire di udire la persona all'altro capo del telefono in sottofondo contemporaneamente alla sorgente audio esterna. Tuttavia, la persona all'altro capo del telefono non sarà più in grado di sentirvi.

Nella modalità dispositivo audio esterno, è possibile utilizzare il controllo del volume e la regolazione dei toni in cuffia, durante una conversazione, per regolare il volume e il tono della sorgente audio esterna.



Se si desidera effettuare una chiamata o prendere una chiamata in arrivo durante l'ascolto di una sorgente audio esterna, premere il selettore Cuffia (2) o Conversazione (19) che riporta CA40 alla modalità Cuffia e consente di procedere con la chiamata in cuffia normalmente.

**Nota: qualsiasi regolazione del volume e del tono in ascolto nella modalità dispositivo audio esterno inciderà sulle impostazioni relative all'ascolto di una chiamata successiva in cuffia. Tuttavia, la regolazione del volume di conversazione della cuffia descritta alla pagina 4 interesserà esclusivamente il volume della conversazione telefonica. Il volume in conversazione del dispositivo audio esterno non può essere regolato dai comandi di CA40.**

## RICARICA DELL'UNITÀ MOBILE

---

Per ricaricare l'unità mobile, inserirla nell'alloggiamento per la ricarica dell'unità mobile (25) presente sulla base. Durante la ricarica, l'indicatore I dello stato di carica dell'unità mobile (11) sulla base si illuminerà. Quando l'unità mobile sarà completamente carica, l'indicatore I dello stato di carica dell'unità mobile (11) presente sulla base si spegnerà.

**Per ricaricare completamente una batteria esaurita sono necessarie circa 3 ore.**

## RICARICA DI UNA BATTERIA DI RISERVA (vedere il diagramma alla pagina 4)

---

È possibile acquistare una batteria di riserva per l'adattatore CA40, che può essere caricata nell'alloggiamento per la ricarica della batteria di riserva (26).

Per ricaricare la batteria di riserva, inserirla nell'alloggiamento per la ricarica della batteria di riserva presente sulla base (26). Durante la ricarica, l'indicatore II dello stato di carica della batteria di riserva (12) sulla base si illuminerà. Quando l'unità mobile sarà completamente carica, l'indicatore II dello stato di carica della batteria di riserva (12) sulla base si spegnerà. Per rimuovere la batteria ricaricata, premere il pulsante di rilascio della batteria (27).

Una volta caricata completamente, la batteria di riserva può essere utilizzata per sostituire la batteria dell'unità mobile scarica.

**Nota: per ricaricare completamente una batteria esaurita sono necessarie circa 3 ore. Tuttavia, se la batteria di riserva è sotto carica e l'unità mobile viene collocata nella base per essere ricaricata, il caricatore passerà a caricare l'unità mobile. Quando l'unità mobile sarà completamente ricaricata, il caricatore tornerà a caricare la batteria di riserva. Questa precedenza garantita all'unità mobile assicura sempre la massima durata di conversazione.**

**ATTENZIONE: se la batteria o la base presenta una temperatura inferiore a 5°C o superiore a 40°C, il caricatore si spegnerà e non caricherà la batteria, per evitare danni.**

## IMPIEGO DELLA CUFFIA DURANTE IL CARICAMENTO DELLA BATTERIA

---

È possibile continuare a usare la cuffia durante il caricamento dell'unità mobile o della batteria di riserva.

Il dispositivo di risposta automatico Plantronics è un accessorio che è possibile acquistare per essere impiegato con l'adattatore CA40 DECT. È provvisto di due funzioni:

1. Comunica automaticamente il rilevamento di una chiamata in arrivo anche quando l'utente si è allontanato dal proprio tavolo di lavoro.
2. Solleva la cornetta telefonica su comando anche quando l'utente si è allontanato dal proprio tavolo di lavoro.

Le istruzioni per l'installazione del dispositivo di risposta automatico sono riportate nel relativo manuale.

## EFFETTUARE UNA CHIAMATA UTILIZZANDO IL SOLLEVATORE AUTOMATICO

---

Assicurarsi di aver indossato la cuffia e di averla regolata in modo corretto. Premere il selettore pulsante Cuffia (2) sulla base o il selettore pulsante di conversazione (19) sull'unità mobile. Il dispositivo automatico solleverà la cornetta, l'indicatore della cuffia (1) e l'indicatore di conversazione (20) si illumineranno. Un segnale di linea annuncerà che è possibile effettuare la chiamata.

Conclusa la conversazione telefonica, premere il selettore Cuffia (2) o Conversazione (19) una volta. Il sollevatore automatico riaggancerà la cornetta per chiudere la chiamata e l'indicatore della cuffia (1) e di conversazione (20) si spegneranno.

## RICEVERE UNA CHIAMATA UTILIZZANDO IL SOLLEVATORE AUTOMATICO

---

Assicurarsi di aver indossato la cuffia e di averla regolata in modo corretto. All'arrivo di una nuova chiamata, il telefono suona normalmente, ma in aggiunta, un segnale acustico composto da una serie di tre bip che si ripetono in sequenza viene inviato in cuffia, e il cicalino dell'unità mobile suona.

**Nota: questi segnali supplementari di avviso di chiamata sono attivi solo quando il sollevatore è collegato.**

Premere il selettore Cuffia (2) sulla base o il selettore di conversazione (19) sull'unità mobile. Il dispositivo automatico solleverà la cornetta, l'indicatore della cuffia (1) si illuminerà e l'indicatore di conversazione (20) si illuminerà. A questo punto è possibile conversare con la persona che ha chiamato.

Conclusa la conversazione telefonica, premere il selettore Cuffia (2) o Conversazione (19) una volta. Il sollevatore automatico riaggancerà la cornetta per chiudere la chiamata e l'indicatore della cuffia (1) e di conversazione (20) si spegneranno.

## PASSARE DALLA CUFFIA ALLA CORNETTA UTILIZZANDO IL SOLLEVATORE

---

Se durante una chiamata si desidera passare dalla cuffia alla cornetta telefonica, togliere la cornetta dal sollevatore, quindi premere il selettore Cuffia (2) o Conversazione (19) una volta (l'indicatore della cuffia (1) e l'indicatore di conversazione (20) si spegneranno). Il sollevatore si abbasserà e sarà possibile continuare la conversazione utilizzando la cornetta.

## PASSARE DALLA CORNETTA ALLA CUFFIA UTILIZZANDO IL SOLLEVATORE

---

Se durante una chiamata si desidera passare dalla cornetta alla cuffia, premere il selettore Cuffia (2) o Conversazione (19) una volta (l'indicatore della cuffia (1) e l'indicatore di conversazione (20) si illumineranno). Il sollevatore si solleverà e sarà possibile continuare la conversazione utilizzando la cuffia. Ricollocare la cornetta sul sollevatore. Conclusa la conversazione telefonica, premere il selettore Cuffia (2) o Conversazione (19) una volta. Il sollevatore riaggancerà la cornetta.

## PROBLEMA

---

*Ho inserito tutte le spine, ma le luci non si accendono.*

<i>Causa possibile</i>	<i>Soluzione</i>
<i>Assenza di alimentazione</i>	<i>Verificare che l'adattatore CA sia collegato alla base. Verificare che l'adattatore CA sia collegato alla presa di rete. Verificare che l'adattatore CA sia del modello fornito da Plantronics.</i>

## PROBLEMA

---

*Non riesco a sentire il chiamante / il segnale di linea.*

<i>Causa possibile</i>	<i>Soluzione</i>
<i>L'adattatore CA40 non è collegato in modo corretto</i>	<i>Verificare che la cuffia sia collegata correttamente alla presa della cuffia dell'unità mobile. Verificare che il telefono sia collegato alla presa telefonica della base. Verificare che la cornetta sia collegata alla presa della cornetta della base.</i>
<i>Nella modalità Cornetta – l'audio è diretto alla cornetta e non alla cuffia</i>	<i>Premere il selettore pulsante cuffia per selezionare la modalità corretta.</i>
<i>L'indicatore di fuori portata lampeggia ed emette un segnale acustico</i>	<i>Rientrare nei limiti del raggio d'azione.</i>
<i>La batteria dell'unità mobile è scarica</i>	<i>Ricaricare la batteria posizionando l'unità mobile nell'alloggiamento per la ricarica.</i>
<i>Il volume in ascolto è troppo basso</i>	<i>Regolare il volume in ascolto dell'unità mobile.</i>
<i>Impostazione del selettore di configurazione non adeguata al telefono</i>	<i>Provare ad impostare diversamente il selettore di configurazione sulla base.</i>
<i>La cuffia non è compatibile con l'adattatore CA40</i>	<i>Rivolgersi al fornitore per verificare la compatibilità della cuffia.</i>

## PROBLEMA

*Il chiamante non è in grado di sentirmi.*

<i>Causa possibile</i>	<i>Soluzione</i>
<i>È stata selezionata la modalità "mute"</i>	<i>Assicurarsi che l'indicatore "mute" non stia lampeggiando. Premere il pulsante di esclusione microfono. L'indicatore "mute" dovrebbe smettere di lampeggiare.</i>
<i>L'astina del microfono della cuffia non è posizionata correttamente</i>	<i>Assicurarsi che l'astina del microfono sia posizionata correttamente come descritto nel manuale d'istruzioni fornito con la cuffia.</i>
<i>Il volume in conversazione è troppo basso</i>	<i>Regolare il volume in conversazione sulla base.</i>  <i>Se il volume è ancora troppo basso, attivare la funzione di Esclusione Trasmissione (vedi pagina 16).</i>
<i>Impostazione del selettore di configurazione non adeguata al telefono</i>	<i>Provare ad impostare diversamente il selettore di configurazione sulla base.</i>

## PROBLEMA

*Si sente un segnale di linea nelle varie posizioni di configurazione.*

<i>Causa possibile</i>	<i>Soluzione</i>
<i>Il telefono funziona in varie posizioni del selettore di configurazione</i>	<i>Utilizzare la posizione che offre il suono migliore su entrambi i lati della conversazione.</i>

## PROBLEMA

*Ho provato tutte e quattro le posizioni presenti sul selettore di configurazione e in nessuna di esse è udibile il segnale di linea.*

<i>Causa possibile</i>	<i>Soluzione</i>
<i>L'adattatore CA40 non è collegato correttamente</i>	<i>Verificare che la cuffia sia collegata correttamente alla presa della cuffia dell'unità mobile.</i>  <i>Verificare che il telefono sia collegato alla presa telefonica della base.</i>
<i>È possibile che il telefono non sia compatibile</i>	<i>Richiedere l'assistenza del fornitore o del rivenditore Plantronics locale.</i>
<i>Non c'è linea telefonica</i>	<i>Riagganciare la cornetta e riprovare.</i>

## PROBLEMA

---

*Ho provato più volte tutte le posizioni e solitamente funziona in una di queste posizioni, ma ora non funziona più del tutto.*

**Causa possibile**

*È necessario ripristinare l'alimentazione*

**Soluzione**

*Togliere l'alimentazione di rete al CA40 per un paio di secondi, e riprovare. Se non funziona, attivare la funzione di Ripristino Generale (vedi pagina 16) e riprovare.*

## PROBLEMA

---

*L'autonomia di conversazione garantita dalla batteria è diminuita notevolmente anche dopo una ricarica completa.*

**Causa possibile**

*La batteria si sta consumando definitivamente*

**Soluzione**

*Sostituire la batteria scarica con una nuova.*

## PROBLEMA

---

*Ricezione di suoni distorti.*

**Causa possibile**

*Il volume in ascolto è troppo elevato*

**Soluzione**

*Se il telefono è dotato di un controllo volume in ricezione, abbassare il volume fino alla completa eliminazione della distorsione.*

## PROBLEMA

---

*Sento un eccessivo rumore di sottofondo e un effetto eco.*

**Causa possibile**

*Il volume in conversazione è troppo alto*

**Soluzione**

*Abbassare il volume in conversazione regolando il controllo del volume in trasmissione sulla base.*

*Se il volume è ancora troppo alto, attivare la funzione di Esclusione Trasmissione (vedi pagina 16).*

## PROBLEMA

---

*Sento un brusio.*

<i>Causa possibile</i>	<i>Soluzione</i>
<i>Il volume in conversazione è troppo alto</i>	<i>Abbassare il volume in conversazione regolando il controllo del volume in trasmissione sulla base. Se il volume è ancora troppo alto, attivare la funzione di Esclusione Trasmissione (vedi pagina 16).</i>
<i>Impostazione del selettore di configurazione non adeguata al telefono</i>	<i>Provare ad impostare diversamente il selettore di configurazione sulla base.</i>
<i>La base è troppo vicina al telefono</i>	<i>Allontanare la base dal telefono.</i>
<i>È stato selezionato il funzionamento a lungo raggio d'azione e il telefono è molto sensibile ai segnali radio DECT utilizzati dall'adattatore CA40</i>	<i>Riportare l'adattatore CA40 sulla modalità operativa standard.</i>

## PROBLEMA

---

*Non riesco a sentire il dispositivo audio esterno.*

<i>Causa possibile</i>	<i>Soluzione</i>
<i>Errato collegamento del cavo</i>	<i>Verificare che il cavo audio esterno sia collegato correttamente all'adattatore CA40 e al dispositivo audio esterno.</i>
<i>Il volume in ascolto è troppo basso</i>	<i>Verificare la regolazione dell'audio in uscita sul dispositivo audio esterno collegato. Regolare il volume in ascolto sull'unità mobile.</i>

## CONSIGLI PER LA MANUTENZIONE

---

- 1. Scollegare l'unità dal telefono e l'adattatore dalla rete di alimentazione prima di procedere alla pulizia.*
- 2. Pulire l'apparecchiatura con un panno umido (non bagnato).*
- 3. Non utilizzare solventi o altri detergenti.*

**ATTENZIONE:** è possibile servirsi delle funzioni di Ripristino Generale e di Esclusione solo dopo aver seguito i suggerimenti per l'eliminazione delle anomalie e dei guasti riportati nella Sezione Eliminazione delle Anomalie e dei Guasti (vedi pag 12). Si consiglia vivamente di rivolgersi al fornitore o al servizio di assistenza clienti Plantronics (riportati sul retro della pagina) prima di utilizzare queste funzioni.

## RESET GENERALE

---

Questo tipo di ripristino riporterà le impostazioni dell'adattatore CA40 ai valori originali predefiniti in fabbrica. Per effettuare il ripristino:

1. Premere e mantenere premuto il selettore pulsante di richiamo (8), quindi premere il selettore pulsante Cuffia (2) e il selettore di modalità (5). Mantenere premuti tutti e tre i pulsanti finché la luce dell'indicatore della base inizia a lampeggiare. L'operazione richiede 3 secondi circa.
2. A questo punto il ripristino è stato effettuato, i valori predefiniti in fabbrica sono stati ripristinati e l'adattatore CA40 tornerà al normale stato di funzionamento. Attendere 5 secondi prima di mettere in funzione l'adattatore CA40. Se questa operazione viene eseguita nella modalità Cuffia durante una chiamata, è possibile che la chiamata vada persa.

## ESCLUSIONE TRASMISSIONE

---

1. Assicurarsi che il sistema sia in modalità Cuffia.
2. Premere e mantenere premuto il selettore di richiamo (8), premere il selettore di modalità (5), quindi rilasciare entrambi i selettori. L'indicatore di conversazione (6) lampeggia.
3. Premere il selettore di aumento (3) o diminuzione (4) per regolare la gamma di volume in conversazione.
4. Premere il selettore di modalità (5) o attendere 10 secondi per il salvataggio delle nuove impostazioni e uscire.

## ESCLUSIONE RICEZIONE

---

1. Assicurarsi che il sistema sia in modalità Cuffia.
2. Premere e mantenere premuto il selettore pulsante di richiamo (8), premere il selettore di modalità (5) due volte, quindi rilasciare entrambi i selettori. L'indicatore di tono (7) lampeggia.
3. Premere il selettore di aumento (3) o diminuzione (4) per regolare il livello in ricezione.
4. Premere il selettore di modalità (5) o attendere 10 secondi per il salvataggio delle nuove impostazioni e uscire.



## DISPOSITIVI & ACCESSORI A RICHIESTA

---

Plantronics offre un'ampia gamma di accessori concepiti per migliorare la funzionalità dell'adattatore CA40 DECT. Per ulteriori informazioni rivolgetevi al vostro fornitore Plantronics.

1. Sollevatore meccanico della cornetta HL10
2. Indicatore in linea
3. Prolunga indicatore in linea
4. Batteria di riserva
5. Adattatore CA di ricambio (solo UK)
6. Adattatore CA di ricambio (Europa, escluso UK)
7. Cavo di scorta della base
8. Cavo di scorta audio esterno
9. Cavo di scorta con dispositivo di disconnessione rapida della cuffia
10. Supporto di ricambio per la cuffia
11. Collarino

## GARANZIA E ASSISTENZA

---

- Plantronics garantisce lo stato soddisfacente dell'apparecchiatura in riferimento a difetti di costruzione e materiale per 2 anni a partire dalla data di acquisto (si prega di conservare la ricevuta originale).
- Questo prodotto deve essere installato e utilizzato in conformità con le istruzioni riportate nel presente manuale d'istruzioni. La manutenzione deve essere eseguita presso un Centro di Assistenza Plantronics autorizzato. La mancata osservanza di queste condizioni potrebbe invalidare la garanzia.
- Ciò non riguarda i diritti legali del cliente.

# Plantronics 2 year Warranty and Repair Service



# Plantronics 2 year Warranty and Repair Service

- UK** • Products under warranty are replaced free of charge.
- All units serviced to full production standards using original factory parts.

**0800 410014**

- D** • Produkte innerhalb der Garantiezeit werden kostenfrei repariert oder ersetzt.
- Der Service erfolgt gemäß den Produktionsstandards unter Verwendung von Originalteilen.

**02222/8302-134**

- DK** • Produkter dækket af garanti vil blive ombyttet uden beregning.
- Alle enheder efterses i henhold til produktionsstandarder og ved brug af originale fabriksele.

**+45 44 35 05 35**

- E** • Los productos en periodo de garantía serán reparados libre de cargos.
- Todas las unidades preparados según estándares de funcionamiento a pleno rendimiento con piezas originales de fábrica.

**902 415191**

- F** • Les produits sous garantie sont remplacés gratuitement.
- Réparations répondant aux normes de production et mettant en œuvre des pièces d'origine.

**0825 0825 99**

- I** • I prodotti in garanzia verranno sostituiti gratuitamente.
- L'assistenza di tutte le unità viene effettuata in conformità con gli standard di produzione utilizzando parti di ricambio originali.

**02 9511900**

- N** • Produktet erstattes gratis i garantiperioden.
- Alt utstyr er overhaldt med originaldelar og holder produksjonsstandard.

**+47 23 17 37 70**

- NL** • Producten die onder de garantie vallen, worden kosteloos vervangen.
- Alle units voldoen volledig aan de productie-eisen en zijn vervaardigd van originele fabrieksonderdelen.

**0800 7526876 (NL)**

**00800 75268766 (BE/LUX)**

- P** • Os produtos cobertos pela garantia são substituídos gratuitamente.
- Todas as unidades recebem assistência técnica em conformidade com os standards de produção utilizando peças de fábrica originais.

**+34 91 6404744**

- SF** • Takuunalaiset vikaantuneet tuotteet vaihdetaan.
- Kaikki yksiköt huolletaan täysin tuotantovaatimusten mukaan. Varaosina käytetään vain alkuperäisiä osia.

**+358 9 88 16 85 20**

- S** • Produkter med gällande garanti byts ut utan kostnad.
- Alla enheter uppfyller produktionsstandarden och består av originaldelar.

**Megalans:**

**+46 31 55 88 00**

**Anovo:**

**+46 26 17 30 40**

Plantronics Ltd  
Wootton Bassett, UK  
Tel: 0800 410014  
+44 1793 842200

Plantronics Acoustics Italia Srl  
Milan, Italy  
Numero Verde: 800 950934  
+39 02 9511900

Plantronics B.V.  
Hoofddorp, Nederland  
Tel: (0)0800 PLANTRONICS  
0800 7526876 (NL)  
00800 75268766 (BE/LUX)

Plantronics Iberia, S.L.  
Madrid, Spain  
Tel: 902 41 51 91  
+34 91 640 47 44

Plantronics Sarl  
Noisy-le-Grand, France  
No Indigo: 0825 0825 99  
+33 1 41 67 4141

Nordic Region  
Finland: 0201 550 550  
Sverige: 031 289 500  
Danmark: 44 35 05 35  
Norge: 23 17 37 70

Plantronics GmbH  
Hürth, Germany  
Tel: 0800 9323400  
+49 22 33 3990  
Österreich: 0800 242500  
Schweiz: 0800 932 340

Plantronics MEEA Sales Region  
London, UK  
Tel: +44 208 349 3579

Plantronics Ltd, Interface Business Park, Bincknoll Lane,  
Wootton Bassett, Wiltshire SN4 8QQ. ENGLAND

[www.plantronics.com](http://www.plantronics.com)



© 2001 Plantronics Inc. All rights reserved. Plantronics, the logo design,  
Plantronics and the logo design combined are registered trademarks of Plantronics Inc.  
in the United States and various other countries.