

MODELLO FB15xsE

FASTBACK Document Binder

**MANUALE DI MANUTENZIONE PER
L'OPERATORE QUALIFICATO**

Indice

1. Introduzione	2
2. Sintomi e soluzioni	3
3. Aprire la copertura	4
4. Rimuovere le strip inceppate	5
5. Pulizia della rilegatrice	5
6. Chiudere la copertura	8
7. Quando chiamare il Servizio di Assistenza Tecnica	8
8. Elenco Accessori e Ricambi	9
9. Caratteristiche Tecniche	9
Appendice: Avvertenze – Simboli	10



ATTENZIONE!

Alcune parti interne possono essere molto calde!
Non tentare di aprire la macchina senza aver letto le istruzioni. Attenersi a tutte le precauzioni descritte.

NOTE: L'uso di strip per rilegare non compatibili può causare inceppamenti della macchina e richiedere una accurata operazione di pulizia e revisione tecnica. Problemi causati dall'uso di materiale non approvato dalla casa, **NON** sono coperti da garanzia.

La rilegatrice Fastback® è ottimizzata per funzionare con carta ordinaria da fotocopie; se non siete certi della compatibilità della carta utilizzata, effettuate una rilegatura di prova preliminare.

1. INTRODUZIONE

Il manuale dell'Operatore Qualificato spiega come mantenere e pulire la vostra rilegatrice FB 15xsE; consultatelo se avete problemi con la vostra Fastback®. Per le istruzioni d'uso, consultate il manuale d'uso della FB15xsE, dove troverete informazioni per rilegare, per usare il Menu Funzioni Speciali, le Perfectback™ e le Halfback™.

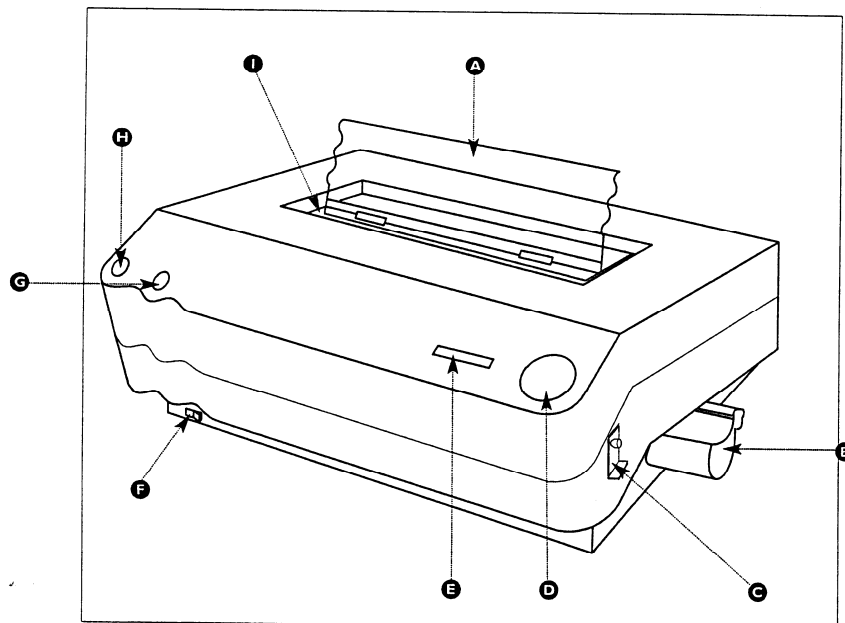

A	Supporto Fascicolo	F	Interruttore di accensione
B	Guida di alimentazione	G	Pulsante EDIT
C	Attacco apertura copertura (sotto)	H	Pulsante OPEN
D	Pulsante BIND	I	Piastra bloccaggio fascicolo
E	Display		

2. SINTOMI E SOLUZIONI

SINTOMO	CAUSA POSSIBILE	SOLUZIONE
La macchina non si accende.	<ul style="list-style-type: none"> • Non è collegata. • E' bruciato il fusibile. 	<ul style="list-style-type: none"> • Verificare il collegamento. • Cambiare il fusibile.
La macchina è accesa ma non appaiono messaggi sul DISPLAY.	<ul style="list-style-type: none"> • Malfunzionamento del programma. 	<ul style="list-style-type: none"> • Spegner e riaccendere la macchina.
Non riuscite ad inserire la strip.	<ul style="list-style-type: none"> • PIASTRA DI BLOCCAGGIO FASCICOLO non chiusa. • La strip ha dimensioni errate. 	<ul style="list-style-type: none"> • Premere il pulsante BIND.
Il fascicolo non si rilega e non è presente la strip.	<ul style="list-style-type: none"> • La strip è stata inserita col lato adesivo verso il basso. • La strip può essere danneggiata, rovinata. 	<ul style="list-style-type: none"> • Utilizzare la strip della dimensione corretta. • Informare un operatore qualificato
La strip non si allinea con il bordo pagina.	<ul style="list-style-type: none"> • La strip è della lunghezza sbagliata. • La strip è danneggiata. 	<ul style="list-style-type: none"> • Verificare se le lunghezze di fascicolo e della strip coincidono • Ritentare con una nuova strip
La strip rilega il volume solo in parte, o molto di traverso.	<ul style="list-style-type: none"> • Adesivo sulle piastre di rilegatura. • Strip danneggiata 	<ul style="list-style-type: none"> • Informare un operatore qualificato
Appare la dicitura: "STRIP JAMMED"	<ul style="list-style-type: none"> • Strip incastrata nella barra di incollaggio. 	<ul style="list-style-type: none"> • Informare un operatore qualificato.
Appare la dicitura: "RILEVATO ERRORE"	<ul style="list-style-type: none"> • Non rilevato codice a barre corretto o strip non inserita. 	<ul style="list-style-type: none"> • Inserire una strip con codice a barre corretto
La Composition Strip è erroneamente identificata dalla macchina come Superstrip-S	<ul style="list-style-type: none"> • Lotto di Composition Strip che ha erroneamente il codice delle Superstrip-S 	<ul style="list-style-type: none"> • Nel menu "ALTRE OPZIONI" selezionare "COMP VERSIONE A" su ON. (Riportarlo su OFF quando usate un altro tipo di strip).

NOTA: Strip piegate o strappate possono causare problemi. Le strip devono essere conservate nelle loro confezioni ed estratte solo al momento dell'uso, altrimenti potrebbero causare problemi.

3. APRIRE LA COPERTURA

Se avete necessità di pulire o effettuare una regolazione all'interno della Fastback[®], occorre aprire la copertura.

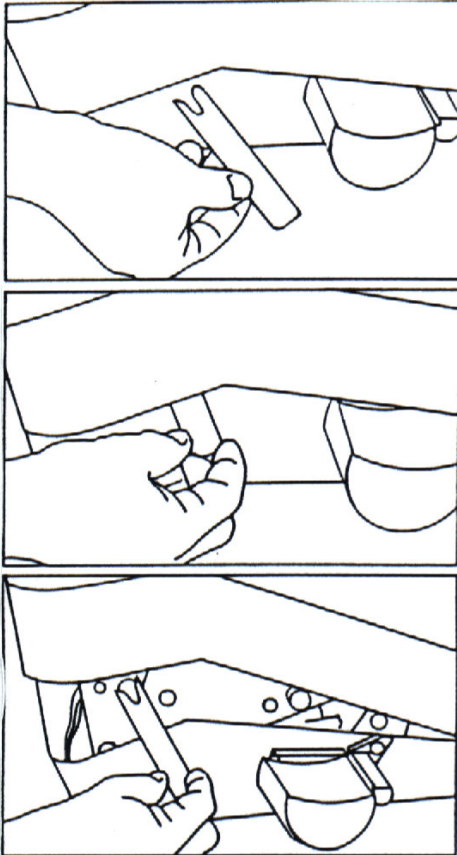

1. Spegner la macchina portando l'interruttore in posizione OFF.
2. Inserire la chiave d'accesso alla macchina sotto la copertura come mostrato nella fig. 1. Quando questa si impegna sull'albero, tirare in avanti fino a quando la copertura non si solleva leggermente. Spingere delicatamente all'indietro la copertura finché questa si ferma in posizione sollevata.

4. RIMUOVERE LE STRIP INCEPPATE

A volte le strip possono restare incastrate all'interno della Fastback®. Non vi preoccupate; rimediare è semplicissimo.

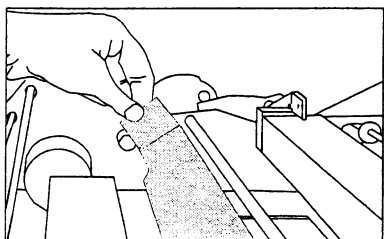

DIAGRAMA/SCHÉMA/FIGURE 2

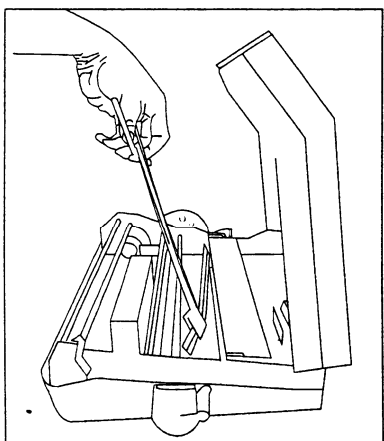

DIAGRAMA/SCHÉMA/FIGURE 3

1. Aprire la copertura della Fastback®.
2. Sollevare la piastra di sostegno fascicolo in metalli nero, che si trova di fronte alla piastra riscaldata (fig. 2).
3. Guardare all'interno della rilegatrice per vedere dove si è incastrata la strip; se non si vede, è probabilmente rimasta nella fessura di entrata o è incastrata sulla piastra.
4. Utilizzando le pinze in dotazione, rimuovere la strip dalla rilegatrice (fig. 3).
5. Se c'è della colla sulla piastra, effettuare la pulizia (vedere più avanti).
6. Chiudere la copertura



ATTENZIONE!

La piastra riscaldata può essere molto calda!
Usare il guanto protettivo e le pinze quando si opera sulla piastra.

5. PULIZIA DELLA RILEGTRICE

Di solito non è necessaria alcuna manutenzione per la rilegatrice, ma se una strip rimane inceppata, o della colla rimane sulla macchina, occorre effettuare una piccola pulizia.

A. PULIZIA ESTERNA

Se l'esterno della Fastback® si sporca, pulirlo con un panno soffice e un detergente non aggressivo.

Se c'è della colla nella parte interna delle piastre di chiusura, aprire la copertura e togliere la colla utilizzando uno straccio di cotone imbevuto della soluzione di pulizia al limone.

B. PULIZIA INTERNA

1. PULIZIA DELLA PIASTRA

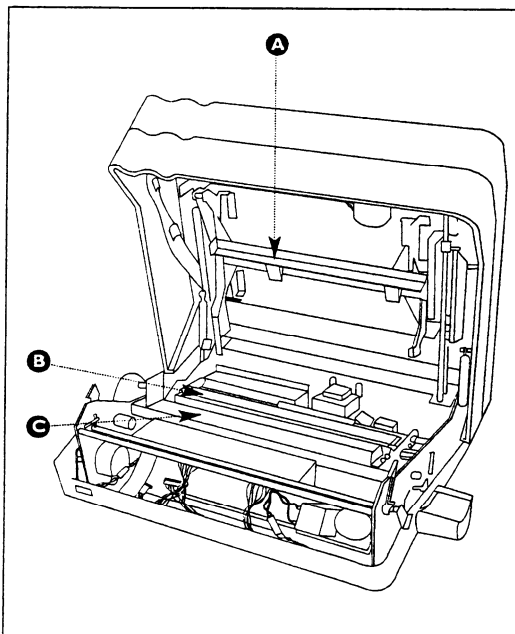

DIAGRAMA/SCHÉMA/FIGURE 4

- A. Barre di chiusura
- B. Piastra riscaldata
- C. Piastra fredda (detta piastra di sostegno fascicolo)

NOTA: La piastra posteriore e la piastra riscaldata possono essere molto calde; fare attenzione quando si opera su di esse

Se una strip rimane incastrata o attaccata alla piastra, o della colla si scioglie sulla piastra, occorre pulirla.

Se avete un'ora a disposizione, spegnete la rilegatrice e fatela raffreddare completamente. Quando la piastra è fredda, la colla dovrebbe staccarsi da sola senza problemi.

Se non potete attendere il completo raffreddamento:

- a. Proteggersi con il guanto: la piastra può essere molto calda.
- b. Aprire la copertura al massimo (fig. 4). La piastra è quella rivestita di teflon che si trova trasversalmente al centro della macchina (parte B in figura).
- c. Per accedere alla parte superiore della piastra, sollevare la piastra di sostegno fascicolo (fig. 2)

Se la piastra è calda, assicurarsi di aver indossato il guanto, quindi togliere la colla con un panno di cotone pulito e asciutto.

NOTA: Non usare la soluzione al limone sulla piastra quando questa è calda!

Se la piastra si è raffreddata, togliere la colla con un panno di cotone imbevuto di soluzione al limone. Si può anche togliere la colla dalla piastra superiore direttamente con le dita o con un attrezzo di legno, non metallico.

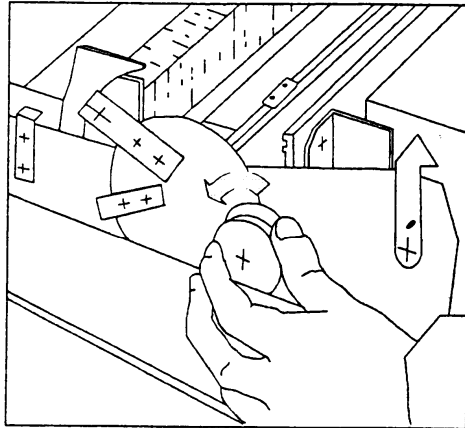

DIAGRAMA/SCHÉMA/FIGURE 5

A volte il bordo inferiore della piastra è sporco di colla; per raggiungerlo, ruotare la piccola puleggia vicina all'ingranaggio di colore nero.

- d. Con la mano sinistra, ruotare la puleggia verso il retro della macchina, in senso antiorario (fig. 5). Ruotando la puleggia, anche la piastra ruota.
- e. Quando il bordo della piastra è ruotato di 90 gradi, smettere di ruotare.
- f. Per accedere alla parte superiore della piastra, sollevare la piastra di sostegno fascicolo (fig. 2)

Se la piastra è calda, assicurarsi di aver indossato il guanto, quindi togliere la colla con un panno di cotone pulito e **asciutto**.

NOTA: Non usare la soluzione al limone sulla piastra quando questa è calda!

Se la piastra si è raffreddata, togliere la colla con un panno di cotone imbevuto di soluzione al limone. Si può anche togliere la colla dalla piastra superiore direttamente con le dita o con un attrezzo di legno, non metallico.



ATTENZIONE: Utilizzare il guanto protettivo quando si lavora all'interno della rilegatrice FB15xE!

2. PULIZIA DELLA BARRE DI CHIUSURA

La barre di chiusura si trovano all'interno della copertura superiore. Esse possono sporcarsi dopo un certo periodo, per la presenza di colla, polvere e usura in generale. Quando ciò accade, pulirle è molto semplice, in quanto sono rivestite il teflon. Ricordatevi di indossare il guanto protettivo.

- a. Aprire la copertura della Fastback®.
- b. Individuare le barre di chiusura (fig. 4)

- c. Spingere in alto una barra contro il vassoio, in modo da poter accedere alla faccia interna della barra.
- d. Pulire i bordi di entrambe le barre con un panno pulito imbevuto di soluzione al limone.
- e. Terminata la pulizia, riportare in posizione la barra che era stata sollevata e chiudere la copertura.

6. CHIUDERE LA COPERTURA

Riportare la piastra di sostegno fascicolo nella sua posizione: premerla finché non si sente un **click** e non si blocca in posizione.

Prima di chiudere la copertura, assicurarsi che all'interno non sia rimasto del materiale di pulizia. Per chiudere la copertura, spingere su entrambi i lati della parte anteriore finché non si sente un click: la copertura è bloccata.

7. QUANDO CHIAMARE IL SERVIZIO DI ASSISTENZA TECNICA

Se, dopo avere letto il manuale e la guida alla risoluzione dei problemi, incontrate ancora delle difficoltà, contattate il Vostro rivenditore Fastback® al numero telefonico 02-3761869 o allo 02-39320445 (fax).

8. ELENCO ACCESSORI E RICAMBI

Per ordinare Kit di accessori o singoli ricambi della Fastback® 15x, fate riferimento alla seguente lista con i relativi numeri di serie.

Descrizione	codice
Scatola Kit accessori (contiene Manuale d'uso, Manuale dell'Operatore, guanto di protezione, pinze metalliche, soluzione per la pulizia [soluzione al limone])	F2
Supporto fascicolo in plastica	A60
Unità di raffreddamento	A2460
Cavo alimentazione (Europeo)	551-779
Chiave di accesso alla macchina	430-680
Soluzione per la pulizia della piastra	212-001
Manuale dell'Operatore qualificato (inglese)	L233
Pinze metalliche	432-001
Guanto di protezione	820-001

9. CARATTERISTICHE TECNICHE

Dimensioni:	profondità: 55.3 cm larghezza: 63.5 cm altezza: 24.1 cm
Peso:	24.75 kg
Lunghezza delle strip:	A4, A5, tabulato (37.8 cm)
Capacità di rilegatura:	fino a 350 fogli
Tipo di carta:	Ottimizzata per normale carta da fotocopiatrice, funziona correttamente con la maggior parte delle carte con la fibra sul lato lungo. Per maggiore sicurezza, effettuare una rilegatura di prova
Tempi di rilegatura:	15-25 secondi, secondo lo spessore del documento
Funzione di edit:	prevista
Tempo di riscaldamento:	9 minuti
Alimentazione e potenza:	3.5 A, 220-240V, 50/60 Hz

APPENDICE: AVVERTENZE - SIMBOLI

Ecco le spiegazioni dei simboli utilizzati sulla rilegatrice Fastback®.



ATTENZIONE

Superficie calda! Tenere lontane le mani durante l'uso

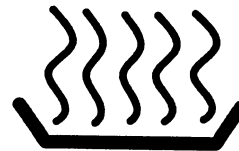

ATTENZIONE

Superficie estremamente calda! Evitare il contatto!



ATTENZIONE

All'interno tensioni pericolose. Staccare il cavo di alimentazione prima di aprire.

Fastback® è un marchio registrato di Powis Parker Inc.

© Powis Parker 1999, 2001