

OLYMPUS[®]

FOTOCAMERA DIGITALE

TG-1

Manuale d'uso

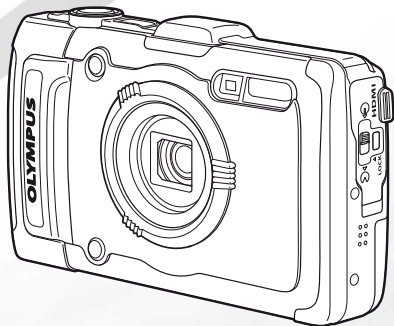

- Vi ringraziamo per aver acquistato una fotocamera digitale Olympus. Prima di iniziare ad usare la vostra fotocamera, leggete attentamente queste istruzioni per ottenere i migliori risultati e per una maggior durata della macchina. Conservate il manuale in un posto sicuro per futuro riferimento.
- Prima di fare fotografie importanti, vi consigliamo di scattare alcune fotografie di prova, per acquisire familiarità con la macchina.
- Le illustrazioni di schermate e fotocamere mostrate in questo manuale possono differire dal prodotto effettivo.

Registra il tuo prodotto su www.olympus.eu/register-product e ottieni ulteriori vantaggi da Olympus!

Controllo del contenuto della confezione



Fotocamera digitale



Tracolla



Batteria agli ioni di litio (LI-90B)



Adattatore USB-AC (F-2AC)



Cavo USB (CB-USB8)



Cavo AV (CB-AVC3)



CD-ROM OLYMPUS Setup

Altri accessori non visualizzati: Scheda di garanzia
I contenuti potrebbero variare in base alla località di acquisto.

Nome delle parti

Unità fotocamera

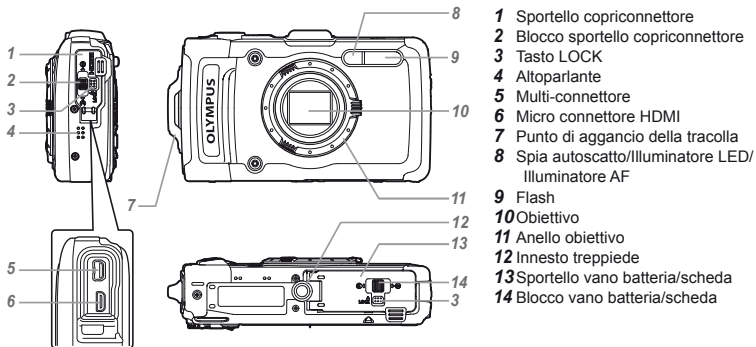

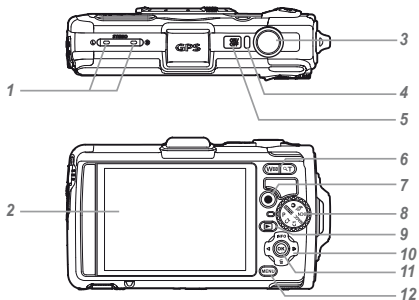

- 1 Microfono stereo
- 2 Monitor
- 3 Pulsante di scatto
- 4 Spia indicatrice
- 5 Pulsante **ON/OFF**
- 6 Pulsante zoom
- 7 Pulsante  (registrazione filmati)
- 8 Ghiera modalità
- 9 Pulsante  (consente di passare tra fotografia e riproduzione)
- 10 Tasti a freccia
- 11 Pulsante **INFO** (cambio display info)
- 12 Pulsante  (cancellazione)
- 13 Pulsante  (OK)
- 14 Pulsante **MENU**

Inserimento della tracolla

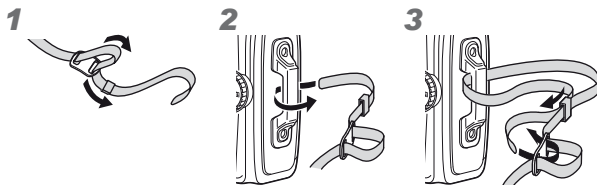

 Serrate attentamente la tracolla in modo che non si allenti.

Display modalità di fotografia

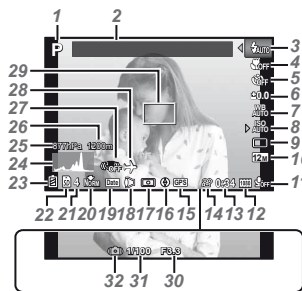

- | | |
|---|---|
| <p>1 Modalità di fotografiaP. 17, 24</p> <p>2 LandmarkP. 43</p> <p>3 FlashP. 20</p> <p>4 Standby flash/ Caricamento flashP. 59</p> <p>5 Macro/super macro/ S-Macro LEDP. 29</p> <p>6 AutoscattoP. 29</p> <p>7 Compensazione dell'esposizioneP. 30</p> <p>8 Bilanciamento del biancoP. 30</p> <p>9 ISOP. 31</p> <p>10 DriveP. 31</p> <p>11 Image size (immagini fisse)P. 32, 66</p> <p>12 Dimensione dell'immagine (filmati)P. 40, 67</p> <p>13 Durata di registrazione (filmati)P. 18</p> <p>14 Icona di registrazione filmatiP. 18</p> <p>15 Icona GPSP. 16</p> <p>16 Informazioni sulla direzione di fotografiaP. 17, 24</p> <p>17 MisurazioneP. 37</p> <p>18 Obiettivo di conversioneP. 38, 68</p> <p>19 Date stampP. 39</p> <p>20 Compressione (immagini fisse)P. 36, 66</p> <p>21 Numero di immagini memorizzabili (immagini fisse)P. 17</p> <p>22 Memoria correnteP. 65</p> <p>23 Controllo della batteriaP. 13, 60</p> <p>24 IstogrammaP. 20</p> <p>25 Pressione idraulicaP. 16</p> <p>26 Altitudine/profonditàP. 16</p> <p>27 Stabilizzazione immagine (immagini fisse)P. 37</p> <p>28 World timeP. 51</p> <p>29 Crocino AFP. 18</p> <p>30 DiaframmaP. 18</p> <p>31 Tempo di posaP. 18</p> <p>32 Avvertimento oscillazione fotocamera</p> | <p>GPS : Ricerca del segnale GPS</p> <p>GPS : Ricezione del segnale GPS</p> |
|---|---|

Display modalità riproduzione

• Display standard



Immagine fissa



Filmati

• Display avanzato

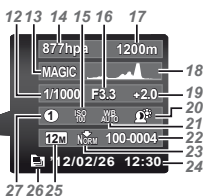

- 18** IstogrammaP. 20
- 19** Compensazione dell'esposizioneP. 30
- 20** Shadow Adjustment Technology.....P. 36
- 21** Bilanciamento del biancoP. 30
- 22** Numero file

- 23** Compression (immagini fisse).....P. 36, 66
- 24** Data e ora.....P. 15, 50
- 25** Dimensione dell'immagineP. 32, 40, 66, 67
- 26** Immagine raggruppata ...P. 34
- 27** Modalità **MAGIC**.....P. 28
- 28** Volume.....P. 21, 46

- 1** Controllo della batteria.....P. 13, 60
- 2** Immagine 3DP. 35
- 3** Eye-Fi trasferitoP. 45
- 4** ProteggiP. 44
- 5** Aggiunta suonoP. 42
- 6** Upload orderP. 44
- 7** Prenotazione di stampa/numero di stampeP. 57/P. 56
- 8** LandmarkP. 43
- 9** Memoria correnteP. 65
- 10** Numero fotogramma/numero totale di immagini (immagini fisse).....P. 21
- Tempo trascorso/tempo totale di registrazione (filmati).....P. 22
- 11** Informazioni sulla direzione
- 12** Tempo di posaP. 18
- 13** Modalità di fotografiaP. 17, 24
- 14** Pressione Pressione idraulicaP. 16
- 15** ISOP. 31
- 16** DiaframmaP. 18
- 17** Altitudine/profondità.....P. 16

Impostazioni fotocamera

Uso dei pulsanti

Potete accedere alle funzioni più utilizzate mediante i pulsanti.

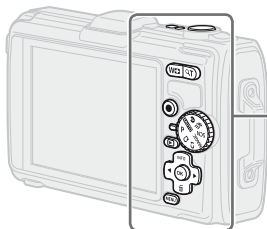

Pulsante di scatto (P. 18, 59)



Pulsante Zoom (P. 19, 23)



Pulsante  (registrazione filmati) (P. 18)



Ghiera modalità (P. 17, 24)



Pulsante  (passaggio tra fotografia e riproduzione) (P. 18, 21, 46)



MENU pulsante (P. 9)

Tasti a freccia

△ (su)/INFO (cambio display info)
(P. 20, 23)

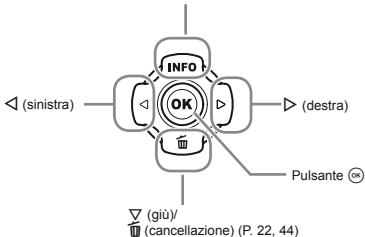

Guida operativa

I simboli Δ ∇ \triangleleft \triangleright visualizzati per le selezioni e impostazioni immagine indicano che occorre utilizzare i tasti a freccia illustrati a destra.

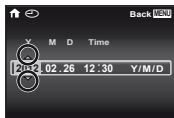

Le guide operative visualizzate sullo schermo indicano che è possibile usare il pulsante **MENU**, \odot o i pulsanti dello zoom.

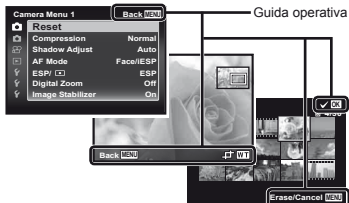

Funzionamento tramite tocchi sul corpo della fotocamera

Potete utilizzare la fotocamera toccandone il corpo quando [Tap Control] (P. 52) è [On].

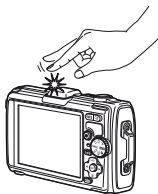

Uso del menu

Utilizzate il menu per modificare le impostazioni della fotocamera.

! Alcuni menu potrebbero non essere disponibili in base ad altre impostazioni correlate o alla modalità di fotografia (P. 24).

Menu delle funzioni

Premete il pulsante \triangleleft durante lo scatto per visualizzare il menu delle funzioni. Il menu delle funzioni fornisce accesso alle impostazioni di scatto usate più spesso.

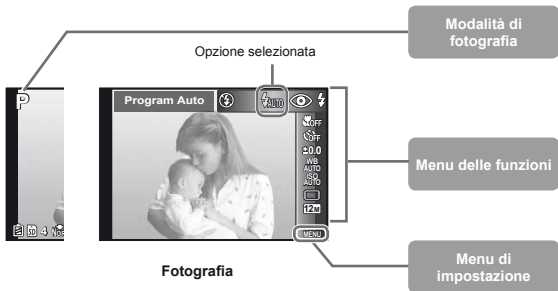

Per selezionare il menu delle funzioni

Usate \triangle ∇ per selezionare un menu e usate \triangleleft \triangleright per selezionare un'opzione di menu. Premete il pulsante \odot per impostare il menu delle funzioni.

Menu di impostazione

Premete il pulsante **MENU** durante lo scatto o la riproduzione per visualizzare il menu di impostazione. Il menu di impostazione fornisce accesso a varie impostazioni della fotocamera, comprese opzioni non elencate nel menu delle funzioni, opzioni per il display e data e ora.

1 Premete il pulsante MENU.

- Viene visualizzato il menu di impostazione.



2 Premete < per selezionare le schede della pagina. Utilizzate Δ ∇ per selezionare la scheda della pagina desiderata e premete >.

Scheda pagina

Sottomenu 1

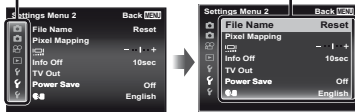

3 Usate Δ ∇ per selezionare il sottomenu 1, quindi premete il pulsante ⊕.

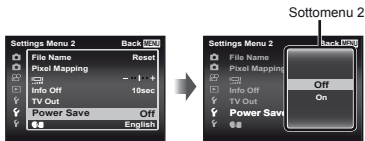

4 Usate Δ ∇ per selezionare il sottomenu 2, quindi premete il pulsante ⊕.

- Dopo aver effettuato la selezione, il display torna al Sottomenu 1.

! Possono essere presenti operazioni aggiuntive. «Impostazioni di menu» (P. 36 – 54)

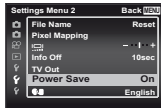

5 Premete il pulsante MENU per completare l'impostazione.

Indice menu

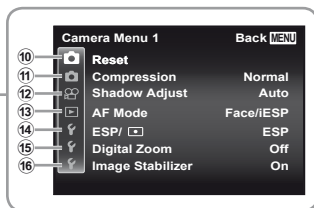

- | | | |
|---|---|--|
| <p>① Modalità di fotografia..... P. 17, 24
 P (Program Auto)
 iAUTO (iAUTO)
 (scarsa illuminazione)
 (Super Sport)
 SCN (Scene Mode)
 MAGIC (Magic Filter)
 C1 (Custom Mode 1)
 C2 (Custom Mode 2)</p> <p>② Flash..... P. 20
 ③ Macro P. 29
 ④ Autoscatto P. 29
 ⑤ Compensazione dell'esposizione P. 30
 ⑥ Bilanciamento del bianco P. 30
 ⑦ ISO P. 31
 ⑧ Drive P. 31
 ⑨ Dimensione immagine P. 32
 ⑩ (Menu Fotocamera 1) P. 36
 Reset
 Compressione
 Shadow Adjust
 AF Mode</p> | <p>ESP/ <input type="checkbox"/>
 Zoom digitale
 Image Stabilizer</p> <p>⑪ (Menu Fotocamera 2) P. 38
 Impostazioni accessorie
 AF Illuminat.
 Rec View
 Pic Orientation
 Guida icona
 Date Stamp
 Super-Res Zoom</p> <p>⑫ (Menu Filmati) P. 37
 Dimensione dell'immagine
 IS Movie Mode
 (Registrazione audio filmato)
 Riduzione rumore vento
 Volume di registrazione</p> <p>⑬ (Menu di riproduzione) P. 41
 Presentazione
 Photo Surfing
 Modifica
 Cancellazione
 Ordine di stampa
 (Proteggi)
 Upload Order</p> | <p>⑭ (Menu Impostazioni 1) P. 45
 Memory Format/Format Backup
 Eye-Fi
 Configurazione modalità personalizzata
 USB Connection
 Power On
 Sound Settings</p> <p>⑮ (Menu Impostazioni 2) P. 47
 Nome file
 Pixel Mapping
 (Monitor)
 Info Off
 TV Out
 Power Save
 (Lingua)</p> <p>⑯ (Menu Impostazioni 3) P. 51
 (Data/ora)
 World Time
 Reset Database
 Beauty Settings
 Tough Settings
 GPS Settings</p> |
|---|---|--|

Preparazione della fotocamera

Inserimento di batteria e scheda

1

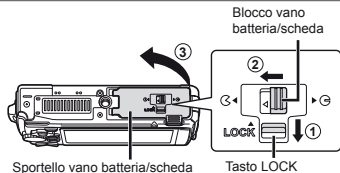

2

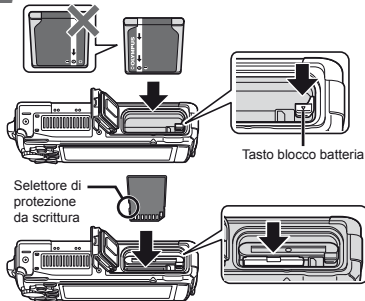

- ❗ Inserite la batteria come illustrato con il contrassegno  verso il tasto di blocco della batteria. Danni alla parte esterna della batteria (per esempio, graffi) potrebbero produrre surriscaldamento o esplosione.
- ❗ Per inserire la batteria, spostate il tasto di blocco della batteria nel senso della freccia.
- ❗ Spingete la scheda fino al clic.
- ❗ Spegnete la fotocamera prima di aprire il coperchio del vano batteria/scheda.
- ❗ Quando utilizzate la fotocamera, verificate di chiudere e bloccare il coperchio del vano batteria/scheda.
- ❗ Spostate il tasto di blocco della batteria nel senso della freccia e rimuovete la batteria.
- ❗ Con questa fotocamera, utilizzate sempre schede SD/SDHC/SDXC o schede Eye-Fi. Non inserite altri tipi di schede di memoria. «Utilizzo della scheda» (P. 65)
- ❗ Non toccate l'area di contatto della scheda direttamente.
- ❗ Potete utilizzare questa fotocamera senza scheda e memorizzare le immagini nella memoria interna.

3

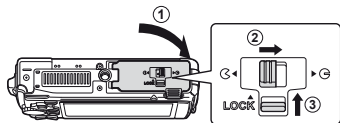

- ❗ «Numero di immagini memorizzabili (immagini fisse)/Durata di registrazione continua (filmati) nella memoria interna e nelle schede» (P. 66, 67)

Per rimuovere la scheda

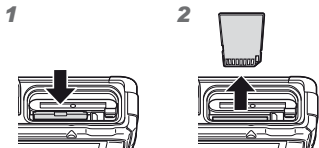

- ❗ Premete la scheda fino a udire il clic che indica lo sganciamento, quindi rimuovetela.

Caricamento della batteria con l'adattatore USB-AC incluso

- ❗ L'adattatore USB-AC F-2AC incluso (di seguito denominato adattatore USB-AC) varia in base al paese in cui è stata acquistata la fotocamera. Se avete ricevuto un caricatore USB-AC di tipo plug-in, inseritelo direttamente in una presa CA a muro.
- ❗ L'adattatore USB-AC incluso è stato ideato per la ricarica e la riproduzione. Non scattate fotografie quando è collegato alla fotocamera.
- ❗ Verificate di scollegare la spina dell'adattatore USB-AC dalla presa a muro al termine della carica o della riproduzione.
- ❗ La batteria può essere ricaricata quando la fotocamera è collegata al computer. Il tempo di ricarica varia in base alle prestazioni del computer. (In alcuni casi può durare fino a circa 10 ore).

Collegamento della fotocamera

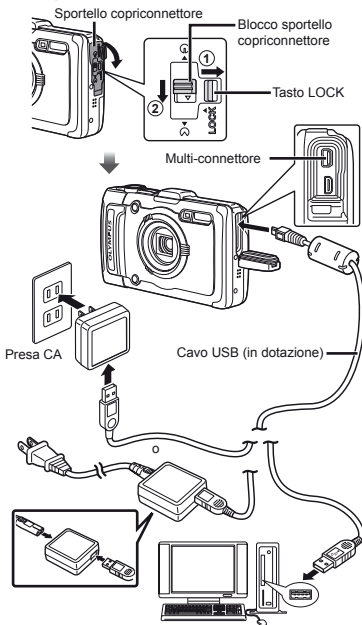

Spia indicatrice

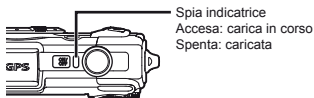

- ❗ La batteria non viene fornita completamente carica. Prima dell'uso, ricaricate la batteria fino allo spegnimento della spia dell'indicatore (fino a 4 ore).
- ❗ Se la spia dell'indicatore non si accende, l'adattatore USB-AC non è collegato correttamente alla fotocamera, oppure la batteria, la fotocamera o l'adattatore USB-AC possono essere danneggiati.

Quando caricare le batterie

Caricate la batteria quando appare il messaggio visualizzato di seguito.

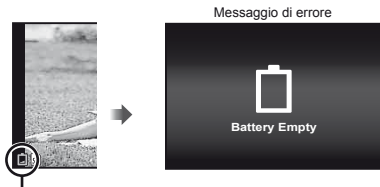

Lampeggia in rosso

Installazione del software PC e registrazione dell'utente

- ❗ L'installazione del software per computer [ib] mediante il CD fornito è possibile solo su computer Windows.

Windows

1 Inserite il CD fornito nell'unità CD-ROM.

Windows XP

- Viene visualizzata la finestra di dialogo «Setup».

Windows Vista/Windows 7

- Viene visualizzata la finestra di dialogo di esecuzione automatica. Fate clic su «OLYMPUS Setup» per visualizzare la finestra di dialogo «Setup».



- ❗ Se la finestra di dialogo «Setup» non è visualizzata, selezionate «Risorse del computer» (Windows XP) o «Computer» (Windows Vista/Windows 7) dal menu di avvio. Fate doppio clic sull'icona del CD-ROM (OLYMPUS Setup) per aprire la finestra di dialogo «OLYMPUS Setup», quindi fate doppio clic su «Launcher.exe».
- ❗ Se viene visualizzata la finestra di dialogo «Controllo dell'account utente», fate clic su «Sì» o «Continua».

2 Registrate il vostro prodotto Olympus.

- Fate clic sul pulsante «Registration» e seguite le istruzioni visualizzate.

- ❗ Per registrare la fotocamera dovete collegarla al computer. «Connessione della fotocamera» (P. 12)
- ❗ Se lo schermo della fotocamera resta vuoto anche dopo aver eseguito il collegamento al computer, la batteria potrebbe essere scarica. Caricate la batteria quindi ricollegate la fotocamera.

3 Installate il software OLYMPUS Viewer 2 e [ib].

- Verificate i requisiti di sistema prima di iniziare l'installazione.
- Fate clic sul pulsante «OLYMPUS Viewer 2» o «OLYMPUS ib» e seguite le istruzioni visualizzate per installare il software.

OLYMPUS Viewer 2

Sistema operativo	Windows XP (Service Pack 2 o versioni successive)/Windows Vista/Windows 7
Processore	Pentium 4 1,3 GHz o superiore (Core 2 Duo 2,13 GHz o superiore richiesto per i filmati)
RAM	1 GB o superiore (consigliati 2 GB o superiore)
Spazio libero su disco rigido	1 GB o superiore
Impostazioni monitor	1024 × 768 pixel o superiore Minimi 65.536 colori (consigliati 16.770.000 colori)

[ib]

Sistema operativo	Windows XP (Service Pack 2 o versioni successive)/Windows Vista/Windows 7
Processore	Pentium 4 1,3 GHz o superiore (per i filmati è richiesto Core 2 Duo 2,13 GHz o superiore)
RAM	512 MB o superiore (consigliati 1 GB o superiore) (richiesti almeno 1 GB per i filmati; consigliati almeno 2 GB)
Spazio libero su disco rigido	1 GB o superiore
Impostazioni monitor	1024 × 768 pixel o superiore Minimi 65.536 colori (consigliati 16.770.000 colori)
Grafica	64 MB minimi di RAM video con DirectX 9 o successivo.

* Per informazioni sull'utilizzo del software, consultate la Guida in linea.

4 Installate il manuale della fotocamera.

- Fate clic sul pulsante «Camera Instruction Manual» e seguite le istruzioni visualizzate.

Macintosh

1 Inserite il CD fornito nell'unità CD-ROM.

- desktop doppio clic sull'icona del CD (OLYMPUS Setup) sul desktop.
- Fate doppio clic sull'icona «Setup» per visualizzare la finestra di dialogo «Setup».



Setup



2 Installate OLYMPUS Viewer 2.

- Verificate i requisiti di sistema prima di iniziare l'installazione.
- Fate clic sul pulsante «OLYMPUS Viewer 2» e seguite le istruzioni visualizzate per installare il software.



Potete effettuare la registrazione tramite «Registration» nella «Guida» di OLYMPUS Viewer 2.

OLYMPUS Viewer 2

Sistema operativo	Mac OS X v10.4.11–v10.7
Processore	Intel Core Solo/Duo 1,5 GHz o superiore
RAM	1 GB o superiore (consigliati 2 GB o superiore)
Spazio libero su disco rigido	1 GB o superiore
Impostazioni monitor	1024 × 768 pixel o superiore Minimi 32.000 colori (consigliati 16.770.000 colori)

* È possibile selezionare altre lingue dalla casella combinata delle lingue. Per informazioni sull'utilizzo del software, consultate la Guida in linea.

3 Copiate il manuale della fotocamera.

- Fate clic sul pulsante «Camera Instruction Manual» per aprire la cartella contenente i manuali della fotocamera. Copiate il manuale per la vostra lingua sul computer.

Lingua, data, ora e fuso orario

È inoltre possibile scegliere la lingua per i menu e i messaggi visualizzati sul monitor. Data e ora qui impostate vengono salvate nei nomi dei file di immagine, nelle stampe con data e in altri dati.

1 Premete il pulsante ON/OFF per accendere la fotocamera, usate Δ ∇ \triangleleft \triangleright per selezionare la lingua e premete il pulsante \odot .

! Potete utilizzare i menu per cambiare la lingua selezionata. [Language] (P. 50)

2 Usate Δ ∇ per selezionare l'anno per [Y].

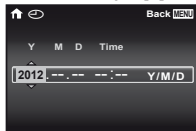

Schermata impostazione di data e ora

3 Premete \triangleright per salvare l'impostazione per [Y].

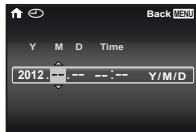

4 Analogamente ai Passi 2 e 3, usate Δ ∇ \triangleleft \triangleright per impostare [M] (mese), [D] (giorno), [Time] (ore e minuti) e [Y/M/D] (ordine data), quindi premete il pulsante \odot .

! Per un'impostazione più precisa dell'ora, premete il pulsante \odot quando l'orologio indica 00 secondi.

! Per cambiare data e ora, regolate l'impostazione dal menu. [Date/Time] (Data/ora) (P. 50)

5 Usate \triangleleft \triangleright per selezionare il fuso orario [↑], quindi premete il pulsante \odot .

- Utilizzate Δ ∇ per attivare o disattivare l'ora legale ([Summer]).

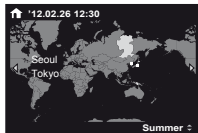

! Potete utilizzare i menu per cambiare il fuso orario selezionato. [World Time] (P. 51)

Prima di utilizzare il GPS

La funzione GPS (Global Positioning System) della fotocamera determina la vostra posizione (latitudine e longitudine) e memorizza tale informazione con le immagini riprese con la fotocamera.

Per una migliore acquisizione del segnale, la fotocamera utilizza dati orbitali supplementari (GPS Assistito o A-GPS). I dati A-GPS devono essere aggiornati ogni 14 giorni. Prima di utilizzare il GPS, è necessario impostare l'orologio della fotocamera alla data e all'ora corrette. (P. 15)

Aggiornamento dei dati A-GPS

1 Installate il software di aggiornamento (OLYMPUS A-GPS Utility).

- Scaricate il software di aggiornamento da uno dei seguenti siti Web e installatelo sul vostro computer. <http://sdl.olympus-imaging.com/agps/>

2 Collegate la fotocamera al computer e avviate il software di aggiornamento.

«Connessione della fotocamera» (P. 12)

! Dopo l'avvio del software, seguite le istruzioni sullo schermo.

1 Selezionate [On] per [GPS Settings] > [GPS] nella scheda Ψ (Menu Impostazioni 3). «Menu di impostazione» (P. 9)

- Quando la fotocamera ha acquisito la posizione, nel display verranno visualizzati **GPS** e le coordinate della posizione.



Ψ GPS	Lampeggiante: Ricerca del segnale GPS
GPS	Accesso: Ricezione del segnale GPS

- ! Dopo un periodo di inutilizzo, la fotocamera potrebbe impiegare alcuni minuti per determinare la posizione. Se dopo alcuni minuti l'icona lampeggia ancora, probabilmente la fotocamera ha difficoltà nel rilevare un segnale. Spostatevi un'area esterna priva di ostacoli oppure cambiate posizione.

2 Tenete premuto il pulsante MENU nella schermata di scatto o di riproduzione.

- La vostra posizione verrà visualizzata sul monitor.
- Verranno visualizzati i punti di riferimento nelle vicinanze presenti nel database GPS.

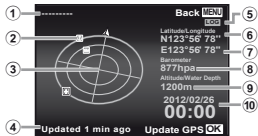

- | | |
|---|-----------------------------------|
| ① Nome punto di riferimento | ⑤ Tracking GPS attivo |
| ② Posizione informazioni punto di riferimento | ⑥ Latitudine |
| ③ Bussola elettronica | ⑦ Longitudine |
| ④ Stato di aggiornamento | ⑧ Pressione atmosferica/idraulica |
| | ⑨ Altitudine/Profondità |
| | ⑩ Data e ora correnti |

Δ ∇ \triangleleft \triangleright	Selezionare un punto di riferimento.
OK	Aggiornare i dati GPS.

- ! Alcuni paesi o regioni regolano l'utilizzo di dispositivi GPS. Seguite tutte le regole locali.
- ! Disattivate il GPS quando vi trovate a bordo di un aeromobile e in altri luoghi dove l'utilizzo di dispositivi GPS sia vietato.
- ! La fornitura di dati A-GPS può essere interrotta senza preavviso.
- ! I dati di posizione potrebbero non essere disponibili o contenere errori nei seguenti luoghi:
 - Luoghi dove non vi sia una visuale non ostruita del cielo (luoghi chiusi, sotterranei o subacquei o i prossimità di alberi o di edifici alti)
 - Luoghi soggetti a forti interferenze magnetiche o radio (in prossimità di linee ad alta tensione, magneti, dispositivi elettronici o telefoni cellulari funzionanti nella banda 1,5 GHz)
- ! In alcuni luoghi e in alcune ore del giorno, i dati GPS potrebbero richiedere maggiore tempo per l'acquisizione o non essere disponibili.
- ! Non coprite l'antenna GPS con le mani o con oggetti metallici.
- ! Se la carica della batteria è bassa, la fotocamera non acquisisce i dati GPS mentre la fotocamera è inattiva.
- ! La fotocamera non è adatta per la navigazione GPS.
- ! Quando [Track] è [On], il ricevitore GPS continuerà ad assorbire potenza dalla batteria anche quando la fotocamera è spenta.
- ! I dati GPS non vengono registrati con i filmati.
- ! Premete il pulsante **INFO** con la fotocamera spenta. L'ora corrente e la posizione di scatto vengono visualizzate per circa 30 secondi.

Fotografia, riproduzione e cancellazione

Fotografare con le impostazioni di diaframma e tempo di posa ottimali (modalità P)

In questa modalità, vengono attivate le impostazioni automatiche della fotocamera che consentono l'eventuale modifica di un'ampia gamma di altre funzioni fotografiche, come la compensazione dell'esposizione, il bilanciamento del bianco e così via.

! Le impostazioni predefinite della funzione sono evidenziate in .

1 Impostate la ghiera modalità su P.



2 Premete il pulsante ON/OFF per accendere la fotocamera.

Indicatore di modalità P



Numero di immagini memorizzabili (P. 66)
Monitor (schermata modalità standby)

3 Impugnate la fotocamera e componete l'immagine.

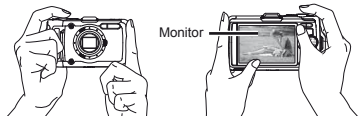

Presa orizzontale

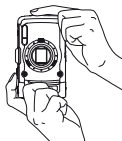

Presa verticale

- ! Quando tenete la fotocamera, prestate attenzione a non coprire il flash e il microfono con le dita, ecc.
- ! Tenere premuto il pulsante  per illuminare il monitor nel caso in cui la visualizzazione sia difficoltosa. Se non viene eseguita nessuna operazione per 10 secondi, la luminosità del monitor torna all'impostazione predefinita.

4 Premete a metà il pulsante di scatto per mettere a fuoco il soggetto.

- Quando la fotocamera mette a fuoco il soggetto, l'esposizione viene bloccata (vengono visualizzati tempo di posa e valore di apertura) e il crocino AF diventa verde.
- La fotocamera non è in grado di mettere a fuoco se il crocino AF lampeggia in colore rosso. Provate a rimettere a fuoco.

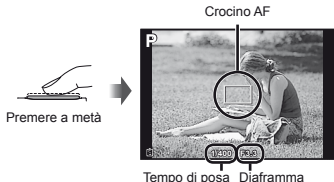

❗ «Messa a fuoco» (P. 61)

5 Per scattare la fotografia, premete delicatamente a fondo il pulsante di scatto facendo attenzione a non muovere la fotocamera.



Per visualizzare le immagini durante la ripresa

Premendo il pulsante si attiva la riproduzione delle immagini. Per tornare alla modalità di fotografia, premere il pulsante oppure il pulsante di scatto a metà.

Per spegnere la fotocamera

Premete di nuovo il pulsante ON/OFF.

Registrazione di filmati

1 Premete il pulsante per avviare la registrazione.

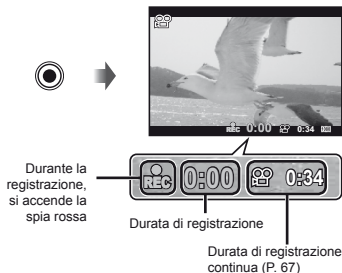

❗ Potete usare gli effetti della modalità di fotografia impostata quando registrate i filmati. Quando la modalità di fotografia impostata è **SCN** (alcune modalità) o **MAGIC** (alcune modalità), la ripresa viene effettuata nella modalità **P**.

❗ Anche l'audio viene registrato.

2 Premete nuovamente il pulsante per terminare la registrazione.

Uso dello zoom

I pulsanti dello zoom consentono di regolare il campo di fotografia.

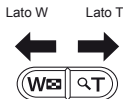

Barra dello zoom

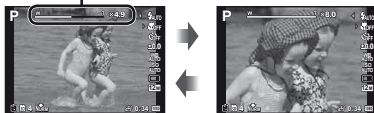

- ! Zoom ottico: 4×
- Zoom super-risoluzione: 2×
- Zoom digitale: 4×

Per scattare immagini più grandi [Super-Res Zoom] (P. 40), [Digital Zoom] (P. 37)

- ! Il tipo e valore dello zoom può essere identificato in base all'aspetto della barra dello zoom. Il display varia in funzione delle opzioni selezionate per [Super-Res Zoom] (P. 40), [Digital Zoom] (P. 37) e [Image Size] (P. 32).

Zoom ottico:

Dimensione dell'immagine	Barra dello zoom
12M/16:9L	
Altro	<p>Il rapporto di ingrandimento cambia in base all'impostazione della dimensione immagine.¹¹</p>

[On] selezionato per [Super-Res Zoom]:

Dimensione dell'immagine	Barra dello zoom
12M	

[On] selezionato per [Digital Zoom]:

Dimensione dell'immagine	Barra dello zoom
12M/16:9L	
Altro	<p>Il rapporto di ingrandimento cambia in base all'impostazione della dimensione immagine.¹¹</p> <p>Gamma zoom digitale</p>

¹¹ Se [Image Size] è minore della risoluzione massima, dopo aver raggiunto il massimo zoom ottico la fotocamera ridimensionerà e ritaglierà automaticamente l'immagine al valore [Image Size] selezionato, quindi passerà alla gamma zoom digitale se [Digital Zoom] è [On].

- ! Le fotografie scattate quando la barra dello zoom è rossa, possono apparire «sgranate».

Uso del flash

Potete selezionare le funzioni del flash più adatte in base alle condizioni.

1 Selezionate l'opzione flash nel menu funzioni.

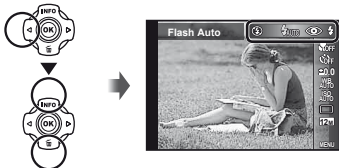

2 Usate <> per selezionare l'opzione di impostazione, quindi premete il pulsante **OK** per impostare.

Opzione	Descrizione
Flash Auto	Il flash si accende automaticamente in condizioni di scarsa illuminazione o in controluce.
Redeye	Vengono emessi pre-flash per ridurre l'effetto occhi rossi nelle foto.
Fill In	Il flash si accende indipendentemente dalle condizioni di luce.
Flash Off	Flash Off
Telecomando	Per dettagli, consultare «Fotografare con il sistema di flash Olympus Wireless RC» (P. 67).
Slave	

! [Remote Control] e [Slave] non sono visualizzati quando [Remote Flash] (P. 38) è impostato su [Off].

Cambio visualizzazione informazioni di ripresa

Potete cambiare la visualizzazione delle informazioni su schermo in base alla situazione, ad esempio per la necessità di una visione chiara dello schermo o per fare una precisa composizione con la griglia.

1 Premete **Δ (INFO)**.

- Le informazioni sulla ripresa visualizzate cambiano nell'ordine indicato di seguito a ogni pressione del pulsante.

Normale



Nessuna informazione



Dettagliata



Letture di un istogramma

Se il piccolo riempie la maggior parte del fotogramma, l'immagine apparirà soprattutto bianca.

Se il piccolo riempie la maggior parte del fotogramma, l'immagine apparirà soprattutto nera.



La sezione verde mostra la distribuzione della luminanza nel centro dello schermo.

Visualizzazione delle immagini

1 Premete il pulsante .

Numero di fotogrammi/
Numero totale di immagini

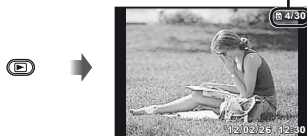



- ! Le immagini scattate con la modalità **B** vengono visualizzate come gruppo. Premere il pulsante T per riprodurre l'immagine nel gruppo.

2 Usate per selezionare un'immagine.

Visualizza
l'immagine
precedente



Visualizza
l'immagine
successiva



- ! Tenete premuto  per avanzare velocemente e  per tornare indietro.
- ! Potete cambiare la dimensione di visualizzazione delle immagini. «Vista indice e vista ingrandita» (P. 23)

Per riprodurre l'audio registrato

Per riprodurre l'audio registrato con un'immagine, selezionate l'immagine e premete il pulsante .



Durante la riproduzione dell'audio









- ! Premete   per regolare il volume.

Per riprodurre i filmati

Selezionate un filmato e premete il pulsante .



Filmati

Pausa e riavvio della riproduzione	Premete il pulsante  per interrompere temporaneamente la riproduzione. Durante la pausa, l'avanzamento o il riavvolgimento, premete il pulsante  per riavviare la riproduzione.
Avanzamento veloce	Premete  per avanzare velocemente. Premete di nuovo  per aumentare la velocità di avanzamento.
Riavvolgimento	Premete  per riavvolgere. La velocità di riavvolgimento della registrazione aumenta a ogni pressione di  .
Regolazione del volume	Usate   per regolare il volume.

Il funzionamento durante la riproduzione è interrotto



Ciak	Usate Δ per visualizzare il primo fotogramma e ∇ per visualizzare l'ultimo.
Avanzamento e riavvolgimento di un fotogramma alla volta	Premete \triangleright o \triangleleft per avanzare o riavvolgere di un fotogramma alla volta. Tenete premuto \triangleright o \triangleleft per l'avanzamento o il riavvolgimento continuo.
Ripresa della riproduzione	Premete il pulsante \odot per riprendere la riproduzione.

Per interrompere la riproduzione del filmato

Premete il pulsante **MENU**.

- ! Per riprodurre i filmati sul computer, si consiglia il software PC in dotazione. Per il primo impiego del software PC, collegate la fotocamera al computer, quindi avviate il software.

Cancellazione delle immagini durante la riproduzione (Cancellazione immagine singola)

- 1 Visualizzate l'immagine da cancellare e premete ∇ (OK).



- 2 Premete Δ ∇ per selezionare [Erase], quindi premete il pulsante \odot .

- ! Potete cancellare più immagini o tutte le immagini contemporaneamente (P. 44).

Vista indice e vista ingrandita

La vista indice consente la rapida selezione di un'immagine. La vista in primo piano (fino a 10x) consente il controllo dei dettagli dell'immagine.

1 Premete il pulsante dello zoom.

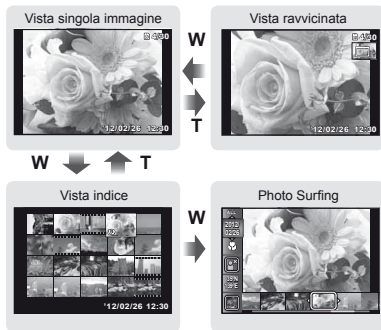

Per selezionare un'immagine nella vista indice

Usate Δ ∇ \langle \rangle per selezionare un'immagine, quindi premete il pulsante \odot per visualizzare l'immagine selezionata in una vista a singola immagine.

Per scorrere l'immagine nella vista in primo piano

Usate Δ ∇ \langle \rangle per passare all'area di visualizzazione.

Per interrompere photo surfing

Usate Δ ∇ per selezionare [ALL], quindi premete il pulsante \odot .

Cambio della visualizzazione informazioni immagine

Potete cambiare le informazioni sulla fotografia visualizzate sullo schermo.

1 Premete Δ (INFO).

- Le informazioni visualizzate sull'immagine cambiano nell'ordine indicato di seguito a ogni pressione del pulsante.

Normale



Nessuna informazione



Dettagliata



Uso delle modalità di fotografia

Per cambiare la modalità di fotografia

- ! Potete modificare la modalità di ripresa (P, **IAUTO**, **A**, **SCN**, **MAGIC**, C1, C2) ruotando la ghiera modalità. «Ghiera modalità» (P. 6)

Fotografare con le impostazioni automatiche (modalità **IAUTO**)

La fotocamera seleziona automaticamente la modalità di scatto ottimale per la scena. La condizione di scatto viene decisa dalla fotocamera e non potete modificare le impostazioni, eccetto alcune funzioni.

1 Impostate la modalità di fotografia su **IAUTO**.

L'icona cambia a seconda della scena automaticamente selezionata dalla fotocamera



- ! In alcuni casi, la fotocamera potrebbe non essere in grado di selezionare la modalità di fotografia desiderata.
- ! Se la fotocamera non è in grado di identificare la modalità ottimale, viene selezionata la modalità **P**.

Fotografare con scarsa luminosità (**A**) (scarsa illuminazione)

Utilizzare la modalità **A** (scarsa luminosità) per fotografare in condizioni di scarsa luminosità senza un treppiedi.

1 Ruotare la ghiera modalità su **A**.



Scatto con modalità **Super Sport** (**SCN** **Super Sport**)

In modalità **SCN** (Super Sport), è possibile riprendere oggetti in rapido movimento, come ad esempio in caso di attività sportive.

1 Ruotare la ghiera modalità su **SCN**.



Uso della modalità più adatta per la scena di ripresa (modalità **SCN**)

1 Impostate la modalità di fotografia su **SCN**.



2 Usate **<>** per selezionare la modalità, quindi premete il pulsante **OK** per impostare.

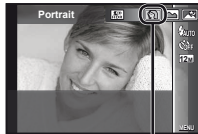

Icona che indica la modalità di scena impostata

- ❗ Nelle modalità **SCN**, le impostazioni ottimali sono pre-programmate per specifiche situazioni di ripresa. Le funzioni possono essere limitate in alcune modalità.

Opzione	Applicazione
Portrait/ B Beauty/ Landscape/ Night Scene ¹ / Night+Portrait ¹ / Indoor/ Candle ¹ / Self Portrait/ Sunset ¹ / Fireworks ¹ / Cuisine/ Documents/ Beach & Snow/ Snapshot/ Wide1/ Wide2/ Macro/ Pet Mode – Cat/ Pet Mode – Dog/ Snow/ Panorama/ 3D Photo/ Backlight HDR ²	<p>La fotocamera scatta l'immagine utilizzando le impostazioni migliori in base alle condizioni della scena.</p>

¹ Quando il soggetto è scuro oppure quando fotografate fuochi d'artificio, la riduzione del disturbo viene attivata automaticamente. I tempi di ripresa raddoppiano e non è possibile fotografare altre immagini.

² Se impostata a Backlight HDR], [Image Size] (P. 32) è fissa a o inferiore. Consigliato per fotografare soggetti fissi.

Per fotografare con la modalità **B** (Beauty)

❗ In base all'immagine, la modifica potrebbe non essere possibile.

- 1 Selezionare Beauty.
- 2 Premete ∇ per passare al sottomenu.



- 3 Usate \triangleleft per selezionare l'impostazione di ritocco, quindi premete il pulsante \odot per impostare.



Impostazione di ritocco

- [Set 1], [Set 2] o [Set 3] consente di ritoccare l'immagine in base a Beauty Settings. [Beauty Settings] (P. 51)
- 4 Puntate la fotocamera al soggetto. Controllate la cornice che appare attorno al volto rilevato dalla fotocamera, quindi premete il pulsante di scatto per fotografare.
 - ❗ Vengono salvate l'immagine modificata e quella non modificata.
 - ❗ Se non è possibile ritoccare l'immagine, viene salvata solo quella non modificata.
 - ❗ La [Image Size] (P. 32) dell'immagine ritoccata è limitata a o inferiore.
 - 5 Selezionate [OK] o [Beauty Fix] nella schermata di controllo e premete il pulsante \odot per salvare o ritoccare ulteriormente l'immagine.

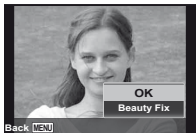

Beauty Fix

- 1 Usate \triangle ∇ \triangleleft \triangleright per selezionare una voce di ritocco, quindi premete il pulsante \odot .

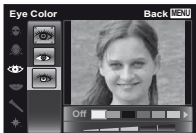

- ② Verificate gli effetti del ritocco sulla schermata di controllo, quindi premete il pulsante per avviare il processo di ritocco e salvare.

- Potete registrare le impostazioni per Beauty Fix.

Per scattare immagini subacquee

Selezionate Snapshot], Wide1], Wide2]*, Macro].

* Se impostata a Wide2], la distanza di messa a fuoco viene fissata automaticamente a circa 5 m.

- ! «Informazioni importanti sulle caratteristiche di resistenza all'acqua e agli urti» (P. 69)

Per bloccare la distanza di messa a fuoco per le fotografie subacquee (Blocco AF)

Quando è selezionato Snapshot], Wide1] o Macro], premete il pulsante .

Crocino blocco AF

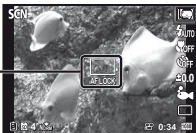

- ! Per annullare, premete di nuovo il pulsante per eliminare il crocino blocco AF.

Per scattare foto del muso del vostro animale domestico (Pet Mode – Cat]/ Pet Mode – Dog)]

Usate per selezionare o , quindi premete il pulsante per impostare.

- [Auto Release] viene selezionato automaticamente e, nel momento in cui il muso del soggetto viene riconosciuto, la foto viene scattata automaticamente.
- Per annullare [Auto Release], consultate «Uso dell'autoscatto» (P. 29).

Per effettuare foto panoramiche

(Panorama)]

- ① Usate per selezionare [Auto], [Manual] o [PC], quindi premete il pulsante per impostare.

Sottomenu 1	Applicazione
Auto	Vengono scattati tre fotogrammi e combinati dalla fotocamera. L'utente compone solo gli scatti in modo che crocini e puntatori si sovrappongano e la fotocamera rilascia automaticamente il pulsante di scatto.
Manual	Vengono scattati tre fotogrammi e combinati dalla fotocamera. L'utente compone gli scatti utilizzando la cornice guida e rilascia manualmente il pulsante di scatto.
PC	I fotogrammi scattati vengono combinati in un'immagine panoramica tramite il software PC.

- ! Per informazioni sull'installazione del software PC, consultate «Installazione del software PC e registrazione dell'utente» (P. 13).
- ! Se impostato su [Auto] o [Manual], [Image Size] (P. 32) è fissa a 2 MB o equivalente.
- ! Messa a fuoco, esposizione, posizione zoom (P. 19) e bilanciamento del bianco (P. 30) sono bloccati sul primo fotogramma.
- ! Il flash (P. 20) è fisso sulla modalità (Flash Off).

Fotografare con [Auto]

- ① Premete il pulsante di scatto per scattare il primo fotogramma.
- ② Spostate leggermente la fotocamera nella direzione del secondo fotogramma.



Schermata con la combinazione delle immagini da sinistra a destra

- ③ Spostate la fotocamera lentamente tenendola dritta e fermatevi dove il puntatore e il crocino si sovrappongono.

- La fotocamera rilascia automaticamente il pulsante di scatto.

- ! Per combinare solo due immagini, premete il pulsante **⊖** prima di scattare il terzo fotogramma.

- ④ Ripetete il Passo ③ per scattare un terzo fotogramma.

- Dopo aver scattato il terzo fotogramma, la fotocamera elabora automaticamente i fotogrammi e viene visualizzata l'immagine panoramica combinata.

- ! Per uscire dalla funzione panorama senza salvare l'immagine, premete il pulsante **MENU**.

- ! Se il pulsante di scatto non si rilascia automaticamente, provate [Manual] o [PC].

Fotografare con [Manual]

- ① Usate $\Delta \nabla \langle \triangleright$ per specificare a quale bordo sarà connessa l'immagine successiva.



- ② Premete il pulsante di scatto per scattare il primo fotogramma. La parte del primo fotogramma con la cornice bianca viene visualizzata nell'area di unione 1.



1° fotogramma

- ③ Componete lo scatto successivo in modo che l'area 1 si sovrapponga all'area di unione 2.

- ④ Premete il pulsante di scatto per scattare il fotogramma successivo.

- ! Premete il pulsante **⊖** per combinare solo 2 fotogrammi.

- ⑤ Ripetete il Passo ③ e ④ per scattare il terzo fotogramma.

- Dopo aver scattato il terzo fotogramma, la fotocamera elabora automaticamente i fotogrammi e viene visualizzata l'immagine panoramica combinata.

- ! Per uscire dalla funzione panorama senza salvare l'immagine, premete il pulsante **MENU**.

Fotografare con [PC]

- ① Usate $\Delta \nabla \langle \triangleright$ per selezionare la direzione di combinazione dei fotogrammi.

- ② Premete il pulsante di scatto per fotografare il primo fotogramma, quindi puntate la fotocamera per il secondo scatto. La procedura di scatto è uguale a quella di [Manual].

- ! È possibile eseguire fotografie panoramiche contenenti un massimo di 10 fotogrammi.

- ③ Ripetete il Passo ② fino a riprendere il numero di fotogrammi desiderati, quindi al termine premete il pulsante **⊖** o **MENU**.

- ! Per informazioni su come creare immagini panoramiche, consultate la guida del software PC.

Fotografia di immagini 3D

In questa modalità, le immagini 3D sono scattate per la visualizzazione con dispositivi di visualizzazione compatibili 3D.

- ! Le immagini scattate in modalità 3D non possono essere visualizzate in 3D sul monitor di questa fotocamera.

- ① Usate $\langle \triangleright$ per selezionare [Auto] o [Manual], quindi premete il pulsante **⊖** per impostare.

Sottomenu 1	Descrizione
Auto	L'utente compone solo gli scatti in modo che i crocini e puntatori si sovrappongano e la fotocamera rilascia automaticamente il pulsante di scatto.
Manual	Dopo aver scattato il primo fotogramma, spostate la fotocamera per sovrapporre il soggetto all'immagine nel monitor. Quindi rilasciate manualmente il pulsante di scatto.

- ❗ In funzione del soggetto o della situazione (se la distanza fra la fotocamera e il soggetto è troppo bassa), l'immagine potrebbe non avere un aspetto 3D.
- ❗ L'angolo di visualizzazione 3D varia a seconda del soggetto e così via.
- ❗ Per uscire dalla modalità di scatto 3D senza salvare l'immagine, premete il pulsante **MENU**.
- ❗ [Image Size] (P. 32) è fissa su [16:9S].
- ❗ Il rapporto di zoom è fisso.
- ❗ Messa a fuoco, esposizione e bilanciamento del bianco sono fissi quando scattate la prima immagine.
- ❗ Il flash è fisso su [Flash Off].

Fotografare con effetti speciali (modalità MAGIC).

Per aggiungere espressione alla foto, selezionate l'effetto speciale desiderato.

1 Impostate la modalità di fotografia su MAGIC.



2 Usate <> per selezionare l'effetto desiderato, quindi premete il pulsante OK per impostare.

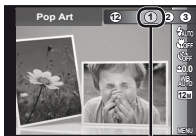

Icona che indica la modalità MAGIC impostata

Modalità di fotografia	Opzione
Magic Filter	1 Pop Art
	2 Pin Hole ¹
	3 Fish Eye
	4 Drawing ^{1,2}
	5 Soft Focus ¹
	6 Punk
	7 Sparkle ¹
	8 Watercolor ¹
	9 Reflection
	10 Miniature
	11 Fragmented
	12 Dramatic

¹ La [Image Size] (P. 32) dell'immagine ritoccata è limitata a [5M] o inferiore.

² Vengono salvate due immagini: un'immagine non modificata e una alla quale sono stati applicati gli effetti.

- ❗ Nelle modalità **MAGIC**, le impostazioni ottimali sono pre-programmate per ciascun effetto di scena. Per questo motivo, in alcune modalità non potete modificare le impostazioni.
- ❗ L'effetto selezionato viene applicato al filmato. In base alla modalità di ripresa, l'effetto potrebbe non essere applicato.

Richiamo delle impostazioni salvate (configurazione modalità C1, C2)

Le modalità **C1** e **C2** vengono utilizzate per fotografare mediante le impostazioni personalizzate salvate utilizzando l'opzione [Custom Mode Setup] (P. 45) nel menu di configurazione.

1 Impostate la modalità di fotografia su C1 o C2.



Uso delle funzioni di fotografia

! «Utilizzo del menu» (P. 8)

Fotografie in primo piano (foto Macro)

Questa funzione consente alla fotocamera di mettere a fuoco e fotografare soggetti ravvicinati.

1 Selezionate l'opzione macro nel menu funzioni.

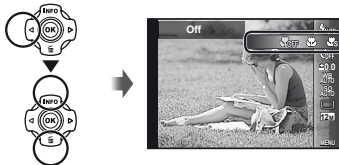

2 Usate <> per selezionare l'opzione di impostazione, quindi premete il pulsante OK per impostare.

Opzione	Descrizione
Off	La modalità macro è disattivata.
Macro	Potete fotografare a una distanza ravvicinata. 15 cm ¹ 10 cm ²
Super Macro ³	Consente di fotografare a 1 cm dal soggetto. I soggetti a 60 cm o più lontani non vengono messi a fuoco.
S-Macro LED ^{3,4}	L'illuminatore LED illumina l'area compresa tra 7 e 20 cm dall'obiettivo, mentre premete a metà il pulsante di scatto.

¹ Quando lo zoom è nella posizione più estesa (W).

² Quando lo zoom è nella posizione teleobiettivo estrema (T).

³ Lo zoom viene fissato automaticamente.

⁴ La sensibilità ISO (P. 31) è fissata automaticamente a [ISO Auto].

! Il flash (P. 20) e lo zoom (P. 19) non possono essere impostati se è selezionato [Macro Super Macro] o [S-Macro LED].

Uso dell'autoscatto

Dopo aver premuto a metà il pulsante di scatto, la fotografia viene scattata dopo un breve ritardo.

1 Selezionate l'opzione autoscatto nel menu funzioni.



2 Usate <> per selezionare l'opzione di impostazione, quindi premete il pulsante OK per impostare.

Opzione	Descrizione
Off	L'autoscatto viene disattivato.
12 sec.	La spia dell'autoscatto si illumina per circa 10 secondi, poi lampeggia per circa 2 secondi, quindi viene scattata la fotografia.
2 sec.	La spia dell'autoscatto lampeggia per circa 2 secondi, quindi viene scattata la fotografia.
Auto Release ¹	Quando il vostro animale domestico (cane o gatto) ruota la testa verso la fotocamera, il muso viene riconosciuto e la foto viene scattata automaticamente.

¹ [Auto Release] viene visualizzato solo quando

SCN la modalità è [ON] o [OFF].

Per disattivare l'autoscatto dopo l'avvio

Premete il pulsante MENU.

Regolazione della luminosità (compensazione dell'esposizione)

Potete regolare la luminosità standard (esposizione appropriata) impostata dalla fotocamera in modo che risulti più chiara o più scura per ottenere lo scatto desiderato.

! In alcune modalità di ripresa non è possibile modificare la luminosità.

1 Selezionate la compensazione dell'esposizione nel menu funzioni.



2 Usate <> per selezionare la luminosità desiderata, quindi premete il pulsante OK.

Regolazione su uno schema di colori naturali (Bilanciamento del bianco)



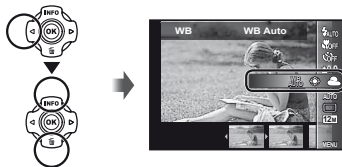

Per una colorazione più naturale, scegliete un'opzione di bilanciamento del bianco adatta alla scena.

1 Selezionate l'opzione di bilanciamento del bianco nel menu funzioni.













2 Usate <> per selezionare l'opzione di impostazione, quindi premete il pulsante OK per impostare.

Opzione	Descrizione
WB Auto	La fotocamera regola automaticamente il bilanciamento del bianco in base alla scena di ripresa.
	Per fotografare all'esterno in condizioni di cielo sereno.
	Per fotografare all'esterno in condizioni di cielo nuvoloso.
	Per fotografare in ambienti illuminati da lampade alogene.
	Per fotografare in condizioni di luce bianca fluorescente.
	Per la fotografia subacquea.
	Per impostare le tenui tonalità di colore che non è possibile regolare con Auto, Sunny, Cloudy, Incandescent o Fluorescent.

Opzione	Descrizione
	A ogni pressione del pulsante di scatto viene scattato un fotogramma.
	La fotocamera scatta immagini in sequenza a circa 5 fotogrammi/sec.
	La fotocamera scatta immagini in sequenza a circa 15 fotogrammi/sec.
	La fotocamera scatta immagini in sequenza a circa 60 fotogrammi/sec.



** La velocità di scatto varia in base alle impostazioni di [Image Size] (P. 32) o [Compression] (P. 36).

- ❗ Se impostato su  o , [Image Size] è limitato a  o inferiore e la sensibilità ISO è fissata a [ISO Auto].
- ❗ Se impostato su , il flash (P. 20) non può essere impostato su [Redeye]. Se impostato su modalità diverse da  o , il flash è fisso a  Flash Off.
- ❗ Se impostato su  o , lo zoom digitale (P. 37) non è disponibile.
- ❗ Con impostazioni diverse da  , messa a fuoco, esposizione e bilanciamento del bianco sono fissi sul primo fotogramma.

Selezione della dimensione dell'immagine per le immagini fisse (Image Size)

- Selezionate l'opzione per le dimensioni delle immagini nel menu funzioni.



- Usate   per selezionare l'opzione di impostazione, quindi premete il pulsante  per impostare.

Opzione	Descrizione
12M (3968×2976)	Adatto per stampe in formato oltre A3.
8M (3264×2448)	Adatto per stampe in formati fino ad A3.
5M (2560×1920)	Adatto per stampe in formato A4.
3M (2048×1536)	Adatto per stampe di immagini in formati fino ad A4.
2M (1600×1200)	Adatto per stampe di immagini in formato A5.
1M (1280×960)	Adatto per stampe in formato cartolina.
VGA (640×480)	Adatto per la riproduzione di immagini sul televisore e il loro impiego in e-mail e siti Web.
16:9L (3968×2232)	Adatto per la riproduzione di immagini su televisori widescreen e per la stampa su formato A3.
16:9S (1920×1080)	Adatto per la visualizzazione di immagini su un TV panoramico e per la stampa in formato A5.

Uso dell'illuminatore LED

In condizioni di scarsa luminosità, potete utilizzare l'illuminatore LED come luce ausiliare per illuminare o comporre gli scatti.

1 Impostate [LED Illuminator] (P. 53) su [On].

2 Tenete premuto il pulsante **INFO** fino all'accensione dell'illuminatore LED.

- Se eseguite un'operazione mentre l'illuminatore LED è acceso, la luce rimane accesa per circa 90 secondi.

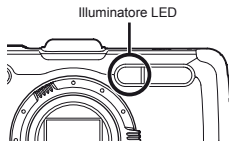

- ! L'illuminatore LED si spegne se non eseguite alcuna operazione per circa 30 secondi.
- ! Anche se spegnete la fotocamera, se premete il pulsante **INFO** fino ad attivare l'illuminatore LED, la luce resterà accesa per 30 secondi.





Per spegnere l'illuminatore LED

Tenete premuto il pulsante **INFO** fino allo spegnimento dell'illuminatore LED.

Uso delle funzioni di riproduzione

Riproduzione di immagini raggruppate

In funzione delle impostazioni, le immagini scattate vengono visualizzate come gruppo durante la riproduzione. Sono disponibili varie operazioni per le immagini raggruppate; ad esempio l'espansione per la visualizzazione o la cancellazione delle immagini singole o la cancellazione globale delle immagini raggruppate.

Lato T 	Esponde. <ul style="list-style-type: none">• Selezionate l'immagine e premete il pulsante  per visualizzare le singole immagini.• Usate  per visualizzare i fotogramma precedente/successivo.
Pulsante 	Avvia/arresta la riproduzione.
	Regola il volume durante la riproduzione di immagini con audio.

-  Se cancellate una cornice di gruppo, tutte le immagini in quel gruppo vengono cancellate contemporaneamente. Se il gruppo contiene immagini che desiderate conservare, espandete il gruppo e proteggetele singolarmente.

Riproduzione di immagini panoramiche

Potete scorrere per la visualizzazione le immagini panoramiche unite con [Auto] o [Manual].

-  «Per effettuare foto panoramiche ([Panorama])» (P. 26)

1 Selezionate un'immagine panoramica durante la riproduzione.

-  «Visualizzazione delle immagini» (P. 21).





2 Premete il pulsante .



Area di visualizzazione

Per controllare la riproduzione dell'immagine panoramica

Teleobiettivo/Grandangolare: premete il pulsante  per interrompere temporaneamente la riproduzione. Premete quindi il pulsante zoom per ingrandire/ridurre l'immagine.

Direzione riproduzione: premete il pulsante  per interrompere temporaneamente la riproduzione. Premete quindi  per scorrere l'immagine nella direzione del pulsante premuto.

Pausa: premete il pulsante .

Riavvio scorrimento: premete il pulsante .

Arresto riproduzione: premete il pulsante **MENU**.

Riproduzione delle fotografie 3D

Le immagini 3D scattate con questa fotocamera possono essere riprodotte su dispositivi compatibili 3D connessi tramite un cavo HDMI (venduto a parte).

- ! «Fotografia di immagini 3D» (P. 27)
 - ! Quando si riproducono immagini 3D, leggete attentamente le avvertenze del manuale di istruzioni per i dispositivi compatibili 3D.
-

1 Collegare il dispositivo compatibile 3D e la fotocamera utilizzando il cavo HDMI.

- ! Per informazioni sulla connessione e il metodo di impostazione, consultate «Connessione tramite cavo HDMI» (P. 49)
-

2 Usate $\Delta \nabla$ per selezionare [3D Show], quindi premete il pulsante OK .

3 Usate $\Delta \nabla \langle \triangleright$ per selezionare l'immagine 3D da riprodurre, quindi premete il pulsante OK .

- ! Per avviare una presentazione, premete il pulsante **MENU**.
Per interrompere la presentazione, premete il pulsante **MENU** o il pulsante OK .
- ! Le immagini 3D sono composte da file JPEG e file MPO. Se uno di questi file viene eliminato con un computer, la riproduzione delle immagini 3D non sarà possibile.



Menu per le funzioni di fotografia

❗ Le impostazioni predefinite della funzione sono evidenziate in .

❗ Per informazioni sull'uso dei menu, vedere «Utilizzo del menu» (P. 8).

Ripristino delle funzioni di ripresa ai valori predefiniti [Reset]

📷 (Menu Fotocamera 1) ► Reset

Sottomenu 2	Applicazione
Yes	Ripristina le seguenti funzioni di menu alle impostazioni predefinite: <ul style="list-style-type: none">• Flash (P. 20)• Macro (P. 29)• Autoscatto (P. 29)• Compensazione dell'esposizione (P. 30)• Bilanciamento del bianco (P. 30)• ISO (P. 31)• Drive (P. 31)• Image Size (immagini fisse) (P. 32)• Funzioni di menu in   (P. 36 – 40)
No	Le impostazioni non sono modificate.

Selezione della qualità dell'immagine per le immagini fisse [Compression]

📷 (Menu Fotocamera 1) ► Compression

Sottomenu 2	Applicazione
Fine	Ripresa ad alta qualità.
Normale	Ripresa a qualità normale.

❗ «Numero di immagini memorizzabili (immagini fisse)/Durata di registrazione continua (filmati) nella memoria interna e nelle schede» (P. 66, 67)

Illuminazione del soggetto in controluce [Shadow Adjust]

📷 (Menu Fotocamera 1) ► Shadow Adjust

Sottomenu 2	Applicazione
Auto	Attivato automaticamente quando si seleziona una modalità di scatto compatibile.
Off	L'effetto non viene applicato.
On	Scatto con regolazione automatica per illuminare un'area più scura.

❗ Se impostato su [Auto] o [On], [ESP/] (P. 37) viene fissato automaticamente su [ESP].

Selezione dell'area di messa a fuoco [AF Mode]





📷 (Menu Fotocamera 1) ► AF Mode

Sottomenu 2	Applicazione
Face/iESP	La fotocamera esegue automaticamente la messa a fuoco. (Il volto, se ne viene rilevato uno, viene evidenziato da una cornice bianca ¹ ; quando si preme a metà il pulsante di scatto e la fotocamera esegue la messa a fuoco, la cornice diventa verde ² . Se non viene rilevato alcun volto, la fotocamera seleziona un soggetto nella cornice ed esegue automaticamente la messa a fuoco).
Spot	La fotocamera si mette a fuoco sul soggetto posizionato all'interno del crocino AF.
AF Tracking	La fotocamera segue automaticamente il movimento del soggetto per metterlo continuamente a fuoco.

¹ Per alcuni soggetti, la cornice può non apparire o richiedere un certo tempo prima di apparire.

² Se la cornice è rossa lampeggiante, la fotocamera non è in grado di mettere a fuoco. Provate a mettere a fuoco il soggetto.

Per mettere a fuoco un soggetto in movimento continuo (AF Tracking)

- 1 Impugnate la fotocamera per allineare il crocino AF al soggetto e premete il pulsante .
 - 2 Quando la fotocamera riconosce il soggetto, il crocino AF ne segue automaticamente il movimento per metterlo continuamente a fuoco.
 - 3 Per annullare il tracking, premete il pulsante .
-  In base ai soggetti o alla condizioni di scatto, la fotocamera potrebbe non essere in grado di bloccare la messa a fuoco o di seguire il movimento del soggetto.
-  Se la fotocamera non è in grado di seguire il movimento del soggetto, il crocino AF diventa rosso.

Selezione del metodo di misurazione della luminosità [ESP/

 (Menu Fotocamera 1) ► ESP/





Sottomenu 2	Applicazione
ESP	Scatta per ottenere una luminosità bilanciata sull'intero schermo (misura la luminosità al centro e nelle aree circostanti dello schermo separatamente).
 (spot)	Fotografa il soggetto al centro mentre è in controluce (misura la luminosità al centro dello schermo).

-  Se impostato su [ESP], il centro può apparire scuro quando si fotografa in condizioni di elevato controluce.

Fotografare con ingrandimenti maggiori dello zoom ottico [Digital Zoom]

 (Menu Fotocamera 1) ► Digital Zoom

Sottomenu 2	Applicazione
Off	Disabilita zoom digitale.
On	Abilita zoom digitale.

-  [Digital Zoom] non è disponibile quando è selezionato  Super Macro],  S-Macro LED] (P. 29) o  AF-L/AF-ON] (P. 31) è selezionato.
-  L'opzione selezionata per [Digital Zoom] modifica l'aspetto della barra dello zoom.
«Per scattare immagini più grandi» (P. 19)



Riduzione della sfocatura provocata dall'oscillazione della fotocamera durante la fotografia [Image Stabilizer] (immagini fisse)/ [IS Movie Mode] (filmati)

 (Menu Fotocamera 1)

► Image Stabilizer (immagini fisse)/

 (Menu Filmati) ► IS Movie Mode (filmati)

Sottomenu 2	Applicazione
Off	La stabilizzazione delle immagini è disattivata. Consigliato per fotografare quando la fotocamera è fissata su un treppiede o un'altra superficie stabile.
On	La stabilizzazione delle immagini è attivata.

-  Impostazione predefinita [Image Stabilizer] [On], [IS Movie Mode] [Off]
-  Dall'interno della fotocamera potrebbe provenire un rumore se il pulsante dello scatto è premuto con [Image Stabilizer] (immagini fisse) è impostato su [On].

❗ Le immagini potrebbero non venire stabilizzate se il movimento della fotocamera fosse eccessivo.

❗ Se il tempo di posa è eccessivamente alto, ad esempio durante le fotografie notturne, [Image Stabilizer] (immagini fisse) potrebbe non essere completamente efficace.

Usa di accessori venduti separatamente [Accessory]

📷 (Menu Fotocamera 2) ▶ Accessori

Sottomenu 2	Sottomenu 3	Applicazione
Flash remoto	Off	Il flash esterno non è disponibile.
	RC	Per fotografare viene utilizzato un flash compatibile con il sistema flash Olympus Wireless RC. (Canale: CH1, gruppo: A)
	Slave	Per fotografare viene utilizzato il flash slave disponibile in commercio sincronizzato con il flash della fotocamera. Potete regolare l'impostazione dell'intensità del flash.
Obiettivo di conversione	Off	Selezionate quando fotografare senza un obiettivo di conversione.
	PTWC-T01	Selezionate in base all'obiettivo di conversione opzionale designato.
	FCON-T01	
	TCON-T01	

❗ «Fotografare con il sistema di flash Olympus Wireless RC» (P. 67)

❗ «Uso dell'obiettivo di conversione (venduto separatamente)» (P. 68)

Uso dell'illuminatore AF per mettere a fuoco un soggetto in ombra [AF Illuminat.]

📷 (Menu Fotocamera 2) ▶ AF Illuminat.

Sottomenu 2	Applicazione
Off	L'illuminatore AF non è utilizzato.
On	Quando premete a metà il pulsante di scatto, l'illuminatore AF si accende per agevolare la messa a fuoco.

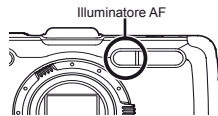

Visualizzazione dell'immagine subito dopo lo scatto [Rec View]

📷 (Menu Fotocamera 2) ▶ Rec View

Sottomenu 2	Applicazione
Off	L'immagine registrata non viene visualizzata. Consente di preparare lo scatto successivo seguendo il soggetto nel monitor dopo lo scatto.
On	L'immagine registrata viene visualizzata. Consente di controllare rapidamente l'immagine appena scattata.

Rotazione automatica delle immagini scattate con la fotocamera in posizione verticale durante la riproduzione [Pic Orientation]

 (Menu Fotocamera 2) ► Pic Orientation

- ! Durante la fotografia, l'impostazione [] (P. 43) sul menu di riproduzione viene impostata automaticamente.
- ! Questa funzione potrebbe non operare correttamente se la fotocamera è rivolta verso l'alto o il basso durante la fotografia.

Sottomenu 2	Applicazione
Off	Le informazioni sull'orientamento verticale/orizzontale della fotocamera durante la fotografia non vengono registrate con le immagini. Le immagini fotografate con la fotocamera in posizione verticale non vengono ruotate durante la riproduzione.
On	Le informazioni sull'orientamento verticale/orizzontale della fotocamera durante la fotografia vengono registrate con le immagini. Le immagini vengono ruotate automaticamente durante la riproduzione.

Visualizzazione delle guide icona [Icon Guide]

 (Menu Fotocamera 2) ► Icon Guide





Sottomenu 2	Applicazione
Off	Non viene visualizzata alcuna guida icona.
On	La spiegazione dell'icona selezionata viene visualizzata quando si seleziona una modalità di fotografia o l'icona del menu delle funzioni (posizionare il cursore sull'icona per qualche istante per visualizzare la spiegazione).



Stampa della data di registrazione [Date Stamp]

 (Menu Fotocamera 2) ► Date Stamp

Sottomenu 2	Applicazione
Off	Non stampa la data.
On	Contrassegna la fotografia con la data di registrazione.

- ! Se data e ora non sono impostate, la configurazione [Date Stamp] non può essere definita. «Lingua, data, ora e fuso orario» (P. 15)
- ! Non è possibile eliminare il contrassegno della data.
- ! [Date Stamp] non è disponibile quando è selezionato [], [], [] o [MAGIC].
- ! Quando le impostazioni drive (P. 31) sono configurate a valori diversi da [], non potete impostare [Date Stamp].

Scatto di immagini più grandi rispetto a quelle ottenute con lo zoom ottico con minore degradazione dell'immagine [Super-Res Zoom]

 (Menu Fotocamera 2) ► Super-Res Zoom

Sottomenu 2	Applicazione
Off	Disabilita lo zoom super-risoluzione.
On	Abilita lo zoom super-risoluzione.

! [Super-Res Zoom] è disponibile solo quando [Image Size] (P. 32) è impostata su [12M].

! [Super-Res Zoom] non è disponibile quando è selezionato [S-Macro], [S-Macro LED] (P. 29) o [AF-ON]/[AF-ON] (P. 31).

Selezione della dimensione dell'immagine per i filmati [Image Size]

 (Menu Filmati) ► Image Size

Sottomenu 2	Applicazione
1080p 720p VGA (640×480)	Selezionate la qualità dell'immagine in base a dimensione e velocità fotogrammi.

! «Numero di immagini memorizzabili (immagini fisse)/Durata di registrazione continua (filmati) nella memoria interna e nelle schede» (P. 66, 67)

Registrazione dell'audio durante la ripresa di filmati [🎤]

 (Menu Filmati) ► 

Sottomenu 2	Applicazione
Off	L'audio non viene registrato.
On	L'audio viene registrato.

Riduce il rumore del vento nell'audio registrato durante la registrazione dei filmati [Wind Noise Reduction]

 (Menu Filmati) ► Wind Noise Reduction

Sottomenu 2	Applicazione
Off	Disabilita Wind Noise Reduction.
On	Abilita Wind Noise Reduction.

Regolazione del volume del microfono [Recording Volume]

 (Movie Menu) ► Recording Volume

Sottomenu 2	Applicazione
Normale	Per un uso generale, impostare il livello del microfono su Normal.
Low	Impostando il livello del microfono su Low non verrà prodotto un suono di troncamento quando il livello del microfono è alto.

Menu per le funzioni di riproduzione, modifica e stampa

- ! Le impostazioni predefinite della funzione sono evidenziate in **■**.
- ! I dati devono essere stati creati con ib (software PC) prima di utilizzare alcune funzioni.
- ! Consultate la guida di ib (software PC) per informazioni sul suo utilizzo.
- ! Per informazioni sull'installazione di ib (software PC), consultate «Installazione del software PC e registrazione dell'utente» (P. 13).

Riproduzione automatica delle immagini [Slideshow]

▶ (Menu Riproduzione) ▶ Slideshow

Sottomenu 2	Sottomenu 3	Applicazione
Slide	All/Event/ Collection ^{*1}	Seleziona il contenuto da includere nella presentazione.
BGM	Off/Cosmic/ Breeze/ Mellow/ Dreamy/ Urban	Seleziona le opzioni per la musica di sottofondo.
Tipo	Normal/Fader/ Zoom	Seleziona il tipo di effetto di transizione utilizzato tra le diapositive.
Start	—	Avvia la presentazione.

^{*1} In [Collection], viene riprodotta la raccolta creata con ib (software PC) e importata da un computer.

- ! Durante una presentazione, premete ▶ per avanzare di un fotogramma oppure ◀ per tornare indietro di un fotogramma.

Ricerca di immagini e riproduzione delle immagini correlate [Photo Surfing]

▶ (Menu Riproduzione) ▶ Photo Surfing

In [Photo Surfing], potete cercare le immagini e riprodurre le immagini correlate selezionando gli elementi relativi.

Per avviare [Photo Surfing]

Premete il pulsante (⊖) per avviare [Photo Surfing]. Quando un elemento correlato dell'immagine visualizzata viene selezionato con Δ ∇, le immagini correlate all'elemento vengono visualizzate nella parte inferiore del monitor. Usate ◀ ▶ per visualizzare un'immagine. Per selezionare gli elementi correlati non visualizzati, premete il pulsante (⊕) mentre selezionate un elemento. Per interrompere [Photo Surfing], usate Δ ∇ per selezionare [ALL], quindi premete il pulsante (⊖).

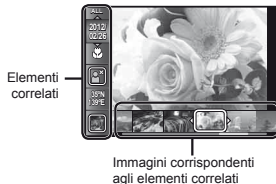

Uso di ib (software PC) e importazione dei dati nella fotocamera

- ! Consultate la guida di ib (software PC) per informazioni sul suo utilizzo.
- ! ib (software PC) potrebbe non funzionare correttamente con immagini modificate utilizzando altre applicazioni software.

! Potete eseguire le funzioni [Photo Surfing] seguenti quando i dati creati con ib (software PC) vengono importati nella fotocamera.

È possibile aggiungere agli elementi correlati informazioni su persone o località di scatto e nuove raccolte.

Modifica delle dimensioni dell'immagine []

[] (Menu Riproduzione) ▶ Edit ▶ []

Sottomenu 3	Applicazione
VGA 640×480	Viene salvata un'immagine ad alta risoluzione come immagine separata di dimensione inferiore da utilizzare negli allegati e-mail e in altre applicazioni.
VGA 320×240	

- Usate <D> per selezionare un'immagine.
- Usate Δ ▽ per selezionare una dimensione immagine, quindi premete il pulsante ⊙.
 - L'immagine ridimensionata viene salvata come immagine separata.

Ritaglio dell'immagine []

[] (Menu Riproduzione) ▶ Edit ▶ []

- Usate <D> per selezionare un'immagine, quindi premete il pulsante ⊙.
- Usate i pulsanti dello zoom per selezionare la dimensione della cornice di ritaglio, quindi spostate la cornice con Δ ▽ <D>.

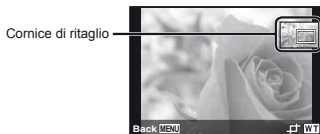

- 3 Premete il pulsante ⊙ dopo aver selezionato l'area da ritagliare.
 - L'immagine modificata viene salvata come immagine separata.

Aggiunta di audio alle immagini fisse []

[] (Menu Riproduzione) ▶ Edit ▶ []

- Usate <D> per selezionare un'immagine.
- Indirizzate il microfono all'origine del suono.

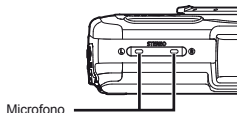

- 3 Premete il pulsante ⊙.
 - Inizia la registrazione.
 - La fotocamera aggiunge (registra) il suono per circa 4 secondi durante la riproduzione dell'immagine.

Ritocco dei volti sulle immagini fisse [Beauty Fix]

[] (Menu Riproduzione) ▶ Edit ▶ Beauty Fix

- ! In base all'immagine, la modifica potrebbe non essere possibile.
- Usate <D> per selezionare un'immagine, quindi premete il pulsante ⊙.
- Usate Δ ▽ per selezionare una voce di ritocco, quindi premete il pulsante ⊙.
- 3 Selezionate [OK] o [Beauty Fix] nella schermata di controllo e premete il pulsante ⊙ per salvare o ritoccare ulteriormente l'immagine.
 - L'immagine ritoccata viene salvata come immagine separata.

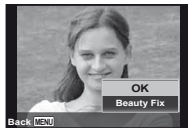

- ! La [Image Size] (P. 32) dell'immagine ritoccata è limitata a [5M] o inferiore.

Beauty Fix

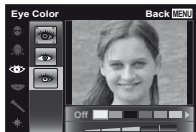

- 1 Selezionate una voce di ritocco, quindi premete il pulsante .



- 2 Premete il pulsante  sulla schermata di controllo.



Illuminazione delle aree scure a causa di controluce o altri motivi [Shadow Adj]

 (Menu Riproduzione) ► Edit ► Shadow Adj

- 1 Usate   per selezionare un'immagine, quindi premete il pulsante .
 - L'immagine modificata viene salvata come immagine separata.
- ! In base all'immagine, la modifica potrebbe non essere possibile.
- ! Il processo di ritocco può diminuire la risoluzione dell'immagine.

Ritocco degli occhi rossi nelle fotografie con il flash [Redeye Fix]









 (Menu Riproduzione) ► Edit ► Redeye Fix

- 1 Usate   per selezionare un'immagine, quindi premete il pulsante .
 - L'immagine modificata viene salvata come immagine separata.
- ! In base all'immagine, la modifica potrebbe non essere possibile.
- ! Il processo di ritocco può diminuire la risoluzione dell'immagine.

Modifica delle informazioni sul punto di riferimento registrate sulle immagini [Landmark]



 (Menu Riproduzione) ► Edit ► Landmark

Potete modificare le informazioni sul punto di riferimento (ad esempio nomi di luoghi ed edifici) registrate sulle immagini fotografate con la funzione GPS con informazioni diverse registrate in prossimità del punto di scatto.

- ! Fare riferimento a «Registrazione delle informazioni temporali e sulla posizione di scatto sulle immagini fotografate [GPS Settings]» (P. 54).
- 1 Selezionate l'immagine con , quindi premete il pulsante .
 - Il punto di riferimento di destinazione, se è lontano dalla posizione registrata sulle immagini, potrebbe non venire visualizzato.
 - Viene visualizzato un elenco di punti di riferimento registrati in prossimità della posizione registrata sulle immagini.
- 2 Selezionate il nuovo punto di riferimento da registrare sull'immagine con  , quindi premete il pulsante .
- 3 Selezionate [OK] con  , quindi premete il pulsante .

Rotazione delle immagini []

 (Menu Riproduzione) ► Edit ► 

- 1 Usate   per selezionare un'immagine.
- 2 Premete il pulsante  per ruotare l'immagine.
- 3 Se necessario, ripetete i Passi 1 e 2 per effettuare impostazioni per altre immagini, quindi premete il pulsante **MENU**.
- ! Il nuovo orientamento delle immagini rimane memorizzato anche a fotocamera spenta.

Cancelazione delle immagini [Erase]

▶ (Menu Riproduzione) ▶ Erase

Sottomenu 2	Applicazione
All Erase	Tutte le immagini nella memoria interna o scheda vengono cancellate.
Sel. Image	Le immagini vengono selezionate e cancellate singolarmente.
Cancelazione	Elimina l'immagine visualizzata.

! Per cancellare le immagini presenti nella memoria interna, non inserite la scheda nella fotocamera.

! Non potete cancellare le immagini protette.

Per selezionare e cancellare le immagini singolarmente [Sel. Image]

- Usate Δ ∇ per selezionare [Sel. Image], quindi premete il pulsante \odot .
- Usate \triangleleft \triangleright per selezionare l'immagine da cancellare, quindi premete il pulsante \odot per aggiungere un contrassegno \checkmark all'immagine.

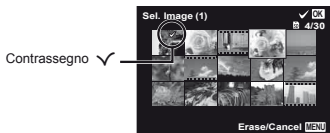

- Ripetete il Passo ② per selezionare le immagini da cancellare, quindi premete il pulsante **MENU** per cancellare le immagini selezionate.
- Usate Δ ∇ per selezionare [Yes], quindi premete il pulsante \odot .
 - Le immagini contrassegnate con \checkmark saranno cancellate.

Per cancellare tutte le immagini [All Erase]

- Usate Δ ∇ per selezionare [All Erase], quindi premete il pulsante \odot .
- Usate Δ ∇ per selezionare [Yes], quindi premete il pulsante \odot .

Memorizzazione delle impostazioni di stampa nei dati immagine [Print Order]

▶ (Menu Riproduzione) ▶ Print Order

! «Prenotazioni di stampa (DPOF)» (P. 57)

! Potete effettuare le prenotazioni di stampa solo per le immagini fisse registrate su scheda.

Protezione delle immagini [5]

▶ (Menu Riproduzione) ▶ 5

! Non potete cancellare le immagini protette con [Erase] (P. 22, 44), [Sel. Image] (P. 44) o [All Erase] (P. 44), ma tutte le immagini vengono cancellate con [Memory Format]/[Format] (P. 45).

- Usate \triangleleft \triangleright per selezionare un'immagine.
- Premete il pulsante \odot .
 - Premete di nuovo il pulsante \odot per annullare le impostazioni.
- Se necessario, ripetete i Passi ① e ② per proteggere altre immagini, quindi premete il pulsante **MENU**.

Selezionate le immagini da caricare su Internet con il software in dotazione OLYMPUS Viewer 2 [Upload Order].

▶ (Menu Riproduzione) ▶ Edit ▶ Upload Order

- Usate \triangleleft \triangleright per selezionare un'immagine.
- Premete il pulsante \odot .
 - Premete di nuovo il pulsante \odot per annullare le impostazioni.
- Ripetete il Passo ① e ② secondo le necessità.
- Premete il pulsante **MENU**.

! È possibile selezionare per il caricamento solo file JPEG.

! Per le istruzioni di caricamento, consultate la Guida in linea.

! Non è possibile eliminare i dati GPS registrati con le immagini. Se non desiderate rivelare il luogo di scatto delle fotografie, selezionate [Off] per [GPS Settings].

Menu per altre impostazioni della fotocamera

- ! Le impostazioni predefinite della funzione sono evidenziate in **grigio**.

Cancellazione completa dei dati **[Memory Format]/[Format]**

Ÿ (Menu Impostazioni 1) ► Memory Format/
Format

- ! Prima di formattare, verificate che la memoria interna o la scheda non contenga dati importanti.
- ! Le schede devono essere formattate con questa fotocamera prima del primo uso o dopo essere state utilizzate con altre fotocamere o computer.
- ! Assicuratevi di rimuovere la scheda prima di formattare la memoria interna.

Sottomenu 2	Applicazione
Yes	Cancella completamente le immagini nella memoria interna o nella scheda (comprese le immagini protette).
No	Annulla la formattazione.

Copia delle immagini dalla memoria **interna alla scheda [Backup]**

Ÿ (Menu Impostazioni 1) ► Backup

Sottomenu 2	Applicazione
Yes	Copia i dati immagine dalla memoria interna alla scheda.
No	Annulla la copia.

Utilizzo di una scheda Eye-Fi [Eye-Fi]

Ÿ (Menu Impostazioni 1) ► Eye-Fi

Sottomenu 2	Applicazione
All	Trasferisce tutte le immagini.
Sel. Image	Trasferisce solo l'immagine selezionata.
Off	Disabilita la comunicazione Eye-Fi.

- ! Quando usate una scheda Eye-Fi, leggete attentamente ed osservate le istruzioni fornite nel relativo manuale di istruzioni.
- ! Usate la scheda Eye-Fi in conformità con le leggi e i regolamenti del paese dove utilizzate la fotocamera.
- ! In luoghi come gli aeroplani, dove la comunicazione Eye-Fi è vietata, rimuovete la scheda Eye-Fi dalla fotocamera o impostate [Eye-Fi] su [Off].
- ! Questa fotocamera non supporta la modalità Endless della scheda Eye-Fi.

Salvataggio delle impostazioni **personalizzate [Custom Mode Setup]**

Ÿ (Menu Impostazioni 1) ► Custom Mode Setup

Viene visualizzata la schermata per selezione di Custom Mode1 o Custom Mode2.

Sottomenu 2	Applicazione
Imposta	Salvate le impostazioni correnti.
Reset	Ripristinate le impostazioni predefinite.

Selezione di un metodo per collegare la fotocamera ad altri dispositivi [USB Connection]

f (Menu Impostazioni 1) ► USB Connection

Sottomenu 2	Applicazione
Auto	Quando la fotocamera è collegata a un altro dispositivo, viene visualizzata la schermata di selezione delle impostazioni.
Riporre la fotocamera per lunghi periodi	Selezionate quando collegate la fotocamera a un computer tramite un dispositivo di memorizzazione.
MTP	Selezionate quando trasferite immagini senza utilizzare [ib] (software PC) in dotazione con Windows Vista/Windows 7.
Stampa	Selezionate quando collegate a una stampante PictBridge-compatibile.

Requisiti del sistema

- Windows : Windows XP Home Edition/Professional (SP1 o successivi)/Vista/Windows 7
- Macintosh : Mac OS X v10.3 o versioni successive

! Quando utilizzate un sistema differente da Windows XP (SP2 o versioni successive)/Windows Vista/Windows 7, impostate su [Storage].

! Anche se un computer dispone di porte USB, non si garantisce il funzionamento corretto nei casi seguenti:

- Computer con porte USB installate mediante scheda di espansione, ecc.
- Computer senza SO installato in fabbrica e computer assemblati in casa

Accensione della fotocamera con il pulsante [Power On]

f (Menu Impostazioni 1) ►  Power On

Sottomenu 2	Applicazione
No	La fotocamera non è accesa. Per accenderla premete il pulsante ON/OFF.
Yes	Tenete premuto il pulsante  per accendere la fotocamera nella modalità di riproduzione.

Selezione del suono della fotocamera e del volume [Sound Settings]

f (Menu Impostazioni 1) ► Sound Settings

Sottomenu 2	Sottomenu 3	Applicazione
Sound Type	1/2/3	Selezionate i suoni della fotocamera (suono operativo, suono dell'otturatore e suono di avvertimento)
Volume	0/1/2/3/4/5	Seleziona il volume operativo dei pulsanti della fotocamera.
 Volume	0/1/2/3/4/5	Seleziona il volume di riproduzione delle immagini.

Ripristino dei nomi di file delle immagini [File Name]

☰ (Menu Impostazioni 2) ► File Name

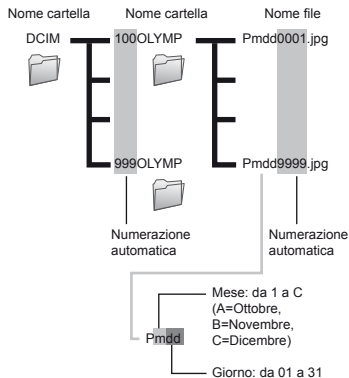

Regolazione della funzione di elaborazione immagine [Pixel Mapping]

☰ (Menu Impostazioni 2) ► Pixel Mapping

- ! Questa funzione è stata regolata dal produttore e non è richiesta alcuna regolazione dopo l'acquisto. È comunque consigliato farlo circa una volta all'anno.
- ! Per ottenere i migliori risultati, attendete almeno un minuto dopo aver fotografato o visualizzato immagini prima di eseguire l'operazione di pixel mapping. Se la fotocamera è spenta durante questa operazione, eseguire di nuovo la procedura.

Per regolare la funzione di elaborazione immagine

Premete il pulsante quando viene visualizzato [Start] (Sottomenu 2).

- Si avvia il controllo e la regolazione della funzione di elaborazione immagine

Sottomenu 2	Applicazione
Reset	Viene ripristinato il numero sequenziale dei nomi di cartella e file qualora venga inserita una nuova scheda. ¹¹ Utile quando raggruppate le immagini su schede separate.
Auto	Anche se è inserita una nuova scheda, continua la numerazione dei nomi di cartella e file dalla scheda precedente. Utile per gestire tutti i nomi di file e cartelle immagini con numeri sequenziali.

¹¹ Il numero del nome cartella è ripristinato a 100 e quello del nome di file a 0001.

Regolazione della luminosità del monitor

☰ (Menu Impostazioni 2) ►

Per regolare la luminosità del monitor

- ① Usate per regolare la luminosità mentre visualizzate lo schermo, quindi premete il pulsante .



Visualizzazione degli indicatori [Info Off]

f (Menu Impostazioni 2) ► Info Off

Sottomenu 2	Applicazione
10 sec	Se non viene eseguita nessuna operazione per 10 secondi, tutti gli indicatori vengono cancellati dal display.
Hold	Gli indicatori vengono sempre visualizzati nel corso della ripresa.

! Gli indicatori che vengono sempre visualizzati possono creare un «effetto di staticità» sul monitor. «Monitor» (P. 79)

Riproduzione di immagini su un televisore [TV Out]

f (Menu Impostazioni 2) ► TV Out

Sottomenu 2	Sottomenu 3	Applicazione
NTSC/PAL	NTSC	Connessione della fotocamera a un televisore in America del Nord, Taiwan, Corea, Giappone e così via.
	PAL	Connessione della fotocamera a un televisore nei paesi europei, Cina e così via.
HDMI Out	480p/576p 720p 1080i	Impostate il formato di segnale prioritario. L'impostazione del televisore, se non coincide, viene modificata automaticamente.
HDMI Control	Off	Utilizzate la fotocamera.
	On	Utilizzate il telecomando del televisore.

! Le impostazioni predefinite variano a seconda dell'area geografica in cui la fotocamera viene venduta.

Per riprodurre le immagini della fotocamera su un televisore

- Connessione mediante cavo AV

- 1 Selezionate nella fotocamera lo stesso sistema di segnale video del TV collegato ([NTSC]/[PAL]).
- 2 Collegate televisore e fotocamera.

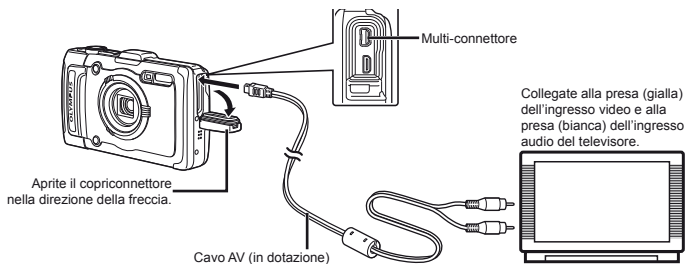

● Connessione mediante cavo HDMI

- ① Sulla fotocamera, selezionate il formato del segnale digitale da collegare ([480p/576p]/[720p]/[1080i]).
 - ② Collegate televisore e fotocamera.
 - ③ Accendete il televisore e impostate «INPUT» su «VIDEO (una presa di ingresso collegata alla fotocamera)».
 - ④ Accendete la fotocamera e usate Δ ∇ \langle \rangle per selezionare l'immagine da riprodurre.
- ⚠ Il sistema di segnale video TV varia in base a Paesi e aree geografiche. Prima di visualizzare le immagini della fotocamera sul televisore, selezionate l'uscita video in base al tipo di segnale video del televisore.
- ⚠ Quando la fotocamera è connessa al computer tramite il cavo USB, non connettete il cavo HDMI alla fotocamera.

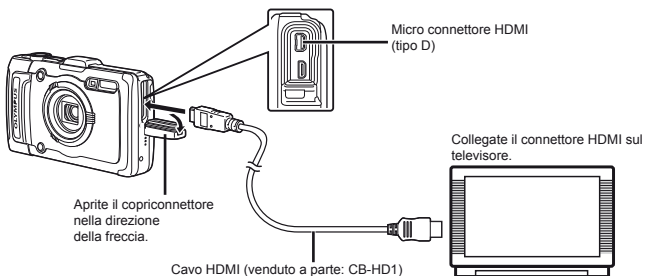

- ❗ Per informazioni sulla modifica dell'origine ingresso del televisore, consultate il manuale di istruzioni del televisore.
- ❗ Se la fotocamera e il televisore sono collegati con un cavo AV e un cavo HDMI, il cavo HDMI è prioritario.
- ❗ In base alle impostazioni del televisore, informazioni e immagini visualizzate possono apparire ritagliate.

Per gestire le immagini con il telecomando del televisore

- ① Impostate [HDMI Control] su [On] e spegnete la fotocamera.
- ② Collegate la fotocamera e il televisore con un cavo HDMI. «Connessione mediante cavo HDMI» (P. 49)
- ③ Accendete prima il televisore, quindi la fotocamera.

- Per il funzionamento, seguite la guida operativa visualizzata sul televisore.

- ❗ Con alcuni televisori, non è possibile eseguire le operazioni con il telecomando del televisore anche se la guida operativa è visualizzata sullo schermo.
- ❗ Se non è possibile eseguire la procedura tramite il telecomando del TV, impostate [HDMI Control] su [Off] e procedete usando la fotocamera.

Risparmio della batteria tra le riprese [Power Save]

f (Menu Impostazioni 2) ► Power Save

Sottomenu 2	Applicazione
Off	Disattiva [Power Save].
On	Se la fotocamera non viene utilizzata per circa 10 secondi, il monitor si spegne automaticamente per risparmiare le batterie.

Per riprendere dalla modalità di standby

Premete un pulsante.

Modifica della lingua del display [L]

f (Menu Impostazioni 2) ► 

Sottomenu 2	Applicazione
Lingue	Potete selezionare la lingua di menu e messaggi di errore visualizzati sul monitor.

Impostazione della data e dell'ora [D]

f (Menu Impostazioni 3) ► 

- ❗ «Lingua, data, ora e fuso orario» (P. 15).

Scelta dei fusi orari principale e alternativi [World Time]

f (Menu Impostazioni 3) ► World Time

- ! Non potete selezionare alcun fuso orario con [World Time] se l'orologio della fotocamera non è prima stato impostato con [E].

Sottomenu 2	Sottomenu 3	Applicazione
Home/ Alternate	↑	L'ora nel fuso orario di residenza (l'ora selezionata per ↑ nel sottomenu 2).
	→	L'ora nel fuso orario di destinazione (il fuso orario selezionato per → nel sottomenu 2).
↑ ^{*1}	—	Selezionate il fuso orario locale [↑].
→ ^{*1, 2}	—	Selezionate il fuso orario di destinazione [→].

^{*1} Nelle aree in cui è in uso l'ora legale, usate Δ ▽ per attivarla ([Summer]).

^{*2} Quando selezionate un fuso orario, la fotocamera calcola automaticamente la differenza oraria tra la zona selezionata e il fuso orario locale (↑) per visualizzare l'ora nel fuso orario di destinazione (→).

Ripristino dei dati nella fotocamera [Reset Database]

f (Menu Impostazioni 3) ► Reset Database

- ! La riproduzione è disponibile eseguendo [Reset Database] se la funzione Photo Surfing non è attivata correttamente. Tuttavia, dati quali raccolte e altri gruppi creati con ib (software PC) vengono cancellati dal database della fotocamera. Importate i dati nella fotocamera da un computer per riprodurre i dati creati con ib (software PC).

Registrazione delle impostazioni per Beauty Fix [Beauty Settings]

f (Menu Impostazioni 3) ► Beauty Settings

- ! In base all'immagine, la modifica potrebbe non essere possibile.
- 1 Usate Δ ▽ per selezionare una impostazione di ritocco, quindi premete il pulsante [OK].
 - 2 Premete il pulsante di scatto per scattare un ritratto.

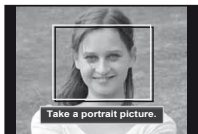

- ! L'immagine non viene salvata.
- 3 Selezionate una voce di ritocco, quindi premete il pulsante [OK].

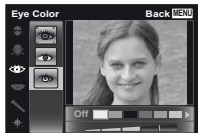

- 4 Premete il pulsante [OK] sulla schermata di controllo per salvare l'immagine.
 - La registrazione è completata.

Visualizzazione dell'altitudine/ profondità corrente (pressione atmosferica/idraulica) [Manometer]

Ÿ (Menu Impostazioni 3) ► Tough Settings

► Manometer

⚠ I valori possono presentare un margine di errore in base alle condizioni meteorologiche. Usate i valori solo come semplice riferimento.

Sottomenu 2	Sottomenu 3	Applicazione
Manometer	Off	Annulla la visualizzazione del manometro.
	On	Visualizza l'altitudine/ profondità corrente (pressione atmosferica/ idraulica) nella schermata della modalità standby fotografia. (–Da 12 m a 5.000 m)
	Calibrate	Passate alla schermata delle impostazioni. Vedere di seguito.

⚠ Se impostato su [On], nel monitor viene visualizzato un messaggio di avviso se raggiungete una profondità prossima a 10 m.

Per regolare la visualizzazione di altitudine/profondità

① Usate Δ ∇ per selezionare l'altitudine/profondità corrente, quindi premete il pulsante Ⓢ per impostare.

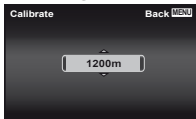

Impostazione delle unità di altitudine, profondità e così via [impostazioni m/ft].

Ÿ (Menu Impostazioni 3) ► Tough Settings

► impostazioni m/ft

Sottomenu 2	Sottomenu 3	Applicazione
impostazioni	m	Visualizzazione in metri.
m/ft	ft	Visualizzazione in piedi.

Funzionamento tramite tocchi sul corpo della fotocamera [Tap Control]

Ÿ (Menu Impostazioni 3) ► Tough Settings

► Tap Control

Sottomenu 2	Sottomenu 3	Applicazione
Tap Control	Off	Annulla [Tap Control].
	On	[Tap Control] è attivato.
	Calibrate	Regola la potenza del tocco e gli intervalli tra più tocchi su ogni lato del corpo della fotocamera. (alto, sinistra, destro e retro)

Funzionamento durante la modalità di fotografia (esempio: modalità Flash)

- ① Toccate una volta il lato sinistro o destro del corpo della fotocamera.
 - Viene visualizzata la schermata di selezione della modalità flash.
- ② Toccate il lato sinistro o destro del corpo della fotocamera per selezionare una funzione.

- ③ Toccate due volte la parte posteriore del corpo della fotocamera per confermare la selezione.



- ❗ Toccate la fotocamera con un gesto deciso del polpastrello.
- ❗ Quando la fotocamera è stabilizzata ad esempio su un treppiede, il Tap control potrebbe non funzionare correttamente.
- ❗ Per evitare che la fotocamera cada durante l'uso di Tap control, fissatela al polso.

Funzionamento durante la modalità di riproduzione

Quando passate alla modalità di riproduzione toccando due volte la parte superiore del corpo della fotocamera, potete utilizzare le operazioni seguenti.

Visualizzazione immagine successiva: toccate una volta il lato destro della fotocamera.

Visualizzazione immagine precedente: toccate una volta il lato sinistro della fotocamera.

Riavvolgimento e Avanzamento veloce: inclinate la fotocamera a destra o sinistra.



Ritorno alla modalità di fotografia: toccate due volte la parte superiore della fotocamera.

Scatto di un'immagine: toccate due volte la parte posteriore della fotocamera (solo per la modalità [Snow]).



Quando toccate la parte superiore della fotocamera

Per regolare Tap control

- ① Selezionate [Calibrate] nel Sottomenu 3 e premete il pulsante .
- ② Selezionate la parte da regolare con $\Delta \nabla$ e premete il pulsante .
- ③ Selezionate l'impostazione [Str] con $\Delta \nabla$ e premete \triangleright .
- ④ Selezionate l'impostazione [Intvl] con $\Delta \nabla$ e premete il pulsante .

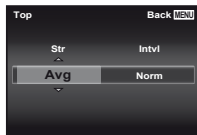

- ❗ Controllate il funzionamento della fotocamera tramite tocchi dopo aver effettuato le impostazioni.

Uso dell'illuminatore LED come luce ausiliare [LED Illuminator]

f (Menu Impostazioni 3) ► Tough Settings
► Illuminatore LED

Sottomenu 2	Sottomenu 3	Applicazione
Illuminatore LED	Off	Disattiva l'illuminatore LED.
	On	Attiva l'illuminatore LED.

- ❗ «Uso dell'illuminatore LED» (P. 33)

Registrazione delle informazioni temporali e sulla posizione di scatto sulle immagini fotografate [GPS Settings]

f (Menu Impostazioni 3) ► GPS Settings

L'opzione [Track] registra i dati GPS per creare un registro di tracking GPS.

Sottomenu 2	Sottomenu 3	Applicazione
GPS	Off	Quando non desiderate utilizzare la funzione GPS.
	On	Quando desiderate utilizzare la funzione GPS.
	Stato	Quando desiderate visualizzare la schermata delle informazioni.
Auto Time Adjust	Off	Non regola l'orologio.
	On	Regola l'orologio con i dati GPS UTC.
Track	Off	Disattivare il tracking GPS.
	Auto	Segue automaticamente un itinerario ottimale.
	1 min	Create un registro di tracking a intervalli di 1 minuto.
	30 sec	Create un registro di tracking a intervalli di 30 secondi.
	10 sec	Create un registro di tracking a intervalli di 10 secondi.
	Save	Create manualmente un registro di tracking .
Country/Region	Off	Quando non desiderate visualizzare il paese o la regione.
	On	Quando desiderate visualizzare il paese o la regione.
State/Province	Off	Quando non desiderate visualizzare lo stato o la provincia.
	On	Quando desiderate visualizzare lo stato o la provincia.
City	Off	Quando non desiderate visualizzare la città.
	On	Quando desiderate visualizzare la città.
Landmark	Off	Quando non desiderate visualizzare il punto di riferimento.
	On	Quando desiderate visualizzare il punto di riferimento.

! [Auto Time Adjust] è applicabile solo quando 🏠 (fuso orario locale) è selezionato per [World Time].

! I registri di tracking sono memorizzati nella cartella GPSLOG sulla scheda di memoria. Ogni volta che selezionate [Save] viene creato un nuovo file. Vengono creati più file se:

- La data cambia durante il tracking
- Scegliete un'altra opzione per [Track]

Il tracking termina automaticamente quando:

- La batteria è scarica
- La fotocamera resta spenta per oltre 24 ore

Per informazioni relative ad argomenti quali la visualizzazione del tracking GPS, consultate il manuale del software di tracking GPS.

Stampa

Stampa diretta (PictBridge[™])

Collegando la fotocamera a una stampante PictBridge compatibile, potete stampare direttamente le immagini senza utilizzare il computer.

Per sapere se la vostra stampante è compatibile con PictBridge, consultate il relativo manuale d'uso.

¹ PictBridge è lo standard che consente di connettere fotocamere digitali e stampanti di marche diverse e di stampare le fotografie.

- ! Le modalità di stampa, le dimensioni della carta e altri parametri che potete impostare sulla fotocamera variano in base alla stampante utilizzata. Per ulteriori informazioni, consultate il manuale di istruzioni della stampante.
- ! Per informazioni sui tipi di carta disponibili, su come caricare la carta e installare le cartucce di inchiostro, consultate il manuale di istruzioni della stampante.

Stampa di immagini con le impostazioni standard della stampante [Easy Print]

- ! Nel menu di impostazione, impostate [USB Connection] su [Print]. [Connessione USB] (P. 46)

1 Visualizzate l'immagine da stampare sul monitor.

- ! «Visualizzazione delle immagini» (P. 21).

2 Accendete la stampante e collegatela alla fotocamera.

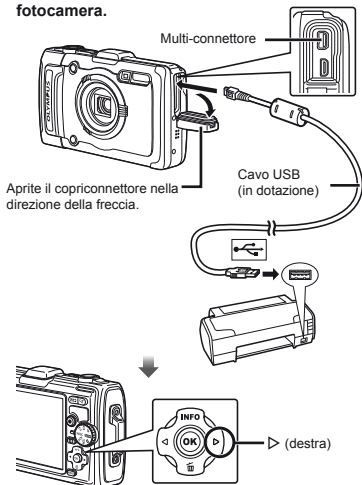

3 Premete il pulsante ► per iniziare la stampa.

4 Per stampare un'altra immagine, usate ◀▶ per selezionare un'immagine, quindi premete il pulsante Ⓞ.

Per uscire dalla stampa

Dopo aver selezionato un'immagine sullo schermo, scolgate il cavo USB dalla fotocamera e dalla stampante.

Modifica delle impostazioni della stampante per la stampa [Custom Print]

1 Seguite i Passi 1 e 2 per [Easy Print] (P. 55).

2 Premete il pulsante **OK**.

3 Usate **Δ** **▽** per selezionare la modalità di stampa, quindi premete il pulsante **OK**.

Sottomenu 2	Applicazione
Stampa	Viene stampata l'immagine selezionata al Passo 6.
All Print	Stampa tutte le immagini memorizzate nella memoria interna o sulla scheda.
Multi Print	Stampa un'immagine in formato multiplo.
All Index	Stampa un indice di tutte le immagini memorizzate nella memoria interna o sulla scheda.
Print Order ¹	Stampa le immagini in base ai dati di prenotazione sulla scheda.

¹ [Print Order] è disponibile solo se sono state effettuate prenotazioni di stampa. «Prenotazioni di stampa (DPOF)» (P. 57)

4 Usate **Δ** **▽** per selezionare [Size] (Sottomenu 3), quindi premete **▷**.

! Se non appare la schermata [Printpaper], [Size], [Borderless] e [Pics/Sheet] sono impostati ai valori predefiniti della stampante.

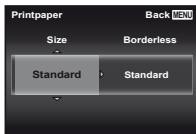

5 Usate **Δ** **▽** per selezionare le impostazioni [Borderless] o [Pics/Sheet], quindi premete il pulsante **OK**.

Sottomenu 4	Applicazione
Off/On ¹	L'immagine viene stampata con un bordo ([Off]). L'immagine stampata occupa l'intero foglio ([On]).
(Il numero di immagini per foglio varia in base alla stampante).	Il numero di immagini per foglio ([Pics/Sheet]) può essere selezionato solo quando [Multi Print] è selezionato al Passo 3.

¹ Le impostazioni disponibili per [Borderless] variano in base alla stampante.



! Se è selezionato [Standard] ai Passi 4 e 5, l'immagine viene stampata con le impostazioni standard della stampante.

6 Usate **<D>** per selezionare un'immagine.

7 Premete **Δ** per prenotare la stampa dell'immagine corrente.
Premete **▽** per eseguire le impostazioni dettagliate della stampante per l'immagine corrente.

Per eseguire le impostazioni dettagliate della stampante

! Usate **Δ** **▽** **<D>** per selezionare l'impostazione, quindi premete il pulsante **OK**.

Sottomenu 5	Sottomenu 6	Applicazione
	0 - 10	Seleziona il numero di stampe.
Date	With/Without	Selezionando [With] le immagini vengono stampate con la data. Selezionando [Without] le immagini vengono stampate senza la data.
Nome file	With/Without	Selezionando [With] il nome del file viene stampato sull'immagine. Selezionando [Without] non viene stampato il nome del file sull'immagine.
	(Passa alla schermata delle impostazioni).	Seleziona una parte dell'immagine da stampare.

Per ritagliare un'immagine [✂]

- 1 Usate i pulsanti dello zoom per selezionare la dimensione della cornice di ritaglio, usate $\Delta \nabla \triangleleft \triangleright$ per spostare la cornice, quindi premete il pulsante \odot .



- 2 Usate $\Delta \nabla$ per selezionare [OK], quindi premete il pulsante \odot .

8 Se necessario, ripetete i Passi 6 e 7 per selezionare l'immagine da stampare, effettuate le impostazioni dettagliate, quindi impostate [Single Print].

9 Premete il pulsante \odot .

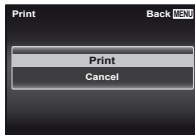

10 Usate $\Delta \nabla$ per selezionare [Print], quindi premete il pulsante \odot .

- Inizia la stampa.
- Quando è selezionato [Option Set] in modalità [All Print], appare la schermata [Print Info].
- Al termine della stampa, viene visualizzata la schermata [Print Mode Select].

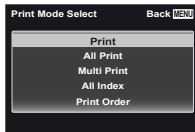

Per annullare la stampa

- 1 Premete il pulsante **MENU** mentre è visualizzato [Do Not Remove USB Cable].
- 2 Selezionate [Cancel] con $\Delta \nabla$ quindi premete il pulsante \odot .

11 Premete il pulsante MENU.

12 Quando viene visualizzato il messaggio [Remove USB Cable], scollegate il cavo USB dalla fotocamera e dalla stampante.

Prenotazione delle stampe (DPOF¹)

Nelle prenotazioni delle stampe, il numero di stampe e l'opzione di stampa della data vengono salvati nell'immagine sulla scheda. Ciò consente di stampare con facilità su stampanti o presso laboratori di stampa che supportano DPOF mediante le sole prenotazioni di stampa sulla scheda senza l'utilizzo del computer o della fotocamera.

¹ DPOF è una norma per la memorizzazione automatica di informazioni di stampa dalle fotocamere digitali.

- ! Potete impostare le prenotazioni di stampa solo per le immagini memorizzate sulla scheda.
- ! Le prenotazioni DPOF impostate con un altro dispositivo DPOF non possono essere modificate da questa fotocamera. Effettuate i cambiamenti usando la macchina originale. L'esecuzione di nuove prenotazioni DPOF con questa fotocamera cancella le prenotazioni eseguite con l'altro dispositivo.
- ! È possibile effettuare prenotazioni di stampe DPOF fino a 999 immagini per scheda.

Prenotazione stampa di un solo fotogramma [L]

1 Visualizzate il menu di impostazione.

- ! «Menu di impostazione» (P. 9)

2 Dal menu di riproduzione \triangleright , selezionate [Print Order] quindi premete il pulsante \odot .

- 3** Usate Δ ∇ per selezionare [F], quindi premete il pulsante \odot .

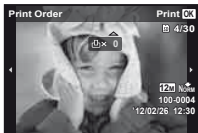

- 4** Usate \triangleleft \triangleright per selezionare l'immagine per la prenotazione di stampa. Usate Δ ∇ per selezionare la quantità. Premete il pulsante \odot .

- 5** Usate Δ ∇ per selezionare l'opzione della schermata [E] (stampa data), quindi premete il pulsante \odot .

Sottomenu 2	Applicazione
No	Viene stampata solo l'immagine.
Date	Viene stampata l'immagine con la data dello scatto.
Time	Viene stampata l'immagine con l'ora dello scatto.

- 6** Usate Δ ∇ per selezionare [Set], quindi premete il pulsante \odot .

Prenotazione di una copia di tutte le immagini memorizzate sulla scheda [F^{FULL}]

- 1** Seguite i passi 1 e 2 in [F] (P. 57).
- 2** Usate Δ ∇ per selezionare [F^{FULL}], quindi premete il pulsante \odot .
- 3** Seguite i Passi 5 e 6 in [F].

Azzeramento di tutti i dati di prenotazione stampa

- 1** Seguite i passi 1 e 2 in [F] (P. 57).
- 2** Selezionate [F] o [F^{FULL}], quindi premete il pulsante \odot .
- 3** Usate Δ ∇ per selezionare [Reset], quindi premete il pulsante \odot .

Reimpostazione dei dati di prenotazione di immagini selezionate

- 1** Seguite i passi 1 e 2 in [F] (P. 57).
- 2** Usate Δ ∇ per selezionare [F], quindi premete il pulsante \odot .
- 3** Usate Δ ∇ per selezionare [Keep], quindi premete il pulsante \odot .
- 4** Usate \triangleleft \triangleright per selezionare l'immagine con la prenotazione di stampa da annullare. Usate Δ ∇ per impostare la qualità di stampa a «0».
- 5** Se necessario, ripetete il Passo 4, quindi premete il pulsante \odot al termine.
- 6** Usate Δ ∇ per selezionare l'opzione della schermata [E] (stampa data), quindi premete il pulsante \odot .
- Le impostazioni vengono applicate alle immagini rimanenti con i dati di prenotazione di stampa.
- 7** Usate Δ ∇ per selezionare [Set], quindi premete il pulsante \odot .



Suggerimenti per l'uso

Se la fotocamera non funziona come previsto, oppure se viene visualizzato un messaggio di errore sullo schermo e non siete sicuri sulle operazioni da effettuare, consultate le informazioni di seguito per risolvere i problemi.

Risoluzione dei problemi

Batteria

«La fotocamera non funziona anche con le batterie installate.»

- Inserite le batterie ricaricate nella posizione corretta. «Inserimento della batteria e della scheda» (P. 11), «Caricamento della batteria con l'adattatore USB-AC incluso» (P. 12)
- La capacità della batteria potrebbe essere temporaneamente ridotta a causa della bassa temperatura. Rimuovete le batterie dalla fotocamera e scaldatele mettendole in tasca per un po'.



Scheda/Memoria interna

«Viene visualizzato un messaggio di errore.»

«Messaggio di errore» (P. 60)

Pulsante di scatto

«La fotocamera non fotografa quando premete il pulsante di scatto.»

- Disattivate la modalità di riposo. Per risparmiare energia, la fotocamera attiva automaticamente la modalità di riposo e il monitor si spegne se non viene svolta alcuna operazione per 3 minuti dal momento dell'accensione. La fotocamera non scatta fotografie anche se il pulsante di scatto viene premuto completamente in questa modalità. Premete i pulsanti dello zoom o gli altri pulsanti per far uscire la fotocamera dalla modalità di riposo prima di scattare una fotografia. La fotocamera viene spenta automaticamente dopo 12 minuti di inattività. Premete il pulsante **ON/OFF** per accendere la fotocamera.
- Premete il pulsante  per passare alla modalità di fotografia.
- Attendete che l'indicatore  (ricarica flash) smetta di lampeggiare prima di fotografare.
- Durante l'uso prolungato della fotocamera, la temperatura interna può aumentare e provocare lo spegnimento automatico. In questo caso, rimuove la batteria dalla fotocamera e attendere che la

fotocamera si sia sufficientemente raffreddata. Durante l'uso anche la temperatura esterna della fotocamera può aumentare, tuttavia ciò è normale e non indica un errore di funzionamento.

Monitor

«È difficile vedere.»

- Può essere presente condensa. Spegnete la fotocamera e attendete che il corpo del dispositivo si acclimi alla temperatura circostante e si asciughi prima di scattare fotografie.

«La luce viene catturata nell'immagine.»

- Se fotografate con il flash in situazioni di oscurità, l'immagine può presentare molti riflessi del flash sul pulviscolo atmosferico.

Funzione data e ora

«Le impostazioni di data e ora si ripristinano ai valori predefiniti.»

- Se rimuovete le batterie e le lasciate fuori dalla fotocamera per circa tre giorni¹, le impostazioni di data e ora vengono ripristinate ai valori predefiniti e devono essere nuovamente ripristinate.¹ L'ora fino al ripristino delle impostazioni predefinite di data e ora varia in base al tempo per cui le batterie sono state inserite nella fotocamera.

«Lingua, data, ora e fuso orario» (P. 15)

Varie

«La fotocamera produce rumore durante lo scatto della fotografia.»









- La fotocamera potrebbe attivare l'obiettivo e produrre un rumore anche se non viene eseguita alcuna operazione. Ciò avviene in quanto la fotocamera esegue azioni di messa a fuoco automatica finché non è pronta per scattare.









«La direzione della bussola non è corretta o l'ago della bussola lampeggia.»

- La bussola non funziona come previsto in prossimità di forti campi elettromagnetici, quali quelli prodotti da televisori, microonde, grandi motori elettrici, trasmettitori radio e linee elettriche ad alta tensione. Talvolta, il normale funzionamento può essere ripristinato muovendo la fotocamera con un profilo a otto ruotando il polso.

Messaggio di errore

! Se viene visualizzato sul monitor uno dei messaggi di seguito, controllate l'azione correttiva.

Messaggio di errore	Azione correttiva
 Card Error	Problema della scheda Inserite una nuova scheda.
 Selettore di protezione	Problema della scheda Il selettore di protezione da scrittura è nella posizione «LOCK». Rilasciare il selettore.
 Memory Full	Problema di memoria interna • Inserite una scheda. • Cancellate le immagini non necessarie. ¹
 Card Full	Problema della scheda • Sostituite la scheda. • Cancellate le immagini non necessarie. ¹
	Problema della scheda Usate $\Delta \nabla$ per selezionare [Format], quindi premete il pulsante \odot . Usate quindi $\Delta \nabla$ per selezionare [Yes] e premete il pulsante \odot . ²
	Problema di memoria interna Usate $\Delta \nabla$ per selezionare [Memory Format], quindi premete il pulsante \odot . Usate quindi $\Delta \nabla$ per selezionare [Yes] e premete il pulsante \odot . ²
 No Picture	Problema di memoria interna/scheda Scattate le immagini prima di visualizzarle.
 Picture Error	Problema con l'immagine selezionata Usate un software di ritocco fotografico, ecc. per visualizzare l'immagine sul computer. Se non riuscite ancora a visualizzare l'immagine, il file è danneggiato.

Messaggio di errore	Azione correttiva
 Non è possibile modificare l'immagine	Problema con l'immagine selezionata Usate un software di ritocco fotografico, ecc. per modificare l'immagine sul computer.
 Battery Empty	Problema di batteria Caricate la batteria.
 No Connection	Problema di connessione Collegate correttamente la fotocamera e il computer o la stampante.
 No Paper	Problema della stampante Caricate la carta nella stampante.
 No Ink	Problema della stampante Cambiate la cartuccia dell'inchiostro nella stampante.
 Jammed	Problema della stampante Rimuovete la carta inceppata.
 Settings Changed³	Problema della stampante Tornate allo stato che consente l'uso della stampante.
 Print Error	Problema della stampante Spegnete fotocamera e stampante, verificate il corretto funzionamento della stampante, quindi riaccendete.
 Cannot Print⁴	Problema con l'immagine selezionata Stampate tramite computer.

¹ Prima di cancellare, scaricate le immagini importanti sul computer.

² Tutti i dati saranno cancellati.

³ Questo messaggio viene visualizzato, ad esempio, se viene rimosso il vassoio della stampante. Non utilizzate la stampante durante l'esecuzione delle impostazioni di stampa sulla fotocamera.

⁴ Questa fotocamera può non essere in grado di stampare immagini prese da altre fotocamere.

Suggerimenti per fotografare

Se siete indecisi su come prendere un'immagine, consultate le informazioni seguenti.

Messa a fuoco



«Messa a fuoco del soggetto»

- **Fotografia di un soggetto non al centro dello schermo**

Dopo aver messo a fuoco un oggetto alla stessa distanza del soggetto, componete lo scatto e fotografate.

Pressione del pulsante di scatto a metà (P. 18)

- **Impostate [AF Mode] (P. 36) su [Face/ESP]**
- **Scatto di una foto in modalità [AF Tracking] (P. 37)**

La fotocamera segue automaticamente il movimento del soggetto per metterlo continuamente a fuoco.

- **Fotografia di soggetti per cui è difficile la messa a fuoco automatica**

Nei casi seguenti, dopo aver messo a fuoco un oggetto (premendo a metà il pulsante di scatto) con alto contrasto alla stessa distanza del soggetto, componete lo scatto e fotografate.

Soggetti con basso contrasto



Se oggetti molto luminosi appaiono al centro dello schermo



Oggetto senza linee verticali^{*1}

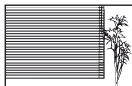

^{*1} È inoltre utile comporre lo scatto tenendo la fotocamera verticalmente per mettere a fuoco, quindi riportarla in posizione orizzontale per fotografare.

Quando gli oggetti sono a distanze differenti



Oggetto in rapido movimento

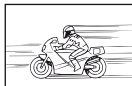

Il soggetto da mettere a fuoco non è al centro del fotogramma



Movimento della fotocamera



«Fotografare senza movimento della fotocamera»

- **Fotografare con [Image Stabilizer] (P. 37)**

Il sensore immagini si sposta per correggere l'oscillazione della fotocamera anche se non aumentate la sensibilità ISO. Questa funzione è inoltre efficace quando fotografate con elevati valori di ingrandimento.

- **Registrazione di filmati con [IS Movie Mode] (P. 37)**

- **Selezionate [Super Sport] nella modalità di ripresa (P. 24)**

La modalità [Super Sport] usa un basso tempo di posa e può ridurre la sfocatura provocata da un soggetto in movimento.

- **Scattare fotografie con elevata sensibilità ISO**

Se selezionate un'elevata sensibilità ISO, potete scattare le fotografie con tempi di posa ridotti anche in luoghi ove non è possibile utilizzare il flash.

«Selezione della sensibilità ISO» (P. 31)

Esposizione (luminosità)



«Fotografare con la luminosità corretta»

- **Fotografare un soggetto in controluce**

Volti o sfondi sono luminosi anche se fotografati in controluce.

[Shadow Adjust] (P. 36)

- **Fotografare con [Face/iESP] (P. 36)**

Per un volto in controluce viene ottenuta l'esposizione appropriata e il volto viene illuminato.

- **Fotografare con [] per [ESP/] (P. 37)**

La luminosità viene confrontata con un soggetto al centro dello schermo e l'immagine non risente del controluce.

- **Fotografare con il flash [Fill In] (P. 20)**

Un soggetto in controluce è illuminato.

- **Fotografare immagini con neve o spiagge**
Impostate la modalità su [Beach & Snow] (P. 25)
- **Fotografare con la compensazione dell'esposizione (P. 30)**

Regolate la luminosità mentre visualizzate lo schermo per scattare la fotografia. Solitamente, lo scatto di fotografie con soggetti bianchi (come la neve) determina immagini più scure del soggetto effettivo. Usate la compensazione dell'esposizione per regolare nella direzione positiva (+) per far risaltare i bianchi come in realtà appaiono. Quando fotografate soggetti neri, d'altra parte, è utile regolare nella direzione negativa (-).

Tonalità di colore

WB

«Fotografare a colori con le stesse ombreggiature reali»

- **Fotografare immagini selezionando il bilanciamento del bianco (P. 30)**

Potete ottenere solitamente i migliori risultati nella maggior parte degli ambienti con l'impostazione [WB Auto], tuttavia per alcuni soggetti, potete provare a sperimentare impostazioni diverse. (Ciò risulta particolarmente vero per l'ombra solare in condizioni di cielo sereno, presenza di luce naturale e artificiale, e così via).

Qualità dell'immagine



«Scattare fotografie più nitide»

- **Fotografare con lo zoom ottico o con lo zoom super risoluzione**

Evitate di usare lo zoom digitale (P. 37) per scattare fotografie.

- **Fotografare con bassa sensibilità ISO**

Se fotografate un'immagine con un'alta sensibilità ISO, può verificarsi un disturbo (piccole macchie di colore e disuniformità del colore non presenti nell'immagine originale), conferendo all'immagine un aspetto sgranato.

«Selezione della sensibilità ISO» (P. 31)

Panorama



«Scatto di immagini in modo che le cornici combacino»

- **Un suggerimento per la fotografia panoramica**

Se fotografate ruotando con la fotocamera potrete evitare lo spostamento dell'immagine. Quando scattate immagini di soggetti vicini in particolare, la rotazione con l'estremità dell'obiettivo al centro produce buoni risultati.

«Per effettuare foto panoramiche ([ Panorama])» (P. 26)

Batterie



«Aumento della durata delle batterie»

- Impostate [Power Save] (P. 50) su [On].

Suggerimenti per la riproduzione/modifica

Riproduzione



«Riproduzione di immagini nella memoria interna e nella scheda»

- Rimuovete la scheda e visualizzate le immagini nella memoria interna

- «Inserimento di batteria e scheda» (P. 11)

«Visualizzazione di immagini di alta qualità con un televisore ad alta definizione»

- Collegate la fotocamera al televisore mediante il cavo HDMI (venduto a parte)

- «Riproduzione delle immagini su un televisore» (P. 48)

Modifica



«Cancellazione del suono registrato con un'immagine fissa»

- Registrate silenzio sul suono quando riproducete l'immagine

«Aggiunta di audio alle immagini fisse []» (P. 42)

Appendice

Cura della fotocamera

Esterno

- Pulite delicatamente con un panno morbido. Se la macchina è molto sporca, inumidite leggermente il panno, immergetelo in acqua poco saponata e strizzate bene. Pulite la fotocamera, quindi asciugatela con un panno asciutto. Se avete usato la fotocamera in spiaggia, usate un panno inumidito solo con acqua e ben strizzato.
- Se sporco, polvere, sabbia o altri corpi estranei aderiscono alla fotocamera dopo l'uso, pulitela secondo il metodo descritto a P. 70.

Monitor

- Pulite delicatamente con un panno morbido.

Obiettivo

- Rimuovete la polvere con un soffiatore, quindi pulite delicatamente con panno per lenti.
- ❗ Non usate solventi forti, quali benzene o alcool o panni trattati chimicamente sulla fotocamera.
- ❗ Se l'obiettivo non viene pulito si può avere formazione di muffa.

Batteria/adattatore USB-AC

- Pulite delicatamente con un panno morbido e asciutto.

Riporre la fotocamera per lunghi periodi

- Quando riponete la fotocamera per lunghi periodi, togliete le batterie, l'adattatore USB-CA e la scheda e tenetela in un luogo fresco, asciutto e ben ventilato.
- Inserite periodicamente le batterie e controllate le funzioni della macchina.
- ❗ Evitate di lasciare la fotocamera in luoghi dove si utilizzano prodotti chimici poiché potrebbero corroderla.

Uso di un adattatore USB-CA venduto a parte

L'adattatore USB-CA (F-3AC) (venduto a parte) può essere utilizzato con questa fotocamera. Non utilizzate altri adattatori USB-CA diversi da quello dedicato. Con il F-3AC, verificate di utilizzare il cavo USB in dotazione con questa fotocamera. Non usate altri adattatori USB-CA con questa fotocamera.

Uso di un caricabatteria venduto a parte

Per caricare la batteria, potete usare un caricatore (UC-90: venduto a parte).

Uso di adattatore USB-AC e caricabatterie all'estero

- All'estero, il caricabatteria e l'adattatore USB-AC possono essere usati con la maggior parte delle prese elettriche domestiche nel campo da 100 V a 240 V CA (50/60 Hz). Tuttavia, a seconda della località in cui vi trovate, la conformazione della presa di corrente a parete può variare e per il caricabatterie e l'adattatore USB-AC potrebbe essere necessario un adattatore specifico. Per ulteriori dettagli, rivolgetevi a un negozio di articoli elettrici o al vostro agente di viaggio.
- Non utilizzate convertitori di tensione da viaggio perché potrebbero danneggiare il caricabatterie e l'adattatore USB-AC.

Uso della scheda

Schede compatibili con la fotocamera

Scheda SD/SDHC/SDXC/Eye-Fi (disponibili in commercio, per informazioni sulla compatibilità delle schede, visitate il sito Web di Olympus).



- La scheda Eye-Fi può riscaldarsi durante l'uso.
- Quando usate una scheda Eye-Fi, la batteria potrebbe scaricarsi più rapidamente.
- Quando usate una scheda Eye-Fi, la fotocamera potrebbe funzionare più lentamente.

Selettore di protezione da scrittura della scheda SD/SDHC/SDXC

Sulla scheda SD/SDHC/SDXC è presente un selettore di protezione da scrittura.

Se si posiziona il selettore sul lato «LOCK», non sarà possibile scrivere sulla scheda, eliminare i dati o formattare. Ripristinate la posizione del selettore per consentire la scrittura.

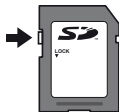

Controllo dell'ubicazione di memorizzazione delle immagini

L'indicatore di memoria mostra se la memoria interna o la scheda è in uso durante la ripresa e la riproduzione.

Indicatore memoria corrente

: la memoria interna è in uso

: la scheda è in uso

- Anche se eseguite [Memory Format]/[Format], [Erase], [Sel. Image] o [All Erase], i dati nella scheda non vengono completamente cancellati. Quando smaltite la scheda, danneggiatela per evitare la divulgazione di dati personali.

Processo di lettura/registrazione della scheda

Durante la fotografia, l'indicatore di memoria corrente si illumina di colore rosso mentre la fotocamera scrive i dati. Non aprite mai lo sportello del vano batteria/scheda né scollegate il cavo USB. In caso contrario non solo le immagini risulteranno danneggiate ma non potrete più usare la memoria interna o la scheda.



Numero di immagini memorizzabili (immagini fisse)/Durata di registrazione (filmati) nella memoria interna e nelle schede

! I valori per il numero di immagini fisse memorizzabili e per la durata di registrazione sono approssimativi. La capacità effettiva varia con le condizioni di scatto e la scheda usata.

Immagini fisse

Dimensione dell'immagine	Compressione	Numero di immagini memorizzabili	
		Memoria interna	Scheda SD/SDHC/SDXC (4 GB)
12M 3968×2976	FINE	1	663
	NORM	2	1.298
8M 3264×2448	FINE	2	968
	NORM	3	1.877
5M 2560×1920	FINE	3	1.544
	NORM	6	3.128
3M 2048×1536	FINE	4	2.346
	NORM	9	4.692
2M 1600×1200	FINE	8	3.935
	NORM	15	7.624
1M 1280×960	FINE	12	5.809
	NORM	23	11.287
VGA 640×480	FINE	42	20.314
	NORM	69	30.452
16:9 3968×2232	FINE	1	877
	NORM	3	1.718
16:9 1920×1080	FINE	7	3.697
	NORM	14	6.777

Filmati

Dimensione dell'immagine	Durata di registrazione	
	Memoria interna	Scheda SD/SDHC/SDXC (4 GB)
 1920×1080 ⁱ	2 sec.	24 min. 45 sec.
 1280×720 ^p	4 sec.	29 min.
 640×480	10 sec.	96 min. 15 sec.

! La dimensione massima del file di un singolo filmato è di 2 GB, indipendentemente dalla capacità della scheda.

Aumento del numero di scatti disponibili

Cancellate immagini non necessarie o collegate la fotocamera a un computer o altro dispositivo per salvare le immagini, quindi cancellate le immagini nella memoria interna o sulla scheda.

[Erase] (P. 22, 44), [Sel. Image] (P. 44), [All Erase] (P. 44), [Memory Format]/[Format] (P. 45)

Fotografare con il sistema di flash Olympus Wireless RC

Potete fotografare con un flash wireless quando utilizzate un flash compatibile con il sistema di flash Olympus Wireless RC. Il flash integrato della fotocamera viene utilizzato per la comunicazione tra fotocamera e flash.

! Per informazioni sul funzionamento del flash wireless, consultate il manuale di istruzioni del flash esterno speciale.

- 1** Impostate il flash wireless in base alle istruzioni di seguito.

Istruzioni campo impostazione flash wireless

! Il campo di impostazione varia in base all'ambiente.

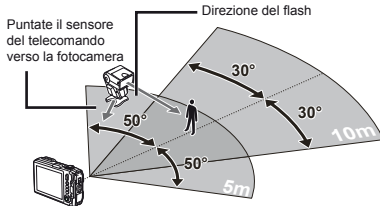

- 2** Accendete il flash wireless.
- 3** Usate il pulsante **MODE** sul flash wireless per impostare la modalità su **RC**, quindi impostate canale e gruppo. (Canale: CH1, gruppo: A)
- 4** Impostate [Remote Flash] (P. 38) sulla fotocamera a [**RC**].

5 Selezionate l'opzione flash nel menu funzioni, quindi selezionate il telecomando.

! «Uso del flash» (P. 20)

6 Scattate una fotografia di prova per verificare il funzionamento del flash e controllare l'immagine risultante.

! Verificate il livello di carica della fotocamera e del flash wireless prima di fotografare.

! Benché il numero di unità flash wireless da impostare sia illimitato, si consiglia di utilizzare un massimo di tre unità per evitare malfunzionamento dovuto alle interferenze reciproche.

! Quando il flash della fotocamera è impostato su [⚡RC], il flash integrato della fotocamera viene utilizzato per la comunicazione con il flash wireless. Non potete utilizzarlo per fotografare.

Uso dell'obiettivo di conversione (venduto separatamente)

Obiettivo di conversione	Adattatore di conversione
Convertitore Fish Eye (FCON-T01)	CLA-T01
Tele-convertitore (TCON-T01)	

! Per utilizzare l'obiettivo di conversione (venduto separatamente), rimuovete l'anello dell'obiettivo collegato alla fotocamera, quindi collegare l'adattatore di conversione (venduto separatamente).

Per collegare/rimuovere l'anello dell'obiettivo

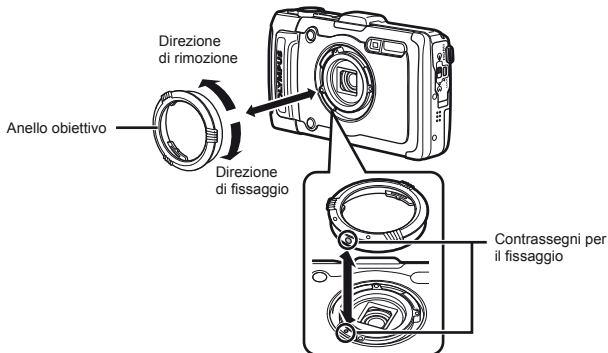

Per collegare/rimuovere il filtro/obiettivo di conversione

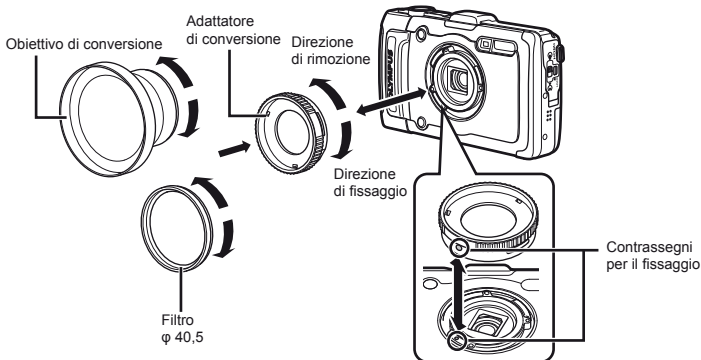

- Per collegare l'anello dell'obiettivo o l'adattatore del convertitore alla fotocamera, allineare i contrassegni e avvitare nel senso di fissaggio fino al clic.
- Per dettagli, visitate il sito Web Olympus locale.

Informazioni importanti sulle caratteristiche di resistenza all'acqua e agli urti

Resistente all'acqua: l'impermeabilità è garantita¹ per il funzionamento a profondità fino a 12 m per un tempo massimo di un'ora. L'impermeabilità può essere compromessa se la fotocamera è sottoposta a forti urti.

Resistenza agli urti: la caratteristica di resistenza agli urti garantisce² la resistenza della fotocamera contro urti accidentali che si verificano durante il normale uso della fotocamera digitale compatta. La resistenza agli urti non garantisce incondizionatamente contro tutti i difetti di funzionamento o danni esteriori. Danni esteriori, quali graffi e ammaccature non sono coperti dalla garanzia.

Come per qualsiasi dispositivo elettronico, sono necessarie cura e manutenzione appropriate per preservare l'integrità e funzionamento della fotocamera. Per mantenere le prestazioni della fotocamera, in seguito ad un forte urto, consegnate la fotocamera al Centro di assistenza Olympus autorizzato più vicino per controllo. Nel caso la fotocamera sia danneggiata in seguito a negligenza o uso improprio, la garanzia non copre i costi associati all'assistenza o riparazione della fotocamera. Per ulteriori informazioni sulla nostra garanzia, visitate il sito Web Olympus per la vostra area.

Osservate le seguenti istruzioni per la cura della fotocamera.

- *1 Come determinato dall'attrezzatura Olympus di test della pressione in conformità con IEC Standard Publication 529 IPX8. Ciò significa che la fotocamera può essere utilizzata sott'acqua alla pressione specificata.
- *2 La resistenza agli urti è confermata dalle condizioni di test di Olympus in conformità con MIL-STD-810F, Method 516.5, Procedure IV (Transit Drop Test). Per ulteriori informazioni sulle condizioni di test di Olympus, visitate il sito Web Olympus per la vostra area.

Prima dell'uso:

- Verificate la presenza di materiali estranei sulla fotocamera quale sporcizia, polvere o sabbia.
- Chiudete correttamente il chiavistello dello sportello batteria/scheda e il tasto LOCK.
- Non aprite lo sportello del connettore e lo sportello del vano batteria/scheda con mani umide, sott'acqua o in un ambiente umido o polveroso (ad esempio, in spiaggia).

Dopo l'uso:

- Accertatevi di asciugare acqua o detriti in eccesso dopo l'utilizzo subacqueo.
- Dopo l'utilizzo in acqua salata, immergete la fotocamera in un secchio di acqua dolce per 10 minuti circa (con lo sportello del connettore e lo sportello del vano batteria/scheda chiuso correttamente). Successivamente, lasciate asciugare la fotocamera in un luogo ombreggiato e ventilato.
- Possono essere presenti gocce d'acqua sulla superficie interna dello sportello del connettore o dello sportello del vano batteria/scheda dopo l'apertura di ogni sportello. Se sono presenti gocce d'acqua, assicuratevi di asciugarle prima di usare la fotocamera.

Note dopo l'uso

- In seguito all'utilizzo della fotocamera in presenza di materiali estranei quali sporcizia, polvere o sabbia, tali materiali potrebbero essere depositati sulla fotocamera. Se continuate ad utilizzare la fotocamera in tali condizioni, potreste danneggiarla. Per evitare tali danni, lavate la fotocamera attenendovi al seguente metodo.

- ① Chiudete correttamente il chiavistello del chiavistello della batteria/scheda e il tasto LOCK.
- ② Riempite un secchio o un altro contenitore di acqua dolce, immergete la fotocamera rivolta verso il basso e scuotetela accuratamente. In alternativa, risciacquate la fotocamera direttamente sotto un intenso getto d'acqua e premendo i pulsanti.

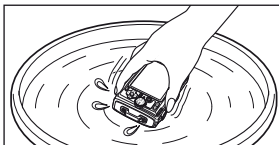

Stoccaggio e manutenzione

- Non lasciate la fotocamera in ambienti a temperatura alta (40 °C o superiore) o bassa (-10 °C o inferiore). In caso contrario la resistenza all'acqua potrebbe essere compromessa.
- Non utilizzate prodotti chimici per pulizia, protezione dalla ruggine, antiappannanti, riparazione e così via. In caso contrario la resistenza all'acqua potrebbe essere compromessa.
- **Non lasciate la fotocamera a lungo in acqua. L'esposizione prolungata all'acqua danneggerà l'aspetto della fotocamera e/o comprometterà la resistenza all'acqua.**
- Analogamente a qualsiasi altro contenitore subacqueo, per mantenere le caratteristiche di impermeabilità, si consiglia di sostituire annualmente l'involucro e le guarnizioni impermeabili.

Per conoscere i distributori o i centri di assistenza Olympus dove è possibile sostituire l'involucro impermeabile, visitate il sito Web Olympus per la vostra area.



Gli accessori inclusi (ad esempio, l'adattatore USB-AC) non offrono resistenza agli urti o all'acqua.

Informazioni relative a GPS

Nomi delle posizioni per luoghi al di fuori del Giappone

Termini e condizioni

Solo per utilizzo personale

L'utente accetta di utilizzare questi Dati insieme con la presente fotocamera digitale esclusivamente per scopi personali, non commerciali per cui all'utente è stata concessa licenza e non per service bureau, time-sharing o altri scopi analoghi. Di conseguenza, ma con le limitazioni riportate nei paragrafi seguenti, l'utente può copiare tali Dati solo se necessari per l'uso personale per (i) visualizzarli e (ii) salvarli, purché non vengano rimossi eventuali avvisi sul copyright visualizzati e non vengano in alcun modo modificati i Dati. L'utente accetta di non riprodurre, copiare, modificare, decompilare, disassemblare o eseguire operazioni di reverse engineer su alcuna parte di tali Dati, e di non trasferirli o distribuirli in qualsiasi forma, per qualsiasi scopo, eccetto per quanto consentito dalle leggi obbligatorie. È possibile trasferire o vendere se multi-disco solo come set completi così come forniti da OLYMPUS IMAGING CORPORATION e non come loro sottoinsieme.

Limitazioni

Eccetto laddove all'utente è stata concessa specifica licenza da parte di OLYMPUS IMAGING CORPORATION, e senza limitazioni al paragrafo precedente, l'utente non può utilizzare questi Dati (a) con prodotti, sistemi o applicazioni installati o altrimenti collegati a o in comunicazione con veicoli, in grado di effettuare operazioni di navigazione, posizionamento, spostamento di veicoli, calcolo itinerario in tempo reale, gestione flotte o simili applicazioni; oppure (b) con o in comunicazione con dispositivi di posizionamento o computer o dispositivi elettronici mobili o con collegamento wireless, compresi, ma non limitati a telefoni cellulari, palmari e computer portatili, cercapersone e PDA.

Avvertenza

I Dati possono contenere informazioni imprecise o incomplete a causa del passaggio di tempo, della mutazione delle circostanze, delle sorgenti usate e dalla natura di raccolta dei dati geografici completi, che potrebbero portare a risultati non corretti.

Esclusione di garanzia

I presenti Dati sono forniti «così come sono» e l'utente accetta di utilizzarli a proprio rischio. OLYMPUS IMAGING CORPORATION e i suoi licenziatari (e i relativi licenziatari e fornitori) non fanno alcun avallo, rappresentazione o garanzia di alcun tipo, espressi o impliciti, derivanti dalla legislazione o altro, compresi ma non limitati a, contenuto, qualità, precisione, completezza, efficacia, affidabilità, idoneità per uno scopo particolare, utilità, uso o risultati da ottenere dai presenti Dati, o che i Dati o il server non subiranno interruzioni o saranno esenti da errori.

Esonero di garanzia:

OLYMPUS IMAGING CORPORATION E I SUOI LICENZIATARI (COMPRESI I RELATIVI LICENZIATARI E FORNITORI) NON RICONOSCONO ALTRE GARANZIE, ESPLICITE O IMPLICITE, DI QUALITÀ, PRESTAZIONI, COMMERCIALITÀ, IDONEITÀ PER UNO SCOPO PARTICOLARE O VIOLAZIONE. Alcuni Stati, Territori e Regioni non consentono determinate esclusioni di garanzia, quindi tali esclusioni potrebbero non applicarsi al caso specifico.

Esonero di responsabilità:

OLYMPUS IMAGING CORPORATION E I SUOI LICENZIATARI (COMPRESI I RELATIVI LICENZIATARI E FORNITORI) NON SONO RESPONSABILI VERSO L'UTENTE: RIGUARDO A QUALSIASI RECLAMO, DOMANDA O AZIONE, INDIPENDENTE DALLA NATURA DELLA CAUSA DEL RECLAMO, DOMANDA O AZIONE CHE ADDUCA EVENTUALI PERDITE, LESIONI O DANNI, DIRETTI O INDIRETTI, CHE POSSONO RISULTARE DALL'USO O DAL POSSESSO DELLE INFORMAZIONI; OPPURE PER OGNI PERDITA DI PROFITTO, RICAVI, CONTRATTI O RISPARMI, O ALTRI DANNI DIRETTI, INDIRETTI, INCIDENTALI, SPECIALI O CONSEGUENTI DERIVANTI DALL'USO O IMPOSSIBILITÀ DI USARE QUESTE INFORMAZIONI. OPPURE LA VIOLAZIONE DEI PRESENTI TERMINI E CONDIZIONI, DERIVANTE DA TERMINI CONTRATTUALI, ATTO ILLECITO O BASATA SULLA GARANZIA, ANCHE SE OLYMPUS IMAGING CORPORATION O I SUOI LICENZIATARI SONO STATI AVVISATI DELLA POSSIBILITÀ DI TALI DANNI. Alcuni Stati, Territori e Regioni non consentono determinate esclusioni di responsabilità o limitazioni dei danni, quindi tali esclusioni potrebbero non applicarsi al caso specifico.

Controllo dell'esportazione

L'utente accetta di non esportare da alcun luogo alcuna parte dei Dati forniti all'utente o qualsiasi prodotto diretto eccetto per quanto in conformità con e con tutte le licenze e approvazioni richieste in base alle leggi di esportazione, regolamenti e normative.

Intero Accordo

I presenti Termini e condizioni costituiscono l'intero accordo tra OLYMPUS IMAGING CORPORATION (e i suoi licenziatari, compresi i relativi licenziatari e fornitori) e l'utente relativo all'oggetto in questione, e sostituiscono nella loro interezza ogni accordo orale e scritto esistente in precedenza tra noi relativamente all'oggetto in questione.

Legislazione applicabile

I precedenti termini e condizioni sono regolati dalle leggi dello Stato dell'Illinois, senza dare effetto a (i) conflitto nelle disposizioni di legge, o (ii) alla Convenzione delle Nazioni Unite per i Contratti per la vendita internazionale di beni, esclusa esplicitamente. L'utente accetta di sottomettersi alla giurisdizione dello Stato dell'Illinois per qualsiasi e ogni controversia, reclamo e azione derivante da o collegata ai Dati forniti.

Utenti finali governativi degli Stati Uniti

Se i Dati vengono acquistati da o per conto del governo degli Stati Uniti o da altri enti che ricorrono a o applicano diritti simili a quelli abitualmente richiesti dal governo degli Stati Uniti, i Dati sono un «elemento commerciale» secondo quanto definito dal punto 48 C.F.R. («FAR») 2.101, concessi in licenza in base ai Termini dell'utente finale con cui i presenti Dati sono stati forniti, e ciascuna copia dei Dati forniti o in altro modo procurati saranno contrassegnati e integrati come appropriato con il seguente «Avviso d'Uso», e trattati in conformità con tale Avviso:

AVVISO D'USO

NOME CONTRAENTE (PRODUTTORE/FORNITORE):

NAVTEQ

INDIRIZZO CONTRAENTE (PRODUTTORE/FORNITORE):

425 West Randolph Street, Chicago, Illinois 60606

I presenti Dati sono elementi commerciali così come definito in FAR 2.101 e soggetti ai Termini dell'utente finale con cui tali Dati sono stati forniti.

© 1993-2011 NAVTEQ. Tutti i diritti riservati.

Se l'Ufficiale contraente, l'agenzia del governo federale, o altro ufficiale federale rifiuta di utilizzare la legenda fornita qui, l'Ufficiale contraente, l'agenzia del governo federale, o altro ufficiale federale deve notificare NAVTEQ prima di ricorrere a diritti ulteriori o aggiuntivi nei Dati.

Nomi delle posizioni per luoghi in Giappone

- L'estrazione con ogni mezzo di tutti o parte di questi dati (pertinenti o meno a punti di riferimento, paesi, regioni, stati, province, territori, prefetture, municipalità, o altre divisioni territoriali) dai file di dati immagine in cui sono inclusi è vietata.
- Né voi né terze parti potete, con qualsiasi mezzo, riprodurre, copiare, modificare, disassemblare, decompilare, effettuare operazioni di reverse engineering o in altro modo tentare di analizzare o determinare la natura dei dati incorporati in questa fotocamera.

Paesi e regioni in cui è possibile visualizzare e registrare i punti di riferimento

Paesi o regioni	Visualizzazione schermata
Canada	CANADA
Stati Uniti d'America	USA
Barbados	BARBADOS
Jamaica	JAMAICA
Repubblica Argentina	ARGENTINA
Repubblica del Venezuela	VENEZUELA
Commonwealth delle Bahamas	BAHAMAS
Repubblica Dominicana	DOMINICAN REPUBLIC
Repubblica Federale del Brasile	BRAZIL
Repubblica del Cile	CHILE
Repubblica della Colombia	COLOMBIA
Repubblica del Costa Rica	COSTA RICA
Repubblica dell'Ecuador	ECUADOR
Repubblica di El Salvador	EL SALVADOR
Repubblica di Honduras	HONDURAS
Repubblica di Panama	PANAMA
Repubblica del Perù	PERU
Repubblica Orientale di Uruguay	URUGUAY
Stati Uniti del Messico	MEXICO
Irlanda	IRELAND
Repubblica Federale Tedesca	GERMANY
Repubblica Francese	FRANCE
Granducato del Lussemburgo	LUXEMBOURG
Repubblica Ellenica	GREECE
Regno del Belgio	BELGIUM
Regno di Danimarca	DENMARK
Regno di Norvegia	NORWAY
Regno di Spagna	SPAIN
Regno di Svezia	SWEDEN
Regno dei Paesi Bassi	NETHERLANDS
Repubblica del Portogallo	PORTUGAL
Principato di Andorra	ANDORRA
Principato del Liechtenstein	LIECHTENSTEIN
Principato di Monaco	MONACO
Repubblica di Finlandia	FINLAND
Repubblica di Islanda	ICELAND
Repubblica Italiana	ITALY
Repubblica di Malta	MALTA

Paesi o regioni	Visualizzazione schermata
Repubblica di San Marino	SAN MARINO
Stato della Città del Vaticano	VATICAN CITY STATE
Confederazione Elvetica	SWITZERLAND
Inghilterra	ENGLAND
Bosnia ed Herzegovina	BOSNIA AND HERZEGOVINA
Montenegro	MONTENEGRO
Romania	ROMANIA
Ucraina	UKRAINE
Repubblica Ceca	CZECH REPUBLIC
Ex-Repubblica Jugoslava di Macedonia	MACEDONIA
Repubblica dell'Albania	ALBANIA
Repubblica d'Austria	AUSTRIA
Repubblica di Belarus	BELARUS
Repubblica della Bulgaria	BULGARIA
Repubblica della Croazia	CROATIA
Repubblica dell'Estonia	ESTONIA
Repubblica d'Ungheria	HUNGARY
Repubblica del Kazakistan	KAZAKHSTAN
Repubblica della Lettonia	LATVIA
Repubblica della Lituania	LITHUANIA
Repubblica della Polonia	POLAND
Repubblica di Serbia	SERBIA
Repubblica di Slovenia	SLOVENIA
Repubblica dell'Uzbekistan	UZBEKISTAN
Federazione Russa	RUSSIA
Repubblica Slovacca	SLOVAK REPUBLIC
Repubblica Araba d'Egitto	EGYPT
Regno del Bahrain	BAHRAIN
Regno dell'Arabia Saudita	SAUDI ARABIA
Repubblica di Turchia	TURKEY
Stato del Kuwait	KUWAIT
Stato del Qatar	QATAR
Sultanato di Oman	OMAN
Emirati Arabi Uniti	UAE
Repubblica Federale della Nigeria	NIGERIA
Regno del Lesotho	LESOTHO
Regno del Marocco	MOROCCO
Repubblica dell'Angola	ANGOLA
Repubblica del Ghana	GHANA

Paesi o regioni	Visualizzazione schermata
Repubblica del Mozambico	MOZAMBIQUE
Repubblica della Namibia	NAMIBIA
Repubblica del Sud Africa	SOUTH AFRICA
Repubblica del Kenya	KENYA
Nuova Zelanda	NEW ZEALAND
Commonwealth dell'Australia	AUSTRALIA
Regione amministrativa speciale di Hong Kong	HONG KONG
Regione amministrativa speciale di Macao	MACAU
Taiwan	TAIWAN
Giappone	JAPAN
Malaysia	MALAYSIA
Brunei Darussalam	BRUNEI
Regno di Thailandia	THAILAND
Repubblica di Indonesia	INDONESIA
Repubblica di Singapore	SINGAPORE
Repubblica delle Filippine	PHILIPPINES
Repubblica socialista del Viet Nam	VIETNAM
Repubblica Indiana	INDIA
Isole Cayman	CAYMAN ISLANDS
Guadalupa	GUADELOUPE-FRANCE
Martinica	MARTINIQUE-FRANCE
Porto Rico	PUERTO RICO
Isole vergini USA	US VIRGIN ISLANDS
Réunion	REUNION-FRANCE
Guiana Francese	GUYANE-FRANCE
Gibilterra	GIBRALTAR
Isole della Manica	CHANNEL ISLANDS
Isola di Man	ISLE OF MAN
Irlanda del Nord	NORTHERN IRELAND
Scozia	SCOTLAND
Galles	WALES
Repubblica della Bolivia	BOLIVIA
Repubblica di Guatemala	GUATEMALA
Repubblica del Nicaragua	NICARAGUA
Repubblica del Paraguay	PARAGUAY
Repubblica di Trinidad e Tobago	TRINIDAD AND TOBAGO
Repubblica del Burundi	BURUNDI

Paesi e regioni senza informazioni sui punti di riferimento

Paesi o regioni	Visualizzazione schermata
Antigua e Barbuda	ANTIGUA AND BARBUDA
Belize	BELIZE
Grenada	GRENADA
Saint Lucia	SAINT LUCIA
St. Vincent e Granadine	SAINT VINCENT AND THE GRENADINES
Commonwealth of Dominica	DOMINICA
Repubblica Cooperativa della Guyana	GUYANA
Federazione di Saint Kitts e Nevis	SAINT KITTS AND NEVIS
Repubblica di Cuba	CUBA
Repubblica di Haiti	HAITI
Repubblica del Suriname	SURINAME
Repubblica di Cipro	CYPRUS
Turkmenistan	TURKMENISTAN
Burkina Faso	BURKINA FASO
Repubblica Centrafricana	CENTRAL AFRICAN REPUBLIC
Repubblica Democratica del Congo	CONGO, DEMOCRATIC REPUBLIC
Repubblica democratica di Sao Tome e Principe	SAO TOME AND PRINCIPE
Repubblica islamica federale delle Comore	COMOROS
Repubblica del Gabon	GABON
Repubblica del Benin	BENIN
Repubblica del Camerun	CAMEROON
Repubblica di Capo Verde	CAPE VERDE
Repubblica del Chad	CHAD
Repubblica del Congo	CONGO, REPUBLIC OF THE
Repubblica della Costa d'Avorio	COTE D'IVOIRE (IVORY COAST)
Repubblica della Guinea Equatoriale	EQUATORIAL GUINEA
Repubblica di Guinea	GUINEA
Repubblica di Guinea - Bissau	GUINEA-BISSAU
Repubblica della Liberia	LIBERIA
Repubblica del Madagascar	MADAGASCAR

Paesi o regioni	Visualizzazione schermata
Repubblica del Mali	MALI
Repubblica delle Mauritius	MAURITIUS
Repubblica del Niger	NIGER
Repubblica del Ruanda	RWANDA
Repubblica del Senegal	SENEGAL
Repubblica delle Seychelles	SEYCHELLES
Repubblica di Sierra Leone	SIERRA LEONE
Repubblica del Togo	TOGO
Repubblica di Tunisia	TUNISIA
Isole Solomon	SOLOMON ISLANDS
Tuvalu	TUVALU
Stati federati della Micronesia	MICRONESIA
Polinesia Francese	FRENCH POLYNESIA
Regno di Tonga	TONGA
Papua Nuova Guinea	PAPUA NEW GUINEA
Repubblica di Kiribati	KIRIBATI
Repubblica di Nauru	NAURU
Repubblica di Palau	PALAU
Repubblica delle Isole Fiji	FIJI
Repubblica delle Isole Marshall	MARSHALL ISLANDS
Repubblica di Vanuatu	VANUATU
Mongolia	MONGOLIA
Repubblica di Corea	SOUTH KOREA
Regno di Cambogia	CAMBODIA
Repubblica democratica popolare del Laos	LAOS
Unione di Myanmar	BURMA (MYANMAR)
Repubblica socialista democratica di Sri Lanka	SRI LANKA
Regno del Bhutan	BHUTAN
Repubblica popolare del Bangladesh	BANGLADESH
Repubblica delle Maldive	MALDIVES
Repubblica del Nepal	NEPAL
Nuova Caledonia	NEW CALEDONIA
Sant'Elena	SAINT HELENA
Mayotte	MAYOTTE
Isole Falkland	FALKLAND ISLANDS (ISLAS MALVINAS)
Bermuda	BERMUDA

Paesi o regioni	Visualizzazione schermata
Turks e Caicos	TURKS AND CAICOS ISLANDS
Saint Pierre e Miquelon	SAINT PIERRE AND MIQUELON
Anguilla	ANGUILLA
Aruba	ARUBA
Antille Olandesi	NETHERLANDS ANTILLES
Montserrat	MONTERRAT
Groenlandia	GREENLAND
Guam	GUAM
Isole Norfolk	NORFOLK ISLAND
Samoa Americana	AMERICAN SAMOA
Isole Cook	COOK ISLANDS
Wallis e Futuna	WALLIS AND FUTUNA
Niue	NIUE
Isole Northern Mariana	NORTHERN MARIANA ISLANDS
Tokelau	TOKELAU

Tipi di punti di riferimento

Punti di riferimento naturali	Topografia naturale
	Porti
Sedi di governo e uffici pubblici	Sedi prefetturali
	Municipi
	Uffici municipali
	Ambasciate e consolati
	Agenzie governative
Strutture di trasporto	Stazioni ferroviarie
	Aeroporti e piste di atterraggio secondarie
	Edifici terminal traghetti
Strutture sportive	Strutture sportive (stadi, campi, palestre)
	Campi di golf

Parchi di divertimento	Musei
	Musei, gallerie d'arte
	Zoo
	Giardini botanici
	Acquari
Luoghi di interesse	Aree ricreative
	Parchi d'attrazione
Istituzioni, ecc.	Luoghi di interesse, destinazioni turistiche, punti di interesse turistico
	Teatri
	Torri
	Chiese
	Porti turistici

⚠ In alcuni paesi o regioni, possono essere presenti pochi punti di riferimento o i loro nomi possono differire dalle denominazioni ufficiali.

⚠ Le informazioni sui punti di riferimento sono aggiornate a luglio 2011 e non è possibile aggiornarle.



© 1993-2011 NAVTEQ.
Tutti i diritti riservati.

© Her Majesty the Queen in Right of Canada, © Queen's Printer for Ontario, © Canada Post Corporation, GeoBase®, © Department of Natural Resources Canada. Tutti i diritti riservati.

© United States Postal Service® 2010. I prezzi non sono stati stabiliti, controllati o approvati da United States Postal Service®. I seguenti marchi e registrazioni appartengono a USPS: United States Postal Service, USPS, e ZIP+4.



© Shobunsha Publications, Inc.
«MAPPLE» è un marchio registrato di Shobunsha Publications, Inc. in Giappone.
I dati dei punti di riferimento per il Giappone sono forniti da Shobunsha Publications, Inc.

Australia	© Hema Maps Pty. Ltd. 2011. Copyright. In base ai dati forniti con licenza da PSMA Australia Limited (www.pasma.com.au). Il prodotto integra i dati © 2011 Telstra Corporation Limited, GM Holden Limited, Intelomatics Australia Pty Ltd, NAVTEQ International LLC, Sentinel Content Pty Limited and Continental Pty Ltd.
Austria	© Bundesamt für Eich- und Vermessungswesen
Canada	I dati per le aree del Canada comprendono informazioni rilevate con l'autorizzazione delle autorità canadesi: © Her Majesty the Queen in Right of Canada, © Queen's Printer for Ontario, © Canada Post Corporation, GeoBase®, © Department of Natural Resources
Croazia, Cipro, Estonia, Lettonia, Lituania, Polonia, Slovenia, Ucraina	© EuroGeographics
Ecuador	INSTITUTO GEOGRAFICO MILITAR DEL ECUADRO AUTORIZACION N° IGM-2011-01- PCO-01 DEL 25 DE ENERO DE 2011
Francia, Guiana Francese, Guadalupe, Martinica, Réunion	origine: © IGN 2009 – BD TOPO ®
Germania	Die Grundlegendaten wurden mit Genehmigung der zuständigen Behörden entnommen.
Gran Bretagna	Contiene dati con copyright e diritti database Ordnance Survey © Crown 2010 Contiene dati con copyright e diritti database Royal Mail © Royal Mail 2010
Grecia	Copyright Geomatics Ltd.

Guatemala	Aprobado por el INSTITUTO GEOGRAFICO NACIONAL – Resolución del IGN No 186-2011
Ungheria	Copyright © 2003; Top-Map Ltd.
Italia	La Banca Dati Italiana è stata prodotta usando quale riferimento anche cartografia numerica ed al tratto prodotta e fornita dalla Regione Toscana.
Messico	Fuente: INEGI (Instituto Nacional de Estadística y Geografía.)
Mozambico	Alcuni dati per il Mozambico sono forniti da Cenacarta © 2011 di Cenacarta
Norvegia	Copyright © 2000; Norwegian Mapping Authority
Portogallo	Origine: IgeoE – Portogallo
Spagna	Información geográfica propiedad del CNIG
Svezia	Basati su dati elettronici © National Land Survey Sweden.
Svizzera	Topografische Grundlage: © Bundesamt für Landestopographie
Stati Uniti	© United States Postal Service® 2011. I prezzi non sono stati stabiliti, controllati o approvati da United States Postal Service®. I seguenti marchi e registrazioni appartengono a USPS: United States Postal Service, USPS e ZIP+4.

MISURE DI SICUREZZA

	ATTENZIONE RISCHIO DI SCOSSA ELETTRICA NON APRIRE	
<p>ATTENZIONE: PER RIDURRE IL RISCHIO DI SCOSSA ELETTRICA, NON RIMUOVETE IL COPERCHIO (O LA PARTE POSTERIORE). ALL'INTERNO NON VI SONO PARTI FUNZIONALI PER L'UTENTE. AFFIDATE LA MANUTENZIONE AL PERSONALE QUALIFICATO OLYMPUS.</p>		



Il punto esclamativo incluso in un triangolo invita a consultare le importanti istruzioni d'uso e manutenzione, contenute nella documentazione fornita con il prodotto.



PERICOLO

La mancata osservanza di questo simbolo durante l'uso dell'apparecchio può causare gravi infortuni o la morte.



AVVERTENZA

La mancata osservanza di questo simbolo durante l'uso dell'apparecchio può causare infortuni e persino la morte.



ATTENZIONE

La mancata osservanza di questo simbolo durante l'uso dell'apparecchio può causare piccoli infortuni, danni all'apparecchio o la perdita di dati importanti.

AVVERTENZA!

PER EVITARE IL RISCHIO DI INCENDIO O DI SCOSSA ELETTRICA NON SMONTATE E NON ESPONETE MAI IL PRODOTTO ALL'ACQUA E NON USATELO IN AMBIENTI MOLTO UMIDI.

Regole generali

Leggete tutte le istruzioni – Leggete tutte le istruzioni prima dell'uso. Conservate i manuali e la documentazione per riferimenti futuri.

Pulizia – Scollegate sempre la fotocamera dalla presa a muro prima di pulirla. Per la pulizia, usate solo un panno umido. Non usate mai alcun tipo di detergente liquido o spray, né solventi organici per pulire il dispositivo.

Accessori – Per la vostra sicurezza e per evitare di danneggiare la fotocamera, usate solo gli accessori consigliati da Olympus.

Acqua e umidità – Per le precauzioni da prendere con i modelli impermeabili, leggete la sezione relativa alla impermeabilizzazione del rispettivo manuale.

Collocazione – Per evitare danni all'apparecchio, installatelo su un treppiede o altro supporto stabile.

Fonti di alimentazione – Collegate l'apparecchio solo alla fonte di alimentazione elettrica indicata sull'etichetta del dispositivo.

Fulmini – Se utilizzate l'adattatore USB-AC durante un temporale, disconnettetelo immediatamente dalla presa a muro.

Corpi estranei – Per evitare danni, non inserite mai oggetti metallici nel dispositivo.

Fonti di calore – Non usate né conservate il dispositivo in prossimità di fonti di calore, come i caloriferi, i bochettori d'aria calda, il forno o qualsiasi altro tipo di apparecchio che genera calore, inclusi gli amplificatori stereo.

Utilizzo della fotocamera



AVVERTENZA

- **Non usate la fotocamera in presenza di gas infiammabili o esplosivi.**
 - **Non puntate il flash e il LED (compreso l'illuminatore AF) sulle persone (neonati, bambini piccoli ecc.) a distanza ravvicinata.**
 - Azionate il flash ad almeno 1 metro dal viso dei soggetti. Se il flash scatta troppo vicino agli occhi del soggetto può causare la perdita temporanea della vista.
 - **Tenete la fotocamera fuori della portata dei bambini.**
 - Riponete sempre la macchina fuori della portata dei bambini per impedire che le seguenti condizioni di pericolo possano causare gravi incidenti:
 - strangolamento causato dalla tracolla avvolta attorno al collo;
 - ingestione accidentale della batteria, scheda o altri piccoli pezzi;
 - scatto del flash vicino ai propri occhi o a quelli di un altro bambino;
 - infortuni causati dalle parti operative della macchina.
 - **Non guardate il sole o una luce forte attraverso il mirino.**
 - **Non usate e non riponete la fotocamera in ambienti polverosi o umidi.**
 - **Non coprite il flash con la mano durante l'uso.**
 - **Con questa fotocamera, usate solo schede di memoria SD/SDHC/SDXC o schede Eye-Fi. Non usate mai altri tipi di schede.**
- Se inserite involontariamente n altro tipo di scheda nella fotocamera, contattate un distributore autorizzato o un centro assistenza. Non tentate di rimuovere la scheda forzandola.
- Se rievitate che l'adattatore USB-CA sia estremamente caldo o notate odori insoliti, rumore o fumo proveniente dall'adattatore, staccate la spina dalla presa a muro e interrompete immediatamente l'utilizzo. Rivolgetevi quindi a un distributore autorizzato o a un centro di assistenza.

ATTENZIONE

- **Spegnete immediatamente la fotocamera se notate fumo, odori o rumori insoliti.**
 - Non togliete mai le batterie a mani nude per evitare scottature o incendi.
 - **Non lasciate la fotocamera in luoghi ad alta temperatura.**
 - Le parti possono deteriorarsi e in alcuni casi la fotocamera potrebbe incendiarsi. Non usate il caricabatteria né l'adattatore USB-AC se sono coperti da qualche oggetto (come un tovagliolo). Potrebbero surriscaldarsi, con conseguente incendio.
 - **Maneggiate la fotocamera con cura per evitare scottature dovute a basse temperature.**
 - Quando la fotocamera contiene parti metalliche, il surriscaldamento può causare scottature dovute a basse temperature. Fate attenzione a quanto segue:
 - quando usata a lungo, la fotocamera si surriscalda.
 - Il contatto con la fotocamera in queste condizioni può causare scottature per basse temperature:
 - in luoghi con temperature molto basse, la temperatura del corpo della fotocamera può essere inferiore alla temperatura ambiente. Per maneggiare la fotocamera si consiglia l'uso dei guanti.
 - **Tracolla.**
 - Fate attenzione quando portate la fotocamera appesa alla tracolla, perché potrebbe facilmente impigliarsi negli oggetti e causare gravi danni.
 - Quando la temperatura esterna è bassa, non toccate le parti metalliche della fotocamera per lunghi periodi di tempo.
 - L'epidermide potrebbe venire danneggiata. A temperature basse, maneggiate la fotocamera usando guanti.
 - Per proteggere la tecnologia di alta precisione contenuta in questo prodotto non lasciate mai la fotocamera nei luoghi sotto indicati, sia per l'utilizzo sia quando non viene utilizzata:
 - luoghi ad alta temperatura e/o con un alto tasso di umidità o in cui si verificano cambiamenti repentini delle condizioni climatiche. Luce diretta del sole, spiaggia, macchine chiuse o in prossimità di altre fonti di calore (forno, radiatore, ecc.) o deumidificatori; ambienti sabbiosi o polverosi;
 - vicino ad oggetti esplosivi o infiammabili;
 - in luoghi umidi come la stanza da bagno o sotto la pioggia.
 - Per i modelli impermeabili leggete anche il rispettivo manuale;
 - luoghi sottoposti a forti vibrazioni.
- Danni alla parte esterna della macchina e non sottoponetela a forti urti o vibrazioni.
- Quando collegate o scollegate la fotocamera da un treppiedi, ruotate le vite dei treppiedi, non la fotocamera.
 - Prima di trasportare la fotocamera, rimuovete il treppiedi e tutti gli altri accessori non OLYMPUS.
 - Non toccate i contatti elettrici sulla fotocamera.
 - Non lasciate la fotocamera puntata direttamente verso la luce del sole. L'obiettivo o la tenda dell'otturatore potrebbero danneggiarsi, scolorirsi, rovinare il sensore immagini o incendiarsi.
 - Non tirate e non spingete l'obiettivo.
 - Prima di riporre la macchina per lunghi periodi, togliete le batterie. Scegliete un luogo fresco e asciutto per lo stoccaggio al fine di impedire la formazione di condensa o muffa all'interno della fotocamera. Dopo lo stoccaggio, controllate

la fotocamera accendendola e premendo il pulsante di scatto per controllare che funzioni normalmente.

- La fotocamera potrebbe non funzionare correttamente se utilizzata in un luogo dove sia sottoposta a campi magnetici/elettromagnetici, onde radio o alte tensioni, ad esempio in prossimità di apparecchi televisivi, forni a microonde, videogiochi, schermi di grandi dimensioni, tralicci televisivi/radio o tralicci di trasmissione. In tali casi, spegnere e accendere nuovamente la fotocamera prima di utilizzarla ulteriormente.
- Osservate sempre le norme relative all'ambiente di utilizzo descritte nel manuale della fotocamera.

Misure di sicurezza per le batterie

Seguite queste importanti istruzioni per evitare che le batterie perdano liquido, si surriscaldino, si incendino, esplodano o causino scosse elettriche o scottature.

PERICOLO

- La fotocamera utilizza una batteria agli ioni di litio specificata da Olympus. Caricate la batteria con il caricabatteria o adattatore USB-AC specificato. Non utilizzate altri adattatori o caricabatterie USB-AC.
 - Non scaldate né bruciate le batterie.
 - Quando riponete o trasportate le batterie, evitate il contatto con oggetti metallici come collane, spille, fermagli, ecc.
 - Non lasciate le batterie in luoghi esposti alla luce del sole diretta o ad alta temperatura, in auto sotto il sole cocente o vicino ad una fonte di calore; ecc.
 - Seguite attentamente tutte le istruzioni d'uso delle batterie per evitare la perdita di liquido o danni ai terminali. Non tentate di smontare le batterie o di modificarle in qualsiasi modo, di saldarle, ecc.
 - Nel caso in cui il liquido della batteria entrasse negli occhi, lavate subito con acqua fredda corrente e rivolgetevi immediatamente al medico.
 - Tenete le batterie fuori della portata dei bambini. In caso di ingestione di una batteria, rivolgetevi immediatamente al medico.
 - Se non potete rimuovere la batteria dalla fotocamera, contattate un distributore autorizzato o un centro di assistenza. Non tentate di rimuovere la batteria forzandola.
- Danni alla parte esterna della batteria (per esempio, graffi) potrebbero produrre surriscaldamento o esplosione.

AVVERTENZA

- Tenete le batterie in luogo asciutto.
- Per evitare che le batterie perdano liquido, si surriscaldino o causino incendio o esplosione, usate solo le batterie consigliate per questo apparecchio.
- Inserire le batterie come descritto nelle istruzioni operative.
- Se le batterie ricaricabili non si ricaricano nel tempo specificato, interrompete la ricarica e non usatele.
- Non usate batterie che presentano crepe o rotture.
- Se le batterie perdono, si scoloriscono, si deformano o comunque si alterano durante il funzionamento, spegnete la fotocamera.

- Se il liquido della batteria entra in contatto con la pelle o con gli indumenti, lavate immediatamente con acqua fresca corrente perché il liquido è dannoso. Se il liquido brucia la pelle, rivolgetevi immediatamente al medico.
- Non sottoponete le batterie a forti urti o a vibrazioni continue.

ATTENZIONE

- Prima di caricarle, controllate sempre che le batterie non presentino perdita di liquido, scolorimento, deformazione o altre anomalie.
- Le batterie possono surriscaldarsi durante un uso prolungato. Per evitare lievi bruciature, non rimuovetele subito dopo aver usato la fotocamera.
- Togliete sempre le batterie dalla fotocamera quando la riponete per lunghi periodi.
- Questa fotocamera utilizza una batteria agli ioni di litio Olympus (LI-90B). Non è possibile utilizzare altri tipi di batterie. Rischio di esplosione se la batteria viene sostituita con una di tipo errato.
- La quantità di energia consumata dalla fotocamera varia a seconda delle funzioni usate.
- Nelle condizioni elencate in seguito, l'energia viene consumata continuamente con conseguente riduzione della durata delle batterie.
 - Viene usato ripetutamente lo zoom.
 - Il pulsante di scatto viene ripetutamente premuto a metà in modalità di fotografia attivando l'autofocus.
 - Sullo schermo viene visualizzata un'immagine per un periodo prolungato.
 - La fotocamera è collegata alla stampante.
- Se usate batterie scariche, la fotocamera può spegnersi senza visualizzare il segnale di batteria esaurita.
- La batteria agli ioni di Litio Olympus è stata ideata per l'impiego esclusivo con la fotocamera digitale Olympus. Non utilizzate la batteria con altri dispositivi.
- Se i poli della batteria si bagnano o si ungono, la fotocamera potrebbe non funzionare. Pulite bene la batteria con un panno asciutto prima dell'uso.
- Caricate sempre la batteria al primo utilizzo o quando non la usate per lunghi periodi.
- Quando usate la macchina con le batterie a basse temperature, cercate di tenere la fotocamera e le batterie di riserva in un luogo caldo. Le batterie che si scaricano alle basse temperature possono essere ripristinate quando sono portate a temperatura ambiente.
- Prima di intraprendere un lungo viaggio, in particolare all'estero, acquistate un numero sufficiente di batterie di scorta. Le batterie consigliate possono essere difficili da reperire durante il viaggio.

- Se riponete la batteria per un periodo prolungato, scegliete un luogo fresco.
- Smaltite le batterie nel rispetto dell'ambiente. Quando smaltite le batterie scariche, ricordatevi di coprire i poli e rispettate sempre la normativa locale.

Adattatore USB-AC

- L'adattatore USB-AC incluso F-2AC è stato ideato per l'impiego esclusivo con questa fotocamera. Altre fotocamere non possono essere ricaricate con questo adattatore USB-AC.
- Non collegate l'adattatore F-2AC USB-AC incluso ad apparecchiature diverse da questa fotocamera.
- Per l'adattatore USB-AC di tipo plug-in: L'adattatore F-2AC USB-AC incluso deve essere correttamente orientato in verticale o in posizione per installazione a pavimento.

Usate solo la batteria ricaricabile, il caricabatterie e l'adattatore USB-AC dedicati

Consigliamo vivamente l'uso esclusivo di batterie ricaricabili, caricabatterie e adattatori USB-CA Olympus dedicati originali con questa fotocamera. L'uso di batterie ricaricabili, adattatori USB-AC e/o di caricabatterie non originali potrebbe provocare incendi o danni alle persone dovuti a perdite di liquido, surriscaldamento, accensioni e surriscaldamento. Olympus non si assume alcuna responsabilità per incidenti o danni conseguenti all'uso di batterie, caricabatterie e/o adattatore USB-AC non originali.

Monitor

- Non esercitate pressione sul monitor, altrimenti l'immagine potrebbe risultare deformata con conseguente anomalia della modalità riproduzione o deterioramento del monitor.
- Sul fondo/sommità del monitor può apparire una striscia di luce: non è un guasto.
- Quando un soggetto viene visualizzato in diagonale nella fotocamera, i bordi possono apparire a zig-zag sul monitor. Non è un guasto; sarà meno evidente nella modalità riproduzione.
- Le immagini fisse visualizzate sui monitor EL organici per prolungati periodi di tempo possono creare un «effetto staticità», causando una perdita della luminosità o uno scolorimento in alcune aree del display (in alcuni casi in maniera permanente). Tale fenomeno non ha effetto sulle immagini registrate con la fotocamera.
- Il monitor di questo prodotto è fabbricato con precisione di elevata qualità, tuttavia, sul monitor potrebbe essere presente un pixel spento o sempre acceso. Tali pixel non influenzano l'immagine da salvare. A causa delle caratteristiche, la disuniformità di colore o luminosità può anche dipendere dall'angolazione, ma ciò è dovuto alla struttura del monitor. Non è un guasto.

Note legali e altro

- Olympus non risponde e non riconosce alcuna garanzia per i danni o gli utili che si prevedono possano derivare dall'uso legale del presente apparecchio o su richiesta di terzi, causati dall'uso inadeguato dell'apparecchio.
- Olympus non risponde né riconosce alcuna garanzia per danni o vantaggi derivanti dal corretto utilizzo del presente apparecchio, causati dalla cancellazione dei dati di immagine.

Inefficacia della garanzia

- Olympus non risponde e non riconosce alcuna garanzia, esplicita o implicita, riguardante il contenuto del presente manuale scritto o software, e in nessun caso sarà responsabile di garanzie implicite di commerciabilità o adeguatezza a qualsiasi scopo particolare o per danni conseguenti, incidentali o indiretti (inclusi, ma non limitati ai danni per mancato guadagno, interruzione di attività e perdita di dati di lavoro) derivanti dall'uso o impossibilità di usare tali materiali scritti, software o apparecchiature. Alcuni paesi non consentono l'esclusione o la limitazione di responsabilità per i danni conseguenti o incidentali o della garanzia implicita, quindi i suddetti limiti possono non essere applicabili al vostro caso. Olympus si riserva tutti i diritti sul presente manuale.

Avvertenza

Fotografie non autorizzate o l'uso di materiali coperti dai diritti d'autore possono violare le relative leggi sui diritti d'autore. Olympus non si assume alcuna responsabilità per fotografie non autorizzate, per l'uso o altri atti che violino i diritti dei titolari dei copyright.

Note sui diritti d'autore

Tutti i diritti riservati. Il contenuto del presente manuale o software non può essere riprodotto né interamente né in parte, né usato in qualsiasi modo o con qualsiasi mezzo elettronico o meccanico, inclusa la fotocopia e la registrazione o l'uso di qualsiasi tipo di sistema di memorizzazione e recupero di dati senza il previo consenso scritto di Olympus. Olympus non si assume alcuna responsabilità per l'uso delle informazioni contenute nel presente manuale o software né per i danni derivanti dall'uso delle informazioni contenute negli stessi. Olympus si riserva il diritto di modificare le caratteristiche e il contenuto della presente pubblicazione o del software senza obbligo di preavviso.

Avviso FCC

- Interferenza con radio e TV

- Cambi o modifiche non espressamente approvati dal produttore possono annullare l'autorizzazione all'utente di utilizzare questa apparecchiatura. Questa apparecchiatura è stata sottoposta a test ed è risultata conforme con le limitazioni relative ai dispositivi digitali di Classe B, in base alla Parte 15 delle norme FCC. Tali limitazioni sono ideate per assicurare una protezione ragionevole contro le interferenze pericolose in una installazione residenziale.
- Questa apparecchiatura genera, utilizza e può irradiare energia in radiofrequenza e, se non installata e utilizzata in conformità con le istruzioni, può provocare interferenze pericolose alle comunicazioni radio.
- Tuttavia, non vi è alcuna garanzia che l'interferenza non si verifichi in una installazione particolare. Se questa apparecchiatura provoca interferenze pericolose alla ricezione radio o televisiva, determinata a seguito di accensione e spegnimento dell'apparecchiatura, l'utente è sollecitato a correggere l'interferenza mediante una o più delle misure seguenti:
 - Regolazione o riposizionamento dell'antenna ricevente.
 - Aumento della distanza tra la fotocamera e il ricevitore.
 - Connessione dell'apparecchiatura a una presa di un circuito diverso da quello a cui è collegato il ricevitore.
- Per informazioni, rivolgetevi al rivenditore o a un tecnico radio/TV. Utilizzate solo il cavo USB fornito da OLYMPUS per collegare la fotocamera ai computer USB compatibili (PC).

Ogni cambiamento o modifica non autorizzata a questa apparecchiatura annulla l'autorizzazione all'utente a utilizzare questa apparecchiatura.

Per clienti nel Nord e Sud America

Per clienti in USA

Dichiarazione di conformità

Numero modello: TG-1

Nome commerciale: OLYMPUS

Parte responsabile:

OLYMPUS IMAGING AMERICA INC.

Indirizzo: 3500 Corporate Parkway, P.O. Box 610,
Center Valley, PA 18034-0610, U.S.A.

Telefono: 484-896-5000

Testato in conformità con le norme FCC
PER USO PRIVATO O PROFESSIONALE

Questo dispositivo è conforme con la Parte 15 delle norme FCC. Il funzionamento è soggetto alle due condizioni seguenti:
(1) Questo dispositivo non può provocare interferenze dannose.
(2) Questo dispositivo deve accettare eventuali interferenze ricevute, comprese le interferenze che possono provocare funzionamento indesiderato.

Per clienti in CANADA

Questo apparecchio digitale di Classe B è conforme con ICES-003 canadese.

GARANZIA LIMITATA MONDIALE OLYMPUS - PRODOTTI PER IMAGING

Olympus garantisce che i prodotti per imaging Olympus® acclusi e i relativi accessori Olympus® (singolarmente un «Prodotto» e collettivamente i «Prodotti») sono esenti da difetti nei materiali e nella lavorazione nell'uso e impiego normale per un periodo di un (1) anno dalla data di acquisto.

Se un Prodotto si rivela difettoso entro il periodo di garanzia di un anno, il cliente deve restituire il Prodotto difettoso a uno dei Centri di assistenza Olympus, seguendo la procedura indicata di seguito (Vedere «PROCEDURA DA SEGUIRE IN CASO DI ASSISTENZA»).

Olympus, a sua esclusiva discrezione, riparerà, sostituirà o regolerà il Prodotto difettoso, purché i controlli di Olympus e l'ispezione interna rivelino che (a) tale difetto si sia sviluppato con l'uso normale e corretto e (b) che il Prodotto sia coperto dalla presente garanzia limitata.

Riparazione, sostituzione o regolazione dei Prodotti difettosi saranno i soli obblighi di Olympus e il solo rimedio per il cliente. Il cliente è responsabile e dovrà sostenere i costi di spedizione dei Prodotti al Centro di assistenza Olympus.

Olympus non è obbligata ad eseguire manutenzione preventiva, installazione, disinstallazione o manutenzione.

Olympus si riserva il diritto di (i) utilizzare ricambi ricondizionati, rinnovati e/o riparabili (conformi con gli standard di qualità di Olympus) per riparazioni in garanzia o di altro tipo e (ii) di apportare modifiche di progetto e/o funzionalità interne o esterne ai suoi prodotti senza alcuna responsabilità di integrare tali modifiche ai Prodotti.

ELEMENTI NON COPERTI DALLA PRESENTE GARANZIA LIMITATA

Esclusi dalla presente garanzia limitata e non garantiti da Olympus in alcun modo, espresso, implicito o per statuto, sono:

- (a) prodotti e accessori non prodotti da Olympus e/o senza il marchio «OLYMPUS» (la copertura della garanzia per prodotti e accessori di altri produttori, che possono essere distribuiti da Olympus, è responsabilità dei produttori di tali prodotti e accessori in base ai termini e alla durata di tali garanzie dei produttori);
- (b) ogni Prodotto che sia stato disassemblato, riparato, manomesso, alterato, cambiato o modificato da persone diverse dal personale di assistenza autorizzato di Olympus a meno che la riparazione da parte di terzi non sia avvenuta con il consenso scritto di Olympus;
- (c) difetti o danni ai Prodotti risultanti da usura, lacerazione, uso improprio, abuso, negligenza, sabbia, liquidi, impatti, stoccaggio improprio, non effettuazione di operazioni di manutenzione pianificate, perdite della batteria, uso di accessori, prodotti di consumo o elementi non-«OLYMPUS», oppure uso dei Prodotti in combinazione con dispositivi non compatibili;

- (d) programmi software;
- (e) materiali di consumo (compresi ma non limitati a lampade, inchiostro, carta, pellicola, stampa, negativi, cavi e batterie); e/o
- (f) Prodotti che non contengono un numero di serie Olympus correttamente posizionato o registrato, a meno che non si tratti di un modello su cui Olympus non posizioni né registri numeri di serie.

ECCEPTE PER LA GARANZIA LIMITATA SOPRA INDICATA, OLYMPUS NON RICONOSCE ALCUNA ALTRA RAPPRESENTAZIONE, AVALLO, CONDIZIONE E GARANZIA RIGUARDANTE I PRODOTTI, SIA DIRETTA O INDIRETTA, ESPRESSA O IMPLICITA O DERIVANTE DA QUALSIASI STATUTO, ORDINANZA, USO COMMERCIALE O ALTRO, COMPRESA MA NON LIMITATA A OGNI GARANZIA O RAPPRESENTAZIONE DERIVANTE DA IDONEITÀ, DURATA, PROGETTAZIONE, OPERAZIONE O CONDIZIONE DEI PRODOTTI (O LORO PARTI) O DALLA COMMERCIALIZZAZIONE DEI PRODOTTI O DALLA LORO IDONEITÀ PER UNO SCOPO PARTICOLARE, O RELATIVA ALLA VIOLAZIONE DI QUALSIASI BREVETTO, COPYRIGHT, O ALTRO DIRITTO DI PROPRIETÀ USATO O INCLUSO IN ESSO. SE DEVONO APPLICARSI GARANZIE LIMITATE IN BASE ALLA LEGISLAZIONE, ESSE SARANNO LIMITATE IN DURATA AL PERIODO DELLA PRESENTE GARANZIA LIMITATA. ALCUNI STATI POSSONO NON RICONOSCERE ESCLUSIONE O LIMITAZIONE DI GARANZIE E/O LIMITAZIONE DI RESPONSABILITÀ QUINDI LE PRECEDENTI ESCLUSIONI E NON RICONOSCIMENTI POSSONO NON APPLICARSI. IL CLIENTE PUÒ INOLTRE AVERE DIRITTI E RIMEDI DIVERSI E/O AGGIUNTIVI CHE VARIANO DA STATO A STATO. IL CLIENTE RICONOSCE E ACCETTA CHE OLYMPUS NON SARÀ RESPONSABILE PER EVENTUALI DANNI IN CUI IL CLIENTE PUÒ INCORRERE DA SPEDIZIONE IN RITARDO, GUASTO DEL PRODOTTO, PROGETTAZIONE DEL PRODOTTO, SELEZIONE O PRODUZIONE, PERDITA O DEGRADO DI IMMAGINI O DATI O PER ALTRE CAUSE, SIA CHE LA RESPONSABILITÀ SIA ACCERTATA IN CONTRATTO, TORTO (COMPRESA NEGLIGENZA E STRETTA RESPONSABILITÀ DEL PRODOTTO) O DIVERSAMENTE. IN NESSUN CASO OLYMPUS SARÀ RESPONSABILE PER EVENTUALI DANNI INDIRETTI, ACCIDENTALI, CONSEGUENZIALI O SPECIALI DI OGNI TIPO (COMPRESI MA NON LIMITATI A PERDITA DI PROFITTI O PERDITA DI UTILIZZO), SIA CHE OLYMPUS FOSSE CONSAPEVOLE O MENO DELLA POSSIBILITÀ DI TALI PERDITE O DANNI POTENZIALI.

Rappresentazioni e garanzie fatte da chiunque, compresi ma non limitati a rivenditori, rappresentanti, venditori o agenti di Olympus, che siano incoerenti o in conflitto con o in aggiunta ai termini della presente garanzia limitata, non costituiranno vincolo per Olympus a meno che non siano in forma scritta e approvati da un rappresentante ufficiale espressamente autorizzato di Olympus.

La presente garanzia limitata costituisce la dichiarazione completa ed esclusiva che Olympus accetta di fornire per i Prodotti e sostituisce tutti gli accordi, definizioni, proposte e comunicazioni precedenti e contemporanei relativi al soggetto indicato.

La presente garanzia limitata è a vantaggio esclusivo del cliente originale e non può essere trasferita o assegnata.

PROCEDURA DA SEGUIRE IN CASO DI ASSISTENZA

Il cliente deve trasferire ogni immagine o dati memorizzati in un Prodotto su un altro supporto di memorizzazione immagini o dati e/o rimuovere l'eventuale pellicola dal Prodotto prima di inviarlo a Olympus per assistenza.

IN NESSUN CASO OLYMPUS SARÀ RESPONSABILE PER LA MEMORIZZAZIONE, IL MANTENIMENTO O LA CONSERVAZIONE DI IMMAGINI O DATI SALVATI IN UN PRODOTTO RICEVUTO PER ASSISTENZA, O DI PELLICOLE CONTENUTE IN UN PRODOTTO RICEVUTO PER ASSISTENZA. NÉ OLYMPUS SARÀ RESPONSABILE PER DANNI IN CASO DI PERDITA O DANNEGGIAMENTO DI IMMAGINI O DATI DURANTE L'EFFETTUAZIONE DELLE OPERAZIONI DI ASSISTENZA (COMPRESI, MA NON LIMITATI A, DANNI DIRETTI, INDIRETTI, ACCIDENTALI, CONSEGUENZIALI O SPECIALI, PERDITA DI PROFITTI O PERDITA DI USO), SIA CHE OLYMPUS FOSSE CONSAPEROVE O MENO DELLA POSSIBILITÀ DI TALE POTENZIALE PERDITA O DANNEGGIAMENTO.

Impacchettare il Prodotto con attenzione con materiali appositi per evitare danni durante il trasporto e portarlo al Rivenditore Autorizzato Olympus che ha venduto il Prodotto oppure spedirlo con busta preaffrancata e assicurata a uno dei Centri di assistenza Olympus.

Quando si restituiscono i Prodotti per assistenza, la confezione deve contenere:

- 1 Ricevuta di vendita indicante data e luogo di acquisto.
- 2 Copia della presente garanzia limitata **indicante il numero di serie del Prodotto corrispondente al numero di serie sul Prodotto** (a meno che non si tratti di un modello su cui Olympus non pone né registra numeri di serie).
- 3 Una descrizione dettagliata del problema.

- 4 Stampe, negativi, stampe digitali campione (o file su disco) se disponibili e relativi al problema.

Al termine delle operazioni di assistenza, il Prodotto verrà restituito con busta preaffrancata.

DOVE INVIARE IL PRODOTTO PER L'ASSISTENZA

Per il centro di assistenza più vicino, vedere «GARANZIA MONDIALE».

SERVIZIO DI GARANZIA INTERNAZIONALE

Il servizio di garanzia internazionale è disponibile con la presente garanzia.

Per clienti in Europa



Il marchio «CE» indica che il prodotto è conforme ai requisiti Europei sulla sicurezza, sull'ambiente e sulla salute e protezione del consumatore. Gli apparecchi con marchio «CE» sono destinati alla vendita in Europa. Per i clienti nella EU: di seguito, Olympus Imaging Corp. e Olympus Europa Holding GmbH dichiarano che il presente TG-1 è conforme con i requisiti essenziali e altri provvedimenti rilevanti della direttiva 1999/5/EC. Per i dettagli visitate: <http://olympus-europa.com/>



Questo simbolo (cassonetto con ruote, barrato, WEEE Allegato IV) indica la raccolta differenziata di apparecchiature elettriche ed elettroniche nei Paesi dell'UE. Non gettate l'apparecchio nei rifiuti domestici. Usate i sistemi di raccolta rifiuti disponibili nel vostro Paese.



Questo simbolo (cassonetto con ruote, barrato, Direttiva 2006/66/EC Allegato II) indica la raccolta separata delle batterie esauste nei Paesi della UE. Non gettate le batterie nei rifiuti domestici. Usate i sistemi di raccolta rifiuti disponibili nel vostro Paese.

Condizioni di garanzia

- 1 Qualora il prodotto si rivelasse difettoso, pur essendo usato appropriatamente (in osservanza delle istruzioni scritte in Cura e funzionamento fornite con esso), durante il periodo applicabile di garanzia nazionale ed è stato acquistato presso un distributore Olympus autorizzato con sede nell'area commerciale di Olympus Europa Holding GmbH, secondo quanto indicato sul sito Web <http://www.olympus.com>, il presente prodotto verrà riparato o sostituito gratuitamente. Per fare valere questo diritto, il cliente deve presentare il prodotto e il presente certificato di garanzia prima del termine del periodo di garanzia nazionale applicabile al rivenditore presso cui ha effettuato l'acquisto, o altro punto di assistenza Olympus nell'area commerciale di Olympus Europa Holding GmbH, secondo quanto indicato sul sito Web <http://www.olympus.com>. Durante l'anno di validità della garanzia mondiale, il cliente potrà restituire il prodotto a qualsiasi punto di assistenza Olympus. Notare che i punti di assistenza Olympus non sono presenti in tutti i paesi.
- 2 Il cliente sarà responsabile di tutti i costi e i rischi inerenti al trasporto del prodotto fino al rivenditore o al punto di assistenza Olympus.

Condizioni di garanzia

- 1 «OLYMPUS IMAGING CORP., Shinjuku Monolith, 2-3-1 Nishi-Shinjuku, Shinjuku-ku, Tokyo 163-0914, Giappone, offre una garanzia mondiale di un anno. La presente garanzia mondiale deve essere presentata presso un centro di assistenza e riparazione autorizzato Olympus prima di eseguire riparazioni coperte dalla garanzia. La presente garanzia è valida solo se il Certificato di Garanzia e la prova di acquisto vengono presentati al centro di assistenza e riparazione Olympus. Tenere presente che la presente garanzia è un'aggiunta e non intacca i diritti legali di garanzia per il cliente nell'ambito delle legislazioni nazionali applicabili che regolano la vendita di beni di consumo indicate in precedenza.»
- 2 La presente garanzia non copre quanto indicato di seguito e al cliente verrà richiesto di sostenere le spese di riparazione anche per i difetti sorti durante il suddetto periodo di garanzia.
- Qualsiasi difetto dovuto a un uso improprio (qualsiasi operazione non menzionata in Cura e funzionamento o altra sezione di istruzioni, ecc.).
 - Qualsiasi difetto dovuto ad attività di riparazione, modifica, pulizia, ecc. non svolte da personale Olympus o punti di assistenza Olympus autorizzati.
 - Qualsiasi difetto o danno dovuto a trasporto, caduta, urto ecc. successivamente all'acquisto del prodotto.
 - Qualsiasi difetto o danno dovuto a incendio, terremoto, alluvione, fulmine, altre calamità naturali, inquinamento ambientale e sbalzi di tensione.

- Qualsiasi difetto dovuto a stoccaggio improprio o incauto (per esempio, riporre il prodotto in condizioni di temperatura e umidità elevate, in prossimità di repellenti per insetti come naftalina o medicinali pericolosi, ecc.), manutenzione impropria, ecc.
 - Qualsiasi difetto dovuto a batterie scariche, ecc.
 - Qualsiasi difetto dovuto a sabbia, fango, ecc. penetrato all'interno del prodotto.
 - Quando il presente certificato di garanzia non è restituito con il prodotto.
 - Quando vengono apportate modifiche di qualsiasi natura al certificato di garanzia riguardanti l'anno, il mese e la data di acquisto, il nome del cliente, il nome del rivenditore e il numero di serie.
 - Quando la prova di acquisto non viene presentata assieme al certificato di garanzia.
- 3 La presente garanzia è applicabile esclusivamente al prodotto e non ad altre apparecchiature accessorie, come custodia, tracolla, copriobiettivo e batterie.
- 4 L'esclusiva responsabilità di Olympus in merito alla presente garanzia è limitata alla riparazione o sostituzione del prodotto. Nei termini di questa garanzia, viene esclusa qualsiasi responsabilità per perdite o danni di qualsiasi tipo, indiretti o consequenziali, subiti dal cliente in relazione a un difetto del prodotto e, in particolare, viene esclusa qualsiasi perdita o danno causato da obiettivi, pellicole, altre apparecchiature o accessori utilizzati con il prodotto o qualsiasi altra perdita risultante da un ritardo nella riparazione o perdita di dati. Le normative di legge non sono interessate da questa clausola.

Note riguardanti la manutenzione della garanzia

- 1 La presente garanzia deve essere ritenuta valida solamente se il certificato di garanzia (o altro documento contenente una prova di acquisto sufficiente) è stato debitamente compilato da Olympus o da un rivenditore autorizzato. Di conseguenza, controllate che il nome dell'acquirente, il nome del rivenditore, il numero di serie, l'anno, il mese e la data di acquisto siano indicati sul documento oppure che la fattura o lo scontrino di vendita originale (indicante il nome del rivenditore, la data di acquisto e il prodotto acquistato) sia allegato al presente certificato di garanzia. Olympus si riserva il diritto di rifiutare l'assistenza gratuita qualora il certificato di garanzia fosse incompleto, il documento suddetto non sia stato presentato, oppure le informazioni contenute siano incomplete o illeggibili.
- 2 Poiché il presente certificato di garanzia non può essere emesso una seconda volta, conservarlo in un luogo sicuro.
- * Fate riferimento al sito Web <http://www.olympus.com> per consultare l'elenco di punti di assistenza Olympus autorizzati in tutto il mondo.

Per clienti in Asia

Condizioni di garanzia

- 1 Se questo prodotto si rivelasse difettoso, sebbene utilizzato correttamente (in osservanza delle istruzioni scritte in Cura e funzionamento fornite con esso), per un periodo fino a un anno dalla data di acquisto, questo prodotto verrà riparato, o a discrezione di Olympus sostituito senza spese. Per fare valere questo diritto, il cliente deve presentare il prodotto e il presente certificato di garanzia prima del termine del periodo di garanzia di un anno al rivenditore presso cui ha effettuato l'acquisto, o altro punto di assistenza Olympus autorizzato elencato nelle istruzioni e richiedere le riparazioni necessarie.
- 2 Il cliente sarà responsabile di tutti i costi e i rischi inerenti al trasporto del prodotto fino al rivenditore o al punto di assistenza Olympus.
- 3 La presente garanzia non copre quanto indicato di seguito e al cliente verrà richiesto di sostenere le spese di riparazione anche per i difetti sorti durante il periodo di un anno indicato in precedenza.
 - a. Qualsiasi difetto dovuto a un uso improprio (qualsiasi operazione non menzionata in Cura e funzionamento o altra sezione di istruzioni, ecc.).
 - b. Qualsiasi difetto dovuto ad attività di riparazione, modifica, pulizia, ecc. non svolte da personale Olympus o punti di assistenza Olympus autorizzati.
 - c. Qualsiasi difetto o danno dovuto a trasporto, caduta, urto ecc. successivamente all'acquisto del prodotto.
 - d. Qualsiasi difetto o danno dovuto a incendio, terremoto, alluvione, fulmine, altre calamità naturali, inquinamento ambientale e sbalzi di tensione.
 - e. Qualsiasi difetto dovuto a stoccaggio improprio o incauto (per esempio, riporre il prodotto in condizioni di temperatura e umidità elevate, in prossimità di repellenti per insetti come naftalina o medicinali pericolosi, ecc.), manutenzione impropria, ecc.
 - f. Qualsiasi difetto dovuto a batterie scariche, ecc.
 - g. Qualsiasi difetto dovuto a sabbia, fango, ecc. penetrato all'interno del prodotto.
 - h. Quando il presente certificato di garanzia non è restituito con il prodotto.
 - i. Quando vengono apportate modifiche di qualsiasi natura al certificato di garanzia riguardanti l'anno, il mese e la data di acquisto, il nome del cliente, il nome del rivenditore e il numero di serie.
 - j. Quando la prova di acquisto non viene presentata assieme al certificato di garanzia.

- 4 La presente garanzia è applicabile esclusivamente al prodotto e non ad altre apparecchiature accessorie, come custodia, tracolla, copriobiettivo e batterie.
- 5 L'esclusiva responsabilità di Olympus in merito alla presente garanzia è limitata alla riparazione o sostituzione del prodotto e viene esclusa qualsiasi responsabilità per perdite o danni di qualsiasi tipo, indiretti o consequenziali, subiti dal cliente in relazione a un difetto del prodotto e, in particolare, viene esclusa qualsiasi perdita o danno causato da obiettivi, pellicole, altre apparecchiature o accessori utilizzati con il prodotto o qualsiasi altra perdita risultante da un ritardo nella riparazione o perdita di dati.

Note;

- 1 La presente garanzia è un'aggiunta e non influisce sui diritti stabiliti dell'utente.
- 2 Per domande sulla presente garanzia, chiamate uno dei centri assistenza autorizzati Olympus elencati nelle istruzioni.

Note riguardanti la manutenzione della garanzia

- 1 La presente garanzia deve essere ritenuta valida solamente se il certificato di garanzia è stato debitamente compilato da Olympus o dal rivenditore. Di conseguenza, controllate che siano indicati il nome dell'acquirente, il nome del rivenditore, il numero di serie, l'anno, il mese e la data di acquisto.
- 2 Poiché il presente certificato di garanzia non può essere emesso una seconda volta, conservarlo in un luogo sicuro.
- 3 Qualunque richiesta di riparazione da parte di un cliente nello stesso paese di acquisto del prodotto sarà soggetta ai termini della garanzia emessa dal distributore Olympus in tale paese. Nel caso il distributore locale Olympus non avesse emesso una garanzia separata o se il cliente non risieda nel paese di acquisto del prodotto, vengono applicati i termini della garanzia globale.
- 4 Se applicabile, la presente garanzia è globale. I centri di assistenza autorizzati Olympus elencati nella presente garanzia saranno lieti di onorare la garanzia.
 - * Consultate l'elenco della rete di assistenza internazionale autorizzata Olympus.

Inefficacia della garanzia

Olympus non risponde e non riconosce alcuna garanzia, esplicita o implicita, riguardante il contenuto del presente manuale scritto o software, e in nessun caso sarà responsabile di garanzie implicite di commerciabilità o adeguatezza a qualsiasi scopo particolare o per danni conseguenti, incidentali o indiretti (inclusi, ma non limitati ai danni per mancato guadagno, interruzione di attività e perdita di dati di lavoro) derivanti dall'uso o impossibilità di usare tali materiali scritti o software. Alcuni stati non consentono l'esclusione o la limitazione di responsabilità per i danni conseguenti o incidentali, quindi i suddetti limiti possono non essere applicabili al vostro caso.

Per i clienti in Thailandia

Questa apparecchiatura per telecomunicazioni è conforme con il requisito tecnico NTC.

Marchi di fabbrica

- IBM è un marchio registrato di International Business Machines Corporation.
- Microsoft e Windows sono marchi registrati di Microsoft Corporation.
- Macintosh è un marchio registrato di Apple Inc.
- Il logo SDHC/SDXC è un marchio registrato.
- Eye-Fi è un marchio registrato di Eye-Fi, Inc.
- La funzione «Shadow Adjustment Technology» contiene tecnologie brevettate di Apical Limited.



- Tutti gli altri nomi di società e prodotti sono marchi registrati e/o marchi dei rispettivi proprietari.
- Le norme sui sistemi di memorizzazione file di fotocamere menzionati nel presente manuale sono le «Design Rule for Camera File System/DCF» (Norme di Progettazione di Sistemi di File di macchine fotografiche/DCF) stipulate dall'associazione JEITA (Japan Electronics and Information Technology Industries Association, Associazione delle Industrie Giapponesi di Elettronica e Tecnologia Informatica).

THIS PRODUCT IS LICENSED UNDER THE AVC PATENT PORTFOLIO LICENSE FOR THE PERSONAL AND NONCOMMERCIAL USE OF A CONSUMER TO (i) ENCODE VIDEO IN COMPLIANCE WITH THE AVC STANDARD («AVC VIDEO») AND/OR (ii) DECODE AVC VIDEO THAT WAS ENCODED BY A CONSUMER ENGAGED IN A PERSONAL AND NON-COMMERCIAL ACTIVITY AND/OR WAS OBTAINED FROM A VIDEO PROVIDER LICENSED TO PROVIDE AVC VIDEO. NO LICENSE IS GRANTED OR SHALL BE IMPLIED FOR ANY OTHER USE. ADDITIONAL INFORMATION MAY BE OBTAINED FROM MPEG LA, L.L.C. SEE [HTTP://WWW.MPEGLA.COM](http://www.MPEGLA.COM)

Il software di questa fotocamera può includere software di terzi. Qualsiasi software di terzi è soggetto ai termini e condizioni, imposti dai proprietari o licenziatari di tale software, sotto i quali vi viene fornito tale software.

Tali termini e altre note relative al software di terzi, se presenti, sono disponibili nel file PDF con le note sul software, memorizzato sul CD-ROM fornito o all'indirizzo <http://www.olympus.co.jp/en/support/imgsdigicamera/download/notice/notice.cfm>

Powered by ARCSOFT.

CARATTERISTICHE TECNICHE

Fotocamera

Tipo	: Fotocamera digitale (per registrazione e riproduzione)
Sistema di registrazione	
Immagini fisse	: Registrazione digitale, JPEG (conforme alle norme di Progettazione di Sistemi di File di macchine fotografiche (DCF))
Norme applicabili	: Exif 2.3, Digital Print Order Format (DPOF), PRINT image Matching III, PictBridge
Immagine fissa 3D	: Formato MP
Audio per le fotografie	: Formato Wave
Filmati	: PCM lineare MOV H.264
Memoria	: Memoria interna Scheda di SD/SDHC/SDXC/Eye-Fi
Numero di pixel effettivi	: 12.000.000 pixel
Sensore	: CMOS 1/2,3" (filtro colori primari)
Obiettivo	: Obiettivo Olympus da 4,5 a 18,0 mm, da f2.0 a 4.9 (Equivalente a obiettivo da 25 mm a 100 mm nel formato 35 mm)
Sistema fotometrico	: Misurazione ESP digitale, sistema di misurazione spot
Tempo di posa	: Da 4 a 1/2.000 sec.
Campo di fotografia	
Normale	: da 0,6 m a ∞
Modalità Macro	: da 0,15 m a ∞ (W), da 0,1 m a ∞ (T)
Modalità super macro	: da 0,01 m a 0,6 m (f=13.47 (fisso))
Monitor	: 3,0" display EL organico, 614.000 punti
Connettore	: Multi-connettore (connettore DC-IN, connettore USB, connettore A/V OUT)/ micro connettore HDMI (tipo D)
Sistema calendario automatico	: Dal 2000 al 2099
Resistenza all'acqua	
Tipo	: Equivalente alla pubblicazione IEC Standard 529 IPX8 (in condizioni di test OLYMPUS), disponibile alla profondità di 12 m d'acqua
Significato	: La fotocamera può essere usata normalmente in acqua alla pressione specificata.
Resistenza alla polvere	: Pubblicazione IEC Standard 529 IP6X (in condizioni di test OLYMPUS)

GPS	: Frequenza ricezione: 1.575,42 MHz (codice C/A)*
Sistema geodetico	: WGS84
Ambiente operativo	
Temperatura	: -10 – 40° C (utilizzo)/ -20 – 60° C (stoccaggio)
Umidità	: 30 – 90% (utilizzo)/10 – 90% (stoccaggio)
Alimentazione	: Una batteria Olympus agli ioni di litio (LI-90B) o adattatore USB-CA venduto a parte
Dimensioni	: 111,5 mm (L) × 66,5 mm (A) × 29,1 mm (P) (escluse sporgenze)
Peso	: 230 g (comprese batteria e scheda)

Batteria agli ioni di litio (LI-90B)

Tipo	: Batterie agli ioni di litio ricaricabili
N. modello	: LI-90B
Tensione standard	: CC 3,6 V
Capacità standard	: 1270 mAh
Durata batterie	: Circa 300 ricariche complete (varia a seconda dell'utilizzo)
Ambiente operativo	
Temperatura	: 0 – 40° C (ricarica)

Adattatore USB-AC (F-2AC)

N. modello	: F-2AC-1B/F-2AC-2B
Requisiti di alimentazione	: CA da 100 a 240 V (50/60 Hz)
Uscita	: CC 5 V, 500 mA
Ambiente operativo	
Temperatura	: 0 – 40° C (utilizzo)/ -20 – 60° C (stoccaggio)

Le caratteristiche tecniche sono soggette a modifica senza obbligo di preavviso.

HDMI, il logo HDMI e High-Definition Multimedia Interface sono marchi o marchi registrati di HDMI Licensing LLC.

HDMI™
HIGH-DEFINITION MULTIMEDIA INTERFACE



<http://www.olympus.com/>

OLYMPUS EUROPA HOLDING GMBH

Edifici: Consumer Product Division
Wendenstrasse 14 – 18, 20097 Amburgo, Germania
Tel.: +49 40 – 23 77 3 – 0/Fax: +49 40 – 23 07 61
Consegna merci: Modul H, Willi-Bleicher Str. 6, 52353 Düren, Germania
Corrispondenza: Postfach 10 49 08, 20034 Amburgo, Germania

Supporto tecnico clienti in Europa:

Visitate la nostra homepage <http://www.olympus-europa.com>
o chiamate il Numero Verde*: **00800 – 67 10 83 00**

per Austria, Belgio, Danimarca, Finlandia, Francia, Germania, Lussemburgo,
Olanda, Norvegia, Portogallo, Spagna, Svezia, Svizzera, Regno Unito.

* Vi preghiamo notare che alcuni servizi/provider di telefonia (mobile) non
consentono l'accesso o richiedono un prefisso addizionale ai numeri +800.

Per tutti i Paesi Europei non elencati e in caso non vi fosse possibile
contattare i suddetti numeri telefonici, rivolgetevi ai seguenti numeri
NUMERI A PAGAMENTO: +49 180 5 – 67 10 83 o +49 40 – 237 73 48 99.
Il nostro servizio di assistenza tecnica clienti è disponibile
dalle 9 alle 18 (da lunedì a venerdì).

Distributori autorizzati

Italy: Polyphoto S.P.A.
Via C. Pavese 11/13
20090 Opera/Milano
Tel: (02) – 530021

Switzerland: Olympus Schweiz AG
Chriesbaumstrasse 6
8604 Volketswil
Tel: 044 947 66 62