



P 65-2

**Radio CD Stereo
con porta USB**

Istruzioni d'uso

Premessa

Questo manuale aiuta a utilizzare

- in modo sicuro e
- conforme a quanto prescritto

la radio con lettore CD, qui di seguito chiamata impianto o apparecchio.

Destinatari di queste istruzioni d'uso

Le istruzioni d'uso sono rivolte a coloro che

- installano,
- utilizzano,
- puliscono
- o smaltiscono l'apparecchio.

Caratteristiche grafiche di queste istruzioni d'uso

Diversi elementi del manuale sono contrassegnati con simboli particolari. In

questo modo risulta semplice capire se si tratta di

testo normale,

- elenchi o

➔ istruzioni operative

Nota sul reset:

In rari casi può accadere che il software dell'apparecchio si "blocchi" e l'apparecchio non reagisca più ai comandi.

In questo caso procedere come segue:

- spegnere l'apparecchio
- estrarre la spina dalla presa
- attendere qualche minuto
- reinserire la spina nella presa
- accendere l'apparecchio.

La memoria del sistema viene resettata e l'apparecchio è nuovamente funzionante.

Indice

Vista d'insieme dell'apparecchio	4
Note sull'uso	6
Norme di sicurezza	6
Uso delle batterie	7
Installazione dell'apparecchio	8
Descrizione dell'apparecchio	10
Confezione	10
Particolari caratteristiche dell'apparecchio	10
Come predisporre l'apparecchio per il funzionamento	11
Come migliorare la ricezione dell'antenna	11
Come inserire le batterie	11
Come collegare il cavo di rete	12
Funzioni generali dell'apparecchio	13
Accensione dell'apparecchio	13
Impostazione della fonte	13
Come regolare il volume	13
Come spegnere l'apparecchio	13
Utilizzo del lettore CD	14
Avvertenze generali sui CD/CD MP3	14
CD utilizzabili	15
Inserimento di un disco	15
Estrazione di un disco	16
Riproduzione di un disco	16
Impostazione dei brani	16
Come visualizzare informazioni MP3	17
Utilizzo della funzione repeat	17
Utilizzo della funzione programma	19
Come utilizzare la funzione USB	20
Collegare un supporto di memoria	20
Funzioni	20
Come utilizzare la radio	21
Impostazione di un'emittente	21
Come spegnere l'apparecchio	21
Come pulire l'apparecchio	22
Come eliminare le anomalie	23
Dati tecnici	25
Come contattare il produttore	26
Smaltimento dell'apparecchio	26

Vista d'insieme dell'apparecchio

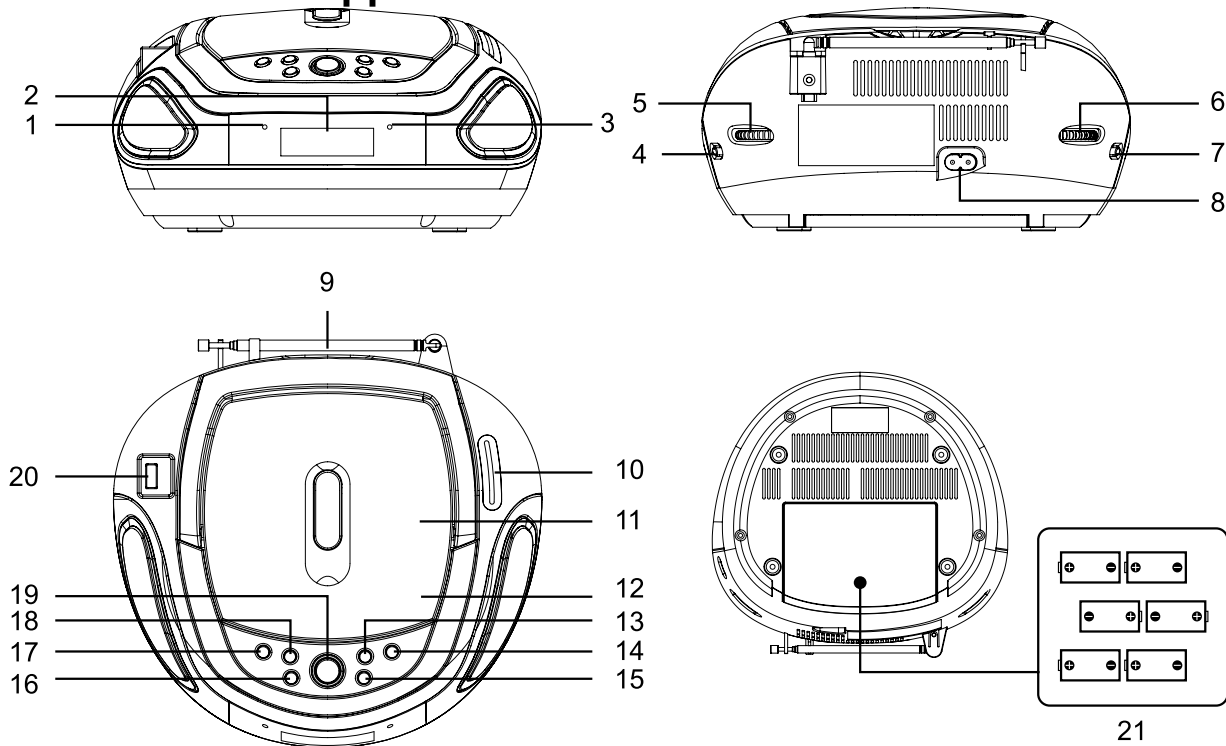

1	LED	Spia POWER
2		Display LCD
3	LED	Indicazione FM (VHF) stereo
4	FM ST. FM AM	Regolazione FM stereo, FM mono, AM
5	TUNING	Regolatore frequenze FM/AM
6	VOLUME	Regolatore volume MAX: volume più alto, MIN: più basso
7	OFF RADIO CD/MP3/USB	Interruttore di selezione del modo operativo
8	AC~	Allacciamento alla rete per 230 V~/50 Hz
9		Antenna telescopica FM
10		Scala frequenze FM/AM
11		Scomparto CD
12	OPEN/CLOSE	Aprire, chiudere il vano portadischi

13	SKIP +	Selezione brano, ricerca avanti
14	ALBUM+	Scelta album MP3
15	STOP	Arresto della riproduzione
16	MODE	Funzione repeat CD, USB
17	INFO	Visualizzazione informazioni
18	SKIP –	Selezione brano, ricerca indietro
19	PLAY/PAUSE	Avvio riproduzione, pausa Tenere premuto il tasto per passare all'USB
20	USB	Ingresso USB
21		Scomparto batterie (lato inferiore)
-		Targhetta (lato inferiore)

Note sull'uso

Leggere attentamente le norme di sicurezza e conservarle per eventuali consultazioni successive. Seguire sempre tutte le avvertenze e istruzioni di questo manuale e riportate sul retro dell'apparecchio.



Norme di sicurezza

Attenzione!

- L'apparecchio può solo essere collegato ad una tensione di rete di 230 V~, 50 Hz. Non cercare mai di far funzionare l'apparecchio con un'altra tensione.
- La spina deve essere collegata solo al termine dell'installazione a norma.
- Se la spina di rete dell'apparecchio è guasta o se l'apparecchio presenta altri danni, non deve essere messo in funzione.
- Staccare la spina dalla presa elettrica, nel caso non doveste usare l'apparecchio per lungo tempo. Tirare tenendo soltanto la spina.
- Quando si stacca il cavo di rete dalla presa, tirare afferrando la spina e non il cavo.
- Al fine di evitare rischio di incendio e pericolo di scossa elettrica, non esporre l'apparecchio a pioggia o umidità.
- Non mettere in funzione l'apparecchio nelle vicinanze di vasche da bagno, piscine o dove si formano spruzzi d'acqua.
- Non mettere mai contenitori con liquidi, es. vasi di fiori, sull'apparecchio. Questi potrebbero rovesciarsi, e il liquido fuoriuscito può provocare danni considerevoli o produrre il rischio di scossa elettrica. Non si devono posare fonti di combustione libere, come ad es. candele accese sull'apparecchio.
- Corpi estranei, ad es. aghi, monete, ecc., non devono cadere all'interno dell'apparecchio.
- Se dovessero penetrare corpi estranei nell'apparecchio, estrarre la spina dalla presa. Far controllare l'apparecchio da personale esperto altamente qualificato prima di rimetterlo in funzione. In caso contrario, vi è il rischio di scossa elettrica.
- Non aprire l'apparecchio in nessun caso: questo è consentito soltanto a un tecnico esperto. In caso contrario, vi è il rischio di scossa elettrica.
- Non cercare mai di riparare da soli un apparecchio difettoso. Rivolgersi sempre a uno dei nostri centri di assistenza clienti.
- Non toccate le connessioni sul lato posteriore dell'apparecchio con oggetti metallici o con le dita. In quanto potrebbero verificarsi cortocircuiti.
- Fare eseguire i lavori di manutenzione sempre da personale specializzato qualificato. In caso contrario si corre il rischio di mettere in pericolo se stessi e gli altri.

- Non lasciare l'apparecchio incustodito alla portata dei bambini.
- Non ascoltare la radio o i dischi a un volume troppo alto. Ciò può danneggiare l'udito in modo permanente.



Il lettore CD utilizza un raggio laser invisibile. In caso di utilizzo errato, esso può procurare lesioni agli occhi. Non guardare mai all'interno dello scomparto CD aperto.

- Questo apparecchio è stato classificato come apparecchio laser di classe 1 (CLASS 1 LASER). L'adesivo (CLASS 1 LASER PRODUCT) si trova sul retro dell'apparecchio.



Uso delle batterie

- Tenere le batterie fuori dalla portata dei bambini che potrebbero metterle in bocca e inghiottirle riportando seri danni di salute. In tal caso consultare subito un medico
- Le batterie normali non devono essere ricaricate, riscaldate o gettate nel fuoco (pericolo di esplosione!).
- Sostituire a tempo debito le batterie che si stanno esaurendo.
- Sostituire sempre tutte le batterie insieme e utilizzare sempre batterie dello stesso tipo.
- L'eventuale fuoriuscita di liquido dalle batterie potrebbe danneggiare l'apparecchio. Se l'apparecchio non viene utilizzato per lungo tempo, rimuovere le batterie dall'apposito scomparto.

Attenzione!

- Le batterie danneggiate o da cui sia fuoriuscito del liquido possono provocare ustioni chimiche al contatto con la pelle. In questo caso usare guanti protettivi adeguati. Pulire lo scomparto batterie con un panno asciutto.
- Le batterie normali non devono essere ricaricate, riscaldate o gettate nel fuoco (**pericolo di esplosione!**).

Informazioni importanti sullo smaltimento:

Le batterie possono contenere sostanze nocive, che danneggiano la salute e l'ambiente.

- Il prodotto contiene batterie soggette alla Direttiva europea 2006/66/CE. Non devono essere smaltite con i rifiuti domestici.
- Informarsi sulle disposizioni locali per la raccolta differenziata delle batterie, perché grazie allo smaltimento corretto si preservano l'ambiente e le persone da possibili conseguenze negative.



Installazione dell'apparecchio

- Il posto ove collocare l'apparecchio non deve essere scelto in ambienti a umidità elevata, ad es. cucine o saune, perché la formazione di acqua di condensa può provocare danni all'apparecchio. L'apparecchio è destinato all'uso in ambiente asciutto e con clima mite e non deve essere esposto a gocciolamenti o spruzzi d'acqua.
- Non collocare l'apparecchio vicino a fonti di calore come radiatori. Evitare i raggi solari diretti e i luoghi con polvere eccessiva.
- Non collocare l'apparecchio vicino ad apparecchi che creano forti campi magnetici (ad es. motori, altoparlanti, trasformatori).
- Non lasciare l'apparecchio in un'auto parcheggiata al sole, perché si può deformare l'involucro esterno.
- Collocare l'apparecchio su un fondo stabile, sicuro e orizzontale. Provvedere a una buona aerazione.
- Le aperture per l'aerazione, situate sul retro e sui lati, devono sempre rimanere libere. Non devono venire occluse da tende, coperte o giornali.

- Non posare mai l'apparecchio su superfici morbide, come tappeti, coperte o in prossimità di tende e addobbi da parete. Le aperture di aerazione potrebbero rimanere coperte. Si rischia di interrompere la circolazione d'aria necessaria. Questo potrebbe provocare l'incendio dell'apparecchio.
- Durante l'utilizzo, l'apparecchio deve essere sempre in posizione orizzontale.
- Non posare oggetti pesanti sull'apparecchio.
- Quando si sposta l'apparecchio da un ambiente freddo a uno caldo, è possibile che al suo interno si formi della condensa. In questo caso attendere circa un'ora prima di mettere in funzione l'apparecchio.
- Verificare che il cavo di alimentazione o la spina siano sempre facilmente accessibili per poter scollegare velocemente l'apparecchio dall'alimentazione! La presa deve trovarsi il più possibile vicino all'apparecchio.
- Posare il cavo di alimentazione in modo da evitare che qualcuno si inciampi.
- Usare un allacciamento alla rete adatto e facilmente accessibile e non usare prese multiple!
- Non afferrare la spina di rete con le mani bagnate: pericolo di scossa elettrica!
- Per il collegamento alla rete, inserire completamente la spina nella presa.
- In caso di anomalie o formazione di fumo e odori nell'involucro, staccare subito la spina dalla presa!
- Prima di un temporale staccare la spina di rete dalla presa.
- Se l'apparecchio non viene usato per lungo tempo, ad esempio nel caso di un lungo viaggio, estrarre la spina di rete dalla presa.
- Se l'apparecchio non viene messo in funzione per lungo tempo, estrarre tutte le batterie che, esaurendosi, potrebbero danneggiare l'apparecchio.
- Un volume troppo alto, in particolare se si usano le cuffie, può provocare danni all'udito.

Descrizione dell'apparecchio

Confezione

Accertarsi che siano presenti tutti gli accessori di seguito elencati:

- radio con lettore CD MP3 e porta USB
- cavo di rete,
- il presente manuale d'uso.

Particolari caratteristiche dell'apparecchio

L'apparecchio è costituito da una radio con lettore CD MP3 e porta USB.

Con questo apparecchio è possibile:

- Eseguire CD, CDR e CD MP3. Per quanto riguarda i CD masterizzati, è necessario chiudere la sessione di registrazione. Leggere le note al riguardo nel manuale del masterizzatore di CD.
- Il lettore CD può riprodurre singoli brani o l'intero CD automaticamente.

- Il lettore CD può riprodurre fino a 20 brani di un CD o 99 di un CD MP3 in un ordine programmato o con la funzione di riproduzione casuale.
- L'apparecchio possiede una funzione di scansione brani INTRO.
- La radio riceve sulle frequenze FM 88–108 MHz e AM 540–1600 KHz.
- Con l'apparecchio è possibile riprodurre file MP3 da supporti di memorizzazione USB.

Nota:

Quando si collega un supporto di memorizzazione USB è possibile che l'apparecchio o il supporto "si blocchi" per la carica statica. In tali casi eseguire un reset, vedere pag. 2.

Come predisporre l'apparecchio per il funzionamento

L'apparecchio può essere collegato alla normale rete elettrica (230 V ~ / 50 Hz).

Per eliminare il calore che si sviluppa durante il funzionamento deve essere garantita una sufficiente aerazione. Pertanto, non coprire l'apparecchio e non collocarlo in un armadio chiuso. Lasciare uno spazio libero di almeno 10 cm intorno all'apparecchio.

Come migliorare la ricezione dell'antenna

Il numero e la qualità delle stazioni ricevute dipendono dalle condizioni di ricezione nel luogo d'installazione. Con l'antenna telescopica FM (9) è possibile ottenere una buona ricezione. Estrarre anzitutto l'antenna completamente verso l'alto.

Questa antenna deve essere orientata per tutta la sua lunghezza nella direzione di ricezione più favorevole.

L'antenna OM integrata serve a ricevere stazioni nella gamma OM. Girare l'apparecchio per migliorare la ricezione.

Come inserire le batterie

- ➔ Girare l'apparecchio in modo da poter aprire il vano portabatterie (21) sul lato inferiore.
- ➔ Per utilizzare l'apparecchio indipendentemente dalla rete elettrica sono necessarie sei batterie alcaline, tipo MEZZE TORCE, 1,5 V, LR14/C (non in dotazione), prestando attenzione alla polarità corretta: Vedere la grafica presente nello scomparto batterie.
- ➔ Richiudere accuratamente il coperchio dello scomparto batterie, in modo che le linguette di arresto scattino.

Nota:

Utilizzare esclusivamente batterie o accumulatori dello stesso tipo. Non utilizzare mai batterie nuove e usate insieme.

Utilizzare batterie con una protezione contro la fuoriuscita del liquido!

Informazioni importanti sullo smaltimento

Le batterie possono contenere sostanze nocive che danneggiano l'ambiente.

- ➔ Quindi le batterie vanno sempre smaltite nel rispetto delle norme di legge vigenti. Non gettare mai le batterie tra i normali rifiuti domestici.

Come collegare il cavo di rete

- Infilare la spina nell'attacco AC IN~ (8) e nella presa elettrica.

Attenzione!

Quando l'apparecchio è collegato alla tensione elettrica, i componenti dell'apparecchio sono in funzione. Per spegnere completamente l'apparecchio, si deve estrarre la spina di rete dalla presa.

Nota:

In caso di non utilizzo, estrarre la spina dalla presa. Tirare tenendo la spina di rete e non il cavo. Estrarre la spina prima di un temporale. Se l'apparecchio non viene usato per lungo tempo, ad esempio nel caso di un lungo viaggio, estrarre la spina.

Funzioni generali dell'apparecchio

Accensione dell'apparecchio

- Con l'interruttore FUNCTION (7) accendere l'apparecchio portandolo in posizione RADIO CD/MP3/USB.
- In posizione OFF l'apparecchio è spento.

Impostazione della fonte

- ➔ Posizionare l'interruttore FUNCTION (7) su RADIO o CD/MP3/USB .
- In posizione RADIO viene immediatamente avviata la riproduzione radio.
- In posizione CD, il CD gira mentre viene avviata la lettura dei brani musicali.

Come impostare la funzione USB

- ➔ Portare FUNCTION (7) in posizione CD/MP3/USB, l'apparecchio è acceso.
- ➔ Premere il tasto PLAY/PAUSE (19) e tenerlo premuto per passare dalla modalità CD a quella USB e viceversa. La rispettiva indicazione viene visualizzata sul display.

Nota sull'uso di USB:

L'apparecchio non supporta il collegamento di supporti USB mediante prolunghe USB.

Non adatto alla connessione diretta al PC

Come regolare il volume

Girare il regolatore VOLUME (6) per impostare il volume desiderato.

- Rotazione verso MAX – più alto,
- Rotazione verso MIN – più basso.

Come spegnere l'apparecchio

- ➔ Portare FUNCTION (7) in posizione OFF. L'apparecchio è spento.

Utilizzo del lettore CD

Avvertenze generali sui CD/CD MP3

L'apparecchio è adatto a CD musicali con dati audio (CD-DA o MP3 per CD-R). I formati MP3 devono essere realizzati con ISO 9660 Level 1 o Level 2. I CD multisessione non vengono letti.

Nella modalità MP3 sono indicativi i termini "Folder" = album e "Title". "Folder" corrisponde alla cartella del PC, "title" al file del PC o a un brano del CD-DA.

L'apparecchio cataloga gli album o i brani dell'album per titolo, in ordine alfabetico. Qualora si preferisse un altro ordine, occorre modificare il titolo del brano o dell'album e mettere un numero prima del titolo.

Quando si masterizzano CD-R con dati audio possono verificarsi diversi problemi che talora impediscono una riproduzione perfetta. Le cause di ciò possono essere errori di impostazione del software e dell'hardware oppure il CD vergine utilizzato. Qualora si verificano tali errori, sarebbe opportuno contattare l'assistenza tecnica del produttore del masterizzatore CD o del software di masterizzazione oppure ricercare le informazioni necessarie, ad es. su Internet.

Nota:

Quando si registrano CD audio, occorre rispettare le prescrizioni di legge e non violare i diritti d'autore.

Tenere lo scomparto CD sempre chiuso per evitare che la polvere si accumuli sul dispositivo ottico del laser.

L'apparecchio può riprodurre CD con file MP3 e normali CD audio (CD-DA). Altre estensioni di file, come ad es. *.doc, *.txt, *.pdf, ecc., non sono supportate. Tra l'altro, non possono essere riprodotti file musicali o playlist con le estensioni *.AAC, *.DLF, *.M3U e *.PLS.

Nota: A causa del gran numero di differenti software encoder esistenti, non è possibile garantire che qualsiasi file MP3 possa essere riprodotto senza disturbi.

Un brano o file "difettoso" viene saltato e la riproduzione prosegue con il brano successivo.

Quando si masterizzano CD è meglio masterizzare a bassa velocità, realizzare e finalizzare i CD come sessioni singole.

CD utilizzabili

Il lettore CD è compatibile con CD, CD-R e CD MP3. Con questo apparecchio è possibile riprodurre tutti i dischi citati, senza adattatore.

Non utilizzare dischi diversi, come DVD ecc.



Dimensioni CD 12 cm/8 cm
Tempo di esecuzione 74 min. o 24 min. max.

- ➔ Quando si trasporta l'apparecchio, estrarre il CD dal drive. Così si eviteranno danni al lettore CD e al disco.

Nota:

La qualità della riproduzione dei CD MP3 dipende dall'impostazione del bit rate e dal software di masterizzazione utilizzato.

Inserimento di un disco

- ➔ Prima di mettere in funzione l'apparecchio per la prima volta: togliere anzitutto l'inserito protettivo per il trasporto dal vano portadisco (11).
- ➔ Per attivare la riproduzione CD posizionare FUNCTION (7) su CD/MP3/USB.
- ➔ Per inserire i CD, aprire lo scomparto CD (11) con OPEN/CLOSE (12), sul display (2) viene

visualizzato "OPEN". Il coperchio si apre verso l'alto. Non ostacolare il movimento del coperchio.

Nota:

Quando lo scomparto CD (11) è aperto, evitare che corpi estranei penetrino nell'apparecchio. Non toccare mai la lente del laser.

- ➔ Aprire lo scomparto CD (11) solo quando il CD è fermo.
- ➔ Inserire con cura il CD con il lato stampato verso l'alto. Verificare che il CD non sia inserito in modo storto.
- ➔ Chiudere lo scomparto (11). Viene avviata la lettura del CD. Una volta terminato il processo di lettura inizia la riproduzione con il primo brano. Viene visualizzato il numero del brano in corso e il tempo di esecuzione.

Nota:

Se non è inserito nessun CD, dopo breve tempo sul display (2) viene visualizzato "NO DISC"

Prima di premere qualsiasi tasto, attendere che la lettura del CD sia stata completata, in modo che tutte le informazioni necessarie siano state acquisite. Questa operazione può richiedere un certo tempo, soprattutto nei CD MP3.

Estrazione di un disco

- ➔ Per prelevare il CD, terminare prima la riproduzione con il tasto STOP (15), quindi aprire lo scomparto CD (11) e prelevare il CD afferrandolo dai bordi.

Riproduzione di un disco

Se il CD viene inserito in modo errato o il CD è difettoso, viene visualizzato "NO DISC" sul display (2).

- ➔ La riproduzione del primo titolo viene avviata automaticamente.
- Sul display (2) vengono visualizzati il numero del brano in corso e il tempo di esecuzione.
- ➔ Per interrompere temporaneamente la riproduzione, premere il tasto PLAY/PAUSE (19).
- L'apparecchio interrompe la riproduzione, il tempo di esecuzione lampeggia.
- ➔ Per riprendere la riproduzione, premere nuovamente il tasto PLAY/PAUSE (19).
- ➔ Per terminare la riproduzione premere il tasto STOP (15). Sul display (2) viene visualizzato il numero complessivo dei brani.

Nota:

Prima di rimuovere il CD, premere sempre il tasto STOP (15).

Impostazione dei brani

- ➔ Per passare al titolo successivo premere una volta il tasto SKIP+ (13).
- ➔ Per riprodurre lo stesso brano dall'inizio premere una volta il tasto SKIP- (18).
- ➔ Per passare al titolo precedente premere due volte il tasto SKIP- (18).

Il display (2) indica il numero del brano corrente.

- ➔ Premere il tasto più volte, finché non compare il numero del brano desiderato.

Impostazione di un album MP3

- ➔ Per impostare album MP3, premere il tasto ALBUM+ (14). Sul display viene visualizzato il numero di album F01 lampeggiante.
- ➔ Premere ALBUM+ (14) ripetutamente per scorrere gli album. Viene eseguito il primo brano dell'album desiderato.

Come visualizzare informazioni MP3

È possibile visualizzare sul display informazioni ID3-Tag di CD MP3.

→ Premere il tasto INFO (17).

Vengono quindi visualizzati in successione sul display il nome del file, il brano e l'interprete in base all'ID3-Tag. Le diresi non vengono visualizzate.

→ Per disattivare le informazioni MP3 premere nuovamente il tasto INFO (17). Sul display vengono visualizzati brano e tempo di esecuzione.

Ricerca rapida avanti o indietro

Per ricercare un determinato punto all'interno del brano, è possibile effettuare una ricerca rapida avanti o indietro. La musica viene riprodotta attraverso gli altoparlanti.

→ Per la ricerca rapida avanti premere il tasto SKIP+ (13) e mantenerlo premuto fino a trovare il punto del brano desiderato.

→ Per la ricerca rapida indietro premere il tasto SKIP- (18) e mantenerlo premuto fino a trovare il punto del brano desiderato.

→ Rilasciare il tasto. La riproduzione riprende da questo punto.

Utilizzo della funzione repeat

Ripetizione del brano, dell'album e del CD

→ Selezionare il brano dall'apparecchio.

Sul display (2) viene visualizzato il numero del brano selezionato.

→ Premere il tasto PLAY/PAUSE (19).

→ Premere ripetutamente il tasto MODE (16) per scorrere le funzioni di ripetizione:

- Viene visualizzato il simbolo REP. Il brano selezionato verrà riprodotto più volte di seguito.
- Se si ripreme il tasto: Vengono visualizzati il simbolo REP e il simbolo della cartella, l'album viene riprodotto ripetutamente (soltanto con i CD MP3).
- Se si ripreme il tasto: viene visualizzato il simbolo REP ALL e sono riprodotti più volte tutti i brani del CD.

Nota:

La funzione repeat può essere impostata anche se è attiva la funzione programma.

Riproduzione casuale

- Ripremere il tasto MODE (16).
- Viene visualizzato RAN. Tutti i brani del CD vengono riprodotti in sequenza casuale.

Funzione di scansione brani (INTRO)

- Ripremere il tasto MODE (16).
- Viene visualizzato INTRO. I brani del CD vengono eseguiti brevemente in sequenza.

Disattivazione della funzione repeat

- Premere il tasto MODE (16) sull'apparecchio tante volte fino a quando non è più visualizzata nessuna indicazione.

Se non si arresta la riproduzione, il disco viene riprodotto fino alla conclusione, senza ripetizioni.

Utilizzo della funzione programma

Con la funzione programma è possibile riprodurre fino a 20 brani di un CD musicale o 99 brani di un CD MP3 nell'ordine scelto. Con i CD MP3, si programma sempre prima l'album e poi il brano.

Nota:

La programmazione è possibile solo quando vi è un CD nell'apposito scomparto (11) chiuso e l'apparecchio si trova in modalità stop.

- ➔ Inserire un disco nello scomparto CD (11) e chiuderlo. Premere il tasto STOP (15).
- ➔ Premere il tasto MODE (16).

Sul display (2) lampeggia il numero della posizione di programma P 01 e MEMORY.

- ➔ Con i tasti SKIP- (18), SKIP+ (13), selezionare il primo brano da programmare.
- ➔ Nei CD MP3, con ALBUM+ (14) è possibile passare all'album successivo.
- ➔ Memorizzare il numero del brano desiderato con il tasto MODE (16). Il brano è ora programmato nel posto di memoria 01.

- ➔ Sul display (2) compare il numero del posto di memoria successivo. Programmare in questo modo l'ordine di riproduzione dei brani desiderato.
- ➔ Premere il tasto PLAY/PAUSE (19) per iniziare la riproduzione della selezione. Sul display (2) viene visualizzato il numero del brano in corso e il tempo di esecuzione.
- ➔ Per interrompere la riproduzione della selezione programmata premere una volta il tasto PLAY/PAUSE (19).
- ➔ Per riprendere la riproduzione premere una volta il tasto PLAY/PAUSE (19).
- ➔ Per terminare la riproduzione programmata, premere il tasto STOP (15).

Nota:

Quando si apre lo scomparto CD (11) o si aziona FUNCTION (7), viene cancellata la memoria di programmazione. La programmazione si conclude anche premendo due volte il tasto STOP (15).

Come utilizzare la funzione USB

Nota:

La memoria del supporto USB non ha limiti.

A causa del gran numero di modelli diversi di Flash Player MP3, supporti di memorizzazione USB e lettori USB HDD, non è possibile garantire che ogni modello sia supportato. tuttavia l'assistenza è garantita su apparecchi con le due versioni USB 1.0 e USB 2.0.

Quando si collegano supporti USB può accadere che l'apparecchio o il supporto "si blocchi" a causa della carica statica. In tali casi eseguire un reset, vedere pag. 2.

Collegare un supporto di memoria

- ➔ Collegare il supporto USB alla porta USB (20).
- ➔ Spostare FUNCTION (7) in posizione CD/MP3/USB; l'apparecchio è acceso.
- ➔ Per passare dalla modalità CD a quella USB premere il tasto PLAY/PAUSE (19) e tenerlo premuto. Sul display è visualizzato il relativo modo operativo.
- ➔ I dati del supporto di memoria vengono letti.

- ➔ Attendere che il contenuto del CD sia stato letto completamente per essere sicuri che vengano lette tutte le informazioni necessarie. Se non è collegato nessun supporto di memoria o se non può essere letto, viene visualizzata l'indicazione NO USB sul display (2).
- ➔ La riproduzione inizia automaticamente.
- ➔ Per arrestare la riproduzione: Premere il tasto STOP (15), il numero complessivo e il brano vengono visualizzati sul display (2).

Funzioni

Gli altri comandi e le funzioni di riproduzione sono descritte in "Riproduzione di un disco", vedere pag. 16.

Rimozione del supporto di memoria

- ➔ Premere il tasto STOP (15) e rimuovere il supporto di memoria USB o il Flash Player MP3 semplicemente estraendolo.

Come utilizzare la radio

Nota:

L'apparecchio riceve sulle frequenze VHF (FM) 88 - 108 MHz e OM (AM) 540–1600 KHz.

- ➔ Per accendere la radio, posizionare FUNCTION (7) su RADIO.
- ➔ Per selezionare la gamma di frequenze desiderata FM o AM, posizionare l'interruttore BAND (4) su FM ST. (FM stereo), FM (FM mono) o AM.
- ➔ Quando si imposta FM, orientando l'antenna estraibile (9) è possibile migliorare la ricezione.

Nota:

Di regola le emittenti FM si ricevono in stereo, il LED (3) è acceso. Se la ricezione FM in stereo è disturbata, con l'interruttore BAND (4) è possibile passare alla ricezione FM (mono). In questo modo la ricezione sarà meno disturbata. Il LED (3) si spegne.

- ➔ Qualora si decida di impostare AM, girando l'apparecchio è possibile migliorare la ricezione.

Impostazione di un'emittente

Selezione manuale della stazione emittente

Ruotare il regolatore TUNING (5) sulla frequenza desiderata.

La scala di visualizzazione delle frequenze (10) offre un orientamento approssimativo nella gamma di frequenze.

Come spegnere l'apparecchio

- ➔ Per spegnere l'apparecchio, posizionare FUNCTION (7) su **OFF**.

Come pulire l'apparecchio

Scossa elettrica!

Al fine di evitare il pericolo di scossa elettrica, non pulire l'apparecchio con un panno umido o bagnato o con acqua corrente. Prima della pulizia staccare la spina.

ATTENZIONE!

Non usare spugne abrasive, polvere abrasiva e solventi come alcol o benzina.

→ Pulire l'involucro esterno con un panno morbido, inumidito con acqua.

Avvertenze sull'utilizzo dei CD

Conservare i CD nella loro custodia e prenderli solo per i bordi. Non toccare mai la superficie lucida iridescente e tenerla sempre pulita. Non incollare carta o adesivi sul lato dell'etichetta del disco. Tenere lontano dai raggi diretti del sole e da fonti di calore come impianti di riscaldamento.

Si raccomanda inoltre di non lasciare i CD nella vettura se parcheggiata direttamente sotto il sole, in quanto la temperatura all'interno della vettura potrebbe salire

notevolmente. Eliminare impronte e polvere dal lato stampato utilizzando un panno asciutto e pulito.

Per pulire i CD non utilizzare prodotti per la pulizia dei dischi, come spray, detergenti liquidi, spray antistatici o solventi come benzina, diluenti o altri prodotti chimici in commercio. Le macchie persistenti possono essere eliminate con un panno di pelle inumidito (del tipo utilizzato per i vetri delle auto).

→ Pulire procedendo dal centro verso il bordo del disco.



Pulire il disco con movimenti circolari può causare graffi. Essi possono provocare errori nella riproduzione.

Come eliminare le anomalie

Se l'apparecchio non funziona come previsto, effettuare una verifica utilizzando le seguenti tabelle.

Se non si riesce a eliminare l'anomalia seguendo le verifiche descritte, contattare la casa produttrice.

Problemi con l'apparecchio

Sintomo	Possibile causa/rimedio
L'apparecchio non si accende.	L'apparecchio non è alimentato dalla corrente. Collegare correttamente il cavo di rete alla presa elettrica. Inserire batterie nuove. Posizionare l'interruttore (7) su RADIO o CD/MP3/USB.
Non si sente alcun suono.	Aumentare il volume. Potrebbe essere stata selezionata la fonte sbagliata.

Sintomo	Possibile causa/rimedio
Si sente un fruscio.	Un cellulare o un altro dispositivo vicino all'apparecchio emettono onde radio che creano disturbo. Allontanare il cellulare o il dispositivo dall'area dell'apparecchio.
Ci sono altri disturbi di funzionamento, forti rumori oppure sul display compare un'indicazione non corretta.	I componenti elettronici dell'apparecchio sono disturbati. estrarre la spina. Lasciare l'apparecchio staccato dalla rete elettrica per ca. 10 secondi. Collegare nuovamente l'apparecchio oppure inserire le batterie.
Il display non si accende.	Spegnere l'apparecchio. Estrarre la spina, reinserirla, accendere l'apparecchio.

Problemi con il lettore CD

Sintomo	Possibile causa/rimedio
Il CD non viene riprodotto oppure "salta" durante la riproduzione.	L'apparecchio non è nella modalità CD.
	Il CD inserito non è idoneo.
	Lo scomparto CD non è chiuso. Chiudere lo scomparto CD.
	Il CD inserito non è corretto. Inserire il CD con il lato scritto rivolto verso l'alto. Il CD deve essere ben centrato nell'apposito scomparto.
	Il CD è sporco o danneggiato. Pulire il CD, oppure utilizzarne un altro..
	Nello scomparto CD si è formata della condensa. Togliere il CD e lasciare l'apposito scomparto aperto per ca. 1 ora, di modo che asciughi.
	La durata di riproduzione del CD è superiore ai 74 minuti.

Sintomo	Possibile causa/rimedio
Il suono è irregolare.	Il volume è regolato troppo alto. Abbassare il volume.
	Il CD è danneggiato o sporco. Pulire il CD o sostituirlo.
	L'apparecchio è esposto a vibrazioni. Collocare l'apparecchio in un luogo non esposto alle vibrazioni.

Problemi con i supporti USB

Sintomo	Possibile causa/rimedio
La chiavetta USB non viene letta.	L'apparecchio non è in modalità USB. Collegare la chiavetta, posizionare l'interruttore (7) su CD/MP3/USB, quindi premere e tenere premuto il tasto PLAY PAUSE (19).
	Supporto non inserito o vuoto. Inserire il dispositivo correttamente o caricarlo con dati musicali.

Problemi con la radio

Sintomo	Possibile causa/rimedio
Non si riceve nessuna emittente radio.	L'apparecchio non è in modalità radio. Spostare l'interruttore (7) su RADIO, con BAND (4) scegliere la gamma di frequenze.
Il suono è debole o di cattiva qualità.	Altri apparecchi, ad es. il televisore, disturbano la ricezione. Allontanare la radio/lettore CD da questi apparecchi.
	Le batterie sono esaurite. Sostituire le batterie con batterie nuove.
	L'antenna non è estratta o orientata correttamente. Estrarre l'antenna. Girare l'antenna o l'apparecchio, per migliorare la ricezione.

Dati tecnici

Dimensioni dell'apparecchio (larghezza x profondità x altezza)	240 x 235 x 125 mm
Peso:	ca. 1,4 kg
Tensione:	230 V corrente alternata, 50 Hz, 12 W
Potenza di uscita:	2 x 1 W RMS
Condizioni ambientali:	da +5 °C a +35 °C 5% - 90% di umidità relativa dell'aria (che non condensa)
Frequenza di ricezione radio:	FM 88–108 MHz AM 540–1600 kHz Antenna telescopica FM Antenna AM integrata
Antenna:	Antenna AM integrata
Laser CD:	655 nm lunghezza d'onda, classe 1
Modalità a batteria	DC 9V, 6 x 1,5 V, LR14/C (BABY)



Con riserva di modifiche tecniche ed errori. Le dimensioni sono approssimative.

Direttive e norme: Questo prodotto è conforme alla direttiva per la bassa tensione (2006/95/CE, 1275/2008/CE), alla direttiva CEM (2004/108/CE) e alla direttiva di marchio CE.

Come contattare il produttore

DGC GmbH
Graf-Zeppelin-Straße 7
D-86899 Landsberg

Indicazioni per lo smaltimento

Smaltimento dell'imballaggio

Durante il trasporto, l'apparecchio nuovo è stato protetto dall'imballaggio. Tutti i materiali usati sono ecologicamente compatibili e riutilizzabili. Contribuite anche voi smaltendo l'imballaggio nel rispetto dell'ambiente. È possibile reperire informazioni sui sistemi di smaltimento presso il rivenditore o il proprio centro di smaltimento comunale.



Pericolo di soffocamento!

Non lasciare l'imballaggio e i relativi componenti incustoditi alla portata dei bambini.

Esiste il pericolo di soffocamento a causa delle pellicole e di altri materiali di imballaggio.

Smaltimento dell'apparecchio

Gli apparecchi vecchi e quindi fuori servizio non sono rifiuti privi di valore. Grazie allo smaltimento nel rispetto dell'ambiente, è possibile recuperare materie prime utili. Informarsi presso la propria amministrazione cittadina o comunale circa le opportunità di smaltimento adeguato ed ecologico dell'apparecchio. Prima dello smaltimento dell'apparecchio rimuovere le batterie.



Questo apparecchio è contrassegnato in conformità alla direttiva 2002/96/CE sui rifiuti di apparecchiature elettriche ed elettroniche (RAEE).

Una volta terminato il suo ciclo di vita, questo prodotto non deve essere smaltito tra i normali rifiuti domestici, ma deve essere consegnato presso un punto di raccolta per il riciclaggio di apparecchi elettrici ed elettronici. Il simbolo sul prodotto, sul manuale d'uso o sull'imballaggio richiama a tale aspetto. I materiali vanno riciclati in base al proprio simbolo. Con il riutilizzo, il recupero dei materiali o altre forme di riciclaggio di apparecchi dismessi si contribuisce in modo decisivo alla protezione dell'ambiente in cui viviamo.



Pericolo di morte!

Una volta che l'apparecchio è fuori servizio, estrarre la spina della corrente elettrica. Tagliare il cavo di rete e rimuoverlo insieme alla spina.