

I ADDENDUM

GB ADDENDUM

F ADDENDUM

D ZUSATZ

E ADDENDUM

LUX R

ISTRUZIONI D'USO E DI INSTALLAZIONE
INSTALLATION AND USER'S MANUAL
INSTRUCTIONS D'UTILISATION ET D'INSTALLATION
INSTALLATIONS-UND GEBRAUCHSANLEITUNG
INSTRUCCIONES DE USO Y DE INSTALACION



Via Lago di Vico, 44
36015 SCHIO (VICENZA)
Tel.naz. 0445696511
Tel.int. +39 0445696533
Fax 0445696522
INTERNET www.bft.it
E-MAIL sales@bft.it



1) Dati tecnici

ALIMENTAZIONE	230V±10% 50Hz
MOTORE	monofase 2800 min ⁻¹
POTENZA	250W
CONDENSATORE	6.3µF
CORRENTE ASSORBITA	1.4 A
CLASSE ISOLAMENTO	F
PRESSIONE POMPA	20 BAR
CAPACITA' POMPA	1.2 L/min
MASSIMA SPINTA CHIUSURA	3000N (~ 300kg)
MASSIMA SPINTA APERTURA	2600N (~ 260kg)
TEMPO DI CHIUSURA	16 s + rallentamento
PESO MASSIMO ANTA	3000N (~ 300kg)
LUNGHEZZA MASSIMA ANTA	2000mm
CORSA UTILE	250mm
REAZIONE ALL'URTO	Frizione idraulica
CENTRALINA DI COMANDO	Mod. ALCOR
MANOVRA MANUALE	Chiave di sblocco
N° MANOVRE IN 24ORE	500
TEMPERATURA DI UTILIZZO	da -10 a +60 C°
PROTEZIONE	IP 55
PESO	87N (~8,7kg)
DIMENSIONI	Vedi fig.1

2) Misure di installazione

Vedere fig.2.

Tenere presente che il rallentamento si ottiene solamente in chiusura e per gli ultimi 30mm di corsa dello stelo, di cui 10mm sono di extracorsa di sicurezza: pertanto, il rallentamento si ottiene negli ultimi 20mm di corsa utile. Premesso questo, per l'installazione, seguire scrupolosamente le fasi sottodescritte.

- 1) Individuare "a - b - α°" necessario nella tabella (fig.2) riferita a fig.3.
- 2) Fissare la staffa "P" (fig.11) al pilastro
- 3) Montare il pistone nella staffa "P"
- 4) Allentare la vite di rallentamento (fig.4) con chiave esagonale da 3mm
- 5) Estrarre completamente lo stelo dopo avere attivato lo sblocco di emergenza (fig.5)
- 6) Manualmente, far rientrare lo stelo di 10mm massimo e serrare lo sblocco di emergenza (fig.5).
- 7) Montare la forcella "F" (fig.11) allo stelo
- 8) Chiudere completamente l'anta del cancello in battuta nell'arresto centrale.
- 9) Tenendo livellato il pistone, segnare la posizione di attacco della forcella "F" all'anta.
- 10) Togliere la forcella "F" dallo stelo, spostare lateralmente il pistone.
- 11) Fissare la forcella "F" all'anta con viti o saldatura.
- 12) Ricollegare lo stelo alla forcella "F" e dare alimentazione all'attuatore per regolare il rallentamento.
- 13) Mandare il cancello in apertura.
- 14) Chiudere completamente la vite di rallentamento ruotando verso il segno "+" (fig.4) e comandare la chiusura dell'anta. L'anta si dovrebbe fermare prima di arrivare in chiusura.
- 15) Allentare la vite di regolazione (fig.4) verso il segno "-" fino ad ottenere una velocità di rallentamento che eviti il fastidioso rumore di sbattimento dell'anta.

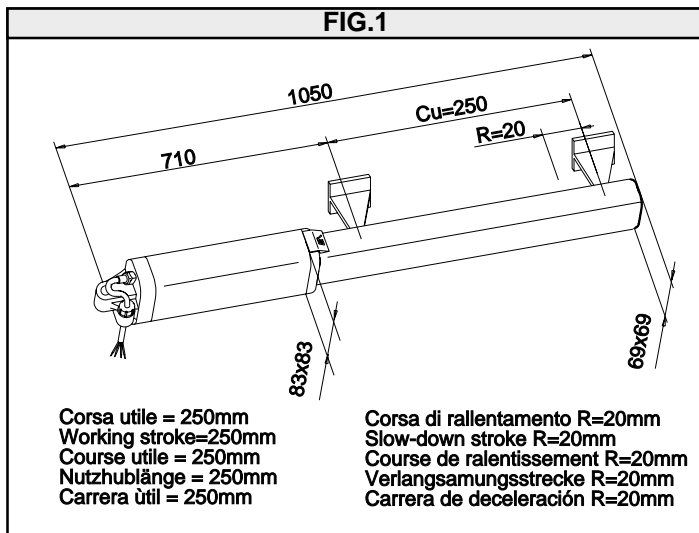

1) Technical specifications

POWER SUPPLY	230V±10% 50Hz
MOTOR	single-phase 2800min ⁻¹
POWER	250W
CAPACITOR	6.3µF
ABSORPTION	1.4 A
INSULATION CLASS	F
PUMP PRESSURE	20 BAR
PUMP CAPACITY	1.2 l/min
MAX. CLOSING FORCE	3000 N (~300kg)
MAX. OPENING FORCE	2600 N (~260kg)
CLOSING TIME	16 s + slowdown
LEAF MAX. WEIGHT	3000N (~300kg)
LEAF MAX. LENGTH	2000mm
WORKING STROKE	250mm
IMPACT REACTION	Hydraulic clutch
CONTROL UNIT	Mod. ALCOR
MANUAL MANOEUVRE	Release key
NO. OF MANOEUVRES IN 24 h	500
WORKING TEMPERATURE	from -10 to +60 C°
PROTECTION	IP 55
WEIGHT	87N (~8,7kg)
DIMENSIONS	See fig.1

2) Installation dimensin

See fig.2.

Please take note that the slowdown can only be obtained when the gate is closing and along the final 30mm of the rod stroke, 10mm of which are for a safety extrastroke: therefore, the slowdown is obtained along the final 20mm of the working stroke. That being said, strictly observe the following installation operations.

- 1) Find the necessary "a - b - α°" in the table (fig.2) referring to fig.3.
- 2) Fasten the bracket "P" (fig.11) to the pillar
- 3) Mount the piston onto the bracket "P"
- 4) Loosen the slowdown screw (fig.4) using a 3mm Allen wrench
- 5) Completely remove the rod after having operated the emergency release (fig.5)
- 6) Reinsert the first 10mm maximum of the rod manually, and tighten the emergency release (fig.5)
- 7) Assemble the fork "F" (fig.11) onto the rod
- 8) Close the gate leaf completely against the doorstep in the middle of the gate
- 9) Keep the piston levelled and mark the attachment position of the fork "F" on the leaf
- 10) Remove the fork "F" from the rod and move the piston laterally
- 11) Secure the fork "F" to the leaf with screws or welding
- 12) Reconnect the rod to the fork "F" and energize the actuator to correctly adjust slowdown
- 13) Open the gate
- 14) Completely fasten the slowdown screw by rotating it towards the "+" sign (fig.4) and close the leaf. The leaf should stop before closing completely.
- 15) Loosen the adjustment screw (fig.4) by rotating it towards the "-" sign until the slowdown speed is such to eliminate the noise caused by the door when banging.

FIG.2

		a (mm)					
		105	115	125	135	145	155
b (mm)	105			100°	95°	91°	87°
	115		101°	95°	90°		
	125		95°	90°			
	135	95°	90°				
	145	89°					
	155	84°					

α°

F**1) Données techniques**

ALIMENTATION	230V±10% 50Hz
MOTEUR	Monophasé 2800min ⁻¹
PUISSANCE	250W
CONDENSATEUR	6.3µF
COURANT ABSORBÉ	1.4 A
CLASSE D'ISOLATION	F
PRESSION MAXIMALE POMPE	20 BAR
DÉBIT POMPE	1.2 L/min
POUSSÉE MAXIMALE FERMETURE	3000 N (~300kg)
POUSSÉE MAXIMALE OUVERTURE	2600 N (~260kg)
TEMPS DE FERMETURE	16 s + ralentissement
POIDS MAXIMAL PORTAIL	3000N (~300kg)
LONGUEUR MAXIMALE PORTAIL	2000mm
COURSE UTILE	250mm
RÉACTION AU CHOC	Embrayage hydraulique
CENTRALE DE COMMANDE	Mod. ALCOR
MANŒUVRE MANUELLE	Clé de déblocage
N° MAXI DE MANŒUVRES	500/24h
TEMPÉRATURE D'UTILISATION	-10 à +60 °C
DEGRÉ DE PROTECTION	IP 55
POIDS DE L'OPERATEUR	87N (~8,7kg)
DIMENSIONS	Voir fig.1

2) Côte d'installation

Voir fig.2.

Il faut considérer que le ralentissement s'obtient seulement en fermeture et dans les derniers 30mm de course de la tige, dont 10mm sont de sécurité: on peut donc obtenir le ralentissement sur les derniers 20mm de course utile. Ceci dit, pour l'installation, suivre la procédure ci-dessous indiquée.

- 1) Choisir les côtes "a - b - α°" nécessaires dans le tableau (fig.2) en rapport à la fig.3.
- 2) Fixer la bride "P" (fig.11) au pilier.
- 3) Monter le verin dans la bride "P".
- 4) Relâcher la vis de ralentissement (fig.4) avec une clé hexagonale de 3mm.
- 5) Extraire totalement la tige après avoir deverouillé le verin (fig.5).
- 6) Manuellement, faire rentrer la tige de 10mm maximum et verrouiller le verin (fig.5).
- 7) Monter la fourche d'ancrage "F" (fig.11) sûr la tige.
- 8) Fermer complètement le vantail en appui sur la butée centrale.
- 9) Mettre au niveau le verin et marquer la position d'attaque de la fourche "F" au vantail.
- 10) Enlever la fourche "F" de la tige et écarter lateralment le verin.
- 11) Fixer la fourche "F" au vantail avec des vis ou souder.
- 12) Rejoindre la tige à la fourche "F" et donner tension au verin pour régler le ralentissement.
- 13) Donner une impulsion d'ouverture.
- 14) Fermer complètement la vis de ralentissement en tournant vers le "+" (fig.4) et donner une commande de fermeture. Le vantail doit s'arrêter avant d'arriver sur la butée au sol.
- 15) Relâcher la vis de réglage (fig.4) vers le "-" jusqu'à obtenir une vitesse de ralentissement adéquate.

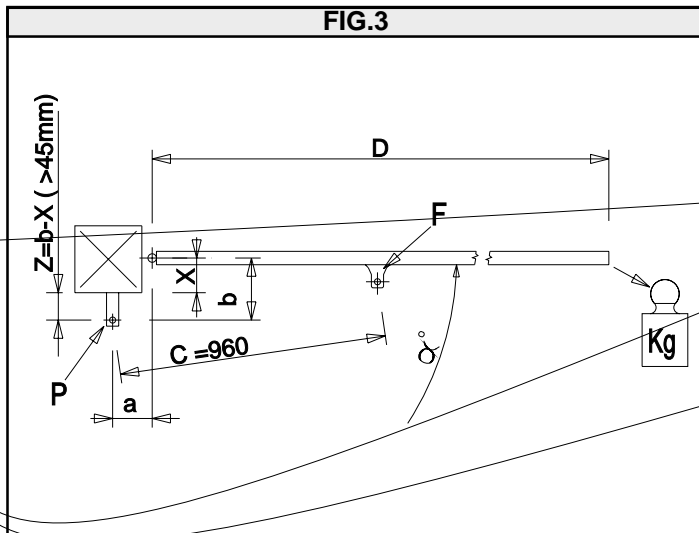
FIG.3**D****1) Technische Daten**

BETRIEBSSPANNUNG	230V±10% 50Hz
MOTOR	Einfasig 2800 min ⁻¹
LEISTUNG	250W
KONDENSATOR	6.3µF
STROMAUFNAHME	1.4 A
ISOLATIONSKLASSE	F
PUMPENDRUCK max.	20 BAR
PUMPENLEISTUNG	1.2 L/min
MAXIMALDRUCK IN SCHLISSUNG	3000 N (~300kg)
MAXIMALDRUCK IN ÖFFNUNG	2600 N (~260kg)
LAUFGESCHWINDIGKEIT	16s + Verlangsamung
MAX. FLÜGELGEWICHT	3000N (~300kg)
MAX. FLÜGELLÄNGE	2000mm
NUTZHUBLÄNGE	250mm
EINKLEMMSCHUTZ	Hydraulische Kupplung
NOTENTRIEGELUNG	Entriegelungsschlüssel
MAX. ÖFFNUNGEN IN 24h	500
BETRIEBSTEMPERATUR	-10 bis +60 °C
SCHUTZGRAD	IP 55
GEWICHT DES ANTRIEBES	87N (~8,7kg)
ABMESSUNG	Siehe Abb.1

2) Einbaumasse

Siehe Abb.2

Die Verlangsamung ist nur in Schliessrichtung und auf die letzten 30mm des Kolbenhubs ausgelegt, davon sind die letzten 10mm Sicherheitsweg: das heisst, die Verlangsamung muss in den ersten 20mm erfolgen. Für eine korrekte Installation wie folgt vorgehen:

- 1) Laut Tabelle (Abb.2), Öffnungswinkel und Einbaumasse "a - b - α°" ermitteln (bezogen auf Abb.3).
- 2) Flanschplatte "P" (Abb.11) am Pfeiler befestigen.
- 3) Antrieb auf Flanschplatte "P" montieren.
- 4) Regulierschraube (Abb.4) ganz öffnen mit 3mm Innensechskantschlüssel.
- 5) Die Kolbenstange ganz ausfahren nachdem die Notentriegelung aktiviert wurde (Abb.5).
- 6) Bei komplett ausgefahrener Kolbenstange, 10mm zurückfahren (Sicherheitsweg) und Notentriegelung schliessen (Abb.5).
- 7) Flanschplatte "F" auf die Kolbenstange montieren (Abb.11).
- 8) Das Tor in Schliesstellung bringen.
- 9) Den Antrieb in waagrechter Stellung bringen und die Befestigungspunkte der Flanschplatte "F" am Tor anzeichnen.
- 10) Die Flanschplatte "F" lösen und den Antrieb auf die Seite schwenken.
- 11) Die Flanschplatte "F" durch Schrauben oder Schweissen ans Tor befestigen.
- 12) Den Antrieb wieder an die Flanschplatte "F" montieren und den Elektroanschluss erstellen, um die Verlangsamung einstellen zu können.
- 13) Das Tor in Offenstellung bringen.
- 14) Die Regulierschraube ganz schliessen (in Richtung "+" drehen) Abb.4 und einen Schliessbefehl geben. Das Tor muss kurz vor der geschlossenen Stellung stehen bleiben.
- 15) Mit laufendem Antrieb die Regulierschraube (Abb.4) in Richtung "-" drehen bis eine gewünschte Geschwindigkeit erreicht ist, die das lästige Zuschlagen des Tores verhindert.

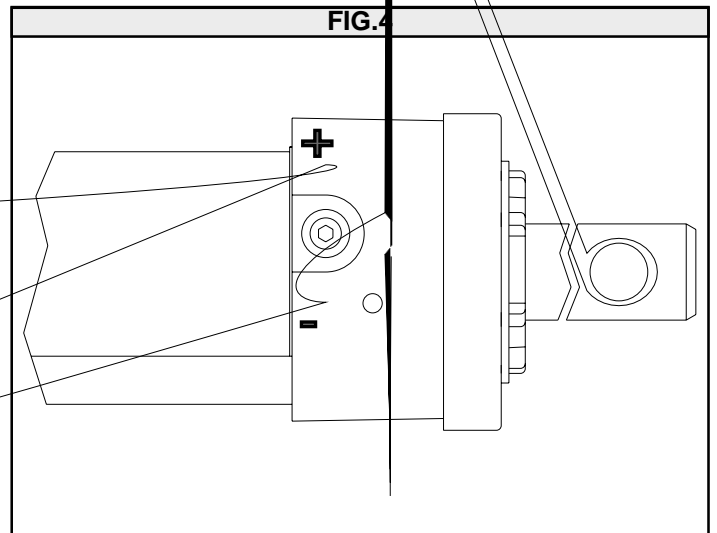
FIG.4

1) Datos técnicos

ALIMENTACIÓN	230V±10% 50Hz
MOTOR	monofásico 2800 min ⁻¹
POTENCIA ABSORBIDA	250W
CONDENSADOR	6,3µF
CORRIENTE ABSORBIDA	1,4 A
CLASE DE AISLAMIENTO	F
MAXIMA PRESIÓN	20 BAR
CAUDAL BOMBA	1,2 l/min
FUERZA DE EMPUJE	3000N (~300kg)
FUERZA DE TRACCIÓN	2600N (~260kg)
TIEMPO DE CIERRE	16 s + deceleración
PESO MAXIMO HOJA	3000N (~300kg)
LONGITUD MAXIMA HOJA	2000mm
CARRERA ÚTIL	250mm
REACCIÓN AL IMPACTO	Embrague hidráulico
CENTRAL DE MANDOS	Mod. ALCOR
MANIOBRA MANUAL	Llave de desbloqueo
Nº MAX MANIOBRAS EN 24H	500
TEMPERATURA AMBIENTE	-10 +60 °C
GRADO DE PROTECCIÓN	IP 55
PESO OPERADOR MECANICO	87N (~8,7kg)
DIMENSIONES	Véase fig.1

2) Medidas de instalación

Es preciso recordar que la deceleración se obtiene solamente en fase de cierre y por los últimos 30mm de carrera del vástago, de los que 10mm son carrera extra de seguridad: por tanto, la deceleración se tiene en los últimos 20mm de carrera útil. Recordado esto, para la instalación, hay que seguir escrupulosamente las fases descritas a continuación:

- 1) Escoger las cotas "a - b - α" necesarias en la tabla (fig.2) referida a la fig.3.
- 2) Fijar la abrazadera "P" (fig.11) al pilar.
- 3) Montar el pistón en "P".
- 4) Aflojar el tornillo de deceleración (fig.4) con una llave hexagonal de 3mm.
- 5) Extraer completamente el vástago después de haber desbloqueado el motor (fig.5)
- 6) Manualmente, empujar hacia dentro el vástago 10mm como máximo y bloquear de nuevo el motor (fig.5).
- 7) Montar la horquilla "F" (fig.11) en el vástago
- 8) Cerrar completamente la hoja de la cancela hasta el tope.
- 9) Manteniendo nivelado el pistón, marcar la posición de unión de la horquilla "F" a la hoja.
- 10) Quitar la horquilla "F" anteriormente fijada al vástago y desplazar lateralmente el pistón.
- 11) Fijar la horquilla "F" a la hoja con tornillos o mediante soldadura
- 12) Fijar de nuevo el vástago a la horquilla "F" y dar alimentación al pistón para regular la deceleración
- 13) Acer abrir la cancela
- 14) Cerrar completamente el tornillo de deceleración girando hacia el signo "+" (fig.4) y hacer cerrar la cancela. La cancela debería pararse antes de llegar a cerrarse completamente.
- 15) Aflojar el tornillo de regulación (fig.4) hacia el signo "-" hasta obtener una velocidad de deceleración necesaria.

FIG.5

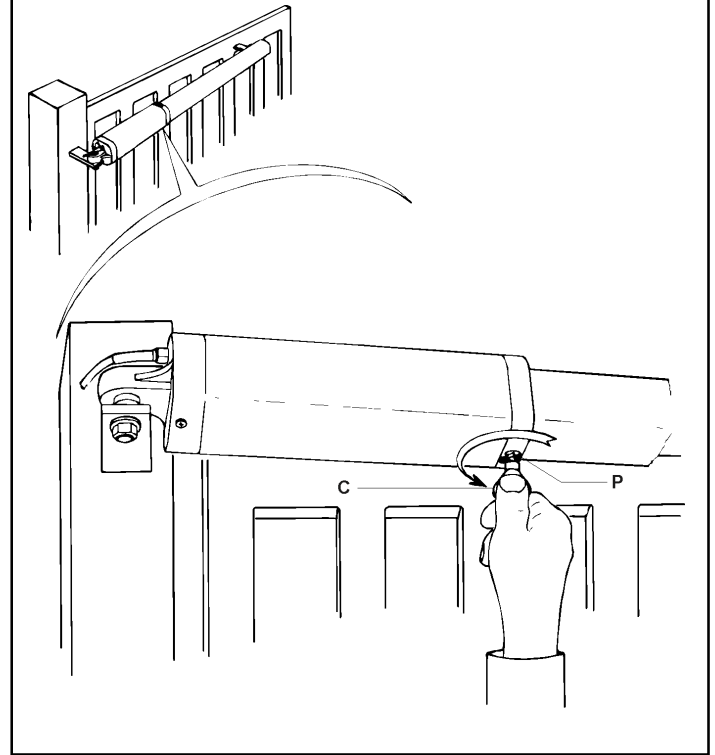
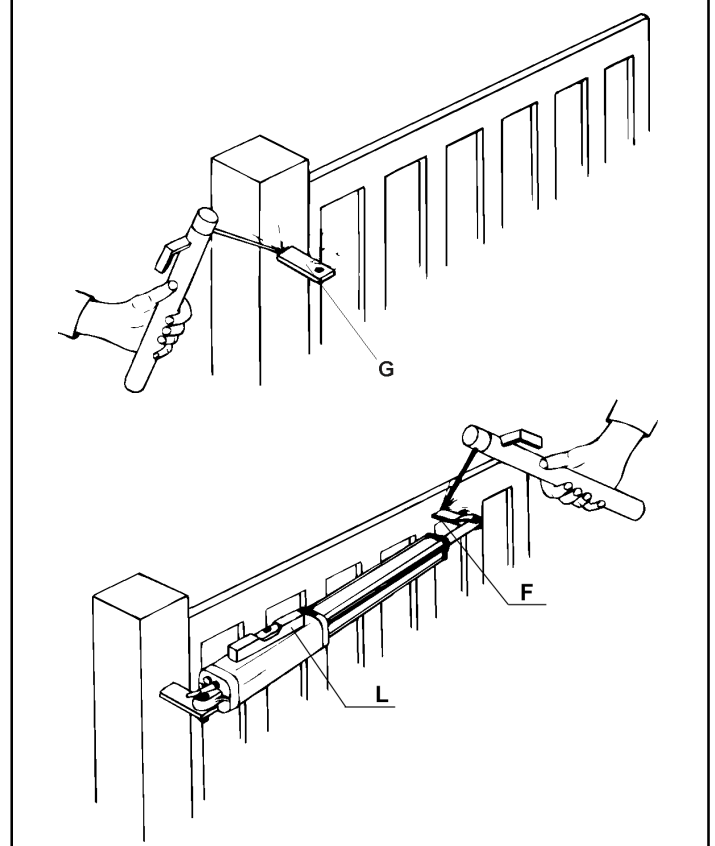

FIG.11



BFT **UK**
 SWIFT Automation Ltd
 Hindley Street, Stockport
 SK1 3LF England

Tel. 0 161 480 6677
 Fax. 0 161 477 6675

BFT **FRANCE**
 Parc Club des Aygalades
 35 bd capitaine GEZE
 13333 MARSEILLE Cedex 14

Tel. 0491101860
 Fax 0491101866

BFT **DEUTSCHLAND**
 Vertretung und Lager
 Johannisstr. 14, D-90763 Fürth

Tel. 0049 911 773323
 Fax 0049 911 773324

BFT **ITALIA**

Via Lago di Vico, 44
 36015 SCHIO (VICENZA)
 Tel.naz. 0445696511
 Tel.int. +39 0445696533
 Fax 0445696522
 INTERNET www.bft.it
 E-MAIL sales@bft.it

