

- I** CASSA DI FONDAZIONE PORTANTE PER SUB 90°-180°
- GB** FOUNDATION CASE FOR SUB 90°-180°
- F** CAISSE DE FONDATION PORTEUSE POUR SUB 90°-180°
- D** TRAGFÄHIGES FUNDAMENTGEHÄUSE SUB 90°-180°
- E** CAJA DE CIMENTACION DE SUSTENTACION PARA SUB 90°-180°

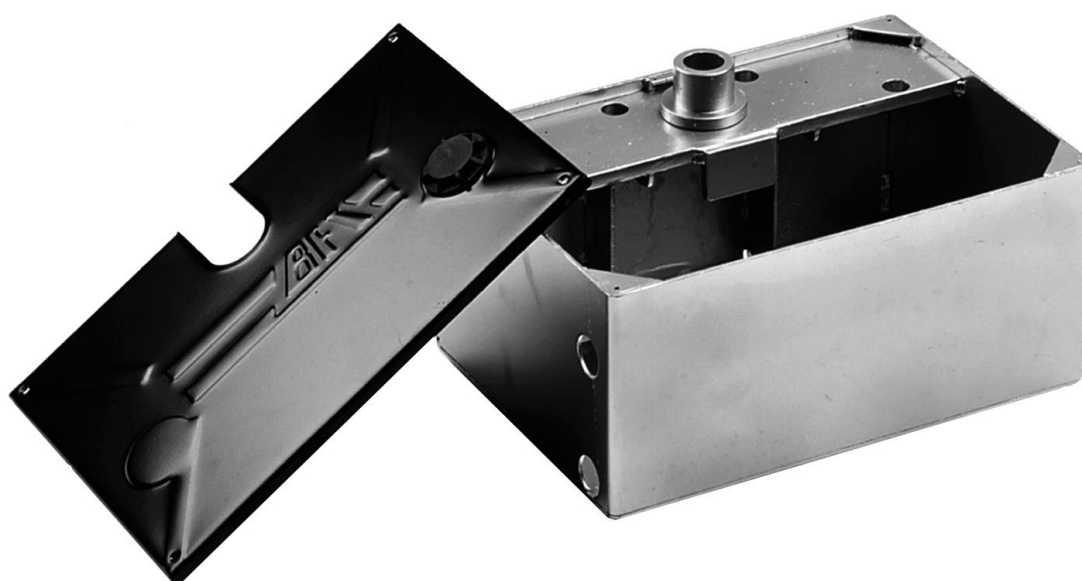

8 027908 112705 1

## CPS - CPSG



**ISTRUZIONI D'USO E DI INSTALLAZIONE**  
**INSTALLATION AND USER'S MANUAL**  
**INSTRUCTIONS D'UTILISATION ET D'INSTALLATION**  
**INSTALLATIONS-UND GEBRAUCHSANLEITUNG**  
**INSTRUCCIONES DE USO Y DE INSTALACION**



**AZIENDA CON SISTEMA QUALITÀ**  
**CERTIFICATO DA DNV**

**UNI EN ISO 9001**

Via Lago di Vico, 44  
 36015 SCHIO (VICENZA)  
 Tel.naz. 0445696511  
 Tel.int. +39 0445696533  
 Fax 0445696522  
 INTERNET www.bft.it  
 E-MAIL sales@bft.it



## 1) DIMENSIONI (FIG.1)

### 2) INSTALLAZIONE CASSA DI FONDAZIONE

Eseguire uno scavo alla base del pilastro sufficiente per alloggiare la cassa CPS-CPSG. Prevedere un adeguato drenaggio per l'acqua. Eseguire una base di calcestruzzo dove appoggiare la cassa in modo da permettere l'aggiustamento (fig.2). La cassa deve essere posizionata in modo che il centro della bussola sia perfettamente in asse con la cerniera dell'anta. Controllare accuratamente l'asse dell'anta con il piombo e con la livella entrambi i lati del cassone (fig. 2). Posizionare lo scarico per l'acqua e le canalette per i collegamenti. Riempire lo scavo di calcestruzzo come in (fig.3). **N.B.** Il bordo della cassa deve sporgere circa 8-10mm dal livello pavimento; ciò per montare correttamente il coperchio.

### 3) MONTAGGIO DELLE ANTE

A calcestruzzo indurito, per il montaggio delle ante eseguire quanto segue: **ingrassare accuratamente bussola e bronzina.**

#### 3.1) Anta destra (vista dall'interno - fig.3)

- Appoggiare l'anta del cancello sulla bussola in posizione di CANCELLO CHIUSO, verificare l'allineamento dell'anta (bussola-cerniera anta) come già fatto per il posizionamento della cassa.
- Allineare perfettamente la tacca della bussola con la tacca (DX) presente nel cassone.
- Eseguire una robusta saldatura della boccola all'anta.

#### 3.2) Anta sinistra (vista dall'interno - fig.3)

- Appoggiare l'anta del cancello sulla bussola in posizione di CANCELLO CHIUSO, verificare l'allineamento dell'anta (bussola - cerniera anta) come già fatto per il posizionamento della cassa.
- Allineare perfettamente la tacca della bussola con la tacca (SX) presente nel cassone.
- Eseguire una robusta saldatura della boccola all'anta.

### 4) MONTAGGIO OPERATORE

- Togliere i quattro grani M12 (fig.4-rif.G) fissati nella piastra base dell'operatore.
- Avvitare parzialmente le tre viti M12x 70 (fig.4-rif.V).
- Infilare l'operatore nel cassone.
- Con l'esagono in dotazione ed una chiave fissa, alzare in modo uniforme l'operatore avvitando alternativamente le tre viti M12 (fig.5) fino ad imboccare l'albero dell'operatore nella boccola scanalata. L'operatore deve essere in posizione di chiusura completa. Nel caso la boccola non si innesti correttamente nell'albero, muovere leggermente l'anta fino ad incastrarla. Continuare ad alzare uniformemente l'operatore avvitando completamente le tre viti nella piastra. Durante questa operazione, il cuneo di bloccaggio del martinetto (fig.5-rif.C) va ad inserirsi nella fusione del martinetto stesso; l'operatore diventa quindi, solidale al cassone. Collegare l'operatore e collaudare il tutto.

## 1) DIMENSIONS (FIG.1)

### 2) FOUNDATION CASE INSTALLATION

Make a hole in the ground at the foot of the gatepost which is large enough to house the CPS-CPSG case. Make sure that water is always drained away adequately. Make a concrete base on which the case can rest so that adjustment can be carried out (fig.2). The case should be positioned so that the centre of the bushing is in a perfect line with the hinge of the gate leaf. Check the axis of the gate leaf with a plumb line and both sides of the box with a level (fig.2). Position the drain for the water and the raceways for connections. Fill the hole with concrete as in fig.3.

**N.B.** The edge of the case should protrude by about 8-10 mm from ground level so that the cover can be fitted correctly.

### 3) GATE LEAF ASSEMBLY

Once the concrete has hardened, the leaves of the gate can be assembled as follows: **Grease the bushing and brass carefully.**

#### 3.1) Right leaf (seen from the inside - fig.3)

- Rest the gate leaf on the bushing in GATE CLOSED position, check the alignment of the leaf (bushing - leaf hinge) as when positioning the case.
- Accurately line the bushing notch up with the notch (DX) in the case.
- Weld the bushing securely to the leaf.

#### 3.2) Left leaf (seen from the inside - fig.3)

- Rest the gate leaf on the bushing in GATE CLOSED position, check the alignment of the leaf (bushing - leaf hinge) as when positioning the case.
- Accurately line the bushing notch up with the notch (SX) in the case.
- Weld the bushing securely to the leaf.

### 4) CONTROLLER ASSEMBLY

- Remove the four M12 (fig.4-rif.G) dowels from the controller base plate.
- Insert the three M12 x 70 (fig.4-rif.V) screws.
- Insert the controller into the case.

- Using the supplied Allen wrench and a fixed wrench, lift the controller evenly, screwing each of the three M12 (fig.5) screws a bit at a time until the controller shaft fits into the grooved bushing. The controller should be in completely closed position. In the event of the bushing not engaging correctly in the shaft, move the leaf of the gate slowly until it fits in properly. Continue to lift the controller evenly, tightly screwing the three screws into the plate. The grip wedge of the jack (fig.5-rif.C) will insert itself into the body of the jack itself during this operation, the controller thus becoming an integral part of the box. Connect the controller and test everything.

## 1) DIMENSIONS (Fig.1)

### 2) INSTALLATION DE LA CAISSE DE FONDAZIONE

Creuser un trou à la base du pilier, suffisant pour y loger la caisse CPS-CPSG. Prévoir un drainage pour l'eau. Réaliser une base en béton pour poser la caisse de façon à en permettre le réglage (fig.2). La caisse doit être positionnée de façon à ce que le centre de la douille soit parfaitement perpendiculaire à la charnière du vantail. Contrôler soigneusement l'axe du vantail avec le fil à plomb et les deux côtés de la caisse (fig.2) avec le niveau. Positionner l'écoulement pour l'eau et les gaine pour les connexions. Remplir le trou avec du béton (fig.3).

**N.B.** Le bord de la caisse doit avancer du niveau du sol pour environ 8-10 mm, ce qui permettra de monter correctement le couvercle.

### 3) MONTAGE DES VANTAUX

Une fois le béton durci, pour le montage des vantaux il faut procéder comme suit: **lubrifier soigneusement la douille et la boucle en bronze.**

#### 3.1) Vantail droit (vu de l'intérieur - fig.3)

- Poser le vantail du portail sur la douille en position de PORTAIL FERME, vérifier l'alignement du vantail (douille-charnière vantail) comme déjà fait pour le positionnement de la caisse.
- Aligner parfaitement le cran de la douille avec l'échancrure (DX) qui se trouve sur la caisse.
- Effectuer un robuste soudage de la douille au vantail.

#### 3.2) Vantail gauche (vu de l'intérieur - fig.3)

- Poser le vantail du portail sur la douille en position de PORTAIL FERME, vérifier l'alignement du vantail (douille-charnière vantail) comme déjà fait pour le positionnement de la caisse.
- Aligner parfaitement le cran de la douille avec l'échancrure (SX) qui se trouve sur la caisse.
- Effectuer un robuste soudage de la douille au vantail.

### 4) MONTAGE DE L'OPERATEUR

- Enlever les quatre vis M12 (fig.4-rif.G) fixées sur la plaque de base de l'opérateur.
- Vissez partiellement les trois vis M12 x 70 (fig.4-rif.V).
- Introduire l'opérateur dans la caisse.
- Avec la clé hexagonale en dotation et une clé fixe, soulever uniformément l'opérateur en serrant alternativement les trois vis M12 (fig.5) jusqu'à engager l'arbre de l'opérateur dans la boucle cannelée. L'opérateur doit être en position de fermeture complète. Si la boucle ne s'engage pas correctement dans l'arbre, il faut bouger légèrement le vantail jusqu'à l'emboîter. Continuer à soulever uniformément l'opérateur en serrant complètement les trois vis dans la plaque. Pendant cette opération, le coin de blocage (fig.5-rif.C) de l'opérateur s'engage dans l'opérateur même, qui devient donc solidaire avec le caisson. Connecter l'opérateur et effectuer une vérification de l'installation.

## 1) ABMESSUNGEN (Abb.1)

### 2) INSTALLATION DES FUNDAMENTGEHÄUSE

Am Fuß des Pfeilers einen ausreichend großen Erdaushub vornehmen um das CPS-Gehäuse sicher einbetonieren zu können. Achten Sie darauf, daß eine angemessene Drainage (Sickerloch) erstellt wird. Erstellen Sie das Betonfundament so, daß Sie das Gehäuse noch auf dem Fundament genau justieren können (Abb.2). Das Gehäuse muß so angebracht werden, daß Mitte Messingbüchse genau Mitte Torscharnier ist. Richten Sie das Gehäuse mit der Wasserwaage aus, verlegen Sie das Wasserabflußrohr (Sickerloch) und die Leerrohre für die Kabelverlegung (Abb. 3).

**Achtung:** Die Oberkante des Gehäuses muß ca. 8 bis 10mm über der Oberkante-fertiger-Fußboden (OKFF) liegen, um den Abschlussdeckel fachgerecht zu montieren.

### 3) MONTAGE DER TORFLÜGEL

Bei ausgehärtetem Beton, für die Montage der Flügel wie folgt vorgehen. Die Messingbüchse des Gehäuses und die verzinkte Drehbuchse mit innenliegender Keilhülse gut einfetten

#### 3.1) Befestigung des rechten Torflügels (DIN rechts - Abb.3).

- Die Drehbuchse in die Messingbüchse vom Gehäuse, mit der Keilhülse

nach unten, einfügen und Torflügel auf die Drehbuchse aufsetzen.

- Der Torflügel muß in geschlossener Stellung sein und die Drehbuchse muß mit ihrer Kerbe auf die Gehäusekerbe DX zeigen Flügel ausrichten.
- Drehpunkte nochmals überprüfen und dann den Torflügel an der Drehbuchse festschweißen.

### 3.2) Befestigung des linken Torflügels ( DIN links - Abb.3).

- Die Drehbuchse in die Messingbüchse vom Gehäuse, mit der Keilhülse nach unten, einfügen und Torflügel auf die Drehbuchse aufsetzen.
- Der Torflügel muß in geschlossener Stellung sein und die Drehbuchse muß mit ihrer Kerbe auf die Gehäusekerbe SX zeigen. Flügel ausrichten.
- Drehpunkte nochmals überprüfen und dann den Torflügel an der Drehbuchse festschweißen.

## 4) MONTAGE DES ANTRIEBES

- Die vier Madenschrauben M12 (Abb.4-rif.G) aus der Grundplatte entfernen.
- Die mitgelieferten Schrauben M12x70 (Abb.4-rif.V) in die Gewindebohrungen einschrauben.
- Den Unterflurtrieb in das Gehäuse einsetzen.
- Die 3 Inbusschrauben gleichmäßig eindrehen, damit die Grundplatte mit dem Antrieb nach oben kommt (Abb.5). Der Antrieb muß in Stellung "geschlossen" sein. Die Keilwelle des Antriebes tritt in die Keilhülse der Drehbuchse ein. Sollte sich die Buchse nicht korrekt auf die Welle aufsetzen, muß der Torflügel leicht bewegt werden. Die Schrauben M12x70 (Abb.5-rif.V) werden nun ganz eingeschraubt und der Antrieb presst sich dadurch nach oben gegen das Gehäuse und wird dadurch fixiert (fig.5-rif.C). Bitte überprüfen Sie den sicheren Sitz des Antriebes und den korrekten Anschluß der elektrischen Verbindungen.

E

### 1) DIMENSIONES (FIG.1)

### 2) INSTALACION CAJA DE CIMENTACION

Excavar en la base del pilar lo suficiente para colocar la caja CPS. Prever un adecuado drenaje para el agua. Realizar una base de hormigón donde apoyar la caja de modo que sea posible asentarla (fig.2). La caja debe colocarse de manera que el centro del forro se halle perfectamente en eje con el gozne de la hoja. Controlar atentamente el eje de la hoja con la plomada y los dos lados de la caja con el nivel, fig.2. Colocar el tubo de desagüe del agua y los conductos para las conexiones. Llenar la

excavación de hormigón como indica la fig.3.

**N.B.:** El borde de la caja debe sobresalir aproximadamente 8 - 10 mm. del nivel del suelo, para poder montar correctamente la tapa.

## 3) MONTAJE DE LAS HOJAS

Una vez endurecido el hormigón, para el montaje de las hojas hay que realizar lo siguiente: **engrasar atentamente forro de acero y forro de bronce hacer.**

### 3.1) Hoja derecha (vista desde el interior - fig.3)

- 1) Apoyar la hoja de la cancela en el forro en posición de CANCELADA CERRADA, controlar la alineación de la hoja (forro-gozne hoja) como ya se ha hecho para la colocación de la caja.
- 2) Alinear perfectamente la muesca del forro con la muesca (DX>) presente en la caja.
- 3) Efectuar una robusta soldadura del casquillo a la hoja.

### 3.2) Hoja izquierda (vista desde el interior - fig.3)

- 1) Apoyar la hoja de la cancela en el forro en posición de CANCELADA CERRADA, controlar la alineación de la hoja (forro-gozne hoja) como ya se ha hecho para la colocación de la caja.
- 2) Alinear perfectamente la muesca del forro con la muesca (SX>) presente en la caja.
- 3) Efectuar una robusta soldadura del casquillo a la hoja.

## 4) MONTAJE OPERADOR

- 1) Quitar las cuatro clavijas M12 (fig.4-rif.G) fijadas en la placa base del operador.
- 2) Colocar los tres tornillos M12 x 70 (fig.4-rif.V) asignados en el equipamiento base.
- 3) Introducir el operador en la caja.
- 4) Con el hexágono asignado y una llave fija, levantar de modo uniforme el operador atornillando alternativamente los tres tornillos M12 (fig.5) hasta embocar el árbol del operador en el casquillo acanalado. El operador debe estar en posición de cierre completo. Caso de que el casquillo no se acople correctamente en el árbol, hay que mover ligeramente la hoja hasta encajarlo. Seguir levantando uniformemente el operador atornillando completamente los tres tornillos en la placa. Durante esta operación, la cuña de bloqueo del gato (fig.5-rif.C) se introduce en la fusión del gato mismo; el operador resulta, por tanto, integrado con la caja. Conectar el operador y probar todo.

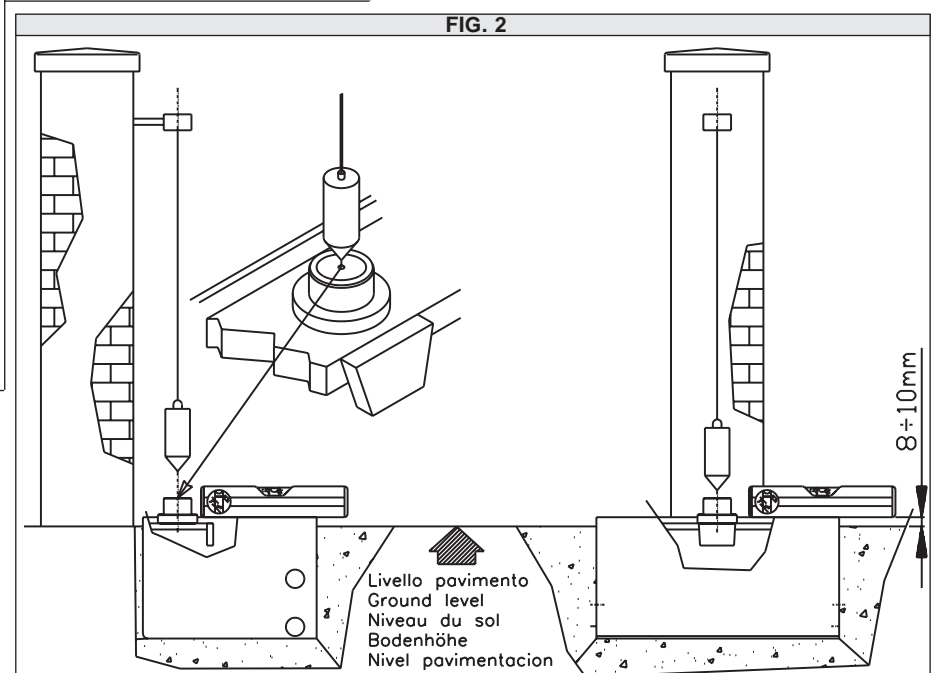
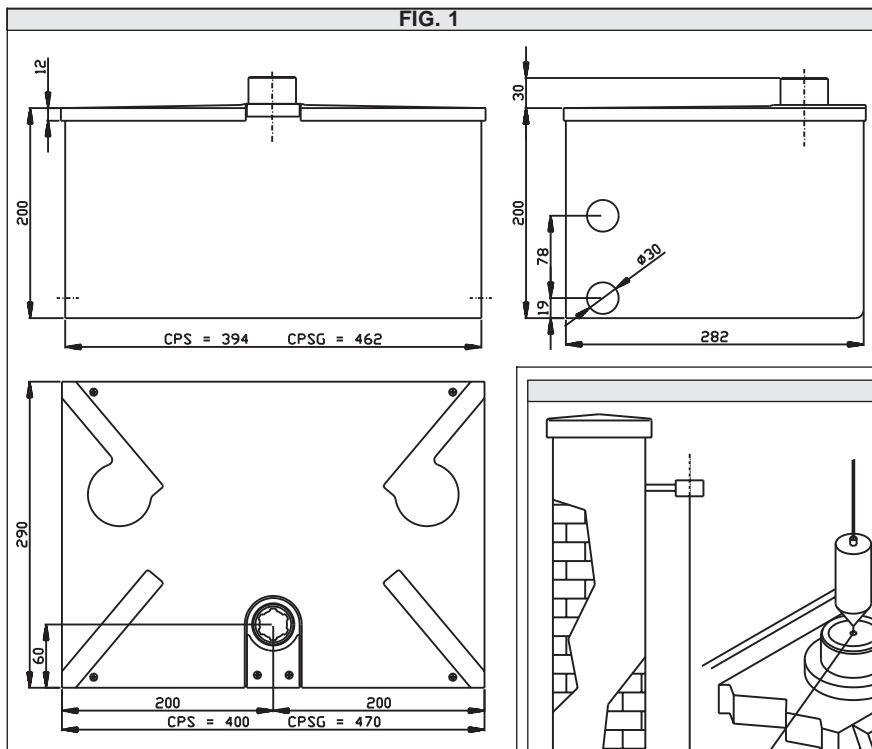

FIG. 3

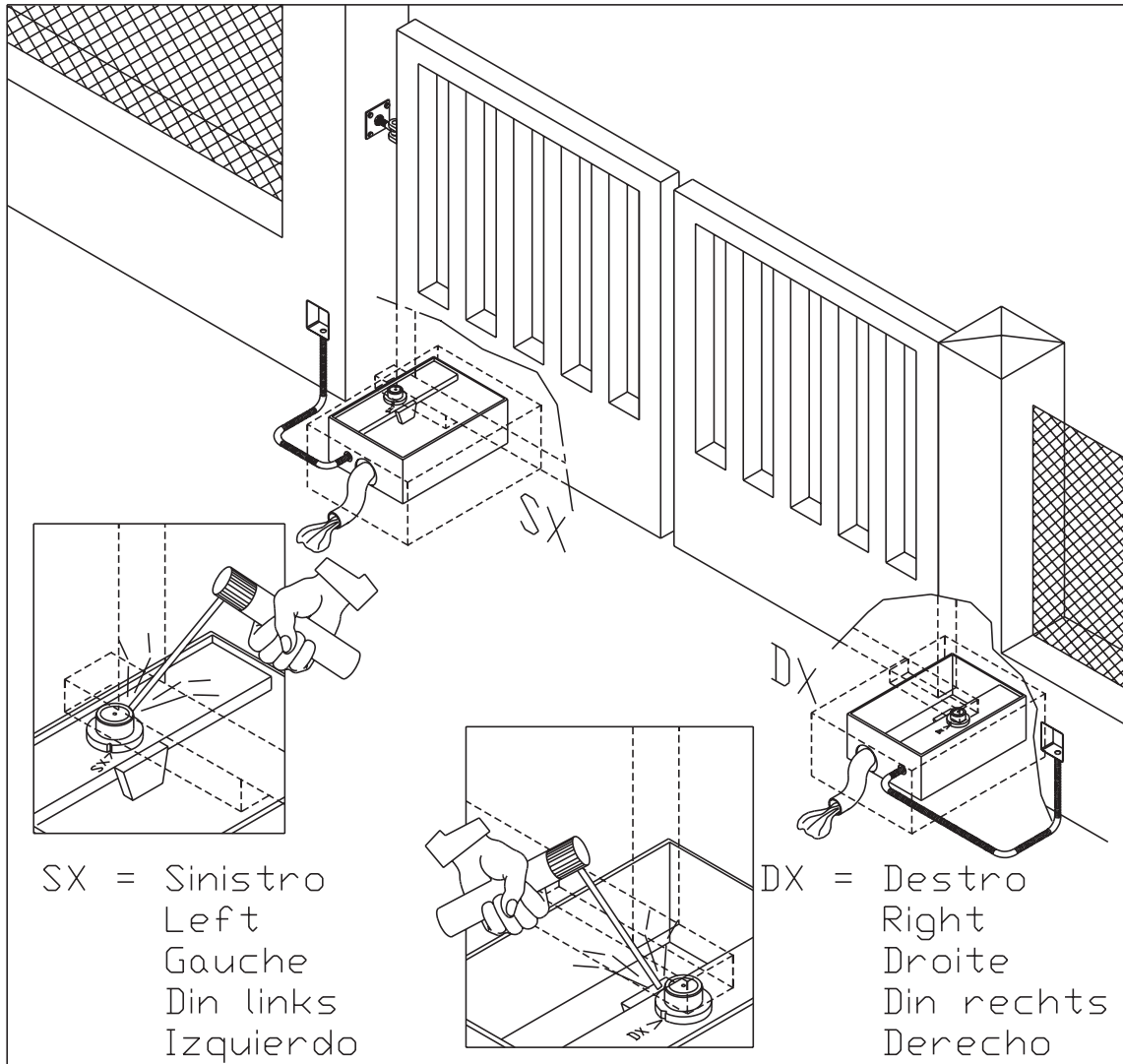

FIG. 4

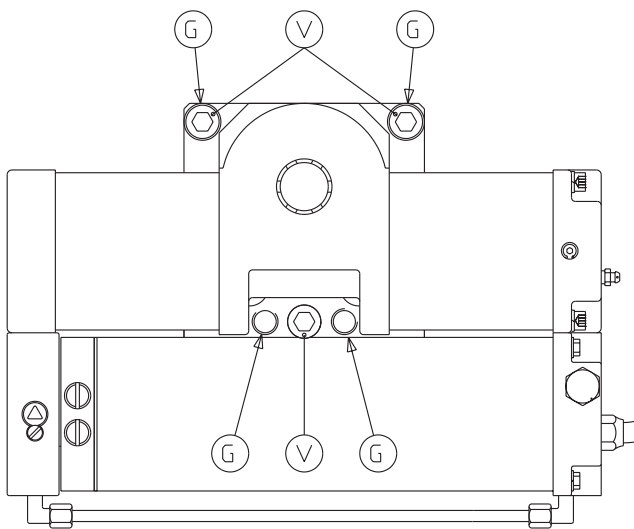
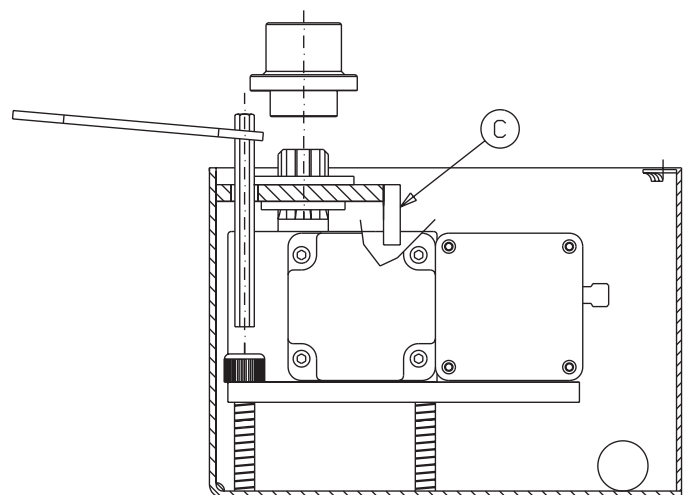

FIG. 5



**BFT** FRANCE  
Parc Club des Ayalades  
35 bd capitaine GEZE  
13333 MARSEILLE Cedex 14

Tel. 0491101860  
Fax 0491101866

**BFT** DEUTSCHLAND  
BFT Torantriebssysteme GmbH  
Johannisstr. 14, D-90763 Fürth  
<http://www.bft-torantriebe.de>

Tel. 0049 911 773323  
Fax 0049 911 773324

BFT S.p.a.

ITALIA



Via Lago di Vico, 44  
36015 Schio (VI)  
Tel.naz. 0445 696511  
Tel.int. +39 0445 696533  
Fax 0445 696522  
Internet: [www.bft.it](http://www.bft.it)  
E-mail: [sales@bft.it](mailto:sales@bft.it)