

**IT** Programmatore 4 canali ciclo annuale e settimanale con chiave di programmazione

Istruzioni d'uso

**EG493E**

**Principali caratteristiche**

- Prodotto fornito con data e ora preimpostate.
- Passaggio automatico ora solare/legale.
- Chiave di programmazione:
  - per le deroghe permanenti,
  - per la copia o la salvaguardia del programma.
- 300 passi di programmazione; ON, OFF, Impulsi  $\square$  o cicli  $\square\square$ .

- Forzatura permanente On o Off (☺ fisso).
- Deroghe provvisorie On o Off (☺ lampeggiante).
- Deroghe (temporanee, permanenti o temporizzate) attivabili a distanza.
- Simulazione di presenza ☒.
- Possibilità di blocco di tastiera  $\mathbb{A}$  tramite codice PIN.
- Contatore tempo di funzionamento su ogni uscita.
- Programmabile fuori tensione.
- Display retroilluminato.

**Presentazione del prodotto**

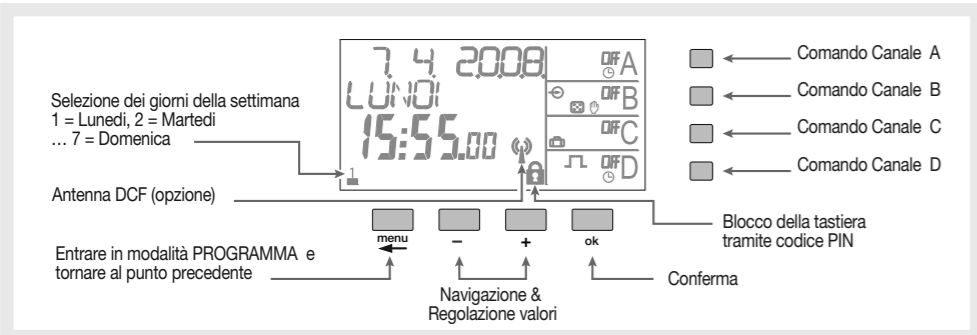

**Collegamenti elettrici**

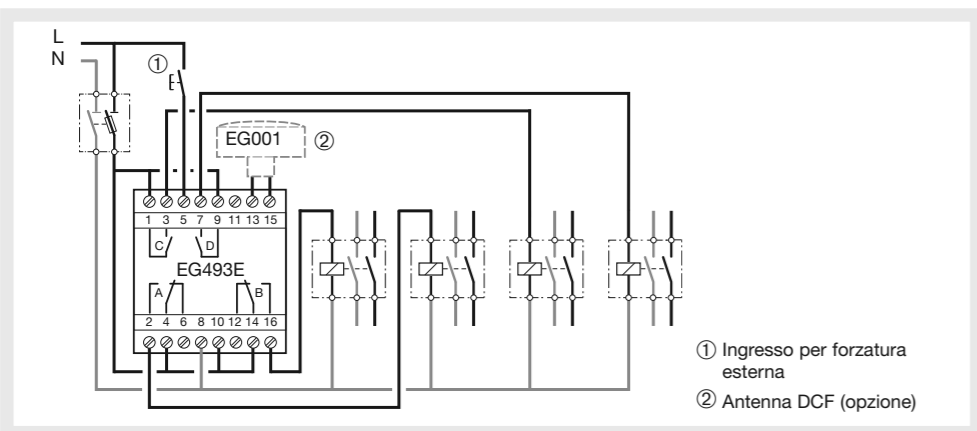

**Specifiche tecniche**

- Caratteristiche elettriche**
- Tensione d'alimentazione: 230 V +10/-15%
  - Frequenza: 50/60 Hz
  - Consumo: < 2 VA
  - Uscita: 2 contatti in scambio + 2 contatti NA
  - Portata del contatto max.: AC1  $\mu$  10A 250 V~
  - Lampade ad incandescenza: 1500 W
  - Lampade alogene: 230 V 1500 W
  - Tubi fluorescenti rifasati // : (max. 45  $\mu$ F) 400 W
  - Tubi fluorescenti non rifasati, rifasati in serie: 1000 W
  - Lampade fluo compatte: 400 W
  - Portata del contatto minima: AC1 100 mA 250 V~
  - Isolamento galvanico tra alimentazione ed uscita: < 4 kV

**Caratteristiche funzionali**

- Capacità di programmazione: 300 passi
- Tempo minimo tra due passi: 1 min.
- Precisione di funzionamento: 0 a +0,2 sec/ 24h
- Riserva di funzionamento: pila al litio, per un totale di 5 anni senza alimentazione elettrica (memorizzazione illimitata del programma).
- L'apparecchio si mette in stand-by (display spento) dopo 1 min. di assenza di tensione. Ritorna in modalità auto non appena ripristinata la tensione o premendo un tasto qualunque.
- Grado di protezione: IP 20 / IK 04

**Caratteristiche ambientali**

- T° di funzionamento: -10 °C a +50 °C
- T° di stoccaggio: -20 °C a +70 °C

**Collegamento tramite morsetti a connessione rapida**

- Cavo flessibile / Cavo rigido: 0,75 a 2,5 mm<sup>2</sup>

**Prima messa in funzione**

Al momento della prima messa in funzione bisogna regolare i seguenti parametri:

- definizione della lingua,
- definizione dell'anno, il mese, il giorno,
- definizione dell'ora e i minuti,
- definizione del cambiamento automatico ora legale/solare.

Premere sui tasti +/- per regolare il parametro visualizzato sul display. Premere sul tasto ok per validare.

In seguito alla regolazione di questi parametri, l'orologio passa in modo automatico.

**Reset**

La pressione simultanea dei tasti menu, -, +, ok, consente il reset del prodotto. Il programma è mantenuto in memoria.

**Menù**

Una pressione sul tasto menu permette di passare in modo programmazione/regolazione.

La programmazione e la regolazione dei parametri si basano sul principio seguente:

- la 1<sup>a</sup> linea e/o la 2<sup>a</sup> linea del display indicano la regolazione richiesta.
- I tasti +/- permettono di navigare nei menù e di compiere le regolazioni.
- Il tasto ok permette di validare.

Una pressione sul tasto menu da accesso alla regolazione dei seguenti parametri:

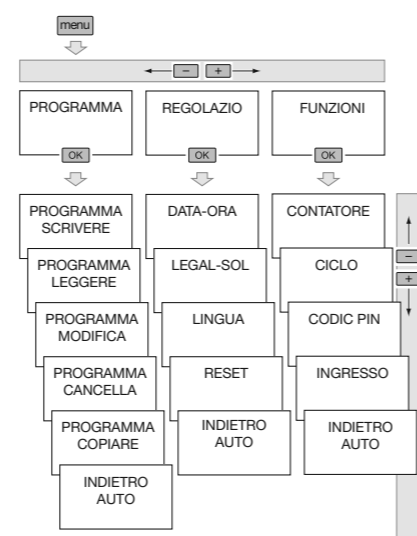

In qualsiasi momento, una pressione sul tasto menù permette di tornare al livello di scelta precedente.

**Programmazione**

Per effettuare la programmazione annuale dell'orologio, disponete dei seguenti 4 tipi di programma:

- **Programma settimanale di base**  
Si tratta di un programma settimanale non prioritario.
- **Sottoprogrammi da 1 a 10**  
Sono sottoprogrammi settimanali attivabili su un periodo definito da una certa data ad un'altra data. Più è alto il numero del sottoprogramma, più la sua priorità è alta.
- **DATA/ORA**  
Si tratta di un passo di programma composto da un orario e da una data e che è previsto oltre al programma normale. In caso di conflitto tra questo passo di programma ed un altro (SP o settimanale), questo passo è prioritario.
- **Vacanze**  
Questo programma permette di definire un ON o un OFF permanente da una data ad un'altra. Si tratta del programma a maggior priorità.

**PROGRAMMA prog**



**PROGRAMMA SCRIVERE**

Creare il programma settimanale di base:

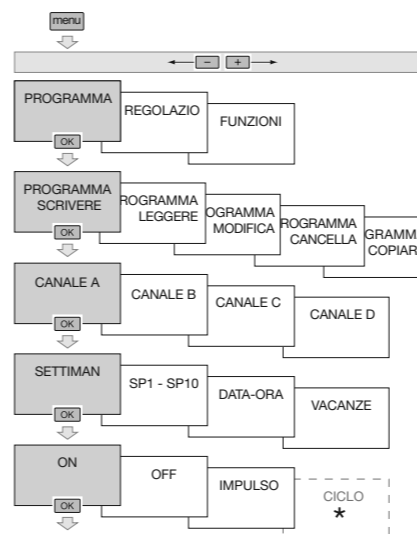

\* La programmazione di cicli è possibile se uno o più cicli sono già stati definiti nel menù FUNZIONI/CICLO.

**Creare un sottoprogramma (SP1-10):**

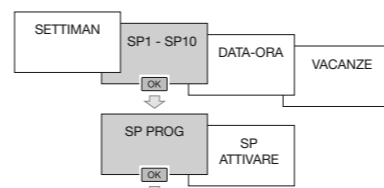

Per creare un sottoprogramma bisogna seguire due tappe:

1. Definizione del programma settimanale.
2. Definizione del periodo di attività del programma.

**1. Definizione del programma settimanale (SP1-10)**

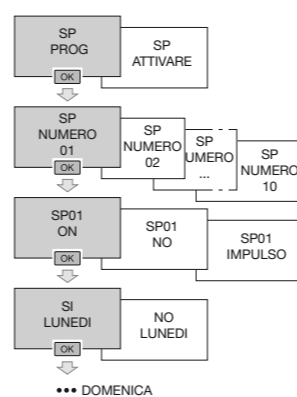

**... DOMENICA**

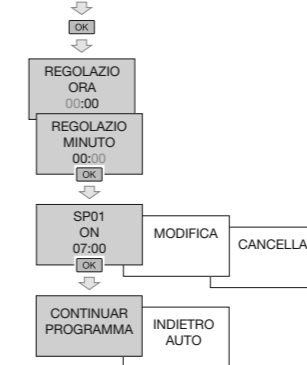

**2. Attivazione del sottoprogramma**  
Per definire le date d'inizio e fine attivazione del sottoprogramma.

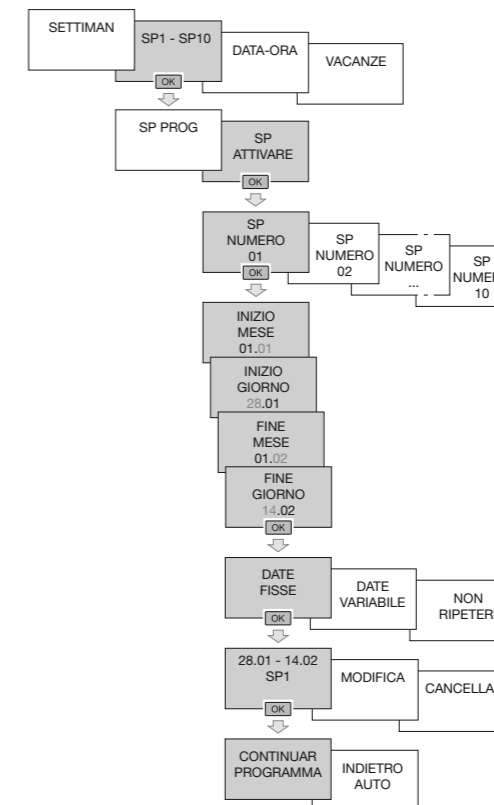

- Selezionare:
- DATE FISSE: se il programma deve ripetersi ogni anno alla stessa data.
  - DATE VARIABILE (↔): se le date devono essere ricalcolate ogni anno secondo le date di Pasqua.
  - NON RIPETERE: se il programma sarà attivo una volta sola.

Validare tramite ok.

Lo stesso sottoprogramma può essere attribuito a diversi periodi. Quando la data d'inizio e la data di fine periodo coincidono, il sottoprogramma sarà valido solo quel giorno.

Se più sottoprogrammi sono attivi contemporaneamente, alla stessa data, sarà attivato solo il programma che porta l'indice più alto (es. Pg 10). Gli altri sottoprogrammi verranno annullati.

**Creare un passo di programma specifico (data-ora):**

Un passo di programma specifico è composto da un orario di commutazione e da una data. Esso viene eseguito in aggiunta alla programmazione settimanale o dei sottoprogrammi. In caso di conflitto è prioritario.

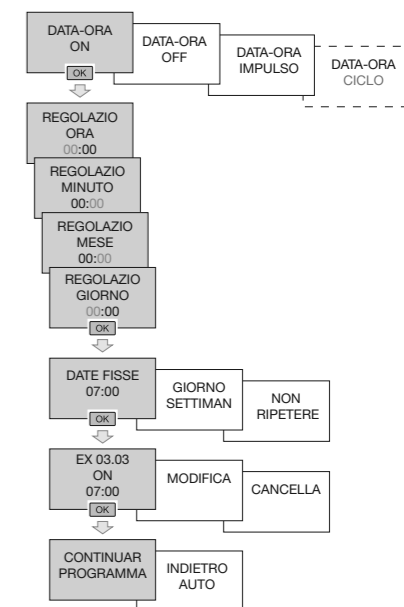
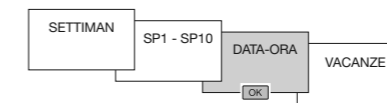

- Selezionare:
- DATE FISSE: se il programma deve ripetersi ogni anno alla stessa data.
  - GIORNO SETTIMAN: se il programma deve ripetersi tutti gli anni lo stesso giorno della settimana.
  - NON RIPETERE: se il programma sarà attivo una volta sola.
- Validare tramite ok.

**Creare un programma vacanze**

La programmazione di Vacanze permette di definire uno o più periodi in cui il contatto di uscita si trova su ON o OFF. Si tratta della programmazione con il più alto indice di priorità.

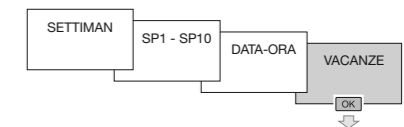

Per impostare la vostra programmazione di tipo Vacanze:

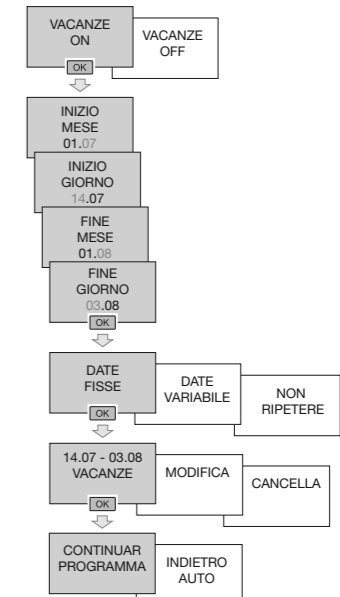

- Selezionare:
- DATE FISSE: se il programma deve ripetersi ogni anno alla stessa data.
  - DATE VARIABILE (↔): se le date devono essere ricalcolate ogni anno secondo le date di Pasqua.
  - NON RIPETERE: se il programma sarà attivo una volta sola.
- Validare tramite ok.

**PROGRAMMA LEGGERE**

**Visualizzare un programma**  
Per verificare i passi di programmazione registrati senza rischiare di cambiarli o di cancellarli.

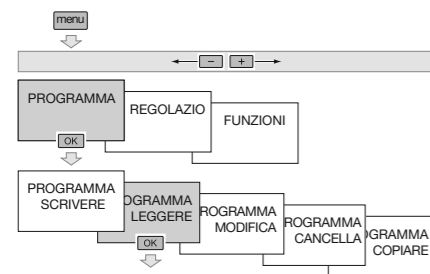

Il numero dei passi di programma liberi è visualizzato. Premere **ok** per confermare. I tasti **+ e -** permettono di scorrere i passi di programmazione. Alla fine della visualizzazione, premere su **ok**.

### PROGRAMMA MODIFICARE

Per modificare uno o più passi di programmazione.

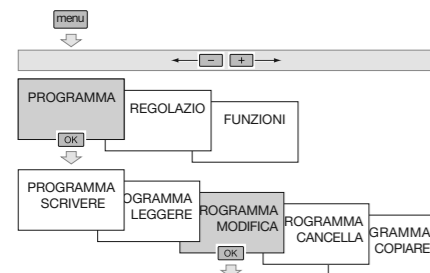

Il numero dei passi di programma liberi è visualizzato. Premere **ok** per confermare. I tasti **+ e -** permettono di scorrere i passi di programmazione. Il tasto **ok** permette di selezionare il passo di programmazione da modificare.

### PROGRAMMA CANCELLARE

- Il menù cancella permette di cancellare:
- La totalità del programma contenuto nell'orologio.
  - La totalità del programma di uno dei canali.
  - Un tipo di programma (settimanale, SP1-10, specifico, vacanze) per un dato canale.
  - Un passo di programmazione.

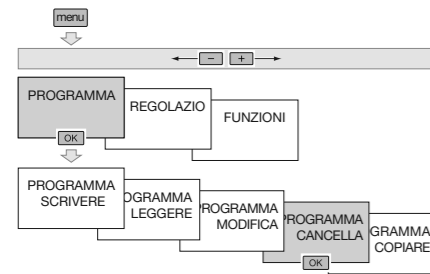

Ogni cancellazione deve essere confermata premendo sul tasto **ok**.

### PROGRAMMA COPIARE

La funzione copia permette di copiare una parte di un programma da un canale ad un altro.

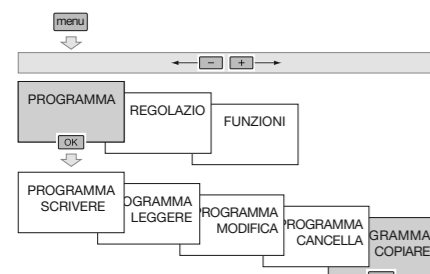

Selezionare il canale da cui desiderate copiare la programmazione. Selezionare **(+, -)** seguito da **ok** el programma che desiderate copiare: SETTIMAN., SP1-SP10, SPECIFICO, VACANZE. Selezionare il canale in cui desiderate incollare la programmazione copiata.

Validare premendo su **ok**. Selezionare CONTINUAR, se volete copiare altre parti di programma. Selezionare INDIETRO AUTO per tornare in modalità automatica.

### REGOLAZIONI

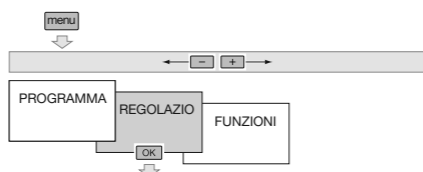

Il menù regolazioni permette di accedere alla regolazione dei seguenti parametri.

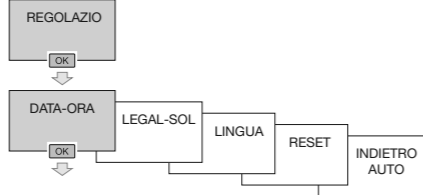

### DATA-ORA

Regolazione dell'ora e del giorno

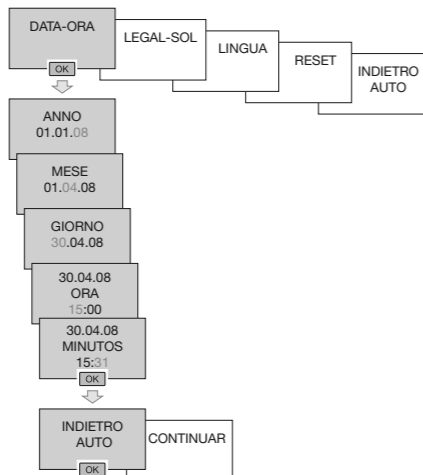

Premere su **ok** per tornare in modalità automatica. Per regolare altri parametri (cambio automatico ora legale/solare, lingua, reset), premere su **+** e selezionare CONTINUAR.

### LEGAL-SOL (Ora legale/solare)

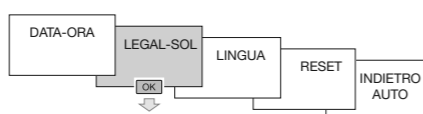

Selezionare il tipo di cambio ora legale/solare desiderato e validare con **ok**.

Tipo disponibili :

Tipo	Inizio ora legale	Inizio ora solare	Zona d'applicazione
EURO* LEGALE/ SOLARE	Ultima domenica di marzo	Ultima domenica d'ottobre	Unione Europea
USA LEGALE/ SOLARE	Seconda domenica di marzo	Prima domenica di Novembre	Nord America
AUSTRALIA LEGALE/ SOLARE	Ultima domenica d'ottobre	Ultima domenica di marzo	Australia
PERSO LEGALE/ SOLARE	Data liberamente programmata	Data liberamente programmata	
No LEGALE/ SOLARE	No nessun cambiamento ora	No nessun cambiamento ora	

\* per default  
Una volta scelto il tipo PERSONALE : Definire il mese e la settimana del passaggio all'ora legale. Definire il mese e la settimana del passaggio all'ora solare. Il cambio avviene sempre di domenica, tra le 2 e le 3 del mattino.

### LINGUA

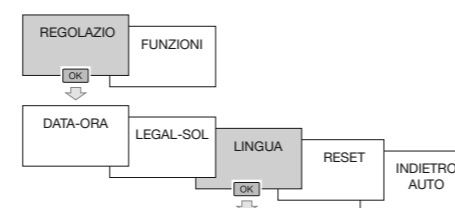

Selezionare la lingua desiderata tra le lingue seguenti : FRANÇAIS, DEUTSCH, ENGLISH, NEDERLANDS, PORTUGUES, ESPANOL, ITALIANA.

Validare premendo su **ok**.

### RESET

Azzeramento  
Per riportare il prodotto alla sua configurazione originale, cioè cancellare la totalità dei programmi e delle regolazioni effettuate :

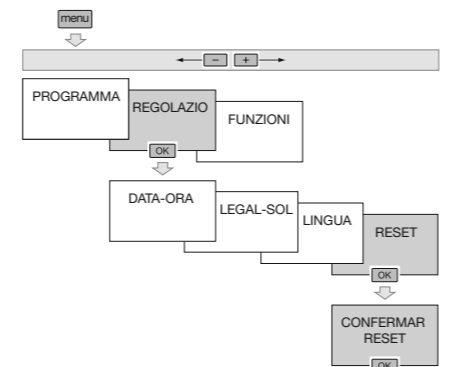

Confermare con **ok** al reset.

In seguito alla rimessa a zero, come per la prima messa in servizio, si devono regolare i seguenti parametri :

- La lingua.
- Data ed ora.
- Cambio automatico ora legale/solare.

### FUNZIONI

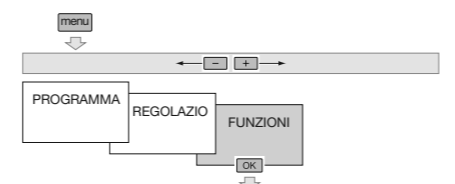

Il menù funzioni permette l'accesso ai seguenti menù :

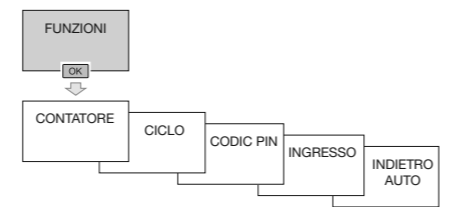

### CONTATORE

Il menù CONTATORE permette di visualizzare per ogni uscita, il numero di ore di funzionamento (posizione ON), ed il numero di commutazioni dalla messa in servizio. Il contatore permette inoltre di visualizzare il numero d'ore di funzionamento dell'orologio (prodotto sotto tensione).

Non è possibile azzerare questi contatori.

Premere sul tasto **menu**. Servendosi dei tasti **+ o -**, validando con **ok**, selezionare il menù FUNZIONI, poi CONTATORE.

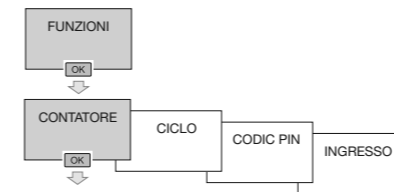

La prima linea indica le ore di funzionamento dell'uscita. La seconda linea indica il numero di commutazioni (ON e OFF) effettuate dall'uscita. I tasti **+/-** permettono di scorrere i vari indicatori. Una pressione sul tasto **ok** permette di uscire da questo menù.



### CICLO

Per definire una programmazione di tipo ciclico, bisogna in precedenza stabilire il ciclo(i) di funzionamento. Un ciclo è definito da x h, x min, x sec ON poi x h, x min, x sec OFF.

Questo menù permette di definire, modificare o disattivare fino a 4 cicli diversi. Al momento di creare un passo di programmazione, i cicli attivi appaiono nella scelta di stato delle uscite.

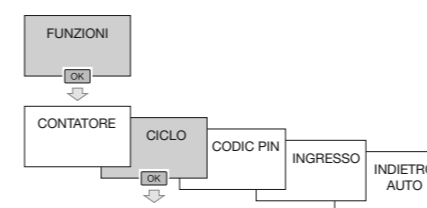

Per creare o modificare un ciclo :

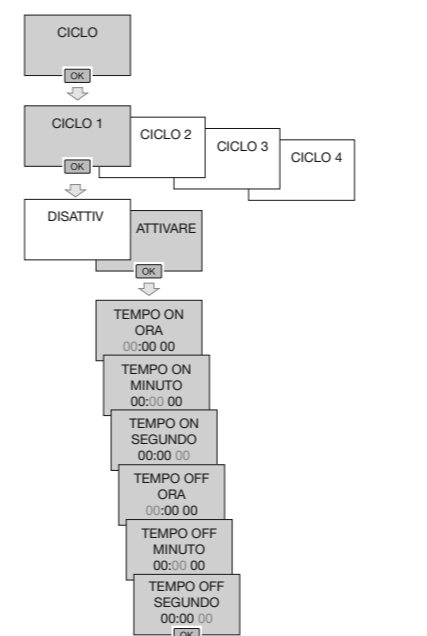

Per disattivare un ciclo :

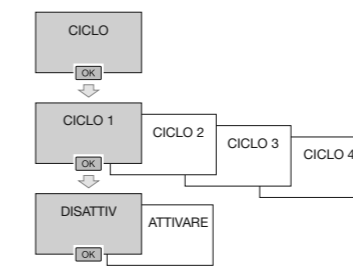

Disattivando un ciclo si disattivano anche tutti i passi di programmazione ad esso legati.

### CODICE PIN

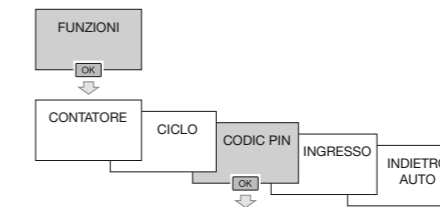

Il menù "Codice PIN" permette di bloccare la tastiera dell'orologio.

Una volta attivato il codice PIN : Il simbolo **🔒** lampeggia per indicare che la funzione è attiva. Dopo 1 minuto d'inattività sul prodotto, la tastiera si blocca. Il simbolo **🔒** conferma il blocco della tastiera. Per riattivare la tastiera bisogna reintrodurre il codice PIN.

Per attivare il blocco tastiera tramite codice PIN (o per modificare il codice PIN)

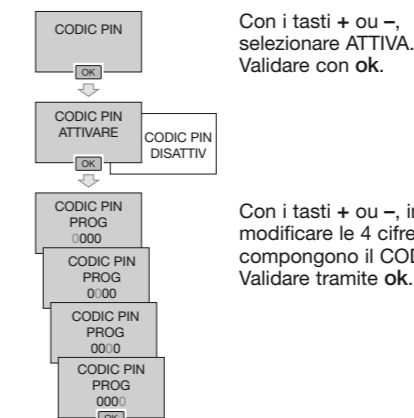

Per disattivare il blocco tastiera tramite codice PIN

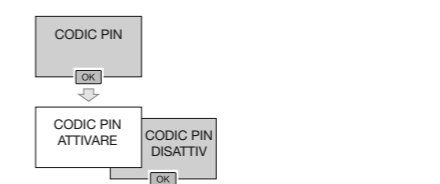

### INGRESSO

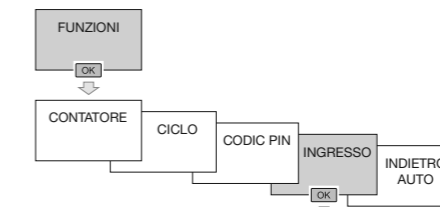

Input di una deroga/forzatura

- Con questo menù si può definire :
- Il prodotto che aziona l'invio (pulsante o interruttore)
  - La funzione attivata :
    - inversione dello stato di contatto dell'uscita
    - Timer ON : uscita attivata per una durata regolabile.
    - Arresto permanente.
    - Marcia permanente.
    - Funzionamento casuale.

• Il canale (o i canali) interessati dall'input di deroga.

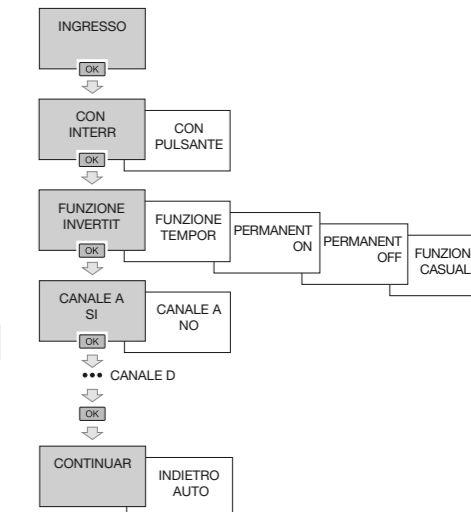

In modalità automatica, il simbolo **🔒** indica che una forzatura proveniente dall'input di deroga è in corso.

### Chiave

Appena la chiave è presente sull'interruttore, CHIAVE PROG viene visualizzato sul display. Due tipi di funzionamento :

**A. Deroga permanente :**  
Inserire la chiave nell'interruttore orario. Dopo 10 secondi, il programma contenuto nella chiave verrà eseguito senza cancellare quello già presente nell'apparecchio. Basterà togliere la chiave perché il programma dell'interruttore orario venga di nuovo convalidato.

**B. Copia / Registrazione :**  
La chiave consente di salvare un programma contenuto nell'interruttore orario. Si può anche copiare il contenuto della chiave nell'orologio.

1. Introdurre la chiave. CHIAVE PROG appare sul display. Premere su **ok**.
2. Servendosi di **+ o -**, selezionare :  
**SALVARE SU CHIAVE :** per registrare il programma contenuto nel prodotto.  
**REG IN PROGRAMMA :** per caricare il programma della chiave nell'interruttore orario.  
**PROG CHIA UTILIZZAR :** per eseguire il programma contenuto nella chiave senza cancellare quello presente nell'apparecchio.  
**PROG CHIA LEGGERE :** per verificare il programma contenuto nella chiave.
3. Validare la selezione premendo su **ok**.

Un messaggio d'errore può apparire sullo schermo : Verificare il tipo di chiave. Il messaggio d'errore rimane sul display finché la chiave è presente, ma il programma eseguito è quello dell'interruttore.

### Forzatura- Deroga Funzionamento aleatorio

- Premendo più volte sul tasto di comando di canale. Se lo stato dell'uscita è **On** :
- 1ª pressione: deroga provvisoria. **Off** e **🔒** lampeggiano. La modalità automatica verrà ripristinata al prossimo passo del programma.
  - 2ª pressione: forzatura permanente. **Off** e **🔒** sono fissi. Tale forzatura va annullata manualmente.
  - 3ª pressione: forzatura permanente. **On** e **🔒** sono fissi. Tale forzatura va annullata manualmente.
  - 4ª pressione: funzionamento casuale. Per la simulazione di presenza vengono visualizzati **🔒** e lo stato dell'uscita. Tale funzionamento va annullato manualmente. In tal caso, i passi del programma vengono spostati in modo casuale entro un campo di variazione di 59 min.
  - 5ª pressione: ripristino della modalità automatica. Lo stato dell'uscita e **🔒** vengono visualizzati.