

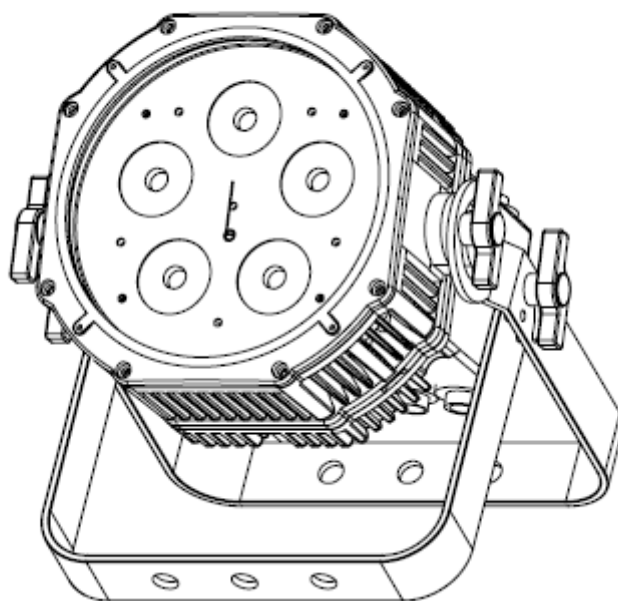

WIFLY EXR QA5 IP



Istruzioni d'Uso

A.D.J. Supply Europe B.V.
Junostraat 2
6468 EW Kerkrade
Paesi Bassi
www.americandj.eu

©2013 **ADJ Products, LLC** tutti i diritti riservati. Le informazioni, le specifiche, gli schemi, le immagini e le istruzioni qui contenuti possono essere modificati senza alcuna informazione preventiva. ADJ Products, logo LLC e nomi e numeri dei prodotti qui contenuti sono marchi di fabbrica di ADJ Products, LLC. La protezione dei diritti d'autore è rivendicata tra l'altro per tutte le forme e i contenuti di materiale e informazioni protetti da copyright, come ammesso attualmente dalla legge scritta o giudiziale, o come successivamente concesso. Tutti i marchi e i nomi di prodotti qui riportati possono essere marchi di fabbrica o marchi registrati dei rispettivi proprietari, e sono come tali riconosciuti. Tutti i prodotti non ADJ, i marchi e i nomi dei prodotti LLC sono marchi o marchi registrati delle rispettive società.

ADJ Products, LLC e tutte le società collegate qui riportate declinano qualsiasi responsabilità per eventuali danni a proprietà, macchinari, edifici e impianti elettrici, lesioni a persone e perdite economiche, dirette o indirette, derivanti dall'utilizzo delle informazioni contenute nel presente documento, e/o conseguenti ad assemblaggio, installazione, montaggio e messa in funzione non corretti, carenti, negligenti e secondo pratiche non sicure di questo prodotto.

Indice

INTRODUZIONE.....	4
CARATTERISTICHE	4
INSTALLAZIONE	4
PRECAUZIONI DI SICUREZZA	4
INFORMAZIONI IP	5
SFIATO DI PROTEZIONE.....	6
PRECAUZIONI PER L'UTILIZZO DELLA BATTERIA	6
IMPOSTAZIONE DMX	7
IMPOSTAZIONE DMX	8
ISTRUZIONI DI FUNZIONAMENTO.....	8
CONFIGURAZIONE MASTER/SLAVE	11
IMPOSTAZIONE WIFLY	12
IMPOSTAZIONE MASTER/SLAVE WIFLY	12
FUNZIONAMENTO RFC	12
MODALITÀ 4 CANALI.....	13
MODALITÀ 5 CANALI.....	13
MODALITÀ 6 CANALI.....	13
MODALITÀ 6 CANALI.....	14
MODALITÀ 10 CANALI.....	14
MODALITÀ 11 CANALI.....	16
SCHEMA FOTOMETRICO	20
SCHEMA CURVA DIMMER.....	20
CAVO DI ALIMENTAZIONE DAISY CHAIN.....	20
RISOLUZIONE DEI PROBLEMI	21
PULIZIA.....	21
SPECIFICHE	22
ROHS - Un grande contributo alla conservazione dell'Ambiente	23
WEEE – Rifiuti di materiale Elettrico ed Elettronico	23

INTRODUZIONE

Disimballaggio: grazie per aver scelto WiFly EXR QA5 IP di ADJ Products, LLC. Ogni WiFly EXR QA5 IP è stato sottoposto ad attento collaudo e spedito in perfette condizioni. Verificare accuratamente l'imballo per accertare eventuali danni che possano essersi verificati durante la spedizione. Se l'imballo appare danneggiato, esaminare con cura l'apparecchiatura per rilevare eventuali danni ed assicurarsi che tutti gli accessori necessari al suo funzionamento siano intatti. In caso di danneggiamento o parti mancanti si prega di contattare il Numero Verde dell'Assistenza Clienti per ulteriori istruzioni. Si prega di non rispedito l'unità al proprio rivenditore senza aver preventivamente contattato l'Assistenza Clienti.

Introduzione: WiFly EXR QA5 IP è un'apparecchiatura Par DMX intelligente a LED, alimentata da una batteria ricaricabile al Litio, con ricetrasmittitore WiFly wireless DMX integrato. È possibile posizionarla ovunque si desideri senza le limitazioni dovute ai cavi di alimentazione elettrica o DMX. Dopo una ricarica completa, la batteria integrata mantiene la carica per 6 ore. Questa unità può essere utilizzata in modalità indipendente o collegata in configurazione Master/Slave. Ha sei modalità di funzionamento: Dissolvenza colore, Cambio colore, Esecuzione automatica, Dimmer RGBA, Colore statico e controllo DMX.

Assistenza Clienti: Per qualsiasi problema vi raccomandiamo di contattare il Vostro negozio di fiducia American Audio.

E' anche possibile contattarci direttamente, sia tramite il nostro sito Web www.americandj.eu oppure inviando un e-mail a: support@americandj.eu

Avvertenza! Per prevenire o ridurre il rischio di folgorazione o incendio, non esporre l'unità alla pioggia o all'umidità.

Attenzione! L'unità non contiene parti riparabili dall'utente. Non tentare di eseguire personalmente le riparazioni: in tal modo si annullerebbe la garanzia del costruttore. Nell'improbabile caso di necessità di intervento tecnico sull'unità, si prega di contattare ADJ Products, LLC.

Si prega di riciclare l'imballo se possibile.

CARATTERISTICHE

- Batteria ricaricabile al Litio
- Multi-colore
- Cinque modalità di funzionamento
- Attenuazione (dimming) elettronica 0-100%
- Microfono integrato
- Protocollo DMX-512
- Connessione DMX a 3 Pin
- 5 modalità di canale DMX: 4, 5, 6, 10 e 11 canali.
- Ricetrasmittitore wireless DMX WiFly di ADJ integrato
- Compatibile RFC (non incluso)
- Cavo di alimentazione per collegamento in cascata (Daisy Chain) (vedere pagina 20)

INSTALLAZIONE

L'apparecchiatura deve essere montata utilizzando un morsetto (non fornito) da fissare sulla staffa di montaggio (fornita) dell'unità. Per evitare vibrazioni e spostamenti durante il funzionamento, assicurarsi sempre che l'unità sia fissata saldamente. Assicurarsi sempre che la struttura sulla quale si monta l'unità sia stabile ed in grado di sostenere un peso pari a 10 volte il peso dell'unità. Inoltre, utilizzare sempre un cavo di sicurezza in grado di sostenere un peso pari a dodici volte quello dell'unità.

L'apparecchiatura deve essere installata da un professionista e deve essere posizionata fuori dalla portata delle persone.





PRECAUZIONI DI SICUREZZA

- Per prevenire o ridurre il rischio di folgorazione o incendio, non esporre l'unità alla pioggia o all'umidità.
- Non versare acqua o altri liquidi dentro o sopra l'unità.
- Non tentare di mettere in funzione l'unità se il cavo di alimentazione è rovinato o rotto.

PRECAUZIONI DI SICUREZZA (continua)

- Non tentare di rimuovere o rompere il polo di terra della spina del cavo di alimentazione. Tale polo è utilizzato per ridurre il rischio di folgorazione e incendio in caso di corto circuito interno.
- Prima di effettuare qualsiasi collegamento scollegare l'unità dall'alimentazione di rete.
- Non rimuovere mai il coperchio. L'unità non contiene parti riparabili dall'utente.
- Non mettere mai in funzione l'unità se il coperchio è stato rimosso.
- Non collegare mai l'unità ad un dimmer pack.
- Assicurarsi sempre di montare l'unità in luoghi adeguatamente aerati. Posizionare l'apparecchiatura ad almeno 15 cm (6") da qualsiasi parete.
- Non tentare mai di mettere in funzione l'unità se danneggiata.
- L'unità è destinata esclusivamente all'uso in interni; l'eventuale utilizzo in esterni ne annullerebbe tutte le garanzie.
- Se inutilizzata per lunghi periodi, scollegare l'unità dalla presa di corrente.
- Posizionare sempre l'unità in modo stabile e sicuro.
- I cavi di alimentazione dovrebbero essere posizionati in modo tale da non essere calpestati o schiacciati da oggetti collocati sopra o contro di essi, prestando particolare attenzione al punto di uscita del cavo dall'apparecchiatura.
- Pulizia: l'apparecchiatura deve essere pulita seguendo esclusivamente le raccomandazioni del produttore. Vedere pagina 21 per i dettagli sulla pulizia.
- Calore: questa apparecchiatura deve essere collocata lontano da fonti di calore quali radiatori, aperture per l'efflusso di aria calda, forni o altri apparecchi che generino calore (inclusi gli amplificatori).
- L'apparecchiatura deve essere riparata da personale qualificato solamente nel caso in cui:
 - A. il cavo di alimentazione o la spina siano stati danneggiati;
 - B. siano caduti oggetti o sia stato versato del liquido all'interno dell'unità;
 - C. l'apparecchiatura sia stata esposta alla pioggia o all'umidità;
 - D. l'apparecchiatura non sembri funzionare normalmente o evidenzi un significativo cambiamento nelle prestazioni.

INFORMAZIONI IP

	<p>Classificazione IP65 Un'apparecchiatura per illuminazione classificata IP viene comunemente installata in esterni ed è progettata in modo tale che il contenitore la protegga efficacemente da agenti esterni quali la polvere e l'acqua. Il sistema di classificazione International Protection (IP) viene comunemente espresso con "IP" (Ingress Protection) seguito da due cifre (p.es. IP65) che definiscono il grado di protezione. La prima cifra (Protezione da corpi estranei) indica il livello di protezione da particelle, mentre la seconda (Protezione da acqua) indica il livello di protezione da acqua. Un'apparecchiatura classificata IP65 è stata progettata e testata per protezione da polvere (6) e getti d'acqua ad alta pressione da qualsiasi direzione (5).</p>
	<p>INSTALLAZIONI IN AMBIENTI MARINI/COSTIERI! Si prega di notare che, nonostante questa apparecchiatura sia classificata IP, NON È adatta ad installazione in ambienti marini e/o costieri. L'installazione in tali ambienti può provocare corrosione e/o eccessiva usura dei componenti interni e/o esterni dell'apparecchiatura. Eventuali danni e/o problemi di funzionamento conseguenti ad installazione in ambienti marini e/o costieri annulleranno la garanzia del costruttore e non daranno diritto ad alcuna richiesta di indennizzo e/o riparazione.</p>
	<p>Assicurarsi che TUTTI i collegamenti ed i coperchi di protezione siano opportunamente sigillati con un grasso dielettrico non conduttivo (disponibile presso la maggior parte dei fornitori di materiali elettrici) per impedire l'ingresso di acqua/condensa e/o corrosione.</p>
	<p>RIVESTIMENTO OPZIONALE ANTI-CORROSIONE Questa apparecchiatura può essere fornita con rivestimento opzionale anti-corrosione. Per ulteriori dettagli consultare il rappresentante Elation Professional locale.</p>

SFIATO DI PROTEZIONE

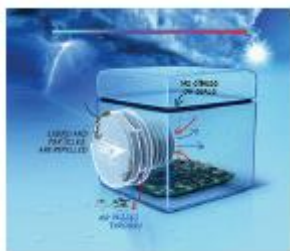

Questa apparecchiatura classificata IP è dotata di una valvola di sfiato di protezione che equilibra la pressione, previene la contaminazione e riduce la condensa prolungandone la durata.



I M P O R T A N T E LEGGERE TASSATIVAMENTE

Se questa apparecchiatura viene installata in ambienti soggetti a condizioni climatiche estreme e in esterni difficili/umidi, È **NECESSARIO** metterla in funzione per almeno 30 minuti ogni 10/15 giorni. Una prolungata esposizione alle **condizioni ambientali di cui sopra**, senza l'utilizzo minimo prescritto, può provocare danni ai componenti e/o diminuire la durata dell'apparecchiatura. Eventuali danni a qualsiasi componente direttamente riconducibili alla mancata osservanza di queste linee guida può essere causa di annullamento della garanzia.

PRECAUZIONI PER L'UTILIZZO DELLA BATTERIA

1. Gestione delle batterie

1.1 Evitare di mettere in corto circuito la batteria

Non mettere mai la batteria in corto circuito. Ciò genererebbe una corrente elevata che potrebbe provocarne il surriscaldamento con conseguente perdita di soluzione elettrolitica, emissione di vapori nocivi o anche esplosione. Gli elementi LIR possono facilmente andare in corto circuito se posti su una superficie conduttiva. Un corto circuito può provocare surriscaldamento con conseguenti danni alla batteria. Per prevenire corti circuiti accidentali del pacco batterie è stata montata un'opportuna circuiteria con PCM.

1.2 Urti meccanici

Cadute, urti, piegature ecc. possono provocare guasti o diminuire la durata della batteria LIR.

3. Altro

3.1 Collegamento della batteria

- 1). È assolutamente proibito saldare direttamente alla batteria i conduttori del cavo o dispositivi.
- 2). Elementi di collegamento con cablaggio presaldato dovranno essere saldati a punto alle batterie. La saldatura diretta può causare danni da surriscaldamento a componenti quali separatori e isolatori.

3.2 Prevenzione corto circuiti del pacco batterie

Come protezione addizionale, sono stati disposti strati di isolamento tra il cablaggio e le batterie. Il pacco batterie è costruito in modo da impedire qualsiasi corto circuito che potrebbe provocare fumi o fiamme.

3.3 Non smontare le batterie

- 1). Non smontare mai le batterie.

Ciò potrebbe causare un corto circuito interno, con conseguente emissione di vapori nocivi, fuoco, esplosione o altri problemi.

- 2). La soluzione elettrolitica è nociva

Evitare perdite di soluzione elettrolitica dalla batteria LIR. In caso la soluzione elettrolitica venga a contatto con la pelle o gli occhi, lavare immediatamente l'area di contatto con acqua dolce e richiedere subito assistenza medica.

3.4 Non esporre la batteria a calore o fiamme

Non bruciare o smaltire le batterie nel fuoco. Ciò potrebbe provocare pericolose esplosioni.

3.5 Non esporre la batteria ad acqua o liquidi

PRECAUZIONI PER L'UTILIZZO DELLA BATTERIA (continua)

Non bagnare mai le batterie con liquidi quali acqua dolce, acqua marina, bevande quali succhi di frutta, caffè o altro.

3.6 Sostituzione batteria

Per la sostituzione della batteria contattare l'Assistenza Clienti ADJ al numero (800) 322-6337.

3.7 Non utilizzare una batteria danneggiata

La batteria potrebbe aver subito danni durante il trasporto a causa di urti. In caso la batteria risulti danneggiata, inclusi danni all'involucro plastico, deformazioni dell'imballo, odore o perdita di soluzione elettrolitica o altro, NON UTILIZZARLA. Una batteria con odore o perdita di soluzione elettrolitica deve essere riposta lontano da fiamme per evitare che si incendi o esploda.

4. Magazzinaggio batteria

Immagazzinare a temperatura ambiente con una carica residua di almeno 50%. Si raccomanda di ricaricare la batteria ogni sei mesi in caso di magazzinaggio prolungato. Ciò aumenterà la durata della batteria ed assicurerà che la carica non scenda sotto l'indicazione 30%.

5. Altre reazioni chimiche

Dato che le batterie utilizzano una reazione chimica, la prestazione della batteria diminuirà nel tempo anche se immagazzinata senza utilizzo per lunghi periodi. Inoltre, se le varie condizioni d'uso, quali carica, scarica, temperatura ambiente ecc. non vengono mantenute entro i valori specificati, la durata prevedibile della batteria diminuirà, o il dispositivo alimentato dalla batteria potrebbe essere danneggiato dalle perdite di soluzione elettrolitica. Se le batterie non mantengono la carica per lunghi periodi, anche se caricate correttamente, ciò può significare che è necessario cambiarle.

6. Smaltimento della batteria

Smaltire la batteria conformemente alle normative locali.

IMPOSTAZIONE DMX

Alimentazione: WiFly EXR QA5 è dotato di un commutatore automatico in grado di rilevare il voltaggio quando collegato ad una presa elettrica. Grazie a questo commutatore non è necessario preoccuparsi della corretta tensione: è possibile collegare l'apparecchiatura ovunque.

DMX-512: DMX è l'abbreviazione di Digital Multiplex, un protocollo universale utilizzato dalla maggior parte dei produttori di impianti di illuminazione e controller come forma di comunicazione tra dispositivi intelligenti e controller. Il controller DMX invia dati dal controller all'apparecchiatura. I dati DMX vengono inviati in serie da apparecchiatura ad apparecchiatura (in cascata) tramite connettori XLR, in ingresso e in uscita, previsti su tutte le apparecchiature DMX (la maggior parte dei controller ha solamente un connettore dati in uscita).

Collegamento DMX: DMX è un linguaggio che permette di gestire, tramite singolo controller, modelli e marche diversi di apparecchiature collegate tra loro, purché compatibili DMX. Per assicurare una corretta trasmissione di dati DMX, nel caso di apparecchiature multiple, si consiglia di utilizzare cavi il più possibile corti. L'ordine di collegamento in sequenza delle apparecchiature non influenza l'indirizzamento DMX. Per esempio: un'apparecchiatura alla quale il DMX abbia assegnato l'indirizzo 1 può essere posizionata in un punto qualsiasi della linea, all'inizio, alla fine o in qualsiasi punto tra l'uno e l'altra. Quando ad una apparecchiatura viene assegnato l'indirizzo 1, il controller DMX invierà i dati, destinati all'indirizzo 1, a quella apparecchiatura indipendentemente dalla posizione che occupa nella catena DMX.

Requisiti del cavo DMX: WiFly EXR QA5 IP può essere controllato tramite protocollo DMX-512. WiFLY EXR QA5 IP ha cinque modalità canale DMX; vedere a 11 per le differenti modalità. L'indirizzo DMX viene impostato nel pannello posteriore dell'unità.

Requisiti del cavo: questa apparecchiatura è dotata di speciali cavi DMX e di alimentazione. Tali cavi sono stati specificamente progettati per mantenere la corretta protezione IP. Quando si utilizza l'apparecchiatura in esterni, assicurarsi di utilizzare SOLTANTO i cavi ADJ progettati per soddisfare i requisiti di classificazione IP.

Cavi DMX "First" - Gli speciali cavi DMX "First", acquistabili da ADJ, forniscono un mezzo di comunicazione dati con apparecchiature standard DMX per utilizzo in interni. Tali cavi vengono forniti con connettore di sicurezza (twist lock) IP da una parte e connettore a 3 pin XLR maschio o XLR femmina dall'altra, in base al modello. Per integrare questa apparecchiatura in una catena DMX standard utilizzare soltanto questi cavi.

IMPOSTAZIONE DMX

Cavo di alimentazione "First" – Uno speciale cavo di alimentazione "First" viene incluso in ogni apparecchiatura. Tale cavo viene utilizzato per collegarla all'alimentazione elettrica. Tale cavo viene fornito con connettore di sicurezza (twist lock) classificato IP da una parte e spina tripolare (con messa a terra) dall'altra. Questo cavo deve essere utilizzato solo per l'alimentazione elettrica; non collegarlo mai alle linee DMX.

È possibile collegare in cascata più apparecchiature tramite collegamento seriale. Quando si utilizzano i cavi classificati IP forniti da ADJ assicurarsi sempre di collegare in cascata le connessioni dati in ingresso e in uscita; non sdoppiare mai né effettuare connessioni DMX a stella a meno di utilizzare uno sdoppiatore DMX approvato come Opto Branch 4™ di ADJ oppure DMX Branch/4™.

Nota specifica: terminazione di linea. Quando vengono utilizzati cavi molto lunghi, può essere necessario utilizzare un terminatore sull'ultima unità per evitare malfunzionamenti. Un terminatore è una resistenza da 110-120 ohm e 1/4 di Watt collegata tra i pin 2 e 3 di un connettore XLR maschio (DATA + e DATA -). Va inserito nel connettore XLR femmina dell'ultima unità della linea in cascata per terminarla. L'uso di una terminazione per cavi (ADJ numero di parte Z-DMX/T) diminuirà le possibilità di malfunzionamenti.



La terminazione riduce errori di segnale ed evita problemi di trasmissione ed interferenze. È sempre consigliabile collegare un morsetto DMX (resistenza da 120 ohm e 1/4 di watt) tra il PIN 2 (DMX -) e il PIN 3 (DMX +) dell'ultima apparecchiatura. Figura 4

Connettori DMX XLR a 5-Pin. Alcuni produttori utilizzano, per la trasmissione di dati, connettori cavi dati DMX-512 a 5 pin invece che a 3 pin. È possibile utilizzare connettori DMX a 5 pin in una linea DMX a 3 pin. Quando si inseriscono cavi dati a 5 pin standard in una linea a 3 pin è necessario utilizzare un adattatore, acquistabile nella maggior parte dei negozi di elettronica. La tabella sottostante riporta in dettaglio le corrette modalità di conversione.

Conversione da XLR 3 pin a XLR 5 pin		
Conduttore	XLR 3 pin femmina (Out)	XLR 5 pin maschio (In)
Terra/Schermatura	Pin 1	Pin 1
Data Complement (segnale -)	Pin 2	Pin 2
Data True (segnale +)	Pin 3	Pin 3
Non utilizzato		Non utilizzare
Non utilizzato		Non utilizzare

ISTRUZIONI DI FUNZIONAMENTO

Tensione di funzionamento:

l'apparecchiatura può funzionare con alimentazione dalla rete in CA oppure a batteria.

• **Alimentazione in CA** - per utilizzare l'apparecchiatura con corrente CA collegarla ad una presa di corrente ed attivare il carico di batteria come spiegato a pagina 10. Quando si utilizza l'alimentazione in CA assicurarsi che il pulsante della batteria sia in posizione OFF.

• **Alimentazione a batteria** - per utilizzare l'apparecchiatura con alimentazione a batteria premere il relativo pulsante nella parte inferiore dell'apparecchiatura accanto all'ingresso di alimentazione. Seguire le istruzioni a pagina 10 per attivare l'alimentazione da batteria.

Blocco display LCD:

il display si blocca dopo 30 secondi; per sbloccarlo ed accedere al menù, premere e tenere premuto il pulsante MODE per almeno 10 secondi.

Modalità risparmio energia:

per aumentare la durata della batteria, la luminosità dei LED diminuisce gradualmente quando la carica residua è inferiore a 80%.

1. Per attivare la modalità di risparmio energetico premere il pulsante MODE fino a visualizzare "BATT LEV",

ISTRUZIONI DI FUNZIONAMENTO (continua)

2. Premere il pulsante SET UP fino a visualizzare "BATT LEV SAVE:XX", dove "XX" rappresenta "ON" oppure "OFF".

3. Premere il pulsante UP o DOWN per visualizzare "ON". Se è già visualizzato "ON", l'apparecchiatura è già in modalità risparmio energetico.

Accensione/spegnimento del display a LED:

per impostare lo spegnimento del display a LED dopo 20 secondi, premere il pulsante MODE fino a visualizzare "OPTION". Premere il pulsante SET UP fino a visualizzare BLGT:XXX", dove "XXX" rappresenta ON oppure OFF. Premere il pulsante UP oppure DOWN per visualizzare OFF. Ora il display si spegnerà dopo 30 secondi. Per riattivare il display premere uno qualsiasi dei pulsanti.

Modalità di funzionamento:

WiFly EXR QA5 IP ha sei modalità di funzionamento:

- Colore Statico - È possibile scegliere fra 64 colori.
- RGB - È possibile scegliere uno dei quattro colori da mantenere statico o regolare l'intensità di ciascun colore per crearne di personalizzati.
- Automatica - Esegue un insieme di dissolvenze e cambi colore.
- Cambio colore - è possibile scegliere tra 16 diverse modalità di cambio colore.
- Dissolvenza colore - è possibile scegliere tra 16 diverse modalità di dissolvenza colore.
- Controllo DMX - Questa funzione consente di controllare le caratteristiche di ciascuna apparecchiatura tramite controller DMX 512 standard.

Modalità Dimmer RGBA:

1. collegare l'apparecchiatura e premere il pulsante MODE fino a visualizzare "MANUAL". Premere poi il pulsante SET UP per scorrere attraverso i colori RGBA.

2. "RED:XXX" = Modalità dimming Rosso: premere i pulsanti UP oppure DOWN per regolare l'intensità.

3. "GREN:XXX" = Modalità dimming Verde: premere i pulsanti UP oppure DOWN per regolare l'intensità.

4. "BLUE:XXX" = Modalità dimming Blu: premere i pulsanti UP oppure DOWN per regolare l'intensità.

5. "AMBR:XXX" = Modalità dimming Ambra: premere i pulsanti UP oppure DOWN per regolare l'intensità.

6. Dopo aver regolato i colori RGBA fino ad ottenere il colore desiderato, è possibile passare alla modalità strobo premendo il pulsante SET UP.

7. Viene visualizzato "STROB.XXX" per indicare la modalità strobo. È possibile regolare il lampeggio tra "00" (disinserito) e "15" (lampeggio velocissimo).

Modalità Cambio Colore:

1. Collegare l'apparecchiatura e premere il pulsante MODE fino a visualizzare "JUMP RUN SNAP:XX", dove "XX" rappresenta un numero compreso tra 1 e 16.

2. Utilizzare i pulsanti UP e DOWN per trovare la modalità di cambio colore desiderata.

3. Premendo il pulsante SET UP viene visualizzato "SPEED:XX". Premere i pulsanti UP oppure DOWN per regolare la velocità di cambio colore.

Modalità Dissolvenza Colore:

1. Collegare l'apparecchiatura e premere il pulsante MODE fino a visualizzare "FADE RUN FADE:XX", dove "XX" rappresenta un numero compreso tra 1 e 16.

2. Utilizzare i pulsanti UP e DOWN per trovare la modalità di dissolvenza colore desiderata.

3. Premendo il pulsante SET UP viene visualizzato "SPEED:XX". Premere i pulsanti UP oppure DOWN per regolare la velocità di dissolvenza colore.

Modalità Esecuzione automatica:

In questa modalità WiFly EXR QA5 IP esegue un programma automatico.

1. Collegare l'apparecchiatura e premere il pulsante MODE fino a visualizzare "AUTO RUN FAD+SNAP".

2. Premendo il pulsante SET UP viene visualizzato "SPEED:XX". Per regolare la velocità di esecuzione automatica utilizzare i pulsanti UP oppure DOWN.

Modalità Colore statico:

1. collegare l'apparecchiatura e premere il pulsante MODE fino a visualizzare "CLR MACS COLOR:XX", dove "XX" rappresenta un numero compreso tra 00 e 64.
2. Premere il pulsante UP oppure DOWN per scorrere attraverso i 64 colori e scegliere quello desiderato. Dopo aver trovato il colore desiderato, è possibile attivare lo stroboscopio premendo il pulsante SET UP per passare alla modalità strobo.
3. Quando viene visualizzato "STROB:XX" è attiva la modalità strobo. È possibile regolare lo strobo tra "00" (disinserito) e "15" (lampeggio velocissimo).

Modalità DMX:

operare attraverso un controller DMX consente di creare i propri programmi adattandoli alle proprie necessità. Questa funzione consente anche di utilizzare le proprie apparecchiature come proiettori. WiFly EXR QA5 IP ha 5 modalità DMX: 4, 5, 6, 10 e 11 canali. Vedere pagine 13-18 per le diverse modalità e funzioni DMX.

1. Questa funzione consente di controllare le caratteristiche individuali di ciascuna apparecchiatura con controller DMX 512 standard.
2. Per attivare l'apparecchiatura in modalità DMX premere il pulsante MODE fino a visualizzare "DMX MODE ADDR:XXX", dove "XXX" rappresenta l'indirizzo DMX visualizzato. Utilizzare i pulsanti UP oppure DOWN per scorrere gli indirizzi DMX e trovare quello desiderato.
3. Dopo aver impostato l'indirizzo DMX premere il pulsante SET UP per visualizzare "CHAN:XX", dove "XX" rappresenta la modalità DMX corrente visualizzata. Utilizzare i pulsanti UP oppure DOWN per scorrere attraverso le diverse modalità canale DMX.
4. Dopo aver scelto la modalità DMX desiderata collegare l'apparecchiatura a qualsiasi controller DMX tramite connettori XLR.

Durata della batteria:

questo menù viene utilizzato per controllare/visualizzare la durata della batteria.

1. Collegare l'apparecchiatura e premere il pulsante MODE fino a visualizzare "BATT LEV XXX". dove "XXX" rappresenta la durata residua della batteria. Se viene visualizzato "BATT LEV ----" significa che la batteria è completamente scarica oppure che l'unità è alimentata da rete.

Carico di batteria:

utilizzato per attivare la scheda PC.

1. Premere il pulsante MODE fino a visualizzare "BATT LEV".
2. Premere il pulsante SET UP fino a visualizzare "BATT LEV LOAD:XX", dove "XX" rappresenta "ON" oppure "OFF".
3. Premere il pulsante UP o DOWN per visualizzare "ON". Se è già visualizzato "ON", la PCB è attiva.

Modalità di Esecuzione predefinita:

è la modalità di esecuzione predisposta all'origine. Quando si attiva questa modalità, tutte le modalità riprendono le impostazioni predefinite.

1. Collegare l'apparecchiatura e premere il pulsante MODE fino a visualizzare "OPTION BLGT:XX". dove "XX" rappresenta "on" oppure "off".
2. Premere il pulsante SET UP fino a visualizzare "SYSRESET".
3. Per reimpostare l'unità, premere contemporaneamente i pulsanti UP e DOWN.

ADJ RFC:

questa funzione viene utilizzata per attivare e disattivare lo RFC di ADJ (telecomando). Quando attiva, la funzione consente di controllare l'apparecchiatura per mezzo del telecomando. Per i comandi e le funzioni RFC vedere la pagina seguente.

1. Collegare l'apparecchiatura e premere il pulsante MODE fino a visualizzare "OPTION".
2. Premere il pulsante SET UP fino a visualizzare "RFXX", dove "XX" rappresenta "ON" oppure "OFF".
3. Premere i pulsanti UP oppure DOWN per attivare (On) o disattivare (Off) la funzione telecomando.

ISTRUZIONI DI FUNZIONAMENTO (continua)

Impostazione indirizzo WiFLY / WiFly On/Off:

questa funzione viene utilizzata per impostare l'indirizzo WiFly e attivare/disattivare la funzione WiFly. Tale indirizzo deve corrispondere a quello impostato sul ricetrasmittitore o sul controller WiFly.

1. Collegare l'apparecchiatura e premere il pulsante MODE fino a visualizzare "WIFI SET ADDR:XX", dove "XX" rappresenta un numero compreso tra 00 e 15.
2. Premere i pulsanti UP oppure DOWN per trovare e impostare l'indirizzo desiderato. Tale indirizzo deve corrispondere a quello impostato sul ricetrasmittitore o sul controller WiFly.
3. Dopo aver trovato ed impostato l'indirizzo WiFly, premere il pulsante SET UP per attivare il WiFly. Verrà visualizzato "WIFI SET STAT:XXX". Utilizzare i pulsanti UP oppure DOWN per impostare il display su "On" e attivare il WiFly. Per disattivare il WiFly impostare il display su "Off".

Condizione DMX:

questa modalità viene utilizzata come modalità di sicurezza; in caso di perdita del segnale DMX, l'apparecchiatura passerà alla modalità di funzionamento scelta nell'impostazione. È anche possibile impostarla come modalità di funzionamento dell'apparecchiatura al momento dell'avviamento.

1. Collegare l'apparecchiatura e premere il pulsante MODE fino a visualizzare "DMX MODE ADDR:XXX".
2. Premere il pulsante SET UP fino a visualizzare "DMX MODE NO:XXXX", dove "XXXX" rappresenta lo stato DMX corrente visualizzato.
3. Utilizzare i pulsanti UP oppure DOWN per scegliere la modalità di funzionamento dell'unità all'avviamento o quando si perde il segnale DMX.
 - AUTO - In caso di perdita del segnale DMX o collegamento alimentazione elettrica, l'unità passerà automaticamente alla modalità di esecuzione automatica (Auto Run).
 - BLACK - In caso di perdita del segnale DMX o collegamento alimentazione elettrica, l'unità passerà automaticamente alla modalità stand-by.
 - HOLD - In caso di perdita del segnale DMX, l'apparecchiatura rimane nell'ultima impostazione DMX. Quando viene ripristinata l'alimentazione elettrica in questa modalità, l'apparecchiatura riprenderà automaticamente l'ultima impostazione DMX.

Impostazione curva dimmer:

viene utilizzata per impostare la curva dimmer utilizzata con la modalità DMX. Vedere pagina 20 per le differenti curve dimmer.

1. Collegare l'apparecchiatura e premere il pulsante MODE fino a visualizzare "DMX MODE ADDR:XXX".
2. Premere il pulsante SET UP fino a visualizzare "DELAY:X", dove "X" rappresenta la curva dimmer visualizzata (0-4).
 - 0 - Standard
 - 1 - Palcoscenico
 - 2 - TV
 - 3 - Architettuale
 - 4 - Teatro
3. Premere i pulsanti UP o DOWN per scorrere le diverse curve dimmer e selezionare quella desiderata.

CONFIGURAZIONE MASTER/SLAVE

Configurazione Master/Slave:

consente di collegare più unità insieme per funzionamento in configurazione Master/Slave. In modalità Master/Slave un'apparecchiatura agirà da unità di controllo e tutte le altre eseguiranno gli stessi programmi. Qualsiasi unità può funzionare come Master o come Slave, ma solo una può essere programmata come Master.

CONFIGURAZIONE MASTER/SLAVE (continua)

Connessioni e impostazioni Master/Slave:

1. collegare in cascata (daisy chain) le unità utilizzando i connettori XLR posizionati sul retro. Per collegare le unità utilizzare cavi dati XLR standard. Rammentare che il connettore maschio XLR è relativo al segnale in ingresso e quello XLR femmina al segnale in uscita. La prima unità della catena (master) utilizza solo il connettore XLR femmina. L'ultima utilizza solo il connettore XLR maschio.
2. Impostare l'unità "Master" nella modalità di funzionamento desiderata.
3. Sull'unità Slave premere il pulsante MODE fino a visualizzare "Slave Mode". L'unità è ora impostata su "Slave". Ogni unità slave deve avere le stesse impostazioni.
4. Collegare la prima unità "Slave" all'unità "Master": l'unità "Slave" inizierà a seguire l'unità "Master".

IMPOSTAZIONE WIFLY

Questa caratteristica consente di controllare l'unità tramite DMX senza la necessità di cavi XLR. Per poter utilizzare questa funzione, il controller DMX deve essere collegato al ricetrasmittitore WiFly. È possibile comunicare fino a 760 m. di distanza (spazio libero).

1. Seguire le istruzioni riportate a pagina 11 per impostare l'indirizzo WiFly ed attivarlo. L'indirizzo deve corrispondere a quello impostato sul ricetrasmittitore WiFly.

Nota: l'indirizzo WiFly 15 funziona solo in ricezione.

2. Dopo aver impostato l'indirizzo WiFly, seguire le istruzioni DMX riportate a pagina 10 per selezionare la modalità di canale DMX e impostare l'indirizzo DMX.
3. Collegare l'alimentazione elettrica al ricetrasmittitore WiFly ADJ. Prima di collegare l'alimentazione elettrica al Ricetrasmittitore WiFly, è necessario impostare l'apparecchiatura.
4. Se ogni cosa è stata correttamente impostata e l'apparecchiatura sta ricevendo un segnale Wireless, dovrebbe ora essere possibile controllarla tramite controller DMX.

IMPOSTAZIONE MASTER/SLAVE WIFLY

Questa caratteristica consente di collegare più unità in modalità master/slave senza l'utilizzo di cavi XLR.

1. Seguire le istruzioni riportate a pagina 10 per impostare l'indirizzo WiFly ed attivarlo. Gli indirizzi su ciascuna apparecchiatura devono essere gli stessi. **Nota: l'indirizzo WiFly 15 funziona solo in ricezione.**
2. Dopo aver impostato l'indirizzo WiFly, selezionare l'unità master e impostare la modalità di funzionamento desiderata.
3. Impostare la modalità Slave sulle unità secondarie (slave). Vedere in questa pagina la configurazione Master/Slave
4. Se ogni cosa è stata correttamente impostata, le unità Slave inizieranno a seguire l'unità Master.

FUNZIONAMENTO RFC

Il telecomando **RFC** (venduto separatamente) ha molte funzioni differenti e consente di controllare WiFly EXR QA5 IP da lunghe distanze. Il telecomando **RFC ADJ** può controllare il sistema fino a 45,7 m. di distanza. Per utilizzare lo RFC è necessario attivare il ricevitore delle apparecchiature; per le relative istruzioni vedere pagina 10.

BLACKOUT - Questo pulsante oscura l'apparecchiatura. Premere questo pulsante per più di 3 secondi per tornare alle impostazioni predefinite.

AUTO RUN - Premendo questo pulsante l'apparecchiatura passerà dalla modalità di esecuzione automatica alla dissolvenza colore e poi alla modifica colore. In modalità dissolvenza colore e modifica colore, premere i pulsanti "+" e "-" per spostarsi attraverso i sedici programmi. È possibile controllare la velocità di Auto Run (esecuzione automatica) premendo prima il pulsante SPEED e poi i pulsanti "+" e "-".

SELEZIONE PROGRAMMA - Premere questo pulsante per passare dalla modalità Colore statico alla modalità Slave e vice versa. Utilizzare "+" oppure "-" per scorrere i 64 colori disponibili. Dopo aver scelto il colore, è possibile premere il pulsante FLASH per attivare lo strobo ed utilizzare "+" oppure "-" per regolare la frequenza di lampeggio.

FLASH - Questo pulsante attiva l'effetto lampeggio (strobo). È possibile controllare la velocità di lampeggio premendo i pulsanti "+" e "-".

FUNZIONAMENTO RFC (continua)

SPEED: premere questo pulsante ed utilizzare i pulsanti “+” e “-” per regolare la velocità in modalità Programma.

SOUND ACTIVE - Non utilizzato con questa apparecchiatura.

R G B W/A - Premere uno di questi pulsanti e poi i pulsanti “+” oppure “-” per regolare la luminosità. Premere il pulsante FLASH per attivare lo strobo ed utilizzare i pulsanti “+” oppure “-” per regolare la frequenza di lampeggio.

“+” e “-” - Utilizzare questi pulsanti per regolare la frequenza di lampeggio, selezionare i programmi desiderati di cambio e dissolvenza colore, regolare la velocità di cambio colore, la velocità di dissolvenza, la velocità di esecuzione automatica, la brillantezza RGBA e per scorrere attraverso i colori statici.

MODALITÀ 4 CANALI

Canale	Valore	Funzione
1	0 - 255	ROSSO 0% - 100%
2	0 - 255	VERDE 0% - 100%
3	0 - 255	BLU 0% - 100%
4	0 - 255	AMBRA 0% - 100%

MODALITÀ 5 CANALI

Canale	Valore	Funzione
1	0 - 255	ROSSO 0% - 100%
2	0 - 255	VERDE 0% - 100%
3	0 - 255	BLU 0% - 100%
4	0 - 255	AMBRA 0% - 100%
5	0 - 255	DIMMER PRINCIPALE 0% - 100%

MODALITÀ 6 CANALI

Canale	Valore	Funzione
1	0 - 255	ROSSO 0% - 100%
2	0 - 255	VERDE 0% - 100%
3	0 - 255	BLU 0% - 100%
4	0 - 255	AMBRA 0% - 100%

MODALITÀ 6 CANALI

5	0 - 255	DIMMER PRINCIPALE 0% - 100%
6	0 - 31 32 - 63 64 - 95 96 - 127 128 - 159 160 - 191 192 - 223 224 - 255	STROBOSCOPIO LED SPENTO LED ACCESO STROBOSCOPIO LENTO - VELOCE LED ACCESO STROBOSCOPIO A IMPULSO LENTO - VELOCE LED ACCESO STROBOSCOPIO CASUALE LENTO-VELOCE LED ACCESO

MODALITÀ 10 CANALI

Canale	Valore	Funzione
1	0 - 255	ROSSO 0% - 100%
2	0 - 255	VERDE 0% - 100%
3	0 - 255	BLU 0% - 100%
4	0 - 255	AMBRA 0% - 100%
5	0 - 255	DIMMER PRINCIPALE 0% - 100%
6	0 - 31 32 - 63 64 - 95 96 - 127 128 - 159 160 - 191 192 - 223 224 - 255	STROBOSCOPIO LED SPENTO LED ACCESO STROBOSCOPIO LENTO - VELOCE LED ACCESO STROBOSCOPIO A IMPULSO LENTO - VELOCE LED ACCESO STROBOSCOPIO CASUALE LENTO-VELOCE LED ACCESO

MODALITÀ 10 CANALI (continua)

7	0 - 51 52 - 102 103 - 153 154 - 204 205 - 255	MODALITÀ SELEZIONE PROGRAMMA MODALITÀ DIMMING MODALITÀ MACRO COLORE MODALITÀ CAMBIO COLORE MODALITÀ DISSOLVENZA COLORE MODALITÀ ESECUZIONE AUTOMATICA
8	0 - 255 0 - 15 16 - 31 32 - 47 48 - 63 64 - 79 80 - 95 96 - 111 112 - 127 128 - 143 144 - 159 160 - 175 176 - 191 192 - 207 208 - 223 224 - 239 240 - 255 0 - 15 16 - 31 32 - 47 48 - 63 64 - 79	MACRO COLORE/ PROGRAMMI/ ESECUZIONE AUTOMATICA MODALITÀ MACRO COLORE (Vedere la tabella Macro Colore a pagina 19) MODALITÀ CAMBIO COLORE CAMBIO COLORE 1 CAMBIO COLORE 2 CAMBIO COLORE 3 CAMBIO COLORE 4 CAMBIO COLORE 5 CAMBIO COLORE 6 CAMBIO COLORE 7 CAMBIO COLORE 8 CAMBIO COLORE 9 CAMBIO COLORE 10 CAMBIO COLORE 11 CAMBIO COLORE 12 CAMBIO COLORE 13 CAMBIO COLORE 14 CAMBIO COLORE 15 CAMBIO COLORE 16 MODALITÀ DISSOLVENZA COLORE DISSOLVENZA COLORE 1 DISSOLVENZA COLORE 2 DISSOLVENZA COLORE 3 DISSOLVENZA COLORE 4 DISSOLVENZA COLORE 5
	80 - 95 96 - 111 112 - 127 128 - 143 144 - 159 160 - 175 176 - 191 192 - 207 208 - 223 224 - 239 240 - 255 0 - 255	DISSOLVENZA COLORE 6 DISSOLVENZA COLORE 7 DISSOLVENZA COLORE 8 DISSOLVENZA COLORE 9 DISSOLVENZA COLORE 10 DISSOLVENZA COLORE 11 DISSOLVENZA COLORE 12 DISSOLVENZA COLORE 13 DISSOLVENZA COLORE 14 DISSOLVENZA COLORE 15 DISSOLVENZA COLORE 16 MODALITÀ ESECUZIONE AUTOMATICA

MODALITÀ 10 CANALI (continua)

9	0 - 255	VELOCITÀ PROGRAMMA LENTA – VELOCE
10	0 - 20 21 - 40 41 - 60 61 - 80 81 - 100 101 - 255	CURVE DIMMER STANDARD PALCOSCENICO TV ARCHITETTURALE TEATRO PREDEFINITE SU IMPOSTAZIONE UNITÀ

Quando il valore del canale 7 è compreso tra 0 e 51, vengono utilizzati i canali 1-4 ed il canale 6 controlla lo strobo.

Quando il valore del canale 7 è compreso tra 52 e 102, il canale 8 è in modalità Macro colore ed il canale 6 controlla lo strobo.

Quando il valore del canale 7 è compreso tra 103 e 153, il canale 8 è in modalità Cambio colore ed il canale 9 controlla la velocità di Cambio colore.

Quando il valore del canale 7 è compreso tra 154 e 204, il canale 8 è in modalità Dissolvenza colore ed il canale 9 controlla la velocità di Dissolvenza colore.

Quando il valore del canale 7 è tra 205 e 255, il canale 8 è in modalità Esecuzione automatica ed il canale 9 controlla la velocità di Esecuzione automatica.

MODALITÀ 11 CANALI

Canale	Valore	Funzione
1	0 - 255	ROSSO 0% - 100%
2	0 - 255	VERDE 0% - 100%
3	0 - 255	BLU 0% - 100%
4	0 - 255	AMBRA 0% - 100%
5	0 - 255	DIMMER PRINCIPALE 0 - 255 0% - 100%
6	0 - 31 32 - 63 64 - 95 96 - 127 128 - 159 160 - 191 192 - 223 224 - 255	STROBOSCOPIO LED SPENTO LED ACCESO STROBOSCOPIO LENTO - VELOCE LED ACCESO STROBOSCOPIO A IMPULSO LENTO - VELOCE LED ACCESO STROBOSCOPIO CASUALE LENTO-VELOCE LED ACCESO

MODALITÀ 11 CANALI (continua)

7	0 - 51 52 - 102 103 - 153 154 - 204 205 - 255	MODALITÀ SELEZIONE PROGRAMMA MODALITÀ DIMMING MODALITÀ MACRO COLORE MODALITÀ CAMBIO COLORE MODALITÀ DISSOLVENZA COLORE MODALITÀ ESECUZIONE AUTOMATICA
8	0 - 255 0 - 15 16 - 31 32 - 47 48 - 63 64 - 79 80 - 95 96 - 111 112 - 127 128 - 143 144 - 159 160 - 175 176 - 191 192 - 207 208 - 223 224 - 239 240 - 255 0 - 15 16 - 31 32 - 47 48 - 63 64 - 79	MACRO COLORE/ PROGRAMMI/ ESECUZIONE AUTOMATICA MODALITÀ MACRO COLORE (Vedere la tabella Macro Colore a pagina 19) MODALITÀ CAMBIO COLORE CAMBIO COLORE 1 CAMBIO COLORE 2 CAMBIO COLORE 3 CAMBIO COLORE 4 CAMBIO COLORE 5 CAMBIO COLORE 6 CAMBIO COLORE 7 CAMBIO COLORE 8 CAMBIO COLORE 9 CAMBIO COLORE 10 CAMBIO COLORE 11 CAMBIO COLORE 12 CAMBIO COLORE 13 CAMBIO COLORE 14 CAMBIO COLORE 15 CAMBIO COLORE 16 MODALITÀ DISSOLVENZA COLORE DISSOLVENZA COLORE 1 DISSOLVENZA COLORE 2 DISSOLVENZA COLORE 3 DISSOLVENZA COLORE 4 DISSOLVENZA COLORE 5
	80 - 95 96 - 111 112 - 127 128 - 143 144 - 159 160 - 175 176 - 191 192 - 207 208 - 223 224 - 239 240 - 255 0 - 255	DISSOLVENZA COLORE 6 DISSOLVENZA COLORE 7 DISSOLVENZA COLORE 8 DISSOLVENZA COLORE 9 DISSOLVENZA COLORE 10 DISSOLVENZA COLORE 11 DISSOLVENZA COLORE 12 DISSOLVENZA COLORE 13 DISSOLVENZA COLORE 14 DISSOLVENZA COLORE 15 DISSOLVENZA COLORE 16 ESECUZIONE AUTOMATICA

MODALITÀ 11 CANALI (continua)

9	0 - 255	VELOCITÀ PROGRAMMA ED ESECUZIONE AUTOMATICA LENTA – VELOCE
10	0 - 28 29 - 57 58 - 86 87 - 114 115 - 142 143 - 170 171 - 198 199 - 226 227 - 255	TEMPERATURE COLORE 3.200 K 3.500 K 4.200 K 4.500 K 5.200 K 5.500 K 6.200 K 6.500 K 7.200 K
11	0 - 20 21 - 40 41 - 60 61 - 80 81 - 100 101 - 255	CURVE DIMMER STANDARD PALCOSCENICO TV ARCHITETTURALE TEATRO PREDEFINITE SU IMPOSTAZIONE UNITÀ

Quando il valore del canale 7 è compreso tra 0 e 51, vengono utilizzati i canali 1-4 ed il canale 6 controlla lo strobo.

Quando il valore del canale 7 è compreso tra 52 e 102, il canale 8 è in modalità Macro colore ed il canale 6 controlla lo strobo.

Quando il valore del canale 7 è compreso tra 103 e 153, il canale 8 è in modalità Cambio colore ed il canale 9 controlla la velocità di Cambio colore.

Quando il valore del canale 7 è compreso tra 154 e 204, il canale 8 è in modalità Dissolvenza colore ed il canale 9 controlla la velocità di Dissolvenza colore.

Quando il valore del canale 7 è tra 205 e 255, il canale 8 è in modalità Esecuzione automatica ed il canale 9 controlla la velocità di Esecuzione automatica.

TABELLA MACRO COLORE

No. colore	Valore DMX	INTENSITÀ COLORE RGBA				No. colore	Valore DMX	INTENSITÀ COLORE RGBA			
		Rosso	Verde	Blu	Ambra			Rosso	Verde	Blu	Ambra
Color1(off)	0	0	0	0	0	Color34	129-132	255	206	143	0
Color2	1-4	80	255	234	80	Color35	133-136	254	177	153	0
Color3	5-8	80	255	164	80	Color36	137-140	254	192	138	0
Color4	9-12	77	255	112	77	Color37	141-144	254	165	98	0
Color5	13-16	117	255	83	83	Color38	145-148	254	121	0	0
Color6	17-20	160	255	77	77	Color39	149-152	176	17	0	0
Color7	21-24	223	255	83	83	Color40	153-156	96	0	11	0
Color8	25-28	255	243	77	77	Color41	157-160	234	139	171	0
Color9	29-32	255	200	74	74	Color42	161-164	224	5	97	0
Color10	33-36	255	166	77	77	Color43	165-168	175	77	173	0
Color11	37-40	255	125	74	74	Color44	169-172	119	130	199	0
Color12	41-44	255	97	77	74	Color45	173-176	147	164	212	0
Color13	45-48	255	71	77	71	Color46	177-180	88	2	163	0
Color14	49-52	255	83	134	83	Color47	181-184	0	38	86	0
Color15	53-56	255	93	182	93	Color48	185-188	0	142	208	0
Color16	57-60	255	96	236	96	Color49	189-192	52	148	209	0
Color17	61-64	238	93	255	93	Color50	193-196	1	134	201	0
Color18	65-68	196	87	255	87	Color51	197-200	0	145	212	0
Color19	69-72	150	90	255	90	Color52	201-204	0	121	192	0
Color20	73-76	100	77	255	77	Color53	205-208	0	129	184	0
Color21	77-80	77	100	255	77	Color54	209-212	0	83	115	0
Color22	81-84	67	148	255	67	Color55	213-216	0	97	166	0
Color23	85-88	77	195	255	77	Color56	217-220	1	100	167	0
Color24	89-92	77	234	255	77	Color57	221-224	0	40	86	0
Color25	93-96	158	255	144	144	Color58	225-228	209	219	182	0
Color26	97-100	255	251	153	153	Color59	229-232	42	165	85	0
Color27	101-104	255	175	147	147	Color60	233-236	0	46	35	0
Color28	105-108	255	138	186	138	Color61	237-240	8	107	222	0
Color29	109-112	255	147	251	147	Color62	241-244	107	156	231	0
Color30	113-116	151	138	255	138	Color63	245-248	165	198	247	0
Color31	117-120	151	138	255	138	Color64	249-252	0	0	189	0
Color32	121-124	138	169	255	138	Color65	253-255	255	255	255	0
Color33	125-128	255	255	255	255						

STATO DELLA BATTERIA E CARICA

Stato della batteria:

questa funzione è utilizzata per controllare lo stato della batteria.

Collegare l'apparecchiatura e premere il pulsante MODE fino a visualizzare "BATT LEV XXX%", dove "XXX" rappresenta la durata residua della batteria. Il numero visualizzato indica la durata residua della batteria. Se viene visualizzato "BATT LEV ----" significa che l'unità è alimentata da rete. **Si raccomanda di non lasciar scaricare completamente la batteria in quanto ciò potrebbe comprometterne la durata.**

NOTA: quando la durata residua della batteria è inferiore a 30%, la percentuale lampeggia. A 15% di carica residua l'apparecchiatura si spegne.

NOTA: quando si utilizza l'alimentazione da batteria, dopo 20 secondi di inattività il display visualizzerà di nuovo la durata della batteria.

Ricarica della batteria: per ricaricare la batteria, collegare il cavo CA in dotazione alla presa CA sul lato dell'apparecchiatura e collegare l'altra estremità ad una presa di corrente idonea. Sono necessarie circa 5 ore per raggiungere la massima carica con l'apparecchiatura spenta. **Il display SMETTERÀ di lampeggiare quando l'unità raggiungerà il 100% di carica.**

Nota: quando si scollega l'apparecchiatura dalla carica e la si alimenta da batteria, vi sarà una minima caduta di carica.

Per una ricarica più rapida impostare il carico su "Off" e la batteria su "On". Vedere Carico di batteria a pagina 10.

SCHEMA FOTOMETRICO

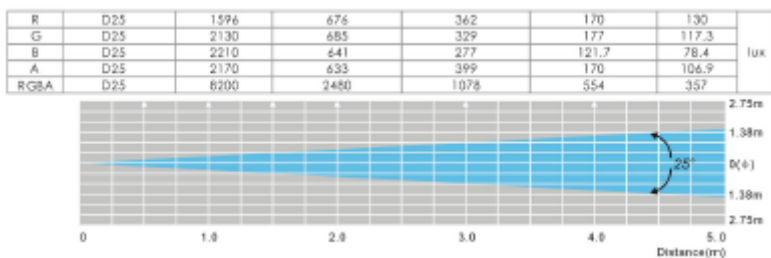

SCHEMA CURVA DIMMER

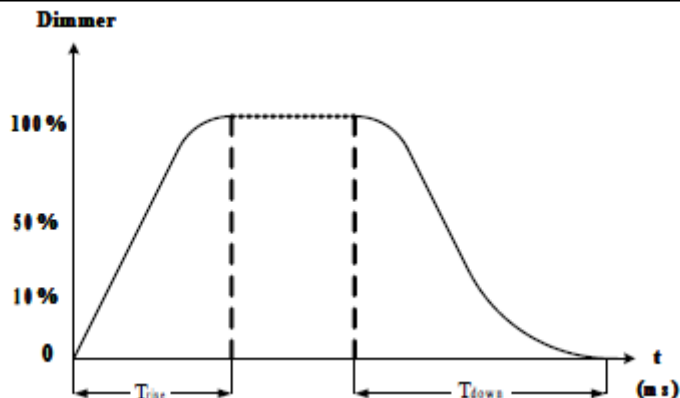

Ritardo DMX	Trise (ms)	Tdown (ms)
Modalità ritardo		
dr-0	0	0
dr-1	800	1300
dr-2	1010	1560
dr-3	1200	1950
dr-4	1280	2600

CAVO DI ALIMENTAZIONE DAISY CHAIN

È possibile collegare questa apparecchiatura ad un'altra utilizzando un cavo di collegamento classificato IP (venduto separatamente). È possibile collegare fino ad un massimo di 11 apparecchiature. Oltre le 11 unità occorre utilizzare un'altra presa elettrica. È necessario che siano apparecchiature uguali. NON combinare apparecchiature diverse.

NOTA: le unità non consentono collegamento in cascata (daisy chain) e funzionano con batteria inserita.

RISOLUZIONE DEI PROBLEMI

Di seguito un elenco dei problemi più comuni che si possono riscontrare e le relative soluzioni.

L'unità non risponde al DMX:

1. controllare che tutti i cavi DMX siano collegati e cablati correttamente (il polo 3 è quello "sotto tensione"; in alcuni dispositivi DMX può essere "attivo" il polo 2). Controllare inoltre che tutti i cavi siano collegati ai connettori corretti; è molto importante il verso della connessione degli ingressi e delle uscite.

PULIZIA

È opportuno eseguire periodicamente la pulizia delle lenti interne ed esterne per eliminare residui di nebbia, fumo e polvere ottimizzando così la resa luminosa.

1. Per la pulizia del contenitore, utilizzare un normale detergente per vetri ed un panno morbido.
2. Pulire ogni 20 giorni le ottiche esterne con un panno morbido e detergente per vetri.
3. Prima di ricollegare l'apparecchiatura assicurarsi sempre di aver asciugato completamente tutte le parti.

La frequenza delle pulizie dipende dall'ambiente nel quale operano le apparecchiature (luoghi fumosi, polverosi, umidi o nebbiosi).

Modello:	WiFly EXR QA5 IP
Tensione:	100 V ~ 240 V / 50 ~ 60 Hz
LED:	5 LED Quad da 5 W (RGBA 4-in-1)
Tempo di carica della batteria:	
Durata della batteria:	5 ore
Durata della batteria*:	5 ore di funzionamento continuo (a carica massima) 10 ore (in modalità Risparmio energia e con carica piena) la durata media è di 500 cariche.
Angolo di proiezione del fascio luminoso:	25 gradi
Classificazione IP:	65
Assorbimento elettrico:	50 W
Cavo di alimentazione Daisy Chain:	Collegamento massimo di 11 apparecchiature
Peso:	12 lbs. / 5,48 Kg.
Dimensioni:	(LxPxA) 12.25" x 11" x 7.5" (LxPxA) mm. 310 x 280 x 194
Colori:	mixaggio RGBA
Canali DMX:	5 modalità DMX: 4/5/6/10/11
Posizionamento:	qualsiasi posizione stabile

*in base alla frequenza di ricarica

Rilevamento automatico della tensione: questa apparecchiatura è dotata di un commutatore automatico in grado di rilevare la tensione quando collegato ad una presa elettrica.

Si prega di notare: specifiche e miglioramenti della presente unità e del relativo manuale sono soggetti a variazioni senza alcun preavviso.

ROHS - Un grande contributo alla conservazione dell'Ambiente

Caro cliente,

L'Unione Europea ha adottato una direttiva sulla restrizione/proibizione dell'utilizzo di sostanze pericolose. Tale direttiva, denominata ROHS, è oggetto di molte discussioni nell'industria elettronica.

Essa prevede, tra l'altro, restrizioni nell'uso di sei specifici materiali: Piombo (Pb), Mercurio (Hg), Cromo esavalente (CR VI), Cadmio (Cd), Bifenili Polibromurati (PBB) come ritardanti di fiamma, polibromodifenilietere (PBDE) anch'esso ritardante di fiamma. Questa direttiva si applica a quasi tutte le apparecchiature elettriche ed elettroniche il cui funzionamento comporti la creazione di campi elettrici o elettromagnetici. In qualsiasi tipo di apparecchiatura elettronica di utilizzo domestico o lavorativo.

Quali fabbricanti di prodotti AMERICAN AUDIO, AMERICAN DJ, ELATION Professional e Illuminazione ACCLAIM, siamo obbligati a conformarci alla direttiva RoHS. Ecco perché, già due anni prima che tale direttiva entrasse in vigore, abbiamo avviato la nostra ricerca di materiali e processi di produzione alternativi e non dannosi per l'ambiente.

Molto prima della direttiva RoHS tutti i nostri prodotti erano fabbricati in accordo agli standard dell'Unione Europea. Grazie a costanti verifiche e test dei materiali, possiamo garantire che tutti i componenti da noi utilizzati sono sempre conformi RoHS e che il processo di produzione è, nei limiti della tecnologia attuale, non dannoso per l'ambiente.

La direttiva RoHS è un passo molto importante verso la protezione del nostro ambiente. Noi, quali produttori, ci sentiamo obbligati a dare il nostro contributo in tal senso.

WEEE – Rifiuti di materiale Elettrico ed Elettronico

Ogni anno migliaia di tonnellate di componenti elettronici, dannosi per l'ambiente, finiscono nelle discariche in tutto il mondo. Per assicurare il miglior smaltimento o ricupero possibili di componenti elettronici, l'Unione Europea ha adottato la direttiva WEEE.

Il sistema WEEE (Rifiuti di materiale Elettrico ed Elettronico) può essere paragonato al sistema "Green Spot" utilizzato per diversi anni. I produttori devono contribuire al recupero dei rifiuti derivanti dalla messa in commercio dei propri prodotti. Le risorse finanziarie ottenute in tal modo saranno destinate allo sviluppo di un sistema comune di gestione rifiuti. Ecco perché possiamo garantire un programma di rottamazione e riciclo professionale e non dannoso per l'ambiente.

Quali produttori siamo registrati presso l'EAR (Registro delle Apparecchiature Elettriche Usate) tedesco apportandovi anche il nostro contributo.

(Registrazione: DE41027552)

Ciò significa che i prodotti AMERICAN DJ e AMERICAN AUDIO possono essere depositati gratuitamente nei punti di raccolta e riutilizzati in base al programma di riciclo. Prodotti ELATION Professional di esclusivo utilizzo professionale dovranno essere gestiti da noi. Per assicurarne il corretto smaltimento, si prega di inviare i prodotti Elation non più utilizzabili direttamente a noi.

Come la RoHS di cui sopra, la direttiva WEEE rappresenta un contributo importante per la protezione dell'ambiente e noi siamo lieti di poter aiutare a mantenerlo pulito grazie a questo sistema.

Saremo lieti di rispondere a qualsiasi vostra domanda o suggerimento che desidererete inviarci scrivendoci al seguente indirizzo: info@americandj.eu

A.D.J. Supply Europe B.V.
Junostraat 2
6468 EW Kerkrade
Paesi Bassi
www.americandj.eu