

Gigaset





A585

GIGASET. INSPIRING CONVERSATION.
MADE IN GERMANY

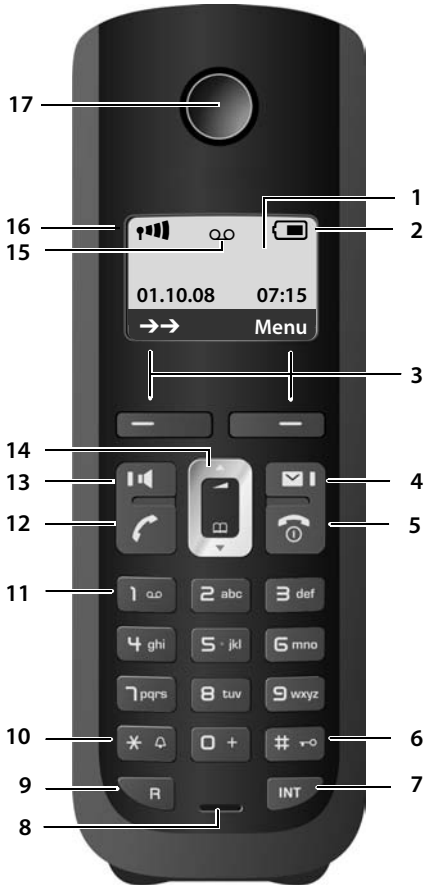
SIEMENS

Portatile Gigaset A58H



- 1 Display in stand-by
- 2 Livello di carica delle batterie (→ pag. 12)
 (da scariche a cariche)
 quando lampeggia: indica che le batterie stanno per esaurirsi
   quando lampeggia: le batterie sono in fase di carica
- 3 **Tasti funzione** (→ pag. 18)
- 4 **Tasto messaggi** (→ pag. 29)
 Accede alla lista delle chiamate e alla lista dei messaggi; quando lampeggia segnala la presenza di un nuovo messaggio o di una nuova chiamata
- 5 **Tasto di fine chiamata, accensione/ spegnimento**
 Termina la chiamata, annulla la funzione, torna al livello precedente di menu (premere brevemente), torna in stand-by (premere a lungo), accende/spegne il portatile (premere a lungo in stand-by)
- 6 **Tasto cancelletto**
 Blocca/sblocca la tastiera (premere a lungo in stand-by), alterna tra scrittura con lettere maiuscole, minuscole e cifre
- 7 **Tasto per chiamate interne** (→ pag. 49)
- 8 **Microfono**
- 9 **Tasto R** (→ pag. 56)
 Flash (pressione breve) / pausa di selezione (premere a lungo)
- 10 **Tasto asterisco**
 Attiva/disattiva le suonerie (premere a lungo); durante la comunicazione: commuta tra selezione DP/DTMF (premere brevemente);
- 11 **Tasto 1** (→ pag. 45)
 Interroga la segreteria telefonica/segreteria di rete (premere a lungo)
- 12 **Tasto impegno linea**
 Risponde ad una chiamata, apre la lista dei numeri selezionati (premere brevemente), avvia la selezione (premere a lungo)
 Mentre si sta scrivendo un SMS: invia l'SMS
- 13 **Tasto viva voce**
 Commuta tra ricevitore e viva voce; se è acceso: il viva voce è attivo; se lampeggia: chiamata in arrivo
- 14 **Tasto di navigazione** (→ pag. 18)
- 15 **Simbolo della segreteria telefonica**
- 16 **Intensità segnale di campo** (→ pag. 12)
- 17 **Ricevitore**

Breve descrizione della base

Tramite i tasti posti sulla base è possibile registrare i portatili sulla base, cercarli („Paging“), → pag. 48 ed utilizzare la segreteria telefonica integrata.

Base Gigaset A585

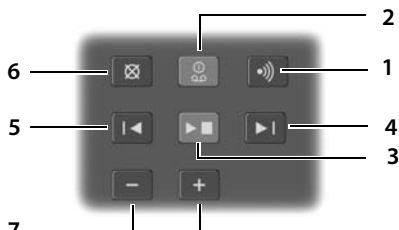

- 1 **Tasto di registrazione/Paging:**
Per cercare i portatili premere brevemente il tasto “Ricerca Portatile/Paging” → pag. 48. Per registrare i portatili premere a lungo, → pag. 48.
- 2 **Tasto accensione/spegnimento:**
Per accendere o spegnere la segreteria telefonica.
Se è illuminato con luce fissa: la segreteria telefonica è accesa.
Se lampeggia: è presente almeno un nuovo messaggio.

Durante la riproduzione del messaggio:

- 3 **Tasto di riproduzione/interruzione dei messaggi:**
Per ascoltare i messaggi della segreteria telefonica oppure per interromperne la riproduzione (premere **brevemente**).
Per riprodurre in sequenza i messaggi nuovi e vecchi (premere **a lungo**).
Se lampeggia: è presente almeno un nuovo messaggio.
Se intermittente: la memoria è piena.
- 4 Per passare al messaggio successivo (premere 1 volta) oppure per andare avanti di due messaggi (premere 2 volte).
- 5 Per tornare all’inizio del messaggio (premere 1 volta) oppure per andare avanti di due messaggi (premere 2 volte).
- 6 Per cancellare il messaggio appena ascoltato.
- 7 Per modificare il volume durante l’ascolto dei messaggi o per cambiare il volume della suoneria della base mentre si riceve una chiamata premere: [-] = più basso; [+] = più alto.
Durante lo squillo di una chiamata esterna è possibile: modificare il volume della suoneria. Il valore impostato rimarrà memorizzato fino a nuova modifica.

Attenzione:

- ◆ Se si sta comandando la segreteria telefonica da un portatile o è in corso la registrazione di un messaggio, la segreteria non potrà essere comandata dai tasti dalla base.
- ◆ Se il tasto di accensione/spegnimento lampeggia, nonostante la segreteria telefonica sia spenta, significa che è presente almeno un messaggio nuovo non ancora ascoltato.

Indice

Portatile Gigaset A58H	1
Breve descrizione della base	2
Note di sicurezza	6
Primi passi	8
Verificare il contenuto della confezione	8
Collocare la base ed eventuali supporti di ricarica (in dotazione con i portatili aggiuntivi)	9
Collegare la base	9
Collegare il supporto di ricarica (se in dotazione)	10
Mettere in funzione il portatile	11
Cosa volete fare ora?	17
Utilizzare il portatile	18
Tasto di navigazione	18
Tasti funzione	18
Tastiera numerica	19
Correzione di dati inseriti erroneamente	19
Guida ai menu	19
Accendere/spegnere il portatile	20
Bloccare/sbloccare la tastiera	20
Interpretazione delle operazioni descritte nel manuale	21
Albero del menu	22
Telefonare	24
Telefonare sulla linea esterna	24
Terminare la chiamata	24
Rispondere ad una chiamata	24
Visualizzazione del numero telefonico del chiamante (CLIP)	24
Viva voce	25
Mute (disattivazione del microfono senza musica su attesa)	25
Mute (disattivazione del microfono con musica su attesa)	25
Utilizzare la rubrica telefonica e le altre liste	26
Rubrica telefonica	26
Lista dei numeri selezionati	28
Richiamare le liste con il tasto messaggi	29
Telefonare a tariffe convenienti	31
Preselezione automatica	31
Visualizzare la durata della conversazione	32

SMS (messaggi di testo)	33
Scrivere/inviare SMS	33
Ricevere SMS	35
Impostare un Centro Servizi SMS	36
SMS su sistemi telefonici (PABX)	36
Attivare/disattivare la soppressione del primo squillo	37
Attivare/disattivare la funzione SMS	37
Anomalie relative ad SMS	38
Utilizzare la segreteria telefonica integrata di Gigaset A585	39
Gestione della segreteria telefonica tramite il portatile	39
Attivare/disattivare l'ascolto amplificato della registrazione dei messaggi entranti	42
Impostare la segreteria telefonica	42
Ripristinare la selezione rapida sulla segreteria telefonica con il tasto 1	43
Gestire la segreteria telefonica da remoto (comando a distanza)	44
Utilizzare la segreteria di rete	45
Impostare la selezione rapida per la segreteria di rete	45
Ascoltare un messaggio dalla segreteria di rete	45
Modalità ECO (Ecompatibilità Ambientale)	46
Impostare la sveglia	47
Utilizzare più portatili	48
Registrare i portatili	48
Cancellare i portatili	48
Cercare il portatile („Paging“)	48
Telefonare sulla linea interna	49
Inclusione di un utente interno in una chiamata esterna (conferenza)	50
Impostare il portatile	51
Modificare data e ora	51
Modificare la lingua del display	51
Impostare il display	51
Attivare/disattivare la funzione Solleva e Parla	51
Modificare il volume del viva voce/di conversazione	52
Modificare la suoneria	52
Attivare/disattivare i toni di avviso	53
Ripristinare le impostazioni iniziali del portatile	54
Impostare la base	54
Protezione delle impostazioni della base	54
Modificare la suoneria	54
Repeater Gigaset	55
Ripristinare i parametri iniziali della base	55

Collegare la base ad un centralino telefonico (PABX)	56
Tipo di selezione e tempo di flash	56
Impostare le pause	56
Commutare temporaneamente sulla selezione a toni (DTMF)	56
Servizio Clienti e Supporto Tecnico	57
Servizio Clienti	57
Supporto Tecnico	58
Dichiarazione CE di Conformità	59
Garanzia	59
Condizioni di garanzia	60
Tuteliamo l'ambiente	61
Appendice	62
Cura del prodotto	62
Contatto con liquidi	62
Dati tecnici	63
Scrivere e modificare il testo	64
Accessori	65
Montaggio a parete della base	70
Indice analitico	71

Note di sicurezza

Attenzione

Per poter sfruttare tutte le prestazioni offerte dal vostro nuovo cordless e per un suo uso corretto e sicuro, invitate chiunque potrebbe usare l'apparato a leggere attentamente il presente manuale d'uso e le note di sicurezza.

Nel caso d'uso da parte di bambini spiegate loro come usarlo in modo sicuro.



Utilizzare soltanto l'alimentatore in dotazione, come indicato sul lato inferiore del dispositivo.



In questo prodotto si devono utilizzare sempre e soltanto le **batterie ricaricabili originali o comunque le batterie raccomandate** (→ pag. 63). Per non generare potenziali situazioni di pericolo è vietato utilizzare altri modelli di batterie, in sostituzione di quelle in dotazione.



Attenzione: sussiste il pericolo di esplosione se le batterie vengono sostituite con altre di tipo errato e se vengono caricate con supporti diversi dal carica batterie originale.

Per lo smaltimento delle batterie a fine vita leggere attentamente la nota informativa (→ pag. 62).



L'apparecchio può interferire con le apparecchiature elettromedicali. Osservare quindi le indicazioni presenti nell'ambiente in cui si trova (per esempio ambulatori, ospedali ecc). Generalmente non sussistono restrizioni all'uso di cordless DECT per i portatori di pacemaker e/o di altri apparati elettromedicali di uso personale. Consultare comunque il medico di fiducia e farsi indicare il comportamento corretto da tenere in relazione alla propria condizione di salute.

L'apparecchio può causare dei fruscii molto fastidiosi ai portatori di dispositivi di ausilio all'udito. Si suggerisce di provare ad usare il viva voce tenendo il portatile lontano dall'orecchio.



L'apparato è alimentato con corrente elettrica pertanto non fare affidamento su questo dispositivo per le chiamate di emergenza.

Se il blocco tasti è attivo (→ pag. 1) non è possibile chiamare nemmeno i numeri di emergenza! In caso di necessità sbloccare immediatamente la tastiera premendo il tasto # per 2-3 secondi.



Si raccomanda di non tenere la parte posteriore del telefono vicino all'orecchio quando suona o se è stata attivata la funzione viva voce poiché in talune circostanze, ad esempio con volume alto, potrebbe causare danni seri e permanenti all'udito.



Se usato correttamente l'apparato è sicuro tuttavia se manomesso eventuali piccole parti smontate potrebbero causare soffocamento.



Non collocare l'apparato in bagni o docce non essendo impermeabilizzato (→ pag. 62).



Non utilizzare il telefono in ambienti a rischio di esplosione e non buttarlo nel fuoco.



Nel caso in cui l'apparato sia ceduto a terzi, allegare anche il manuale d'uso.



In caso di guasti scollegare le stazioni base difettose e, senza aprire l'apparato, mandarle in riparazione presso un centro di assistenza autorizzato onde evitare che possano arrecare disturbo ad altri apparati collegati sulla stessa linea.

Protezione dai fulmini

Nonostante l'apparato sia protetto contro normali interferenze esterne, qualora venga usato in zone di montagna o comunque soggette a forti temporali, potrebbe essere consigliato proteggere sia l'alimentazione che la linea telefonica da forti scariche che potrebbero danneggiarlo. Ciò può essere fatto mediante l'installazione di adeguate protezioni acquistabili presso negozi specializzati di materiale elettrico o di telefonia.

Attenzione alla privacy:

Conferenza sulla stessa linea

Seguendo le istruzioni per la connessione di base e portatile il telefono risulterà sempre collegato in parallelo alla linea telefonica. Praticamente questo consente che il Suo telefono cordless possa essere utilizzato per colloquiare tra più persone ("in conferenza") con l'eventuale chiamato o chiamante attraverso più telefoni collegati alla Sua stessa linea telefonica. In conversazioni di carattere personale è opportuno d'altra parte assicurarsi di godere della necessaria riservatezza evitando l'ascolto indesiderato attraverso altri telefoni di casa/ufficio. Usando inoltre più di due telefoni cordless o fissi contemporaneamente per un'audioconferenza, potrebbe notare un abbassamento del livello della voce.

Nota

Le configurazioni descritte nelle presenti istruzioni per l'uso potrebbero non essere disponibili in tutti i paesi. Alcune funzioni inoltre, per essere operative, necessitano che anche la rete telefonica sia predisposta per la stessa funzione.

Primi passi

Verificare il contenuto della confezione



- 1 una base Gigaset A585
- 2 un alimentatore,
- 3 un portatile Gigaset A58H,
- 4 un cavo telefonico,
- 5 due batterie ministilo tipo AAA,
- 6 un coperchio delle batterie,
- 7 le istruzioni per l'uso.

Se avete acquistato una **variante con più portatili**, nella confezione per ogni portatile aggiuntivo ci sono due batterie, un coperchio delle batterie e un supporto di ricarica **8** con alimentatore **9**.

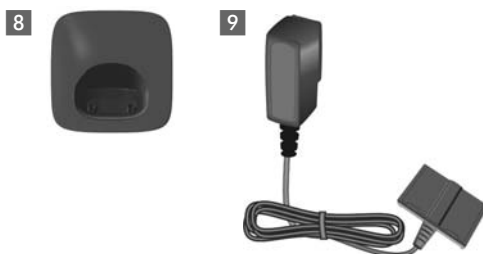

Collocare la base ed eventuali supporti di ricarica (in dotazione con i portatili aggiuntivi)

L'apparato deve essere collocato in ambienti chiusi ed asciutti ad una temperatura compresa tra +5 °C e +45 °C.

- ▶ Per una ricezione ottimale posizionare la base in posizione centrale rispetto all'area da coprire.

Nota

La portata della base si estende fino a 300 m all'aperto, fino a 50 m in ambienti chiusi. La portata si riduce se la Modalità ECO è impostata come permanentemente attiva; in caso di scarsa copertura disabilitarla, il software gestirà in automatico la distanza base-portatile variando la potenza se necessario (→ pag. 46).

Generalmente i piedini di appoggio degli apparecchi non lasciano tracce, tuttavia su superfici particolarmente delicate come mobili laccati o lucidi in particolare se trattati con solventi di pulizia a base chimica è opportuno prendere le necessarie precauzioni.

Per poter montare la base a parete, vedere a → pag. 70.

Nota:

- ◆ Non esporre mai il telefono a fonti di calore o a raggi solari diretti; inoltre non posizionarlo vicino ad altri dispositivi elettrici onde evitare interferenze reciproche.
- ◆ Proteggere il Gigaset da umidità, polvere, liquidi e vapori aggressivi.

Collegare la base

- ▶ Collegare **prima** l'alimentatore **1**.
- ▶ Collegare **poi** la spina del telefono **2** e collocare il cavo nell'apposita scanalatura.



Note:

- ◆ L'alimentatore **deve** essere **sempre** inserito nella presa di corrente, il telefono non funziona senza collegamento alla presa di corrente.
- ◆ Utilizzare soltanto l'alimentatore e il cavo telefonico **in dotazione**. I cavi telefonici possono avere collegamenti diversi a seconda dell'uso a cui sono destinati. In caso di sostituzione del cavo assicurarsi di usarne uno adatto (Collegamenti corretti → pag. 64).

Collegare il supporto di ricarica (se in dotazione)

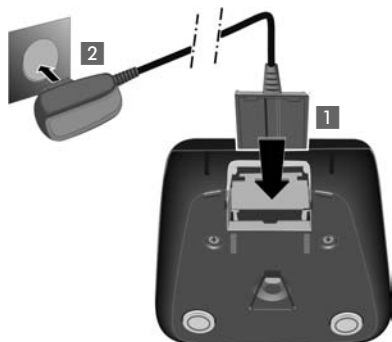

- ▶ Collegare la spina piatta dell'alimentatore **1**.
- ▶ Inserire la spina dell'alimentatore nella presa di corrente **2**.

Se fosse necessario scollegare la spina piatta dal supporto di ricarica, premere il pulsante di rilascio **1** ed estrarla **2**.

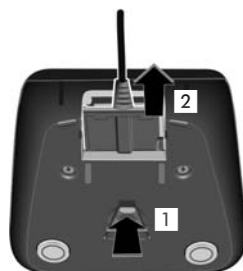

Mettere in funzione il portatile



Il display è protetto da una pellicola. **Togliere la pellicola protettiva!**

Inserire le batterie e posizionare il coperchio delle batterie

Attenzione

Per la vostra sicurezza e per il buon funzionamento del vostro cordless utilizzate solo batterie ricaricabili dello stesso modello raccomandato da Gigaset Communications GmbH (→ pag. 63)! Non utilizzare mai batterie comuni (non ricaricabili) o di altro tipo, poichè potrebbero essere nocive o pericolose qualora il rivestimento delle batterie stesse dovesse danneggiarsi o le batterie dovessero esplodere. Batterie non certificate potrebbero, inoltre, causare disturbi di funzionamento o danni al terminale. Infine non utilizzare caricabatterie che possano danneggiare le batterie.

- ▶ Inserire le batterie secondo la polarità indicata ai lati della parte superiore del vano batterie.

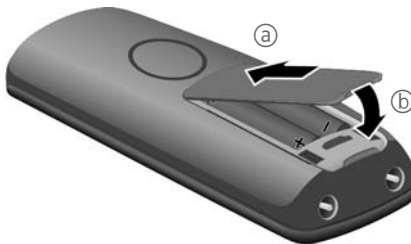

- ▶ Posizionare il coperchio sulla parte superiore (a).
- ▶ Quindi premere il coperchio (b), fino al completo innesto.

Se necessario aprire nuovamente il coperchio delle batterie, ad es. per cambiare le batterie, afferrare la parte bassa del coperchio e sollevarlo.



Riporre il portatile nella sede di ricarica e registrarlo

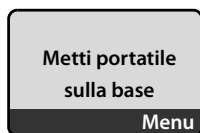

Prima di poter utilizzare il telefono, è necessario registrare il portatile sulla base.

- Collocare il portatile nella sede di ricarica con il **display rivolto verso l'alto**.



Il portatile si registra automaticamente. Il tempo di registrazione varia a seconda del livello di carica delle batterie e può durare **fino a 5 minuti**.

Durante questo lasso di tempo non togliere il portatile dalla base.

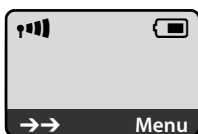

A registrazione avvenuta viene visualizzato:

- ◆ il livello dell'intensità del segnale di campo tra la base e il portatile:
 - da alto a basso:
 - nessuna ricezione: lampeggia
- ◆ il livello di carica delle batterie:
 - (da scariche a cariche)
 - lampeggia: le batterie stanno per esaurirsi
 - lampeggia: le batterie sono in fase di carica

Se avete acquistato una **variante con più portatili** o un qualunque altro portatile aggiuntivo della gamma Gigaset, è necessario ripetere il processo di registrazione per ogni portatile. I portatili vengono memorizzati sul primo numero interno disponibile (1–4). Se sulla base è registrato più di un portatile, il numero interno viene assegnato automaticamente e visualizzato sul display, per es. **INT 2**. Se su tutti i numeri interni 1–4 è già memorizzato un portatile, il numero 4 viene sovrascritto e quindi il portatile 4 precedentemente registrato non sarà più utilizzabile.

Note

- ◆ La registrazione automatica avverrà solo qualora non si stia telefonando.
- ◆ Premendo un tasto qualsiasi, la registrazione automatica verrà interrotta.
- ◆ Qualora la registrazione automatica non funzionasse, il portatile dovrà essere registrato manualmente (→ pag. 48). Ciò non indica alcun malfunzionamento ma semplicemente che tale apparato è stato precedentemente usato in fabbrica per verifiche di controllo qualità.

Per caricare le batterie lasciare il portatile nella sede di ricarica.

Nota

- ◆ Qualora il portatile sia stato riposto nella sede di ricarica, si riaccenderà automaticamente.
- ◆ Riporre il portatile esclusivamente nella sua base o sede di ricarica.

Per eventuali domande o problemi → pag. 58.

Primo processo di carica e scarica delle batterie

La carica delle batterie viene indicata sul display in alto a destra con il lampeggiamento del simbolo della batteria .

Durante il funzionamento, questo simbolo segnala il livello di carica delle batterie (→ pag. 1).

La corretta visualizzazione del livello di carica è possibile soltanto se le batterie vengono prima scaricate e poi ricaricate completamente.



- ▶ A tale scopo, lasciare **ininterrottamente** il portatile nella base o sede di ricarica per almeno **dieci ore**. Durante il processo della prima ricarica è opportuno evitare di usare il portatile.



- ▶ A carica completa estrarre il portatile dalla sede di ricarica e riporlo soltanto quando le batterie sono completamente scariche.

Note

- ◆ Una volta eseguita la prima carica e scarica, dopo ogni conversazione il portatile può essere sempre riposto nella sede di ricarica.
- ◆ Ripetere il procedimento di carica e scarica ogni qualvolta le batterie vengono estratte e reinserte.
- ◆ Durante la carica è normale che le batterie si riscaldino. Ciò non comporta pericoli.
- ◆ Dopo un pò di tempo la capacità di ricarica delle batterie si riduce a causa dell'usura fisiologica delle batterie stesse.

Impostare la data e l'ora

La data e l'ora sono da impostare, ad esempio, per visualizzare nella relativa lista quando sono arrivate le chiamate come pure per l'uso della sveglia.

Nota: Il vostro cordless è predisposto per riconoscere data ed ora trasmesse dalla linea telefonica alla ricezione di ogni chiamata con CLIP per cui, se il vostro operatore supporta questa funzione ed avete richiesto il servizio, data ed ora si imposteranno automaticamente alla ricezione della prima chiamata.

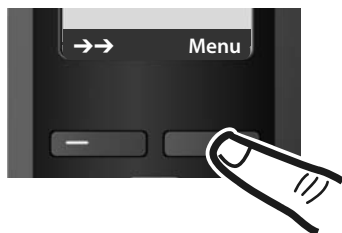

- ▶ Premere il tasto sotto la visualizzazione del display **Menu**, per aprire il menu principale.



- ▶ Premere il tasto di navigazione...

... finchè sul display del punto del menu viene visualizzato **Impostazioni**.



- ▶ Premere il tasto sotto la visualizzazione del display **OK**, per confermare la scelta.



Sul display viene visualizzato il punto del menu **Data / Ora**.

- ▶ Premere il tasto sotto la visualizzazione del display **OK**, per aprire il campo di inserimento.



- ▶ La riga attiva è indicata con [...]. Inserire giorno, mese e l'anno a 4 cifre tramite la tastiera, per es. [0+] [1] [00] [1] [00] [0+] [2] [abc] [0+] [0+] [8] [num] per l'1.10.2008.



Se si desidera correggere un dato, premere sopra o sotto il tasto di navigazione, per passare da un campo ad un altro.

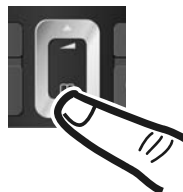

- ▶ Premere il tasto sotto la visualizzazione del display **OK**, per confermare l'inserimento.



- ▶ Inserire ora e minuti a 4 cifre tramite la tastiera, per es. [0+] [7] [ppp] [1] [00] [5] [kl] per le 7:15. Passare eventualmente da un campo ad un altro con il tasto di navigazione.

- ▶ Premere il tasto sotto la visualizzazione del display **OK**, per confermare il dato.



Sul display viene visualizzato **Salvato**. Si sente un tono di conferma.



- ▶ Premere a lungo il tasto di fine chiamata , per tornare in stand-by.

Display in stand-by

Quando il telefono è registrato e se sono state impostate la data e l'ora, il display in stand-by appare come nell'immagine seguente (esempio). Se il vostro modello è dotato di segreteria telefonica, nella parte centrale della riga superiore (tra l'icona della batteria e quella del livello del segnale di intensità di campo) compare anche l'icona della segreteria telefonica ☎.

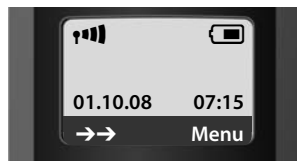

La segreteria telefonica è attivata con un annuncio standard.

Nota









Il simbolo della portata viene visualizzato in stand-by solo se il Modo Eco+ (→ pag. 46) non è attivato.

Il vostro telefono è ora pronto per l'uso!

Cosa volete fare ora?

Dopo aver messo in funzione il vostro Gigaset, desidererete sicuramente adattarlo alle vostre esigenze. Utilizzate le istruzioni seguenti per trovare velocemente gli argomenti più importanti.

Se non avete ancora dimestichezza con l'utilizzo di apparecchi con comandi a menu come per es. altri telefoni Gigaset, leggere innanzitutto il paragrafo "Utilizzare il portatile" → pag. 18.

Informazioni su...	... si trovano qui.
Impostare la melodia e il volume della suoneria	 pag. 52
Impostare il volume del ricevitore	 pag. 52
Registrare un proprio annuncio per la segreteria telefonica	 pag. 39
Impostare Modo Eco / Modo Eco+	 pag. 46
Preparare il telefono per la ricezione di SMS	 pag. 33
Utilizzare il telefono su un centralino telefonico	 pag. 56
Registrare i portatili Gigaset disponibili sulla base	 pag. 48
Trasferire le voci della rubrica dei portatili Gigaset disponibili ad un nuovo portatile	 pag. 27

In caso di dubbi durante l'utilizzo del telefono, leggere i suggerimenti per la risoluzione dei problemi (→ pag. 57) oppure rivolgersi al nostro Servizio Clienti (→ pag. 57).

Utilizzare il portatile

Tasto di navigazione

Di seguito è indicato il lato del tasto di navigazione da premere nella specifica condizione di funzionamento, per es.  per „premere il tasto di navigazione sopra“.

Il tasto di navigazione ha diverse funzioni:



Con portatile in stand-by



Aprire la rubrica telefonica.





Richiamare il menu per impostare i livelli audio (→ pag. 52), le suonerie (→ pag. 52) e i toni di avviso (→ pag. 53) del portatile.

Nel menu principale, nei sottomenu e nelle liste



Scorrere di una riga verso l'alto/il basso.

Nei campi di inserimento

Con il tasto di navigazione si sposta il cursore verso sinistra  o verso destra .

Durante una conversazione esterna



Aprire la rubrica telefonica.



Modificare il volume di conversazione sia in modalità normale (uso del ricevitore) che in viva voce.

Tasti funzione

I tasti funzione cambiano significato a seconda delle condizioni di funzionamento. Esempio:



Le impostazioni correnti dei tasti funzione vengono visualizzate sulla riga inferiore del display

Tasti funzione

I tasti funzione più importanti sono:

Menu

Aprire un menu a seconda della situazione.

OK

Confermare la scelta.

<C

Tasto cancella: cancellare un carattere per volta da destra a sinistra.



↶

Tornare a un livello precedente del menu o annullare l'operazione.

→→

Aprire la lista dei numeri selezionati.

Tastiera numerica

 /  /  etc.

Premere il tasto raffigurato sul portatile.



Inserire cifre o caratteri.

Correzione di dati inseriti erroneamente

Eventuali caratteri errati si possono correggere scorrendo con il tasto di navigazione fino all'immissione errata.

È possibile:

- ◆ con  cancellare il carattere a sinistra del cursore,
- ◆ inserire caratteri a sinistra del cursore,
- ◆ per inserire l'ora e la data, ecc. sovrascrivere i caratteri (il dato modificabile lampeggia).

Guida ai menu



Le funzioni del telefono vengono visualizzate mediante il menu costituito da vari livelli.

Menu principale (primo livello di menu)

- ▶ In modalità stand-by premere  per aprire il menu principale.

Le funzioni del menu principale vengono visualizzate sul display sottoforma di icone con relativo nome.

Per accedere ad una funzione aprire il rispettivo sottomenu (livello di menu successivo):

- ▶ Con il tasto di navigazione  scorrere fino alla funzione desiderata. Nella riga di intestazione del display viene visualizzato il nome della funzione. Premere il tasto funzione .

Sottomenu

Le funzioni dei sottomenu sono visualizzate sotto forma di lista.

Accedere ad una funzione:

- ▶ Con il tasto di navigazione  selezionare la funzione e premere .

Oppure:

- ▶ Digitare la rispettiva combinazione di cifre (→ pag. 22).

Premendo il tasto di fine chiamata  una volta, **brevemente**, si torna al livello di menu precedente o si interrompe l'operazione.

Utilizzare il portatile

Tornare in stand-by

Per tornare in stand-by da un punto qualsiasi del menu:

- ▶ Premere **a lungo** il tasto di fine chiamata .

Oppure:

- ▶ Non premere alcun tasto. Dopo 2 min. il display torna **automaticamente** in stand-by.

Le modifiche che non sono state confermate né salvate premendo **OK**, vengono cancellate.

Un esempio di display in stand-by è illustrato a → pag. 16.

Accendere/spegnere il portatile



Premere **a lungo** il tasto di fine chiamata (tono di conferma), per spegnere il portatile.

Per riaccenderlo premere di nuovo **a lungo** il tasto di fine chiamata.

Bloccare/sbloccare la tastiera

Il blocco tasti impedisce la pressione indesiderata dei tasti impedendo, ad esempio, chiamate involontarie.



Premere **a lungo** il tasto cancelletto, per bloccare/sbloccare la tastiera. Si sente il tono di conferma.

Se il blocco tastiera è attivato, sul display viene visualizzato il simbolo  e premendo i tasti si riceve un avviso: **Blocco tastiera Premi a lungo #**.

Il blocco tasti si disattiva automaticamente quando si riceve una chiamata e, al termine della conversazione, si riattiva.

Se è attivato il blocco della tastiera non sono possibili neppure le chiamate di emergenza pertanto in caso di necessità premere subito, per 3-4 secondi, il tasto cancelletto e riabilitare la tastiera.

Interpretazione delle operazioni descritte nel manuale

Le operazioni da effettuare vengono rappresentate in modo abbreviato.

Esempio:

La rappresentazione:

Menu → **Impostazioni** → **Portatile** → **Solleva e Parla** (✓ = attiva)

significa:

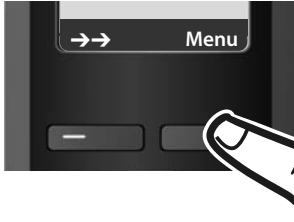

- ▶ Premere il tasto funzione **Menu**, per aprire il menu principale.



- ▶ Premere sotto il tasto di navigazione , finché sul display viene visualizzato **Impostazioni**.

- ▶ Premere il tasto funzione **OK**, per confermare la scelta.



- ▶ Premere sotto il tasto di navigazione , finché sul display viene visualizzato **Portatile**.

- ▶ Premere il tasto funzione **OK**, per confermare la scelta.



Sul display viene visualizzato il menu **Solleva e Parla**.

- ▶ Premere il tasto funzione **OK**, per attivare o disattivare la funzione (✓ = attiva).

Albero del menu

1 SMS

1-1	Scrivi SMS			→ pag. 33
1-2	In arrivo			→ pag. 35
1-3	Bozze			→ pag. 34
1-4	Impostazioni	1-4-1	Centri servizio SMS	→ pag. 36

4 Sveglia

4-1	Attivazione	→ pag. 47
4-2	Ora	→ pag. 47

5 Segreteria telefonica

5-1	Imposta il tasto 1	5-1-1	Segreteria di rete	→ pag. 45
		5-1-2	Segreteria telefonica	→ pag. 45
5-2	Attiva la segreteria	→ pag. 39		
5-3	Ascolta msg in registrazione	5-3-1	Portatile	→ pag. 42
		5-3-2	Base	→ pag. 42
5-4	Gestione annunci	5-4-1	Registra annuncio	→ pag. 39
		5-4-2	Ascolta annuncio	→ pag. 39
		5-4-3	Cancella annuncio	→ pag. 40
5-5	Lunghezza del messaggio	5-5-1	Illimitata	→ pag. 43
		5-5-2	1 minuto	
		5-5-3	2 minuti	
		5-5-4	3 minuti	
5-6	Tempo prima della risposta	5-6-1	Risposta immediata	→ pag. 42
		5-6-2	Risposta dopo 10 secondi	
		5-6-3	Risposta dopo 18 secondi	
		5-6-4	Risposta dopo 30 secondi	
		5-6-5	Auto	

7  Impostazioni

7-1	Data / Ora			→ pag. 14		
7-2	Impostazioni Audio	7-2-1	Audio del portatile	→ pag. 52		
		7-2-2	Volume della Suoneria	→ pag. 52		
		7-2-3	Melodia della suoneria	→ pag. 53		
		7-2-4	Toni di avviso	→ pag. 53		
		7-2-5	Avviso batterie quasi scariche	→ pag. 53		
7-3	Portatile	7-3-1	Display	→ pag. 51		
		7-3-2	Lingua	→ pag. 51		
		7-3-3	Solleva e Parla	→ pag. 51		
		7-3-4	Registra il portatile	→ pag. 48		
		7-3-5	Reset del portatile	→ pag. 54		
7-4	Stazione Base	7-4-1	Impostazioni Audio	→ pag. 52		
		7-4-2	Tipo chiamate da memorizzare	→ pag. 30		
		7-4-3	PIN di sistema	→ pag. 54		
		7-4-4	Reset Base	→ pag. 55		
		7-4-5	Funzionalità avanzate	7-4-5-1	Modalità Repeater	→ pag. 55
				7-4-5-2	Modo Eco+	→ pag. 46
				7-4-5-3	Modo Eco	→ pag. 46
7-4-6	Conferenza a 3 su incl. int.	→ pag. 50				
7-4-7	Preselezione	→ pag. 32				

Nota:

Le funzioni sopra indicate sono quelle internazionali e variano da paese a paese pertanto il menu del Vostro telefono potrebbe differire da quello su indicato. Una o più funzioni del menu potrebbero non essere abilitate e quindi non apparire oppure potreste trovarle nel menu del telefono, ma non essere operative nel Vostro paese. In tal caso ignoratele.

Telefonare

Telefonare sulla linea esterna

Le chiamate esterne sono telefonate che si effettuano sulla rete pubblica.



Digitare il numero e premere il tasto impegno linea.

Oppure:



Premere il tasto  a lungo e digitare il numero di telefono.

Con il tasto di fine chiamata  è possibile interrompere la selezione.

Durante la conversazione viene mostrata la durata.

Note

- ◆ Eseguendo la selezione dalla rubrica telefonica (→ pag. 26), dalla lista delle chiamate (→ pag. 29) e dalla lista dei numeri selezionati (→ pag. 28) si evita di dover digitare più volte i numeri.
- ◆ Per la selezione rapida è possibile assegnare un numero della rubrica ad un tasto (→ pag. 27).

Terminare la chiamata





Premere il tasto di fine chiamata.

Rispondere ad una chiamata

Una chiamata in arrivo viene segnalata sul portatile in tre modi: il portatile squilla, la chiamata viene visualizzata sul display e il tasto viva voce  lampeggia.

Per rispondere si può:

- ▶ Premere il tasto impegno linea .
- ▶ Premere il tasto viva voce .

Se il portatile si trova nel supporto di ricarica e la funzione **Solleva e Parla** è attiva (→ pag. 51), si risponde automaticamente

ad una chiamata non appena lo si solleva dalla base.

Se la suoneria disturba, premere il tasto funzione **Menu** e selezionare **Suoneria spenta**. Fino a quando la chiamata è visualizzata sul display sarà comunque possibile rispondere.

Visualizzazione del numero telefonico del chiamante (CLIP)

Alla ricezione di una chiamata sul display del proprio telefono si visualizzerà, già dopo il primo squillo, il numero di chi sta chiamando, sia di rete fissa che mobile premesso che:

- ◆ Il vostro operatore di rete supporti il servizio CLIP.
- ◆ Abbiate richiesto l'attivazione del servizio CLIP al vostro operatore di rete.
- ◆ Il chiamante non abbia chiesto all'operatore di rete di trattare il proprio numero come riservato.
- ◆ Il numero non sia tecnicamente disponibile.

Nel caso in cui tale numero sia memorizzato nella rubrica, sul display verrà mostrato il nome corrispondente.

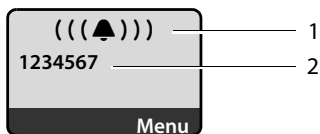

- 1 Simbolo della suoneria
- 2 Numero o nome del chiamante

Al posto del numero viene visualizzato:

- ◆ **Chiamata est.**, se non si è sottoscritto l'abbonamento al servizio CLIP.
- ◆ **Sconosciuto**, se il chiamante ha soppresso la trasmissione del proprio numero o se il numero telefonico non è tecnicamente disponibile.

Viva voce

Se si utilizza la funzione viva voce assolutamente non tenere il portatile vicino all'orecchio, onde evitare il rischio di danni all'udito. Il portatile è stato studiato per poterlo comodamente appoggiare, in posizione verticale, su una superficie piana come ad esempio su un tavolo od una scrivania.

In questo modo, tra l'altro, si consentirà anche ad altre persone di partecipare comodamente alla conversazione.

Attivare/disattivare il viva voce

Attivare durante la selezione



Inserire il numero e premere il tasto viva voce.

- **Per ragioni di riservatezza della conversazione se si utilizza il viva voce informare l'interlocutore.**



Passare dal ricevitore al viva voce



Premere il tasto viva voce.

Durante una conversazione e durante l'ascolto della segreteria telefonica attivare o disattivare il viva voce.

Se si desidera riporre il portatile nel supporto di ricarica senza far cadere la conversazione:

- Tenere premuto il tasto viva voce  mentre lo si ripone. Se il tasto viva voce  non è acceso, premere di nuovo.

Per regolare il volume, ➔ pag. 52.

Mute (disattivazione del microfono senza musica su attesa)

Durante una conversazione sulla linea esterna potete disattivare il microfono del vostro portatile.

In questo modo voi potrete continuare a sentire l'interlocutore mentre lui sentirà muto, non potrà cioè sentire ciò che voi dite.

Muto

Premere il tasto funzione, per disattivare il microfono del portatile e mettere in attesa l'interlocutore (che non sentirà nulla).

On

Premere il tasto funzione per riattivare il microfono e riprendere la conversazione.

Mute (disattivazione del microfono con musica su attesa)

Prerequisito: sulla base sono stati registrati almeno due portatili.

Durante la conversazione sulla linea esterna potrete disattivare il vostro microfono mettendo in attesa l'interlocutore con un motivo musicale durante l'attesa.

INT

Premere il tasto per disattivare il microfono e mettere in attesa l'interlocutore (sentirà un motivo musicale durante l'attesa). Sul vostro display apparirà **Numero INT**.



Premere il tasto funzione per riattivare il microfono e riprendere la conversazione.

In alternativa questa procedura può essere terminata con il trasferimento della chiamata in corso al secondo portatile semplicemente digitando il numero interno dello stesso.

Utilizzare la rubrica telefonica e le altre liste

Sono disponibili le seguenti opzioni:

- ◆ Rubrica telefonica,
- ◆ Lista dei numeri selezionati,
- ◆ Lista SMS,
- ◆ Lista delle chiamate ricevute - perse,
- ◆ Lista della segreteria telefonica.

Nella rubrica telefonica è possibile memorizzare fino a 150 voci (dipende dalla lunghezza delle voci inserite).

È possibile creare una rubrica telefonica personalizzata per il proprio portatile. Le liste/voci si possono comunque trasferire ad altri portatili compatibili (→ pag. 27).

Rubrica telefonica

Nella **rubrica telefonica** si memorizzano i numeri e i relativi nomi.

- ▶ Aprire la rubrica telefonica in stand-by con il tasto .

Lunghezza delle voci

Numero: max. 32 cifre

Nome: max. 16 lettere

Nota

Per selezionare rapidamente un numero dalla rubrica telefonica è possibile associare il numero ad un tasto del telefono → pag. 27.

Salvare il primo numero nella rubrica telefonica

 → **Rubrica vuota Nuova voce?**



Inserire il numero e premere **OK**.



Inserire il nome e premere **OK**.

Salvare un numero nella rubrica telefonica

 → **Menu** → **Nuovo contatto**



Inserire il numero e premere **OK**.



Inserire il nome e premere **OK**.

Posizione delle voci in rubrica

Le voci nella rubrica telefonica sono in ordine alfabetico. Spazi e cifre hanno la priorità. Se in rubrica viene inserito solo il nome, questo verrà inserito in sequenza al posto del cognome.



1. Spazio
2. Numeri (0–9)
3. Lettere (in ordine alfabetico)
4. Caratteri restanti

Per evitare che un nome venga disposto in ordine alfabetico, inserire uno spazio o un numero prima del nome. Questa voce viene inserita all'inizio della rubrica telefonica. I nomi preceduti da un asterisco vengono inseriti all'inizio della rubrica telefonica.

Selezionare una voce dalla rubrica telefonica

 Aprire la rubrica telefonica.

Si hanno le seguenti possibilità:

- ◆ Con  scorrere la rubrica telefonica fino alla selezione del nome desiderato.
- ◆ Inserire i primi caratteri del nome, eventualmente scorrere con  fino alla voce.



Selezionare con la rubrica telefonica

 →  (selezionare la voce).



Premere il tasto impegno linea. Viene selezionato il numero.

Gestire le voci della rubrica telefonica

 →  (selezionare la voce).

Modificare la voce

 → **Modifica la voce**



Eventualmente modificare il numero e premere **OK**.



Eventualmente modificare il nome e premere **OK**.

Utilizzare altre funzioni

 Premere il tasto funzione.

Con  è possibile selezionare le seguenti funzioni:

Utilizza il numero

Modificare o completare un numero salvato e quindi selezionarlo con  oppure salvarlo come nuova voce; dopo la visualizzazione del numero premere

 → **Copia nella rubrica** → **OK**.

Cancela la voce

Per cancellare la voce selezionata.

Trasferisci questa voce

Per trasferire singole voci ad un portatile compatibile (→ pag. 27).

Cancela la lista

Per cancellare **tutte** le voci della rubrica telefonica.

Trasferisci tutta la rubrica





Per trasferire la lista completa ad un altro portatile compatibile (→ pag. 27).

Chiamata ad un tasto

Assegnare la voce corrente ad un tasto per la selezione rapida.

Utilizzare i tasti di selezione rapida

È possibile assegnare voci della rubrica telefonica ai tasti 0 e 2-9:

 →  (selezionare la voce) →  → **Chiamata ad un tasto** →  (Premere il tasto in cui si deve salvare la voce)

Per la selezione premere **a lungo** il corrispondente tasto di selezione rapida.

Trasferire una voce della rubrica telefonica ad un altro portatile

Prerequisiti:

- ◆ Il portatile del mittente e il portatile del destinatario sono registrati sulla stessa base.
- ◆ I portatili sono Gigaset dotati della funzione di invio e ricezione delle voci della rubrica.

 →  (selezionare la voce)

→  (aprire il menu)

→ **Trasferisci questa voce / Trasferisci tutta la rubrica**



Digitare il numero interno del portatile a cui si vuole trasferire il/i numero/i e premere **OK**.

L'esito positivo del trasferimento viene confermato con il messaggio **Voce trasferita**. È possibile trasferire più voci in successione, rispondendo alla richiesta **Un'altra voce?** con **OK**.

Nota:

- ◆ Le voci (con numeri o nomi) identiche (già presenti nel portatile di destinazione) non vengono sovrascritte.
- ◆ La trasmissione viene interrotta se squilla il telefono o se la memoria del portatile destinatario è esaurita.

Copiare un numero di telefono da una lista nella rubrica

Nella rubrica è possibile copiare i numeri di telefono visualizzati in una lista, per esempio, dalla lista delle chiamate (ricevute/perse) o da quella dei numeri selezionati, da un SMS oppure durante una telefonata.

Viene visualizzato un numero:

Menu → Copia nella rubrica



- ▶ Completare la voce inserendo il nome corrispondente al numero salvato → pag. 26.

Gigaset A585: l'ascolto dei messaggi viene interrotto in caso di trasferimento del numero di telefono dalla lista alla rubrica telefonica.

Utilizzare un numero dalla rubrica telefonica

In molte condizioni di funzionamento, ad es. per trasmettere un SMS, è possibile aprire la rubrica telefonica per utilizzare un numero.

Il portatile non deve essere in stand-by:

-  Aprire la rubrica.
-  Selezionare la voce.



OK Premere il tasto funzione.

Selezionare la funzione con .



Lista dei numeri selezionati

Nella lista dei numeri selezionati sono presenti gli ultimi dieci numeri selezionati (max. 32 cifre). Se qualche numero è presente nella rubrica telefonica, viene visualizzato anche il rispettivo nome.

Ripetizione manuale dei numeri selezionati

-  Premere **brevemente** il tasto.
-  Selezionare la voce desiderata.
-  Premere nuovamente il tasto impegno linea. Il numero viene selezionato.

Gestione delle voci della lista di ripetizione dei numeri selezionati

-  Premere **brevemente** il tasto.
-  Selezionare la voce desiderata.
- Menu** Aprire il menu.

Con  è possibile selezionare le seguenti opzioni:

Utilizza il numero (come nella rubrica telefonica, → pag. 27)

Copia nella rubrica

Copiare la voce nella rubrica telefonica (→ pag. 26).

Cancella la voce (come nella rubrica telefonica, → pag. 27)

Cancella la lista (come nella rubrica telefonica, → pag. 27)

Richiamare le liste con il tasto messaggi

Con il tasto messaggi  si richiamano le seguenti liste:

- ◆ Lista SMS
- ◆ Lista della segreteria telefonica oppure Lista della segreteria di rete, se il vostro operatore di rete supporta questa funzione e se la segreteria di rete è impostata per la selezione rapida (→ pag. 45).
- ◆ Lista delle chiamate

Non appena in una lista viene inserita una **nuova voce**, viene emesso un tono di avviso. Il tasto  lampeggia (si spegne dopo aver premuto il tasto). In **stand-by** viene visualizzato sul display il messaggio **Sono presenti nuovi messaggi**.

Nota

La presenza di un messaggio nella Segreteria telefonica di Rete viene segnalata da un annuncio vocale che si sente sollevando il portatile ed impegnando la linea. Rilasciare la linea poi premere a lungo il tasto 1 e seguire le istruzioni vocali per ascoltare il messaggio.

Generalmente il codice da memorizzare nel tasto 1 per interrogare la segreteria di rete è: *#64# tuttavia è opportuno che ve lo facciate comunque confermare dall'operatore di rete con il quale avete sottoscritto l'abbonamento.

Selezione delle liste

Dopo aver premuto il tasto messaggi  vengono visualizzate solo le liste contenenti nuovi messaggi.

Il tasto messaggi  non lampeggia (nessun nuovo messaggio presente):

Con  scegliere una lista. Per aprirla premere **OK**.

Il tasto messaggi  lampeggia (sono presenti nuovi messaggi):

Vengono visualizzate tutte le liste che

contengono nuovi messaggi. Se sono presenti voci in una lista sola, la selezione di liste non è presente e tale lista si apre immediatamente.

Lista SMS ricevuti

Tutti gli SMS vengono salvati nella lista dei messaggi entranti, → pag. 35.

Lista delle chiamate

Prerequisito: affinché vengano memorizzate le chiamate è necessario l'abbonamento al servizio CLIP (→ pag. 24). **La lista SMS è disponibile anche senza l'abbonamento al servizio CLIP.**

La lista delle chiamate contiene a seconda del tipo di lista impostata gli ultimi 25 numeri

- ◆ di tutte le chiamate
 - a cui si è risposto
 - a cui non si è risposto
 - le chiamate registrate dalla segreteria telefonica
- ◆ delle chiamate perse
 - le chiamate a cui non si è risposto e
 - le chiamate non registrate dalla segreteria telefonica

La lista delle chiamate viene visualizzata come segue:

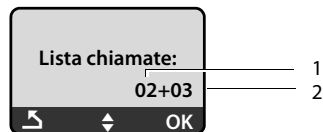

1 Numero delle voci nuove

2 Numero delle voci vecchie, già lette

Impostare il tipo di lista delle chiamate

Menu → Impostazioni → Stazione Base
→ Tipo chiamate da memorizzare

Solo chiamate perse / Tutte le chiamate

Selezionare e premere **OK**

() = attiva).



Premere **a lungo** (stand-by).

Quando si passa ad un altro tipo di lista, le voci contenute nella lista delle chiamate vengono mantenute.

Lista della segreteria telefonica

Aprendo la lista della segreteria telefonica è possibile ascoltare i messaggi ricevuti.

La lista della segreteria telefonica viene visualizzata come segue:



1 Numero delle voci nuove

2 Numero delle voci vecchie, già ascoltate

Aprire la lista delle chiamate/della segreteria telefonica

☑ → Lista chiamate / Segret.

Telef. 01+02

Nella **lista delle chiamate** viene visualizzata l'ultima chiamata a cui non si è risposto.

Nella **lista della segreteria telefonica** viene visualizzato il primo messaggio a cui non si è risposto. Viene avviata la riproduzione. Dopo essere stati riprodotti, i nuovi messaggi vengono accodati ai messaggi vecchi.

Con  è possibile scorrere tra le voci.

Voci della lista

Esempio di una voce presente nella lista:



- ◆ Lo stato della voce
Nella lista delle chiamate
Nuove: nuova chiamata persa.
Vecchie: voce già letta.
Risposte: si è risposto alla chiamata.
Nella lista della segreteria telefonica
Segr. Tel.: la segreteria telefonica ha accettato la chiamata. È stato registrato un messaggio.
Nuovi: è presente un nuovo messaggio.
Vecchi: sono presenti messaggi vecchi già ascoltati.
- ◆ Numero progressivo della voce
01/02 significa per es.: prima voce di un totale di due.
- ◆ Numero o nome del chiamante
Premendo il tasto impegno linea  è possibile richiamare il chiamante. È possibile copiare in rubrica il numero del chiamante (→ pag. 28).
- ◆ Data e ora della chiamata (se impostate pag. 51).

Con **Menu** → **Cancella la voce** è possibile cancellare la voce attuale.

Lista della segreteria telefonica

Tramite la **lista della segreteria telefonica** è possibile ascoltare i messaggi ricevuti nella segreteria telefonica.

Telefonare a tariffe convenienti

Qualora si scelga un operatore di rete che offre tariffe particolarmente convenienti è possibile far anteporre al numero da selezionare il prefisso dell'operatore a basso costo. Ciò avverrà in modo completamente automatico così sarete certi di non dimenticarvi. In questo modo, per esempio, tutti i numeri relativi a conversazioni interurbane, internazionali oppure verso la rete di telefonia mobile vengono selezionati anteposendo **automaticamente** il prefisso, precedentemente memorizzato, dell'operatore che offre le tariffe migliori. In questo modo verrà sfruttata la rete dell'operatore a basso costo senza che voi dobbiate ricordarvi di inserire il prefisso manualmente ogni volta.

Naturalmente è possibile creare delle eccezioni, anche queste riconoscibili automaticamente dal telefono, cioè numeri ai quali non deve essere anteposto il prefisso perchè volete chiamare usando il vostro operatore principale.

Preselezione automatica

È possibile predefinire un prefisso/numero da anteporre **automaticamente** a determinati numeri di telefono durante la selezione (**Numero di preselezione**).

- ◆ Lista "**Con preselezione**": qui vengono definiti i prefissi o le prime cifre dei prefissi dei numeri in presenza dei quali deve essere utilizzato il numero di preselezione ad esempio per:
 - re-indirizzare la chiamata ad un operatore di rete economico con il quale avete contratto abbonamento;

oppure:

- per re-indirizzare ad una numerazione inesistente la chiamata effettuata da persona non autorizzata.

- ◆ Lista "**Senza preselezione**": in questa lista vengono definite le cosiddette "eccezioni alla regola".

Esempio:

Nella lista "Con preselezione" è stato inserito il prefisso 08. Tutti i numeri che iniziano con 08 verranno selezionati anteposendo il "Numero di preselezione" precedentemente memorizzato.

Se si desidera, per esempio, che i numeri con prefisso 081 vengano invece selezionati senza preselezione, nella lista "Senza preselezione" andrà inserito 081.

Questa sarà un'eccezione alla regola, infatti tutti i numeri che iniziano per 08 verranno selezionati con anteposto il codice di preselezione precedentemente memorizzato ad eccezione di quelli che iniziano con 081. Analizzando ogni numero selezionato, al riconoscimento della presenza dell'eccezione 081 (in particolare verrà riconosciuto il terzo numero come eccezione) questo verrà selezionato senza anteporre il codice di preselezione.

- ◆ Il numero di preselezione viene anteposto **solo** quando le prime cifre del numero scelto coincidono con quelle di un numero presente nella lista „**Con preselezione**”.
- ◆ Il numero di Preselezione non viene comunque anteposto, se il numero selezionato coincide con
 - **nessun** prefisso presente nelle due liste
 - con un prefisso presente nella lista „**Senza preselezione**”

Memorizzare il numero di Preselezione

Menu → Impostazioni → Stazione Base
→ Preselezione → Numero di preselezione



Inserire o modificare il numero di Preselezione (prefisso dell'operatore economico che dovrà essere anteposto automaticamente al numero).

OK

Premere il tasto funzione. Il dato viene salvato.



Premere **a lungo** (stand-by).

Modificare o memorizzare le voci nelle liste di Preselezione

Ogni lista può contenere 11 voci di massimo di 4 cifre.

Menu → Impostazioni → Stazione Base
→ Preselezione → Con preselezione / Senza preselezione



Selezionare la voce e premere **OK**.



Inserire o modificare le cifre iniziali dei numeri da usare con la preselezione e le eventuali eccezioni (a seconda della lista in uso).

OK

Premere il tasto funzione.



Premere **a lungo** (stand-by).

Suppressione temporanea della Preselezione

 (premere **a lungo**) → **Menu**
→ Preselezione disabilitata

Disattivare la Preselezione in modo permanente

Menu → Impostazioni → Stazione Base
→ Preselezione → Numero di preselezione



Cancellare il numero di Preselezione con **<C>**.

OK

Premere il tasto funzione.



Premere **a lungo** (stand-by).

Blocco tramite re-indirizzamento di chiamate non autorizzate

Desiderando bloccare ad esempio la selezione delle chiamate internazionali che iniziano con il prefisso 00 è possibile, seguendo le istruzioni precedenti, inserire nei campi sotto indicati i seguenti codici:

Nr. Preselezione: 0

Con preselezione: 00

In questo caso il telefono riconoscerà automaticamente le chiamate che iniziano con 00 ed aggiungerà uno 0 ulteriore in modo tale che il numero selezionato risulterà errato. Con la stessa metodologia il numero potrà essere re-indirizzato a qualunque prefisso.

Volendo comunque mantenere uno o più prefissi internazionali abilitati ad esempio 001 sarà sufficiente gestirlo come eccezione alla regola inserendo tale/i prefisso/i nel campo/i "senza preselezione" e tutte le chiamate che inizieranno con 001 verranno selezionate correttamente.

Visualizzare la durata della conversazione

Viene visualizzata la durata della conversazione

- ◆ durante una chiamata,
- ◆ fino a tre secondi dopo aver riagganciato, se il portatile non viene rimesso nella base o sede di ricarica.

Nota

La durata effettiva della chiamata può variare di pochi secondi rispetto al valore visualizzato.

SMS (messaggi di testo)

Prerequisito:

Il servizio deve essere reso disponibile dal vostro operatore di rete; suggeriamo di chiedere informazioni anche sul costo del servizio stesso.

Con **Gigaset A585** è possibile inviare e ricevere SMS.

- ◆ Inviare e ricevere SMS da e verso numeri di rete fissa Telecom Italia.
- ◆ Inviare SMS verso tutti i numeri di rete mobile; in ricezione, attualmente, si possono ricevere messaggi solo da cellulari TIM causa mancanza di appositi accordi commerciali tra Telecom Italia e gli altri operatori.

Nota:

- ◆ Con la funzione SMS attiva, durante il primo squillo avviene il riconoscimento del tipo di chiamata, SMS o vocale, per tale ragione **si può decidere di sentire comunque o sopprimere il primo squillo** (renderlo non udibile) (→ pag. 37).
- ◆ Nel terminale non deve essere presente alcun blocco di rete.
- ◆ Se il telefono è collegato ad un sistema telefonico (PABX), vedere le note apag. 36.

Registrarsi con l'assistente di registrazione

Attenzione: questa funzione non è disponibile nel servizio SMS fornito in Italia. Qualora dovesse apparire (se è stata rimossa la configurazione del centro servizi di Telecom Italia), ignoratela premendo **No** e procedete alla registrazione manuale del centro servizi con i dati che vi ha fornito il vostro operatore di rete.

Scrivere/inviare SMS

Al momento dell'acquisto il telefono **Gigaset A585** è già abilitato ad inviare messaggi in formato SMS. Il telefono è abilitato a ricevere messaggi SMS solo dopo averne inviato almeno uno e trascorso il tempo necessario affinché l'operatore riconosca la vostra linea come abilitata alla ricezione di SMS.

Per poter inviare e ricevere SMS sono necessari i due numeri del centro servizi SMS tuttavia è possibile che alcuni operatori usino un unico numero sia per la trasmissione che per la ricezione. Nel terminale, a titolo di esempio e per un loro eventuale utilizzo, sono impostati i numeri del centro servizi di Telecom Italia:

- ◆ Per messaggi in uscita: 42100
- ◆ Per messaggi in entrata: 042120

Per comporre ed inviare un SMS, seguire la procedura seguente:

Menu → **SMS** → **Scrivi SMS**



Scrivere l'SMS. Inserire il testo, → pag. 64.

Menu → **Invia**



Selezionare e premere **OK**.

Selezionare il numero di telefono con prefisso prelevandolo dalla rubrica telefonica o inserendolo manualmente poi premere **OK**. Il messaggio SMS viene inviato.

Note

- ◆ Se si riceve una chiamata mentre si sta scrivendo un SMS, il messaggio viene salvato automaticamente nella lista bozze.
- ◆ Se la memoria è piena, il processo viene interrotto. Sul display appare un messaggio di avviso. Cancellare i messaggi SMS non più necessari.

SMS uscenti e/o salvati (Lista delle bozze)

È possibile salvare un SMS nei messaggi "uscenti", modificarlo e spedirlo in un secondo momento.

Salvare il messaggio SMS nella lista dei messaggi uscenti (bozze)

Si sta scrivendo un SMS (→ pag. 33).

Menu → Salva

Aprire la lista dei messaggi uscenti

Menu → SMS → Bozze

Viene visualizzata la prima voce della lista, ad esempio:

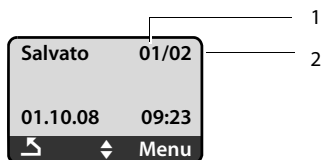

1 Numero attuale

2 Numero totale degli SMS

Leggere o cancellare singoli SMS

► Aprire la lista dei messaggi uscenti, quindi:

 Selezionare l'SMS.

Menu → Leggi

Selezionare e premere **OK**, per leggere l'SMS. Scorrere all'interno del messaggio SMS con .

Oppure:

Menu → Cancella la voce

Selezionare e premere **OK**, per cancellare l'SMS.

Scrivere/modificare SMS

Si sta leggendo un SMS dalla lista delle bozze.

Menu Premere il tasto funzione.

È possibile selezionare le seguenti opzioni:

Scrivi SMS

Scrivere e inviare un nuovo SMS o salvarlo.

Usa il testo

Modificare e inviare il testo degli SMS salvati.

Cancellare la lista dei messaggi uscenti

► Aprire la lista dei messaggi uscenti, quindi:

Menu → Cancella la lista

Selezionare e premere **OK**.

OK

Premere il tasto funzione per confermare. La lista viene cancellata.



Premere a **lungo** (stand-by).

Ricevere SMS

Tutti gli SMS ricevuti vengono salvati nella lista dei messaggi entranti. Poichè un SMS rimane nella lista anche dopo essere stato letto, **cancellare periodicamente gli SMS dalla lista**.

Lista dei messaggi ricevuti

La lista dei messaggi entranti contiene:

- ◆ tutti gli SMS ricevuti a partire dal più recente.
- ◆ gli SMS che non sono stati trasmessi a causa di un errore.

L'arrivo di SMS nuovi viene segnalato sul display di tutti i portatili Gigaset A58 registrati sulla base mediante un avviso sul display, il lampeggiare del tasto messaggi  e un tono di avviso.

Aprire la lista dei messaggi Entranti (ricevuti) con il tasto

 Premere.

Gli "SMS ricevuti" vengono visualizzati, per esempio, nel seguente modo:

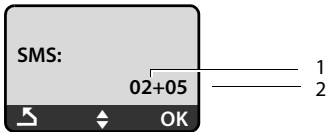

- 1 Numero nuovi SMS
- 2 Numero SMS già letti

Una voce della lista viene visualizzata, per es. nel seguente modo:

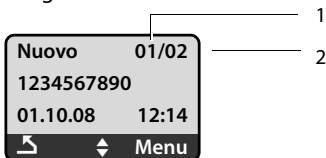

- 1 Numero dell'SMS visualizzato
- 2 Numero totale di SMS nuovi

Aprire la lista dei messaggi ricevuti dal menu SMS

Menu → SMS → In arrivo

Leggere o cancellare singoli SMS

▶ Aprire la lista dei messaggi ricevuti.

 Selezionare l'SMS.

Menu → Leggi

Selezionare e premere **OK**, per leggere l'SMS. Scorrere nell'SMS con .

Dopo aver letto un SMS nuovo, gli viene assegnato lo stato „Vecchio“.

Oppure:

Menu → Cancella la voce

Selezionare e premere **OK**, per cancellare l'SMS.

Cancellare la lista degli SMS ricevuti

Tutti gli SMS nuovi e vecchi della lista vengono cancellati.

▶ Aprire la lista dei messaggi entranti.

Menu → Cancella la lista

Selezionare e premere **OK**.

OK

Premere il tasto funzione. La lista viene cancellata.

Copiare il numero del mittente in rubrica

▶ Aprire la lista dei messaggi ricevuti.

 Selezionare l'SMS.

Menu → Copia nella rubrica

▶ Completare la voce → pag. 26.

Rispondere o inoltrare SMS

Si sta leggendo un SMS.

Menu Premere il tasto funzione.

Si hanno le seguenti possibilità:

Rispondi

È possibile scrivere ed inviare direttamente un SMS di risposta (→ pag. 33).

Usa il testo

È possibile modificare il testo di un SMS e poi inviarlo.

Invia

È possibile inoltrare il testo di un SMS ad un altro destinatario.

Modificare il set di caratteri

Si sta leggendo un SMS.

Menu Premere il tasto funzione.

Set di caratteri

Il testo viene visualizzato con il set di caratteri scelti.

Impostare un Centro Servizi SMS

Inserire/modificare le configurazioni del Centro SMS

- ▶ **Prima di modificare** o cancellare i numeri di telefono preimpostati è consigliabile assicurarsi che le modifiche siano realmente necessarie.

Menu → SMS → Impostazioni

→ Centri servizio SMS



Selezionare il centro servizi SMS (per es. **Centro servizi SMS 1**) e premere **OK**.

Si hanno ora le seguenti possibilità:

Centro servizi attivo

Se si desidera inviare gli SMS attraverso questo Centro Servizi SMS premere **OK**, per attivare il centro SMS (✓ = attivo). Se prima era attivo un altro centro SMS, viene disattivato.

Nr. Centro SMS

Inserire il numero del centro SMS e premere **OK**.

Note

Per la ricezione degli SMS alcuni operatori, come Telecom Italia, richiedono l'inserimento del numero del Centro Servizi SMS 2 anche se la configurazione "Centro servizi attivo" sarà disabilitata.

Altri operatori gestiscono il servizio di ricezione e trasmissione SMS con un solo numero.

Impostare il centro servizi di un secondo operatore di rete

Prerequisito: poichè è possibile memorizzare fino a 3 centri servizi SMS sarà possibile impostare un secondo operatore se il suo centro servizi gestisce la trasmissione e la ricezione degli SMS con un unico numero.

- ▶ Attivare il centro SMS 3 (→ pag. 36).
- ▶ Inviare l'SMS.

Questa impostazione vale solamente per il primo SMS che viene inviato poi viene reimpostato il centro servizi principale.

SMS su sistemi telefonici (PABX)

L'invio di SMS su PABX non è sempre possibile, si riportano di seguito alcune indicazioni di massima e prerequisiti.

- ◆ È possibile ricevere un SMS solo se sono disponibili sia la selezione passante che la visualizzazione del numero del chiamante.
- ◆ Normalmente è necessario anteporre il prefisso per l'accesso alla linea esterna al numero del centro SMS. In caso di dubbio, fare alcune prove dal proprio PABX, per esempio, inviando SMS anteponendo e non il prefisso di accesso alla linea urbana al numero del centro SMS.

Quando si invia il messaggio SMS, il numero del mittente può essere inviato senza il numero interno dell'apparecchio derivato. In questo caso il destinatario potrà rispondere solo inserendo manualmente il numero completo di interno.

Attivare/disattivare la soppressione del primo squillo

Durante il primo squillo il telefono riconosce un eventuale SMS in arrivo. Tenete presente che qualora il primo squillo sia soppresso, se avete altri telefoni in casa questi squilleranno prima del Gigaset.

Menu Premere il tasto funzione.

Premere i tasti.

 **OK** Rendere udibile il primo squillo.

Oppure:

 **OK** Sopprimere il primo squillo.

Nota:

Se il primo squillo è udibile, sentirete lo squillo anche se dovesse essere in corso la ricezione di un SMS. Qualora però si risponda ad una chiamata al primo squillo e questa chiamata contenga un SMS in arrivo, la ricezione di quest'ultimo viene interrotta.

Rendete quindi udibile il primo squillo solo se non utilizzate il servizio SMS su rete fissa.

Attivare/disattivare la funzione SMS

Disattivando questa funzione non sarà più possibile ricevere o inviare SMS.

Le impostazioni relative all'invio e alla ricezione di SMS (numeri telefonici dei centri SMS) nonché la lista dei messaggi ricevuti e quella delle bozze rimangono tuttavia memorizzate.

Menu Premere il tasto funzione.

Inserire le cifre.

 **OK** Disattivare la funzione SMS.

Oppure:

 **OK** Attivare la funzione SMS.

Anomalie relative ad SMS

Se non è stato possibile inviare un SMS, nonostante vari tentativi, questo viene memorizzato nella lista dei messaggi ricevuti con lo stato Errore XX.

Codici di errore durante l'invio

EO	Il numero del centro servizi non viene riconosciuto.
FE	Errore durante il trasferimento di SMS.
FD	Errore durante l'instaurazione del collegamento con il centro servizi, vedi possibili soluzioni a problemi. Se il numero del centro servizi manca o se è sbagliato, l'invio e/o la ricezione di SMS non sarà possibile. Verificare che il numero del centro servizi SMS sia stato salvato correttamente.

Possibili soluzioni a problemi

La seguente tabella contiene un elenco delle anomalie e delle possibili cause con le istruzioni per la loro eliminazione.

<p>Non è possibile inviare.</p> <ol style="list-style-type: none"> La trasmissione dell'SMS è stata interrotta (per esempio da una chiamata). <ul style="list-style-type: none"> Rinviare l'SMS. Questo servizio non viene supportato dall'operatore di rete con il quale siete abbonati. Il numero del centro servizi non è inserito o è sbagliato. <ul style="list-style-type: none"> Inserire il numero (→ pag. 36).
<p>Si riceve un SMS con testo incompleto.</p> <ol style="list-style-type: none"> La memoria del telefono è esaurita. <ul style="list-style-type: none"> Cancellare gli SMS vecchi (→ pag. 35).
<p>Non si ricevono nuovi SMS.</p> <ol style="list-style-type: none"> È abilitato il trasferimento di chiamata. <ul style="list-style-type: none"> Disabilitarlo.

L'SMS viene inviato come messaggio vocale.

- Il terminale al quale avete inviato l'SMS non è predisposto per questo servizio.
- Gli operatori di rete fissa o mobile non hanno stipulato accordi commerciali per lo scambio di SMS.
- Potrebbero esserci problemi tecnici nel Centro servizi.
- Poichè nel corso degli anni lo standard (protocollo) di scambio degli SMS è cambiato, vi informiamo che qualora abbiate installato sulla stessa linea telefonica sia terminali Gigaset che terminali di altri fornitori, ancorchè forniti della prestazione SMS dovete decidere su quale terminale preferite ricevere gli SMS e disabilitare la funzione SMS sugli altri telefoni. Se ciò non viene fatto gli apparati andranno in conflitto tra di loro e riceverete solo SMS attraverso un messaggio vocale, ma non potranno essere ricevuti come messaggio SMS.

Configurazione del centro servizi preimpostato (Telecom Italia)

In caso di problemi di invio/ricezione degli SMS verificare che le seguenti impostazioni siano presenti.

Centro servizi 1 (trasmissione):	
Centro servizi SMS 1:	SI <input checked="" type="checkbox"/>
N° Centro SMS:	42100
Centro servizi 2 (ricezione):	
Centro servizi SMS 2:	NO <input type="checkbox"/>
N° Centro SMS:	042120

Nota:

Se siete abbonati con un operatore diverso da Telecom Italia dovete verificare se fornisce il servizio SMS, richiedere al vostro operatore i numeri del centro servizi ed inserirli, altrimenti non sarà possibile l'invio/ricezione degli SMS.

Utilizzare la segreteria telefonica integrata di Gigaset A585



La segreteria telefonica integrata nella base può essere comandata tramite i tasti della base (→ pag. 2), dal portatile o da remoto (es. da un altro telefono con selezione a toni o da un cellulare).

Gestione della segreteria telefonica tramite il portatile

Se durante l'ascolto dei messaggi dal portatile si riceve una chiamata, l'altoparlante del portatile si attiva **automaticamente**. Con il tasto viva voce  si risponde alla chiamata.

Attivare/disattivare la segreteria telefonica

Menu → Segreteria telefonica → Attiva la segreteria (✓ = attiva)

Dopo aver attivato la segreteria telefonica, viene annunciato il tempo di memoria residuo. Sul display viene visualizzato il simbolo . Sulla base è acceso il tasto .

La segreteria telefonica utilizza l'annuncio memorizzato. In assenza di annunci personali, viene utilizzato l'annuncio standard predefinito.



Se la memoria è piena, sul display si riceve un avviso e la segreteria telefonica si spegne automaticamente. Cancellando i messaggi vecchi si riaccende automaticamente.

Registrare un annuncio personalizzato

Menu → Segreteria telefonica → Gestione annunci → Registra annuncio

OK Premere il tasto funzione per iniziare la registrazione.

Si sente il segnale di inizio (suono breve).

▶ Registrare l'annuncio (almeno 3 sec.).
Premento  oppure  la registrazione viene interrotta. Con **OK** è possibile ripetere le procedura di registrazione.

OK Premere il tasto funzione per terminare la registrazione.

A registrazione conclusa, l'annuncio viene riprodotto così potete ascoltare se è di vostro gradimento.

Nota:

- ◆ La registrazione termina automaticamente se si superano i 170 sec. oppure se si effettuano pause superiori a 2 sec.
- ◆ Qualora la registrazione venga annullata, la segreteria telefonica continuerà ad utilizzare l'annuncio standard.
- ◆ Se la memoria della segreteria è esaurita, la registrazione viene annullata.
 - ▶ Cancellare i messaggi vecchi ed eventualmente ripetere la registrazione.

Ascoltare l'annuncio personalizzato

Menu → Segreteria telefonica → Gestione annunci → Ascolta annuncio

 Premere a lungo (stand-by).

Se non è stato registrato alcun annuncio personalizzato, verrà riprodotto l'annuncio standard.

Cancellare gli annunci

Menu → Segreteria telefonica → Gestione annunci → Cancella annuncio

OK Premere il tasto funzione per confermare.



 Premere **a lungo** (stand-by).

Una volta cancellato l'annuncio personalizzato verrà riprodotto l'annuncio standard.

Ascoltare i messaggi

Ad ogni messaggio vengono associate la data e l'ora di ricezione (se precedentemente impostate, → pag. 14) e comunicate durante l'ascolto. Se siete abbonati al servizio CLIP (che consente la visualizzazione del numero del chiamante) ed il numero non è stato volutamente oscurato dal chiamante stesso, visualizzerete anche il numero di chi ha lasciato il messaggio. Se il numero del chiamante è memorizzato nella rubrica e gli è stato associato un nome, sul display verrà visualizzato il nome.

Ascoltare i nuovi messaggi

I messaggi nuovi, non ancora ascoltati, vengono segnalati con un avviso sul display e il lampeggiamento del tasto  sul portatile. Sulla base lampeggia il tasto .

 Premere il tasto messaggi.

Segret. Telef. 01+02

Selezionare e premere **OK**.

Se ci sono nuovi messaggi, la riproduzione comincia subito dopo il primo messaggio. Dopo avere ascoltato l'ultimo messaggio, si sente un tono di avviso finale e l'annuncio del tempo restante per la registrazione.

Se la data e l'ora sono state impostate prima della registrazione del messaggio all'ascolto viene comunicata l'ora di arrivo dello stesso.

Ascoltare i messaggi precedenti

Vedere la lista dei messaggi della segreteria telefonica → pag. 30.



È possibile ascoltare i messaggi vecchi (già ascoltati) quando non ci sono più messaggi nuovi.

Un nuovo messaggio passa allo stato "vecchio" dopo avere ascoltato anche solo data e ora di arrivo (dopo circa 3 secondi).



Dopo avere ascoltato tutti i messaggi viene annunciato il tempo residuo disponibile per registrare altri messaggi.



Interrompere e controllare la riproduzione

Durante l'ascolto dei messaggi:

 Interrompere la riproduzione. Per continuare premere nuovamente  oppure

Menu Interrompere la riproduzione. Per continuare premere **OK**.

 oppure  Per tornare all'inizio del messaggio attuale. Premere 2x: per tornare al messaggio precedente.

 oppure  Per passare al messaggio successivo. Premere 2x: per passare al messaggio dopo quello successivo.

Se interrotta per più di un minuto, la segreteria telefonica torna in stand-by.

Contrassegnare un messaggio come "nuovo"

Un messaggio "vecchio", cioè già ascoltato, viene rivisualizzato come "nuovo".

Durante la riproduzione del messaggio:

 Premere il tasto asterisco.

Un annuncio comunica il nuovo stato del messaggio.

Oppure:

Menu Aprire il menu.

Sel. come nuovo

Selezionare e premere **OK**.

La riproduzione del messaggio attuale viene interrotta e, se presente, inizia la riproduzione del messaggio successivo.

Il tasto  sul portatile lampeggia. Ciò può essere molto utile per indicare ad altri utilizzatori della stessa segreteria la presenza di messaggi a loro indirizzati.

Copiare il numero di telefono di un messaggio nella rubrica telefonica

Durante la riproduzione o la pausa:

Menu → **Copia nella rubrica**

- ▶ Completare la voce aggiungendo il nome
→ pag. 26.

Cancelare un messaggio

È possibile cancellare tutti o solo singoli messaggi vecchi.

Cancelare tutti i messaggi vecchi

Durante la riproduzione o la pausa:

Menu → **Cancela tutti i messaggi**

OK Premere il tasto funzione per confermare.



Cancelare singoli messaggi vecchi

Durante la riproduzione o la pausa:

<C Premere il tasto funzione.

Rispondere alla chiamata durante la registrazione/ascolto sulla segreteria telefonica

Mentre si stanno registrando/ascoltando messaggi con la segreteria telefonica è possibile rispondere ad una chiamata entrante:

 /  Premere il tasto di impegno linea oppure il tasto viva voce.

La registrazione viene interrotta e si può parlare con il chiamante.

Se la registrazione supera i 3 sec., viene visualizzata come messaggio nuovo. Il tasto  sul portatile lampeggia.

Attivare/disattivare l'ascolto amplificato della registrazione dei messaggi entranti

È possibile ascoltare i messaggi in fase di registrazione dall'altoparlante della base e dei portatili registrati e su tutti i portatili Gigaset registrati sulla stessa base e compatibili con la funzione di ascolto amplificato.

Attivare/disattivare l'ascolto amplificato dei messaggi in modo permanente

Menu → Segreteria telefonica → Ascolta msg in registrazione → Portatile / Base (✓ = attiva)

 Premere a lungo (stand-by).

È possibile l'ascolto amplificato sulla base e sul portatile contemporaneamente.

Disattivare l'ascolto amplificato per la registrazione in corso

 Premere il tasto di fine chiamata.

Impostare la segreteria telefonica

Al momento dell'acquisto la segreteria telefonica è già dotata di impostazioni standard mediante le quali è già utilizzabile. Dal portatile è tuttavia possibile personalizzare le impostazioni a piacimento per un utilizzo più conforme alle proprie esigenze.

Funzione salva scatti (utile quando si interroga la segreteria da remoto)

È possibile impostare dopo quanto tempo la segreteria deve rispondere alle chiamate entranti.

Si può scegliere tra: **Risposta immediata**, **Risposta dopo 10 secondi**, **Risposta dopo 18 secondi** oppure **Risposta dopo 30 secondi** e **Auto**.

Con **Auto** vale la seguente regola:

- ◆ se non ci sono nuovi messaggi, la segreteria risponde ad una chiamata dopo **18 sec.**
- ◆ se sono presenti nuovi messaggi, la segreteria risponde ad una chiamata già dopo **10 sec.**

Quando interrogate la segreteria da remoto e dopo 15 sec. non avete ottenuto risposta, significa che non vi sono nuovi messaggi; a questo punto se interrompete la chiamata (entro i 18 sec.) non pagherete nulla, nemmeno lo scatto alla risposta.

Menu → Segreteria telefonica → Tempo prima della risposta

 Selezionare **Risposta immediata / Risposta dopo 10 secondi / Risposta dopo 18 secondi / Risposta dopo 30 secondi / Auto** e premere **OK** (✓ = attiva).

 Premere a lungo (stand-by).

Nota:

Per rendere più sicuro l'uso della funzione SMS è possibile impostare il telefono in modo che per tutte le chiamate il **primo** squillo venga **soppresso** (→ pag. 37). Il tempo impostato per la risposta alla chiamata non è necessariamente un indice preciso di quante volte il telefono squilla prima che la segreteria telefonica risponda, infatti questo dipende soprattutto dalle tempistiche e dal ritmo degli squilli inviati alla centrale telefonica pubblica.

Stabilire la lunghezza massima dei messaggi entranti che possono essere registrati

È possibile impostare la lunghezza massima di registrazione di un messaggio.

Si può scegliere tra: **1 minuto**, **2 minuti**, **3 minuti** oppure **Illimitata**.

Menu → **Segreteria telefonica**
→ **Lunghezza del messaggio**



Selezionare la durata della registrazione e premere **OK** (✓ = attiva).



Premere **a lungo** (stand-by).

Attenzione: scegliendo l'opzione "illimitata" un eventuale unico messaggio lungo potrebbe esaurire tutta la memoria della segreteria.

Ripristinare la selezione rapida sulla segreteria telefonica con il tasto 1

Al momento dell'acquisto, la segreteria telefonica integrata è già impostata per poter essere interrogata semplicemente premendo a lungo il tasto 1 (selezione rapida). Se per qualche ragione il tasto 1 è stato impostato per l'accesso rapido alla Segreteria di Rete (→ pag. 45), è possibile ripristinare l'impostazione iniziale.

Menu → **Segreteria telefonica**
→ **Imposta il tasto 1**

Segreteria telefonica

Selezionare e premere **OK**.



Premere **a lungo** (stand-by).

Dopo aver selezionato la segreteria telefonica o la segreteria di rete, premere **a lungo** il tasto **1**. L'utente verrà collegato direttamente alla segreteria impostata per l'ascolto dei messaggi.

L'impostazione per la selezione rapida vale per tutti i portatili Gigaset A58H registrati e per eventuali altri portatili Gigaset recenti.

Gestire la segreteria telefonica da remoto (comando a distanza)

È possibile interrogare o attivare la segreteria telefonica da qualsiasi altro telefono (per es. in albergo, cabina telefonica).

Prerequisiti:

- ◆ Aver impostato un PIN di sistema diverso da 0000 (→ pag. 54).
- ◆ Il telefono dal quale si desidera interrogare la segreteria telefonica sia predisposto per la selezione a toni DTMF (tutti i telefoni recenti).

Chiamare la segreteria telefonica e ascoltare i messaggi



Selezionare il proprio numero di telefono.





Mentre si ascolta il proprio messaggio di annuncio: premere il tasto  e di seguito inserire il PIN di sistema.



La segreteria comunica se sono presenti nuovi messaggi. Inizia la riproduzione dei messaggi. La segreteria telefonica può essere comandata tramite tastiera del telefono o del cellulare dal quale chiamate.

Comandare la segreteria telefonica mediante la tastiera

Il comando avviene mediante i seguenti tasti:

-  Per tornare all'inizio del messaggio attuale. Premere 2x: per tornare al messaggio precedente.
-  Per interrompere la riproduzione. Per continuare premere nuovamente.

Attenzione: il silenzio di pause molto prolungate, oltre i 30 sec., potrebbero confondere la centrale telefonica urbana che, interpretando quel silenzio come se la conversazione fosse terminata indurla, erroneamente, a rilasciare la linea telefonica.

-  Per passare al messaggio successivo.
-  Per contrassegnare il messaggio come "nuovo".
-  Per cancellare il messaggio attuale.

Attivare la segreteria telefonica

- Selezionare il proprio numero e lasciare che il telefono squilli per circa un minuto. Quando viene richiesto il „Codice di accesso“.



Inserire il PIN di sistema.

La segreteria telefonica è attivata. Viene comunicato il tempo di memoria residuo e poi avviata la riproduzione dei messaggi.

Non è possibile disattivare la segreteria telefonica a distanza.

Utilizzare la segreteria di rete

La segreteria di rete è presente nella rete del proprio operatore e può essere usata solo se è stata **richiesta** all'operatore sottoscrivendo un abbonamento.

Il servizio di segreteria di rete generalmente permette di:

- ◆ rispondere e memorizzare messaggi quando non si è in casa o quando si è impegnati in una conversazione;
- ◆ registrare il numero di telefono, la data e l'ora del messaggio;
- ◆ memorizzare le telefonate di chi non lascia messaggi registrando comunque data, ora e numero di telefono del chiamante.

Impostare la selezione rapida per la segreteria di rete

Con la selezione rapida è possibile interrogare direttamente la segreteria di rete oppure la segreteria telefonica integrata.

La segreteria telefonica integrata è già impostata per la selezione rapida. Qualora desideriate utilizzare la Segreteria di Rete, per la quale è normalmente necessario un abbonamento con il vostro operatore, dovete impostare nel tasto 1 il codice di interrogazione che dovete chiedere all'operatore stesso.

Impostare la segreteria di rete per la selezione rapida e memorizzare il numero di interrogazione della segreteria di rete

Menu → **Segreteria telefonica**

→ **Imposta il tasto 1**

Segreteria di rete

Selezionare a premere **OK**

( = attiva).



Inserire il codice per interrogare la segreteria di rete e premere **OK**.



Premere **a lungo** (stand-by).

L'impostazione vale per tutti i portatili Gigaset A58H ed altri portatili Gigaset compatibili con la funzione e registrati sulla stessa base.

Chiamare la Segreteria di Rete



Premere **a lungo**. Ci si collega direttamente alla Segreteria di Rete.



Eventualmente premere il tasto viva voce (). Si sente l'annuncio della segreteria di rete.

Ascoltare un messaggio dalla segreteria di rete

La presenza di un messaggio nella Segreteria telefonica di Rete viene segnalata da un annuncio vocale che si sente quando si impegna la linea. Premere il tasto di fine chiamata () per riportare il portatile in stand-by quindi premere a lungo il tasto 1 e seguire le istruzioni vocali per ascoltare il messaggio.

Nota:

Generalmente il codice da memorizzare nel tasto 1 per interrogare la segreteria di rete è: *#64# tuttavia è opportuno che ve lo facciate comunque confermare dall'operatore di rete con il quale avete sottoscritto l'abbonamento.

Modalità ECO (Ecocompatibilità Ambientale)

Condizione: il portatile è stato registrato su una base Gigaset o una base Gigaset con funzione ECO e/o ECO+ e che anche eventuali altri portatili registrati sulla stessa base supportino la funzione.

I prodotti Gigaset sono sempre stati sviluppati con l'attenzione necessaria affinché gli aspetti tecnologici possano avere ricadute positive sull'ambiente. Questo cordless è dotato di una serie di accorgimenti che ne fanno un vero e proprio amico dell'ambiente per cui, con la vostra scelta, anche voi darete il vostro contributo.

Riduzione del consumo di corrente

L'uso di un alimentatore ecologico, a bassissimo consumo di corrente fa sì che il vostro telefono usi solo la corrente necessaria limitando o annullando i consumi inutili.

Riduzione del segnale radio

Su questo cordless, tecnologicamente avanzato, il segnale radio del vostro telefono viene ridotto **automaticamente** annullando la seppur debolissima diffusione di onde elettromagnetiche dei cordless tradizionali con la seguente modalità:

- ◆ Il segnale radio viene ridotto a seconda della distanza dalla base.

È inoltre possibile ridurre ulteriormente il segnale radio portatile/base, abilitando il **Modo Eco** oppure il **Modo Eco+**:

◆ **Modo Eco**

Con la funzione ECO abilitata, a fronte di una significativa riduzione del consumo e della potenza radio (fino all'80% in stand-by e conversazione), la copertura base/portatile passa da 50-300 m a 25/150 m. Tale condizione garantisce una perfetta copertura nella maggior parte degli ambienti sia domestici che professionali tuttavia, qualora doveste notare un fastidioso abbassamento della qualità della voce, disabilitate tramite menu il **Modo Eco**. Rimarranno comunque attive le caratteristiche di adattamento automatico del segnale in funzione della distanza base-portatile.

◆ **Modo Eco+**

Con il **Modo Eco+** attivata il segnale radio in condizione di stand-by viene azzerato anche qualora sulla stessa base siano stati registrati diversi portatili purchè tutti compatibili con la funzione ECO+. Se sulla stessa linea telefonica sono collegati più telefoni, il cordless potrebbe squillare in lieve ritardo rispetto agli altri telefoni. Se questo comportamento disturba disabilitate il **Modo Eco+**.

Attivare/disattivare il Modo Eco / Modo Eco+:

Menu → **Impostazioni** → **Stazione Base**

→ **Funzionalità avanzate**

→ **Modo Eco / Modo Eco+**

OK

Premere il tasto funzione
(= attivo).

Visualizzazioni stato

Simbolo del display	
 (lampeggia)	Livello di ricezione: – da alto a basso – nessuna ricezione
	Modo Eco+ attivato (viene visualizzato in stand-by al posto del simbolo del livello di ricezione)

Note

- ◆ Con **Modo Eco+** attivato è possibile controllare la funzionalità della base, premendo **a lungo** il tasto impegno linea . Se la base è raggiungibile, si sente il tono di libero.
- ◆ Con **Modo Eco+** attivato:
 - la ricezione dello squillo può essere ritardato di circa 1 secondo.
 - il tempo di standby del portatile diminuisce circa del 50%.
- ◆ Se si registrano portatili che non supportano il **Modo Eco+**, questa modalità verrà disattivata nella base e in tutti i portatili ad essa associati.
- ◆ Con **Modo Eco** attivato si dimezza la copertura base-portatile.
- ◆ **Modo Eco / Modo Eco+** e la funzione Repeater (→ pag. 55) si escludono a vicenda, cioè se si utilizza un repeater, non è possibile utilizzare le modalità Eco e Eco+. La funzione ECO non funziona su vecchi portatili Gigaset aggiuntivi e su tutti i portatili a standard GAP (non Gigaset).

Impostare la sveglia

Prerequisito: per l'impostazione occorre che data e ora siano state impostate (→ pag. 14).

Attivare/disattivare la sveglia

Menu → Sveglia → Attivazione
(√ = attiva)

Quando si attiva la sveglia, si apre automaticamente il menu per impostare l'orario della sveglia (→ pag. 47).

Se la sveglia è attivata, sul display si vede l'orario della sveglia con il simbolo della sveglia  al posto della data.

Impostare la sveglia

Menu → Sveglia → Ora



Inserire l'orario della sveglia in ore e minuti e premere **OK**.

Disattivare la sveglia dopo una pausa (funzione Snooze)

Prerequisito: la sveglia è stata attivata.

Snooze

Premere il tasto funzione o un tasto qualsiasi. La sveglia verrà ripetuta dopo 5 minuti. Dopo la seconda ripetizione la sveglia verrà spenta.

Disattivare la sveglia per 24 ore

Off

Premere il tasto funzione.

Utilizzare più portatili

Registrazione di altri portatili

Sulla vostra base è possibile registrare fino a quattro portatili Gigaset o conformi allo standard GAP.

Nota

Ogni portatile aggiuntivo deve essere registrato sulla base affinché sia in grado di funzionare!

Per come registrare il vostro portatile automaticamente → pag. 12.

Se la registrazione automatica non funziona, è necessario registrare il portatile manualmente.

Registrazione manuale di Gigaset A58H su Gigaset A585

Per registrare manualmente il portatile è necessario predisporre in modalità di registrazione sia il portatile (1) che la base (2).

Una volta avvenuta la registrazione, il portatile passa allo stato di stand-by. Solo se sono registrati più portatili sul display viene visualizzato anche il numero interno del portatile, per es. INT 1..

1) Sul portatile

Menu → **Impostazioni** → **Portatile**
→ **Registra il portatile**

 Inserire il PIN di sistema della base (impostazione di default: 0000) e premere **OK**. Sul display appare **Registrazione in corso**.

2) Sulla base

Appena predisposto il portatile, in fase di registrazione ed entro 60 secondi premere **a lungo** (circa 3 secondi) il tasto di Registrazione/Paging sulla base (→ pag. 2).

Registrazione di altri portatili

È possibile registrare altri portatili Gigaset, o portatili conformi allo standard GAP nel modo seguente.

1) Sul portatile

Predisporre il portatile in modalità di registrazione seguendo le relative istruzioni d'uso.

2) Sulla base

Appena predisposto il portatile, in fase di registrazione ed entro 60 secondi premere **a lungo** (circa 3 secondi) il tasto di Registrazione/Paging sulla base (→ pag. 2).

Cancelare i portatili

È possibile cancellare i portatili solamente ripristinando i parametri iniziali della base. **In questo modo vengono ripristinate anche altre impostazioni** → pag. 55.

A fine procedura attendere alcuni secondi poi premere il tasto di impegno linea fino a quando il display appare lampeggiante. A questo punto il portatile può essere ri-registrato sulla stessa o su una qualunque altra base DECT-GAP Gigaset o non Gigaset.

Cercare il portatile („Paging“)

È possibile cercare il portatile con l'ausilio della base.

- ▶ Sulla base premere **brevemente** il tasto di Ricerca Portatile/Paging (→ pag. 2).
- ▶ Tutti i portatili squillano contemporaneamente („Paging“), anche se le suonerie sono disattivate.

Terminare la ricerca

- ▶ Premere **brevemente** il tasto di Ricerca Portatile/Paging sulla base oppure premere il tasto impegno linea  sul portatile.

Telefonare sulla linea interna

Le chiamate tra i diversi portatili registrati sulla stessa base sono gratuite.

Chiamare un determinato portatile



Avviare la chiamata interna. Sul display viene visualizzato **Numero INT.**



Inserire il numero interno del portatile. Viene chiamato il portatile.

oppure:



Premere il tasto funzione. Vengono chiamati tutti i portatili.

Terminare la chiamata



Premere il tasto di fine chiamata.

Trasferire la chiamata ad un altro portatile

Le chiamate esterne possono essere inoltrate ad altri portatili (trasferimento di chiamata).

- Chiamare l'utente interno premendo il tasto **INT** selezionare il nr interno desiderato. L'utente esterno sente un motivo musicale di attesa.

Quando l'utente interno risponde:

- Segnalare eventualmente la chiamata esterna.

oppure



Premere il tasto di fine chiamata. La chiamata viene inoltrata.

o



Premere il tasto funzione. Si è collegati nuovamente con l'utente esterno.

Nel corso del trasferimento della chiamata è anche possibile premere il tasto di fine chiamata , prima che l'utente interno chiamato risponda.

Accettare/respingere l'avviso di chiamata

Nota: questa funzione richiede la compatibilità della rete pubblica ed eventuale abbonamento al servizio con il vostro operatore di rete pertanto verificarne il funzionamento.

Se durante la conversazione **interna** giunge una seconda chiamata dalla linea **esterna**, si sente un breve tono di avviso. Se siete abbonati al servizio CLIP, sul display comparirà il numero del chiamante.



Premere il tasto di fine chiamata per rifiutare la chiamata interna.



Premere il tasto impegno linea per accettare la chiamata esterna.

Inclusione di un utente interno in una chiamata esterna (conferenza)

Prerequisito: la funzione Inclusione interna è stata attivata e sono registrati sulla base almeno due portatili.

Con un portatile si sta effettuando una conversazione verso un numero esterno. Un altro portatile interno registrato sulla vostra base desidera partecipare alla conversazione in corso. Seguendo la procedura sotto indicata il portatile può inserirsi in conferenza. L'inclusione viene segnalata a tutti gli interlocutori con un segnale acustico e la visualizzazione **Conferenza** sul display.

Questo è un servizio gratuito che vi offre il vostro nuovo telefono e non richiede alcun abbonamento a servizi con l'operatore di rete.

Attivare/disattivare l'inclusione interna

Menu → **Impostazioni** → **Stazione Base**
→ **Conferenza a 3 su incl. int.** (✓ = attiva)

 Premere a **lungo** (stand-by).

Inclusione interna

La linea è occupata da una chiamata esterna come indicato dal display. Si desidera partecipare alla conversazione in corso.

 Premere a **lungo** il tasto di impegno linea.

Si entra in "Conferenza". Tutti gli interlocutori sentono un segnale acustico. Sul display appare **Conferenza**.

Terminare una "inclusione interna"

 Un utente interno preme il tasto di fine chiamata.

Tutti gli interlocutori sentono un segnale acustico.

Se l'utente interno che ha iniziato la conversazione preme il tasto di fine chiamata  per uscire, verrà mantenuto il collegamento tra il portatile che si è inserito e l'interlocutore esterno.

Impostare il portatile

Il portatile è preimpostato. È possibile personalizzare le impostazioni.

Modificare data e ora

Per modificare l'orario, aprire il campo di inserimento tramite:

Menu → Impostazioni → Data / Ora

Inserire data:

Inserire giorno, mese e anno a 4 cifre, per es. per l'1.10.2008.

Inserire l'ora:

Inserire ore e minuti a 4 cifre, per es. per le 7:15.

OK Premere il tasto funzione.

Modificare la lingua del display

È possibile visualizzare sul display il menu in diverse lingue.

Menu → Impostazioni → Portatile → Lingua

La lingua in uso è contrassegnata dal simbolo ✓.

Selezionare la lingua e premere **OK**.

Premere a lungo (stand-by).

Se per sbaglio è stata impostata una lingua incomprensibile:

Menu

Premere in sequenza i tasti.

Selezionare la lingua corretta e premere **OK**.

Impostare il display

In stand-by è possibile visualizzare un orologio digitale.

Menu → Impostazioni → Portatile → Display

Si hanno le seguenti possibilità:

Screensaver

Sono disponibili le impostazioni

Screensaver disabilitato oppure Orologio digitale.



Attivare/disattivare la funzione Solleva e Parla

Se è stata attivata questa funzione, per rispondere ad una chiamata basta sollevare il portatile dalla sede di ricarica, senza dover premere il tasto impegno linea .

Menu → Impostazioni → Portatile → Solleva e Parla (✓ = attiva)

Premere a lungo (stand-by).

Modificare il volume del viva voce/di conversazione

È possibile impostare il volume del viva voce su cinque livelli (1-5, per es. volume 3 = ) e il volume del ricevitore su tre livelli (1-3, per es. volume 2 = ).

Impostare il volume durante una chiamata

L'impostazione si applica alla modalità in uso (ricevitore o viva voce).

È in corso una conversazione esterna.

 Premere il tasto di navigazione.

 Impostare il volume.

L'impostazione viene salvata automaticamente dopo ca. 3 secondi oppure premere il tasto funzione **OK**.

Impostare il volume tramite il menu

Menu → Impostazioni → Impostazioni Audio

→ Audio del portatile

→ Volume del ricevitore / Volume del









viva voce

 Impostare il volume e premere **OK**.

 Premere **a lungo** (stand-by).

Modificare la suoneria

◆ Volume:

È possibile scegliere tra cinque livelli di volume (1-5; per es. volume 3 =    ) e „Crescendo“ (6; aumento progressivo del volume ad ogni squillo =    ).

◆ Melodia:

Lista di melodie preinstallate. Le prime tre melodie corrispondono alle melodie „classiche“, sono inoltre disponibili altre 12 melodie polifoniche incluso lo squillo dei vecchi telefoni "old fashion".

È possibile impostare suonerie e melodie diverse per le seguenti funzioni:

◆ **Chiamate esterne:** per chiamate esterne

◆ **Chiamate interne:** per chiamate interne

◆ **Sveglia:** per la sveglia

Per come impostare le suonerie per la base, → pag. 54.

Impostare il volume della suoneria

Il volume è identico per tutti i tipi di suonerie.

Menu → Impostazioni → Impostazioni Audio → Volume della Suoneria

Oppure in stand-by:

 → Volume della Suoneria

Poi:

 Impostare il volume e premere **OK**.

 Premere **a lungo** (stand-by).

Impostare la melodia della suoneria

Impostare la melodia della suoneria per le chiamate esterne, interne e per la sveglia.

Menu → **Impostazioni** → **Impostazioni Audio** → **Melodia della suoneria**

Chiamate esterne / Chiamate interne / Sveglia

Selezionare e premere **OK**.



Selezionare la melodia (√ = attiva) e premere **OK**.



Premere **a lungo** (stand-by).

Attivare/disattivare la suoneria

Durante una chiamata, prima di impegnare la linea oppure in stand-by, è possibile disattivare la suoneria sul proprio portatile in modo permanente o per la chiamata attuale. Non è possibile riattivare la suoneria durante una chiamata esterna. È possibile rispondere ad una chiamata finché è visualizzata sul display.

Disattivare la suoneria



Premere **a lungo** il tasto asterisco, finché sul display viene visualizzato il simbolo .

Riattivare la suoneria



Premere **a lungo** il tasto asterisco in stand-by.

Attivare/disattivare i toni di avviso

Il portatile indica acusticamente diverse attività e situazioni. I seguenti toni di avviso possono essere attivati o disattivati in modo indipendente:

◆ Toni di avviso:

- **Acustica tasti:** la pressione di ogni tasto viene confermata.
- **Tono di conferma** (sequenza crescente): al termine dell'inserimento/impostazione, durante la collocazione del portatile nella base e all'arrivo di un SMS oppure di una nuova voce nella lista della segreteria telefonica o lista delle chiamate.
- **Tono di errore** (sequenza decrescente): in caso di inserimenti errati.
- **Tono di fine menu:** sfogliando, quando si arriva alla fine di un menu.

◆ Tono batteria scarica:

quando le batterie devono essere ricaricate.

Il tono di conferma emesso quando si ripone il portatile nella base non può essere disattivato.

Attivare/disattivare i toni di avviso

Menu → **Impostazioni** → **Impostazioni Audio** → **Toni di avviso**

Selezionare e premere **OK** (√ = attivo).

Impostare il tono di batteria scarica

Menu → **Impostazioni** → **Impostazioni Audio** → **Avviso batterie quasi scariche**

Si / No / Solo durante la chiamata

Selezionare e premere **OK** (√ = attivo). Il tono di batteria scarica viene attivato o disattivato o permanentemente o solo durante una conversazione.

Ripristinare le impostazioni iniziali del portatile

È possibile resettare (riportare nelle condizioni di fabbrica) eventuali impostazioni e modifiche. Le voci della rubrica telefonica e della lista delle chiamate, la lista degli SMS e la registrazione del portatile sulla base vengono mantenuti.

Menu → **Impostazioni** → **Portatile**
→ **Reset del portatile**

Confermare con **OK** oppure annullare con



Premere **a lungo** (stand-by).

Impostare la base

Tutte le configurazioni della base vengono effettuate con un portatile Gigaset A58H.

Protezione delle impostazioni della base

Protegete le impostazioni della base personalizzando il PIN di sistema. Il PIN di sistema verrà richiesto ad esempio per registrare un ulteriore portatile DECT-GAP sulla base.

Modificare il PIN di sistema

È possibile cambiare il PIN di sistema a 4 cifre (impostazione iniziale: 0000) presente nella base con un PIN a 4 cifre noto soltanto a voi.

Menu → **Impostazioni** → **Stazione Base**
→ **PIN di sistema**



Inserire il PIN di sistema attuale e premere **OK**.

Per motivi di sicurezza

l'inserimento viene visualizzato con quattro asterischi (****).



Inserire il **nuovo** PIN di sistema e premere **OK**.



Premere **a lungo** (stand-by).

Ripristinare il PIN di sistema

Con la seguente procedura tutti i portatili vengono cancellati e il PIN di sistema torna su **0000**. **In questo modo vengono ripristinate anche altre impostazioni**, vedi „Ripristinare i parametri iniziali della base“ → pag. 55.

Modificare la suoneria

◆ **Volume:**

È possibile scegliere tra cinque livelli di volume e „Crescendo“, → pag. 52. Con il livello „0“ si disattiva la suoneria della base.

◆ **Suoneria:**

È possibile scegliere una melodia per le chiamate esterne, → pag. 52.

Menu → **Impostazioni** → **Stazione Base**
→ **Impostazioni Audio** → **Volume della Suoneria / Melodia della suoneria**

Per effettuare le impostazioni, → pag. 52.

Repeater Gigaset

Con un Repeater Gigaset è possibile estendere la copertura e migliorare il livello di ricezione tra la base e il portatile. Per utilizzarlo bisogna prima attivare la funzione repeater. In questo caso, le conversazioni in corso verranno interrotte.

Menu → Impostazioni → Stazione Base
→ Funzionalità avanzate → Modalità Repeater

OK Premere il tasto funzione.

Per utilizzare il Repeater Gigaset, la voce di menu deve essere contrassegnata con .

Importante:

Dopo aver eseguito la procedura su indicata per completare la registrazione del Repeater Gigaset e renderla operativa è necessario premere il tasto di registrazione sulla base (come se si stesse registrando un altro portatile) e contemporaneamente eseguire la procedura descritta nel manuale d'uso per l'accoppiamento del Repeater Gigaset stesso.

Nota

Il Repeater e il **Modo Eco / Modo Eco+** (→ pag. 46) si escludono a vicenda, cioè non è possibile utilizzare contemporaneamente entrambe le funzioni.

Ripristinare i parametri iniziali della base

È possibile eseguire due livelli di ripristino, uno parziale e l'altro completo:

- ◆ i portatili vengono cancellati
 - con il ripristino parziale: solo quelli Gigaset
 - ripristino completo: tutti i portatili GAP anche non Gigaset
- ◆ le impostazioni individuali vengono ripristinate
- ◆ tutte le liste vengono cancellate
- ◆ il PIN di sistema viene riportato al codice originario **0000**
- ◆ il Modo Eco+ viene disattivato.

Solo la data e l'ora restano invariate.

Ripristino parziale

Menu → Impostazioni → Stazione Base
→ Reset Base → Ripristinare le impost.iniziali?

OK Premere il tasto funzione per confermare.

Ripristino completo

- ▶ Estrarre l'alimentatore della base dalla presa.
- ▶ Tenere premuto il tasto di Registrazione/Paging (→ pag. 2) sulla base, mentre contemporaneamente si ricollega l'alimentatore alla base. Tenere premuto il tasto, finché si sente un tono di conferma.

Vengono ripristinati i parametri iniziali della base.

Collegare la base ad un centralino telefonico (PABX)

Le seguenti impostazioni sono necessarie solo se il centralino telefonico lo richiede (vedere le istruzioni d'uso del sistema).

Nei centralini telefonici che non supportano la trasmissione del numero di telefono (CLIP) non è possibile inviare o ricevere SMS.

Tipo di selezione e tempo di flash



L'impostazione in uso è identificata da .

Modificare il tipo di selezione



La selezione è impostabile su:

- ◆ Selezione ad impulsi (DP).
- ◆ Selezione a toni (DTMF),

   Selezione ad impulsi (DP).

Oppure:

   Selezione a toni (DTMF).

 Premere **a lungo** (stand-by).

Impostare il tempo di Flash

Per il funzionamento su centralini telefonici può essere necessario modificare questo valore. Impostare il tempo di flash come richiesto dal vostro PABX.

 Impostare il tempo di Flash e premere .

0 = 80 ms; 1 = 100 ms; 2 = 120 ms;
3 = 180 ms; 4 = 250 ms; 5 = 300 ms;
6 = 600 ms; 7 = 800 ms



 Premere **a lungo** (stand-by).

Impostare le pause

Modificare la pausa dopo l'impegno linea

È possibile impostare la pausa che intercorre nella selezione automatica (dalla rubrica, dalla lista dei numeri selezionati, ecc.) tra la pressione del tasto di impegno linea  e l'invio del numero di telefono.



 Impostare la durata della pausa (1 = 1 sec.; 2 = 3 sec.; 3 = 7 sec.) e premere .

 Premere **a lungo** (stand-by).

Modificare la pausa relativa al tasto R

Dopo la pressione del tasto Flash (vedi "Impostare il tempo di flash") che consente l'attivazione di diverse funzioni nella centrale telefonica, è possibile introdurre una pausa selezionabile tra quelle di seguito indicate (vedere anche le istruzioni d'uso del centralino telefonico).

     

 Impostare la durata della pausa (1 = 800 ms; 2 = 1600 ms; 3 = 3200 ms) e premere .

 Premere **a lungo** (stand-by).

Commutare temporaneamente sulla selezione a toni (DTMF)

Prerequisito: su una linea decadica si è in fase di conversazione o comunque è stato selezionato un numero (es. quello della segreteria).

 Premere il tasto asterisco. Dopo aver riagganciato si ripristina automaticamente la selezione ad impulsi.

Servizio Clienti e Supporto Tecnico

Vi consigliamo di registrare il vostro nuovo Gigaset alla pagina

www.gigaset.com/it/service.

In questo modo vi potremo fornire un servizio ancora migliore in caso di domande o in caso di una richiesta di assistenza in garanzia. Avrete la possibilità di contattare direttamente il nostro servizio clienti via e-mail.

Servizio Clienti

Dubbi? Come cliente Gigaset può usufruire dei nostri servizi. Troverà un valido aiuto in questo manuale d'uso e nelle pagine del sito Gigaset.

Accedendo al nostro sito www.gigaset.com/it/service potrà aprire le finestre a scorrimento di "Telefoni" e "Customer Service" dove troverà:

- ◆ Informazioni dettagliate sui nostri prodotti,
- ◆ Domande & Risposte (FAQ),
- ◆ Chiavi di ricerca per trovare più velocemente le risposte,
- ◆ Database di compatibilità prodotti: trovare quale base e portatile possono essere usati insieme,
- ◆ Database filtro prodotti: consente di cercare ad esempio quali modelli hanno la segreteria, quali il display a colori, quali il bluetooth, i modelli duo o trio ecc,
- ◆ Database di confronto prodotti: confrontare le caratteristiche dei vari prodotti Gigaset,
- ◆ La possibilità di scaricare i manuali d'uso e gli ultimi aggiornamenti software (verificare quali modelli lo consentono, in genere quelli con porta USB),
- ◆ Il link "Contatti" attraverso il quale inviare una e-mail al Servizio Clienti,
- ◆ Ed altre utili informazioni o servizi.

I nostri operatori sono a totale disposizione per darvi ogni supporto telefonico sull'utilizzo del prodotto. Per richiedere informazioni sull'assistenza in garanzia o per eventuali richieste di riparazione potete contattare il nostro **Servizio Clienti** al numero:

199.15.11.15

(€ cent 8,36 + IVA al minuto da telefono fisso della rete Telecom Italia senza scatto alla risposta mentre per le chiamate effettuate attraverso la rete di altri operatori fissi o mobili consultate le tariffe del vostro operatore).

Supporto Tecnico

Il display non visualizza nulla.

1. Il portatile non è acceso.
 - ▶ Premere **a lungo** il tasto di fine chiamata .
2. Le batterie sono scariche.
 - ▶ Caricare o sostituire le batterie (→ pag. 11).
 - ▶ Se le batterie sono state sostituite assicurarsi di averle sostituite con batterie ricaricabili adatte (→ pag. 63).

Il portatile non risponde ai comandi sulla tastiera.

La tastiera è bloccata.

- ▶ Premere **a lungo** il tasto cancelletto  (→ pag. 20).

Data ed ora sono state memorizzate ma si sono cancellate.

Sia la base che il portatile sono stati spenti.

- ▶ Per salvare data ed ora è necessario che o la base o il portatile rimangano accesi.

Sul display lampeggia „Base“.

1. Il portatile è fuori dall'area di copertura della base.
 - ▶ Avvicinarsi con il portatile alla base.
2. L'area di copertura della base si è ridotta dopo l'attivazione del Modo Eco.
 - ▶ Disattivare il Modo Eco (→ pag. 46) oppure avvicinare il portatile alla base.
3. Il portatile è stato cancellato.
 - ▶ Registrare il portatile (→ pag. 48).
4. La base non è accesa.
 - ▶ Controllare che il connettore di alimentazione della base sia ben inserito (→ pag. 9) e che sia presente la corrente.

Il portatile non squilla.

1. La suoneria è disattivata.
 - ▶ Attivare la suoneria (→ pag. 53).
2. Il cavo di linea in uso non è adatto o è guasto.
 - ▶ Sostituire il cavo di linea.

Non si sente la suoneria/tono di selezione.

Non è stato utilizzato il cavo telefonico in dotazione oppure è stato sostituito con un nuovo cavo con i collegamenti non corretti.

- ▶ Utilizzare sempre il cavo telefonico in dotazione oppure al momento dell'acquisto di un nuovo cavo assicurarsi che i contatti del connettore siano identici a quelli del cavo in dotazione (→ pag. 64).

Tono di errore dopo la richiesta del PIN di sistema.

Il PIN di sistema inserito non è corretto.

- ▶ Ripristinare il PIN di sistema su 0000 (→ pag. 54).

PIN di sistema dimenticato.

- ▶ Ripristinare il PIN di sistema su 0000 (→ pag. 54).

L'interlocutore non vi sente.

È stato premuto il tasto funzione **Muto**. Il portatile è stato "disattivato" (funzione MUTE).

- ▶ Riattivare il microfono (→ pag. 25).

Il numero del chiamante non viene visualizzato nonostante il servizio CLIP sia stato sottoscritto presso l'operatore di rete.

La trasmissione del numero è bloccata.

- ▶ **Il chiamante** ha chiesto al proprio operatore di rete di trattare il numero come riservato.

Si sente un tono di errore durante l'inserimento (sequenza decrescente).

L'azione non è andata a buon fine o l'inserimento è errato.

- ▶ Ripetere la procedura.
Se le indicazioni sul display non sono sufficienti leggere le istruzioni d'uso.

Il cordless squilla in ritardo rispetto ad altri telefoni sulla stessa linea.

1. È attivata la soppressione del primo squillo per la funzione SMS.
 - ▶ Abilitare il primo squillo (→ pag. 37).
2. È attivata la funzione ECO+.
 - ▶ Disabilitare la funzione ECO+ (→ pag. 46).

Non si riesce ad interrogare la segreteria di rete nonostante sia stato sottoscritto l'abbonamento e memorizzato il relativo numero.

Selezione impostata su DP (selezione ad impulsi).

- ▶ Impostare il portatile sulla selezione a toni DTMF.

Nella lista delle chiamate al messaggio non sono associate data ed ora.

La data/l'ora non sono impostate.

- ▶ Impostare la data/l'ora (→ pag. 14).

La segreteria telefonica interrogata da remoto non riconosce il PIN, questa situazione viene annunciata con il messaggio „PIN non valido“.

- 1 Il PIN di sistema inserito è sbagliato.
 - ▶ Ripetere l'immissione del PIN di sistema.
- 2 Il PIN di sistema è ancora impostato su 0000.
 - ▶ Impostare un PIN di sistema diverso da 0000 (→ pag. 54).

La segreteria telefonica non registra nessun messaggio.

La memoria è piena.

- ▶ Cancellare i messaggi vecchi già ascoltati.
- ▶ Ascoltare i nuovi messaggi e cancellarli.

Dichiarazione CE di Conformità

Con la presente Gigaset Communications GmbH dichiara che questo terminale è conforme ai requisiti essenziali ed alle altre disposizioni pertinenti stabilite dalla Direttiva 1999/05/CE.

Esso è progettato per la connessione e l'uso con la rete telefonica analogica in Italia.

Ogni requisito specifico del Paese è stato tenuto in debita considerazione.

Copia della dichiarazione CE di conformità, redatta ai sensi della Direttiva 1999/05/CE, è disponibile al seguente indirizzo Internet:

www.gigaset.com/docs

Cliccando ancora su "Declarations of Conformity" nell'area Customer Care, troverete quanto cercate oppure è possibile richiederla telefonando al Servizio Clienti.

CE 0682

Garanzia

Vi informiamo che se un prodotto Gigaset non è stato acquistato da rivenditori autorizzati sul territorio nazionale potrebbe non essere totalmente compatibile con la rete telefonica Italiana. Il paese per il quale l'apparato è stato progettato per l'utilizzo è chiaramente indicato sia sulla scatola in prossimità del marchio CE che sotto la base del prodotto. Se l'apparato viene comunque usato in modo non conforme alle indicazioni riportate nelle istruzioni e sul prodotto stesso, potrebbero non sussistere le condizioni per godere dei diritti di assistenza in garanzia (riparazione o sostituzione).

Per poter usufruire della garanzia, il consumatore deve presentare lo scontrino, la ricevuta o ogni altro documento idoneo in originale, che comprovi la data dell'acquisto (data da cui decorre il periodo di garanzia) e della tipologia del bene acquistato.

Condizioni di garanzia

Per questo apparato sono assicurati ai consumatori ed utenti i diritti previsti dal Codice del Consumo - Dlgs. 06.09.2005 n. 206 (ex Dlgs. 02.02.2002 n. 24 di attuazione in Italia della Direttiva 1999/44/CE) per ciò che riguarda il regime di garanzia legale per i beni di consumo. Di seguito si riporta un estratto delle condizioni di garanzia convenzionale. Il testo completo ed aggiornato delle condizioni di garanzia e l'elenco dei centri di assistenza sono comunque a Vostra disposizione consultando il sito

www.gigaset.com/it

o contattando il servizio Clienti Italia

Tel. 199.15.11.15

Al consumatore (cliente) viene accordata dal produttore una garanzia alle condizioni di seguito indicate, lasciando comunque impregiudicati i diritti di cui è titolare ai sensi del Codice del Consumo - Dlgs. 06.09.2005 n. 206 (ex Dlgs. 02.02.2002 n. 24 di attuazione in Italia della Direttiva 1999/44/CE):

- ◆ In caso dispositivi nuovi e relativi componenti risultassero viziati da un difetto di fabbricazione e/o di materiale entro 24 mesi dalla data di acquisto, Gigaset Communications Italia S.r.l. si impegna, a sua discrezione, a riparare o sostituire gratuitamente il dispositivo con un altro più attuale. Per le parti soggette a usura (come le batterie) la validità della garanzia è di 6 mesi dalla data di acquisto.
- ◆ La garanzia non vale se il difetto è stato provocato da un utilizzo non conforme e/ o se non ci si è attenuti ai manuali d'uso.
- ◆ La garanzia non può essere estesa a prestazioni (quali installazioni, configurazioni, download di software non originale Gigaset) effettuate dal concessionario o dal cliente stesso. È altresì escluso dalla garanzia il software eventualmente fornito su supporto a parte non originale Gigaset.

- ◆ Per ottenere il riconoscimento della garanzia è necessario conservare un documento fiscalmente valido comprovante la data di acquisto. I difetti di conformità devono essere denunciati entro il termine di due mesi dal momento della loro constatazione.
- ◆ I dispositivi o i componenti resi a fronte di una sostituzione diventano di proprietà di Gigaset Communications Italia S.r.l.
- ◆ La presente garanzia è assicurata da Gigaset Communications Italia S.r.l., Viale Piero e Alberto Pirelli 10, 20126 Milano.
- ◆ Si escludono ulteriori responsabilità di Gigaset Communications Italia S.r.l., salvo il caso di comportamento doloso o gravemente colposo di quest'ultima. A titolo esemplificativo e non limitativo si segnala che Gigaset Communications Italia S.r.l. non risponderà in nessun caso di: eventuali interruzioni di funzionamento del dispositivo, mancato guadagno, perdita di dati, danni a software supplementari installati dal cliente o perdita di altre informazioni.
- ◆ La prestazione eseguita in garanzia non prolunga il periodo di garanzia.
- ◆ Nei casi non coperti da garanzia, Gigaset Communications Italia S.r.l. si riserva il diritto di addebitare al cliente le spese relative alla sostituzione o riparazione.
- ◆ Il presente regolamento non modifica in alcun caso le regole probatorie a svantaggio del cliente.

Per l'adempimento della garanzia contattare il Servizio Clienti di Gigaset Communications Italia S.r.l. Italia ai recapiti indicati nel relativo paragrafo.

Tuteliamo l'ambiente

Il nostro modello ambientale di riferimento

Gigaset Communications GmbH si è assunta la responsabilità sociale di contribuire ad un mondo migliore. Le nostre idee, le nostre tecnologie e il nostro agire sono poste al servizio della società e dell'ambiente. La nostra politica ambientale coinvolge tutti i processi industriali del prodotto a partire dal design e dalla progettazione, alla produzione, all'imballaggio, al trasporto, all'utilizzo fino al suo smaltimento il più possibile eco-compatibile alla fine della sua vita dopo averne assicurato un uso lungo e soddisfacente.

All'indirizzo www.gigaset.com potrete trovare ulteriori informazioni al riguardo.

Certificazioni della fabbrica che ha costruito il vostro telefono

Il vostro telefono è stato interamente progettato e costruito in **GERMANIA** da Gigaset Communications nella modernissima fabbrica di Bocholt, fabbrica a bassissimo impatto ambientale e ad altissimo contenuto tecnologico.



Gigaset Communications GmbH è certificata in conformità alle norme internazionali EN ISO 14001 e ISO 9001.

ISO 14001 (Certificazione Ambientale): ottenuta a settembre 2007.

ISO 9001 (Certificazione del Sistema Qualità): ottenuta a febbraio 1994.

Le certificazioni sono state rilasciate dal TÜV SÜD Management Service GmbH, uno dei più autorevoli Organismi Certificatori Indipendenti a livello mondiale.

Risparmio energetico

Con la scelta di un prodotto progettato con tecnologia ECO DECT di seconda generazione sviluppata da Gigaset Communications contribuite attivamente alla tutela dell'ambiente.

Smaltimento degli apparati a fine vita



INFORMAZIONE AGLI UTENTI

**Eco-contributo RAEE
assolto ove dovuto**

**N° Iscrizione Registro A.E.E.:
IT0801000000060**

Ai sensi dell'art 13 del Decreto Legislativo 25 luglio 2005, n. 151 "Attuazione delle Direttive 2002/95/CE, 2002/96/CE e 2003/108/CE, relative alla riduzione dell'uso di sostanze pericolose nelle apparecchiature elettriche ed elettroniche, nonché allo smaltimento dei rifiuti"

Il simbolo del cassonetto barrato riportato sull'apparecchiatura indica che il prodotto alla fine della propria vita utile deve essere raccolto separatamente dagli altri rifiuti.

L'utente dovrà, pertanto, conferire l'apparecchiatura giunta a fine vita agli idonei centri di raccolta differenziata dei rifiuti elettrici ed elettronici, oppure riconsegnarla al rivenditore al momento dell'acquisto di una nuova apparecchiatura di tipo equivalente, in ragione di uno a uno.

L'adeguata raccolta differenziata per l'avvio successivo dell'apparecchiatura dismessa al riciclaggio, al trattamento e allo smaltimento ambientalmente compatibile contribuisce ad evitare possibili effetti negativi sull'ambiente e sulla salute e favorisce il ciclo dei materiali di cui è composta l'apparecchiatura.

Lo smaltimento abusivo del prodotto da parte dell'utente comporta l'applicazione delle sanzioni di cui alla corrente normativa di legge.

Gli utenti professionali che, contestualmente alla decisione di disfarsi delle apparecchiature a fine vita, effettuino l'acquisto di prodotti nuovi di tipo equivalente adibiti alle

Appendice

stesse funzioni, potranno concordare il ritiro delle vecchie apparecchiature contestualmente alla consegna di quelle nuove.

Smaltimento delle batterie a fine vita

INFORMAZIONE AGLI UTENTI

Contributo Pile e Accumulatori
assolto ove dovuto

Registro Nazionale Pile Italiano

N° Iscrizione: IT09060P00000028

Ai sensi del Decreto Legislativo 20
novembre 2008, n. 188

“Attuazione della direttiva 2006/66/CE
concernente pile ed accumulatori e relativi
rifiuti”

L'apparato è stato progettato in modo tale da rendere le batterie in uso facilmente rimovibili.

Il presente manuale riporta informazioni dettagliate sulla tipologia di batterie da utilizzare, su come caricarle, come farle durare il più a lungo possibile, come rimuoverle e come smaltirle correttamente a fine vita.



Il simbolo del cassonetto barattato riportato su accumulatori e batterie indica che, alla fine della loro vita utile, devono essere raccolte separatamente

dagli altri rifiuti conferendole agli idonei centri di raccolta differenziata (riciclerie locali) oppure negli appositi contenitori dislocati sul territorio nazionale che i sistemi di raccolta, appositamente costituiti e finanziati dai produttori, si faranno carico di gestire per la raccolta ed il trattamento a norma di legge.

L'adeguata raccolta differenziata per l'avvio delle pile e degli accumulatori dismessi al riciclaggio, al trattamento e allo smaltimento ambientalmente compatibile contribuisce ad evitare possibili effetti negativi sull'ambiente e sulla salute e favorisce il reimpiego e/o riciclo dei materiali di cui essi sono composti.

Lo smaltimento abusivo di pile ed accumulatori da parte dell'utente comporta l'applica-

zione delle sanzioni di cui alla corrente normativa di legge.

Le batterie in uso in questo apparato rispettano l'articolo 4 della Direttiva 2006/66/CE che indica le sostanze proibite a tutela della salute.

Appendice

Cura del prodotto

Pulire l'apparato con un panno antistatico oppure **umido** (senza solvente e non in microfibra).

Non utilizzare **assolutamente** un panno asciutto poiché si potrebbero generare cariche elettrostatiche che potrebbero danneggiare l'apparato.

Contatto con liquidi

L'apparato non va portato assolutamente a contatto con liquidi.

Qualora ciò accadesse spegnerlo immediatamente e scollegare tutte le spine eventualmente presenti (corrente e/o linea telefonica) quindi:

1. **Rimuovere eventuali batterie presenti.**
2. Lasciar defluire il liquido.
3. Asciugare tutte le parti con un panno e conservare l'apparato **per almeno 72 ore** con l'eventuale vano batterie aperto e la tastiera rivolta verso il basso in un luogo caldo e asciutto (assolutamente **non** in forno).
4. **Accendere l'apparato solo quando è ben asciutto.**

Una volta asciugato completamente, in alcuni casi sarà possibile rimettere in funzione il telefono.

I liquidi, tuttavia, lasciano residui di ossidazioni interne causa di possibili problemi funzionali. Tali problemi, conseguenti da ossidazioni per contatto con liquidi, non sono coperti da garanzia.

Dati tecnici

Batterie raccomandate

Tecnologia: Nickel-Metall-Hydrid (NiMH)

Tipo: AAA (Micro, HR03) ministilo

Tensione: 1,2 V

Capacità: 550 - 1000 mAh

Solo l'uso di batterie consigliate assicura i tempi di autonomia/ricarica indicati, corretta funzionalità e longevità:

- ◆ GP 700 mAh
- ◆ Yuasa Phone 700 mAh
- ◆ Yuasa Phone 800 mAh
- ◆ Yuasa AAA 800
- ◆ Peacebay 600 mAh

Il portatile viene fornito con due batterie a scelta tra quelle su indicate.

Autonomia/tempi di ricarica del portatile

L'autonomia del vostro Gigaset dipende dalla capacità della batteria, dalla sua vita ma molto anche dal suo uso corretto e conforme alle indicazioni riportate nel presente manuale. (Tutti i tempi sono indicazioni massime)

	Capacità (mAh) ca.			
	550	650	800	1000
Autonomia in stand-by (ore)	180	210	265	330
Autonomia in conversazione (ore)	23	25	33	41
Autonomia conversando circa 1,5 ore al giorno (ore)	80	95	115	
Tempo di ricarica su base (ore)	8	10	12	15

Poichè le batterie si evolvono costantemente, la lista delle batterie raccomandate viene periodicamente aggiornata ed è possibile trovarla nel sito Internet, nel campo FAQ/domande frequenti nelle pagine dedicate al Customer Care:

www.gigaset.com/service

Consumo di corrente della base

In modalità stand-by	
– portatile nella sede di ricarica	ca. 1,3 W
– portatile fuori sede di ricarica	ca. 1,3 W
Durante la conversazione	ca. 1,5 W

Dati tecnici generali

Standard DECT	supportato
Standard GAP	supportato
Numero di canali	60 canali duplex
Frequenza	1880–1900 MHz
Metodo duplex	a divisione di tempo, 10 ms lunghezza trama
Passo di canalizzazione	1728 kHz
Bitrate	1152 kbit/s
Modulazione	GFSK
Codifica voce	32 kbit/s
Potenza di trasmissione	10 mW, potenza media per canale
Portata	fino a 300 m all'aperto, fino a 50 m in ambienti chiusi
Alimentazione base	230 V ~/50 Hz
Condizioni ambientali per il funzionamento	da +5 °C a +45 °C; da 20 % a 75 % di umidità relativa
Portata	fino a 300 m all'aperto, fino a 50 m in ambienti chiusi

Collegamenti corretti nel jack del cavo di linea

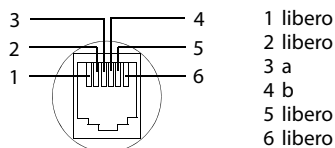

Scrivere e modificare il testo

Per creare un testo, valgono le seguenti regole:

- ◆ Il cursore viene mosso con verso destra o verso sinistra.
- ◆ I caratteri vengono inseriti a sinistra del cursore.
- ◆ Per le voci della rubrica telefonica, la prima lettera del nome viene scritta automaticamente maiuscola, quelle successive minuscole.

Scrivere SMS/nomi

Per inserire caratteri/cifre premere più volte il tasto corrispondente.

Scrittura standard

	1x	2x	3x	4x	5x	6x	7x	8x	9x	10x	11x	12x	13x	14x
	¹⁾	²⁾	1	€	£	\$	¥	¤						
	a	b	c	2	ä	á	à	â	ã	ç				
	d	e	f	3	ë	é	è	ê						
	g	h	i	4	ï	í	ì	î						
	j	k	l	5										
	m	n	o	6	ö	ñ	ó	ò	ô	õ				
	p	q	r	s	7	ß								
	t	u	v	8	ü	ú	ù	û						
	w	x	y	z	9	ÿ	ý	æ	ø	å				
	.	,	?	!	0	+	-	:	;	"	'	;	-	
	*	/	()	<	=	>	%						
	#	@	\	&	§									

- 1) Spazio
2) Termine di riga

Tenendo premuto un tasto, i caratteri corrispondenti al tasto stesso vengono visualizzati in sequenza nell'ultima riga del display. Quando il tasto viene rilasciato, il carattere evidenziato viene inserito nel campo di inserimento.

Impostare la scrittura a caratteri maiuscoli, minuscoli o in numeri

Premere **brevemente** il tasto cancelletto , per passare dalla modalità „Abc“ a „123“, da „123“ a „abc“ e da „abc“ a „Abc“ (scrittura maiuscola: prima lettera scritta in maiuscolo, tutte le altre in minuscolo). Premere il tasto cancelletto **prima** dell'inserimento dei caratteri se si desidera scrivere un testo tutto in stampatello.

La sequenza di caratteri corrispondenti al tasto # appare dopo l'impostazione della modalità maiuscolo-minuscolo-numeri.

Sul display in basso viene indicato se è impostata la scrittura a caratteri maiuscoli, minuscoli o in numeri.

Durante l'inserimento del nome nella rubrica telefonica sulla riga in fondo al display compaiono le lettere selezionabili mediante il tasto premuto.

Accessori

Portatili Gigaset

Gli accessori sotto indicati sono solo un esempio di come esaltare le prestazioni del vostro sistema e potrebbero non essere commercializzati in tutti i paesi, tuttavia nell'ampia gamma dei nostri aggiuntivi commercializzati nel nostro paese, belli, semplici da usare e completi di ogni funzionalità (molti anche con display a colori) e soprattutto tutti dotati di alta qualità sicuramente troverete ciò che vi serve.

Portatili Gigaset

Trasformate il vostro Gigaset in un vero e proprio centralino telefonico senza fili:

Portatile Gigaset C300H

- ◆ Tastiera illuminata, di alta qualità
- ◆ Display a colori da 1,7'' a basso consumo energetico
- ◆ Numeri grossi, ben visibili sul display durante la selezione
- ◆ Rubrica telefonica per 250 voci
- ◆ Salvaguardia di privacy e tranquillità tramite alcuni servizi innovativi (ad es. consente, in una determinata fascia oraria a vostra scelta, di far squillare il telefono solo quando chiamano persone a voi care, ignora le chiamate anonime, ecc.)
- ◆ Autonomia in conversazione/stand-by fino a 19 h/340 h
- ◆ Batterie standard ricaricabili
- ◆ Viva voce
- ◆ Screensaver con orologio digitale
- ◆ Tecnologia Gigaset ECO-DECT di seconda generazione
- ◆ Sveglia
- ◆ SMS fino a 160 caratteri

www.gigaset.com/gigasetc300h



Portatile Gigaset SL400H

- ◆ Tastiera e struttura in elegante metallo
- ◆ Tastiera illuminata con regolazione intensità
- ◆ Display TFT 1,8'' con risoluzione QVGA, illuminato, 64.000 colori
- ◆ Bluetooth con Headset, Handsfree e Data Profiles
- ◆ Porta mini-USB standard
- ◆ Rubrica per 500 vCard (3 numeri ogni vCard)
- ◆ Autonomia in conversazione/stand-by fino a 14 h/230 h
- ◆ Rubrica e liste delle chiamate visualizzabili con caratteri ingranditi per una leggibilità ottimale
- ◆ 4 diversi profili viva voce impostabili a scelta per un audio ottimale
- ◆ Foto Clip, Slide-Show (cornice digitale) e Screensaver (inclusi orologio analogico e digitale)
- ◆ Chiamata a vibrazione (vibracall)
- ◆ Possibilità di caricare le proprie suonerie preferite * dal PC
- ◆ ECO-DECT Gigaset di seconda generazione
- ◆ Calendario con organizer
- ◆ Salvaguardia di privacy e tranquillità tramite alcuni servizi innovativi (ad es. consente, in una determinata fascia oraria a vostra scelta, di far squillare il telefono solo quando chiamano persone a voi care, ignora le chiamate anonime, ecc.)
- ◆ Funzione di sorveglianza del bimbo con monitoraggio dell'ambiente
- ◆ SMS fino a 640 caratteri (Prerequisito: base in grado di gestire gli SMS)
- ◆ Gigaset Quick Syns, software scaricabile gratuitamente da Internet sempre aggiornato per:
 - mantenere sempre aggiornato il portatile
 - Sincronizzazione contatti rubrica con Microsoft Outlook, Outlook Express, Vista
 - possibilità di caricare da PC file audio* nei più comuni formati (es. MP3, Wave ecc) per la personalizzazione delle proprie suonerie (ad esempio l'inno della tua squadra del cuore * o la canzone del tuo cantante preferito *)
 - possibilità di caricare da PC immagini/foto* nei più comuni formati (es. JPEG, BMP, GIF, ecc) per l'uso come screensaver (ad esempio lo stemma della tua squadra del cuore *) e/o la foto del chiamante sul display oppure in alternativa come cornice digitale (slideshow) per vedere le tue foto più belle sul display
- ◆ **Facilmente aggiornabile gratuitamente da Internet per avere sempre l'ultima versione disponibile**

*: purchè non protette da copyright

www.gigaset.com/gigaset-sl400



Portatile Gigaset S79H

- ◆ Ampio display TFT, illuminato, 65.000 colori
- ◆ Tastiera illuminata
- ◆ Viva voce di alta qualità
- ◆ Rubrica per circa 500 vCard (3 numeri ogni vCard)
- ◆ Salvaguardia di privacy e tranquillità tramite alcuni servizi innovativi (ad es. consente, in una determinata fascia oraria a vostra scelta, di far squillare il telefono solo quando chiamano persone a voi care, ignora le chiamate anonime, ecc.)
- ◆ SMS (Prerequisito: base in grado di gestire gli SMS)
- ◆ Porta mini-USB standard
- ◆ Funzione di sorveglianza del bimbo con monitoraggio dell'ambiente
- ◆ Sincronizzazione contatti rubrica con Microsoft Outlook, Outlook Express, Vista
- ◆ Possibilità di caricare da PC file audio * nei più comuni formati (es. MP3, Wave ecc) per la personalizzazione delle proprie suonerie (ad esempio l'inno della tua squadra del cuore *o la canzone del tuo cantante preferito *)
- ◆ Possibilità di caricare da PC immagini/foto * nei più comuni formati (es. JPEG, BMP, GIF, ecc) per l'uso come screensaver (ad esempio lo stemma della tua squadra del cuore *) in stand-by e/o la foto del chiamante sul display
- ◆ Presa jack standard da 2,5 mm per auricolare telefonico
- ◆ **Facilmente aggiornabile gratuitamente da Internet per avere sempre l'ultima versione disponibile**

*: purchè non protette da copyright

www.gigaset.com/gigaset79h



Portatile Gigaset C59H

- ◆ Display TFT 1,8'', illuminato, 65.000 colori
- ◆ Tastiera illuminata
- ◆ Viva voce di alta qualità
- ◆ Suonerie polifoniche
- ◆ Rubrica telefonica per 150 vCard (3 numeri ogni vCard)
- ◆ Servizio "Non disturbare" per non fare squillare il portatile se la chiamata è notturna
- ◆ SMS (Prerequisito: base in grado di gestire gli SMS)
- ◆ Funzione di sorveglianza del bimbo con monitoraggio dell'ambiente
- ◆ Presa jack standard da 2,5 mm per auricolare telefonico

www.gigaset.com/gigasetc59h



Portatile Gigaset E49H

- ◆ Particolarmente robusto o e resistente a polvere e spruzzi d'acqua, conforme IP54
- ◆ Display illuminato, 65.000 colori
- ◆ Tastiera illuminata
- ◆ Viva voce di alta qualità
- ◆ Chiamata a vibrazione (vibracall)
- ◆ Suonerie polifoniche
- ◆ Rubrica telefonica per circa 150 voci
- ◆ SMS (Prerequisito: base in grado di gestire gli SMS)
- ◆ Presa jack standard da 2,5 mm per auricolare telefonico
- ◆ Funzione di sorveglianza del bimbo con monitoraggio dell'ambiente

www.gigaset.com/gigasete49h



Portatile Gigaset SL37H

- ◆ Display illuminato, 65000 colori
- ◆ Tastiera illuminata
- ◆ Viva voce di alta qualità
- ◆ Suonerie polifoniche
- ◆ Rubrica telefonica per circa 250 Card (3 numeri ogni vCard)
- ◆ Foto CLIP (con icone pre-memorizzate o immagini caricabili da PC)
- ◆ SMS (Prerequisito: base in grado di gestire gli SMS)
- ◆ Interfaccia PC per gestire le voci della rubrica telefonica, le suonerie e gli screensaver
- ◆ Presa per auricolare Gigaset
- ◆ Bluetooth
- ◆ Funzione Sorveglianza Bimbo
- ◆ Funzione Walky-Talky

www.gigaset.com/gigasetSL37H



Repeater Gigaset

Il Repeater Gigaset consente di estendere la copertura e quindi la distanza tra il portatile Gigaset e la base.

Per estendere la copertura ad un'area la più ampia possibile si possono registrare fino a 6 Repeater Gigaset intorno alla base creando così una vasta area in cui è possibile muoversi.

www.gigaset.com/gigasetrepeater



Come acquistare gli accessori

È possibile acquistare eventuali ulteriori portatili Gigaset da registrare sulla vostra base Gigaset nei migliori negozi di telefonia ed elettronica di consumo (punti vendita tradizionali ed online) tuttavia, qualora il vostro rivenditore di fiducia ne fosse sprovvisto, potete acquistarli tramite il sito Gigaset all'indirizzo www.gigaset.it.

Dalla Home Page del sito Gigaset aprire la finestra a tendina "Customer Service", selezionare la voce "Acquisto accessori" e seguire le semplici istruzioni che appariranno. Con la stessa procedura potrete acquistare anche i piccoli accessori relativi al vostro Gigaset, quali batterie, clip da cintura, sportello batterie, caricabatterie aggiuntivi per portatili, alimentatori, cavetti, ecc.

È possibile acquistare gli accessori previsti come dotazione del vostro modello. Ad esempio non sarà possibile acquistare una clip da cintura se il modello non la prevede nella dotazione iniziale poichè presumibilmente non potrà essere agganciata al corpo del portatile. Sarà invece possibile acquistare il caricabatterie aggiuntivo anche se il portatile che avete comprato è caricato dalla base del cordless ecc.

Il nostro service partner vi fornirà tutto il supporto necessario per rendere la procedura semplice e, la spedizione all'indirizzo da voi desiderato, veloce.



Utilizzare solo accessori originali e certificati. Vi garantirete il mantenimento dei requisiti qualitativi del prodotto, un uso affidabile dello stesso e la certezza della rispondenza a tutte le importantissime norme europee sulla sicurezza della salute (emissioni elettromagnetiche, sicurezza elettrica, assenza di sostanze tossiche o comunque pericolose nella costruzione del prodotto, ecc).

Montaggio a parete della base

A585: 46 mm

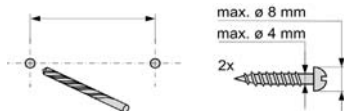

ca. 2,5 mm

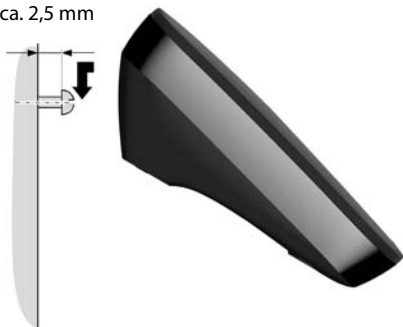

Indice analitico

A

Accendere portatile	20
Accessori	65
Acustica tasti	53
Aiuto	58
Alimentatore	6
Apparecchi acustici	6
Apparecchiature elettromedicali	6
Ascoltare	
annunci (segr. tel.)	39
messaggi (segr. di rete)	45
messaggi (segr. tel.)	40
Ascolto amplificato	42
Asterisco (tasto)	53
Attivare	
ascolto amplificato	42
blocco tasti	20
inclusione interna	50
risposta automatica	51
segr. tel. (da remoto)	44
segreteria tel.	39
sopprimere suoneria	37
toni di avviso	53
Avviso di chiamata	
con chiamata interna	49

B

Base	
collegare	9
collegare a PABX	56
collocare	9
consumo di corrente	63
impostare	54
PIN di sistema	54
ripristinare parametri iniziali	55
Batteria	
raccomandata	63
tono	53
Batterie	
caricare	1
inserire	11
ricaricare	13
simbolo	1, 12
visualizzazione	1
Blocco tasti	20

C

Cancella (tasto)	18
Cancellare	
caratteri	19
messaggi (segr. tel.)	41
Cancelletto (tasto)	20
Caratteri	64
Centralino tel.	
commutare sulla selezione a toni	56
impostare le pause	56
impostare tempo di Flash	56
impostare tipo di selezione	56
Centro SMS	
impostare	36
modificare numero	36
Cercare	
in rubrica	26
portatile	48
Chiamata	
conferenza	50
da sconosciuto	24
esterna	24
interna	49
persa	29, 30
rispondere	24
terminare	24
trasferire alla segr. tel.	41
Chiamata interna	
avviso di chiamata	49
Collegamenti telefono	64
Collegare base a PABX	56
Collocare	
base	9
Come acquistare gli accessori	69
Conferenza	50
Consumo di corrente (base)	63
Contatto con liquidi	62
Contenuto della confezione	8
Contrassegnare un messaggio	
come "nuovo"	40
Correzione inserimenti errati	19
Cura del prodotto	62
Customer Care	57, 58

Indice analitico

D

Data	
impostare.....	14, 51
Dati tecnici.....	63
Dichiarazione CE di Conformità.....	59
Disattivare	
ascolto amplificato.....	42
blocco tasti.....	20
inclusione interna.....	50
microfono del portatile.....	25
risposta automatica.....	51
segreteria tel.....	39
sopprimere suoneria.....	37
toni di avviso.....	53
Display	
impostare.....	51
in stand-by.....	20
lingua incomprensibile.....	51
modificare lingua.....	51
screensaver.....	51
tasti funzione.....	18
DP.....	56
DTMF.....	56
Durata	
della chiamata.....	24, 32
registrazione.....	43

E

ECO DECT.....	46
---------------	----

F

Fine chiamata (tasto).....	24
----------------------------	----

G

Garanzia.....	59
Gestione da remoto.....	44

I

Impegno linea (tasto).....	24
Impostare	
data/ora.....	14, 51
segr. di rete per selezione rapida.....	45
sveglia.....	47
Impostazioni del sistema.....	54
Inclusione interna.....	50
Inserimenti errati (correzione).....	19
Inviare	
voce della rubrica	
ad altro portatile.....	27

L

Lingua	
incomprensibile.....	51
Lista	
bozze (SMS).....	34
chiamate.....	29
chiamate perse.....	29, 30
dei numeri selezionati.....	28
lista SMS.....	29
numeri selezionati.....	28
segreteria di rete.....	29
segreteria tel.....	29, 30
SMS ricevuti.....	35
Livello di carica delle batterie.....	1

M

Melodia	
di attesa.....	25
impostare.....	54
impostare (suoneria).....	53

Menu

albero dei menu.....	22
guida.....	19
tono di fine menu.....	53

Messaggi

cancellare (segr. tel.).....	41
copiare numero in rubrica.....	41
tasto.....	1

Messaggi di testo v. SMS

Mettere in funzione (il portatile).....	11
Microfono.....	1
Modalità Eco/Eco+.....	46

Modificare

pause.....	56
PIN di sistema.....	54
suoneria.....	52
tipo di selezione.....	56
volume di conversazione.....	52
Mute.....	25

N

Numero
 Centro SMS36
 copiare dalla rubrica28
 copiare in rubrica28
 copiare numero del mittente in
 rubrica35
 del chiamante (CLIP)24
 inserire dalla rubrica28
 salvare in rubrica26

O

Ora
 impostare 14, 51
 Orologio digitale51

P

PABX
 collegare base56
 modificare tipo di selezione56
 SMS36
 Paging48
 Passare dal ricevitore al viva voce25
 Pausa di selezione
 inserire 1
 Pause56
 tasto R56
 PIN di sistema
 modificare54
 Portata9
 Portatile
 accendere/spengere20
 cancellare 48, 55
 cercare48
 disattivare microfono25
 disattivare microfono (Mute)25
 impostare51
 lingua display51
 mettere in funzione11
 Paging48
 registrare48
 ripristinare impostazioni iniziali54
 stand-by20
 toni di avviso53
 utilizzare più portatili48
 volume di conversazione52
 volume viva voce52
 Posizione voci in rubrica26
 Presa telefonica (collegamenti)64

Preselezione
 operatore di rete31
 sopprimere32
 Preselezione automatica31
 Protezione impostazioni della base54

R

Registrazione (portatili)48
 Repeater55
 Ripetizione numeri selezionati28
 Risoluzione errori (SMS)38
 Risposta automatica 24, 42, 51
 Rubrica
 gestire le voci27
 inviare voce/lista
 ad un altro portatile27
 posizione voci26
 salvare voce26
 Rubrica tel.
 aprire18
 copiare numero da testo28
 salvare numero del chiamante (SMS) ..35
 salvare voce26
 utilizzare numero28
 Rubrica telefonica26

S

Sconosciuto24
 Screensaver51
 Scrivere (SMS)33
 Scrivere e modificare il testo64
 Segreteria di rete45
 ascoltare messaggio45
 Segreteria tel.
 ascoltare annunci39
 ascoltare messaggi40
 attivare/disattivare39
 gestire da remoto44
 Segreteria tel. di rete45
 Segreteria telefonica39
 Segreteria telefonica v. anche
 Segreteria tel. di rete
 Selezionare
 con la rubrica26
 selezione rapida27
 Selezione a impulsi (DP)56
 Selezione a toni (DTMF)56
 Selezione dalla rubrica26

Indice analitico

Selezione rapida	27
segreteria tel.	43
segreteria tel. di rete	45
Servizio Clienti	57, 58
Servizio Clienti e Supporto Tecnico	57
Set caratteri	36
Sfondo v. Screensaver	
Simbolo	
batterie	12
blocco tasti	20
display	18
nuova voce	29
Smaltimento batterie	62
Smaltimento degli apparati a fine vita	61
SMS	33
assistente di registrazione	33
cancellare	34
eliminazione anomalie	38
inoltrare	35
leggere	34
lista	29
lista bozze	34
lista SMS ricevuti	35
PABX	36
possibili soluzioni a problemi	38
rispondere o inoltrare	35
salvare numero in rubrica	35
scrivere	64
su sistemi telefonici	36
Solleva e Parla	24, 51
Sopprimere	
preselezione	32
primo squillo	37
Spegner	
portatile	20
Stand-by (display)	20
Stand-by, tornare in	20
Suoneria	
impostare la melodia	53, 54
impostare volume	54
modificare	52
sopprimere	37
Sveglia	47

T

Tasti	
assegnare voce della rubrica	27
selezione rapida	27
Tasti funzione	1, 18
Tasto	
accensione/spegnimento	1
asterisco	1, 53
cancella	18
cancellato	1, 20
di fine chiamata	1, 24
di navigazione	1, 18
funzione	1, 18
impegno linea	1, 24
interno	1
messaggi	1
R	1
selezione rapida	1, 27, 43
viva voce	1
Tasto 1 (selezione rapida)	1, 43
Tasto messaggi	
aprire lista	35
richiamare le liste	29
Tasto R	56
Telefonare	
a tariffe convenienti	31
rispondere ad una chiamata	24
sulla linea esterna	24
sulla linea interna	49
Tempo di Flash	56
Terminare	
chiamata	24
Tipo di selezione	56
Toni di avviso	53
Tono batteria scarica	53
Tono di conferma	53
Tono di errore	53
Tuteliamo l'ambiente	61

V

Visualizzazione	
durata della chiamata	32
numero (CLI/CLIP)	24
Visualizzazione numero	
tel. del chiamante	24
Viva voce	25
tasto	1
Voce	
dalla rubrica tel. (selezionare)	26
memorizzare/modificare (preselezione)	32
Volume	52
di conversazione	52
ricevitore	52
suoneria	52, 54
viva voce	52
Volume ricevitore	52

Issued by
Gigaset Communications GmbH
Frankenstr. 2a, D-46395 Bocholt
Manufactured by Gigaset Communications GmbH
under trademark license of Siemens AG.
As of 1 Oct. 2011 Gigaset products bearing the
trademark 'Siemens' will exclusively use the trademark 'Gigaset'.

© Gigaset Communications GmbH 2010
All rights reserved. Subject to availability.
Rights of modification reserved.
www.gigaset.com

This user guide is made from 100% recycled paper.

Version: 12.08.2010

