

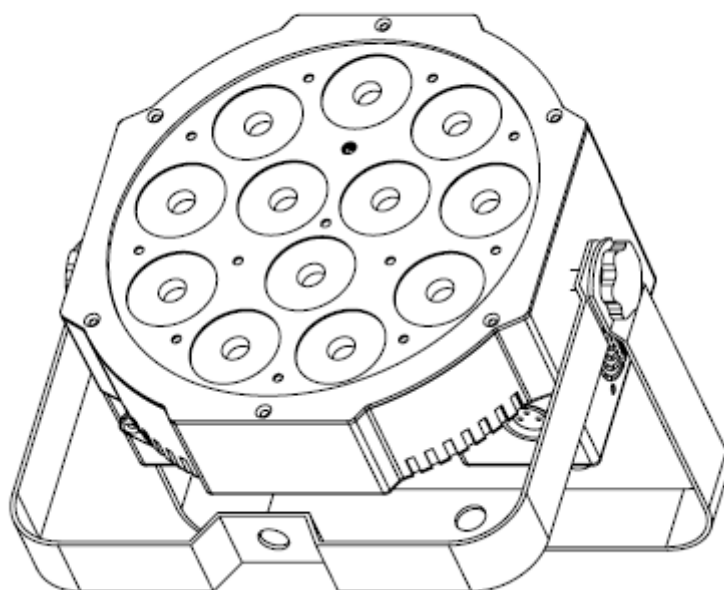

MEGA 64 PROFILE PLUS



Istruzioni d'Uso

A.D.J. Supply Europe B.V.
Junostraat 2
6468 EW Kerkrade
Paesi Bassi
www.americandj.eu

©2013 **ADJ Products, LLC** tutti i diritti riservati. Le informazioni, le specifiche, gli schemi, le immagini e le istruzioni qui contenuti possono essere modificati senza alcuna informazione preventiva. ADJ Products, logo LLC e nomi e numeri dei prodotti qui contenuti sono marchi di fabbrica di ADJ Products, LLC. La protezione dei diritti d'autore è rivendicata tra l'altro per tutte le forme e i contenuti di materiale e informazioni protetti da copyright, come ammesso attualmente dalla legge scritta o giudiziale, o come successivamente concesso. Tutti i marchi e i nomi di prodotti qui riportati possono essere marchi di fabbrica o marchi registrati dei rispettivi proprietari, e sono come tali riconosciuti. Tutti i prodotti non ADJ, i marchi e i nomi dei prodotti LLC sono marchi o marchi registrati delle rispettive società.

ADJ Products, LLC e tutte le società collegate qui riportate declinano qualsiasi responsabilità per eventuali danni a proprietà, macchinari, edifici e impianti elettrici, lesioni a persone e perdite economiche, dirette o indirette, derivanti dall'utilizzo delle informazioni contenute nel presente documento, e/o conseguenti ad assemblaggio, installazione, montaggio e messa in funzione non corretti, carenti, negligenti e secondo pratiche non sicure di questo prodotto.

Indice

INTRODUZIONE	4
CARATTERISTICHE	4
INSTALLAZIONE	4
PRECAUZIONI DI SICUREZZA	5
IMPOSTAZIONE DMX	5
ISTRUZIONI DI FUNZIONAMENTO.....	7
CONFIGURAZIONE MASTER/SLAVE	10
FUNZIONAMENTO ADJ LED RC	10
MODALITÀ 4 CANALI.....	12
MODALITÀ 5 CANALI.....	12
MODALITÀ 6 CANALI.....	13
MODALITÀ 9 CANALI.....	13
MODALITÀ 10 CANALI.....	15
TABELLA MACRO COLORE.....	17
CAVO DI ALIMENTAZIONE DAISY CHAIN.....	18
SCHEMA FOTOMETRICO	18
SCHEMA CURVA DIMMER.....	18
SOSTITUZIONE FUSIBILE.....	19
RISOLUZIONE DEI PROBLEMI	19
PULIZIA.....	19
SPECIFICHE	20
ROHS - Un grande contributo alla conservazione dell'Ambiente	21
WEEE – Rifiuti di materiale Elettrico ed Elettronico	22
NOTE	23

INTRODUZIONE

Disimballaggio: grazie per aver scelto Mega 64 Profile Plus di ADJ Products, LLC. Ogni Mega 64 Profile Plus è stato sottoposto ad attento collaudo e spedito in perfette condizioni. Verificare accuratamente l'imballo per accertare eventuali danni che possano essersi verificati durante la spedizione. Se l'imballo appare danneggiato, esaminare con cura l'apparecchiatura per rilevare eventuali danni ed assicurarsi che tutti gli accessori necessari al suo funzionamento siano intatti. In caso di danneggiamento o parti mancanti si prega di contattare il Numero Verde dell'Assistenza Clienti per ulteriori istruzioni. Si prega di non rispedito l'unità al proprio rivenditore senza aver preventivamente contattato l'Assistenza Clienti.

Introduzione: Mega 64 Profile Plus è il risultato dell'impegno costante di American DJ® a produrre sistemi di illuminazione intelligenti di alta qualità. Mega 64 Profile Plus è un proiettore Par Can DMX intelligente a LED di alta potenza. Questa apparecchiatura può essere utilizzata in modalità indipendente o collegata in configurazione Master/Slave. Questa apparecchiatura ha cinque modalità di funzionamento: Attivazione sonora, Automatica, RGB+UV, Colore Statico e controllo DMX. Per ottimizzare le prestazioni di questo prodotto si prega di leggere attentamente le istruzioni di funzionamento al fine di familiarizzare con le operazioni di base. Queste istruzioni contengono importanti informazioni sulla sicurezza relative all'uso e alla manutenzione dell'unità. Si prega di conservare il presente manuale insieme all'apparecchiatura per future consultazioni.

Assistenza Clienti: Per qualsiasi problema vi raccomandiamo di contattare il Vostro negozio di fiducia American Audio.

E' anche possibile contattarci direttamente, sia tramite il nostro sito Web www.americandj.eu oppure inviando un e-mail a: support@americandj.eu

Avvertenza! Per prevenire o ridurre il rischio di folgorazione o incendio, non esporre l'unità alla pioggia o all'umidità.

Attenzione! L'unità non contiene parti riparabili dall'utente. Non tentare di eseguire personalmente le riparazioni: in tal modo si annullerebbe la garanzia del costruttore. Nell'improbabile caso di necessità di intervento tecnico sull'unità, si prega di contattare ADJ Products, LLC.

Si prega di riciclare l'imballo se possibile.

CARATTERISTICHE

- Multi-colore
- Cinque modalità di funzionamento
- Attenuazione (dimming) elettronica 0-100%
- Microfono integrato
- Protocollo DMX-512
- Connessione DMX a 3 Pin
- Cinque modalità DMX: 4, 5, 6, 9 e 10 canali.
- Compatibile con ADJ LED RC2 (non incluso)
- Cavo di alimentazione per collegamento in cascata (Daisy Chain) (vedere pagina 18)

INSTALLAZIONE

L'apparecchiatura deve essere montata utilizzando un morsetto (non fornito) da fissare sulla staffa di montaggio (fornita) dell'unità. Per evitare vibrazioni e spostamenti durante il funzionamento, assicurarsi sempre che l'unità sia fissata saldamente. Assicurarsi sempre che la struttura sulla quale si monta l'unità sia stabile ed in grado di sostenere un peso pari a 10 volte il peso dell'unità. Inoltre, utilizzare sempre un cavo di sicurezza in grado di sostenere un peso pari a dodici volte quello dell'unità.

L'apparecchiatura deve essere installata da un professionista e deve essere posizionata fuori dalla portata delle persone.

PRECAUZIONI DI SICUREZZA

- Per prevenire o ridurre il rischio di folgorazione o incendio, non esporre l'unità alla pioggia o all'umidità.
- Non versare acqua o altri liquidi dentro o sopra l'unità.
- Non tentare di mettere in funzione l'unità se il cavo di alimentazione è rovinato o rotto.
- Non tentare di rimuovere o rompere il polo di terra della spina del cavo di alimentazione. Tale polo è utilizzato per ridurre il rischio di folgorazione e incendio in caso di corto circuito interno.
- Prima di effettuare qualsiasi collegamento scollegare l'unità dall'alimentazione di rete.
- Non rimuovere mai il coperchio. L'unità non contiene parti riparabili dall'utente.
- Non mettere mai in funzione l'unità se il coperchio è stato rimosso.
- Non collegare mai l'unità ad un dimmer pack.
- Assicurarsi sempre di montare l'unità in luoghi adeguatamente aerati. Posizionare l'apparecchiatura ad almeno 15 cm (6") da qualsiasi parete.
- Non tentare mai di mettere in funzione l'unità se danneggiata.
- L'unità è destinata esclusivamente all'uso in interni; l'eventuale utilizzo in esterni ne annullerebbe tutte le garanzie.
- Se inutilizzata per lunghi periodi, scollegare l'unità dalla presa di corrente.
- Posizionare sempre l'unità in modo stabile e sicuro.
- I cavi di alimentazione dovrebbero essere posizionati in modo tale da non essere calpestati o schiacciati da oggetti collocati sopra o contro di essi, prestando particolare attenzione al punto di uscita del cavo dall'apparecchiatura.
- Pulizia: l'apparecchiatura deve essere pulita seguendo esclusivamente le raccomandazioni del produttore. Vedere pagina 19 per i dettagli sulla pulizia.
- Calore: questa apparecchiatura deve essere collocata lontano da fonti di calore quali radiatori, aperture per l'efflusso di aria calda, forni o altri apparecchi che generino calore (inclusi gli amplificatori).
- L'apparecchiatura deve essere riparata da personale qualificato solamente nel caso in cui:
 - A. il cavo di alimentazione o la spina siano stati danneggiati;
 - B. siano caduti oggetti o sia stato versato del liquido all'interno dell'unità;
 - C. l'apparecchiatura sia stata esposta alla pioggia o all'umidità;
 - D. l'apparecchiatura non sembri funzionare normalmente o evidenzi un significativo cambiamento nelle prestazioni.

IMPOSTAZIONE DMX

Alimentazione: Mega 64 Profile Plus è dotato di commutatore automatico in grado di rilevare il voltaggio quando collegato alla rete elettrica. Grazie a questo commutatore non è necessario preoccuparsi della corretta tensione: è possibile collegare l'apparecchiatura ovunque.

DMX-512: DMX è l'abbreviazione di Digital Multiplex, un protocollo universale utilizzato dalla maggior parte dei produttori di impianti di illuminazione e controller come forma di comunicazione tra dispositivi intelligenti e controller. Il controller DMX invia dati dal controller all'apparecchiatura. I dati DMX vengono inviati in serie da apparecchiatura ad apparecchiatura (in cascata) tramite connettori XLR, in ingresso e in uscita, previsti su tutte le apparecchiature DMX (la maggior parte dei controller ha solamente un connettore dati in uscita).

Collegamento DMX: DMX è un linguaggio che permette di gestire, tramite singolo controller, modelli e marche diversi di apparecchiature collegate tra loro, purché compatibili DMX. Per assicurare una corretta trasmissione di dati DMX, nel caso di apparecchiature multiple, si consiglia di utilizzare cavi il più possibile corti. L'ordine di collegamento in sequenza delle apparecchiature non influenza l'indirizzamento DMX. Per esempio: un'apparecchiatura alla quale il DMX abbia assegnato l'indirizzo 1 può essere posizionata in un punto qualsiasi della linea, all'inizio, alla fine o in qualsiasi punto tra l'uno e l'altra. Quando ad una apparecchiatura viene assegnato l'indirizzo 1, il controller DMX invierà i dati, destinati all'indirizzo 1, a quella apparecchiatura indipendentemente dalla posizione che occupa nella catena DMX.

IMPOSTAZIONE DMX (continua)

Requisiti del Cavo Dati (Cavo DMX) (per funzionamento DMX): Mega 64 Profile Plus può essere controllato tramite protocollo DMX-512. Mega 64 Profile Plus ha cinque modalità di canale DMX: L'indirizzo DMX viene impostato nel pannello posteriore dell'unità. L'unità ed il controller DMX necessitano di connettore XLR a 3 pin standard per dati in ingresso e in uscita (Figura 1). Si raccomanda l'utilizzo di cavi Accu DMX. Se si intende adoperare cavi di propria fabbricazione, assicurarsi di utilizzare cavo schermato standard da 110-120 Ohm (è possibile acquistarlo nella maggior parte dei negozi di attrezzature professionali per audio e illuminazione). I cavi devono essere realizzati con connettore XLR maschio e femmina alle due estremità. Rammentare inoltre che il cavo DMX deve essere disposto in configurazione a cascata e non può essere sdoppiato.



Figure 1

N.B.: durante la realizzazione dei cavi assicurarsi di seguire quanto riportato nelle Figure 2 e 3. Non utilizzare il terminale di messa a terra sul connettore XLR. Non collegare il conduttore schermato del cavo al terminale di messa a terra ed evitare che il conduttore schermato entri in contatto con il rivestimento esterno del connettore XLR. La messa a terra della schermatura potrebbe provocare un corto circuito o un malfunzionamento del dispositivo.

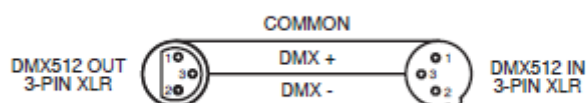

Figure 2



Figure 3

Configurazione Pin XLR
Pin1 = Terra
Pin2 = Data Complement (segnale -)
Pin3 = Data True (segnale +)

Nota specifica: terminazione di linea. Quando vengono utilizzati cavi molto lunghi, può essere necessario utilizzare un terminatore sull'ultima unità per evitare malfunzionamenti. Un terminatore è una resistenza da 110-120 ohm e 1/4 di Watt collegata tra i pin 2 e 3 di un connettore XLR maschio (DATA + e DATA -). Va inserito nel connettore XLR femmina dell'ultima unità della linea in cascata per terminarla. L'utilizzo di una terminazione per cavi (ADJ numero di parte Z-DMX/T) diminuirà le possibilità di malfunzionamenti.



La terminazione riduce errori di segnale ed evita problemi di trasmissione ed interferenze. È sempre consigliabile collegare un morsetto DMX (resistenza da 120 ohm e 1/4 di watt) tra il PIN 2 (DMX -) e il PIN 3 (DMX +) dell'ultima apparecchiatura. **Figure 4**

Connettori DMX XLR a 5-Pin. Alcuni produttori utilizzano, per la trasmissione di dati, connettori cavi dati DMX-512 a 5 pin invece che a 3 pin. È possibile utilizzare connettori DMX a 5 pin in una linea DMX a 3 pin. Quando si inseriscono cavi dati a 5 pin standard in una linea a 3 pin è necessario utilizzare un adattatore, acquistabile nella maggior parte dei negozi di elettronica. La tabella sottostante riporta in dettaglio le corrette modalità di conversione.

Conversione da XLR 3 pin a XLR 5 pin		
Conduttore	XLR 3 pin femmina (Out)	XLR 5 pin maschio (In)
Terra/Schermatura	Pin 1	Pin 1
Data Complement (segnale -)	Pin 2	Pin 2
Data True (segnale +)	Pin 3	Pin 3
Non utilizzato		Non utilizzare
Non utilizzato		Non utilizzare

ISTRUZIONI DI FUNZIONAMENTO

Accensione/spengimento del display a LED

Per impostare lo spegnimento del display a LED dopo 10 secondi, premere il pulsante MODE fino a visualizzare "don" e premere il pulsante UP per visualizzare "doff". A questo punto il display si disattiva dopo 10 secondi. Per riattivare il display premere uno qualsiasi dei pulsanti. Tenere però presente che il display si disattiverà automaticamente dopo 10 secondi.

Per impostare il display premere il pulsante MODE fino a visualizzare "dXX". Utilizzare i pulsanti UP oppure DOWN per selezionare:

"don" = il display a LED rimane sempre acceso.

"doFF" = il display a LED si disattiva dopo 10 secondi.

Inversione display a LED

Seguire le istruzioni per ruotare il display di 180 gradi in modo da poterlo vedere anche capovolto.

1. Collegare l'apparecchiatura e premere il pulsante MODE fino a visualizzare "dXX", dove "XX" rappresenta "on" oppure "oFF".
2. Premere il pulsante SET UP fino a visualizzare "Stnd".
3. Premere i pulsanti UP oppure DOWN per ruotare il display di 180 gradi.

Modalità di funzionamento

Mega 64 Profile Plus ha cinque modalità di funzionamento:

- Dimmer RGB+UV - È possibile scegliere uno dei quattro colori da mantenere statico o regolare l'intensità di ciascun colore per crearne di personalizzati.
- Attivazione sonora - 16 modalità tra le quali scegliere.
- Esecuzione auto - In questa modalità è possibile scegliere 1 di 16 modalità cambio colore, 1 di 16 modalità dissolvenza colore o una combinazione delle due.
- Colore Statico - È possibile scegliere fra 64 colori statici.
- Controllo DMX - Questa funzione consente di controllare le caratteristiche di ciascuna apparecchiatura tramite controller DMX 512 standard.

Modalità Dimmer RGB+UV

Collegare l'apparecchiatura e premere il pulsante MODE fino a:

1. visualizzare "r.XXX" = modalità dimming Rosso; premere i pulsanti UP oppure DOWN per regolare l'intensità.
2. Visualizzare "G.XXX" = modalità dimming Verde; premere i pulsanti UP oppure DOWN per regolare l'intensità.
4. Visualizzare "b.XXX" = modalità dimming Blu; premere i pulsanti UP oppure DOWN per regolare l'intensità.
3. Visualizzare "u.XXX" = modalità dimming ad Ultravioletti, premere i pulsanti UP oppure DOWN per regolare l'intensità.
4. Dopo aver regolato i colori RGB+UV fino ad ottenere il colore desiderato, è possibile attivare il lampeggio premendo il pulsante SET UP per passare alla modalità Flash (strobo).
5. Viene visualizzato "FS.XX" per indicare la modalità Flash. È possibile regolare il lampeggio tra "FS.00" (disinserito) e "FS.15" (lampeggio velocissimo).

Modalità Attivazione sonora

In questa modalità Mega 64 Profile Plus reagisce al suono ed esegue la chase dei differenti colori.

1. Collegare l'apparecchiatura e premere il pulsante MODE fino a visualizzare "So-X", dove "X" rappresenta la modalità Attivazione sonora (1-16). Utilizzare i pulsanti UP oppure DOWN per cercare la modalità Attivazione sonora desiderata.
2. Premere il pulsante SET UP per regolare la sensibilità sonora. Verrà visualizzato "SJ-X". Utilizzare i pulsanti UP oppure DOWN per regolare la sensibilità. "SJ-1" rappresenta la sensibilità minima e "SJ-8" la massima.

Modalità Esecuzione automatica

È possibile scegliere fra tre modalità di esecuzione automatica: Dissolvenza colore, Cambio colore ed entrambe insieme. In tutte e tre le modalità è possibile regolare la velocità di esecuzione.

1. Collegare l'apparecchiatura e premere il pulsante MODE fino a visualizzare "AF-X", "AJ-X" o "A-JF".
 - AF-X = modalità Dissolvenza colore; è possibile scegliere tra 16 diverse modalità. Utilizzare i pulsanti UP oppure DOWN per spostarsi attraverso le diverse modalità di Dissolvenza colore.
 - AJ-X = modalità Cambio colore; è possibile scegliere tra 16 diverse modalità. Utilizzare i pulsanti UP oppure DOWN per spostarsi attraverso le diverse modalità Cambio Automatico.
 - A-JF = entrambe le modalità Dissolvenza colore e Cambio colore in esecuzione.
2. Dopo aver scelto la modalità di esecuzione desiderata premere il pulsante SET UP fino a visualizzare "SP.XX". A questo punto è possibile regolare la velocità di esecuzione del programma desiderato. Utilizzare i pulsanti UP oppure DOWN per regolare la velocità tra "SP.01" (minima) e "SP.16" (massima). Dopo aver impostato la velocità di esecuzione desiderata premere il pulsante SET UP per tornare alla modalità di Esecuzione automatica desiderata.

Modalità Colore statico

1. collegare l'apparecchiatura e premere il pulsante MODE fino a visualizzare "CL-X".
2. È possibile scegliere tra 64 colori. Selezionare il colore desiderato premendo i pulsanti UP e DOWN. Dopo aver selezionato il colore desiderato è possibile attivare lo stroboscopio premendo il pulsante SET UP per passare in modalità Flash (strobo).
3. Viene visualizzato "FS.XX" per indicare la modalità Flash. È possibile regolare il lampeggio tra "FS.00" (disinserito) e "FS.15" (lampeggio velocissimo).

Modalità DMX

Operare attraverso un controller DMX consente di creare i propri programmi adattandoli alle proprie necessità. Questa funzione consente anche di utilizzare le proprie apparecchiature come proiettori.

Mega 64 Profile Plus ha cinque modalità DMX: 4, 5, 6, 9 e 10 canali. Vedere pagine 12-17 per le diverse modalità e funzioni DMX.

1. Questa funzione consente di controllare le caratteristiche individuali di ciascuna apparecchiatura con controller DMX 512 standard.
2. Per attivare l'apparecchiatura in modalità DMX premere il pulsante MODE fino a visualizzare "d.XXX", dove "XXX" rappresenta l'indirizzo visualizzato. Utilizzare i pulsanti UP oppure DOWN per selezionare l'indirizzo DMX desiderato e premere il pulsante SETUP per selezionare la modalità canale DMX desiderata.
3. Utilizzare i pulsanti UP oppure DOWN per spostarsi attraverso le diverse modalità canale DMX. Le modalità canale sono elencate di seguito.

Per eseguire la modalità a quattro canali premere il pulsante MODE fino a visualizzare "Ch04". Questa è la modalità DMX a 4 canali.

Per eseguire la modalità a 5 canali premere il pulsante MODE fino a visualizzare "Ch05". Questa è la modalità DMX a 5 canali.

Per eseguire la modalità a 6 canali premere il pulsante MODE fino a visualizzare "Ch06". Questa è la modalità DMX a 6 canali.

Per eseguire la modalità a 9 canali premere il pulsante MODE fino a visualizzare "Ch09". Questa è la modalità DMX a 9 canali.

Per eseguire la modalità a 10 canali, premere il pulsante MODE fino a visualizzare "Ch10". Questa è la modalità DMX a 10 canali.

4. Vedere pagine 12-17 per i valori e le funzioni DMX.
5. Dopo aver scelto la modalità DMX desiderata collegare l'apparecchiatura a qualsiasi controller DMX tramite connettori XLR.

Condizione DMX

Questa modalità viene utilizzata come modalità di sicurezza; in caso di perdita del segnale DMX, l'apparecchiatura passerà alla modalità di funzionamento scelta nell'impostazione. È anche possibile impostarla come modalità di funzionamento dell'apparecchiatura al momento dell'avviamento.

1. collegare l'apparecchiatura e premere il pulsante MODE fino a visualizzare "d.XXX", dove "XXX" rappresenta l'indirizzo visualizzato.
2. Premere il pulsante SET UP per visualizzare "nodn". Utilizzare i pulsanti UP e DOWN per scorrere attraverso le condizioni DMX.
 - "bLAC" (Oscuramento) - In caso di perdita o interruzione del segnale DMX, l'unità passerà automaticamente alla modalità stand-by.
 - "LASt" (Ultima condizione) - In caso di perdita o interruzione del segnale DMX, l'apparecchiatura rimane nell'ultima impostazione DMX. Quando viene ripristinata l'alimentazione elettrica in questa modalità, l'apparecchiatura riprenderà automaticamente l'ultima impostazione DMX
 - "ProG" (Esecuzione automatica) - In caso di perdita o interruzione del segnale DMX, l'unità passerà automaticamente alla modalità Esecuzione automatica.
3. Utilizzare il pulsante UP oppure DOWN per trovare la condizione DMX desiderata e premere SET UP per confermare ed uscire.

Impostazione curva dimmer

1. Collegare l'apparecchiatura e premere il pulsante MODE fino a visualizzare "d.XXX". Premere poi il pulsante SET UP fino a visualizzare "dr-X", dove "X" rappresenta un numero tra 0 e 4.
2. È possibile scegliere tra cinque impostazioni di curva dimmer. Fare riferimento allo schema Curva Dimmer a pagina 18 per vedere le impostazioni e i relativi tempi di inizio e fine dissolvenza.

Modalità di Esecuzione predefinita

È la modalità di esecuzione predisposta all'origine. Quando si attiva questa modalità, tutte le modalità riprendono le impostazioni predefinite.

1. Collegare l'apparecchiatura e premere il pulsante MODE fino a visualizzare "dXX", dove "XX" rappresenta "on" oppure "oFF".
2. Premere il pulsante SET UP fino a visualizzare "dEFA".
3. Premere contemporaneamente i pulsanti UP e DOWN. Premere il pulsante MODE per uscire.

ADJ LED RC

Questa funzione viene utilizzata per attivare e disattivare il telecomando ADJ LED RC. Quando attiva, la funzione consente di controllare l'apparecchiatura per mezzo del telecomando LED RC di ADJ. Per i comandi e le funzioni ADJ LED RC vedere la pagina seguente.

1. Collegare l'apparecchiatura e premere il pulsante MODE fino a visualizzare "dXX", dove "XX" rappresenta "on" oppure "oFF".
2. Premere il pulsante SET UP fino a visualizzare "lrXX", dove "XX" rappresenta "on" oppure "oF".
3. Premere il pulsante UP oppure DOWN per attivare la funzione telecomando (On) o disattivarla (Off).

CONFIGURAZIONE MASTER/SLAVE

Configurazione Master/Slave:

consente di collegare più unità insieme per funzionamento in configurazione Master/Slave. Nell'impostazione Master/Slave un'apparecchiatura agisce da unità di controllo e tutte le altre eseguono gli stessi programmi integrati. Qualsiasi unità può funzionare come Master o come Slave, ma solo una può essere programmata come Master.

Connessioni e impostazioni Master/Slave:

1. collegare in cascata (daisy chain) le unità utilizzando i connettori XLR posizionati sul retro. Per collegare le unità utilizzare cavi dati XLR standard. Rammentare che il connettore maschio XLR è relativo al segnale in ingresso e quello XLR femmina al segnale in uscita. La prima unità della catena (master) utilizza solo il connettore XLR femmina. L'ultima utilizza solo il connettore XLR maschio.
2. Collegare la prima unità "Slave" all'unità "Master".
3. Impostare l'unità "Master" nella modalità di funzionamento desiderata. Impostare l'indirizzo DMX della/le unità "Slave". La/le unità "Slave" seguirà/seguiranno l'unità "Master".

FUNZIONAMENTO ADJ LED RC

Il telecomando a infrarossi **ADJ LED RC2** (venduto separatamente) ha diverse funzioni per comandare completamente Mega 64 Profile Plus. Per gestire l'apparecchiatura desiderata è necessario puntare il telecomando nella sua direzione da una distanza non superiore a 9 metri. Per utilizzare ADJ LED RC2 è necessario attivare prima il ricevitore ad infrarossi dell'apparecchiatura; per attivare il ricevitore fare riferimento alle istruzioni di pagina 9.

BLACKOUT - Questo pulsante oscura l'apparecchiatura.

PROGRAM SELECTION - Questo pulsante consente di accedere alle modalità di funzionamento cambio colore, dissolvenza colore, esecuzione automatica o colore statico. Ogni volta che si preme il pulsante si passa alla modalità successiva. Dopo aver trovato la modalità desiderata, premere i pulsanti "+" oppure "-" per scorrere i programmi o i colori statici. È anche possibile utilizzare i pulsanti numerici per selezionare il programma o il colore desiderati. In modalità esecuzione automatica, dissolvenza colore o cambio colore, premere il pulsante Speed ed utilizzare i pulsanti "+" oppure "-" per regolare la velocità di esecuzione.

- **Quando il LED Rosso lampeggia è attiva la modalità dissolvenza colore.**
- **Quando il LED Verde lampeggia è attiva la modalità cambio colore.**
- **Quando il LED Blu lampeggia è attiva la modalità esecuzione automatica.**
- **Quando il LED UV lampeggia è attiva la modalità colore statico.**

FLASH - Attiva l'effetto stroboscopio. È possibile controllare la frequenza di lampeggio premendo il pulsante "+" e "-". Premerlo di nuovo per uscire dalla modalità stroboscopio.

SPEED - Premere questo pulsante ed utilizzare i pulsanti "+" e "-" per regolare la velocità di esecuzione automatica, cambio colore, dissolvenza colore o regolare la sensibilità mentre si è nella modalità Attivazione sonora.

DMX MODE - Premere questo pulsante per scorrere gli indirizzi DMX, le modalità canale DMX, l'ultima condizione DMX impostata e le curve di attenuazione. Alcune apparecchiature hanno modalità canale DMX differenti; Utilizzare i pulsanti "+" oppure "-" per spostarsi attraverso le diverse impostazioni di ciascun sottomenù.

- **Quando tutti i LED si illuminano è attiva la modalità DMX a 4 canali.**
- **Quando si illumina il LED Rosso è attiva la modalità DMX a 5 canali.**
- **Quando si illumina il LED Verde è attiva la modalità DMX a 6 canali.**
- **Quando si illumina il LED Blu è attiva la modalità DMX a 9 canali.**
- **Quando si illumina il LED UV è attiva la modalità DMX a 10 canali.**

SLAVE/SA (ATTIVAZIONE SONORA) - Questo pulsante abilita la modalità attivazione sonora. In modalità Attivazione sonora utilizzare i pulsanti “+” oppure “-” per scorrere i 16 programmi disponibili. Per selezionare il programma ad Attivazione sonora è anche possibile utilizzare i pulsanti numerici. Premere il pulsante Speed ed utilizzare i pulsanti “+” oppure “-” per regolare la sensibilità sonora.

SET ADDRESS - Premere questo pulsante per impostare l'indirizzo DMX. Per impostare l'indirizzo, premere prima questo pulsante e poi numeri.

Esempio: per impostare l'indirizzo DMX 1 premere “0-0-1”; per impostare l'indirizzo DMX 245 premere “2-4-5”

R G B A - Premere uno di questi pulsanti e poi i pulsanti “+” oppure “-” per regolare la luminosità. “A” seleziona la modalità attenuazione UV.

“+” e “-” - Utilizzare questi pulsanti per regolare la frequenza di lampeggio, la velocità dei programmi integrati, la sensibilità sonora e la selezione programma.

Controllo DMX

Operare attraverso un controller DMX consente di creare i propri programmi adattandoli alle proprie necessità. Seguire le istruzioni riportate di seguito per impostare la modalità canale e l'indirizzo DMX.

1. Dato che l'apparecchiatura ha diverse modalità DMX, prima di collegarla ad un controller DMX, selezionare la modalità desiderata premendo il pulsante di modalità DMX e poi i pulsanti “+” o “-” per spostarsi attraverso le modalità canale DMX. Impostare la modalità prima dell'indirizzo. Vedere in fondo alla pagina le modalità DMX.
2. Dopo aver selezionato la modalità, impostare l'indirizzo DMX dell'apparecchiatura premendo il pulsante “S”. Quando si preme il pulsante “S” il LED lampeggia due o tre volte e tutti i LED rossi si illuminano. Utilizzare i pulsanti numerici per inserire l'indirizzo desiderato. Vedere gli esempi **“SET ADDRESS”** in alto in questa pagina.

Nota: quando si imposta l'indirizzo DMX, ogni volta che si preme un tasto numerico lampeggia un LED colorato; dopo aver correttamente impostato l'indirizzo DMX tutti i LED lampeggiano due o tre volte.

3. È ora possibile collegare l'apparecchiatura tramite connettori XLR a qualsiasi controller DMX standard. Vedere pagine 12-17 per la descrizione dettagliata delle modalità, dei valori e delle funzioni DMX.

MODALITÀ 4 CANALI

Canale	Valore	Funzione
1	0 - 255	ROSSO 0% - 100%
2	0 - 255	VERDE 0% - 100%
3	0 - 255	BLU 0% - 100%
4	0 - 255	UV 0% - 100%

MODALITÀ 5 CANALI

Canale	Valore	Funzione
1	0 - 255	ROSSO 0% - 100%
2	0 - 255	VERDE 0% - 100%
3	0 - 255	BLU 0% - 100%
4	0 - 255	UV 0% - 100%
5	0 - 255	DIMMER PRINCIPALE 0% - 100%

MODALITÀ 6 CANALI

Canale	Valore	Funzione
1	0 - 255	ROSSO 0% - 100%
2	0 - 255	VERDE 0% - 100%
3	0 - 255	BLU 0% - 100%
4	0 - 255	UV 0% - 100%
5	0 - 31 32 - 63 64 - 95 96 - 127 128 - 159 160 - 191 192 - 223 224 - 255	OTTURATORE/STROBOSCOPIO LED SPENTO LED ACCESO STROBOSCOPIO LENTO - VELOCE LED ACCESO STROBOSCOPIO A IMPULSO LENTO - VELOCE LED ACCESO STROBOSCOPIO CASUALE LENTO - VELOCE LED ACCESO
6	0 - 255	DIMMER MASTER 0% - 100%

MODALITÀ 9 CANALI

Canale	Valore	Funzione
1	0 - 255	ROSSO 0% - 100%
2	0 - 255	VERDE 0% - 100%
3	0 - 255	BLU 0% - 100%
4	0 - 255	UV 0% - 100%
5	0 - 31 32 - 63 64 - 95 96 - 127 128 - 159 160 - 191 192 - 223 224 - 255	OTTURATORE/STROBOSCOPIO LED SPENTO LED ACCESO STROBOSCOPIO LENTO - VELOCE LED ACCESO STROBOSCOPIO A IMPULSO LENTO - VELOCE LED ACCESO STROBOSCOPIO CASUALE LENTO - VELOCE LED ACCESO
6	0 - 255	DIMMER PRINCIPALE 0% - 100%
7	0 - 51 52 - 102 103 - 153 154 - 204 205 - 255	MODALITÀ SELEZIONE PROGRAMMA MODALITÀ DIMMING MODALITÀ MACRO COLORE MODALITÀ CAMBIO COLORE MODALITÀ DISSOLVENZA COLORE MODALITÀ ATTIVAZIONE SONORA

MODALITÀ 9 CANALI (continua)

<p style="text-align: center;">8</p>	<p style="text-align: center;">0 - 255</p> <p style="text-align: center;">0 - 15 16 - 31 32 - 47 48 - 63 64 - 79 80 - 95 96 - 111 112 - 127 128 - 143 144 - 159 160 - 175 176 - 191 192 - 207 208 - 223 224 - 239 240 - 255</p> <p style="text-align: center;">0 - 15 16 - 31 32 - 47 48 - 63 64 - 79 80 - 95 96 - 111 112 - 127 128 - 143 144 - 159 160 - 175 176 - 191 192 - 207 208 - 223 224 - 239 240 - 255</p> <p style="text-align: center;">0 - 15 16 - 31 32 - 47 48 - 63 64 - 79 80 - 95 96 - 111 112 - 127 128 - 143 144 - 159 160 - 175 176 - 191 192 - 207 208 - 223 224 - 239 240 - 255</p>	<p style="text-align: center;">MACRO COLORE/ PROGRAMMI/ MODALITÀ ATTIV. SONORA MACRO COLORE (Vedere pagina 17 per la tabella Macro Colore)</p> <p style="text-align: center;">PROGRAMMI CAMBIO COLORE CAMBIO COLORE 1 CAMBIO COLORE 2 CAMBIO COLORE 3</p> <p style="text-align: center;">PROGRAMMI CAMBIO COLORE CAMBIO COLORE 4 CAMBIO COLORE 5 CAMBIO COLORE 6 CAMBIO COLORE 7 CAMBIO COLORE 8 CAMBIO COLORE 9 CAMBIO COLORE 10 CAMBIO COLORE 11 CAMBIO COLORE 12 CAMBIO COLORE 13 CAMBIO COLORE 14 CAMBIO COLORE 15 CAMBIO COLORE 16</p> <p style="text-align: center;">PROGRAMMI DISSOLVENZA COLORE DISSOLVENZA COLORE 1 DISSOLVENZA COLORE 2 DISSOLVENZA COLORE 3 DISSOLVENZA COLORE 4 DISSOLVENZA COLORE 5 DISSOLVENZA COLORE 6 DISSOLVENZA COLORE 7 DISSOLVENZA COLORE 8 DISSOLVENZA COLORE 9 DISSOLVENZA COLORE 10 DISSOLVENZA COLORE 11 DISSOLVENZA COLORE 12 DISSOLVENZA COLORE 13 DISSOLVENZA COLORE 14 DISSOLVENZA COLORE 15 DISSOLVENZA COLORE 16</p> <p style="text-align: center;">PROGRAMMI ATTIVAZIONE SONORA MODALITÀ ATTIVAZIONE SONORA 1 MODALITÀ ATTIVAZIONE SONORA 2 MODALITÀ ATTIVAZIONE SONORA 3 MODALITÀ ATTIVAZIONE SONORA 4 MODALITÀ ATTIVAZIONE SONORA 5 MODALITÀ ATTIVAZIONE SONORA 6 MODALITÀ ATTIVAZIONE SONORA 7 MODALITÀ ATTIVAZIONE SONORA 8 MODALITÀ ATTIVAZIONE SONORA 9 MODALITÀ ATTIVAZIONE SONORA 10 MODALITÀ ATTIVAZIONE SONORA 11 MODALITÀ ATTIVAZIONE SONORA 12 MODALITÀ ATTIVAZIONE SONORA 13 MODALITÀ ATTIVAZIONE SONORA 14 MODALITÀ ATTIVAZIONE SONORA 15 MODALITÀ ATTIVAZIONE SONORA 16</p>
<p style="text-align: center;">9</p>	<p style="text-align: center;">0 - 255 0 - 255</p>	<p style="text-align: center;">VELOCITÀ PROGRAMMA/SENSIBILITÀ SONORA LENTA - VELOCE SENSIBILITÀ MINIMA - SENSIBILITÀ MASSIMA</p>

MODALITÀ 9 CANALI (continua)

Quando il valore del canale 7 è compreso tra 0 e 51, vengono utilizzati i canali 1-4 ed il canale 5 controlla lo strobo.

Quando il valore del canale 7 è compreso tra 52 e 102, il canale 8 è in modalità Macro colore ed il canale 5 controlla lo strobo.

Quando il valore del canale 7 è compreso tra 103 e 153, il canale 8 è in modalità Cambio colore ed il canale 9 controlla la velocità di Cambio colore.

Quando il valore del canale 7 è compreso tra 154 e 204, il canale 8 è in modalità Dissolvenza colore ed il canale 9 controlla la velocità di Dissolvenza colore.

Quando il valore del canale 7 è compreso tra 205 e 255, il canale 8 è in modalità attivazione sonora e il canale 9 controlla la sensibilità sonora.

MODALITÀ 10 CANALI

Canale	Valore	Funzione
1	0 - 255	ROSSO 0% - 100%
2	0 - 255	VERDE 0% - 100%
3	0 - 255	BLU 0% - 100%
4	0 - 255	UV 0% - 100%
5	0 - 31 32 - 63 64 - 95 96 - 127 128 - 159 160 - 191 192 - 223 224 - 255	OTTURATORE/STROBOSCOPIO LED SPENTO LED ACCESO STROBOSCOPIO LENTO - VELOCE LED ACCESO STROBOSCOPIO A IMPULSO LENTO - VELOCE LED ACCESO STROBOSCOPIO CASUALE LENTO - VELOCE LED ACCESO
6	0 - 255	DIMMER PRINCIPALE 0% - 100%
7	0 - 51 52 - 102 103 - 153 154 - 204 205 - 255	MODALITÀ SELEZIONE PROGRAMMA MODALITÀ DIMMING MODALITÀ MACRO COLORE MODALITÀ CAMBIO COLORE MODALITÀ DISSOLVENZA COLORE MODALITÀ ATTIVAZIONE SONORA

8		MACRO COLORE/ PROGRAMMI/ ATTIVAZIONE SONORA
	0 - 255	MODALITÀ MACRO COLORE (Vedere pagina 17 per la tabella Macro Colore PROGRAMMI CAMBIO COLORE
	0 - 15	CAMBIO COLORE 1
	16 - 31	CAMBIO COLORE 2
	32 - 47	CAMBIO COLORE 3
	48 - 63	CAMBIO COLORE 4
	64 - 79	CAMBIO COLORE 5
	80 - 95	CAMBIO COLORE 6
	96 - 111	CAMBIO COLORE 7
	112 - 127	CAMBIO COLORE 8
	128 - 143	CAMBIO COLORE 9
	144 - 159	CAMBIO COLORE 10
	160 - 175	CAMBIO COLORE 11
	176 - 191	CAMBIO COLORE 12
	192 - 207	CAMBIO COLORE 13
	208 - 223	CAMBIO COLORE 14
	224 - 239	CAMBIO COLORE 15
	240 - 255	CAMBIO COLORE 16
		PROGRAMMI DISSOLVENZA COLORE
	0 - 15	DISSOLVENZA COLORE 1
	16 - 31	DISSOLVENZA COLORE 2
	32 - 47	DISSOLVENZA COLORE 3
	48 - 63	DISSOLVENZA COLORE 4
	64 - 79	DISSOLVENZA COLORE 5
	80 - 95	DISSOLVENZA COLORE 6
	96 - 111	DISSOLVENZA COLORE 7
	112 - 127	DISSOLVENZA COLORE 8
	128 - 143	DISSOLVENZA COLORE 9
	144 - 159	DISSOLVENZA COLORE 10
	160 - 175	DISSOLVENZA COLORE 11
	176 - 191	DISSOLVENZA COLORE 12
	192 - 207	DISSOLVENZA COLORE 13
	208 - 223	DISSOLVENZA COLORE 14
	224 - 239	DISSOLVENZA COLORE 15
	240 - 255	DISSOLVENZA COLORE 16
		PROGRAMMI ATTIVAZIONE SONORA
	0 - 15	MODALITÀ ATTIVAZIONE SONORA 1
	16 - 31	MODALITÀ ATTIVAZIONE SONORA 2
	32 - 47	MODALITÀ ATTIVAZIONE SONORA 3
	48 - 63	MODALITÀ ATTIVAZIONE SONORA 4
	64 - 79	MODALITÀ ATTIVAZIONE SONORA 5
	80 - 95	MODALITÀ ATTIVAZIONE SONORA 6
	96 - 111	MODALITÀ ATTIVAZIONE SONORA 7
	112 - 127	MODALITÀ ATTIVAZIONE SONORA 8
	128 - 143	MODALITÀ ATTIVAZIONE SONORA 9
	144 - 159	MODALITÀ ATTIVAZIONE SONORA 10
	160 - 175	MODALITÀ ATTIVAZIONE SONORA 11
	176 - 191	MODALITÀ ATTIVAZIONE SONORA 12
	192 - 207	MODALITÀ ATTIVAZIONE SONORA 13
	208 - 223	MODALITÀ ATTIVAZIONE SONORA 14
	224 - 239	MODALITÀ ATTIVAZIONE SONORA 15
	240 - 255	MODALITÀ ATTIVAZIONE SONORA 16

MODALITÀ 10 CANALI (continua)

9	0 - 255 0 - 255	VELOCITÀ PROGRAMMA/SENSIBILITÀ SONORA LENTA - VELOCE SENSIBILITÀ MINIMA - SENSIBILITÀ MASSIMA
10	0 - 20 21 - 40 41 - 60 61 - 80 81 - 100 101 - 255	CURVE DIMMER STANDARD PALCOSCENICO TV ARCHITETTURALE TEATRO PREDEFINITE SU IMPOSTAZIONE UNITÀ

TABELLA MACRO COLORE

No. colore	VALORE DMX	INTENSITÀ COLORE RGB+UV				No. colore	VALORE DMX	INTENSITÀ COLORE RGB+UV			
		off	Rosso	Verde	Blu			UV	off	Rosso	verde
Color0(off)	0	0	0	0	0	Color33	129-132	255	206	143	0
Color1	1-4	80	255	234	80	Color34	133-136	254	177	153	0
Color2	5-8	80	255	164	80	Color35	137-140	254	192	138	0
Color3	9-12	77	255	112	77	Color36	141-144	254	165	98	0
Color4	13-16	117	255	83	83	Color37	145-148	254	121	0	0
Color5	17-20	160	255	77	77	Color38	149-152	176	17	0	0
Color6	21-24	223	255	83	83	Color39	153-156	96	0	11	0
Color7	25-28	255	243	77	77	Color40	157-160	234	139	171	0
Color8	29-32	255	200	74	74	Color41	161-164	224	5	97	0
Color9	33-36	255	166	77	77	Color42	165-168	175	77	173	0
Color10	37-40	255	125	74	74	Color43	169-172	119	130	199	0
Color11	41-44	255	97	77	74	Color44	173-176	147	164	212	0
Color12	45-48	255	71	77	71	Color45	177-180	88	2	163	0
Color13	49-52	255	83	134	83	Color46	181-184	0	38	86	0
Color14	53-56	255	93	182	93	Color47	185-188	0	142	208	0
Color15	57-60	255	96	236	96	Color48	189-192	52	148	209	0
Color16	61-64	238	93	255	93	Color49	193-196	1	134	201	0
Color17	65-68	196	87	255	87	Color50	197-200	0	145	212	0
Color18	69-72	150	90	255	90	Color51	201-204	255	0	0	0
Color19	73-76	100	77	255	77	Color52	205-208	0	255	0	0
Color20	77-80	77	100	255	77	Color53	209-212	0	83	115	0
Color21	81-84	67	148	255	67	Color54	213-216	0	97	166	0
Color22	85-88	77	195	255	77	Color55	217-220	1	100	167	0
Color23	89-92	77	234	255	77	Color56	221-224	0	40	86	0
Color24	93-96	158	255	144	144	Color57	225-228	209	219	182	0
Color25	97-100	255	251	153	153	Color58	229-232	42	165	85	0
Color26	101-104	255	175	147	147	Color59	233-236	0	46	35	0
Color27	105-108	255	138	186	138	Color60	237-240	8	107	222	0
Color28	109-112	255	147	251	147	Color61	241-244	107	156	231	0
Color29	113-116	151	138	255	138	Color62	245-248	165	198	247	0
Color30	117-120	151	138	255	138	Color63	249-252	0	0	255	0
Color31	121-124	138	169	255	138	Color64	253-255	0	0	0	255
Color32	125-128	255	255	255	255						

CAVO DI ALIMENTAZIONE DAISY CHAIN

Questa caratteristica consente di collegare tra loro diverse apparecchiature tramite connettori IEC in ingresso e uscita. È possibile collegare fino ad un massimo di 12 apparecchiature. Oltre le 12 unità occorre utilizzare un'altra presa elettrica. È necessario che siano apparecchiature uguali. NON combinare apparecchiature diverse.

SCHEMA FOTOMETRICO

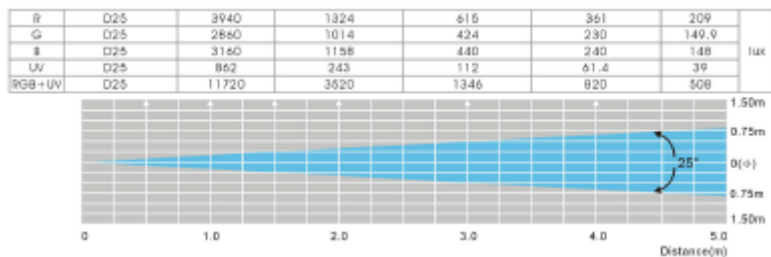

SCHEMA CURVA DIMMER

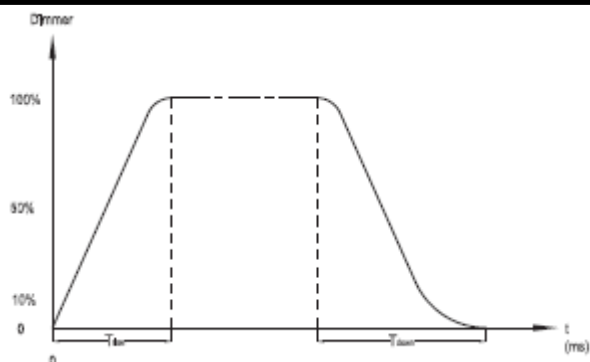

Effetto rampa	OS (tempo di dissolvenza)		1S (tempo di dissolvenza)	
	Tempo di salita (ms)	Tempo di discesa (ms)	Tempo di salita (ms)	Tempo di discesa (ms)
Standard	0	0	0	0
Palcoscenico	780	1100	1540	1660
TV	1180	1520	1860	1940
Architetturale	1380	1730	2040	2120
Teatro	1580	1940	2230	2280

SOSTITUZIONE FUSIBILE

Scollegare l'unità dalla presa elettrica. Rimuovere il cavo di alimentazione dall'unità. Una volta rimosso il cavo, si potrà individuare il porta fusibile all'interno della morsettiera di alimentazione. Inserire la testa piatta di un giravite nella morsettiera ed estrarre con attenzione il porta fusibile; rimuovere il fusibile guasto e sostituirlo con uno nuovo. Il porta fusibile è dotato anche di alloggiamento per un fusibile di riserva.

RISOLUZIONE DEI PROBLEMI

Di seguito un elenco dei problemi più comuni che si possono riscontrare e le relative soluzioni.

L'unità non risponde al DMX

1. Controllare che tutti i cavi DMX siano collegati e cablati correttamente (il polo 3 è quello "sotto tensione"; in alcuni dispositivi DMX può essere "attivo" il polo 2). Controllare inoltre che tutti i cavi siano collegati ai connettori corretti; è molto importante il verso della connessione degli ingressi e delle uscite.

L'unità non si attiva col suono

1. i toni bassi o alti non attivano l'unità.
2. Assicurarsi che la modalità Attivazione sonora sia attivata.

PULIZIA

È opportuno eseguire periodicamente la pulizia delle lenti interne ed esterne per eliminare residui di nebbia, fumo e polvere ottimizzando così la resa luminosa.

1. Per la pulizia del contenitore, utilizzare un normale detergente per vetri ed un panno morbido
 2. Pulire ogni 20 giorni le ottiche esterne con un panno morbido e detergente per vetri.
 3. Prima di ricollegare l'apparecchiatura assicurarsi sempre di aver asciugato completamente tutte le parti.
- La frequenza delle pulizie dipende dall'ambiente nel quale operano le apparecchiature (luoghi fumosi, polverosi, umidi o nebbiosi).

Modello:	Mega 64 Profile Plus
Tensione:	100 V ~ 240 V / 50 ~ 60 Hz
LED:	12 LED Quad 4-in-1 da 4 W
Angolo di proiezione del fascio luminoso:	25 gradi
Posizionamento:	qualsiasi posizione stabile
Assorbimento elettrico:	54 W
Cavo di alimentazione Daisy Chain:	collegamento massimo di 12 apparecchiature.
Fusibile:	2A
Peso:	5 libbre / 2,1 kg
Dimensioni:	(LxPxA) 10,5" x 10,25" x 4,5" (LxPxA) mm. 261 x 260 x 110
Colori:	mixaggio RGB+UV
Canali DMX:	4, 5, 6, 9 e 10 canali

Rilevamento automatico della tensione: questa apparecchiatura è dotata di un commutatore automatico in grado di rilevare la tensione quando collegato ad una presa elettrica.

Si prega di notare: specifiche e miglioramenti della presente unità e del relativo manuale sono soggetti a variazioni senza alcun preavviso.

Egregio Cliente,

L'Unione Europea ha adottato una direttiva sulla restrizione/proibizione dell'utilizzo di sostanze pericolose. Tale direttiva, denominata RoHS, è un argomento molto discusso nell'industria elettronica.

Essa prevede, tra l'altro, restrizioni nell'uso di sei specifici materiali: Piombo (Pb), Mercurio (Hg), Cromo esavalente (CR VI), Cadmio (Cd), Bifenili Polibromurati (PBB) come ritardanti di fiamma, polibromodifenilietere (PBDE) anch'esso ritardante di fiamma. Questa direttiva si applica a quasi tutte le apparecchiature elettriche ed elettroniche il cui funzionamento comporti la creazione di campi elettrici o elettromagnetici, in breve: qualsiasi tipo di apparecchiatura elettronica di utilizzo domestico o lavorativo.

Quali fabbricanti di prodotti AMERICAN AUDIO, AMERICAN DJ, ELATION Professional e illuminazioni ACCLAIM, siamo obbligati a conformarci alla direttiva RoHS. Ecco perché, già due anni prima che tale direttiva entrasse in vigore, abbiamo avviato la nostra ricerca di materiali e processi di produzione alternativi e non dannosi per l'ambiente.

Molto prima della direttiva RoHS tutti i nostri prodotti erano fabbricati in accordo agli standard dell'Unione Europea. Grazie a costanti verifiche e test dei materiali, possiamo garantire che tutti i componenti da noi utilizzati sono sempre conformi RoHS e che il processo di produzione è, nei limiti della tecnologia attuale, non dannoso per l'ambiente.

La direttiva ROHS è un passo molto importante verso la protezione del nostro ambiente. Noi, quali produttori, ci sentiamo obbligati a dare il nostro contributo in tal senso.

Ogni anno migliaia di tonnellate di componenti elettronici, dannosi per l'ambiente, finiscono nelle discariche in tutto il mondo. Per assicurare il miglior smaltimento o recupero possibili di componenti elettronici, l'Unione Europea ha adottato la direttiva WEEE.

Il sistema WEEE (Rifiuti di materiale Elettrico ed Elettronico) può essere paragonato al sistema "Green Spot" utilizzato per diversi anni. I produttori devono contribuire al recupero dei rifiuti derivanti dalla messa in commercio dei propri prodotti. Le risorse finanziarie ottenute in tal modo saranno destinate allo sviluppo di un sistema comune di gestione rifiuti. Ecco perché possiamo garantire un programma di rottamazione e riciclo professionale e non dannoso per l'ambiente.

Quali produttori siamo registrati presso l'EAR (Registro delle Apparecchiature Elettriche Usate) tedesco apportandovi anche il nostro contributo.

(Registrazione: DE41027552)

Ciò significa che i prodotti AMERICAN DJ e AMERICAN AUDIO possono essere depositati gratuitamente nei punti di raccolta e riutilizzati in base al programma di riciclo. Prodotti ELATION Professional di esclusivo utilizzo professionale dovranno essere gestiti da noi. Per assicurarne il corretto smaltimento, si prega di inviare i prodotti Elation non più utilizzabili direttamente a noi.

Come la RoHS di cui sopra, la direttiva WEEE rappresenta un contributo importante per la protezione dell'ambiente e noi siamo lieti di poter aiutare a mantenerlo pulito grazie a questo sistema.

Saremo lieti di rispondere a qualsiasi vostra domanda o suggerimento che desidererete inviarci scrivendoci al seguente indirizzo: info@americandj.eu

A.D.J. Supply Europe B.V.
Junostraat 2
6468 EW Kerkrade
Paesi Bassi
www.americandj.eu