

HILTI

SMD 57



Bedienungsanleitung	de
Operating instructions	en
Mode d'emploi	fr
Manual de instrucciones	es
Istruzioni d'uso	it
Gebruiksaanwijzing	nl
Brugsanvisning	da
Bruksanvisning	no
Bruksanvisning	sv
Käyttöohje	fi
Manual de instruções	pt
Οδηγίες χρήσεως	el
Használati utasítás	hu
Návod k obsluze	cs
Návod na obsluhu	sk
Instrukcja obsługi	pl
Upute za uporabu	hr
Navodila za uporabo	sl
Ръководство за обслужване	bg
Инструкция по експлуатации	ru
Instrucțiuni de utilizare	ro
Lietošanas pamācība	lv
Instrukcija	lt
Kasutusjuhend	et
Kullanma Talimatı	tr
사용설명서	ko
操作說明書	zh
取扱説明書	ja

1

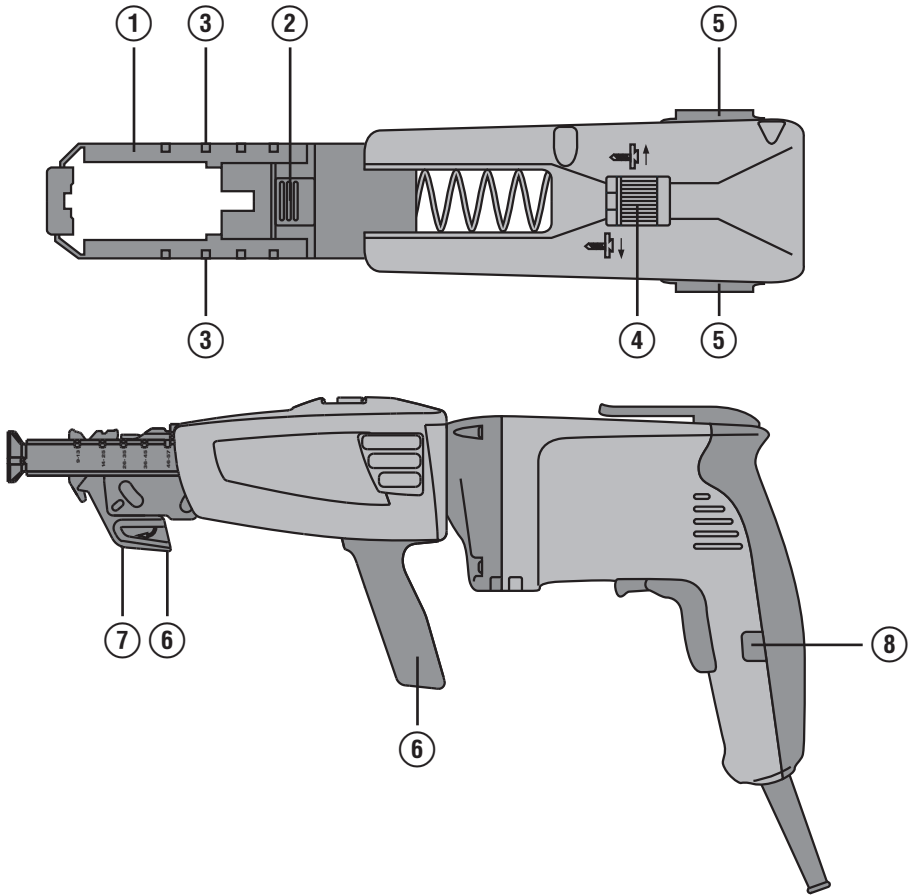

2

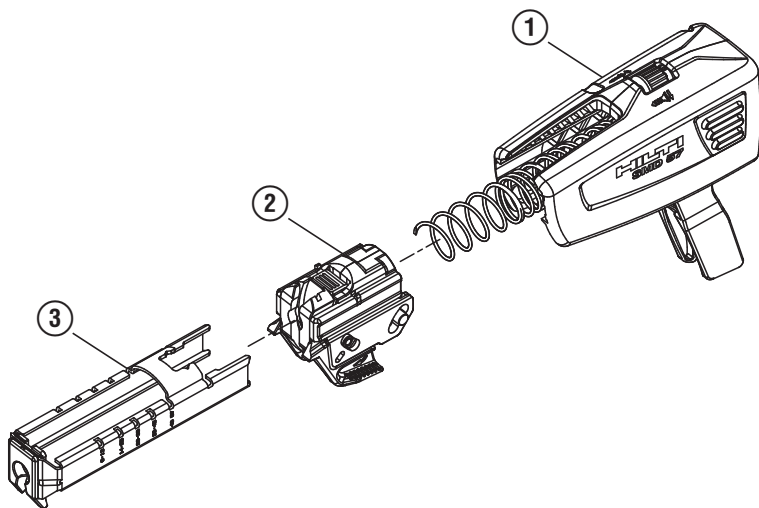

3

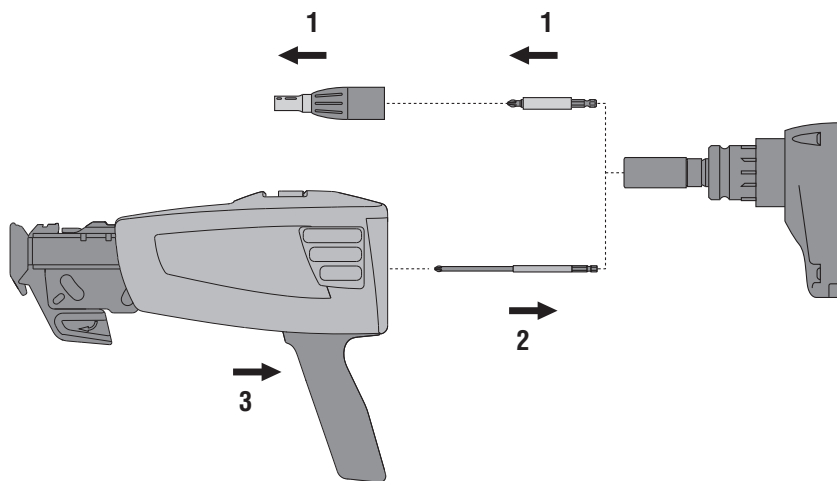

4

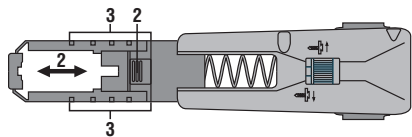

5

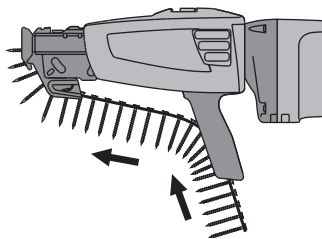

6

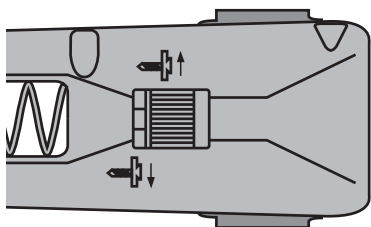

7

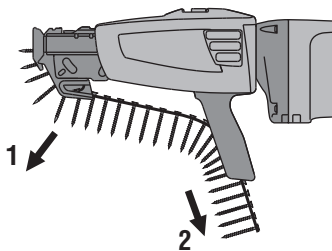

8

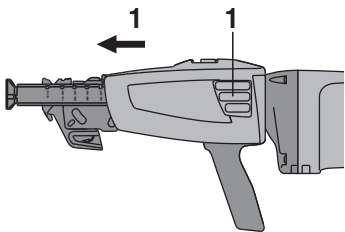

9

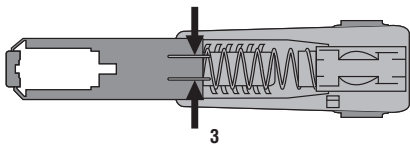

Caricatore SMD 57

Leggere attentamente il manuale d'istruzioni prima della messa in funzione.

Conservare sempre il presente manuale d'istruzioni insieme all'attrezzo.

Se affidato a terzi, l'attrezzo deve essere sempre provvisto del manuale d'istruzioni.

Indice	Pagina
1 Indicazioni di carattere generale	21
2 Descrizione	22
3 Accessori	22
4 Ricambi	22
5 Dati tecnici	22
6 Indicazioni di sicurezza	23
7 Messa in funzione	24
8 Utilizzo	24
9 Cura e manutenzione	24
10 Smaltimento	25
11 Garanzia del costruttore	25

1 I numeri rimandano alle figure corrispondenti. Le figure relative al testo si trovano nelle pagine pieghevoli della copertina. Tenere aperte queste pagine durante la lettura del manuale d'istruzioni.

Elementi di comando e componenti del caricatore **1**

- ① Astina di profondità
- ② Tasto per l'impostazione della lunghezza delle viti
- ③ Tacche per le lunghezze delle viti
- ④ Rotellina zigrinata per l'impostazione della profondità di inserimento
- ⑤ Tasti di sbloccaggio
- ⑥ Guida del nastro
- ⑦ Dente di trasporto
- ⑧ Pulsante di blocco per il funzionamento continuo
- ⑨ Ingresso nastro

it

1 Indicazioni di carattere generale

1.1 Indicazioni di pericolo e relativo significato

PERICOLO

Porre attenzione ad un pericolo imminente, che può essere causa di lesioni gravi o mortali.

ATTENZIONE

Situazione potenzialmente pericolosa, che può causare lesioni gravi o mortali.

PRUDENZA

Situazione potenzialmente pericolosa, che potrebbe causare lesioni lievi alle persone o danni materiali.

NOTA

Per indicazioni sull'utilizzo e altre informazioni utili.

1.2 Simboli e segnali

Segnali di avvertimento



Attenzione: pericolo generico



Attenzione: alta tensione

Segnali di obbligo



Indossare occhiali di protezione



Indossare un elmetto di protezione



Indossare protezioni acustiche



Indossare guanti di protezione

Simboli



Provvedere al riciclaggio dei materiali di scarto



Prima dell'uso leggere il manuale d'istruzioni

Localizzazione dei dati identificativi sull'attrezzo

La denominazione del modello e il numero di serie sono impressi sul lato posteriore dell'attrezzo. Riportare questi dati sul manuale d'istruzioni ed utilizzarli sempre come riferimento in caso di richieste rivolte al referente Hilti o al Centro Riparazioni Hilti.

2 Descrizione

2.1 Utilizzo conforme

Il caricatore SMD 57 è un accessorio per l'inserimento di viti nastrate. Il caricatore è adatto per gli avvitatori Hilti SF 4000 / SF 4000-A / SD 2500 / SD 4500 / SD 5000 / SD 5000-A22 / SD 4500-A18 e SD 45. Il caricatore e gli avvitatori Hilti sono stati progettati per funzionare in modo ottimale in combinazione tra loro.

Nelle indicazioni di sicurezza di questo manuale d'istruzioni, il caricatore viene denominato "attrezzo".

Non è consentito manipolare o apportare modifiche all'attrezzo.

Osservare le indicazioni per il funzionamento, la cura e la manutenzione dell'attrezzo riportate nel manuale d'istruzioni.

Per evitare il rischio di lesioni, utilizzare esclusivamente accessori ed utensili originali Hilti.

L'attrezzo ed i suoi accessori possono essere causa di pericoli, se utilizzati da personale non opportunamente

istruito, utilizzati in maniera non idonea o non conforme allo scopo.

L'attrezzo è destinato a un utilizzo di tipo professionale; l'uso, la manutenzione e la cura dell'attrezzo devono essere eseguiti esclusivamente da personale autorizzato e addestrato. Questo personale deve essere istruito specificamente sui pericoli che possono presentarsi. L'attrezzo ed i suoi accessori possono essere causa di pericoli, se utilizzati da personale non opportunamente istruito, utilizzati in maniera non idonea o non conforme allo scopo. Le aree di lavoro possono essere: cantieri, officine, opere di restauro, ristrutturazione e nuove costruzioni.

Non è consentito utilizzare l'attrezzo per lavorare materiali pericolosi per la salute (ad es. l'amianto).

2.2 La dotazione standard comprende

- 1 Attrezzo
- 1 Inserto S-MBL 116 PH2
- 1 Manuale d'istruzioni
- 1 Scatola di cartone

3 Accessori

Denominazione

Inserto S-MBL 116 PH2

Prolunga SME

4 Ricambi

Caricatore SMD 57

②	Caricatore completo	382905
③	Battuta di profondità	383002

5 Dati tecnici

Con riserva di modifiche tecniche.

Attrezzo	SMD 57
Peso	senza avvitatore, senza nastro di viti: 0,35 kg
Lunghezza	186 mm
Potenza di pressione	fino a 40 N (4,0 kp)
Capacità di avvitaamento (pezzo / nastro)	50

Utilizzabile per viti autoperforanti (Drywall)	SMD 57
Lunghezza	9...57 mm
Diametro interno della filettatura	3...4,5 mm
Diametro della testa	7,5...8,6 mm
Azionamento viti	Philips N. 2 (S-MBL 116 PH2)
Philips N. 2 può essere azionato con i seguenti avvitatori Hilti	SF 4000 / SF 4000-A / SD 5000 / SD 2500 / SD 4500 / SD 5000-A22 / SD 4500-A18 / SD 45

6 Indicazioni di sicurezza

6.1 Sicurezza delle persone

- È importante concentrarsi su ciò che si sta facendo e maneggiare con attenzione l'attrezzo elettrico durante le operazioni di lavoro. Non utilizzare l'attrezzo elettrico in caso di stanchezza o sotto l'effetto di droghe, bevande alcoliche o medicinali.**Anche solo un attimo di distrazione durante l'uso dell'attrezzo elettrico potrebbe provocare lesioni gravi.
- Seguire attentamente le presenti istruzioni durante l'utilizzo dell'attrezzo elettrico, degli accessori, degli utensili, ecc. A tale scopo, valutare le condizioni di lavoro e il lavoro da eseguire.**L'impiego di attrezzi elettrici per usi diversi da quelli consentiti potrà dar luogo a situazioni di pericolo.
- Effettuare accuratamente la manutenzione degli attrezzi elettrici. Verificare che le parti mobili funzionino perfettamente senza incepparsi, che non ci siano pezzi rotti o danneggiati al punto tale da limitare la funzione dell'attrezzo elettrico stesso. Far riparare le parti danneggiate prima d'impiegare l'attrezzo.** Molti incidenti sono provocati da una manutenzione scorretta degli attrezzi elettrici.
- Custodire gli attrezzi elettrici non utilizzati al di fuori della portata dei bambini. Non far utilizzare l'attrezzo a persone che non sono abituate ad usarlo o che non abbiano letto le presenti istruzioni.**Gli attrezzi elettrici sono pericolosi se utilizzati da persone inesperte.
- Indossare un abbigliamento adeguato. Evitare di indossare vestiti larghi o gioielli. Tenere i capelli, i vestiti e i guanti lontani da parti in movimento.** I vestiti larghi, i gioielli o i capelli lunghi possono impigliarsi nelle parti in movimento.

- Indossare sempre l'equipaggiamento di protezione personale e gli occhiali protettivi.**Se si avrà cura d'indossare l'equipaggiamento di protezione personale come la mascherina antipolvere, le calzature antinfortunistiche antiscivolo, l'elmetto di protezione o le protezioni acustiche, a seconda dell'impiego previsto per l'attrezzo elettrico, si potrà ridurre il rischio di lesioni.

6.2 Indicazioni di sicurezza generali



- Osservare il manuale d'istruzioni dell'attrezzo e dell'avvitatore e le indicazioni di sicurezza ivi riportate.**
- Lavorare sempre con l'avvitatore in funzione al numero di giri massimo. A tale scopo, utilizzare il pulsante di blocco presente sull'avvitatore.**
- Non tenere il caricatore SMD 57 vicino all'astina di profondità.**
- Ogni operazione di avvitatura deve essere portata a termine.**Un arresto o il rilascio della pressione d'appoggio a metà operazione può causare malfunzionamenti.
- Sostituire il nastro di viti solo con l'avvitatore spento.**
- In particolare modo in caso di lavori sopra testa, utilizzare occhiali protettivi.**
- Utilizzare solo inserti originali Hilti S-MBL 116 PH2 in buone condizioni.**
- Utilizzare solo nastri di viti e viti originali Hilti.**
- Lavorare sempre perpendicolarmente alla superficie del pezzo da fissare.**
- Conservare i nastri di viti distesi, come nella confezione originale.**

7 Messa in funzione

7.1 Montaggio del caricatore sull'avvitatore 3

PRUDENZA

Prima di montare il caricatore, scollegare la spina di alimentazione dell'avvitatore dalla presa di corrente.

1. Rimuovere l'astina di profondità e il porta-inserti dall'avvitatore.

2. Inserire l'inserto nell'avvitatore.

NOTA L'inserto scatta in posizione.

3. Inserire il caricatore sull'avvitatore in base alla posizione di lavoro desiderata, fino ad udire lo scatto in posizione.

NOTA Il caricatore si può inserire in qualunque posizione, in passaggi di 15°.

NOTA Accertarsi che l'avvitatore sia in posizione di "rotazione oraria".

it

8 Utilizzo

8.1 Impostazione della lunghezza delle viti 4

1. Regolare l'astina di profondità in base alla lunghezza delle viti da utilizzare.
2. Premere il tasto e spostare l'astina di profondità in avanti o indietro.
3. Posizionare l'astina di profondità su una delle 5 tacche di lunghezza, in funzione della lunghezza viti desiderata.

NOTA L'impostazione corretta della lunghezza delle viti è fondamentale per un funzionamento senza problemi del caricatore.

8.2 Inserimento del nastro di viti 5

1. Spingere il nastro di viti nella guida e sul binario, finché la prima vite non è posizionata in corrispondenza della tacca o finché non si trova nell'uscita superiore, a filo con il lato superiore del caricatore.
2. Verificare che il nastro di viti sia scattato in sede, tirandolo indietro leggermente.

8.3 Impostazione della profondità di inserimento viti ottimale 6

1. Regolare con la rotellina zigrinata la profondità di inserimento ottimale delle viti.
2. Ruotando la rotellina zigrinata in senso antiorario, la vite verrà inserita a una profondità maggiore.

3. Eseguire una prova di avvitaamento.

Se necessario, regolare ulteriormente la profondità.

NOTA Uno scatto udibile della rotellina zigrinata corrisponde a uno spostamento di 0,2 mm (0,008 pollici) della regolazione della profondità.

Ruotando la rotellina zigrinata in senso orario, la vite verrà inserita a una profondità inferiore.

8.4 Estrazione del nastro di viti 7

PRUDENZA

Scollegare la spina di alimentazione dell'avvitatore dalla presa di corrente.

1. Sbloccare il ritengo del nastro premendo il dente di trasporto.
2. Tirare indietro il nastro di viti.

NOTA In alternativa è possibile estrarre il nastro di viti dal caricatore tirando verso l'alto, senza azionare il dente di trasporto.

8.5 Smontaggio del caricatore dall'avvitatore 8

PRUDENZA

Prima di smontare il caricatore, scollegare la spina di alimentazione dell'avvitatore dalla presa di corrente.

Premendo i tasti di sbloccaggio e tirando contemporaneamente il caricatore è possibile rimuovere quest'ultimo dall'avvitatore.

9 Cura e manutenzione

9.1 Cura del caricatore

NOTA

La sporczia (specialmente i residui di gesso) possono pregiudicare il funzionamento del caricatore.

PRUDENZA

Il caricatore non deve mai essere lubrificato con oli / grassi minerali o spray lubrificanti grafici. Questi lubrificanti aumentano il rischio di malfunzionamento.

Pulire il caricatore soffiando semplicemente con aria compressa.

9.1.1 Smontaggio per la cura dopo una forte sollecitazione 9

NOTA

In caso di forte sollecitazione per un tempo prolungato, si consiglia di pulire il caricatore sciacquandolo con acqua calda.

1. Estrarre il nastro di viti come descritto nel capitolo "Estrazione del nastro di viti".
2. Smontare il caricatore come descritto nel capitolo "Smontaggio del caricatore dall'avvitatore".

3. Comprimerne la molla di sbloccaggio con l'ausilio di una pinza o di un attrezzo simile. In questo modo è possibile rimuovere il meccanismo di trasporto, compresa l'astina di profondità, dalla carcassa. Ora si hanno in mano tre componenti: l'unità di trasporto, la molla a compressione e la carcassa.
4. Se necessario, è possibile separare anche l'astina di profondità premendo il tasto per l'impostazione della lunghezza delle viti e tirando contemporaneamente l'astina di profondità.
NOTA Fare attenzione che le dita non rimangano incastrate.
5. Ora è possibile pulire a fondo i componenti con acqua calda.
NOTA Consigliamo di rimuovere i residui più ostinati con uno spazzolino di nylon (ad esempio un vecchio spazzolino da denti).

9.1.2 Montaggio dopo la cura

Il montaggio avviene nella sequenza inversa. Eseguire uno o due avvvitamenti in sequenza, per verificare il corretto funzionamento del caricatore dopo la pulizia / il montaggio.

10 Smaltimento



Gli attrezzi Hilti sono in gran parte realizzati con materiali riciclabili. Condizione essenziale per il riciclaggio è che i materiali vengano accuratamente separati. In molte nazioni, Hilti si è già organizzata per provvedere al ritiro dei vecchi attrezzi ed al loro riciclaggio. Per informazioni al riguardo, contattare il Servizio Clienti Hilti oppure il proprio referente Hilti.

11 Garanzia del costruttore

Hilti garantisce che il prodotto fornito è esente da difetti di materiale e di produzione. Questa garanzia è valida a condizione che il prodotto venga correttamente utilizzato e manipolato in conformità al manuale d'istruzioni Hilti, che venga curato e pulito e che l'unità tecnica venga salvaguardata, cioè vengano utilizzati per il prodotto esclusivamente materiale di consumo, accessori e ricambi originali Hilti.

La garanzia si limita rigorosamente alla riparazione gratuita o alla sostituzione delle parti difettose per l'intera durata del prodotto. Le parti sottoposte a normale usura non rientrano nei termini della presente garanzia.

Si escludono ulteriori rivendicazioni, se non diversamente disposto da vincolanti prescrizioni nazionali. In particolare Hilti non può essere ritenuta responsabile in nessuna circostanza per danni diretti o indiretti,

perdite o spese dirette e/o indirette, difetti o danni accidentali o consequenziali in relazione o a causa della possibilità / impossibilità d'impiego del prodotto per qualsivoglia ragione. Si escludono espressamente tacite garanzie per l'impiego o l'idoneità per un particolare scopo.

Per riparazioni o sostituzioni del prodotto o di singoli componenti e subito dopo aver rilevato qualsivoglia danno o difetto, è necessario contattare il Servizio Clienti Hilti. Hilti Italia SpA provvederà al ritiro dello stesso, a mezzo corriere.

Questi sono i soli ed unici obblighi in materia di garanzia che Hilti è tenuta a rispettare; quanto sopra annulla e sostituisce tutte le dichiarazioni precedenti e/o contemporanee alla presente, nonché altri accordi scritti e/o verbali relativi alla garanzia.



Hilti Corporation

LI-9494 Schaan

Tel.: +423 / 234 21 11

Fax: +423 / 234 29 65

www.hilti.com

Hilti = registered trademark of Hilti Corp., Schaan

W 3197 | 1212 | 00-Pos. 1 | 1

Printed in Liechtenstein © 2012

Right of technical and programme changes reserved S. E. & O.

273157 / A2



273157