

APPARECCHIO DI  
SOLLEVAMENTO IDRAULICO

IT

HYDRAULIC LIFTING  
EQUIPMENT

EN

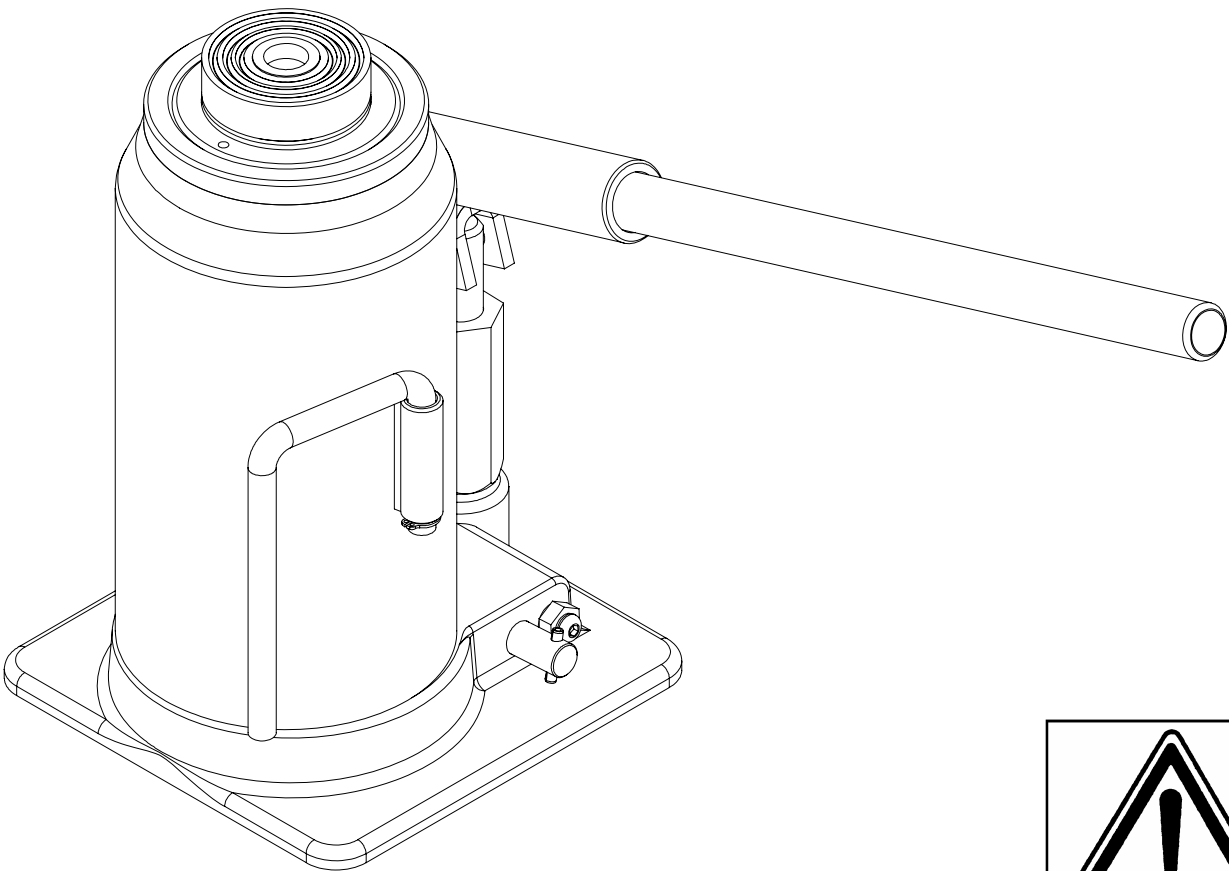

**CE**

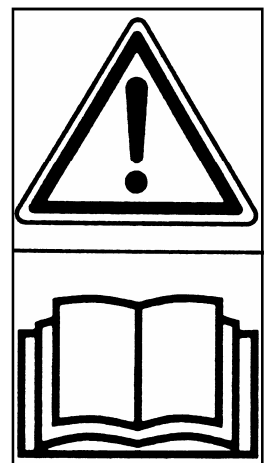

ISTRUZIONI D'USO,  
MANUTENZIONE E RICAMBI

INSTRUCTIONS FOR USE,  
MAINTENANCE AND SPARE PARTS

**ISTRUZIONI ORIGINALI**

**TRANSLATION OF THE ORIGINAL INSTRUCTIONS**

Questa pubblicazione non può essere riprodotta, neanche parzialmente, senza l'autorizzazione scritta della OMCN S.p.A.

The reproduction of this document, even partial, without written authorization from OMCN S.p.A. is strictly prohibited.



**DICHIARAZIONE CE DI CONFORMITÀ ai sensi dell'Art. 12, paragrafo 2. della Direttiva 2006/42/CE**  
 EC DECLARATION OF CONFORMITY in accordance with Art. 12, paragraph 2., Directive 2006/42/EC  
 EG-KONFORMITÄTSEKRLÄRUNG gemäß des Art. 12, Paragraph 2. der Richtlinie 2006/42/EG  
 DÉCLARATION CE DE CONFORMITÉ conformément à la Directive 2006/42/CE, Art. 12, paragraphe 2.  
 DECLARACIÓN CE DE CONFORMIDAD con arreglo al Art. 12, parágrafo 2. de la Directiva 2006/42/CE

Noi/We/Wir/Nous/Nosotros:

**OMCN S.p.A.** via Divisione Tridentina 23, 24020 Villa di Serio (Bergamo), ITALIA

**dichiaro sotto la nostra esclusiva responsabilità che il prodotto**

declare, with sole responsibility on our part, that the product  
 erklären unter unserer alleinigen Verantwortung, daß das Produkt  
 déclarons, sous notre entière responsabilité, que le produit  
 declaramos bajo nuestra exclusiva responsabilidad que el producto

**Apparecchio di sollevamento idraulico**

Hydraulic lifting equipment  
 Hydraulische hubgeräte  
 Équipement hydraulique de levage  
 Equipo hidráulico de elevación

**Art. 129**

**N. Lotto**

Lot code  
 Partienummer  
 Lot N  
 Numero de lote

**al quale questa dichiarazione si riferisce è conforme alle seguenti disposizioni legislative:**

to which this declaration refers conforms to the following legislative dispositions:  
 auf die sich diese Erklärung bezieht entspricht den folgenden rechtlichen Vorschriften:  
 auquel cette déclaration se réfère est conforme aux dispositions législatives:  
 al que se refiere esta declaración es conforme a las siguientes disposiciones legislativas:

**Direttiva 2006/42/CE (Sicurezza macchine)**

Directive 2006/42/EC (Safety of machine)  
 Richtlinie 2006/42/EG (Maschinensicherheit)  
 Directive 2006/42/CE (Sécurité des machines)  
 Directiva 2006/42/CE (Seguridad de la maquina)

**Sono state utilizzate le seguenti norme e specificazioni tecniche:**

The following standards and technical specifications have been used:  
 Es wurden folgende Normen und technische Spezifikationen verwendet:  
 On a utilisé les normes et les spécifications techniques suivantes:  
 Se han utilizado las siguientes normas y especificaciones técnicas:

EN 349	EN ISO 3746	EN ISO 12100-2	EN ISO 14121-1
EN 982	EN ISO 11202	EN ISO 13849-1	
EN 1494	EN ISO 12100-1	EN ISO 13857	

**L'apparecchiatura è stata fabbricata in conformità a quanto previsto dall'Allegato VIII, paragrafo 3., della Direttiva 2006/42/CE**

The equipment was built according Annex VIII, paragraph 3., Directive 2006/42/EC  
 Die Werkstattausrüstung war gemäß der Anlage VIII, Paragraph 3 der Richtlinie 2006/42/EG hergestellt  
 L'équipement a été fabriqué suivant ce qui est prévu par l'Annexe VIII, paragraphe 3., Directive 2006/42/CE  
 El aparatos se ha construido según lo previsto por lo anexo VIII, parágrafo 3. de la Directiva 2006/42/CE

**Nome ed indirizzo della persona autorizzata alla costituzione del fascicolo tecnico:**

Name and address of the person authorised to compile the technical file:  
 Name und Anschrift der Person, die bevollmächtigt ist, die technischen Unterlagen zusammenzustellen:  
 Nom et adresse de la personne autorisée à constituer le dossier technique:  
 Nombre y dirección de la persona facultada para elaborar el expediente técnico:  
 PAOLO CORTINOVIS, via Divisione Tridentina 23, 24020 Villa di Serio (Bergamo), ITALIA

**Luogo e data:**

Place and date:  
 Ort und Datum:  
 Lieu et date:  
 Lugar y fecha:

Villa di Serio (BG),



**Paolo Cortinovis**  
**AMMINISTRATORE**  
 MANAGER  
 ADMINISTRATOR  
 ADMINISTRATEUR  
 GERENTE

Attenzione durante la consultazione del libretto quando si incontra uno dei seguenti segnali che indicano la presenza di condizioni o situazioni di pericolo più o meno rilevante:

Special attention must be paid when referring to this handbook when one of the following symbols is met; they show the presence of hazardous conditions or situations of greater or less importance:



**PERICOLO**

**Il mancato rispetto di questo segnale causa rischi molto gravi per la salute, morte, danni permanenti a medio o a lungo termine.**



**DANGER**

**Lack of compliance with this signal causes serious health risks, death or permanent injuries over a medium to long-term period.**



**AVVERTENZA**

**Il mancato rispetto di questo segnale può causare rischi molto gravi per la salute, morte, danni permanenti a medio o a lungo termine.**



**WARNING**

**Lack of compliance with this signal can cause serious health risks, death or permanent injuries over a medium to long-term period.**



**CAUTELA**

**Il mancato rispetto di questo segnale può causare infortuni o danni all'apparecchio.**



**CAUTION**

**Lack of compliance with this signal can cause personal injuries or damage to the equipment.**



**AVVERTENZA**

**Prima di effettuare qualunque operazione con l'apparecchio è necessario leggere e comprendere chiaramente le istruzioni contenute nel presente libretto.**



**WARNING**

**The instructions contained in this handbook must be read and fully understood before carrying out any work on the equipment.**

**TERMINOLOGIA E DEFINIZIONI**  
(Allegato I, Direttiva 2006/42/CE)

**TERMINOLOGY AND DEFINITIONS**  
(Annex I, Directive 2006/42/EC)

«**Pericolo**»: una potenziale fonte di lesione o danno alla salute.

«**Danger**»: potential source of injury or damage to health.

«**Zona pericolosa**»: qualsiasi zona all'interno e/o in prossimità di una macchina in cui la presenza di una persona costituisca un rischio per la sicurezza e la salute di detta persona.

«**Hazardous area**»: any area inside and/or near the machine where the presence of a person at risk endangers his/her safety and health.

«**Persona esposta**»: qualsiasi persona che si trovi interamente o in parte in una zona pericolosa.

«**Person at risk**»: anyone found entirely or partly in a hazardous area.

«**Operatore**»: la o le persone incaricate di installare, di far funzionare, di regolare, di pulire, di riparare e di spostare una macchina o di eseguirne la manutenzione.

«**Operator**»: the person(s) responsible for installing, starting up, adjusting, servicing, cleaning, repairing and transporting the machine.

«**Uso previsto**»: l'uso della macchina conformemente alle informazioni fornite nelle istruzioni per l'uso.

«**Intended use**»: use of the machine according to the user instruction manual.

«**Tecnico specializzato**»: persona incaricata dal costruttore di effettuare particolari operazioni di manutenzione che richiedano una preparazione e competenze specifiche nel campo della meccanica e dell'oleodinamica. Il tecnico specializzato è edotto sugli eventuali rischi presenti sull'apparecchio e sulle modalità da seguire per evitare danni a se stesso o agli altri durante tali interventi di manutenzione.

«**Specialized technician**»: person assigned by the manufacturer to carry out special maintenance operations requiring training and specific skills in mechanics and oil hydraulics. The specialized technician is acquainted with all the possible hazards on the machine and the necessary procedures in order to avoid injury to himself or others during these maintenance operations.

«**Utilizzatore**»: chiunque acquisti o detenga sotto qualunque forma (prestito d'uso, noleggio, locazione, ecc.) l'apparecchio allo scopo di utilizzarlo nei limiti stabiliti dal costruttore.

«**User**»: anyone who purchases or uses the machine (e.g. for renting, leasing or under loan) in accordance with the manufacturer's instructions.

Prima dell'utilizzo, in caso la targhetta adesiva sia allegata al presente libretto, provvedere al posizionamento della stessa sull'apparecchio secondo quanto illustrato in TAV. 1. Prima di effettuare l'applicazione del pittogramma pulire accuratamente l'area di applicazione. La targhetta è già applicata dal costruttore.

Whenever the sticker would be delivered inside this manual, put it on the appliance as shown on FIG. 1 before using it.

Clean carefully the place where to stick the label before.

Label is applied beforehand by the manufacturer.

  
**AVVERTENZA**

**La mancata presenza della targhetta adesiva causa la decadenza delle condizioni di garanzia e solleva il costruttore da ogni responsabilità per eventuali danni cagionati dall'uso dell'apparecchio.**

  
**WARNING**

**Failure to apply the label will lead to the expiration of the guarantee conditions and relieve the manufacturer of all and any responsibility for possible damage caused by using the equipment.**

In caso di danneggiamento, sopravvenuta illeggibilità o mancanza delle targhette adesive presenti sull'apparecchio, richiedere alla OMCN S.p.A. la corrispondente etichetta per la necessaria sostituzione. Applicare la targhetta sostitutiva secondo lo schema illustrato in TAV. 1.



If one or more equipment adhesive labels are damaged, missing or illegible, ask OMCN S.p.A. for the relevant position number for the replacement.

Fit the replacement label according to the diagram given in FIG. 1.

TAV. 1

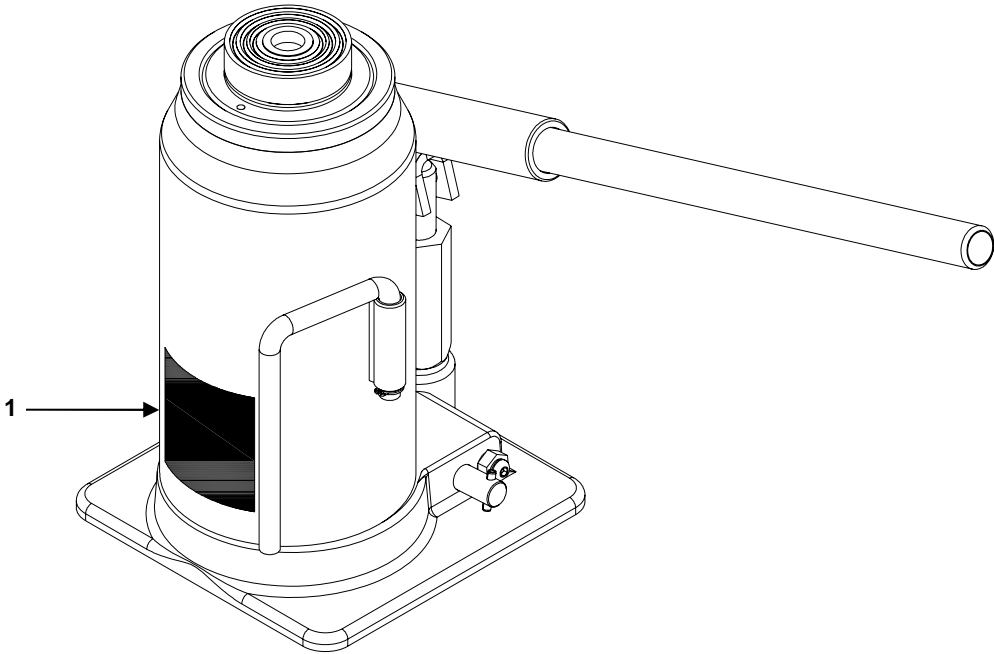
FIG. 1



**MADE IN ITALY**

Via Divisione Tridentina, 23  
24020 VILLADI SERIO (BG) ITALIA  
www.omcn.com - www.omcn.it - info@omcn.it

Apparecchio di sollevamento idraulico  
Hydraulic lifting equipment  
Équipement hydraulique de levage  
Hydraulische hubgeräte

**Art.** \_\_\_\_\_

ANNO DI FABBR. - YEAR OF MANUFAC.  
ANNEE DE FABRICATION - BAUJAHR: \_\_\_\_\_

NUMERO LOTTO - LOT CODE  
LOT N° - PARTIENUMMER:  
1 2 3 4 5 6 7 8 9 10 11 12

**Ton**

PORTATA - CAPACITY - CAPACITE - TRAGEFÄHIGKEIT:

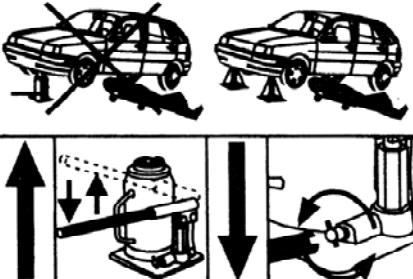

# LIBRETTO ISTRUZIONI D'USO, MANUTENZIONE E RICAMBI

# INSTRUCTION MANUAL FOR USE, MAINTENANCE AND SPARE PARTS

## INDICE GENERALE

## TABLE OF CONTENTS

1.0.	GENERALITÀ
1.1.	Descrizione generale
2.0.	DESTINAZIONE D'USO
2.1.	Usi consentiti
2.2.	Usi impropri
2.3.	Targhetta d'identificazione
3.0.	NORME GENERALI DI SICUREZZA
3.1.	Abbigliamento e dispositivi di protezione individuale
4.0.	CARATTERISTICHE TECNICHE E DISPOSITIVI DI SICUREZZA
5.0.	TRASPORTO
6.0.	DISIMBALLAGGIO
7.0.	FUNZIONAMENTO
7.1.	Salita
7.2.	Discesa
8.0.	MANUTENZIONE ORDINARIA
9.0.	TABELLA RICERCA GUASTI
10.0.	SCHEMA OLEODINAMICO
11.0.	TAVOLA RICAMBI
11.1.	Lista ricambi
12.0.	PROVE DI COLLAUDO
13.0.	ACCANTONAMENTO E RIMESSA IN FUNZIONE
14.0.	ROTTAMAZIONE
15.0.	COME ORDINARE UN PEZZO DI RICAMBIO
16.0.	REGISTRO DI CONTROLLO
16.1.	Istruzioni per la compilazione
16.2.	Istruzioni per la conservazione del presente registro
16.3.	Riferimenti normativi
16.4.	Dati identificativi dell'apparecchio
16.5.	Dati relativi al primo proprietario
16.6.	Registrazione trasferimenti di proprietà
16.7.	Registrazione interventi di manutenzione ordinaria
16.8.	Verifica periodica e registrazione interventi
16.9.	Registrazione della riparazione guasti e sostituzione parti

1.0.	INTRODUCTION
1.1.	General description
2.0.	SPECIFIC USE
2.1.	Foreseen use
2.2.	Improper use
2.3.	Name plate
3.0.	GENERAL SAFETY REGULATIONS
3.1.	Clothing and personal safety devices
4.0.	TECHNICAL FEATURES AND SAFETY DEVICES
5.0.	TRANSPORT
6.0.	UNPACKING
7.0.	OPERATION
7.1.	Upstroke
7.2.	Downstroke
8.0.	ROUTINE MAINTENANCE
9.0.	TROUBLESHOOTING TABLE
10.0.	OIL HYDRAULIC DIAGRAM
11.0.	SPARE PARTS TABLE
11.1.	Spare parts list
12.0.	FACTORY TEST
13.0.	SETTING ASIDE AND RESTARTING
14.0.	SCRAPPING THE MACHINE
15.0.	HOW TO ORDER SPARE PARTS
16.0.	CONTROL REGISTER
16.1.	Instructions for use
16.2.	Register storage instructions
16.3.	Regulatory references
16.4.	Device identification data
16.5.	First owner data
16.6.	Ownership transfer registration
16.7.	Service registration of routine maintenance
16.8.	Periodic checks and service registration
16.9.	Repairs and part replacement registration



AVVERTENZA

Il presente libretto ISTRUZIONI D'USO, MANUTENZIONE E RICAMBI costituisce parte integrante del prodotto, conservarlo con cura per permetterne la consultazione durante la vita del prodotto stesso.

In caso di smarrimento o danneggiamento si possono richiedere ulteriori copie alla OMCN S.p.A.

Nel caso di cambiamento di proprietà dell'apparecchiatura fornire con essa anche il presente libretto.

Il manuale deve essere custodito per tutta la vita dell'apparecchiatura, non deve essere manomesso e deve essere conservato in un luogo protetto da umidità e calore.

Per qualunque dubbio inerente l'uso e la manutenzione dell'apparecchio rivolgersi alla OMCN S.p.A.

La mancata applicazione delle prescrizioni indicate nel presente manuale causa la decadenza delle condizioni di garanzia.

Prima di effettuare qualunque operazione sull'apparecchiatura è obbligatorio leggere scrupolosamente le istruzioni contenute nel presente libretto in quanto questo contiene importanti informazioni riguardanti la sicurezza d'uso e la manutenzione dello stesso.

Oltre alle istruzioni contenute nel presente libretto o obbligatorio attenersi a tutte le disposizioni legislative e linee guida in materia di prevenzione e sicurezza sul lavoro in vigore nel paese di utilizzo dell'apparecchiatura.

Il montaggio, la messa in funzione, la manutenzione, la verifica periodica dell'apparecchio devono essere effettuate da personale autorizzato, professionalmente qualificato, appositamente formato a svolgere dette operazioni.

Il Libretto ISTRUZIONI D'USO, MANUTENZIONE E RICAMBI deve essere sempre conservato nelle immediate vicinanze dell'apparecchiatura in modo che sia consultabile dal personale autorizzato all'installazione, all'uso, alla manutenzione e pulizia dell'apparecchiatura stessa.

La OMCN S.p.A. declina ogni e qualsiasi responsabilità per danni diretti o indiretti cagionati a persone, animali o cose dovuti al mancato rispetto delle istruzioni contenute nel presente libretto.



WARNING

This INSTRUCTION manual FOR USE, MAINTENANCE AND SPARE PARTS are an integral part of the product. Keep it carefully so that it can be referred to during the life of the same product.

If it gets lost or damaged, ask for a copy from OMCN S.p.A.

If the ownership of the equipment changes, this handbook must also be supplied with the same equipment.

This manual must be kept for the entire product life of the equipment; it must not be tampered with and must be kept in a dry, cool place.

Contact OMCN S.p.A. for any doubt relative to the use and maintenance of the equipment.

Failure to observe the instructions provided in this manual null and voids the warranty conditions and releases the manufacturer from any liabilities due to damages caused by equipment use.

Before performing any operation on the equipment it is mandatory to scrupulously read the instructions contained in this handbook since it contains important information relative to safety of use, maintenance, assembly and setting up of the equipment.

In addition to the instructions contained in this manual, you must follow all the guidelines and legal provisions regarding workplace safety and prevention in force in the country where the machine is being used.

Assembly, start up, maintenance and periodic checks of the equipment must only be carried out by authorised, professionally qualified staff that is suitably trained for performing such operations.

This INSTRUCTION manual FOR USE, MAINTENANCE AND SPARE PARTS should be kept right next to the machine so that authorized staff can refer to it during start up, use, servicing and cleaning.

OMCN S.p.A. cannot be held responsible for direct or indirect injury or damage to persons, animals or things caused by the failure to observe the instructions contained in this handbook.

Il presente libretto contiene le informazioni ritenute necessarie per utilizzare in sicurezza il seguente modello di apparecchio di sollevamento idraulico:

– Art. 129

prodotto dalla:

**OMCN S.p.A.**  
**Via Divisione Tridentina n. 23**  
**24020 Villa di Serio (BG)**  
**Italia.**

This handbook contains all the necessary information on how to safely use the Hydraulic lifting equipment:

– Art. 129

produced by:

**OMCN S.p.A.**  
**Via Divisione Tridentina n. 23**  
**24020 Villa di Serio (BG)**  
**Italia.**

In particolare nel libretto si riporta:

- il riepilogo delle indicazioni previste per la marcatura,
- le condizioni di utilizzazione previste,
- le istruzioni per eseguire il trasporto e la messa in funzione,
- le caratteristiche tecniche principali,
- le informazioni relative alla postazione di lavoro e ai comandi,
- le istruzioni per l'utilizzazione in sicurezza,
- le avvertenze sugli usi impropri o non autorizzati,
- istruzioni per eseguire le operazioni di manutenzione,
- gli schemi funzionali,
- la tavola relativa ai pezzi di ricambio.

Inoltre le pagine finali del presente libretto devono essere utilizzate quale *Registro di controllo* allo scopo di permettere la registrazione di:

- trasferimenti di proprietà,
- operazioni di manutenzione ordinaria,
- operazioni periodiche di verifica e controllo,
- sostituzione di componenti, elementi strutturali, dispositivi di sicurezza o parti di essi.

La OMCN S.p.A. declina ogni responsabilità per eventuali danni a persone o cose provocati da comportamenti e/o usi non corretti della macchina derivanti da errata comprensione della traduzione del presente libretto rispetto alla versione originale in lingua italiana.

Il costruttore avendo adempiuto alle prescrizioni previste dalle disposizioni legislative vigenti provvede ad immettere l'apparecchio sul mercato accompagnato da:

- libretto istruzione d'uso,
- marcatura CE,
- dichiarazione CE di conformità.

This handbook describes the following:

- summary of indications for marking,
- necessary conditions of use,
- instructions on transport and start-up,
- the main technical characteristics,
- information regarding the workstation and controls,
- instructions for safe use,
- warnings on improper or unauthorized use,
- the instructions about maintenance operations,
- operating diagrams,
- diagram of spare parts.

Furthermore, the final pages in this booklet must be used as a *Control Register* to record the following:

- transfers of ownership,
- routine maintenance operations,
- periodic checks and inspections,
- replacement of components, structural elements, safety devices or parts thereof.

OMCN S.p.A. declines all and any responsibility for possible damage to people or things caused by incorrect behaviour and/or use of the machine due to incorrect understanding of the translation of this document with respect to the original Italian version.

The manufacturer, in compliance with existing laws in force, introduces the equipment on the market with:

- user handbook,
- EC mark,
- EC compliance statement.

**1.1.**  
**Descrizione generale**

**1.1.**  
**General description**

L' Art. 129 è un apparecchio idraulico ad azionamento manuale, progettato e realizzato per essere utilizzato secondo quanto indicato nel paragrafo 2.0. - Destinazione d'uso. L'apparecchio è dotato di un piattello adibito al sollevamento del carico.

La salita e la discesa del piattello è ottenuta per mezzo di un cilindro oleodinamico, posizionato nel corpo dell'apparecchio, azionato da una pompa manuale.

Article 129 is a manual hydraulic appliance designed and created for being used as indicated in paragraph 2.0. - Specific use.

The appliance has a plate to support the load.

The plate goes up and down through the action of an oleo-dynamic cylinder placed inside the appliance. Such cylinder gets moved by a hand pump.

**TAV. 2**

**FIG. 2**

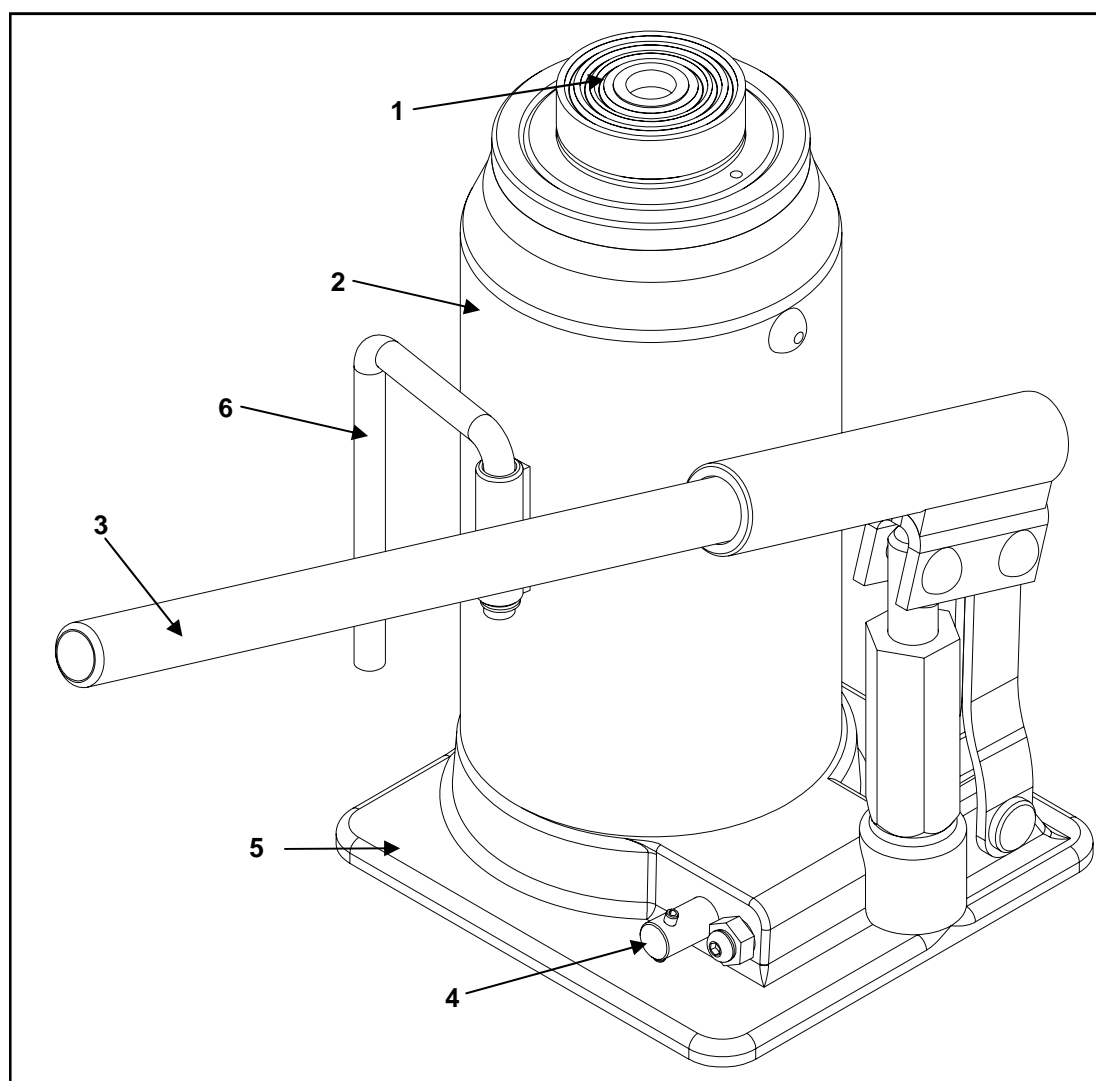

- 1) Piattello
- 2) Cilindro oleodinamico
- 3) Leva di comando
- 4) Dispositivo di discesa
- 5) Base
- 6) Maniglia per trasporto

- 1) Plate
- 2) Oleo-dynamic cylinder
- 3) Lever
- 4) Lowering device
- 5) Base
- 6) Handle for transport



## 2.0. DESTINAZIONE D'USO

## 2.0. SPECIFIC USE

Nella destinazione d'uso sono indicati gli usi consentiti per i quali il fabbricante ha progettato e costruito la macchina.

Solo il rispetto rigoroso degli usi consentiti garantisce all'operatore e alle persone esposte un utilizzo sicuro dell'apparecchio e a tal fine sono anche stati individuati gli usi impropri ragionevolmente prevedibili che il fabbricante, sulla base della propria esperienza, ha individuato nell'uso dell'apparecchio.

Per tale motivo, nei paragrafi successivi, oltre agli usi consentiti sono riportati, a titolo non esaustivo ma esemplificativo, anche gli usi impropri ragionevolmente prevedibili.

Intended use lists the admitted uses for which the manufacturer designed and constructed the machine.

Only the strict observance of admitted uses guarantees safe device use for the operator and exposed personnel. For this reason, reasonably foreseeable improper use has been identified by the manufacturer according to his experience in equipment use.

For this reason, in addition to foreseen use, some but not all reasonably foreseeable improper uses are listed in the following paragraphs.

### 2.1. Usi consentiti

### 2.1. Foreseen use

L'apparecchio di sollevamento idraulico è stato progettato e realizzato per essere utilizzato come ausilio per il sollevamento parziale di un veicolo dotato di minimo quattro ruote.

Il sollevamento deve avvenire partendo da terra, mantenendo almeno due ruote appoggiate a terra (anteriori o posteriori).

Il carico da sollevare non deve essere superiore alla capacità di carico nominale dell'apparecchio indicata sulla targa identificativa del costruttore (TAV. 3).

L'altezza massima di sollevamento deve essere solo quella permessa dall'apparecchio di sollevamento. Rispettare le prescrizioni previste dal fabbricante.

This appliance has been developed and built to lift vehicles with at least four wheels and only partially.

One must lift starting from the ground and at least two wheels must stay on the ground (front or rear wheels).

The load must not weigh more than the declared capacity of the appliance as indicated on the manufacturer's ID plate (FIG. 3).

Don't lift higher than what can do the lifting appliance. Follow manufacturer's instructions.

**La capacità di carico è: 20 Ton**

**Load capacity : 20 Ton**



**Gli usi non espressamente indicati nel presente libretto sono da considerarsi impropri e quindi vietati: il costruttore declina qualsiasi responsabilità per danni diretti o indiretti cagionati a persone, animali o cose dovuti da un uso improprio dell'apparecchio.**



**Any uses not explicitly indicated in this manual are considered improper and hence prohibited: the manufacturer cannot be held liable for direct or indirect damage or injury to persons, animals or things caused by incorrect use of the equipment.**

### 2.2. Usi impropri

### 2.2. Improper use

A scopo esemplificativo e non limitativo sono di seguito elencati esempi di usi impropri ragionevolmente prevedibili.

**È vietato:**

- utilizzare l'apparecchio per il sostegno di un carico,
- il sollevamento di autoveicoli di peso superiore alla portata dell'apparecchio,
- il sollevamento di persone e/o animali,
- il sollevamento di autoveicoli con persone e/o animali a bordo dello stesso,
- il sollevamento di motocicli, motocarrozzette e similari,
- il sollevamento di veicoli a tre ruote in genere,
- il sollevamento di veicoli speciali tipo: carrelli elevatori a forche, macchine e trattrici agricole, macchine per movimento terra (pale, scavatori, ruspe, ecc.),
- il sollevamento di autoveicoli con materiale potenzialmente pericoloso a bordo (materiali infiammabili, esplosivi, corrosivi, ecc.),
- il sollevamento di macchine e/o materiali in genere,
- il sollevamento di oggetti (pezzi lavorati, utensili, ecc.),
- il sollevamento di metalli fusi, acidi, materiali irradianti, carichi particolarmente fragili.

Some but not all examples of reasonably foreseeable improper use are listed below.

**It is forbidden to:**

- use the appliance to support a load,
- lift motor vehicles with a weight exceeding the capacity of the equipment,
- lift persons or animals,
- lift motor vehicles carrying people and/or animals,
- lift motorcycles, motorcycles with sidecars or similar vehicles,
- lift three-wheel vehicles,
- lift special vehicles such as: forklift trucks, agricultural machinery and tractors, excavating machinery (diggers, excavators, bulldozers, etc.),
- lift motor vehicles carrying potentially dangerous material (flammable, explosive or corrosive materials, etc.),
- lift machinery or materials in general,
- lift materials or objects (processed pieces, tools, etc.),
- lift melted metals, acids, irradiating materials, very fragile loads.

2.3.  
Targhetta d'identificazione

2.3.  
Name plate



È vietato alterare in qualsiasi modo, manomettere o asportare la targhetta di identificazione della macchina. Mantenere la targhetta sempre ben pulita in modo tale che i dati riportati nella stessa risultino sempre ben leggibili.



Tampering with or removing the machine identification plate is strictly prohibited. Always keep the plate clean so that the listed data is always legible.

TAV. 3

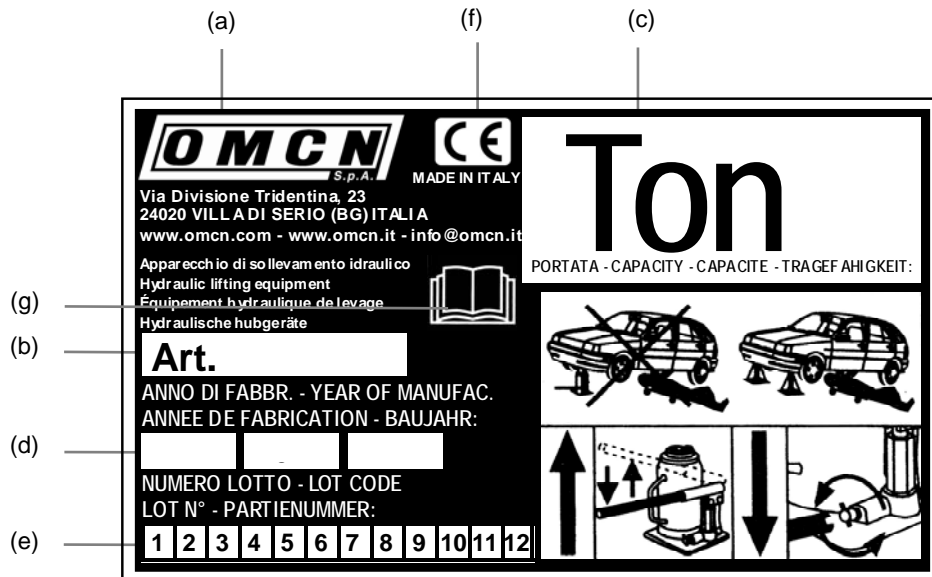

FIG. 3

Ogni apparecchio è dotato di una targhetta di identificazione del costruttore (TAV. 3) applicata alla macchina secondo quanto indicato in TAV. 1.

Nella targhetta di identificazione del costruttore sono riportati i seguenti dati:

- a) Generalità, indirizzo completo del costruttore.
- b) Modello dell'apparecchio.
- c) Capacità (portata) di carico.
- d) Anno di fabbricazione.
- e) n° di lotto.
- f) Marcatura CE.
- g) Prima di utilizzare l'apparecchio è obbligatorio leggere e comprendere le istruzioni contenute nel Libretto Istruzioni d'uso, manutenzione e ricambi.

Every equipment has a manufacturer's nameplate (FIG. 3) placed on the machine according to the indications given in FIG. 1.

The manufacturer's nameplate shows the following information:

- a) General information, manufacturer's complete address.
- b) Model.
- c) Capacity.
- d) Year of manufacture.
- e) Lot code.
- f) EC Marking.
- g) Before using the equipment, read carefully the user, maintenance and spare parts booklet and make sure they are fully understood.



PERICOLO

Rispettare rigorosamente le norme generali di sicurezza e prevenzione infortuni di seguito elencate.



DANGER

Keep strictly to the general safety and accident-prevention regulations listed below.

### L'USO DELL'APPARECCHIO È CONSENTITO:

- **L'uso dell'apparecchio è consentito** solo a personale autorizzato, in buono stato di salute, responsabile ed appositamente addestrato sugli usi consentiti e sui rischi presenti sullo stesso.
- **L'uso dell'apparecchio è consentito** solo ad operatori ed utilizzatori che abbiano letto completamente, compreso e perfettamente assimilato quanto contenuto nel presente libretto.
- **L'uso dell'apparecchio è consentito** solamente all'interno di locali chiusi al riparo dagli agenti atmosferici: neve, pioggia, vento, ecc.
- **L'uso dell'apparecchio è consentito** ad un solo operatore; è **vietato** utilizzare l'apparecchio in due o più persone contemporaneamente.

### È OBBLIGATORIO:

- **È obbligatorio** verificare che la superficie su cui si intende utilizzare l'apparecchiatura sia solida, orizzontale, piana, pulita, perfettamente livellata e in grado di sopportare i carichi massimi che si sviluppano durante l'utilizzo.
- **È obbligatorio**, dopo il sollevamento utilizzare colonnette di sicurezza da inserire sotto il carico (non in dotazione).
- **È obbligatorio**, prima di iniziare ad operare con l'apparecchiatura, verificare che l'area di lavoro sia adeguatamente illuminata (luogo sufficientemente illuminato ma non sottoposto ad abbagliamenti o luci intense).
- **È obbligatorio**, prima di iniziare ad operare con l'apparecchio, accertarsi che gli organi di sollevamento siano integri: in caso contrario è vietato operare con l'apparecchio.
- **È obbligatorio**, prima di iniziare ad operare, accertarsi del perfetto funzionamento dei dispositivi di sicurezza installati: in caso di malfunzionamento è **vietato** operare con l'apparecchio.
- **È obbligatorio** controllare che durante il funzionamento non si verificano condizioni di pericolo per persone espone. In caso si manifestassero tali condizioni arrestare immediatamente l'utilizzo dell'apparecchiatura ed allontanare le persone.
- **È obbligatorio**, dopo aver utilizzato l'apparecchiatura verificare che lo stelo del cilindro sia in posizione di riposo (stelo tutto rientrato), riporla in luogo pulito, sicuro e protetto allo scopo di prevenire eventuali danneggiamenti ed un utilizzo non autorizzato.
- **È obbligatorio**, quando si rilevano rumorosità non abituali, o anomalie di funzionamento, interrompere immediatamente ogni azionamento in corso e ricercare la causa di tali irregolarità. **In caso di dubbio evitare operazioni improprie e rivolgersi al servizio di assistenza tecnica del costruttore.**

### THE MACHINE MAY ONLY BE USED:

- **The machine may only be used** by responsible staff in good health who have been specially trained to use the equipment and are acquainted with all the risks.
- **The machine may only be used by** operators and users who have fully read and understood the instructions and information in the booklet.
- **The machine may only be used** inside closed rooms that are free from atmospheric agents: snow, rain and wind, etc.
- **The machine can only be used** by one operator at a time; **it is forbidden** for more than one person to use the equipment at the same time.

### IT IS COMPULSORY:

- **It is compulsory** to check that the surface where the equipment is to be used is solid, flat, clean, perfectly levelled and able to support the maximum loads that will be obtained during use of it.
- **It is compulsory**, after lifting the vehicle by means of the jack, lay the mentioned vehicle on the special stationary stands (not supplied) before starting working under the same.
- Before operating with the equipment, **it is compulsory** to check that the operating area is sufficiently illuminated (sufficiently illuminated area but not subject to glare or intense light).
- Before operating with the equipment, **it is compulsory** to check that the support parts are integral: on the contrary, **it is forbidden** to use the equipment.
- **It is compulsory** to check that the installed safety devices are in perfect working order before operating the equipment: it is forbidden to operate the machine if it is faulty.
- **It is compulsory** to check that there are no hazardous conditions for persons at risk during operation. If there are, stop any operations underway immediately and keep people away.
- When the appliance is not getting used, check that the stem is completely folded inside and **make sure** it is put away in a clean and safe place where it cannot be damaged nor used by unauthorized persons.
- In the event of irregular or anomalous sounds, **it is compulsory** to stop all operations immediately and find the cause of the anomaly. **If in doubt, avoid any improper operations and contact the manufacturer's technical service centre.**

- **È obbligatorio**, prima di sollevare il veicolo, accertarsi che le ruote dello stesso siano bloccate senza alcuna possibilità di girare o muoversi e che il freno di stazionamento sia inserito.
- **È obbligatorio**, controllare che, durante i movimenti operativi dell'apparecchio, non vi sia nessun oggetto nell'area del veicolo sollevato.
- **È obbligatorio**, in fase di sollevamento garantire alla base dell'apparecchiatura un appoggio solido.
- **È obbligatorio**, prima dell'utilizzo posizionare l'apparecchiatura sotto i punti di presa del veicolo previsti dal costruttore dello stesso, verificare che questi non siano sporchi, unti o corrosi.
- **È obbligatorio** verificare, durante il sollevamento o la discesa del carico, che il veicolo sia perfettamente stabile sul piattello.
- **È obbligatorio** verificare costantemente che il piattello aderisca completamente al carico.
- **È obbligatorio** effettuare il trasporto dell'apparecchio utilizzando l'apposita maniglia.
- **È obbligatorio**, per le operazioni di manutenzione, utilizzare esclusivamente ricambi originali della OMCN S.p.A. Il costruttore declina ogni e qualsiasi responsabilità per i danni causati dall'utilizzo di ricambi ed accessori non originali. L'uso di ricambi non originali comporta inoltre l'automatica perdita della garanzia.
- Before lifting any vehicle, **make sure** that the wheels are blocked in such a way that they cannot turn nor move and the hand brake is on.
- **It is compulsory to** check that there are no obstacles in the load support area during operational movements.
- When you lift, **make sure** the appliance stands on a solid base.
- The appliance **must** be placed under the lifting points indicated by the car manufacturer, check that are not dirty, greased or corroded.
- When it goes up and down, **make sure** the vehicle is perfectly steady on the plate.
- **Make sure** that the plate is always in perfect adherence with the load.
- **It is compulsory** to carry the equipment by use the handle.
- Use only original OMCN spare parts for maintenance operations.  
The manufacturer cannot be held responsible for any damage caused by the use of unoriginal fittings. The use of non-original spare parts will instantly invalidate the warranty.

## È VIETATO:

- **È vietato** utilizzare l'apparecchio in modo improprio o errato, esso deve essere impiegato esclusivamente secondo quanto indicato nel paragrafo 2.0. - DESTINAZIONE D'USO.
- **È vietato** il sollevamento del veicolo se questo non è in piano.
- **È vietato** utilizzare più di un apparecchio di sollevamento per volta per sollevare il veicolo
- **È vietato** utilizzare dispositivi aggiuntivi quali prolunghe della leva per aumentare la forza lavoro.
- **È vietato** l'uso dell'apparecchio per il lavaggio dei veicoli.
- **È vietato** salire o sostare sugli organi di sollevamento dell'apparecchio.
- **È vietato** sostare o lavorare sotto il carico sollevato o in prossimità dello stesso, se questo non viene assicurato a colonnette di sicurezza di portata adeguata.
- **È vietato** salire a bordo del veicolo sia durante le fasi di movimentazione che dopo che il veicolo sia stato sollevato.
- **È vietato** la rimozione delle protezioni o dei pittogrammi di sicurezza o la manomissione dei dispositivi di sicurezza installati sull'apparecchiatura, ciò comporta una violazione delle Norme Europee sulla sicurezza.
- **È vietato**, durante le fasi di salita e discesa dell'apparecchio, provocare oscillazioni del veicolo.
- **È vietato**, per le operazioni di sollevamento, frapporre spessori di qualsiasi tipo tra il veicolo da sollevare ed il piattello dell'apparecchio.

## IT IS FORBIDDEN:

- **It is forbidden** to use the equipment improperly or incorrectly; it should be used exclusively for the purpose described in paragraph 2.0. - SPECIFIC USE.
- **Do not** lift a vehicle if not on an horizontal floor.
- **Do not** use more than one appliance to lift a vehicle.
- Extending the length of the lever to increase the labour force **is prohibited**.
- **Do not** use the appliance to wash vehicles.
- **Do not** climb nor stand on lifting components of the appliance.
- **Do not** stand nor work under or next to the lifted load, except when it is secured on safety stands of a suitable capacity.
- **If is forbidden** to climb aboard the vehicle both during the movement stages and when the vehicle has been lifted.
- **It is forbidden** to remove protections, safety signals or tamper with safety devices installed on the equipment. This violates European standards on safety.
- **It is forbidden** to cause the vehicle to sway during lift ascent and descent.
- **It is forbidden**, when lifting the vehicle, do not place any shim between the vehicle and the jack plate.

- **È vietato** abbandonare l'apparecchio con il veicolo sollevato, se non vengono preventivamente poste delle colonnette di sicurezza sotto il veicolo sollevato.
- **È vietato** utilizzare l'apparecchio in presenza di persone esposte vicine all'area di lavoro o vicine al veicolo da sollevare, in caso contrario è obbligatorio arrestare immediatamente ogni operazione.
- **È vietato** utilizzare l'apparecchio se la temperatura ambiente è inferiore a 5°C o superiore a 40°C.
- **È vietato** manomettere o modificare l'apparecchio: qualsiasi manomissione o modifica effettuata sull'apparecchiatura è causa della automatica e immediata perdita della garanzia e solleva il costruttore da ogni responsabilità per danni diretti o indiretti causati da tali manomissioni o modifiche.
- **È vietato** l'utilizzo dell'apparecchio nei seguenti casi:
  - all'interno di congelatori,
  - in ambienti in cui possano svilupparsi atmosfere potenzialmente esplosive,
  - in miniera,
  - a bordo di navi,
  - in prossimità di alimenti,
  - in prossimità di fonte di calore o fiamme.
- **È vietato** utilizzare accessori che non siano fornibili dalla OMCN S.p.A.
- **È vietato** mettere in moto il veicolo.
- **Do not** leave a vehicle on an appliance, unless it has been put on safety stands.
- **It is forbidden** to use the appliance when some persons stand in or next to the working area. In such a case, stop any operation immediately.
- **The equipment must never be used** if the room temperature is below 5°C or over 40°C.
- **It is forbidden** to tamper with or modify the equipment: any tampering or modifications to the equipment automatically and immediately nullifies the guarantee and relieves the manufacturer of any liability for direct or indirect injury caused by such tampering or modifications.
- **Do not use the equipment** in the following cases:
  - inside freezers,
  - in environments where potentially explosive atmospheres may develop,
  - in mines,
  - on ships,
  - near food,
  - near heat source and flames.
- **Do not** use accessories not supplied by OMCN S.p.A.
- The engine of the vehicle **must not** be started.

### 3.1. Abbigliamento e dispositivi di protezione individuale

Per operare con l'apparecchio in condizioni di sicurezza è obbligatorio utilizzare un abbigliamento adeguato all'apparecchio e all'ambiente di lavoro:

- non indossare abiti larghi, cravatte, scarpe ed altri indumenti simili che potrebbero impigliarsi nelle parti mobili dell'apparecchio.
- I capelli lunghi vanno raccolti, le estremità delle maniche devono essere strette, evitando di indossare orologi, anelli, collane ed altri oggetti che possono arrecare danni alla persona che li indossa.
- Utilizzare calzature antinfortunistiche, elmetto protettivo per la testa, guanti protettivi per le mani e, in caso di presenza nell'ambiente di un livello di rumore non inferiore a 85 dB(A), cuffie o altri dispositivi di protezione dell'udito.

In ogni caso fare riferimento alle disposizioni di sicurezza previste per l'ambiente di lavoro del paese in cui deve operare l'apparecchio.

### 3.1. Clothing and personal safety devices

To use the equipment in safe conditions, adequate clothing must be used for the equipment and working environment:

- do not wear loose clothes, ties, scarves or similar garments that could get caught up in the equipment's movable parts.
- Keep long hair out of the way and sleeve ends tight; avoid wearing watches, rings, necklaces or other objects that may cause injury.
- Use protective footwear, protective helmet, protective gloves and in the case of high noise level, above 85 dB(A), use headsets or other hearing protection devices.

In all cases, refer to working environment safety regulations of the country where the equipment is being operated.

TAV. 4

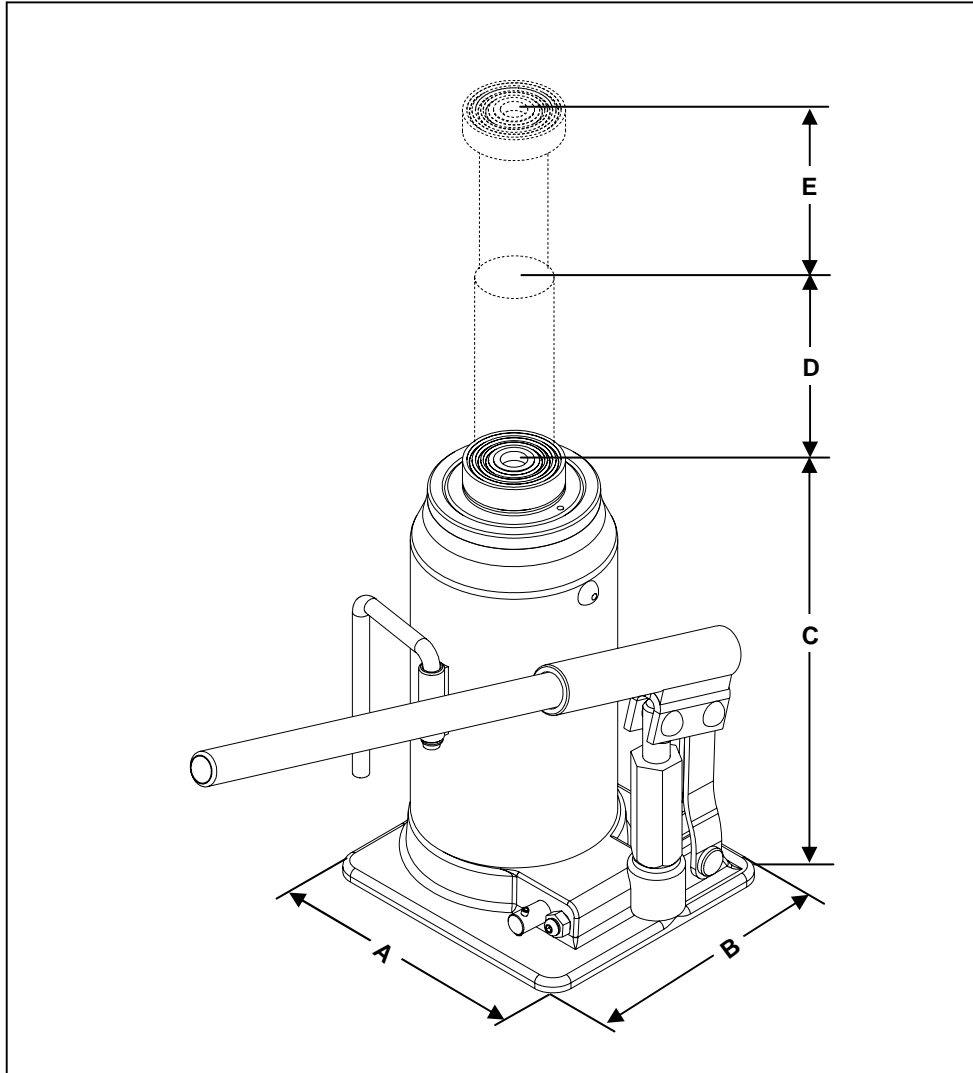

FIG. 4

Tabella 1

Table 1

Modello	Capacità di carico	A	B	C	D	E	Peso
Model	Capacity [Ton]	[mm]	[mm]	[mm]	[mm]	[mm]	Weight [kg]
Art. 129	20	170	170	285	165	125	18

- Dispositivo oleodinamico di finecorsa al termine del movimento di salita
- Valvola di ritegno che consente la stabilità della posizione di sollevamento e impedisce movimenti indesiderati del carico.
- Dispositivo di sicurezza per impedire l'azionamento accidentale od involontario del comando di discesa.
- Valvola di massima pressione che agisce sulla pompa e impedisce il sollevamento di carichi superiore ai limiti di capacità consentiti dal costruttore.
- Vite estensibile sulla faccia superiore terminale del cilindro.
- Hydraulic limit switch at the end of the lifting travel.
- Nonreturn valve, which allows the lifting position stability and prevents the load from moving uncorrectly.
- Safety device to avoid the accidental or unwished operation of the lowering drive.
- Maximum pressure valve that acts on the pump and controls that the load support is not above the load limits permitted by the manufacturer.
- Extensible screw placed on the upper end side of the cylinder.

5.0.  
TRASPORTO

5.0.  
TRANSPORT



PERICOLO

È obbligatorio, ai fini del trasporto, fissare adeguatamente il collo contenente l'apparecchio in modo da evitare spostamenti sul pianale del veicolo o del mezzo.



DANGER

It is compulsory to adequately fix the pack containing the equipment in order to prevent movement on the vehicle surface for transporting.

L'apparecchio viene imballato parzialmente smontato, in posizione di riposo (stelo completamente rientrato) e viene collocato all'interno di una scatola di cartone assieme a materiale protettivo come pluriboll e/o cellophane.  
Il peso del collo da trasportare è: 18 Kg.

The appliance gets packed partially assembled with the stem completely folded inside. It is put in a carton box wrapped in pluriboll and / or cellophane protection materials.

Parcel weight to carry: 18 Kg.



CAUTELA

Il trasporto dell'apparecchio deve essere effettuato osservando le normali precauzioni necessarie per la movimentazione di parti.



CAUTION

Handle the appliance with care.

6.0.  
DISIMBALLAGGIO

6.0.  
UNPACKING

Estrarre l'apparecchio dalla scatola.  
Si consiglia di conservare il materiale di imballaggio al fine di riutilizzarlo per successivi trasporti.  
**In caso di smaltimento tali materiali vanno riposti negli appositi luoghi di raccolta differenziata secondo le disposizioni locali.**  
Dopo aver tolto l'apparecchio dalla scatola di imballaggio assicurarsi che sia perfettamente integro e non abbia subito danneggiamenti durante il trasporto.  
Eventuali carenze vanno segnalate al costruttore entro otto giorni dalla consegna.

Take the appliance out of the box.  
It is recommended to keep the packing material for future transport.  
**If these materials are to be disposed of, they should be taken to the specific collection points in compliance with local regulations.**  
Once the appliance is out of the box, check that it is complete and has not been damaged during transport.

Notify the manufacturer of any missing parts within 8 days of delivery.



AVVERTENZA

In caso di dubbio non utilizzare l'apparecchio e rivolgersi al servizio assistenza tecnica del rivenditore autorizzato.  
I materiali utilizzati per l'imballaggio (sacchetti di plastica, polistirolo espanso, chiodi, viti, legno, ecc.) rappresentano una potenziale fonte di pericolo: non devono essere lasciati alla portata di bambini o di animali!



WARNING

If in doubt, do not use the equipment and contact your authorised dealer for technical assistance.

The materials used for packing (plastic bags, expanded polystyrene, nails, screws, timber, etc.) represent a potential source of danger: they must not be left within the reach of children or animals!



Il sollevamento del carico deve avvenire con lo stelo del cilindro nella posizione di riposo (stelo completamente rientrato). È vietato posizionare direttamente il carico sul piattello dell'apparecchio. Evitare di continuare ad agire sulla leva di comando ad alzata completata.



The stem must be completely folded inside when you start lifting a load (Stem completely folded inside). Do not put the load directly on the appliance plate. Once the stem reaches maximum height, do not keep on working the lever.

### 7.1 Salita

Verificare che lo stelo del cilindro sia in posizione di riposo. Verificare che il dispositivo di discesa sia chiuso, in caso contrario infilare la leva di comando (1 TAV. 5) dalla parte della scanalatura nel dispositivo di discesa (2 TAV. 5) e ruotarla in senso orario.

Posizionare l'apparecchio sotto uno dei punti di presa previsti dal costruttore del veicolo, se necessario ruotare in senso antiorario il piattello, fino a raggiungere il contatto con il veicolo.

Inserire la leva di comando (1 TAV. 5) nel fulcro (3 TAV. 5), azionarla con movimenti alternati ottenendo in tal modo il sollevamento del carico, fino al raggiungimento dell'altezza necessaria.

#### **Sorvegliare costantemente il carico.**

Posizionare apposite colonnette di portata adeguata a sostegno del veicolo in zone capaci di sopportare il carico.

Portare il carico in appoggio sulle colonnette effettuando la discesa del cilindro, a tal fine vedere capitolo 7.2. discesa

#### **Verificare che il carico sia in completo e stabile appoggio sulle colonnette.**

L'arresto dell'azione di pompaggio blocca nella posizione raggiunta il piattello e la valvola di ritegno ne stabilizza la posizione stessa.

L'arresto dell'alzata, nel punto di massima elevazione, avviene in modo automatico.

### 7.1 Upstroke

Check that the stem is folded inside.

Check that the down device is closed. If not, put the lever (1 FIG. 5) from grooving side in the device (2 FIG. 5) and turn it clockwise.

Place the appliance under one of the lifting points indicated by the car manufacturer. If necessary, turn the plate counter-clockwise until it touches the vehicle.

Put the lever (1 FIG. 5) in its dedicated place (3 FIG. 5), work it so that you start lifting the load, till you reach the required height.

#### **Look after the load all the time.**

Put stands of appropriate capacity to support the vehicle on an area suiting for the weight of the load.

Bring the load down on the stands like shown in chapter 7.2. descent

#### **Check that the load is completely supported by the stands and is stable.**

During the lifting operation, by stopping the pump the lifting cylinder stops in the position it has so far reached, such position is stabilised by the nonreturn valve.

The lifting operation stops at the highest point automatically.

TAV. 5

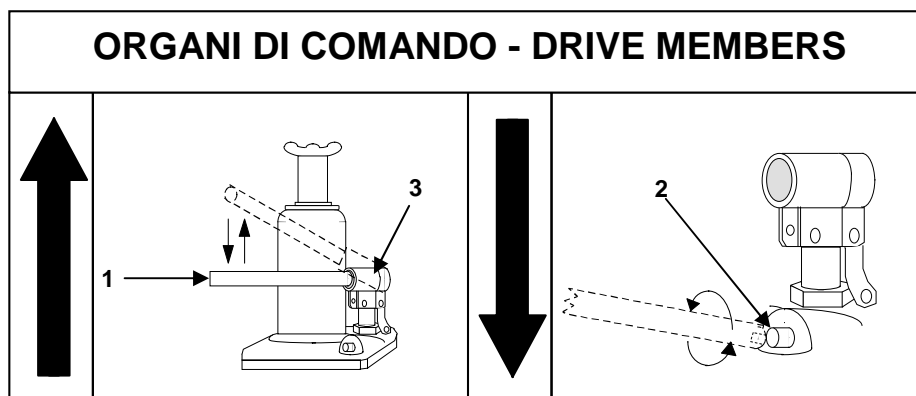

FIG. 5



## 7.2 Discesa



AVVERTENZA

**È obbligatorio per la fase di discesa aprire il dispositivo di discesa molto lentamente, osservando costantemente la zona di lavoro.**

Posizionare l'apparecchio sotto uno dei punti di presa previsti dal costruttore del veicolo.

Azionare l'apparecchio compiendo la salita fino al completo distacco del veicolo dalla colonnette, a tal fine vedere 7.1 salita.

Rimuovere le colonnette, infilare la leva di comando (1 TAV. 5) dalla parte della scanalatura nel dispositivo di discesa (2 TAV. 5), ruotarla lentamente in senso antiorario fino al completo rientro dello stelo, successivamente richiudere il dispositivo di discesa (2 TAV. 5) ruotandolo in senso orario.

Se necessario, ruotare in senso orario il piattello per ridurre l'ingombro del cric, e toglierlo da sotto il veicolo.

## 7.2 Downstroke



WARNING

**Open the device very slowly to go down, keeping constantly the working area under control.**

Place the appliance under one of the lifting points indicated by the car manufacturer.

Go up with the stem until the car does not touch the stand no more. See chapter 7.1 up stroke.

Take off the stand. Put the lever (1 FIG. 5) from grooved side in the descent device (2 FIG. 5), turn it counterclockwise until the stem gets completely inside. Then close the descent device (2 FIG. 5) turning clockwise.

If necessary, turn the plate clockwise to lower down the bottle jack so that it takes less room, and take it off from under the vehicle.

## 8.0.

### MANUTENZIONE ORDINARIA

La manutenzione ordinaria comprende tutte le operazioni di pulizia, lubrificazione, ingrassaggio e regolazione che devono essere effettuate periodicamente, ad intervalli prestabiliti, per garantire il corretto funzionamento della macchina e la perfetta efficienza dei dispositivi di sicurezza installati sull'apparecchio.

Le operazioni non indicate di seguito devono essere considerate di tipo straordinario e devono essere effettuate esclusivamente dal costruttore.

L'utilizzatore deve garantire di effettuare, o far effettuare, la manutenzione ordinaria dell'apparecchio, rispettandone le modalità ed i tempi di intervento indicati di seguito.

Si richiama inoltre la Vostra attenzione sull'importanza della verifica da effettuare periodicamente sulla Vostra apparecchiatura, verifica annuale (vedi Rapporto di verifica periodica).

## 8.0.

### ROUTINE MAINTENANCE

Routine maintenance includes all cleaning, lubricating, greasing and tuning operations that need to be carried out regularly at fixed intervals to ensure that the machine operates correctly and that the safety devices installed on the equipment are in perfect working order.

All those operations not mentioned below are considered extraordinary operations, which may only be carried out by the manufacturer.

The operator must ensure that routine maintenance of the equipment is carried out within the intervention times indicated as follows.

Your attention is also drawn to the importance of the periodic check to be made on your equipment, annual check (see Periodic check report).



AVVERTENZA

**Le operazioni di manutenzione di seguito descritte devono essere effettuate da personale tecnico specializzato nei settori specifici della meccanica e dell'oleodinamica.**

**I tempi sotto indicati sono condizionati da vari fattori come le condizioni dell'ambiente (presenza di polvere), uso intenso, frequenti sbalzi della temperatura, ecc. In queste condizioni i tempi sotto indicati devono essere adeguatamente ridotti.**

**Le operazioni di pulizia e manutenzione devono essere effettuate in condizioni di sicurezza: a tale scopo prima di iniziare qualsiasi operazione sull'apparecchio verificare che lo stelo del cilindro sia in posizione di riposo (stelo completamente rientrato).**



WARNING

**The maintenance operations described below must be carried out by technical personal specialized in the specific sectors of mechanics and hydraulics.**

**The times indicated below are conditioned by various factors, such as environmental conditions (presence of dust), intense use, frequent temperature changes, etc.**

**In such cases, these times should be reduced accordingly.**

**All the cleaning and maintenance operations must be carried out in the outmost safety conditions. To this aim, carry out the mentioned operations when the jack is not running (Stem completely folded inside)**

Per garantire l'efficienza della macchina e per il suo corretto funzionamento è indispensabile attenersi alle istruzioni sotto riportate.

#### Ad ogni utilizzo

Mantenere costantemente pulita l'apparecchiatura e tutti i suoi componenti.  
Pulire e verificare l'efficienza del dispositivo di discesa.

Prima di utilizzare l'apparecchiatura verificare lo stato generale della stessa controllando l'assenza di perdite di olio idraulico.

#### Ogni cinque anni

Effettuare il cambio dell'olio, utilizzare esclusivamente olio idraulico "AGIP ACER 22" o equivalenti.

Quantità di olio necessaria: 0,75 lt

Dopo aver predisposto un recipiente per la raccolta dell'olio usato:

- abbassare completamente lo stelo fino alla posizione di riposo,
- rimuovere il tappo (1 TAV. 6),
- aspirare l'olio dal tappo di carico utilizzando una idonea pompa di aspirazione,
- immettere olio pulito nella quantità sopra indicata,
- riposizionare il tappo (1 TAV. 6) precedentemente rimosso.

**L'olio usato una volta rimosso deve essere riposto negli appositi punti di raccolta e smaltito secondo la normativa vigente nel paese di utilizzo: non disperderlo nell'ambiente!**

To ensure that the machine operates correctly and efficiently, follow the instructions below.

#### Every time you use it

Keep appliance and components clean.

Clean and check on the correct working of lowering device.

Before using the hydraulic lifting equipment, check its general conditions making sure there are no hydraulic oil leaks.

#### Every 5 years

Change oil use "AGIP ACER 22" hydraulic oil or equivalent only.

Quantity of necessary oil: 0.75 litres

After inserting a container for collecting the used oil:

- fully lower the rod to rest position,
- remove the cap (1 FIG. 6),
- remove the oil from the load plug using a suitable suction pump,
- fill indicated quantity of clean oil in,
- put the cap back (1 FIG. 6).

**The used oil, once removed, must be taken to the special collection points and disposed of according to the regulations in force in the country of use: do not pollute the environment with it!**

TAV. 6

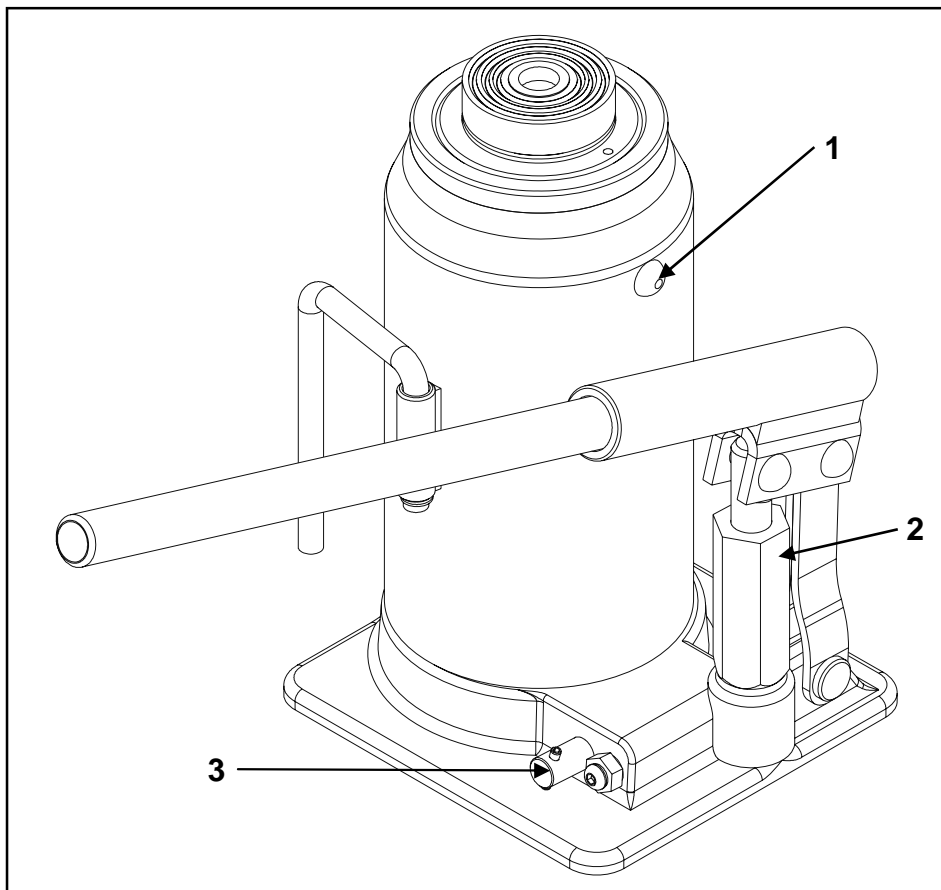

FIG. 6



AVVERTENZA

**Gli interventi devono essere effettuati da personale tecnico specializzato nei settori specifici di meccanica e oleodinamica.**

Tabella 2

Inconveniente	Possibile causa	Rimedio
L'apparecchio non alza la portata dichiarata.	Dispositivo di discesa aperto o sporco.	Smontare il dispositivo di discesa (3 TAV. 6), pulirlo e, se danneggiato, sostituirlo. Maneggiarlo con cura.
	Guarnizioni cilindro rovinate.	Inviare l'apparecchio al centro di manutenzione del rivenditore autorizzato.
	Valvola di max. pressione sporca o danneggiata.	Inviare l'apparecchio al centro di manutenzione del rivenditore autorizzato.
Con l'azione di pompaggio lo stelo del cilindro sale ma riscende subito alla posizione precedente.	Valvola di ritegno sporca.	Inviare l'apparecchio al centro di manutenzione del rivenditore autorizzato.
Il cilindro sale di poco ad ogni pompata.	Trafilamento nelle guarnizioni del pompante.	Togliere il corpo del pompante (2 TAV. 6) contenente le guarnizioni e sostituirle.
Il cilindro non rimane in posizione.	Trafilamento nelle guarnizioni del cilindro.	Spedire l'apparecchio al rivenditore autorizzato.
	Dispositivo di discesa sporco o rovinato.	Togliere il dispositivo di discesa (3 TAV. 6), pulirlo con aria compressa, rimontarlo, maneggiarlo con cura.

**La valvola di max. pressione viene sigillata dalla ditta costruttrice; per eventuali disfunzioni imputabili ad essa, inviare l'apparecchio al centro di manutenzione del rivenditore autorizzato dell'OMCN S.p.A.**

Se anche dopo aver messo in atto i possibili rimedi sopra indicati non si ottengono risultati apprezzabili, interpellare il servizio di assistenza tecnica della OMCN S.p.A., evitare interventi non mirati.

In caso di acquisto di pezzi di ricambio richiedere esclusivamente ricambi originali. La lista dei ricambi è allegata al presente libretto istruzioni.

Per le operazioni di manutenzione utilizzare esclusivamente ricambi originali OMCN; il costruttore declina qualsiasi responsabilità per i danni causati dall'utilizzo di accessori non originali.

**L'uso di ricambi non originali comporta l'automatica perdita della garanzia.**



**WARNING**

The interventions must be carried out by technical staff specialized in mechanics and the hydraulic.

**Table 2**

Trouble	Possible cause	Remedies
The jack does not lift the rated weight.	Descent device open or dirty.	Take the descent device off (3 FIG. 6). Clean it. If damaged, replace it. Handle with care.
	Cylinder's gaskets worn out.	Send the jack to the maintenance centre of your authorized dealer.
	Dirty or damaged overload safety valve.	Remove the valve body, clean it and, if necessary, replace it. Handle it with care.
Due to the pumping action the cylinder rises but it also descends to the previous position soon after.	Dirty nonreturn valve.	Send the jack to the maintenance centre of your authorized dealer.
The cylinder rises just a little after each pumping.	Leakage in the pumping gaskets.	Remove the pumping body (2 FIG. 6) housing the gaskets and replace the latter.
The cylinder does not remain in position.	Leakage in the cylinder gaskets.	Remove the cylinder head flange or send the jack to the authorized dealer.
	Lowering valve dirty or worn out.	Remove the valve body (3 FIG. 6) and clean it. Handle it with care.

**The max. pressure valve is sealed by the manufacturer. In cases of failures ensuing from it, send the to the maintenance centre of your authorized dealer of the OMCN S.p.A.**

If problems persist even after applying the above solutions, contact OMCN S.p.A. and avoid any non-specific operations.

**Only purchase original spare parts.** The list of spare parts is included in this instruction handbook.

Use only original OMCN spare parts for maintenance operations. The manufacturer cannot be held responsible for any damage caused by the use of unoriginal fittings.

**The use of non-original spare parts will instantly invalidate the warranty.**

TAV. 7

FIG. 7

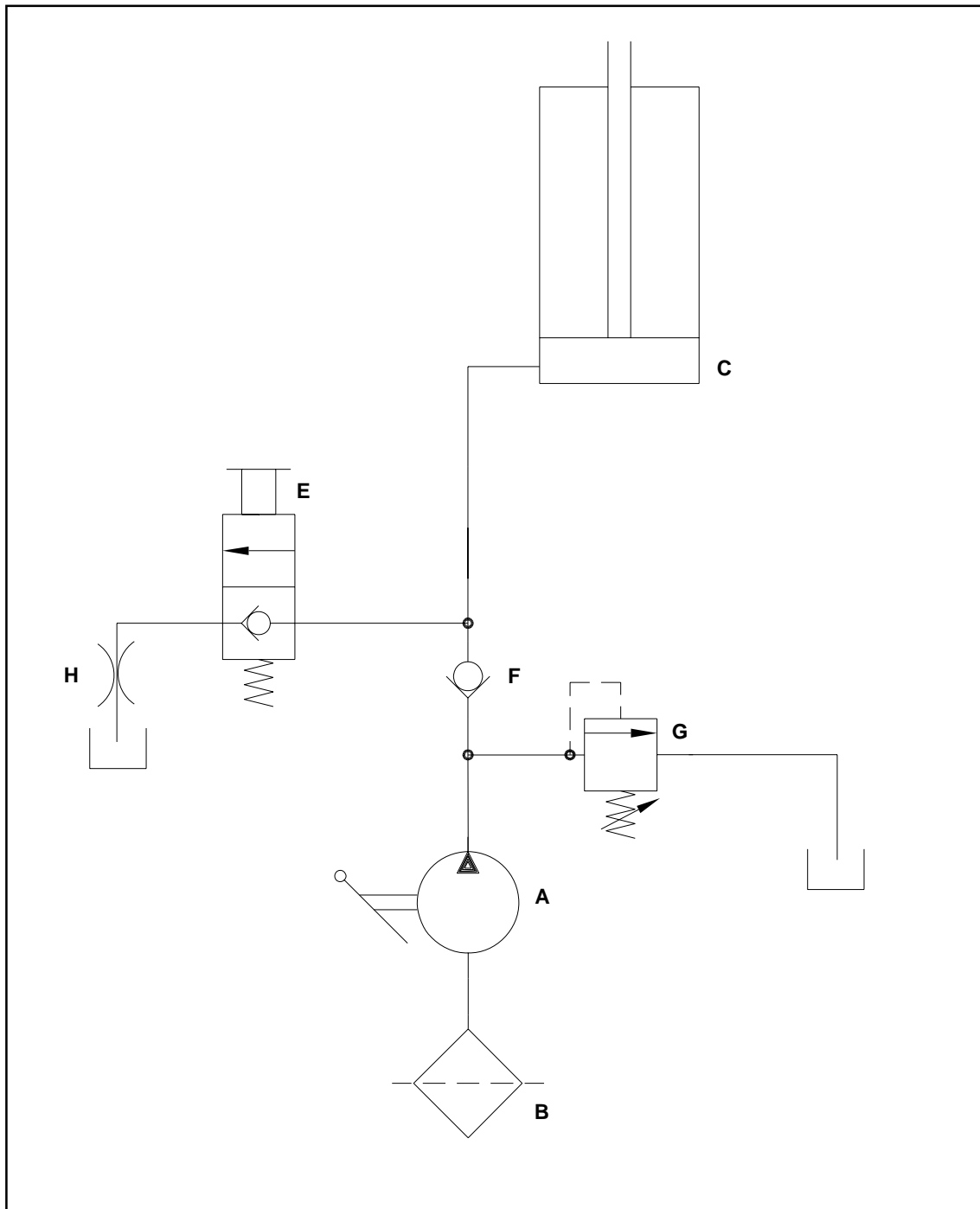

RIF.	DENOMINAZIONE
A	Pompa manuale
B	Filtro olio
C	Cilindro
E	Dispositivo di discesa
F	Valvola di ritegno
G	Valvola di max. pressione
H	Regolatore discesa

REF.	NAME
A	Manual pump
B	Oil filter
C	Cylinder
E	Lowering device
F	Check valve
G	Max. pressure valve
H	Descent regulator

Quando viene ordinato un ricambio tramite apposito codice, questo deve sempre essere considerato come unico pezzo.

When a spare part is ordered with special code it must always be considered a single piece.

TAV. 8

FIG. 8

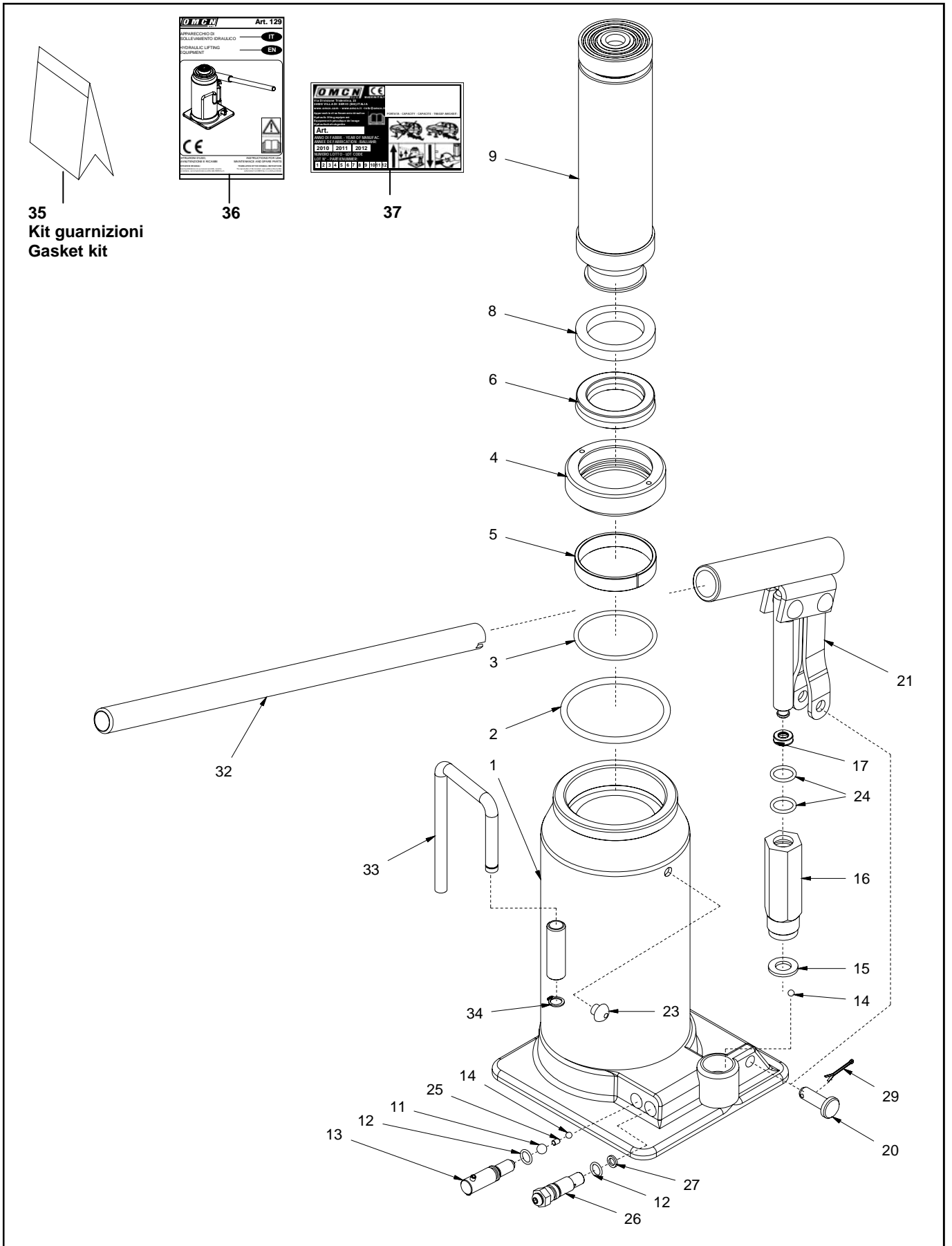

11.1.  
Lista ricambi



RIF.	DESCRIZIONE	CODICE RICAMBIO
1	Corpo cricco	OMCAAAA001202
2	O-ring	OMCAADA001460
3	O-ring	OMCAADA001390
4	Flangia di guida	OMCAAAA001203
5	Anelli guida	OMCAADA001318
6	Guarnizione	OMCAADA001461
8	Anello guida pistone	OMCAAAA001204
9	Stelo	OMCAAAA001205
11	Sfera	OMCAADA001245
12	O-ring	OMCAADA001403
13	Volantino	OMCAAAA001197
14	Sfera	OMCAADA001253
15	Rondella	OMCAABQ001437
16	Cilindro pistoncino pompante	OMCAAAA001206
17	Guarnizione	OMCAADA001462
20	Perno con testa	OMCAABQ001443
21	Fulcro leva	OMCAAAA001208
23	Tappo serbatoio	OMCAABZ001418
24	O-ring	OMCAADA001385
25	Distanziatore	OMCAAAA001166
26	Valvola di massima	OMCAAAA001167
27	Rondella	OMCAABQ001391
29	Copiglia	OMCAABQ001434
32	Leva	OMCAAAA001168
33	Maniglia	OMCAAAA000947
34	Seeger	OMCAABQ000112
35	Kit completo guarnizioni	OMCAARC129035
36	Libretto istruzioni d'uso e manutenzione	L1291IENS002
37	Adesivo identificativo	T1291S001

11.1.  
Spare parts list



REF.	NAME	ORDER CODE
1	Jack body	OMCAAAA001202
2	O-ring	OMCAADA001460
3	O-ring	OMCAADA001390
4	Drive flange	OMCAAAA001203
5	Drive ring	OMCAADA001318
6	Gasket	OMCAADA001461
8	Drive ring	OMCAAAA001204
9	Stem	OMCAAAA001205
11	Ball	OMCAADA001245
12	O-ring	OMCAADA001403
13	Drain screw	OMCAAAA001197
14	Ball	OMCAADA001253
15	Washer	OMCAABQ001437
16	Pumping piston cylinder	OMCAAAA001206
17	Gasket	OMCAADA001462
20	Lever fulcrum pin	OMCAABQ001443
21	Lever fulcrum	OMCAAAA001208
23	Tank plug	OMCAABZ001418
24	O-ring	OMCAADA001385
25	Spacer	OMCAAAA001166
26	Calibration valve	OMCAAAA001167
27	Washer	OMCAABQ001391
29	Cotter pin	OMCAABQ001434
32	Lever	OMCAAAA001168
33	Handle	OMCAAAA000947
34	Snap ring	OMCAABQ000112
35	Compete gasket kit	OMCAARC129035
36	Instruction manual	L1291IENS002
37	Name plate	T1291S001



L'apparecchio in oggetto è stato montato e messo in funzione dal fabbricante nella propria sede; sono stati anche collaudati i componenti sotto elencati riguardanti le sicurezze e le parti in movimento.

- 1) Controllo funzionale cilindro e parti in generale.
- 2) Controllo dell'assenza di trafileamenti o perdite d'olio.
- 3) Controllo funzionale dispositivo di discesa.
- 4) Controllo e taratura valvola di max. pressione.
- 5) Controllo corretto funzionamento dispositivi d'azionamento.

L'apparecchio è stato inoltre sottoposto a prove di sovraccarico.

This equipment has been assembled and set at work by the manufacturer on its premises. The following components of the safety devices and moving parts have been tested.

- 1) Check functioning of cylinder and parts in general.
- 2) Check for oil leaks or loss.
- 3) Descent device operating checking.
- 4) Check and calibrate the maximum pressure valve.
- 5) Check correct functioning of the driving devices.

The equipment has undergone overload tests.

---

**13.0.**  
**ACCANTONAMENTO E RIMESSA IN FUNZIONE**

**13.0.**  
**SETTING ASIDE AND RESTARTING**

In caso di accantonamento per lungo periodo è necessario scollegare le fonti di alimentazione e provvedere alla protezione di quelle parti che si potrebbero danneggiare in seguito al deposito di polvere.

Per la rimessa in funzione dell'apparecchio dopo un lungo periodo di inattività è obbligatorio provvedere ad una completa pulizia, lubrificando correttamente nei punti previsti le parti indicate nel capitolo manutenzione.

Effettuare una verifica generale dello stato di efficienza dell'apparecchio.

If the equipment is set aside for long periods, disconnect all power supply sources and protect all those parts that might get damaged by dust deposits.

To start up the equipment again after a long period of inactivity, first clean it thoroughly and lubricate it correctly in the areas described in the maintenance chapter.

Carry out a general check of the efficiency of the equipment.

---

**14.0.**  
**ROTTAMAZIONE**

**14.0.**  
**SCRAPPING THE MACHINE**

Alla fine del ciclo di vita dell'apparecchio o allorché si decida di non utilizzarlo più, si raccomanda di renderlo inoperante asportando il grasso ed i lubrificanti dalle parti interessate, ed eliminare i depositi anche nei punti nascosti.

Le parti dell'apparecchio devono essere trattate come rifiuti speciali, devono quindi essere scomposte in parti omogenee, e tali parti smaltite secondo le leggi vigenti.

At the end of the equipment's life cycle or when you decide not to use it anymore, make it inoperative by removing grease and lubricants from the parts concerned and eliminate any deposits from hidden areas.

The equipment parts must be treated as special waste, so dismantle it into homogeneous parts and dispose of them in compliance with the regulations in force.

Informazioni da indicare per effettuare l'ordinazione di ricambi:

Information to include to order spare parts:

- 1 Richiedente
- 2 Il nominativo al quale intestare la fattura (se diverso dal richiedente)
- 3 Il luogo di destinazione
- 4 Il modello dell'apparecchiatura
- 5 Il numero di matricola dell'apparecchiatura/numero di lotto
- 6 Anno di fabbricazione
- 7 Codice manuale
- 8 Tipo di pagamento
- 9 Il mezzo di spedizione
- 10 Il codice d'ordine
- 11 Descrizione del particolare
- 12 La quantità richiesta
- 13 Il numero della tavola illustrativa del manuale
- 14 La posizione del particolare nella tavola
- 15 Annotazioni

- 1 Applicant
- 2 Invoice heading (if other than applicant)
- 3 Shipping address
- 4 Equipment model
- 5 Equipment serial number/lot code
- 6 Year of construction
- 7 Manual Code
- 8 Payment method
- 9 Shipping means
- 10 Order code
- 11 Part description
- 12 Required quantity
- 13 Manual illustration table number
- 14 Part position in the table
- 15 Notes

NON STRAPPARE IL MODULO PER L'ORDINAZIONE DEI RICAMBI MA FOTOCOPIARLO.

DO NOT TEAR OUT THE SPARE PART ORDER FORM. PLEASE PHOTOCOPY IT.

MODULO PER L'ORDINAZIONE DELLE PARTI DI RICAMBIO SPARE PARTS ORDER FORM					
I dati identificativi DEVONO essere acquisiti dalla targa dati della macchina di cui si richiedono le parti di ricambio. The identification data MUST be taken from the plate on the machine where the spare parts are to be installed.					
Data: <b>1</b>		N° ordine: _____ Order nr.:		Codice cliente: _____ Customer code:	
Referente Sig. / Sig.ra: <b>2</b>		Contact Mr./Mrs.:			
Cliente: _____ Customer:		Indirizzo: _____ Address:		Cap: _____ Post code:	
Città: _____ City:		Nazione: _____ Country:			
Telefono: _____ Telephon:		Fax: _____ Fax:		Email: _____ Email:	
Varie: _____ Miscellaneous:					
Indirizzo di spedizione (se diverso): <b>3</b>		Cap: _____ Post code:		Città: _____ City:	
Nazione: _____ Country:					
Macchina modello: <b>4</b>		Matricola/Lotto: <b>5</b>		Anno di fabbricazione: <b>6</b>	
Machine model:		Serial number/Lot cod.:		Year of construction:	
Codice manuale: <b>7</b>				Manual code:	
Pagamento: <b>8</b>		Mezzo di spedizione: <b>9</b>		Spedizione a mezzo: _____ Carrier:	
Payment:		Shipping means:		Shipping terms:	
CODICE PART NO.	DESCRIZIONE DESCRIPTION	QUANTITÀ Q.TY	N° TAVOLA TABLE NO.	RIF. TAVOLA REF. TABLE	ANNOTAZIONI NOTES
<b>10</b>	<b>11</b>	<b>12</b>	<b>13</b>	<b>14</b>	<b>15</b>

Via Divisione Trentina, 23  
24020 VILLA DI SERIO (BG) ITALIA  
www.omcn.com - www.omcn.it - info@omcn.it

Apparecchio di sollevamento idraulico  
Hydraulic lifting equipment  
Équipement hydraulique de levage  
Hydraulische hubgeräte

Ton

PORTATA - CAPACITY - CAPACITE - TRAGEFÄHIGKEIT:

Art.

ANNO DI FABBR. - YEAR OF MANUFAC.  
ANNEE DE FABRICATION - BAUJAHR:

NUMERO LOTTO - LOT CODE  
LOT N° - PARTIENUMMER:

1	2	3	4	5	6	7	8	9	10	11	12
---	---	---	---	---	---	---	---	---	----	----	----



**MODULO PER L'ORDINAZIONE DELLE PARTI DI RICAMBIO  
SPARE PARTS ORDER FORM**

I dati identificativi DEVONO essere acquisiti dalla targa dati della macchina di cui si richiedono le parti di ricambio.  
The identification data MUST be taken from the plate on the machine where the spare parts are to be installed.

Data: \_\_\_\_\_ Referente Sig. / Sig.ra: \_\_\_\_\_  
 Date: \_\_\_\_\_ Order nr.: \_\_\_\_\_ Contact Mr./Mrs.: \_\_\_\_\_  
 Cliente: \_\_\_\_\_ Indirizzo: \_\_\_\_\_ Cap: \_\_\_\_\_ Città: \_\_\_\_\_ Nazione: \_\_\_\_\_  
 Customer: \_\_\_\_\_ Address: \_\_\_\_\_ Post code: \_\_\_\_\_ City: \_\_\_\_\_ Country: \_\_\_\_\_  
 Telefono: \_\_\_\_\_ Fax: \_\_\_\_\_ Email: \_\_\_\_\_ Varie: \_\_\_\_\_  
 Telephone: \_\_\_\_\_ Fax: \_\_\_\_\_ Email: \_\_\_\_\_ Miscellaneous: \_\_\_\_\_  
 Indirizzo di spedizione (se diverso): \_\_\_\_\_ Cap: \_\_\_\_\_ Città: \_\_\_\_\_ Nazione: \_\_\_\_\_  
 Shipping address (if different): \_\_\_\_\_ Post code: \_\_\_\_\_ City: \_\_\_\_\_ Country: \_\_\_\_\_  
 Macchina modello: \_\_\_\_\_ Matricola/Lotto: \_\_\_\_\_ Anno di fabbricazione: \_\_\_\_\_ Codice manuale: \_\_\_\_\_  
 Machine model: \_\_\_\_\_ Serial number/Lot cod.: \_\_\_\_\_ Year of construction: \_\_\_\_\_ Manual code: \_\_\_\_\_  
 Pagamento: \_\_\_\_\_ Mezzo di spedizione: \_\_\_\_\_ Porto: \_\_\_\_\_  
 Payment: \_\_\_\_\_ Shipping means: \_\_\_\_\_ Carrier: \_\_\_\_\_ Shipping terms: \_\_\_\_\_

CODICE PART NO.	DESCRIZIONE DESCRIPTION	QUANTITÀ Q.TY	N° TAVOLA TABLE NO.	RIF. TAVOLA REF. TABLE	ANNOTAZIONI NOTES

**16.1.**  
**Istruzioni per la compilazione**

**16.1.**  
**Instructions for use**

Le istruzioni contenute nel presente Registro sono fornite in ottemperanza alle disposizioni di legge note alla data dell'immissione sul mercato (o commercializzazione) dell'apparecchio.

Dopo la messa in servizio della macchina possono entrare in vigore nuove disposizioni normative in materia di sicurezza. Esse potrebbero modificare gli obblighi dell'utilizzatore che dovrà comunque, indipendentemente dal contenuto del presente Registro, attenersi anche a tali nuove disposizioni.

Il presente Registro è predisposto per registrare, secondo gli schemi qui contenuti, i seguenti eventi che riguardano la vita dell'apparecchio:

- Dati identificativi della macchina.
- La consegna dell'apparecchio al primo proprietario.
- I trasferimenti di proprietà.
- Registrazione interventi di manutenzione.
- Le operazioni di verifica periodica e la relativa registrazione.
- La sostituzione di parti dell'apparecchio.

The instructions in this Register are provided pursuant of the legal provisions known at machine market introduction (or sale) date.

New safety regulations may be introduced after the machine is put into operations. These could change the user's responsibilities. Thus, despite the content of this Register, the user should also meet the new regulations.

The tables in this Register have been prepared to record the following events that concern machine working life:

- Machine identification data.
- Machine delivery to the first owner.
- Transfers of ownership.
- Registration of routine maintenance operations.
- Periodic checks and relevant registration.
- Machine part replacements.

**16.2.**  
**Istruzioni per la conservazione del presente registro**

**18.2.**  
**Register storage instructions**

Il presente Registro di Controllo è parte integrante dell'apparecchio, deve essere custodito e accompagnare la macchina per tutta la sua vita fino allo smantellamento finale. Si consiglia di fotocopiare periodicamente il contenuto del presente Registro onde mantenere la registrazione delle ispezioni, degli interventi e l'eventuale casistica dei guasti.

This Control Register is an integral part of the machine. It must be preserved and accompany the machine for its entire working life until final demolition. We suggest you periodically photocopy the content of this Register to preserve the registrations of inspections, service and track troubleshooting.

**16.3.**  
**Riferimenti normativi**

**18.3.**  
**Regulatory references**

Il presente Registro di Controllo è rilasciato dalla OMCN S.p.A., costruttore del presente apparecchio ai sensi del punto 4.4.2., lettera b), allegato I della direttiva 2006/42/CE.

This Control Register is issued by OMCN S.p.A., the manufacture of this device, as per Directive 2006/42/EC appendix I point 4.4.2., letter b).

**16.4.**  
**Dati identificativi dell'apparecchio**

**16.4.**  
**Device identification data**

Compilare manualmente la targhetta di Identificazione sotto riportata inserendo:

- a) anno di fabbricazione,
- b) Numero di lotto.

I dati originali sono riportati sulla targhetta di identificazione applicata all'apparecchio:

Manually fill out the identification plate below listing:

- a) the year of manufacture,
- b) Lot code.

Original data are listed on the identification plate affixed to the machine:

**TAV. 9**

**FIG. 9**



**16.5.**  
**Dati relativi al primo proprietario**

L'apparecchio è stato venduto alla

Ditta/Società: \_\_\_\_\_

con sede legale a: \_\_\_\_\_

via: \_\_\_\_\_

Secondo le condizioni stabilite nel contratto (o conferma d'ordine), con le caratteristiche tecniche, funzionali e dimensionali specificate nel Libretto Istruzioni d'uso fornito con l'apparecchio.

**16.5.**  
**First owner data**

The machine was sold to

Company: \_\_\_\_\_

with registered offices in: \_\_\_\_\_

street name: \_\_\_\_\_

According to the conditions set in the contract (or order confirmation), with the technical, functional and dimensional features specified in the Instructions for use supplied with the machine.

**16.6.**  
**Registrazione trasferimenti di proprietà**

**La proprietà dell'apparecchio è stata trasferita alla**

Ditta/Società: \_\_\_\_\_

con sede legale a: \_\_\_\_\_,

via: \_\_\_\_\_, in data: \_\_\_\_\_

Si attesta che alla data del trasferimento di proprietà le caratteristiche tecniche, funzionali e dimensionali dell'apparecchio sono conformi a quelle previste in origine così come indicato nel Libretto Istruzioni d'uso e che le eventuali variazioni intervenute sono state trascritte nel presente Registro.

Il venditore

L'acquirente

\_\_\_\_\_  
(legale rapp. )

\_\_\_\_\_  
(legale rapp. te)

**16.6.**  
**Ownership transfer registration**

**Machine ownership was transferred to**

Company: \_\_\_\_\_

with registered offices in: \_\_\_\_\_

street name: \_\_\_\_\_, on date: \_\_\_\_\_

This is to certify that upon transfer of ownership, the technical, functional and dimensional machine features meet those originally foreseen as indicated in the Instructions for use and that any variations have been recorded in this Register.

The seller

The purchaser

\_\_\_\_\_  
(legal representative)

\_\_\_\_\_  
(legal representative)

<b>ESEGUITA IN DATA</b>	<b>FIRMA DEL TECNICO</b>	<b>DATA PROSSIMA VERIFICA</b>	<b>ANNOTAZIONI</b>
<b>PERFORMED ON DATE</b>	<b>TECHNICIAN'S SIGNATURE</b>	<b>NEXT CHECK DATE</b>	<b>NOTES</b>

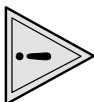

**AVVERTENZA**

I controlli periodici hanno lo scopo di assicurare il buon stato di funzionamento e la perfetta efficienza ai fini della sicurezza dell'apparecchio, tali controlli devono essere effettuati da personale qualificato in maniera specifica per svolgere detti compiti e devono essere registrati.

**E obbligatorio effettuare tutti i controlli di seguito descritti con frequenza almeno annuale (ogni 12 mesi), fatti salvi gli obblighi in materia di sicurezza e salute nei luoghi di lavoro nel Paese in cui si utilizza il presente apparecchio.**

**Inoltre ogni volta che intervengano eventi eccezionali che possano avere conseguenze per la sicurezza dell'apparecchio, quali ad esempio riparazioni, incidenti o periodi prolungati di inattività è obbligatorio effettuare comunque un controllo straordinario.**



### RAPPORTO DI VERIFICA PERIODICA

Il presente rapporto ha lo scopo di permettere la registrazione delle operazioni effettuate durante la verifica periodica dell'apparecchio. La compilazione è a cura del personale autorizzato che effettua il controllo.



**AVVERTENZA**

**Si richiama la Vostra attenzione sull'importanza della verifica da effettuare periodicamente sul Vostro apparecchio. La verifica ed i controlli periodici devono sempre essere eseguiti dal personale specializzato della OMCN S.p.A. o da personale da noi appositamente formato.**

### OPERAZIONI DI VERIFICA E CONTROLLO

Controllo assenza trafilamenti		Data:		Firma:		Data:		Firma:		Data:		Firma:		Data:		Firma:		Data:		Firma:	
Controllo corretto funzionamento dispositivo di salita del cilindro		Data:		Firma:		Data:		Firma:		Data:		Firma:		Data:		Firma:		Data:		Firma:	
Controllo corretto funzionamento dispositivo discesa del cilindro		Data:		Firma:		Data:		Firma:		Data:		Firma:		Data:		Firma:		Data:		Firma:	
Controllo corretto funzionamento dispositivi di sicurezza		Data:		Firma:		Data:		Firma:		Data:		Firma:		Data:		Firma:		Data:		Firma:	
Controllo corretto funzionamento valvola di massima pressione		Data:		Firma:		Data:		Firma:		Data:		Firma:		Data:		Firma:		Data:		Firma:	
Controllo corretto livello olio		Data:		Firma:		Data:		Firma:		Data:		Firma:		Data:		Firma:		Data:		Firma:	
Controllo leva di pompaggio		Data:		Firma:		Data:		Firma:		Data:		Firma:		Data:		Firma:		Data:		Firma:	
Controllo difetti riscontrabili visivamente, deformazioni rotture, incipienti e segni d'usura		Data:		Firma:		Data:		Firma:		Data:		Firma:		Data:		Firma:		Data:		Firma:	
Verifica dati targhetta CE con dichiarazione di conformità		Data:		Firma:		Data:		Firma:		Data:		Firma:		Data:		Firma:		Data:		Firma:	
<b>DATA PROSSIMA VERIFICA</b>		Data:		Firma:		Data:		Firma:		Data:		Firma:		Data:		Firma:		Data:		Firma:	

**16.8. Verifica periodica e registrazione interventi**





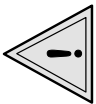

**AVVERTENZA**

I controlli periodici hanno lo scopo di assicurare il buon stato di funzionamento e la perfetta efficienza ai fini del sicurezza della presente apparecchio, tali controlli devono essere effettuati da personale qualificato in maniera specifica per svolgere detti compiti e devono essere registrati. È obbligatorio effettuare tutti i controlli di seguito descritti con frequenza almeno annuale (ogni 12 mesi), fatti salvi gli obblighi in materia di sicurezza e salute nei luoghi di lavoro nel Paese in cui si utilizza il presente apparecchio. Inoltre ogni volta che intervengano eventi eccezionali che possano avere conseguenze per la sicurezza dell'apparecchio, quali ad esempio riparazioni, incidenti o periodi prolungati di inattività è obbligatorio effettuare comunque un controllo straordinario.

**RAPPORTO DI VERIFICA PERIODICA**

Il presente rapporto ha lo scopo di permettere la registrazione delle operazioni effettuate durante la verifica periodica dell'apparecchio. La compilazione è a cura del personale autorizzato che effettua il controllo.



**AVVERTENZA**

Si richiama la Vostra attenzione sull'importanza della verifica da effettuare periodicamente sul Vostro apparecchio. La verifica ed i controlli periodici devono sempre essere eseguiti dal personale specializzato della OMCN S.p.A. o da personale da noi appositamente formato.

**OPERAZIONI DI VERIFICA E CONTROLLO**

	Data:	Firma:	Data:	Firma:	Data:	Firma:	Data:	Firma:	Data:	Firma:	Data:	Firma:	Data:	Firma:
Controllo assenza trafilementi														
Controllo corretto funzionamento dispositivo di salita del cilindro														
Controllo corretto funzionamento dispositivo discesa del cilindro														
Controllo corretto funzionamento dispositivi di sicurezza														
Controllo corretto funzionamento valvola di massima pressione														
Controllo corretto livello olio														
Controllo leva di pompaggio														
Controllo difetti riscontrabili visivamente, deformazioni rotture, incipienti e segni d'usura														
Verifica dati targhetta CE con dichiarazione di conformità														
<b>DATA PROSSIMA VERIFICA</b>														



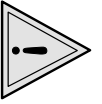

WARNING

Periodical controls have the aim of ensuring good working condition and perfect efficiency for security purposes of the present machine, such controls must be carried out and registered by personnel qualified in a specific manner to carry out the said task. It is compulsory to carry out all of the following controls described with at least annual frequency (every 12 months), taking into account obligations to health and safety matters in the workplace and in the country in which the machine is being used. Furthermore every time that exceptional events intervene that could have consequences for the security of the machine, of which for example repairs, incidents or prolonged periods of inactivity it is still compulsory to carry out an extraordinary control.

**PERIODIC TESTS REPORT**

The purpose of this report is to record the operations carried out during the periodic check of the lift. Compi- lation is the responsibility of the authorized personnel making the check.



WARNING

Your attention is drawn to the importance of the check to be made on your lift periodically. Periodic checks and inspections must always be conducted by specialised OMCN S.p.A. personnel or our specifically trained personnel.

**TESTING AND CONTROL OPERATIONS**

No oil loss checking		Date:		Signature:	
Check on the correct working of lifting device		Date:		Signature:	
Check on the correct working of lowering device		Date:		Signature:	
Check on the correct working of the support devices		Date:		Signature:	
Check the correct oil level		Date:		Signature:	
Pumping lever checking		Date:		Signature:	
Check on visible defect, deformation, breaks, incipient e wears sign		Date:		Signature:	
Check on the correspondence of the EC data plates with the declaration of conformity		Date:		Signature:	
DATE NEXT CHECK		Date:		Signature:	

**16.8. Periodic checks and service registration**



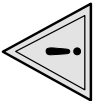

**WARNING**

Periodical controls have the aim of ensuring good working condition and perfect efficiency for security purposes of the present machine, such controls must be carried out and registered by personnel qualified in a specific manner to carry out the said task. It is compulsory to carry out all of the following controls described with at least annual frequency (every 12 months), taking into account obligations to health and safety matters in the workplace and in the country in which the machine is being used. Furthermore every time that exceptional events intervene that could have consequences for the security of the machine, of which for example repairs, incidents or prolonged periods of inactivity it is still compulsory to carry out an extraordinary control.

<p style="text-align: center;"><b>PERIODIC TESTS REPORT</b></p> <p>The purpose of this report is to record the operations carried out during the periodic check of the lift. Completion is the responsibility of the authorized personnel making the check.</p> <div style="border: 1px solid black; padding: 5px; margin: 5px 0;"> <p style="text-align: center;"><b>Your attention is drawn to the importance of the check to be made on your lift periodically. Periodic checks and inspections must always be conducted by specialised OMCN S.p.A. personnel or our specifically trained personnel.</b></p> </div> <p style="text-align: center;"><b>TESTING AND CONTROL OPERATIONS</b></p>	Date:	Signature:	Date:	Signature:	Date:	Signature:	Date:	Signature:	Date:	Signature:	Date:	Signature:
	No oil loss checking											
Check on the correct working of lifting device												
Check on the correct working of lowering device												
Check on the correct working of the support devices												
Check the correct oil level												
Pumping lever checking												
Check on visible defect, deformation, breaks, incipient e wears sign												
Check on the correspondence of the EC data plates with the declaration of conformity												
<b>DATE NEXT CHECK</b>												







**16.9.**  
**Registrazione della riparazione guasti e**  
**sostituzione parti**

**16.9.**  
**Repairs and part replacement registration**

Descrizione: \_\_\_\_\_

Description: \_\_\_\_\_

Causa/e: \_\_\_\_\_

Cause(s): \_\_\_\_\_

Sostituzione: \_\_\_\_\_

Replacement: \_\_\_\_\_

Note: \_\_\_\_\_

Notes: \_\_\_\_\_

Data: \_\_\_\_\_ Firma tecnico: \_\_\_\_\_

Date: \_\_\_\_\_ Technician's signature: \_\_\_\_\_

La Ditta incaricata  
della sostituzione

L'Utilizzatore

The company  
in charge of replacement

The User

\_\_\_\_\_  
*(Il responsabile)*

\_\_\_\_\_  
*(Il rapp.te delegato)*

\_\_\_\_\_  
*(The manager)*

\_\_\_\_\_  
*(The legal representative)*

Descrizione: \_\_\_\_\_

Description: \_\_\_\_\_

Causa/e: \_\_\_\_\_

Cause(s): \_\_\_\_\_

Sostituzione: \_\_\_\_\_

Replacement: \_\_\_\_\_

Note: \_\_\_\_\_

Notes: \_\_\_\_\_

Data: \_\_\_\_\_ Firma tecnico: \_\_\_\_\_

Date: \_\_\_\_\_ Technician's signature: \_\_\_\_\_

La Ditta incaricata  
della sostituzione

L'Utilizzatore

The company  
in charge of replacement

The User

\_\_\_\_\_  
*(Il responsabile)*

\_\_\_\_\_  
*(Il rapp.te delegato)*

\_\_\_\_\_  
*(The manager)*

\_\_\_\_\_  
*(The legal representative)*

Descrizione: \_\_\_\_\_

Description: \_\_\_\_\_

Causa/e: \_\_\_\_\_

Cause(s): \_\_\_\_\_

Sostituzione: \_\_\_\_\_

Replacement: \_\_\_\_\_

Note: \_\_\_\_\_

Notes: \_\_\_\_\_

Data: \_\_\_\_\_ Firma tecnico: \_\_\_\_\_

Date: \_\_\_\_\_ Technician's signature: \_\_\_\_\_

La Ditta incaricata  
della sostituzione

L'Utilizzatore

The company  
in charge of replacement

The User

\_\_\_\_\_  
*(Il responsabile)*

\_\_\_\_\_  
*(Il rapp.te delegato)*

\_\_\_\_\_  
*(The manager)*

\_\_\_\_\_  
*(The legal representative)*



**24020 VILLA DI SERIO (BG) ITALIA**  
Via Divisione Tridentina, 23  
Tel:035/423.44.11 r.a.  
-Fax Italia 035/423.44.41 - 035/423.44.42  
- Fax Export: +39/035/423.44.49

**OMCN/INTERNET:**

[http:// www.omcn.it](http://www.omcn.it)  
[http:// www.omcn.com](http://www.omcn.com)

e-mail: [info@omcn.it](mailto:info@omcn.it)  
e-mail: [info@omcn.com](mailto:info@omcn.com)

*Timbro del rivenditore:  
Dealer's stamp:*