

Istruzioni d'uso e di montaggio

Frigorifero



Leggere **assolutamente** le istruzioni d'uso prima di installare e usare l'apparecchio per la prima volta per evitare di infortunarsi e di danneggiarlo.

Tutela dell'ambiente

Smaltimento imballaggio

L'imballaggio protegge l'apparecchio da eventuali danni durante il trasporto. Le diverse parti dell'imballaggio sono fatte di materiali conformi alla tutela dell'ambiente e pertanto riciclabili.

Se dunque le diverse parti dell'imballaggio vengono smaltite correttamente, si contribuirà a ridurre il consumo di materie prime e a diminuire il volume dei rifiuti. Il fornitore ritira l'imballaggio.

Smaltimento apparecchi fuori uso



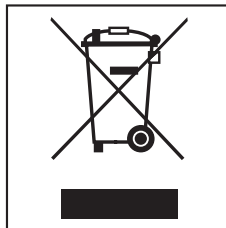

In generale gli apparecchi fuori uso contengono materiali riutilizzabili. Contengono pure sostanze nocive per l'ambiente ma necessarie per il corretto funzionamento e la sicurezza dell'apparecchio. Se non smaltite correttamente, queste sostanze possono danneggiare la salute delle persone e l'ambiente. Evitare quindi assolutamente di smaltire il vecchio apparecchio coi rifiuti convenzionali.



Si raccomanda quindi espressamente di depositarlo nei punti di raccolta ufficiali, riservati alle apparecchiature elettriche ed elettroniche.

Fino a quando l'apparecchio non viene prelevato, accertarsi che le tubature non vengano danneggiate per evitare che il prodotto refrigerante contenuto nel circuito di raffreddamento e il lubrificante contenuto nel compressore possano uscire inquinando l'ambiente.

Fino a quando il vecchio apparecchio non viene prelevato, accertarsi che non costituisca una fonte di pericolo per i bambini. Informazioni più dettagliate sono contenute nel capitolo "Consigli e avvertenze".

Tutela dell'ambiente	2
Descrizione apparecchio	6
Accessori acquistabili	9
Supporto per bottiglie	9
Consigli e avvertenze	10
Come risparmiare elettricità	19
Accendere e spegnere l'apparecchio	21
Comandi apparecchio	22
Accendere l'apparecchio	22
Spegnere l'apparecchio	22
Spegnere l'apparecchio nella modalità per il Sabbat	22
In caso di assenza prolungata	23
Temperatura corretta	24
... nel vano frigorifero e nella zona PerfectFresh Pro	24
Distribuzione automatica temperatura (DynaCool)	24
... nel vano congelatore	24
Indicatore temperatura	25
Impostare la temperatura	25
Modificare la temperatura nella zona PerfectFresh Pro	27
SuperFreddo	28
Allarme sportello	29
Disattivare il segnale acustico	29
Effettuare altre impostazioni	30
Blocco apparecchio 	30
Segnali acustici 	31
Luminosità del display 	32
Modalità per il Sabbat 	33
Conservare gli alimenti nel vano frigorifero	35
Le differenti zone di freddo	35
Alimenti non indicati per conservare nel frigo	36
Avvertenze utili al momento di fare gli acquisti	36
Conservare correttamente gli alimenti	36

Indice

Conservare gli alimenti nella zona PerfectFresh Pro	37
Scomparto asciutto ♠	38
Cassetto umido ♠, ♠♠ / ♠♠♠	38
Tenore umidità non elevato ♠	38
Tenore umidità elevato ♠♠ / ♠♠♠	38
Modificare la disposizione interna	41
Spostare le mensole sullo sportello	41
Spostare il fissabottiglie	41
Ripiano di appoggio / ripiano con illuminazione	41
Spostare ripiano di appoggio / ripiano con illuminazione	41
Spostare il supporto bottiglie	42
Cassetti della zona PerfectFresh Pro	42
Congelare e conservare	44
Congelare alimenti freschi	44
Conservare prodotti già surgelati	44
Congelare prodotti freschi	45
Prodotti freschi da congelare	45
Confezionare gli alimenti	45
Prima di sistemare gli alimenti nel congelatore	46
Sistemare gli alimenti nel congelatore	46
Trascorse 24 ore circa	46
Scongelare gli alimenti	46
Preparare cubetti di ghiaccio	47
Raffreddamento rapido bevande	47
Sbrinare	48
Manutenzione e pulizia	50
Ripiano di appoggio / ripiano con illuminazione	51
Vano interno, accessori	53
Guarnizione sportello	54
Apertura di aerazione e sfiato	54
Dopo i lavori di pulizia	55
In caso di anomalie	56
Cause che provocano rumori	64
Miele@home	65
Servizio assistenza/garanzia	67
Condizioni di garanzia e durata	67

Informazioni per gli istituti di controllo	68
Informazioni per i rivenditori	69
Modalità fiera ■	69
Collegamento elettrico	71
Istruzioni per l'installazione	72
Collocazione	72
Classe climatica	72
Aerazione e sfiato	73
Prima di incassare l'apparecchio	74
Se il vecchio apparecchio aveva un'incernieratura diversa	75
Dimensioni incasso	76
Regolare l'incernieratura dello sportello	77
Cambiare l'incernieratura dello sportello	78
Sportello	78
Sportello congelatore	81
Incassare l'apparecchio	83
Montare l'antina	91
Indirizzi	99

Descrizione apparecchio

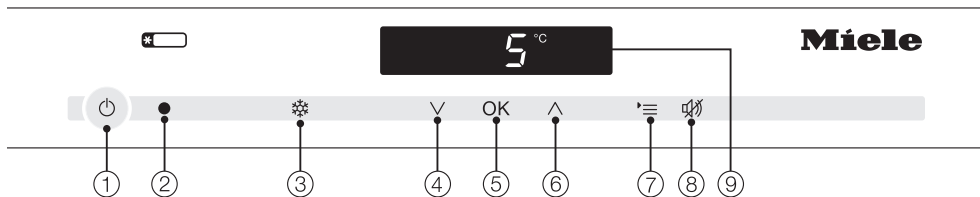









- ① On/Off per intero apparecchio
- ② interfaccia ottica
(solo per il servizio assistenza)
- ③ On/Off funzione SuperFreddo

- ④ impostazione temperatura
(V più freddo),
tasto selezione in modalità impostazioni
- ⑤ confermare la selezione (tasto OK)
- ⑥ impostazione temperatura
(^ più caldo),
tasto selezione in modalità impostazioni
- ⑦ attivare/disattivare la
modalità impostazioni
- ⑧ disattivare l'allarme sportello
- ⑨ display con visualizzazione temperatura e simboli (i simboli sono visibili solo con la modalità impostazioni, in caso di allarme/indicazione; spiegazione dei simboli nella tabella)

Descrizione apparecchio

Spiegazione simboli

Simbolo	Significato	Funzione
	dispositivo di blocco	evita spegnimento involontario, cambiamento involontario della temperatura, attivamento involontario della funzione SuperFreddo e inserimento involontario di impostazioni
	segnali acustici	possibilità di selezionare il segnale acustico dei tasti e del segnale acustico di allarme in caso di allarme sportello
	Miele@home	visibile solo se il modulo di comunicazione è inserito e collegato (v. voce "Miele@home")
	luminosità display	regolare la luminosità del display
	temperatura PerfectFresh Pro	modificare la temperatura nella zona PerfectFresh Pro
	modalità per il Sabbat	On/Off modalità per il Sabbat
	collegamento elettrico	conferma che l'apparecchio è collegato alla rete elettrica quando è spento; lampeggia in caso di sospensione dell'erogazione elettrica
	allarme	acceso in caso di allarme sportello; lampeggia in caso di allarme temperatura, sospensione dell'erogazione elettrica e altre indicazioni di anomalia
	modalità fiera (visibile solo se la modalità fiera è attivata)	disattivazione modalità fiera

Descrizione apparecchio

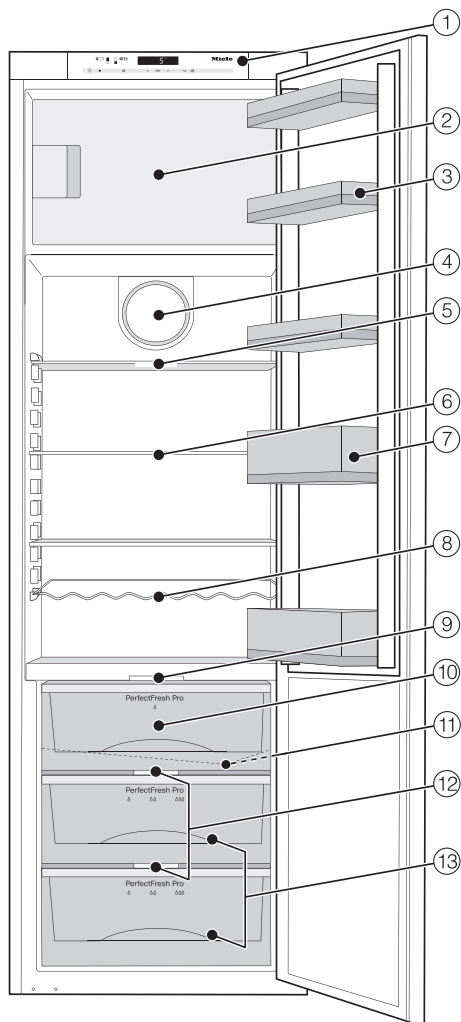

- ① pannello comandi
- ② cassetto di congelamento con griglia di appoggio*
- ③ mensola di appoggio/per uova
- ④ ventilatore
- ⑤ ripiano con illuminazione (FlexiLight)
- ⑥ ripiano di appoggio
- ⑦ supporto per bottiglie
- ⑧ mensola per bottiglie
- ⑨ luce interna zona PerfectFresh Pro
- ⑩ scomparto asciutto zona PerfectFresh Pro
- ⑪ canaletto e apertura di deflusso acqua di sbrinamento
- ⑫ regolatore umidità nei cassetti umidi*
- ⑬ cassetti umidi zona PerfectFresh Pro*

* a seconda del modello

L'immagine propone un modello come esempio.

Accessori acquistabili

Listello in acciaio inox con illuminazione a LED per il ripiano di appoggio (FlexiLight)

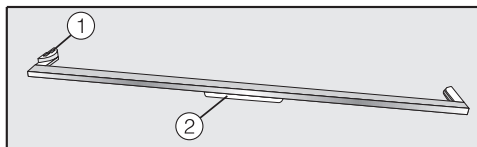

Annessa al listello in acciaio inox si trova l'illuminazione a LED (2) che viene approvvigionata con elettricità dalle placchette di metallo (contatti) (1). Spostando i ripiani di appoggio, è possibile impostare l'illuminazione del vano frigo secondo i propri desideri.

Supporto per bottiglie

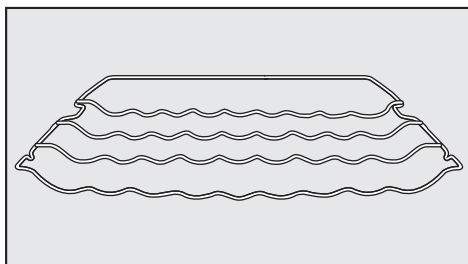

Il supporto consente di sistemare le bottiglie orizzontalmente per ottenere maggior spazio nel frigo. Il supporto si può sistemare in diversi punti nel vano interno.

Prodotto per la manutenzione dell'acciaio

- Il prodotto specifico per l'acciaio forma ad ogni uso una pellicola idrorepellente e contro lo sporco. Elimina delicatamente striature lasciate dall'acqua, impronte digitali, macchie e fa brillare omogeneamente la superficie.
- Lo straccio è impregnato di prodotto per la manutenzione dell'acciaio e ha le stesse proprietà pulenti e protettive dei prodotti convenzionali per l'acciaio.

Straccio multiuso in microfibra

Lo straccio in microfibra elimina impronte digitali e macchie superficiali poco tenaci da pannelli frontali in acciaio, pannelli di comando, vetri di finestre e di automobili, mobili, ecc.

Gli accessori si possono acquistare presso il servizio assistenza Miele, dal concessionario e in Internet.



www.miele-shop.com

Consigli e avvertenze

Questo apparecchio è fabbricato in conformità alle vigenti norme di sicurezza. Usi non consoni a quelli previsti possono costituire una fonte di pericolo per l'utente e danneggiare l'apparecchio.

Leggere attentamente le istruzioni d'uso e d'installazione prima di usare l'apparecchio per la prima volta. Il libretto contiene importanti informazioni riguardanti l'installazione, la sicurezza, l'uso e la manutenzione, per evitare di infortunarsi e di danneggiare l'apparecchio.

Miele declina ogni responsabilità derivanti dall'inosservanza delle avvertenze per l'uso e la sicurezza.

Conservare il libretto delle istruzioni per l'uso e l'installazione. Potrebbe servire ad un altro utente.

Uso specifico

► L'apparecchio è destinato per uso domestico o in ambienti simili. Non è indicato per essere usato all'aperto.

► Usare esclusivamente l'apparecchio secondo gli scopi convenzionali di casa per refrigerare gli alimenti freschi o per conservare i prodotti surgelati, per congelare alimenti freschi e per preparare ghiaccio.

Ogni altro uso non è consentito.

► L'apparecchio non è indicato per conservare e mantenere al fresco medicinali, plasma sanguigno, preparati di laboratorio o sostanze e prodotti del campo medico. L'uso non adeguato dell'apparecchio può danneggiare o guastare la merce conservata. L'apparecchio, inoltre, non è indicato per essere usato in luoghi esposti al pericolo di esplosioni.

Miele declina ogni responsabilità per danni derivanti da usi non conformi a quelli previsti e da errate manipolazioni dei comandi.

► Le persone che a causa delle loro facoltà psichiche, sensoriali, mentali o per inesperienza e imperizia non sono in grado di far funzionare correttamente l'apparecchio da sole devono essere sorvegliate se lo usano.

Dette persone possono usare l'apparecchio senza essere sorvegliate solo se sono state istruite adeguatamente sulle modalità d'uso.

Dovranno soprattutto essere al corrente dei pericoli derivanti da un'errata manipolazione dei comandi e riconoscerli.

Sorvegliare i bambini

► Tenere i bambini di età inferiore a otto anni lontani dall'apparecchio a meno che non siano sorvegliati.

► I più piccoli da otto anni in poi possono far funzionare l'apparecchio senza essere sorvegliati solo se sono stati adeguatamente istruiti sulle modalità d'uso. I bambini dovranno essere al corrente dei pericoli derivanti da un'errata manipolazione dei comandi e riconoscerli.

► I bambini non devono eseguire lavori di manutenzione e pulizia senza essere sorvegliati.

► Sorvegliare i bambini se sono vicini all'apparecchio. Evitare che i bambini giochino con l'apparecchio.

Consigli e avvertenze

► Pericolo di soffocamento! Se i bambini giocano con le parti dell'imballaggio possono rimanere soffocati se, ad esempio, si coprono o infilano la testa in fogli o sacchetti di plastica. Conservare quindi le parti dell'imballaggio fuori dalla portata dei bambini.

Sicurezza tecnica

► La tenuta stagna del circuito del prodotto refrigerante è stata controllata. L'apparecchio corrisponde alle vigenti norme di sicurezza e alle direttive UE.

► L'apparecchio contiene il prodotto refrigerante isobutano (R600a), un gas naturale rispettoso in larga misura dell'ambiente naturale ma infiammabile. Non compromette lo strato di ozono e non aumenta l'effetto serra.

L'uso di questo prodotto refrigerante, eco-sostenibile, aumenta i rumori dell'apparecchio quando è in funzione. Oltre al rumore provocato dal compressore possono verificarsene altri, purtroppo inevitabili, causati dal passaggio del prodotto nel circuito di raffreddamento. Tale inconveniente, tuttavia, non compromette minimamente la funzionalità dell'apparecchio.

Verificare quindi scrupolosamente che durante il trasporto o le operazioni d'incasso e d'installazione non venga danneggiato il circuito refrigerante. Il prodotto refrigerante può far male agli occhi!

In caso di danni al circuito:

- evitare contatti col fuoco o fonti di accensione,
- staccare l'apparecchio dalla rete elettrica,
- arieggiare per alcuni minuti il locale dove si trova l'apparecchio e
- avvisare il servizio assistenza.

► Più prodotto refrigerante è contenuto nell'apparecchio, più spazioso dovrà essere il locale dove viene installato. Diversamente, se il locale è piccolo, in caso di perdite si può formare una miscela di aria e gas.

Per 8 g di refrigerante il locale dovrà avere un volume di 1 m³. La quantità di refrigerante contenuta nell'apparecchio è riportata nella targhetta dati nel vano interno.

► I dati di collegamento (protezione, frequenza e voltaggio), riportati nella targhetta di matricola dell'apparecchio devono assolutamente corrispondere a quelli della rete elettrica. In caso diverso l'apparecchio rimane danneggiato.

Controllare i dati prima di collegare l'apparecchio. In caso di dubbio rivolgersi a un elettricista qualificato.

► La sicurezza elettrica è garantita solo se l'apparecchio è collegato a un conduttore di messa a terra installato conformemente alle norme in vigore. È oltremodo importante che questo dispositivo di sicurezza sia presente ed efficiente. In caso di dubbio, far controllare l'installazione di casa da un elettricista qualificato.

► Se il cavo elettrico di allacciamento rimanesse danneggiato, dovrà essere sostituito solo da persone autorizzate da Miele per evitare che l'utente rimanga infortunato.

► Prese multiple o prolunghe elettriche non garantiscono la sicurezza necessaria (pericolo d'incendio). Non usarle quindi per collegare l'apparecchio alla rete elettrica.

► L'umidità può provocare un corto circuito se giunge a contatto con parti sotto tensione o col cavo elettrico.

Evitare quindi di usare l'apparecchio in ambienti umidi, ad es. garage, lavanderia e simili.

Consigli e avvertenze

▶ L'apparecchio non deve venire installato e usato in luoghi non fissi (ad es. imbarcazioni).

▶ Se l'apparecchio è danneggiato, la sicurezza dell'utente non è garantita. Controllare quindi se si notano danni visibili. Non usare mai l'elettrodomestico se si notano danni!

▶ Per il corretto funzionamento, usare l'apparecchio solo a installazione ultimata.

▶ Per i lavori di installazione e nel caso di interventi, l'apparecchio dovrà essere staccato dalla rete elettrica. L'apparecchio è staccato dalla rete elettrica se:

- la sicurezza elettrica dell'impianto elettrico è disinserita, oppure
- il fusibile a vite dell'impianto elettrico è svitato e rimosso di sede, oppure
- il cavo di collegamento è staccato dalla rete elettrica.
Per staccare il cavo dalla presa afferrare sempre la spina e non tirare il cavo.

▶ I lavori di installazione e di manutenzione, oppure eventuali interventi non effettuati correttamente, possono costituire gravi pericoli per l'utente. I lavori di installazione e di manutenzione devono pertanto essere effettuati esclusivamente da persone esperte, autorizzate da Miele.

▶ Se gli interventi non vengono eseguiti da un servizio assistenza autorizzato da Miele, i diritti alla garanzia non sono più validi.

▶ Solo se si usano ricambi originali, Miele garantisce la sicurezza dell'apparecchio. Sostituire le parti difettose solo con pezzi originali Miele.

Uso corretto

► L'apparecchio è abbinato a una determinata classe climatica, che dipende dalla temperatura ambiente, le cui gradazioni limite devono venire rispettate.

I dati riguardanti la classe climatica sono riportati nella targhetta di matricola nel vano interno. Se la temperatura ambiente è bassa, il compressore può rimanere spento a lungo e non mantenere quindi la temperatura necessaria per la conservazione.

► Evitare assolutamente di coprire o ostruire le aperture di aerazione e sfiato.

La ventilazione corretta dell'apparecchio risulterebbe compromessa. Il consumo di elettricità aumenta e l'apparecchio potrebbe rimanere danneggiato.

► Se sui ripiani o mensole dello sportello si sistemano alimenti contenenti grassi o olio, fare attenzione che eventuali perdite di olio o unto non giungano a contatto con le superfici in plastica.

Potrebbero verificarsi incrinature nelle superfici in materiale sintetico.

► Non conservare nell'apparecchio sostanze detonanti o bombolette con propellenti infiammabili, ad es. spray. Composti gassosi infiammabili potrebbero prender fuoco a contatto con le parti elettriche. Pericolo di incendio e di esplosione!

► Non usare apparecchiature elettriche nell'apparecchio (ad es. gelatiere). Potrebbero generarsi scintille. Pericolo di esplosione!

► Non conservare nel congelatore bevande gassate in lattine o bottiglie o altri liquidi che possono gelarsi. Se il contenuto gela potrebbero scoppiare.

Pericolo di ferirsi e di danneggiare l'apparecchio!

Consigli e avvertenze

▶ Se si mettono nel congelatore bevande in bottiglia per raffreddarle in fretta, ricordarsi di toglierle al massimo dopo un'ora. Se le bevande gelano, la bottiglia può scoppiare. Pericolo di ferirsi e di danneggiare l'apparecchio!

▶ Non toccare i prodotti surgelati o le parti in metallo con le mani bagnate. La pelle potrebbe rimanere attaccata. Pericolo di ferirsi!

▶ Non mettere subito in bocca cubetti di ghiaccio e ghiaccioli appena tolti dal congelatore.

A causa delle basse temperature è possibile ustionarsi (ustioni da freddo) le labbra e la lingua! Pericolo di ferirsi!

▶ Non congelare di nuovo prodotti scongelati, nemmeno se solo in parte! Consumare i prodotti il più presto possibile, per evitare che perdano il loro potere nutritivo o addirittura si guastino. Gli alimenti scongelati si possono ricongelare solo se prima sono stati cotti.

▶ Non consumare prodotti alimentari rimasti troppo a lungo nell'apparecchio. Pericolo di intossicazione.

La durata di conservazione delle vivande dipende da diversi fattori, tra l'altro dal grado di freschezza, dalla qualità degli alimenti e dalla temperatura di conservazione.

Osservare la data di scadenza e le avvertenze per la conservazione dei prodotti alimentari!

▶ Usare esclusivamente accessori originali Miele. Se si usano o si installano accessori di altra fabbricazione, vengono annullati i diritti di garanzia e la responsabilità della casa produttrice.

Manutenzione e pulizia

▶ Non trattare la guarnizione dello sportello con oli o grassi. Col tempo la guarnizione potrebbe diventare porosa.

▶ Non usare mai la macchina a vapore per pulire o sbrinare l'apparecchio.

Il getto di vapore potrebbe penetrare all'interno e giungere a contatto con componenti elettriche provocando un corto circuito.

▶ Non usare oggetti appuntiti o taglienti per:

- eliminare depositi di brina o di ghiaccio e per
- staccare alimenti.

I generatori di freddo, e conseguentemente l'apparecchio, potrebbero rimanere danneggiati.

▶ Per sbrinare l'apparecchio non usare mai apparecchi termici elettrici o candele. Le superfici in materiale sintetico potrebbero rimanere danneggiate.

▶ Non usare nemmeno spray o altri prodotti sbrinanti o antigelo. Tali prodotti possono formare gas detonanti, contenere componenti o propellenti che danneggiano le parti in plastica o sono nocivi alla salute.

Consigli e avvertenze

Trasporto

▶ Trasportare l'apparecchio sempre in modo che sia in posizione eretta nell'imballaggio da trasporto. Diversamente l'apparecchio può rimanere danneggiato.

▶ Per trasportare l'apparecchio farsi aiutare da un'altra persona, dato che l'apparecchio è molto pesante. Pericolo di ferirsi e di danneggiare l'apparecchio!

Smaltimento apparecchi fuori uso

▶ Prima di eliminare il vecchio apparecchio rendere inservibile la chiusura a scatto per evitare che i bambini, giocando, possano rimanere chiusi all'interno col rischio di soffocare.

▶ Al momento di smaltire il vecchio apparecchio fare attenzione a non danneggiare il circuito di refrigerazione:

- forando con oggetti appuntiti i tubi refrigeranti dell'evaporatore,
- piegando i tubi,
- raschiando il rivestimento superficiale.

Il prodotto refrigerante può far male agli occhi.

Come risparmiare elettricità

	Consumo normale	Consumo maggiore
Collocazione/ manutenzione	In locali ventilati.	In locali chiusi, non ventilati.
	Al riparo dai raggi diretti del sole.	Esposizione diretta ai raggi del sole.
	Non vicino a una sorgente di calore (termosifone, cucina elettrica).	Vicino a una sorgente di calore (termosifone, cucina elettrica).
	Temperatura ambiente ideale attorno a 20 °C.	Temperatura ambiente elevata.
	Aperture di aerazione e sfianto non coperte e spolverate regolarmente.	Aperture di aerazione e sfianto coperte o impolverate.
Impostazione temperatura	Zona frigorifero da 4 a 5 °C.	Regolazione bassa: più bassa è la temperatura del vano frigorifero/congelatore, più alto è il consumo di elettricità!
	Zona PerfectFresh Pro, attorno a 0 °C	
	Vano congelatore: -18 °C.	

Come risparmiare elettricità

	Consumo normale	Consumo maggiore
Uso	Collocazione cassetti, ripiani e mensole come alla consegna.	
	Aprire lo sportello solo in caso di bisogno e chiuderlo subito. Sistemare gli alimenti in ordine.	Se lo sportello viene aperto spesso subentrano perdite di freddo per l'afflusso di aria calda dall'esterno. Il compressore entra in funzione e rimane attivo più a lungo per abbassare la temperatura.
	Per gli acquisti portare con sé la borsa termica; sistemare gli alimenti velocemente nell'apparecchio. Rimettere in fretta nel frigo gli alimenti prelevati per evitare che si riscaldino troppo. Lasciar raffreddare alimenti e bevande prima di metterli nell'apparecchio.	Gli alimenti caldi e anche quelli rimasti a lungo a temperatura ambiente riscaldano l'interno dell'apparecchio. Il compressore entra in funzione e rimane attivo più a lungo per abbassare la temperatura.
	Sistemare i cibi ben confezionati o coperti.	I liquidi che evaporano nel frigorifero formano condensa e conseguentemente perdita di freddo.
	Scongelare i surgelati nel vano frigorifero.	
	Per una corretta ventilazione, non stipare gli alimenti.	
Sbrinare	Sbrinare il vano congelatore se si forma uno strato di ghiaccio di max. 0,5 cm.	Lo strato di ghiaccio compromette il passaggio del freddo agli alimenti.

Accendere e spegnere l'apparecchio

Operazioni preliminari

Imballaggi

- Togliere tutti gli imballaggi dal vano interno.

Fogli protettivi

I listelli e i telai in acciaio sono protetti da un foglio protettivo per evitare che rimangano danneggiati durante il trasporto.

- Staccare il foglio protettivo dai listelli e telai in acciaio.

Manutenzione e pulizia

Attenersi alle istruzioni riportate alla voce "Manutenzione e pulizia".

- Dopo aver tolto il foglio protettivo, strofinare le superfici in acciaio col prodotto specifico Miele allegato per la manutenzione dell'acciaio.

Importante! Con ogni applicazione il prodotto specifico Miele per l'acciaio forma una pellicola protettiva idrorepellente e contro lo sporco!

- Pulire l'interno dell'apparecchio e gli accessori.

Accessori - Fissabottiglie

Le lamelle del fissabottiglie sono rivolte verso l'interno della mensola, fissando bene le bottiglie quando si apre e chiude lo sportello.

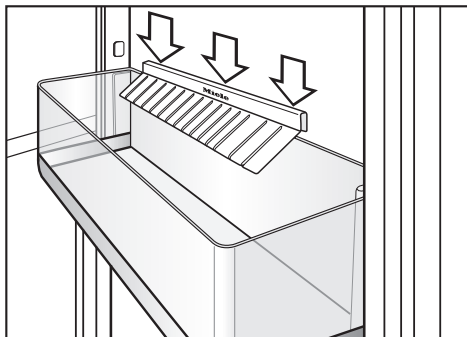

- Inserire il fissabottiglie al centro sul bordo posteriore della mensola.

Accendere e spegnere l'apparecchio

Comandi apparecchio

Per attivare le diverse funzioni dell'apparecchio basta sfiorare i sensori col dito.

Ogni volta che si tocca un sensore si attiva un segnale acustico di conferma. È possibile disattivare il segnale acustico di conferma (v. capitolo "Effettuare altre impostazioni - Segnali acustici").

Accendere l'apparecchio

Appena l'apparecchio viene collegato alla rete elettrica, dopo un po' di tempo nel display viene visualizzato il simbolo di connessione $\text{—}\mathcal{E}$.



- Premere il tasto "acceso/spento (On/Off)".

Nel display si spegne il simbolo di connessione $\text{—}\mathcal{E}$ e appare l'indicazione della temperatura.

L'apparecchio comincia a raffreddare. La luce interna si accende aprendo lo sportello e l'illuminazione a LED dei ripiani di appoggio diventa più luminosa finché si raggiunge l'intensità massima.

Aspettare alcune ore prima di sistemare gli alimenti nel vano interno, fino a quando cioè la temperatura è sufficientemente bassa.

Spegnere l'apparecchio



- Premere il tasto "acceso/spento (On/Off)".

Se non è il caso, è stato attivato il dispositivo di blocco!

Nel display si spegne l'indicazione della temperatura e appare il simbolo di connessione $\text{—}\mathcal{E}$.

La luce interna e il sistema di refrigerazione si spengono.

Spegnere l'apparecchio nella modalità per il Sabbat

È possibile in ogni momento spegnere direttamente l'apparecchio.



- Toccare il sensore On/Off .

Nel display si spegne l'indicazione della temperatura e appare il simbolo di connessione $\text{—}\mathcal{E}$.

La luce interna e il sistema di refrigerazione si spengono.

Appena l'apparecchio viene di nuovo acceso, la modalità per il Sabbat è spenta.

In caso di assenza prolungata

Se l'apparecchio non viene usato per un periodo di tempo prolungato:

- spegnere l'apparecchio,
- togliere la spina dalla presa o staccare il fusibile dell'installazione di casa,
- sbrinare il vano congelatore,
- pulire l'apparecchio e
- lasciare aperto lo sportello quel tanto che basta per evitare che all'interno si formino odori sgradevoli.

Se, in caso di assenza prolungata, l'apparecchio rimane spento, l'interno non viene pulito e lo sportello rimane chiuso, all'interno può formarsi muffa.

Temperatura corretta

La temperatura corretta è di basilare importanza per conservare gli alimenti. A causa dei microrganismi che si sviluppano, gli alimenti si guastano in fretta se la temperatura non è adeguata. La riproduzione dei microrganismi, infatti, viene influenzata dalla temperatura. Più bassa è la temperatura, meno veloce è il processo di riproduzione dei microrganismi.

L'innalzamento della temperatura interna dipende:

- dalla frequenza e durata di apertura dello sportello,
 - dalla quantità degli alimenti conservati,
 - dalla temperatura iniziale dei cibi freschi messi nell'apparecchio,
 - dalla temperatura ambiente.
- L'apparecchio è predisposto per una determinata classe climatica, dipendente dalla temperatura ambiente, i cui valori vanno mantenuti.

. . . nel vano frigorifero e nella zona PerfectFresh Pro

Nel vano frigorifero si raccomanda di mantenere una temperatura di **4 °C**.

Nella zona PerfectFresh Pro la temperatura viene mantenuta automaticamente da **0 a 3 °C**.

Distribuzione automatica temperatura (DynaCool)

Il ventilatore interno funziona automaticamente ogni volta che il compressore del vano frigorifero si attiva. In tal modo gli alimenti vengono conservati a una temperatura pressoché omogenea, indipendentemente dal ripiano su cui si trovano nel vano frigorifero.

. . . nel vano congelatore

Per congelare alimenti freschi e conservarli a lungo è necessaria una temperatura di **-18 °C**. A questa temperatura, infatti, lo sviluppo di microrganismi è pressoché escluso. Appena la temperatura sale oltre a -10 °C, i microrganismi iniziano a proliferare e il periodo di conservazione dei prodotti alimentari si abbrevia. Per questo motivo si raccomanda espressamente di non ricongelare alimenti parzialmente o completamente scongelati, a meno che prima non vengano cotti. La temperatura di cottura, infatti, elimina gran parte dei microrganismi presenti nel cibo.

Indicatore temperatura

Con un normale funzionamento, l'indicazione della temperatura nel display visualizza **la gradazione media effettiva nel vano frigorifero.**

A seconda della temperatura ambiente e dell'impostazione, occorrono anche alcune ore finché la gradazione impostata venga raggiunta e visualizzata in modo costante.

Impostare la temperatura

Se si imposta una temperatura di **4 °C** nel vano frigorifero, nel vano congelatore si avrà una temperatura media di **-18 °C** circa.

- Operando con entrambi i tasti sotto il display, impostare la temperatura desiderata.

Sfiorando il tasto



- la temperatura si abbassa



- la temperatura s'innalza.

Durante l'impostazione il valore della temperatura lampeggia.

Temperatura corretta

Al momento di sfiorare i sensori, nel display vengono visualizzate le seguenti modifiche:

- primo tocco del sensore: il **valore della temperatura impostato la volta precedente** lampeggia.
- Ad ogni successivo tocco: il valore della temperatura viene modificato a scatti di 1 °C.
- Se si lascia il dito sul sensore: il valore della temperatura si modifica in modo progressivo e continuo.

Circa 5 secondi dopo aver premuto il tasto l'ultima volta, nell'indicatore della temperatura viene visualizzata la temperatura interna **effettiva** dell'apparecchio.

Oppure

- premere il tasto OK per confermare la selezione attuata.

Se si è modificata la temperatura, controllare il nuovo valore **dopo circa 6 ore, se all'interno ci sono pochi alimenti**, e dopo **circa 24 ore se ci sono molti alimenti**. Solo dopo questo tempo viene visualizzata l'effettiva temperatura impostata.

Se, trascorso questo tempo, la temperatura effettiva fosse troppo alta o bassa, si dovranno apportare nuovamente le necessarie modifiche.

Temperature impostabili

È possibile impostare temperature da 3 a 9° C.

Modificare la temperatura nella zona PerfectFresh Pro

Nella zona PerfectFresh Pro la temperatura si mantiene automaticamente tra 0 e 3 °C. Se, tuttavia, si desidera una gradazione più alta o più bassa, per conservare ad es. il pesce, è possibile modificare la temperatura.

La gradazione preimpostata per la zona PerfectFresh Pro è 5. Se si impostano gradazioni da 1 a 4 la temperatura nella zona può scendere sotto lo zero. Gli alimenti quindi possono gelarsi!

Modificare la temperatura



- Premere il tasto per le impostazioni.

Nel display appaiono i simboli selezionabili e il simbolo  lampeggia.



- Premere ripetutamente i tasti per impostare la temperatura (∇ o ▲) fino a quando il simbolo  lampeggia.



- Premere il tasto OK per confermare la selezione attuata.

Nel display lampeggia l'impostazione selezionata la volta precedente e il simbolo  rimane acceso.



- Sfiorendo il sensore ∇ o ▲ è possibile modificare la temperatura nella zona PerfectFresh Pro. È possibile modificare l'intensità da 1 a 9.
1: gradazione più bassa,
9: gradazione più alta.



- Premere il tasto OK per confermare la selezione attuata.

L'impostazione viene memorizzata e il simbolo  lampeggia.



- Premere il tasto per le impostazioni per uscire dalla modalità impostazioni.
In caso diverso, si esce automaticamente da questa modalità dopo un minuto circa.

La nuova gradazione impostata per la zona PerfectFresh Pro viene raggiunta lentamente.

SuperFreddo

Funzione SuperFreddo

Attivando la funzione SuperFreddo la temperatura del vano frigorifero scende ai valori più bassi (a seconda della temperatura ambiente).

Attivare la funzione SuperFreddo

È opportuno attivare la funzione se si desidera raffreddare in poco tempo notevoli quantità di alimenti e bevande appena messi nel frigo.



- Toccare il sensore SuperFreddo in modo che sia evidenziato su uno sfondo giallo.

Il congelatore funziona a pieno regime e la temperatura nel vano si abbassa più in fretta.

Disattivare la funzione SuperFreddo

La funzione SuperFreddo si disattiva automaticamente dopo 12 ore circa. L'apparecchio funziona di nuovo normalmente.

Per risparmiare energia elettrica è possibile disattivare manualmente la funzione SuperFreddo appena gli alimenti e le bevande si sono sufficientemente raffreddati.



- Toccare il sensore SuperFreddo in modo che non sia più evidenziato su uno sfondo giallo.

L'apparecchio funziona nuovamente in base alla gradazione impostata.

Questo modello è dotato di un dispositivo di allarme che si attiva se lo sportello rimane aperto, evitando così una perdita di freddo che comprometterebbe la conservazione degli alimenti.

Se lo sportello rimane aperto per più tempo, si attiva il segnale acustico di allarme. Il simbolo dell'allarme  è acceso.

Il tempo fino all'attivazione dell'allarme sportello dipende dall'impostazione selezionata ed è di 2 minuti (impostazioni standard) oppure 4 minuti. L'allarme sportello può anche essere disattivato (v. "Effettuare altre impostazioni - Segnali acustici").

Appena lo sportello viene chiuso, il segnale acustico e il simbolo di allarme  nel display si spengono.

Se il segnale acustico di allarme non si attiva nel caso in cui lo sportello è aperto, il segnale è stato disattivato con la modalità impostazioni (v. voce "Effettuare altre impostazioni - Segnali acustici").

Disattivare il segnale acustico

Se il segnale acustico dovesse disturbare si può disattivare manualmente.



- Premere il tasto per disattivare il segnale di allarme sportello.

Il segnale acustico si spegne.





Il simbolo allarme  rimane acceso finché non viene chiuso lo sportello.

Effettuare altre impostazioni

Per effettuare determinate impostazioni, si dovrà attivare la "modalità impostazioni".

Quando è attivata la modalità impostazioni, l'allarme sportello o altre indicazioni di anomalia vengono disattivati anche se nel display è acceso il simbolo di allarme .

Possibilità di impostazioni

	Attivare/disattivare il dispositivo di blocco
	Attivare/disattivare i segnali acustici
	Modificare la luminosità del display
	Modificare la temperatura nella zona PerfectFresh Pro
	Attivare/disattivare la modalità per il Sabbat

Le operazioni per **modificare la temperatura nella zona PerfectFresh Pro** sono riportate nel capitolo "Temperatura corretta".

Tutte le possibilità di impostazioni citate vengono descritte qui di seguito.

Blocco apparecchio

Il dispositivo di blocco evita di:

- spegnere inavvertitamente l'apparecchio,
- modificare inavvertitamente la temperatura,
- attivare inavvertitamente la funzione DynaCool,
- modificare inavvertitamente le impostazioni (è possibile solamente disattivare il dispositivo di blocco).

Attivare/disattivare il dispositivo di blocco



- Premere il tasto per le impostazioni.

Nel display appaiono i simboli selezionabili e il simbolo  lampeggia.



- Premere il tasto OK per confermare la selezione attuata.

Nel display lampeggia l'impostazione selezionata la volta precedente e il simbolo  rimane acceso.

Effettuare altre impostazioni



- Operando coi sensori ∇ o ▲ è possibile attivare o disattivare il dispositivo di blocco.

∇: il dispositivo di blocco è disattivato
▲: il dispositivo di blocco è attivato.



- Premere il tasto OK per confermare la selezione attuata.

L'impostazione viene memorizzata e il simbolo  lampeggia.



- Premere il tasto per le impostazioni per uscire dalla modalità impostazioni.

In caso diverso, si esce automaticamente da questa modalità dopo un minuto circa.

Se il dispositivo di blocco è attivato, nel display viene visualizzato il simbolo .

Segnali acustici

L'apparecchio è dotato di segnali acustici per i tasti e di allarme per lo sportello aperto.

È possibile disattivare i segnali acustici per i tasti e per lo sportello.

È possibile selezionare una delle quattro seguenti possibilità. Alla consegna è attiva la possibilità : segnale acustico tasti e allarme sportello attivati.

Attivare/disattivare i segnali acustici



- Premere il tasto per le impostazioni.

Nel display appaiono i simboli selezionabili e il simbolo  lampeggia.



- Premere ripetutamente i tasti per impostare la temperatura (∇ o ▲) fino a quando il simbolo  lampeggia nel display.



- Premere il tasto OK per confermare la selezione attuata.

Nel display lampeggia l'impostazione selezionata la volta precedente e il simbolo  rimane acceso.

Effettuare altre impostazioni



- Operando con i tasti \vee o \wedge è possibile selezionare:

- 1: acustica tasti, allarme sportello disattivati;
- 2: acustica tasti disattivata, allarme sportello attivato (dopo 4 minuti);
- 3: acustica tasti disattivata, allarme sportello attivato (dopo 2 minuti);
- 3: acustica tasti attivata, allarme sportello attivato (dopo 2 minuti).



- Premere il tasto OK per confermare la selezione attuata.

L'impostazione viene memorizzata e il simbolo  lampeggia.



- Premere il tasto per le impostazioni per uscire dalla modalità impostazioni.

In caso diverso, si esce automaticamente da questa modalità dopo un minuto circa.

Luminosità del display

È possibile adattare la luminosità del display alle condizioni ambientali.

La luminosità si può modificare a scatti da 1 a 3. Alla consegna è attivo il livello 3 (massima intensità).

Modificare la luminosità del display



- Premere il tasto per le impostazioni.

Nel display appaiono i simboli selezionabili e il simbolo  lampeggia.



- Premere ripetutamente i tasti per impostare la temperatura (\vee o \wedge) fino a quando il simbolo  lampeggia nel display.



- Premere il tasto OK per confermare la selezione attuata.

Nel display lampeggia l'impostazione selezionata la volta precedente e il simbolo  rimane acceso.



- Operando con i tasti ∇ o \blacktriangle è possibile modificare la luminosità del display.

1: intensità minima,
2: intensità media,
3: intensità massima.



- Premere il tasto OK per confermare la selezione attuata.

L'impostazione viene memorizzata e il simbolo ☼ lampeggia.



- Premere il tasto per le impostazioni per uscire dalla modalità impostazioni.

In caso diverso, si esce automaticamente da questa modalità dopo un minuto circa.

Modalità per il Sabbat ☼☼

Per rispettare le tradizioni religiose, l'apparecchio è dotato di modalità per il Sabbat.

Vengono spenti

- luce interna se si apre lo sportello,
- tutti i segnali acustici e ottici,
- indicazione temperatura,
- funzione DynaCool (se attivata),

Si può selezionare

- il tasto per le impostazioni per disattivare la modalità per il Sabbat.
- e il tasto On/Off.

La funzione modalità per il Sabbat si disattiva automaticamente dopo 120 ore.

Controllare che tutti gli sportelli siano ben chiusi dato che i segnali di allarme acustici e ottici sono disattivati.

Un'eventuale interruzione della corrente durante questo tempo non viene visualizzata. Dopo un'interruzione della corrente l'apparecchio viene riaccessò nella modalità per il Sabbat.

Effettuare altre impostazioni

Attivare la modalità per il Sabbat



- Premere il tasto per le impostazioni.

Nel display appaiono i simboli selezionabili e il simbolo  lampeggia.



- Premere ripetutamente i tasti per impostare la temperatura (V o ^) fino a quando il simbolo  lampeggia.



- Premere il tasto OK per confermare la selezione attuata.

Nel display lampeggia l'impostazione selezionata la volta precedente e il simbolo  rimane acceso.



- Operando coi sensori V o ^ è possibile attivare la modalità per il Sabbat. Per fare ciò, selezionare la voce 1.



- Premere il tasto OK per confermare la selezione attuata.

L'impostazione viene memorizzata e il simbolo  si accende.

Appena il simbolo  si spegne nel display, la modalità per il Sabbat è attivata.

- Spegner la modalità per il Sabbat dopo il Sabbat.

Disattivare la modalità per il Sabbat



- Premere il tasto per le impostazioni, per uscire dalla modalità per il Sabbat.

Nel display appare la temperatura e la luce interna si accende.

Conservare gli alimenti nel vano frigorifero

Le differenti zone di freddo

A causa della naturale circolazione d'aria, nel vano frigorifero si formano differenti zone fredde. L'aria fredda e più pesante si deposita nella parte inferiore del vano frigorifero. Si consiglia di sfruttare le diverse zone di freddo per conservare adeguatamente gli alimenti.

Questo modello è dotato di raffreddamento dinamico automatico. Se il ventilatore è attivato, il freddo si distribuisce uniformemente nel vano. In tal modo le zone di freddo sono meno differenziate.

Zona più calda

La zona più calda si trova in alto nella parte anteriore del vano e sullo sportello. Si consiglia pertanto di conservarvi il burro, per spalmarlo più facilmente, e i formaggi, per conservare il loro aroma.

Zona più fredda

La zona più fredda nel vano frigorifero si trova direttamente sopra il ripiano divisorio della zona PerfectFresh Pro e vicino alla parete posteriore. I cassetti della zona PerfectFresh Pro sono caratterizzati da temperature ancora più basse.

Si consiglia di usare le zone più fredde del vano frigorifero e della zona PerfectFresh Pro per conservare gli alimenti più delicati e deperibili, ad esempio:

- carne, pesce, pollame,
- insaccati, pietanze già pronte,
- uova, pietanze e dolci con panna,

- pasta fresca, pasta per torte e pizza,
- formaggi e altri prodotti di latte non pastorizzato,
- verdure già pronte confezionate in pellicola e tutti gli alimenti conservabili alla temperatura di almeno 4 °C.

Non conservare nel frigo sostanze detonanti o bombolette con propellenti infiammabili, ad es. spray. Pericolo di esplosione!

Se sui ripiani o sulle mensole dello sportello si conservano alimenti contenenti grasso od olio, fare attenzione che le sostanze grasse che eventualmente possono colare non giungano a contatto con le parti in plastica.

Le superfici in materiale sintetico potrebbero screpolarsi.

Gli alimenti, inoltre, non devono toccare la parete posteriore. Si gelerebbero a contatto con la parete posteriore.

Non stipare gli alimenti nel frigo per non compromettere la circolazione dell'aria.

Evitare di coprire il ventilatore sulla parete interna posteriore per non compromettere la potenza di raffreddamento!

Conservare gli alimenti nel vano frigorifero

Alimenti non indicati per conservare nel frigo

Non tutti gli alimenti sono indicati per essere conservati nel frigo a una temperatura inferiore a 5 °C, in quanto sono sensibili al freddo.

A seconda degli alimenti, se la temperatura è troppo bassa, l'aspetto, la consistenza, il sapore e il contenuto di vitamine degli alimenti possono alterarsi.

Tra gli alimenti sensibili al freddo rientrano tra l'altro:

- ananas, avocado, banane, melegrane, mango, papaia, frutti della passione, agrumi (limoni, arance, mandarini, pompelmi),
- frutta non completamente matura,
- melanzane, cetrioli, patate, peperoni, pomodori, zucchini,
- formaggi a pasta dura (sbrinz, parmigiano, formaggi di montagna).

Avvertenze utili al momento di fare gli acquisti

La premessa essenziale per una lunga conservazione è costituita come sempre dalla freschezza degli alimenti. La freschezza iniziale degli alimenti è determinante per la durata di conservazione.

Controllare quindi la data di scadenza e la corretta temperatura di conservazione.

La refrigerazione non dovrebbe venire interrotta. Osservare quindi che gli alimenti non rimangano a lungo al caldo nell'automobile.

Consiglio: per gli acquisti portare sempre una borsa isolante; disporre gli alimenti velocemente nell'apparecchio.

Conservare correttamente gli alimenti

Conservare gli alimenti nel vano frigorifero nella confezione o coperti (tranne qualche eccezione per la zona PerfectFresh Pro). Si eviterà che assumano odori sgradevoli, si prosciughino e non ultimo che eventuali germi si propaghino agli altri alimenti. Tale norma precauzionale si dovrà osservare soprattutto per gli alimenti di origine animale. Se la temperatura e le misure igieniche sono corrette, la durata di conservazione può prolungarsi notevolmente.

Conservare gli alimenti nella zona PerfectFresh Pro

La zona PerfectFresh Pro offre le condizioni ideali per conservare frutta, verdura, pesce, carne e latticini. Gli alimenti conserveranno più a lungo la loro freschezza, il sapore e il contenuto di vitamine.

La temperatura della zona PerfectFresh Pro viene regolata automaticamente da 0 a 3 °C. Tale gradazione è inferiore a quella del vano frigorifero, ma è ideale per conservare alimenti poco sensibili al freddo.

A questa temperatura, la durata di conservazione si prolunga notevolmente senza che gli alimenti perdano la loro freschezza.

Inoltre, nella zona PerfectFresh Pro il tenore di umidità dell'aria può essere regolato secondo il tipo di alimenti da conservare. Un tenore di umidità elevato evita che gli alimenti perdano la loro umidità naturale e si prosciughino durante la conservazione. In tal modo rimangono più a lungo freschi e croccanti.

Si dovrà comunque tenere presente che una perfetta conservazione dipende soprattutto dalla freschezza iniziale degli alimenti.

Togliere gli alimenti dalla zona PerfectFresh Pro da 30 a 60 minuti prima di usarli. A temperatura ambiente svilupperanno meglio il loro sapore e aroma.

La zona PerfectFresh Pro è suddivisa in due scomparti.

- La temperatura nello **scomparto asciutto** superiore è di 0 a 3 °C, il tenore di umidità non è elevato ▲; qui si possono conservare alimenti come il pesce, la carne, latticini e altri alimenti a patto che siano confezionati.
- La temperatura nel **cassetto umido** inferiore (il numero dipende dal modello) è di 0 a 3 °C, a seconda della posizione del cursore il tenore di umidità nel cassetto può essere non elevato ▲ o elevato ▲▲ / ▲▲▲. Se il tenore di umidità è elevato, conservarvi frutta e verdura.

Ogni alimento ha delle proprie caratteristiche e necessita condizioni di stoccaggio molto specifiche.

Il **sistema d'informazione** al di sopra della zona PerfectFresh Pro aiuta a selezionare il cassetto giusto o a effettuare le impostazioni nel cassetto umido.

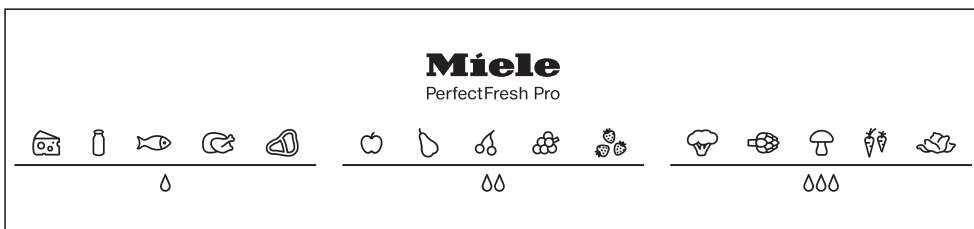

Conservare gli alimenti nella zona PerfectFresh Pro

Scomparto asciutto 🌿

Lo scomparto asciutto offre le condizioni ideali per conservare alimenti facilmente deperibili come:

- pesce fresco, molluschi e crostacei;
- carne, pollame, insaccati;
- insalate delicate;
- latticini: yogurt, formaggi, panna, ricotta ecc.
- Si possono inoltre conservarvi tutti gli altri alimenti a patto che siano confezionati.

Per questo contenitore è importante la temperatura bassa. Il tenore di umidità dello scomparto asciutto corrisponde all'incirca a quello del vano frigorifero.

Tenere presente che gli alimenti ricchi di proteine si alterano più in fretta. In altre parole, i molluschi e i crostacei si guastano più in fretta del pesce e il pesce più in fretta della carne.

Per motivi igienici, conservare questi alimenti solo **coperti o confezionati**.

Cassetto umido 🌿, 🌿🌿 / 🌿🌿🌿

Tenore umidità non elevato 🌿

Con questa impostazione 🌿 il cassetto umido diventa uno scomparto asciutto - il cursore apre le aperture del cassetto in modo che l'umidità possa uscire (v. "Scomparto asciutto 🌿").

Tenore umidità elevato 🌿🌿 / 🌿🌿🌿

Con tutte e due le impostazioni 🌿🌿 / 🌿🌿🌿 il cassetto umido è adatto per conservarvi frutta e verdura:

- se si conserva molta frutta e verdura, è raccomandata l'impostazione 🌿🌿 (il cursore chiude in parte le aperture del cassetto in modo che una parte dell'umidità rimanga conservata).
- se si conserva poca frutta e verdura nel cassetto umido, è raccomandata l'impostazione 🌿🌿🌿 (il cursore chiude le aperture del cassetto e l'umidità interna rimane quindi conservata).

Consiglio: se il tenore di umidità dovesse essere troppo alto e si accumula una grande quantità d'umidità nel cassetto, scegliere l'impostazione 🌿🌿.

Se il tenore di umidità dovesse essere troppo basso, confezionare gli alimenti a tenuta d'aria.

Il tenore di umidità del cassetto umido dipende dal tipo e dalla quantità degli alimenti conservati se sono privi di confezione.



Conservare gli alimenti nella zona PerfectFresh Pro

Se il tenore di umidità nel cassetto umido è piuttosto elevato, può formarsi condensa sul fondo del cassetto e sotto il coperchio. Se è il caso, asciugarla con uno straccio.

Avvertenza per gli istituti di controllo:

per una misurazione del consumo energetico secondo la norma, il cursore deve essere posto sull'impostazione  ("Tenore umidità non elevato").



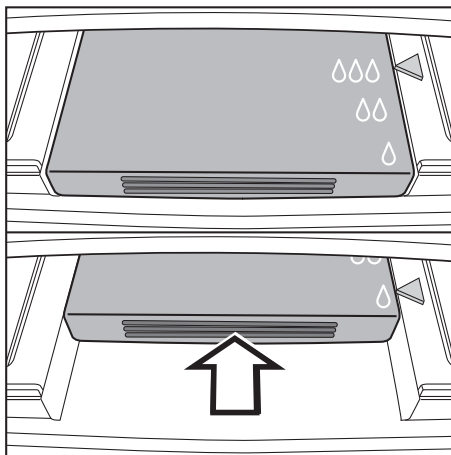

Regolare il tenore di umidità nel cassetto umido

Grazie al cursore, è possibile regolare il tenore di umidità del cassetto umido con le impostazioni ,  o .



- Premere il cursore fino alla battuta di arresto e lasciarlo lentamente.

Il cursore si ferma automaticamente all'impostazione .

- Per scegliere le impostazioni  e , premere di nuovo il cursore e lasciarlo nuovamente per farlo fermare poi nella posizione desiderata  o .

Conservare gli alimenti nella zona PerfectFresh Pro

Se gli alimenti non si conservano nel modo desiderato, ad es. si appassiscono o diventano molli dopo poco tempo, osservare assolutamente quanto segue.

- Gli alimenti da conservare devono essere freschi. La freschezza iniziale degli alimenti è determinante per una perfetta conservazione.
- Pulire i cassetti della zona PerfectFresh Pro prima di sistemarvi gli alimenti.
- Asciugare gli alimenti che sono troppo umidi.
- Non conservare nella zona PerfectFresh Pro alimenti sensibili al freddo v. voce: "Alimenti non indicati per conservare nel frigo".
- Per conservare gli alimenti, scegliere il cassetto PerfectFresh Pro giusto e impostare adeguatamente la posizione del cursore per il cassetto umido (tenore di umidità basso o alto)
- Un tenore di umidità elevato ♠♠ / ♠♠♠ del cassetto umido dipende solo dal contenuto naturale di umidità degli alimenti da conservare; in altre parole, più alimenti si conservano nel cassetto, più alto è il tenore di umidità.
Se con l'impostazione ♠♠♠ si forma troppa umidità nel cassetto che potrebbe compromettere gli alimenti, scegliere l'impostazione ♠♠. Altrimenti asciugare soprattutto il fondo del cassetto e la parte sotto il coperchio con uno straccio o sistemare sul fondo una griglia o simile per permettere all'umidità eccessiva di depositarsi.
Se, nonostante l'impostazione ♠♠♠, dovesse succedere che il tenore di umidità fosse troppo basso, confezionare gli alimenti a tenuta d'aria.
- Se si ha l'impressione che la temperatura nella zona PerfectFresh Pro sia troppo alta o bassa, è possibile apportare le modifiche del caso regolando la temperatura del frigorifero di 1 o 2 °C. Se sul fondo dei cassetti della zona PerfectFresh Pro si formano cristalli di ghiaccio, si dovrà innalzare la temperatura in quanto gli alimenti rimarrebbero danneggiati dal freddo.

Modificare la disposizione interna

Spostare le mensole sullo sportello

- Alzare la mensola o il ripiano per bottiglie ed estrarli di sede tirandoli in avanti.
- Sistemare la mensola o il ripiano per bottiglie nel posto desiderato. Fare attenzione che poggino correttamente sui supporti.

Spostare il fissabottiglie

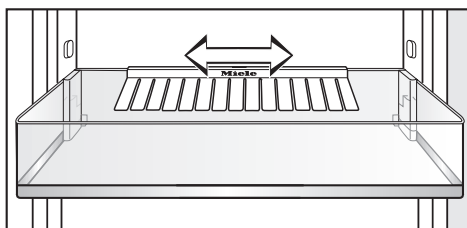

Il fissabottiglie si può spostare sia a destra che a sinistra. In tal modo si ha più spazio per le confezioni delle bevande.

Il fissabottiglie si può togliere di sede, ad es. per pulirlo.

- Alzare la mensola delle bottiglie ed estrarla di sede tirandola in avanti.
- Per togliere il fissabottiglie, afferrare il bordo posteriore ed alzarlo.

Ripiano di appoggio / ripiano con illuminazione

L'illuminazione a LED si trova nel listello in acciaio inox del ripiano di appoggio. Spostando i ripiani di appoggio, è possibile impostare l'illuminazione del vano frigo secondo i propri desideri.

Se l'illuminazione non dovesse funzionare, controllare se il ripiano è appoggiato correttamente sui supporti: l'angolo anteriore sinistro del ripiano è dotato di placchette di metallo (contatti) per approvvigionare l'illuminazione a LED con la corrente. Quando si infilano i ripiani di appoggio, osservare che i contatti si incastrino sui supporti.

Spostare ripiano di appoggio / ripiano con illuminazione

I ripiani si possono spostare a seconda delle dimensioni degli alimenti e dei recipienti.

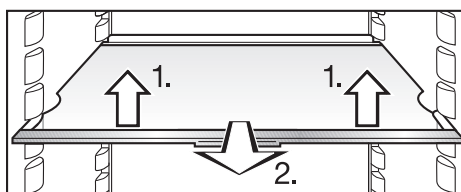

- Alzare un po' il ripiano, estrarlo quel tanto che basta, alzarlo sulla parte della rientranza sopra i supporti e sistemarlo in alto o in basso.

Modificare la disposizione interna

Il bordo di battuta posteriore deve essere rivolto in alto per evitare che gli alimenti tocchino il pannello posteriore e gelino.

I ripiani sono dotati di un dispositivo di arresto per evitare di estrarli inavvertitamente.

Spostare il supporto bottiglie

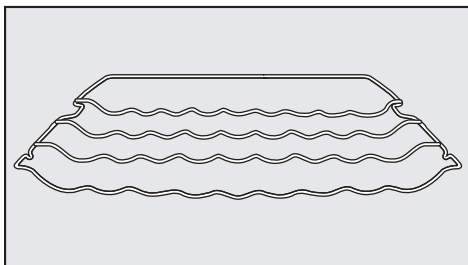

Il supporto si può sistemare in diversi punti nel vano interno.

- Alzare un po' il supporto bottiglie, estrarlo quel tanto che basta, alzarlo sulla parte della rientranza sopra i supporti e sistemarlo in alto o in basso.

L'archetto di battuta posteriore deve essere rivolto in alto per evitare che le bottiglie tocchino il pannello posteriore e gelino.

Il supporto bottiglie è dotato di un dispositivo di arresto per evitare di estrarli inavvertitamente.

Cassetti della zona PerfectFresh Pro

I cassetti della zona PerfectFresh Pro sono dotati di binari telescopici e possono essere estratti completamente per sistemare o prelevare gli alimenti e per i lavori di pulizia.

Per estrarre facilmente i cassetti, togliere prima la mensola per le bottiglie sullo sportello.

- Estrarre il cassetto fino alla battuta di arresto.

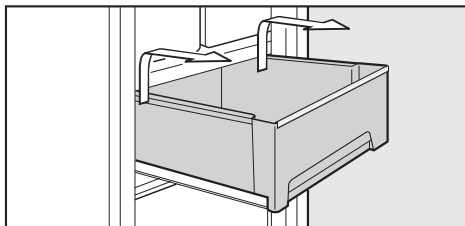

- Afferrare il cassetto sulla parte posteriore, sollevarlo ed estrarlo.

Far rientrare i binari di scorrimento, per evitare di danneggiarli!

- Estrarre un po' con la dovuta precauzione il coperchio tra i cassetti e toglierlo di sede abbassandolo.

Durante i lavori di pulizia del frigo, fare attenzione a non eliminare il lubrificante speciale dei binari telescopici.

Pulire i binari solo con uno straccio umido.

- Per rimetterlo in sede, sistemarlo negli appoggi dal basso in alto. Farlo rientrare fino alla battuta di arresto.

Sistemare in sede il cassetto

- Estrarre completamente i binari di scorrimento e appoggiarvi il cassetto.
- Far rientrare il cassetto fino alla battuta di arresto.

Congelare e conservare

Vano congelatore

Usare il vano congelatore per:

- conservare prodotti surgelati,
- preparare cubetti di ghiaccio,
- congelare e conservare pochi prodotti freschi.

Si possono congelare fino a 2 kg di alimenti in 24 ore.

Congelare alimenti freschi

Gli alimenti freschi devono venire congelati nel minor tempo possibile affinché conservino in larga misura le sostanze nutritive, le vitamine, il sapore e l'aspetto.

Più lento è il processo di congelamento, più le cellule cedono liquido che si deposita negli spazi intercellulari. Le cellule, quindi, si atrofizzano.

Al momento di scongelare gli alimenti, solo una parte del liquido viene riassorbita dalle cellule.

In altre parole, gli alimenti perdono una notevole quantità di liquido. Tale fenomeno si riconosce dal fatto che gli alimenti scongelati perdono una notevole quantità di acqua.

Se invece gli alimenti vengono congelati in fretta e a fondo, la maggior parte del liquido rimane nelle cellule. Le cellule quindi si atrofizzano in modo irrilevante.

Al momento di scongelare i prodotti surgelati, il poco liquido depositatosi negli spazi intercellulari viene riassorbito dalle cellule e gli alimenti rimangono più succosi. Si noterà che la quantità di liquido persa è minima.

Conservare prodotti già surgelati

Se si desidera avere una scorta di prodotti già surgelati, al momento dell'acquisto si consiglia di controllare:

- se la confezione è intatta,
- la data di scadenza,
- la temperatura del bancone di vendita. Se la temperatura è superiore a 18 °C sotto lo zero, la durata di conservazione dei prodotti surgelati è più breve.

- Si consiglia di acquistare i prodotti surgelati per ultimi e di avvolgerli in carta da giornale o riporli nell'apposita borsa refrigerante.
- A casa, mettere subito i surgelati nel congelatore.

Evitare assolutamente di ricongelare prodotti scongelati anche in parte. I prodotti surgelati si possono ricongelare solo dopo averli cotti.

Congelare prodotti freschi

Se si desidera congelare in casa alimenti, osservare che siano di ottima qualità e soprattutto freschi.

Prodotti freschi da congelare

- **Sono indicati:**
carni fresche, pollame, selvaggina, pesce, verdure, erbe aromatiche, frutta fresca, latticini, dolci, resti, tuorli, albumi e numerose pietanze precotte.
- **Non sono indicati:**
uva, insalata, ravanelli, panna acida, maionese, uova intere, cipolle, pomodori, mele e pere fresche.
- Per conservare il colore, il sapore, l'aroma e il contenuto di vitamina C, si consiglia di sbollentare la frutta e la verdura prima di congelarle. Portare ad ebollizione l'acqua e tuffarvi per 2 – 3 minuti la verdura suddivisa in porzioni. Togliere poi la verdura e raffreddarla in fretta con acqua fredda. Sgocciolare la verdura prima di congelarla.
- La carne magra è più adatta da congelare di quella grassa e si conserva anche più a lungo.
- Separare le costole, le bistecche o le fettine di carne con un foglietto di pellicola. Si eviterà così che si congelino formando un unico blocco.
- Gli alimenti crudi e le verdure non vanno salati né insaporiti con spezie. Insaporire eventualmente le pietanze precotte. Molte spezie perdono o alterano il loro aroma se vengono surgelate.

- Alimenti e bevande calde vanno lasciati raffreddare prima di metterli nel congelatore, per evitare che i cibi già congelati si scongelino e un inutile consumo di energia elettrica.

Confezionare gli alimenti

- Surgelare gli alimenti confezionati in porzioni.

Materiali adatti:

- pellicola trasparente
- sacchetti di polietilene
- fogli di stagnola
- contenitori per surgelati.

Materiali non adatti:

- carta da pacchi
- pergamena
- cellofan
- sacchi per i rifiuti
- borse di plastica.

- Eliminare l'aria, premendo la confezione.

- Chiudere bene la confezione con:
 - elastici
 - fermagli di plastica
 - spago
 - nastro adesivo per surgelati.

Se a disposizione, saldare i sacchetti di plastica con la speciale saldatrice.

- Indicare sulla confezione il contenuto e la data di inizio del congelamento.

Congelare e conservare

Prima di sistemare gli alimenti nel congelatore

- All'incirca 4 ore prima di mettere gli alimenti nel congelatore, impostare una gradazione di 4 °C o più bassa.

In tal modo gli alimenti già congelati diventano più freddi.

Sistemare gli alimenti nel congelatore

Non mettere i prodotti freschi da congelare insieme a quelli congelati per evitare che questi ultimi si scongelino in parte.

- Osservare che le confezioni siano asciutte per evitare che durante il processo di congelamento si attacchino tra loro.
- Per accelerare il processo di congelamento, mettere i prodotti freschi da congelare ben distanziati tra loro sul fondo del vano congelatore o a diretto contatto con le pareti laterali.

Trascorse 24 ore circa

gli alimenti sono congelati a fondo.

- Impostare di nuovo la temperatura desiderata. Si raccomanda di mantenere una temperatura di 4 °C.

Scongelare gli alimenti

I prodotti surgelati si possono scongelare:

- nel forno a microonde,
- nel forno convenzionale con le funzioni "aria calda" oppure "scongelare",
- a temperatura ambiente,
- nel frigorifero (il freddo ceduto dai surgelati servirà a mantenere freddi gli altri alimenti),
- nel forno a vapore.

Le fettine di carne o di pesce, scongelate in parte, si possono mettere direttamente nella padella calda.

Carne e pesce a porzioni (ad es. carne macinata, pollo, filetti di pesce) si dovranno scongelare evitando che tocchino gli altri alimenti. Raccogliere l'acqua che si forma ed eliminarla accuratamente.

La frutta si può scongelare a temperatura ambiente nella confezione oppure in un recipiente coperto.

La verdura congelata si può mettere, in via di massima, direttamente nell'acqua bollente o nell'olio o grasso di cottura molto caldi. A causa della struttura modificata delle cellule, il tempo di preparazione è leggermente inferiore a quello necessario per cuocere la verdura fresca.

Evitare assolutamente di ricongelare prodotti scongelati anche in parte. I prodotti surgelati si possono ricongelare solo dopo averli cotti.

Preparare cubetti di ghiaccio

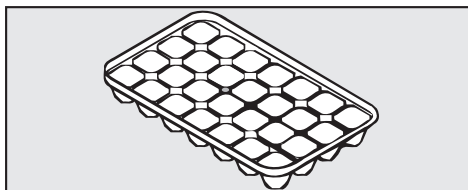

- Riempire per 3/4 la vaschetta con acqua e sistemarla sul fondo del vano congelatore.
- Per staccare la vaschetta dal fondo del vano servirsi di un oggetto smussato, ad esempio il manico del cucchiaio.
- Per togliere i cubetti di ghiaccio, mettere brevemente la vaschetta sotto l'acqua corrente.

Raffreddamento rapido bevande

Per raffreddare in fretta le bevande, attivare la funzione SuperFreddo.
Se si mettono bevande nel vano congelatore per raffreddarle in fretta, toglierle **assolutamente dopo un'ora** per evitare che la bottiglia scoppi!

Sbrinare

Vano frigorifero

Il vano frigorifero si sbrina automaticamente.

Quando il compressore è in funzione, sulla parete interna posteriore del frigorifero possono formarsi goccioline d'acqua e brina. Non è necessario eliminarle in quanto evaporano automaticamente col calore sviluppato dal compressore.

L'acqua di sbrinamento si raccoglie nell'apposito canaletto e viene convogliata dal tubicino di scarico nel dispositivo di evaporazione sulla parete esterna posteriore del frigorifero.

Osservare che l'acqua di sbrinamento possa scorrere liberamente. Controllare quindi che il canaletto e l'apertura di scarico sulla parete interna posteriore siano sempre puliti.

Vano congelatore

Il vano congelatore non si sbrina automaticamente.

Col normale funzionamento, sulle pareti interne del vano congelatore si formano col tempo depositi di brina e ghiaccio. La quantità di brina e ghiaccio può dipendere dai seguenti fattori:

- lo sportello è stato aperto di frequente oppure è rimasto aperto,
- nel congelatore è stata messa una notevole quantità di alimenti freschi,
- l'umidità dell'aria nel locale è aumentata.

A causa dei depositi di ghiaccio, può succedere che lo sportello del congelatore non chiuda più bene. Anche la potenza di raffreddamento diminuisce e conseguentemente il consumo di elettricità aumenta.

- È indispensabile sbrinare periodicamente il congelatore, al più tardi quando si forma in più punti uno strato di ghiaccio di 0,5 cm.

Sbrinare il congelatore quando:

- all'interno ci sono pochi alimenti o è vuoto,
- l'umidità dell'aria e la temperatura ambiente sono basse.

Evitare di grattar via dalle superfici le incrostazioni di ghiaccio. Non usare utensili appuntiti o affilati. Il generatore di freddo e il frigorifero potrebbero rimanere irrimediabilmente danneggiati.

Prima di sbrinare il congelatore

- Togliere i prodotti surgelati e avvolgerli in più strati di carta da giornale o in una coperta.
Consiglio: è anche possibile conservare i prodotti surgelati in borse isolanti.
- Conservare i surgelati in un luogo fresco fino a quando il congelatore viene rimesso in funzione.

Sbrinare il congelatore

Sbrinare il congelatore nel minor tempo possibile. Più a lungo i surgelati rimangono a temperatura ambiente, più breve è la loro durata di conservazione.

Per sbrinare il congelatore, evitare assolutamente di usare la macchina a vapore.

Il getto di vapore potrebbe giungere a contatto con componenti elettriche e provocare un corto circuito.

Evitare pure di usare apparecchi elettrici di riscaldamento o candele accese: il rivestimento in plastica potrebbe rimanere danneggiato.

Non usare spray o prodotti sbrinanti o antigelo, in quanto potrebbero generare gas detonanti o contenere solventi o altri agenti nocivi alla salute.

- Spegnere l'apparecchio.

Il display si spegne e il raffreddamento viene disattivato.

In caso diverso, è attivato il dispositivo di blocco (v. voce "Impostazioni - Disattivare il dispositivo di blocco").

- Togliere la spina dalla presa o staccare il fusibile dell'installazione di casa.
- Lasciare aperto lo sportello del vano congelatore.

Per accelerare i lavori di sbrinamento si consiglia di sistemare nel congelatore un recipiente di acqua calda (non bollente), posato su sottopentola. Se si usa questo accorgimento, lo sportello rimarrà chiuso per evitare che il calore dell'acqua si disperda.

- Togliere il ghiaccio staccatosi dalle superfici.

Fare attenzione che l'acqua non bagni il mobile d'incasso.

- Asciugare più volte l'acqua di sbrinamento con una spugna o uno straccio.

Dopo i lavori di sbrinamento

- Pulire e asciugare bene l'apparecchio.
Evitare che durante i lavori di pulizia, l'acqua fluisca nel canaletto e nell'apertura di scarico dell'acqua di sbrinamento.
- Collegare l'apparecchio alla rete elettrica e accenderlo.
- Sistemare i prodotti surgelati nel vano congelatore appena la temperatura del vano è sufficientemente bassa.

Manutenzione e pulizia

Fare attenzione che l'acqua non penetri nei dispositivi elettronici, nell'illuminazione o nelle placchette di metallo (contatti) nei supporti di sinistra.

Osservare altresì che l'acqua per le pulizie non scorra nell'apertura di scarico dell'acqua di sbrinamento.

Per le pulizie non usare la macchina a vapore. Il getto di vapore, infatti, potrebbe penetrare all'interno, giungere a contatto con componenti elettriche e provocare un corto circuito.

Non togliere la targhetta dati all'interno dell'apparecchio. Sarà necessario consultarla in caso di guasti!

Indicazioni per il prodotto di pulizia

Per non danneggiare le superfici, **evitare** di usare per le pulizie:

- prodotti contenenti soda, ammoniaca, acidi o cloro,
- prodotti decalcificanti,
- prodotti abrasivi, ad es. polvere detergente abrasiva, latte detergente abrasivo, pietra pulente,
- prodotti contenenti diluenti,
- prodotti specifici per acciaio,
- detersivo per lavastoviglie,
- spray per forno,

- prodotti per pulire il vetro,
- spugnette abrasive e spazzole dure, usate, ad es., per pulire le pentole,
- gomme pulenti,
- raschietti affilati!

Per la manutenzione delle superfici in acciaio dell'apparecchio, usare il prodotto specifico Miele per l'acciaio (v. "Descrizione apparecchio - Accessori acquistabili").

Il prodotto specifico, a differenza di quelli convenzionali, non contiene sostanze abrasive. Il prodotto elimina le tracce di sporco delicatamente e forma inoltre una pellicola protettiva contro l'acqua e lo sporco.

All'interno dell'apparecchio utilizzare solo prodotti per la pulizia che non possano compromettere gli alimenti.

Per i lavori di pulizia, usare acqua tiepida con un po' di detersivo per piatti.

Nelle pagine successive si trovano importanti indicazioni per la pulizia.

Prima dei lavori di pulizia

- Spegnerne l'apparecchio.
Il display si spegne e il raffreddamento viene disattivato.
In caso diverso, è attivato il dispositivo di blocco (v. voce "Altre impostazioni - Attivare/disattivare il dispositivo di blocco").
- Togliere la spina dalla presa o staccare il fusibile dell'installazione di casa.
- Togliere gli alimenti dai vani interni e conservarli in un luogo fresco.
- Sbrinare il vano congelatore (v. voce "Sbrinare").
- Togliere le mensole sullo sportello.
- Togliere di sede i cassetti della zona PerfectFresh Pro unitamente ai coperchi (v. voce "Modificare la disposizione interna - Cassetti zona PerfectFresh Pro").
- Togliere la lastra di vetro inserita nel ripiano divisorio.
- Togliere le altre parti asportabili e pulirle a parte.

Ripiano di appoggio / ripiano con illuminazione

Il listello in acciaio inox con illuminazione a LED o i listelli annessi ai ripiani di appoggio **non** si possono lavare a macchina!

Il listello in acciaio con illuminazione a LED annessa al ripiano di appoggio non può essere immerso nell'acqua per la pulizia!

Per togliere il listello in acciaio con illuminazione a LED o il listello in acciaio e il listello di protezione, procedere come segue:

- Dopo averlo estratto, mettere il ripiano di appoggio con il lato superiore sul piano di lavoro con sotto un canovaccio.

Listello in acciaio inox con illuminazione a LED

Attenzione! Staccare sempre prima il lato dove **non** si trovano i contatti (placchette di metallo) per l'illuminazione a LED.

Manutenzione e pulizia

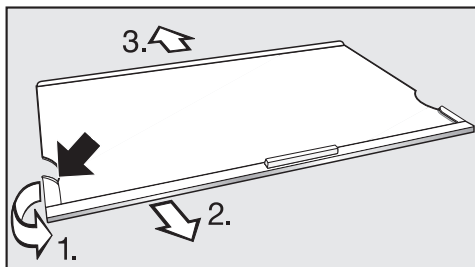

- Afferrare nel punto più posteriore l'infisso di plastica sul lato sinistro del listello in acciaio.

1. Tirare l'infisso di plastica via dal ripiano di appoggio, e 2. contemporaneamente asportare il listello. Adesso si stacca anche il lato di fronte.

- 3. Asportare anche il listello posteriore di protezione.

- Dopo i lavori di pulizia, fissare il listello in acciaio o il listello di protezione al ripiano di appoggio effettuando le operazioni in senso inverso.

Mensola per bottiglie/di appoggio

I telai in acciaio affissi alle mensole per bottiglie/di appoggio **non** si possono lavare a macchina!

Per smontare il listello in acciaio, procedere come segue:

- Appoggiare la mensola per bottiglie/di appoggio con il lato anteriore sul piano di lavoro.

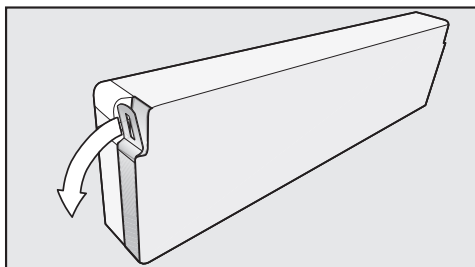

- Afferrare un'estremità del listello e tirarla via dalla mensola. Adesso si stacca l'intero listello dalla mensola.

- Dopo i lavori di pulizia, fissare il listello in acciaio alla mensola effettuando le operazioni in senso inverso.

Vano interno, accessori

Pulire regolarmente l'apparecchio, almeno una volta al mese, e il vano congelatore ogni volta che si sbrina l'apparecchio.

Evitare che i residui di sporco si essichino ma eliminarli subito.

- Pulire il vano interno con acqua tiepida e un po' di detersivo per piatti. Sciacquare a fondo le superfici e gli accessori e asciugarli bene con uno straccio.

Le seguenti parti **si possono lavare a macchina:**

- fissabottiglie, portauova, vaschetta per i cubetti di ghiaccio, (in dotazione a seconda del modello)
- mensole per le bottiglie/di appoggio sullo sportello (senza listello in acciaio)
- i ripiani di appoggio (senza listelli in acciaio con illuminazione a LED/listelli in acciaio o listelli di protezione)

La temperatura del programma di lavaggio non deve superare i 55 °C!
Le parti in materiale sintetico possono tingersi nella lavastoviglie se vengono a contatto con sostanze coloranti presenti nei residui di cibo, ad es. carote, pomodori, rape rosse, ketchup.
Le macchie non compromettono la stabilità degli accessori.

Le seguenti parti **non si possono lavare a macchina:**

- i listelli in acciaio annessi alle mensole per bottiglie/di appoggio
- i listelli in acciaio con illuminazione a LED/listelli in acciaio e quelli di protezione dei ripiani di appoggio,
- supporto bottiglie
- il ripiano in vetro con su stampato il sistema d'informazione
- i cassettei della zona PerfectFresh Pro unitamente ai coperchi
- la griglia di appoggio (a seconda del modello)

- Pulire a mano i seguenti accessori:

Manutenzione e pulizia

- Pulire frequentemente il canaletto e l'apertura di deflusso dell'acqua di sbrinamento servendosi di un bastoncino o qualcosa di simile per permettere all'acqua di scorrere bene.

Per pulirli, togliere prima i cassettei della zona PerfectFresh Pro.

- I contenitori della zona PerfectFresh Pro poggiano su binari telescopici. Per pulire i binari usare solo uno straccio umido.

Durante i lavori di pulizia, fare attenzione a non togliere dai binari lo speciale lubrificante.

- Eliminare eventualmente i residui di sporco sui listelli e i telai in acciaio con il prodotto specifico Miele per l'acciaio inox.
- Dopo aver pulito le parti in acciaio, trattarle sempre col prodotto specifico Miele per acciaio. Le superfici in acciaio vengono così protette e non si sporcano in fretta!
- Lasciare aperti per un po' di tempo gli sportelli.

Guarnizione sportello

Non trattare la guarnizione dello sportello con lubrificanti o grasso. Col tempo potrebbe diventare porosa.

- Pulire regolarmente la guarnizione con acqua e asciugarla bene con uno straccio.

Apertura di aerazione e sfiato

- Pulire regolarmente le aperture di aerazione e sfiato servendosi di un pennello o con l'aspirapolvere. I depositi di polvere sulle griglie aumentano il consumo di elettricità.

Dopo i lavori di pulizia

- Sistemare in sede tutte le parti.

I supporti per i ripiani di appoggio di sinistra sono dotati di placchette di metallo (contatti) per approvvigionare l'illuminazione a LED con la corrente. Controllare che i contatti siano puliti e asciutti prima di infilare il ripiano di appoggio con illuminazione. Infilare il ripiano di appoggio finché si incastrano nettamente. L'illuminazione può funzionare solo così.

- Collegare l'apparecchio alla rete elettrica e accenderlo.
- Attivare per un po' la funzione Super-Freddo per abbassare più in fretta la temperatura interna.
- Sistemare gli alimenti nell'apparecchio e chiudere lo sportello.



In caso di anomalie

Nella maggior parte dei casi, le anomalie che si verificano con l'uso giornaliero possono venire eliminate facilmente dall'utente. Qui di seguito alcune indicazioni di aiuto.

Se, nondimeno, non è possibile accertare la causa di un'anomalia ed eliminarla, rivolgersi al servizio assistenza.

Fino a quando l'anomalia non viene eliminata, si consiglia di non aprire possibilmente lo sportello per evitare perdite di freddo.

I lavori di installazione e di manutenzione, oppure eventuali interventi non effettuati correttamente, possono costituire gravi pericoli per l'utente. I lavori di installazione e di manutenzione devono pertanto essere effettuati esclusivamente da persone esperte, autorizzate da Miele.

Anomalia	Cause possibili	Intervento
L'apparecchio non raffredda, la luce interna non si accende se si apre lo sportello e il display rimane spento.	Se l'apparecchio è spento, nel display viene visualizzato il simbolo della connessione elettrica  .	■ Premere il tasto "acceso/spento (On/Off)".
	La spina non è inserita correttamente nella presa.	■ Inserire la spina nella presa. Se l'apparecchio è spento, nel display viene visualizzato il simbolo della connessione elettrica  .
	Il fusibile dell'installazione di casa è saltato. Il frigorifero o un altro apparecchio sono difettosi o il voltaggio è sovraccarico.	■ Eventualmente contattare un elettricista qualificato o il servizio assistenza Miele.
L'apparecchio non raffredda; si possono tuttavia attivare i comandi e la luce interna funziona.	La modalità fiera è attivata e nel display viene visualizzato il simbolo  . La funzione consente di presentare l'apparecchio senza attivare il raffreddamento. Per uso domestico, tale impostazione non ha alcun utilizzo.	■ Disattivare la funzione "Modalità fiera" (v. voce "Informazioni per i rivenditori - Modalità fiera").

Il compressore si attiva più frequentemente e più a lungo; la temperatura interna si abbassa.		
Anomalia	Cause possibili	Intervento
La temperatura interna è troppo bassa.	È stata impostata una gradazione troppo bassa.	■ Correggere l'impostazione della temperatura.
	Lo sportello non è chiuso correttamente.	■ Controllare se lo sportello chiude bene.
	È stata messa nel congelatore una gran quantità di alimenti in una sola volta.	■ Attenersi alle indicazioni nel capitolo "Congelare e conservare".
	Forse è ancora attiva la funzione "SuperFreddo". La funzione si disattiva automaticamente dopo 12 ore circa.	Per risparmiare elettricità è possibile disattivare la funzione SuperFreddo prima del tempo. ■ Premere il tasto SuperFreddo.
Il compressore entra più spesso in funzione.	Per risparmiare energia, il compressore funziona con un numero inferiore di giri se non deve raffreddare l'apparecchio. In cambio, però, rimane in funzione più a lungo.	Nessun intervento.

In caso di anomalie

Il compressore si attiva più frequentemente e più a lungo; la temperatura interna si abbassa.		
Anomalia	Cause possibili	Intervento
Il compressore funziona più frequentemente e a lungo.	Le aperture di aerazione e sfiato nel mobile d'incasso sono ostruite o impolverate.	<ul style="list-style-type: none"> ■ Non coprire le aperture di ventilazione e sfiato. ■ Togliere regolarmente la polvere dalle aperture di aerazione e sfiato.
	Forse lo sportello è stato aperto di frequente o sono stati sistemati nel frigo o nel congelatore molti alimenti freschi in una sola volta.	<ul style="list-style-type: none"> ■ Aprire quindi lo sportello solo se indispensabile e il più breve tempo possibile. <p>La temperatura necessaria viene raggiunta automaticamente dopo un certo tempo.</p>
	La temperatura ambiente è troppo calda. Più alta è la temperatura ambiente, più frequentemente si attiva il compressore.	<ul style="list-style-type: none"> ■ Attenersi alle indicazioni nel capitolo "Istruzioni per l'installazione - Collocazione".
	L'apparecchio non è stato incassato correttamente nel vano.	<ul style="list-style-type: none"> ■ Attenersi alle istruzioni riportate alle voci "Istruzioni per l'installazione - Incassare l'apparecchio".

Il compressore si attiva meno frequentemente e più brevemente; la temperatura interna s'innalza.		
Anomalia	Cause possibili	Intervento
La temperatura interna è troppo calda.	Non si tratta di un guasto!	<ul style="list-style-type: none"> ■ Correggere l'impostazione della temperatura. ■ Controllare di nuovo la temperatura dopo 24 ore.
I surgelati cominciano a scongelarsi.	Forse la temperatura ambiente è più bassa dei valori indicati per l'apparecchio. Il compressore si attiva con minor frequenza se la temperatura ambiente è troppo bassa. Conseguentemente la temperatura sale nel congelatore (a seconda del modello).	<ul style="list-style-type: none"> ■ Attenersi alle indicazioni nel capitolo "Istruzioni per l'installazione - Collocazione". ■ Alzare la temperatura ambiente.
Visualizzazione nel display		
Anomalia	Cause possibili	Intervento
Nel display appaiono le indicazioni da "F0 a F9".	Si tratta di un guasto.	<ul style="list-style-type: none"> ■ Contattare il servizio assistenza.

In caso di anomalie

Luce interna		
Anomalia	Cause possibili	Intervento
L'illuminazione a LED di un singolo ripiano di appoggio non funziona.	Il ripiano di appoggio non è posizionato correttamente sul supporto.	<ul style="list-style-type: none"> ■ Infilare il ripiano di appoggio finché si incastra nettamente.
L'illuminazione a LED dei ripiani di appoggio non funziona.	<p>Del liquido è passato sopra l'illuminazione a LED annessa ad un ripiano di appoggio o ha sfiorato le placchette di metallo (contatti) dei supporti di sinistra.</p> <p>Uno spegnimento di sicurezza spegne automaticamente l'illuminazione interna.</p>	<ul style="list-style-type: none"> ■ Pulire i listelli in acciaio con illuminazione a LED con uno straccio umido, asciugarli o lasciarli asciugare al di fuori dell'apparecchio. Pulire così anche le placchette in metallo (contatti) dei supporti. <p>Controllare che i contatti siano puliti e asciutti prima di inserire i piani di appoggio con illuminazione.</p> <ul style="list-style-type: none"> ■ Infilare il ripiano di appoggio finché si incastra nettamente. ■ Chiudere lo sportello. <p>Dopo aver aperto lo sportello, l'illuminazione interna funziona nuovamente.</p>
	Se non è il caso, si tratta di un guasto.	<ul style="list-style-type: none"> ■ Contattare il servizio assistenza.

Luce interna		
Anomalia	Cause possibili	Intervento
L'illuminazione a LED dei ripiani di appoggio non funziona.	Per evitare un aumento della temperatura, l'illuminazione a LED si spegne automaticamente se lo sportello rimane aperto per circa 15 minuti.	<ul style="list-style-type: none"> ■ Chiudere lo sportello. Dopo aver aperto lo sportello, l'illuminazione interna funziona nuovamente.
	L'illuminazione a LED annessa al listello in acciaio non funziona.	<ul style="list-style-type: none"> ■ Sostituire il listello in acciaio con illuminazione a LED (disponibile presso il servizio assistenza, nel commercio specializzato). <div style="border: 1px solid gray; padding: 10px; margin-top: 10px;"> <p>Evitare assolutamente di smontare il coprilampada! Nel caso il coprilampada rimanesse danneggiato o si rendesse necessario toglierlo: attenzione! Non guardare la luce con strumenti ottici, ad es. una lente (radiazioni laser classe 1M)!</p> <p>Sotto il coprilampada si trovano parti sotto tensione. Pericolo di ferirsi e di danneggiare l'apparecchio!</p> </div>

In caso di anomalie

Luce interna		
Anomalia	Cause possibili	Intervento
L'illuminazione a LED della zona PerfectFresh Pro (a seconda del modello) non funziona.	Per evitare un aumento della temperatura, l'illuminazione a LED si spegne automaticamente se lo sportello rimane aperto per circa 15 minuti.	■ Chiudere lo sportello. Dopo aver aperto lo sportello, l'illuminazione interna funziona nuovamente.
	Se non è il caso, si tratta di un guasto.	■ Contattare il servizio assistenza. I LED dell'illuminazione devono essere riparati o sostituiti solo dal servizio assistenza. Sotto il coprilampada si trovano parti sotto tensione. Pericolo di ferirsi e di danneggiare l'apparecchio! <div style="border: 1px solid gray; padding: 5px; margin-top: 10px;">Evitare assolutamente di smontare il coprilampada! Nel caso il coprilampada rimanesse danneggiato o si rendesse necessario toglierlo: attenzione! Non guardare la luce con strumenti ottici, ad es. una lente (radiazioni laser classe 1M)!</div>

Altre anomalie		
Anomalia	Cause possibili	Intervento
I prodotti surgelati si sono attaccati formando un blocco unico.	Le confezioni dei surgelati non erano asciutte al momento di metterle nel congelatore.	■ Separare le diverse confezioni servendosi di un oggetto smussato, ad es. il manico di un cucchiaio.
Non è possibile spegnere l'apparecchio.	Il dispositivo di blocco è attivato. Nel display è acceso il simbolo  .	■ Disattivare il dispositivo di blocco (v. voce "Impostazioni - Disattivare il dispositivo di blocco").
Le pareti esterne dell'apparecchio sono calde.	Il calore prodotto dal compressore evita che sulle pareti si depositi condensa.	Nessun intervento.
Il fondo del vano frigorifero è bagnato.	L'apertura di deflusso dell'acqua di sbrinamento è ostruita.	■ Pulire il canaletto e l'apertura di deflusso dell'acqua di sbrinamento.

Cause che provocano rumori

Rumori normali	Cause dei rumori normali
Brrrrr ...	Il ronzo è causato dal compressore. È accentuato per breve tempo quando il compressore si mette in funzione.
Blubb, blubb ...	Il gorgoglio è provocato dal liquido refrigerante che passa nei tubi.
Clic ...	Il clic si sente quando il termostato accende o spegne il compressore.
Sssrrrrr ...	Negli apparecchi con più zone o dotati di funzione NoFrost si genera un leggero fruscio causato dalla circolazione dell'aria nei vani interni.
	Negli apparecchi con serbatoio per l'acqua si sente un ronzo della pompa quando viene prelevata acqua dal serbatoio.
Cnac ...	Lo scricchiolio si genera quando i materiali dell'apparecchio si dilatano.

Si deve tenere presente che i rumori provocati dal compressore e dal circuito di raffreddamento non sono del tutto evitabili!

Rumori facili da sopprimere	Cause possibili	Intervento
Vibrazioni, tintinnii, colpetti	L'apparecchio non è in piano.	Sistamarlo correttamente servendosi di una livella a bolla d'aria. Regolarlo in piano agendo coi piedini avvitabili o mettervi qualcosa sotto.
	L'apparecchio tocca mobili o apparecchiature vicine.	Spostare quel tanto che basta l'apparecchio dai mobili o le apparecchiature attigue.
	Cassetti, cestelli o ripiani traballano o sono rimasti incastrati.	Controllare le parti asportabili ed eventualmente sistemarle correttamente in sede.
	Bottiglie o recipienti si toccano.	Distanziarli tra loro quel tanto che basta.
	Il fissacavo si trova ancora sulla parete posteriore esterna.	Togliere di sede il fissacavo.

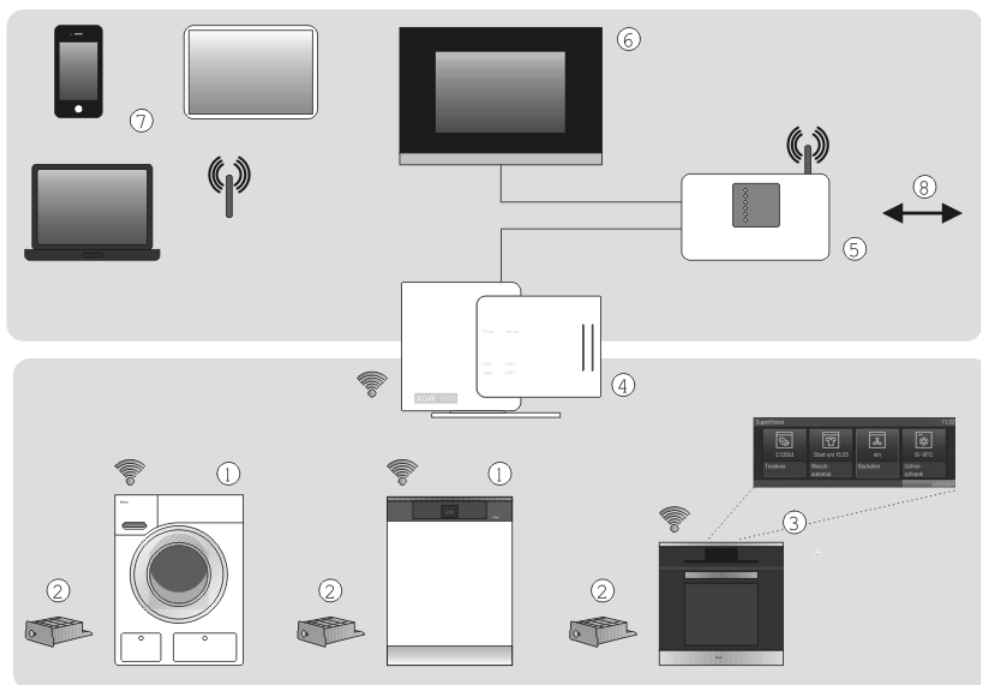

- ① elettrodomestico adatto a Miele@home
- ② modulo di comunicazione Miele@home XKM3000Z
- ③ elettrodomestico adatto a Miele@home con funzione SuperVision
- ④ Miele@home Gateway XGW3000
- ⑤ router WiFi
- ⑥ collegamento a sistemi di home automation
- ⑦ smartphone, tablet, laptop
- ⑧ collegamento a Internet

Questo elettrodomestico ①/③ è un elettrodomestico comunicante e può essere collegato al sistema Miele@home tramite un modulo di comunicazione acquistabile ② e un eventuale set necessario.

Col sistema Miele@home, gli elettrodomestici comunicanti inviano informazioni e dati sullo stato di funzionamento e sullo svolgimento del programma a un apparecchio visualizzatore ③, ad es. un forno con funzione SuperVision.

Visualizzare i dati, comandare gli elettrodomestici

- Elettrodomestico SuperVision ③
Nel display di alcuni elettrodomestici, dotati di funzione comunicante, è possibile visualizzare lo stato di altri elettrodomestici dotati di funzione comunicante.
- Apparecchi mobili terminali ⑦
Con PC, notebook, tablet o smartphone, nell'area di ricezione WLAN ⑤ di casa è possibile visualizzare dati sullo stato degli elettrodomestici ed attivare alcuni comandi.
- Collegamenti in rete ⑥
Il sistema Miele@home consente di collegare in rete la casa. Con Miele@home Gateway ④ è possibile integrare gli elettrodomestici comunicanti ad altri sistemi bus di casa.

SmartStart

Gli elettrodomestici allacciati a Smart Grid si possono attivare automaticamente nelle ore in cui le tariffe elettriche sono più convenienti o quando è a disposizione abbastanza elettricità (ad es. dall'impianto fotovoltaico).

Accessori necessari acquistabili

- Modulo di comunicazione XKM3000Z
- Set per la preparazione alla comunicazione XKV (legato all'elettrodomestico)
- Miele@home Gateway XGW3000

Gli accessori sono corredati di istruzioni per l'installazione e l'uso.

Ulteriori informazioni

Ulteriori informazioni riguardanti Miele@home sono riportate nel sito Internet di Miele e nelle istruzioni d'uso delle singole componenti del sistema Miele@home.

In caso di anomalie che non possono essere riparate dall'utente, contattare

– il concessionario Miele

oppure

– il servizio assistenza Miele.

Il numero di telefono del servizio assistenza è riportato alla fine del libretto delle istruzioni d'uso e di montaggio.

Comunicare al servizio assistenza il modello e il numero di matricola dell'apparecchio.

I dati sono riportati nella targhetta di matricola all'interno dell'apparecchio.

Condizioni di garanzia e durata

La durata di garanzia è di 2 anni.

Per ulteriori informazioni sulle condizioni di garanzia nel paese dell'utente, telefonare al numero di telefono indicato.

Il numero è riportato alla fine del libretto delle istruzioni d'uso e di montaggio.

Informazioni per gli istituti di controllo

Le verifiche vanno effettuate secondo le direttive riguardanti le **norme e disposizioni in vigore**.

Per le operazioni preliminari e l'attuazione delle verifiche si dovranno, inoltre, osservare i seguenti dati del produttore:

- **piani riguardanti il carico,**

Per il rilevamento del **consumo energetico normato** e della **durata di conservazione in caso di guasto** disporre gli accumulatori di freddo (a seconda del modello) come indicato nel piano di carico.

- avvertenze riportate nelle **Istruzioni d'uso e di montaggio**.

La zona PerfectFresh Pro corrisponde ai requisiti di refrigerazione secondo EN ISO 15502.

Modalità fiera

La funzione "Modalità fiera" serve per presentare l'apparecchio nel locale di vendita o in esposizioni. I comandi e la luce interna dell'apparecchio funzionano ma il compressore rimane disattivato.

Attivare la Modalità fiera



- Spegnere l'apparecchio sfiorando il sensore On/Off.

Se non è il caso, è stato attivato il dispositivo di blocco!

Nel display si spegne l'indicazione della temperatura e appare il simbolo di connessione .







- Mettere il dito e lasciarlo sul sensore .



- Toccare contemporaneamente una volta il sensore On/Off (non togliere il dito dal sensore !).



- Lasciare il dito sul sensore  fino a quando nel display appare il simbolo .
- Rilasciare il tasto .

La modalità fiera è attivata e nel display viene visualizzato il simbolo .

Informazioni per i rivenditori

Disattivare la modalità fiera

Il simbolo  è visualizzato nel display.



- Premere il tasto per le impostazioni.



Nel display appaiono i simboli selezionabili e il simbolo  lampeggia.



- Premere ripetutamente i tasti per impostare la temperatura (\vee o \wedge) fino a quando nel display il simbolo  lampeggia.



- Premere il tasto OK per confermare la selezione attuata.

Nel display lampeggia  e significa che: la modalità fiera è attivata; il simbolo  rimane acceso.



- Premere il sensore \vee o \wedge fino a quando nel display appare : la modalità fiera è disattivata.



- Premere il tasto OK per confermare la selezione attuata.

L'impostazione viene memorizzata e il simbolo  lampeggia.



- Premere il tasto per le impostazioni per uscire dalla modalità impostazioni.

In caso diverso, si esce automaticamente da questa modalità dopo un minuto circa.

La modalità fiera è disattivata e il simbolo  si spegne.

L'apparecchio è pronto per essere collegato a corrente alternata 50 Hz, 220 – 240 V.

La protezione deve essere di almeno 10 A.

Il collegamento deve essere effettuato con presa elettrica di sicurezza conforme alle norme. L'impianto elettrico deve essere conforme alle norme in vigore.

Per staccare l'apparecchio dalla rete elettrica in caso di emergenza, la presa elettrica non deve trovarsi dietro l'apparecchio e deve essere facilmente accessibile.

Se a installazione ultimata la presa non fosse più accessibile, si dovrà installare un interruttore onnipolare. L'apertura tra i contatti dovrà essere di almeno 3 mm, ad es. interruttori automatici LS e protezione (EN 60335).

La presa elettrica e il cavo di collegamento non devono toccare la parte posteriore dell'apparecchio in quanto potrebbero rimanere danneggiati dalle vibrazioni dell'apparecchio. Conseguentemente potrebbe verificarsi un corto circuito.

Evitare pure di collegare altri apparecchi a prese installate dietro questo apparecchio.

Non usare prolunghe per il collegamento. La sicurezza elettrica non sarebbe garantita. Pericolo di surriscaldamento!

L'apparecchio non deve venire collegato a invertitori, attivabili in caso di fonti elettriche autonome, ad es. **energia solare**.

Quando l'apparecchio entra in funzione potrebbero subentrare voltaggi limite che provocherebbero uno stacco automatico di sicurezza dell'apparecchio.

Le componenti elettroniche potrebbero rimanere danneggiate!

L'apparecchio non deve neppure venire collegato a cosiddette **prese per risparmiare elettricità** in quanto l'apporto di corrente verrebbe ridotto e l'apparecchio si surriscalderebbe.

Se si rende necessario sostituire il cavo di collegamento, i lavori dovranno essere effettuati da un elettricista qualificato.

Istruzioni per l'installazione

Se l'apparecchio non è incassato può ribaltarsi!

Collocazione

Non sistemare l'apparecchio vicino a cucine elettriche, termosifoni o finestre esposte al sole. Più alta è la temperatura ambiente, più frequentemente si attiva il compressore e il consumo di elettricità aumenta. Ideale è un locale asciutto e ventilato.

Al momento di incassare l'apparecchio osservare quanto segue.

- La presa elettrica non deve trovarsi dietro l'apparecchio e, in caso di bisogno, deve rimanere facilmente accessibile.
- La spina e il cavo elettrico non devono toccare la parete posteriore dell'apparecchio in quanto potrebbero rimanere danneggiati dalle vibrazioni.
- Evitare pure di collegare altri apparecchi a prese installate dietro questo apparecchio.

Importante! Se l'umidità è elevata

sulle superfici esterne dell'apparecchio può formarsi condensa. Col tempo, la condensa può intaccare l'involucro esterno dell'apparecchio.

Si consiglia pertanto di installare l'apparecchio in una stanza asciutta, sufficientemente ventilata o climatizzata.

Dopo aver installato l'apparecchio, controllare che lo sportello chiuda bene, i canali di aerazione e sfiato siano adeguati e che le operazioni per l'installazione siano state effettuate correttamente.

Classe climatica

L'apparecchio è abbinato a una determinata classe climatica, che dipende dalla temperatura ambiente, le cui gradazioni limite devono venire rispettate. I dati riguardanti la classe climatica sono riportati nella targhetta di matricola nel vano interno.

Classe climatica	Temperatura ambiente
SN	da +10 °C a +32 °C
N	da +16 °C a +32 °C
ST	da +16 °C a +38 °C
T	da +16 °C a +43 °C

Se la temperatura ambiente è inferiore ai dati indicati, il compressore rimarrà inattivo per un intervallo più prolungato. Conseguentemente la temperatura all'interno dell'apparecchio può salire e provocare danni.

Aerazione e sfiato

Mantenere assolutamente le dimensioni per le aperture di aerazione e sfiato. In caso diverso il compressore si attiva con maggiore frequenza e rimane in funzione più a lungo. Conseguentemente il consumo di elettricità aumenta e il compressore si riscalda e può rimanere danneggiato.

Sulla parte posteriore dell'apparecchio l'aria si riscalda. L'aerazione e lo sfiato dovranno quindi essere garantiti nel mobile d'incasso (v. voce "Dimensioni in-casso").

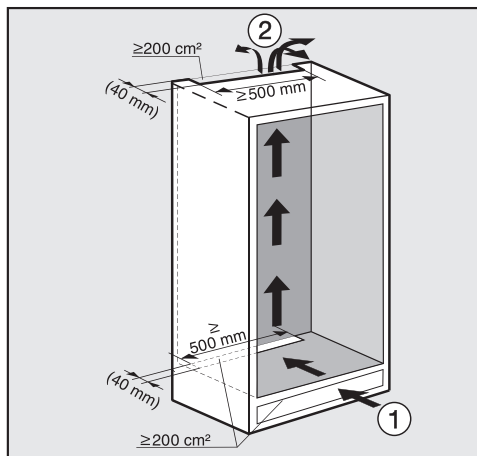

- L'afflusso d'aria ① avviene dallo zoccolo; lo sfiato ② in alto dalla parte posteriore del mobile.
- Per la ventilazione e lo sfiato dell'apparecchio, sulla parte posteriore si dovrà lasciare uno spazio di almeno 40 mm di profondità.

- Le aperture di aerazione e sfiato nello zoccolo, nel mobile d'incasso e sotto il soffitto devono essere continue e di almeno 200 cm² per consentire l'evacuazione corretta dell'aria calda.
- Avvertenza! Più grandi sono le aperture di aerazione e sfiato, meno elettricità consuma l'apparecchio.

In nessun caso le aperture di aerazione e sfiato devono venire ostruite e, inoltre, si dovranno pulire periodicamente.

Apertura superiore di sfiato

L'apertura di sfiato in alto si può effettuare in diversi modi:

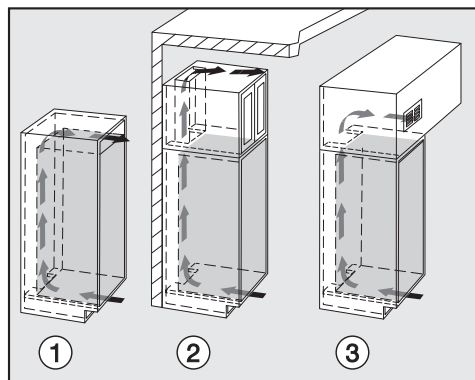

- ① direttamente sopra l'apparecchio con una griglia di sfiato (apertura libera di almeno 200 cm²)
- ② tra il mobile d'incasso e il soffitto
- ③ in un controsoffitto.

Istruzioni per l'installazione

Prima di incassare l'apparecchio

- Prima di incassare l'apparecchio, togliere il sacchetto con gli accessori per l'installazione e gli altri accessori. Asportare anche il profilo di ermetizzazione dallo sportello esterno.
- **Evitare assolutamente di togliere** sul retro dell'apparecchio

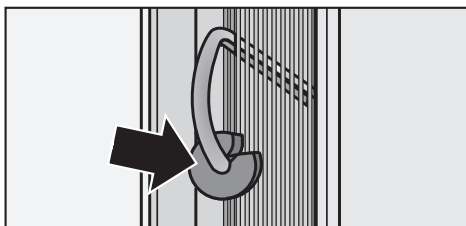

- i distanziatori (a seconda del modello). Sono indispensabili per mantenere la corretta distanza dell'apparecchio dalla parete;
- i sacchetti sistemati, a seconda del modello, nella griglia metallica (scambiatore di calore). Sono indispensabili per il corretto funzionamento; il loro contenuto non è né velenoso né pericoloso.
- Togliere assolutamente il fissacavo sulla parete esterna posteriore.
- Verificare che tutte le componenti sulla parete posteriore possano vibrare liberamente. Eventualmente piegare quel tanto che basta e con la dovuta precauzione le parti che vibrano se sono a contatto con la parete.

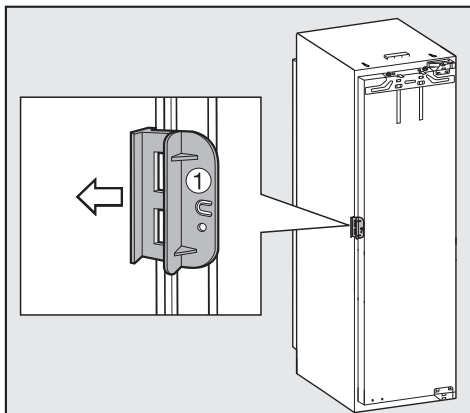

- Aprire lo sportello e asportare la sicurezza per il trasporto, color rosso ① (a seconda del modello).

Se il vecchio apparecchio aveva un'incernieratura diversa

È possibile usare l'antina del vecchio apparecchio, anche se l'incernieratura è diversa. In questo caso si dovranno togliere i vecchi supporti dal mobile d'incasso. Non verranno più usati in quanto l'antina verrà montata sullo sportello dell'apparecchio. Tutti gli accessori necessari sono in dotazione o disponibili presso il servizio assistenza.

Dimensioni incasso

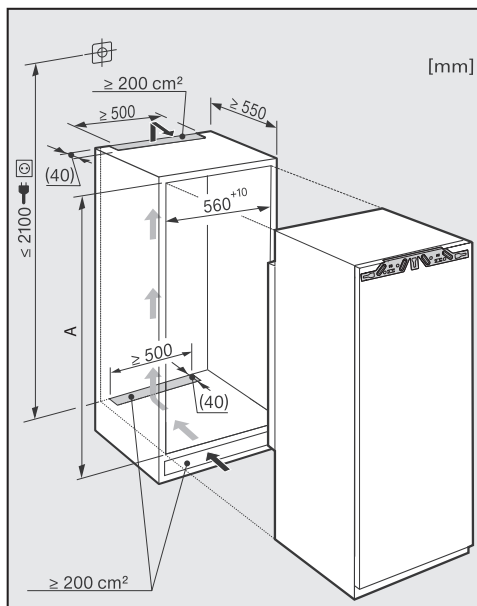

Prima di incassare l'apparecchio, controllare che il mobile abbia le dimensioni richieste. Le dimensioni dell'apertura di aerazione e sfiato dovranno essere adeguate per garantire il perfetto funzionamento dell'apparecchio.

	altezza vano incasso [mm]
	A
K 37682 iDF	1772 – 1788
K 37683 iDF	1772 – 1788

Regolare l'incernieratura dello sportello

Alla consegna l'incernieratura è regolata in modo da poter aprire lo sportello al massimo.

Se per motivi d'installazione si deve ridurre l'angolo di apertura dello sportello, si dovrà regolare adeguatamente l'incernieratura.

- Se, ad esempio, lo sportello batte contro la parete attigua quando si apre, si dovrà limitare l'angolo di apertura a 90°.

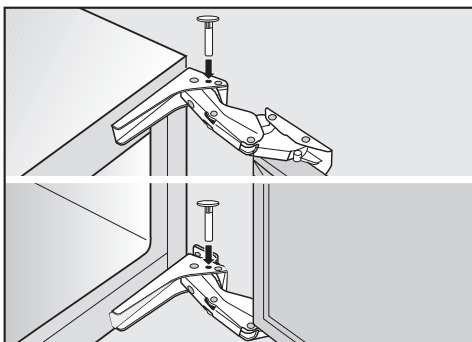

- Per limitare l'angolo di apertura, inserire dall'alto nella cerniera i perni in dotazione.

Successivamente lo sportello si aprirà solo a 90° circa.

Cambiare l'incernieratura dello sportello

Consigliamo espressamente di farsi aiutare da un'altra persona se si cambia l'incernieratura.

Alla consegna, l'apparecchio ha l'incernieratura a destra. Se si deve sistemare l'incernieratura sull'altro lato, procedere come segue.

Per cambiare l'incernieratura occorrono i seguenti strumenti:

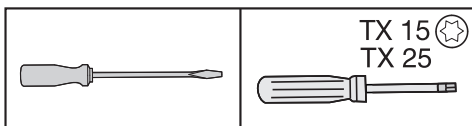

Sportello

- Aprire lo sportello.
- Togliere le mensole e il supporto per bottiglie sullo sportello.

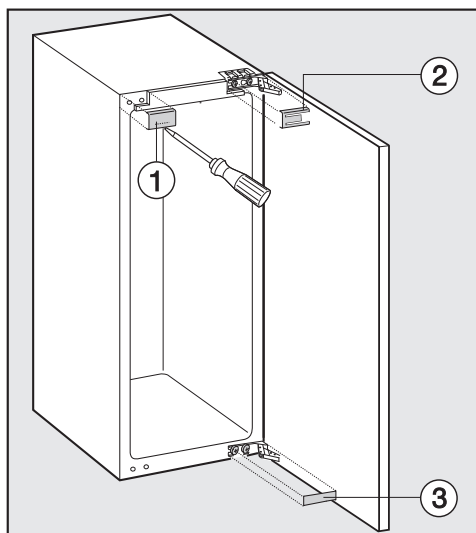

- Asportare i pezzi di copertura ①, ② e ③.

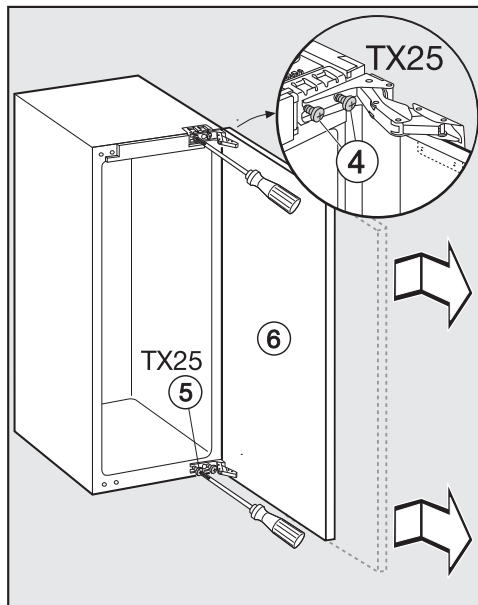

- Allentare quel tanto che basta le viti ④ e ⑤ sulle cerniere.
- Inclinare lo sportello ⑥ lateralmente verso l'esterno e sganciarlo.

Cambiare l'incernieratura dello sportello

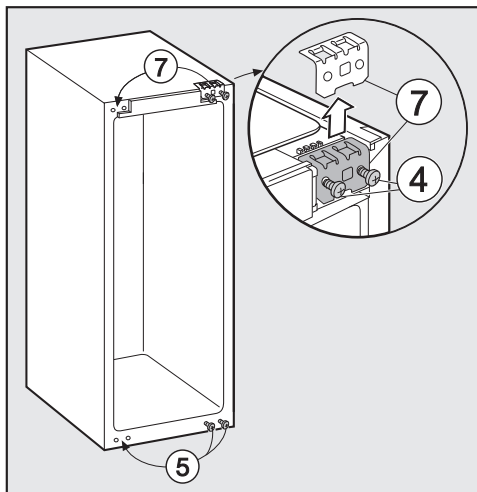

Allentare gli ammortizzatori chiusura sportello

Avvertenza! L'ammortizzatore di chiusura rientra se è smontato! Pericolo di ferirsi!

- Smontare lo sportello e sistemarlo su una superficie stabile con la parte esterna rivolta in basso.

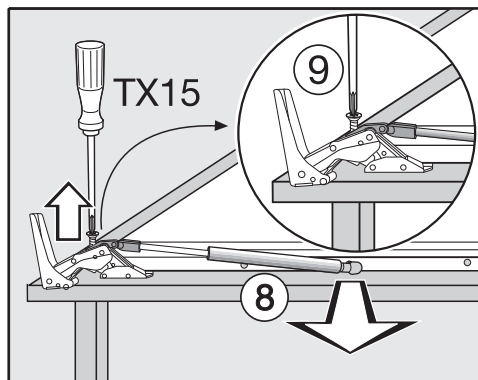

- Smontare l'ammortizzatore chiusura sportello ⑧ dal perno a sfera.
- Svitare l'aggancio ⑨ e togliere l'ammortizzatore chiusura sportello ⑧.

- Svitare e togliere le viti ④.
- Sistemare il pezzo di fissaggio ⑦ sul lato opposto e avvitare quel tanto che basta le viti ④.
- Svitare completamente le viti ⑤ e avvitarle quel tanto che basta sul lato opposto.

Se nella cerniera sono stati inseriti gli appositi perni per limitare l'apertura dello sportello:

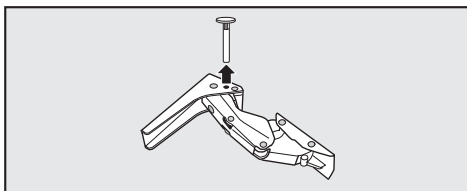

- estrarre dall'alto i perni dalla cerniera.

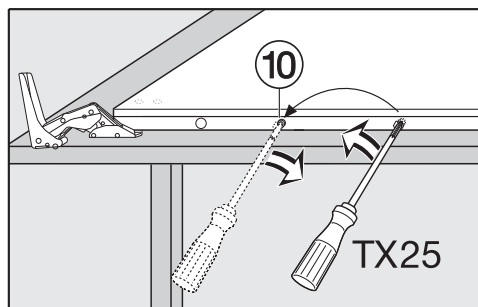

- Servendosi del cacciavite, svitare il perno a sfera ⑩ e cambiargli posto.

Cambiare l'incernieratura dello sportello

- Adesso girare lo sportello in modo che sia con la parte esterna rivolta verso l'alto (la cerniera rimane aperta).

Non chiudere le cerniere. Pericolo di ferirsi!

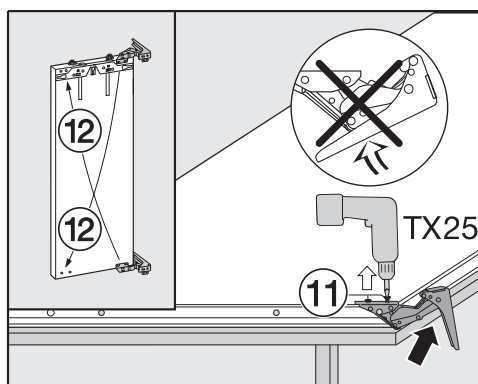

- Svitare le viti ⑪.
- Spostare e montare la cerniera in senso diagonale ⑫.

Fissare gli ammortizzatori chiusura sportello

- Adesso girare lo sportello in modo che sia con la parte esterna rivolta in basso (la cerniera rimane aperta).

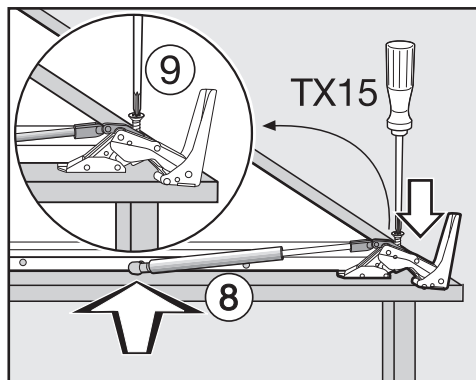

- Avvitare bene l'aggancio ⑨ alla cerniera.
- Allargare l'ammortizzatore sportello ⑧ e agganciarlo nel perno a sfera.

Cambiare l'incernieratura dello sportello

Sportello congelatore

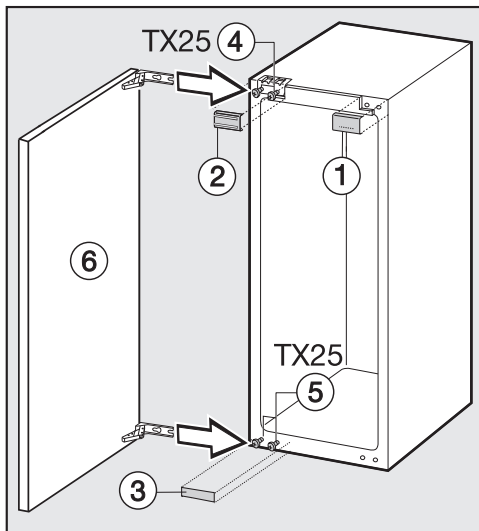

- Spostare lo sportello ⑥ sulle viti precedentemente avvitate ④ e ⑤ e avvitare completamente le viti ④ e ⑤.
- Inserire i pezzi di copertura ①, ② e ③.

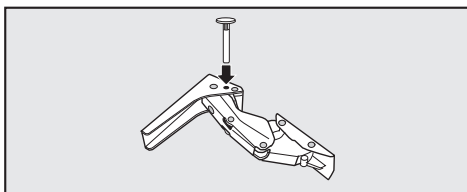

- Inserire dall'alto nella cerniera i perni per limitare l'angolo di apertura dello sportello.

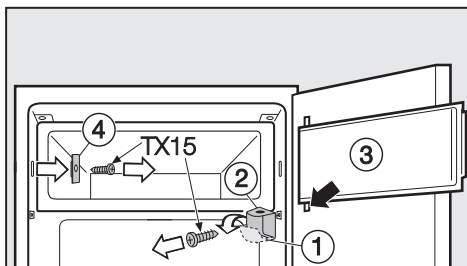

- Aprire lo sportello del congelatore ③.
- Ribaltare in basso il pezzo di copertura ① sul supporto sportello.
- Svitare il supporto ② e smontare lo sportello del vano congelatore ③ unitamente al supporto.
- Svitare la chiusura ④.

Cambiare l'incernieratura dello sportello

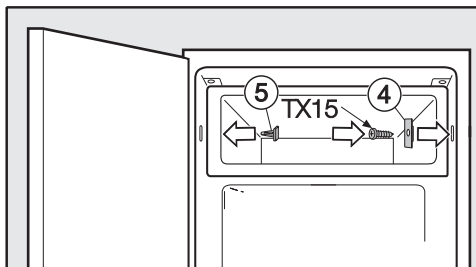

- Girare di 180° la chiusura ④ e avvitarla sul lato opposto.
- Chiudere i fori rimasti aperti con i tappi ⑤ in dotazione.

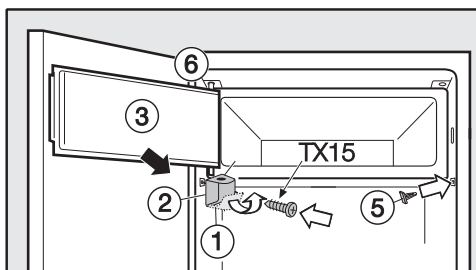

- Inserire il supporto sportello ② unitamente allo sportello del congelatore ③ in alto ⑥ e avvitare bene il supporto sportello ②.
- Chiudere nuovamente il pezzo di copertura ① sul supporto sportello.

Incassare l'apparecchio

Per le operazioni d'incasso farsi aiutare da un'altra persona.

- Incassare l'apparecchio in un mobile stabile che poggi su un pavimento perfettamente in piano.

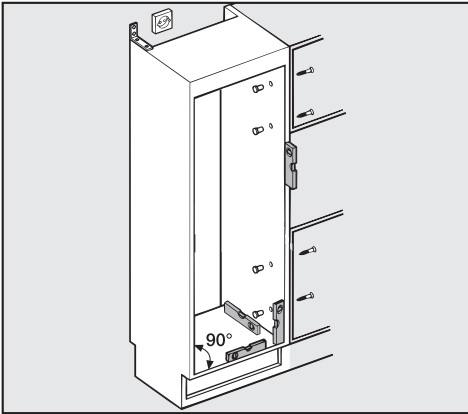

- Servendosi della livella a bolla d'aria, regolare il mobile in piano. Gli angoli del mobile devono essere di 90°. In caso contrario l'antina non sarà allineata nei quattro angoli del mobile.
- Fissare il mobile per evitare che si ribalti.
- Osservare che le aperture di aerazione e sfiato siano corrette (v. voce "Istruzioni per l'installazione - Aerazione e sfiato"; "Dimensioni incasso").

Per incassare l'apparecchio occorrono i seguenti strumenti:

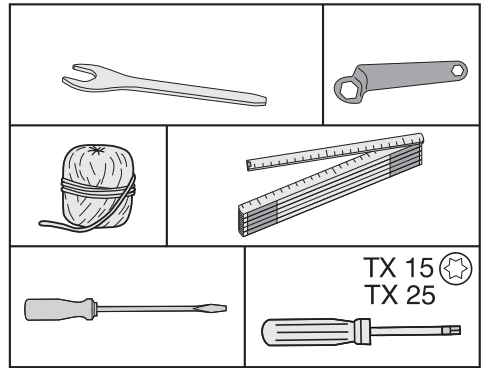

Incassare l'apparecchio

Accessori per il montaggio

Tutti gli accessori sono contrassegnati da numeri. I numeri di contrassegno sono riportati anche nelle diverse operazioni per il montaggio.

– Per l'incasso in un vano:

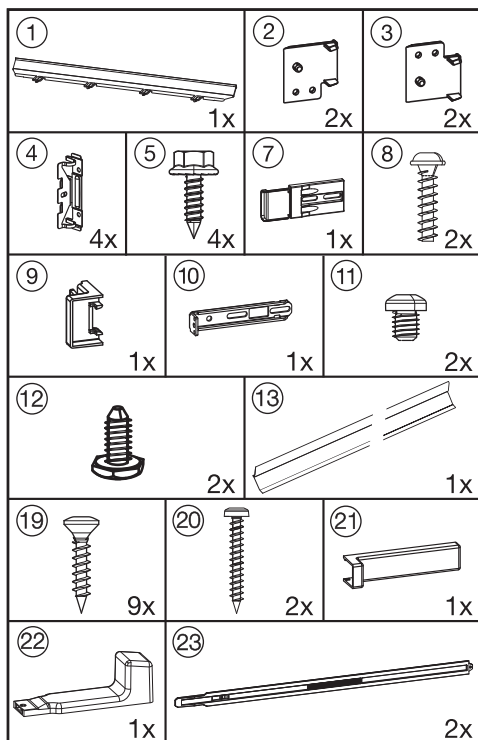

– Per il montaggio dello sportello del mobile:

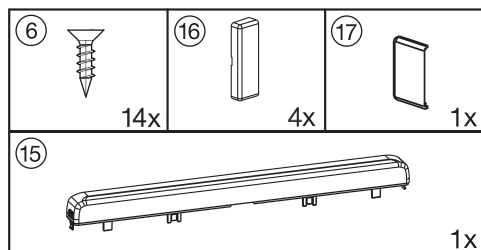

Per le diverse operazioni di incasso, lo sportello dell'apparecchio ha **la battuta a destra**. Se è sistemata sul lato opposto, si dovranno tenere presenti le modifiche.

Operazioni preliminari

- Sistemare l'apparecchio direttamente davanti al vano del mobile.

Incassare l'apparecchio

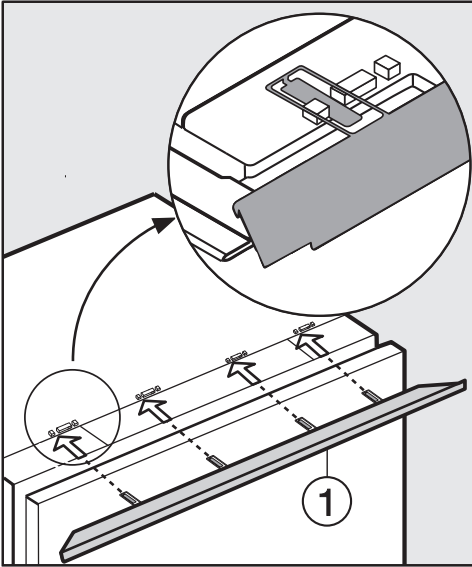

- Inserire le linguette della mascherina di compensazione ① da davanti nelle aperture del supporto.

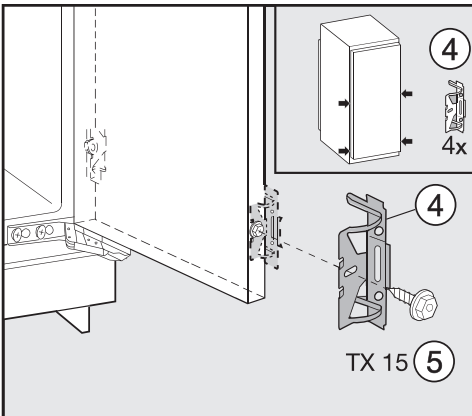

- Avvitare la squadretta di fissaggio ④ con la vite esagonale ⑤ nei fori preforati sullo sportello. Avvitare un altro paio di squadrette di fissaggio ④ in prossimità della maniglia dello sportello. Usare i fori preforati nello sportello.

- Sistemare l'apparecchio fino a tre quarti nel vano di incasso. Durante l'operazione, osservare che il cavo elettrico non rimanga incastrato!

Consiglio per l'incasso:

fissare uno spago alla spina elettrica per prolungare il cavo. Tirare il cavo attraverso il mobile d'incasso per collegare facilmente l'apparecchio alla rete elettrica a incasso ultimato.

Solo per mobili con pareti di 16 mm di spessore:

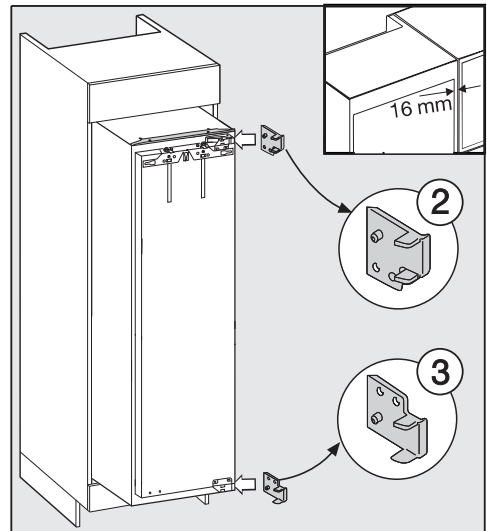

- ribaltare i pezzi di copertura ② e ③ a destra sulle cerniere.
- Aprire lo sportello.

Incassare l'apparecchio

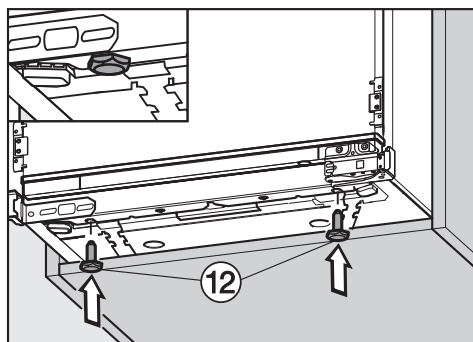
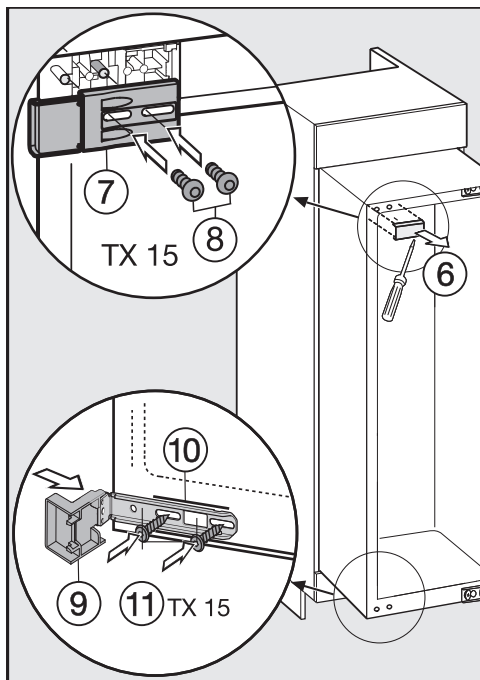

- Avvitare completamente i piedini regolabili in dotazione ⑫.

- Smontare la mascherina di copertura ⑥.
- Avvitare quel tanto che basta il pezzo di fissaggio ⑦ con le viti ⑧ a sinistra in alto dell'apparecchio. Avvitare le viti in modo allentato da poter spostare la squadretta.
- Inserire il pezzo di battuta ⑨ sulla squadretta di fissaggio ⑩.
- Avvitare quel tanto che basta in basso sull'apparecchio la squadretta di fissaggio ⑩ con le viti ⑪. Avvitare le viti in modo allentato da poter spostare la squadretta.

Incassare l'apparecchio

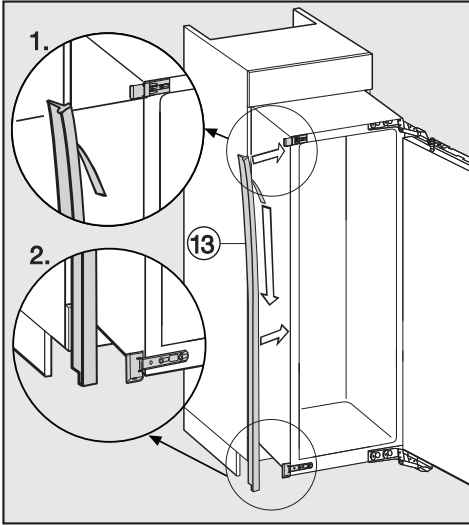

- Staccare il foglio protettivo dal nastro di ermetizzazione ⑬.
- Incollare il nastro di ermetizzazione ⑬ raso superficie frontale dalla parte dell'apertura dello sportello.
1) Applicare il nastro di ermetizzazione cominciando dal bordo inferiore del pezzo di fissaggio superiore.
2) Incollarlo bene per tutta la lunghezza.

Incassare l'apparecchio

- Inserire nel vano d'incasso l'apparecchio quel tanto fino a che i pezzi di fissaggio toccano nei quattro angoli il bordo anteriore della parete laterale del mobile.

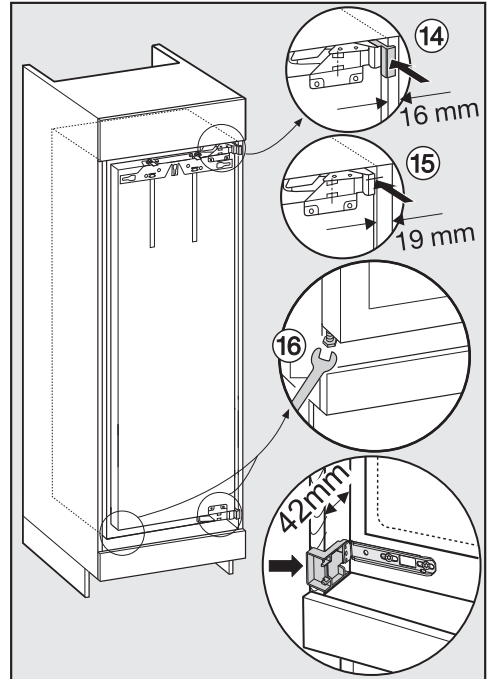

- ⑭ **Se le pareti del mobile hanno uno spessore di 16 mm:**
i pezzi distanziatori toccano in alto e in basso il bordo anteriore della parete laterale del mobile d'incasso.
- ⑮ **Se le pareti del mobile hanno uno spessore di 19 mm:**
i bordi anteriori in alto e in basso della cerniera sono posizionati a raso col bordo anteriore della parete laterale del mobile.

Incassare l'apparecchio

- Controllare nuovamente se le squadrette di fissaggio toccano in alto e in basso il bordo anteriore della parete laterale del mobile d'incasso.

In tal modo si manterrà una distanza perimetrale di **42 mm** dai bordi anteriori delle pareti del mobile.

Se il mobile d'incasso è provvisto di pezzi per chiudere lo sportello, ad es. sporgenze, spigoli di tenuta e altro, si dovranno tenere presenti le dimensioni di queste parti in modo da mantenere, anche in questo caso, una distanza perimetrale di **42 mm**.

- Estrarre l'apparecchio in ragione delle dimensioni delle parti sporgenti.

La cerniera e i pezzi di copertura risulteranno quindi distanziati a seconda delle dimensioni delle parti sporgenti.

Consiglio: smontare le parti di battuta dello sportello! Anche in questo caso l'allineamento risulterà a raso con gli sportelli dei mobili attigui.

- ⑯ Servendosi della chiave a forcella in dotazione, allineare perfettamente in piano l'apparecchio su entrambi i lati, agendo con i piedini regolatori.

Se non si mantiene una distanza continua e regolare di 42 mm dall'apparecchio al bordo anteriore delle pareti laterali del mobile, può verificarsi che lo sportello dell'apparecchio non chiuda correttamente. In questo caso possono formarsi depositi di ghiaccio e di condensa e subentrare anomalie nel funzionamento con conseguente aumento del consumo di elettricità.

Fissare l'apparecchio nel vano d'incasso

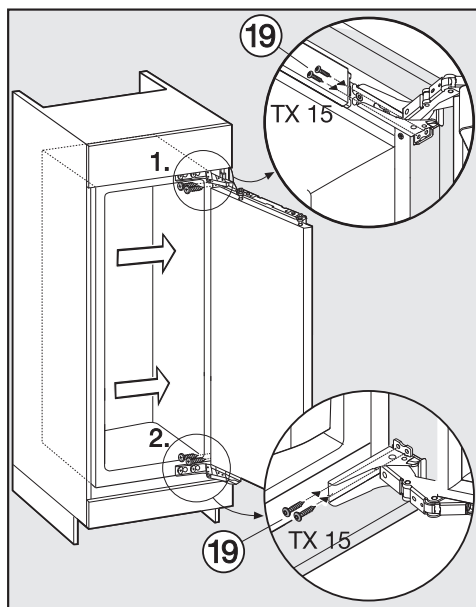

- Premere l'apparecchio contro la parete del mobile dalla parte della cerniera.
- Per fissare l'apparecchio al mobile d'incasso, avvitare le viti da truciolo ⑯ in alto e in basso nelle linguette delle cerniere.

Incassare l'apparecchio

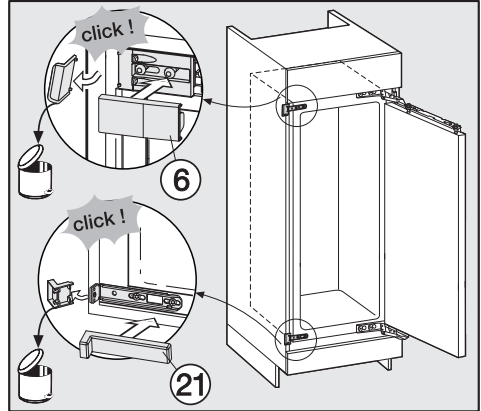
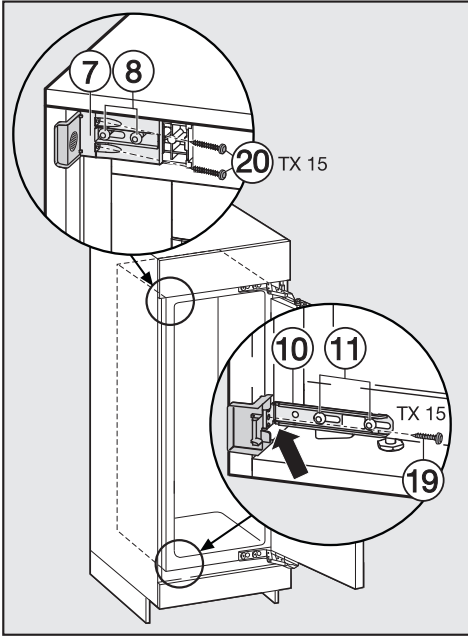

- Spostare la squadretta allentata fino a toccare la parete del mobile.
 - Avvitare bene alla parete del mobile la squadretta di fissaggio ⑩ con la vite ⑲. Preforare eventualmente il foro nella parete del mobile.
 - Avvitare bene alla parete del mobile la squadretta di fissaggio ⑦ con le viti ⑳. Preforare eventualmente i fori nella parete del mobile.
- Avvertenza!** Premere col pollice la parte alzata della squadretta contro la parete del mobile mentre si avvita bene la vite. L'apparecchio non deve tirare all'indietro.
- Avvitare nuovamente bene le viti ⑧ e ⑪.

- Staccare le parti terminali sporgenti delle squadrette di fissaggio. Non vengono più usate e si possono eliminare.
- Sistemare le coperture ⑥ e ⑳ sulle squadrette di fissaggio.

Incassare l'apparecchio

Per migliorare la stabilità dell'apparecchio nel mobile, inserire le stecche alle-gate sotto l'apparecchio tra il fondo del mobile e quello dell'apparecchio.

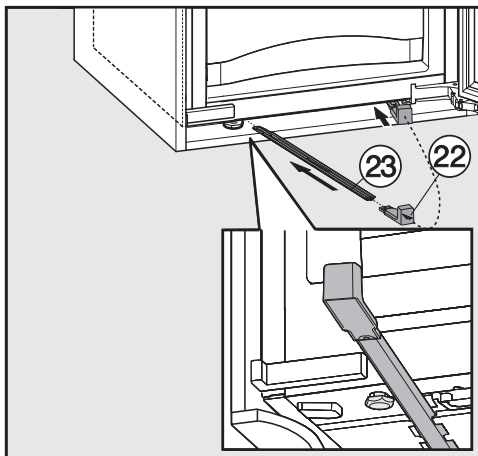

- Fissare dapprima l'impugnatura ② a una stecca ③.
 - Inserire la stecca nel canale di guida fino all'arresto.
Successivamente staccare l'impugnatura, inserirla sull'altra stecca che verrà introdotta come la prima nel canale.
- Avvertenza! Conservare l'impugnatura per il caso in cui l'apparecchio venga incassato di nuovo.
- Chiudere lo sportello.

Montare l'antina

Lo sportello del mobile deve avere uno spessore minimo di 16 mm e massimo di 19 mm.

Per le fessure si devono mantenere i seguenti valori:

- la fessura tra lo sportello del mobile e lo sportello dell'armadietto soprastante deve essere almeno di 3 mm.
- La fessura verticale tra gli sportelli dei mobili deve essere in generale di 3 mm. Il valore esatto dipende dal raggio del bordo dello sportello del mobile.

Il bordo superiore dello sportello del mobile dovrebbe trovarsi all'altezza degli sportelli dei mobili adiacenti nel caso in cui l'apparecchio venga incassato in una fila di mobili.

Lo sportello del mobile deve essere montato in piano e senza tensioni.

Se lo sportello del mobile supera il peso consentito, le cerniere possono rimanere danneggiate e verificarsi anomalie nel funzionamento !

Prima di montare lo sportello del mobile, controllare che non superi il peso consentito.

Apparecchio	peso massimo dell'antina in kg
K 37682 iDF	26
K 37683 iDF	26

Per l'installazione di sportelli più grandi o divisi, presso il servizio assistenza Miele o nel commercio specializzato si può acquistare un altro paio di squadrette di fissaggio.

Incassare l'apparecchio

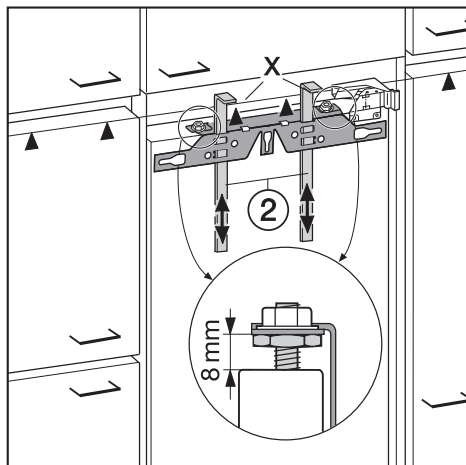

- Alla consegna, la distanza tra lo sportello dell'apparecchio e la traversa di fissaggio è di 8 mm. Controllare se la distanza è corretta ed eventualmente regolarla.
- Inserire i supporti per il montaggio ② sull'antenna. Il bordo inferiore X dei supporti dovrà trovarsi alla stessa altezza del bordo superiore dell'antenna: contrassegno ▲.

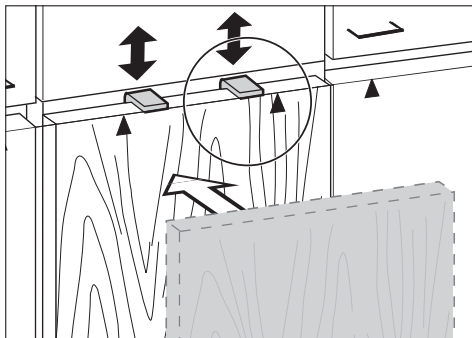

Consiglio: con la parte frontale del mobile, spostare i supporti per il montaggio ② all'altezza dello sportello dei mobili attigui.

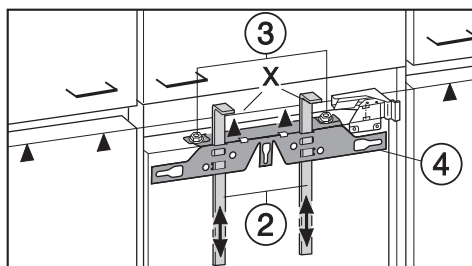

- Svitare i dadi ③ e togliere la traversa di fissaggio ④ insieme ai supporti per il montaggio ②.

Incassare l'apparecchio

- Sistemare lo sportello su una superficie stabile con la parte esterna rivolta in basso.

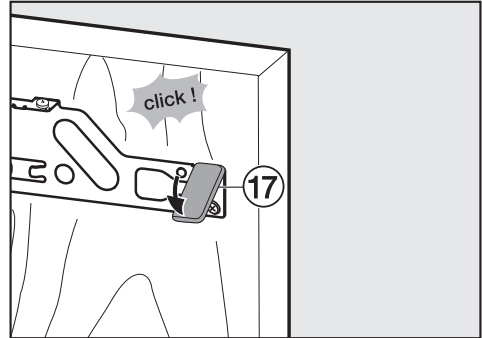
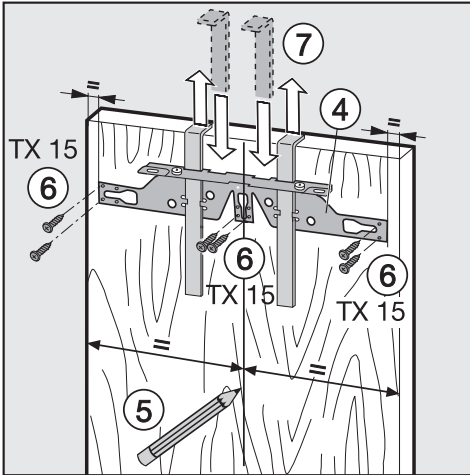

- Servendosi di una matita, tracciare una linea verticale sul retro dell'antenna al centro (5).
- Agganciare la traversa di fissaggio (4) unitamente ai supporti per il montaggio sulla **parte interna** dell'antenna. Centrare la traversa di fissaggio.
- Avvitare bene la traversa di fissaggio con almeno 6 viti corte da truciolo (6). (Nel caso di antine cassetate, usare solo 4 viti, avvitandole sul bordo.) Preforare eventualmente i fori nello sportello del mobile.
- Togliere i supporti per il montaggio estraendoli verso l'alto (7). Girare i supporti per il montaggio e, per conservarli, inserirli completamente nelle fessure mediane della traversa di fissaggio.

- Spostare la mascherina laterale (17) sulla traversa di fissaggio di fronte al lato della cerniera.
- Voltare lo sportello del mobile e, se necessario, fissare la maniglia.

Incassare l'apparecchio

- Aprire lo sportello.

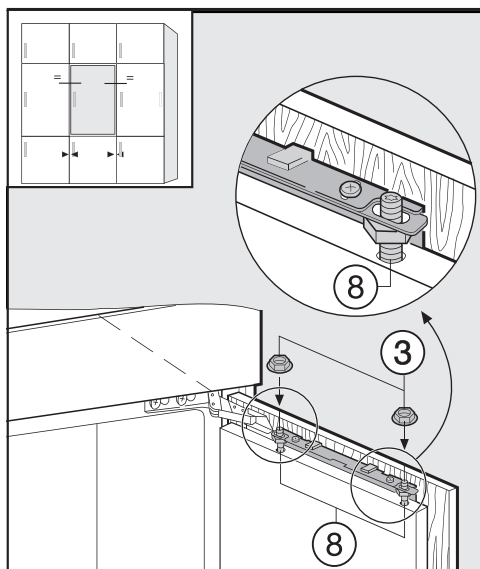

- Agganciare l'antina sui perni di regolazione ⑧.
- Avvitare quel tanto che basta i dadi ③ sui perni di regolazione.
- Chiudere lo sportello e verificare la distanza con gli sportelli dei mobili attigui. La distanza dovrebbe essere uguale.

Regolare la posizione dello sportello

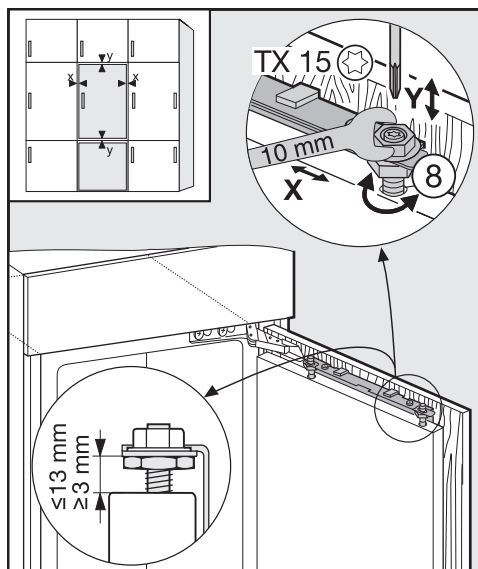

– Regolazione laterale (X)

- Spostare lo sportello del mobile.

– Regolazione in altezza (Y)

- Girare il perno di regolazione ⑧ con un cacciavite.

Alla consegna, la distanza tra lo sportello dell'apparecchio e la traversa di fissaggio è di 8 mm. Regolare la distanza solo nei limiti indicati.

Incassare l'apparecchio

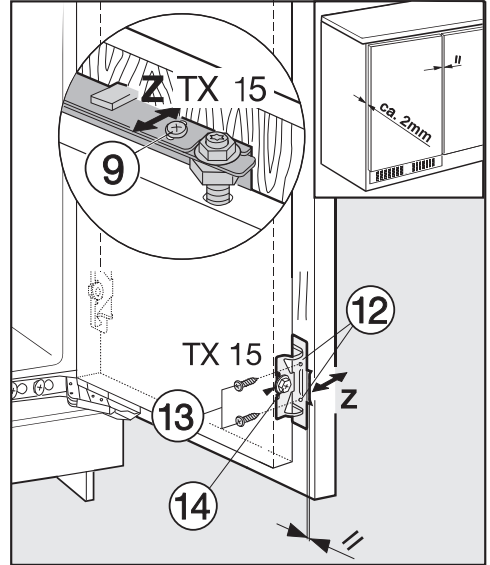
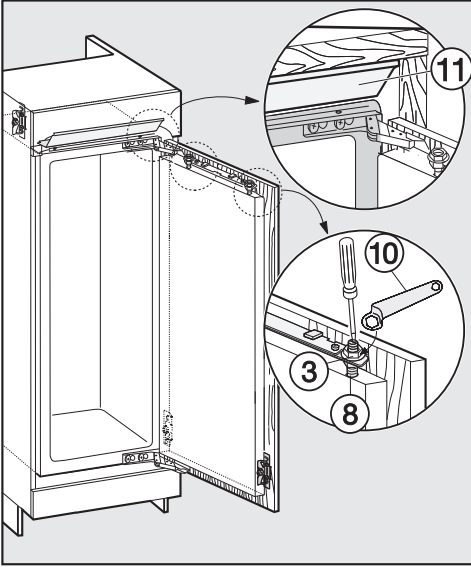

- Stringere i dadi ③ sugli sportelli dell'apparecchio con la chiave ad anello ⑩, mantenendo fermi i perni di regolazione ⑧ con un cacciavite convenzionale.
- Il pezzo di compensazione ⑪ non deve sporgere ma trovarsi completamente nel vano d'incasso.

- Praticare col trapano i fori di fissaggio ⑫ nell'antina e avvitare le viti ⑬. Osservare che entrambi gli spigoli in metallo siano allineati (simbolo //).
- Chiudere entrambi gli sportelli.

Regolare la posizione dello sportello

– Regolazione in profondità (Z)

- Allentare le viti ⑨ in alto sullo sportello e la vite ⑭ in basso sulla squadretta di fissaggio. Spostando adeguatamente l'antina, mantenere una fessura di 2 mm per l'aria tra l'antina e il mobile d'incasso.

Incassare l'apparecchio

- Avvitare bene tutte le viti.

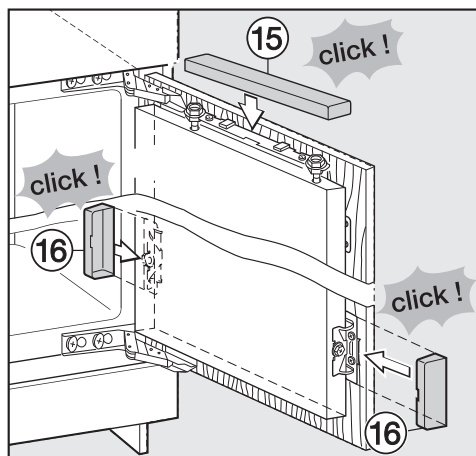

- Inserire in sede il pezzo di copertura superiore ⑮ e incastrarlo bene.

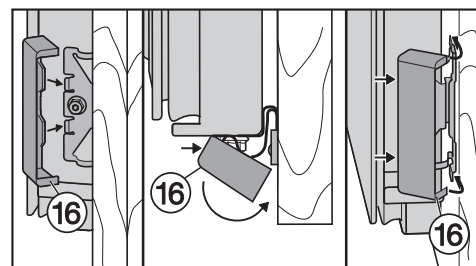

- Inserire in sede i pezzi di copertura laterali ⑮ e incastrarli correttamente.

L'apparecchio è incassato correttamente se:

- gli sportelli chiudono bene,
 - gli sportelli non toccano il mobile d'incasso,
 - la guarnizione nell'angolo superiore dalla parte della maniglia aderisce bene.
- Per controllare meglio: sistemare nell'apparecchio una pila accesa e chiudere lo sportello. Spegner la luce della cucina e controllare se sui bordi esce luce dall'apparecchio. In caso affermativo, controllare le singole operazioni per il montaggio.

Miele AG

Limmatstrasse 4, 8957 Spreitenbach
telefono: 0800 800 222, fax: 056 417 29 04
e-mail: info@miele.ch
Internet: www.miele.ch

Miele SA

Sous-Riette 23, 1023 Crissier
telefono: 0800 800 222, fax: 056 417 29 04
e-mail: info@miele.ch
Internet: www.miele.ch

Germania

Miele & Cie. KG

Carl-Miele-Straße 29
33332 Gütersloh



www.miele-shop.com

K 37682 iDF, K 37683 iDF