

Data Projector

Istruzioni d'uso

HDMI[™]
HIGH-DEFINITION MULTIMEDIA INTERFACE

VPL-FE40/FE40L

VPL-FX40/FX40L

VPL-FX41/FX41L

VPL-FW41/FW41L

ATTENZIONE

Per ridurre il rischio di incendi o scosse elettriche, non esporre questo apparato alla pioggia o all'umidità.

Per evitare scosse elettriche, non aprire l'involucro. Per l'assistenza rivolgersi unicamente a personale qualificato.

ATTENZIONE

QUESTO APPARECCHIO DEVE ESSERE COLLEGATO A MASSA.

ATTENZIONE

Durante l'installazione dell'apparecchio, incorporare un dispositivo di scollegamento prontamente accessibile nel cablaggio fisso, oppure collegare la spina di alimentazione ad una presa di corrente facilmente accessibile vicina all'apparecchio. Qualora si verifici un guasto durante il funzionamento dell'apparecchio, azionare il dispositivo di scollegamento in modo che interrompa il flusso di corrente oppure scollegare la spina di alimentazione.

IMPORTANTE

La targhetta di identificazione è situata sul fondo.

ATTENZIONE

- 1** Utilizzare un cavo di alimentazione (a 3 anime)/connettore per l'apparecchio/spina con terminali di messa a terra approvati che siano conformi alle normative sulla sicurezza in vigore in ogni paese, se applicabili.
- 2** Utilizzare un cavo di alimentazione (a 3 anime)/connettore per l'apparecchio/spina conformi alla rete elettrica (voltaggio, ampere).

In caso di domande relative all'uso del cavo di alimentazione/connettore per l'apparecchio/spina di cui sopra, consultare personale qualificato.

Per gli acquirenti in Europa, Australia e Nuova Zelanda

ATTENZIONE

Questo è un apparecchio di classe A e come tale, in un ambiente domestico, può causare interferenze radio. È necessario quindi che l'utilizzatore adotti gli accorgimenti adeguati.

Per i clienti in Europa

Il fabbricante di questo prodotto è la Sony Corporation, 1-7-1 Konan, Minato-ku, Tokyo, Giappone.

La rappresentanza autorizzata per EMC e la sicurezza dei prodotti è la Sony Deutschland GmbH, Hedelfinger Strasse 61, 70327 Stoccarda, Germania. Per qualsiasi questione riguardante l'assistenza o la garanzia, si prega di rivolgersi agli indirizzi riportati nei documenti sull'assistenza o sulla garanzia a parte.

L'apparecchio non deve essere utilizzato in aree residenziali.

Sicurezza

Ricordare di montare sull'unità il filtro dell'aria.

Indice

Precauzioni	4
Note su installazione e uso	5
Posizioni di installazione inadatte	5
Uso a quote elevate	6
Condizioni inadatte	6

Introduzione

Informazioni sui manuali forniti	8
Caratteristiche	8
Posizione e funzione dei comandi	10
Alto/Davanti/Lato	10
Dietro/Lato/Fondo	10
Pannello di controllo	11
Pannello dei connettori	13
Telecomando	14

Proiettare l'immagine

Installazione del proiettore	17
Collegamento del proiettore	18
Collegamento di un computer	18
Collegamento di un videoregistratore	20
Proiezione	21
Spegnimento dell'alimentazione	23

Funzioni varie

Selezione della lingua del menu	24
Blocco sicurezza	25
Altre funzioni	27
Funzione di accensione/ spegnimento diretta	27
Funzione Off & Go	27
Strumenti efficaci per la presentazione	27

Controllo del computer con uno strumento di presentazione RM- PJPK1 (non in dotazione) (quando viene utilizzata la funzione di presentazione in rete)	27
---	----

Regolazioni e impostazioni tramite menu

Usare un MENU	29
Menu Immagine	31
Menu Schermo	33
Informazioni sulle memorie preimpostate numerate	35
Menu Impostazione	37
Menu Funzione	39
Menu Installazione	41
Menu Informazioni	43

Manutenzione

Sostituzione della lampada	45
Pulizia del filtro dell'aria	47

Altro

Risoluzione dei problemi	48
Elenco dei messaggi	52
Caratteristiche tecniche	53
Dimensioni	60
Indice analitico	63

Precauzioni

Avvertenza

Il manuale d'installazione contenuto nel CD-ROM è destinato ai rivenditori. Se l'installazione descritta in questo manuale fosse eseguita dai clienti, potrebbe verificarsi un incidente con gravi lesioni alle persone. Non effettuare l'installazione personalmente. Per l'installazione è necessario rivolgersi a un rivenditore Sony.

Sicurezza

- Verificare che la tensione di funzionamento dell'unità corrisponda alla tensione della rete elettrica locale. Se è necessaria una regolazione della tensione, rivolgersi a personale Sony qualificato.
- Se dei liquidi o degli oggetti dovessero cadere nel mobile, scollegare l'unità e, prima di utilizzarla nuovamente, farla controllare da personale Sony qualificato.
- Se l'unità non sarà utilizzata per diversi giorni, scollegarla dalla presa di rete.
- Per scollegare il cavo, tirarlo fuori afferrando la spina. Non tirare mai direttamente il cavo.
- La presa di rete dovrebbe essere vicina all'unità e facilmente accessibile.
- Finché l'unità è collegata alla presa a muro, non è elettricamente isolata dall'alimentazione in c.a., anche se l'unità è stata spenta.
- Non guardare dentro l'obiettivo quando la lampada è accesa.
- Non mettere le mani o degli oggetti in prossimità delle aperture di ventilazione — l'aria che ne fuoriesce è calda.
- Nel regolare l'altezza dell'unità, prestare attenzione a non pizzicare le dita nel dispositivo di regolazione. Non premere con forza la parte superiore dell'unità quando il dispositivo di regolazione è allungato.
- Per trasportare l'unità, afferrare i due lati della medesima con ambedue le mani.
- Se si imposta un angolo di proiezione maggiore di $\pm 20^\circ$, per un'installazione sicura leggere attentamente il Manuale di installazione per i rivenditori.

Illuminazione

- Per ottenere l'immagine migliore, la parte anteriore dello schermo non dovrebbe essere esposta a illuminazione diretta o alla luce del sole.
- Si consiglia illuminazione con faretti sul soffitto. Usare degli schermi sopra alle lampade fluorescenti, per non diminuire il rapporto del contrasto.
- Coprire eventuali finestre davanti allo schermo con tendaggi opachi.
- Si consiglia di installare il proiettore in un locale in cui il pavimento e le pareti siano di materiali non riflettenti. Se il pavimento e le pareti fossero di materiali riflettenti, si consiglia di cambiare tappeti e tappezzeria in modo che siano di colore scuro.

Prevenzione del surriscaldamento interno

L'unità è dotata di aperture di ventilazione (aspirazione) sul fondo e di aperture di ventilazione (scarico) nella parte posteriore. Non ostruire né mettere alcun oggetto in prossimità di tali aperture, per evitare surriscaldamento interno che provocherebbe degrado dell'immagine o guasto dell'unità.

Pulizia

- Affinché il mobile mantenga un aspetto nuovo, pulirlo periodicamente con un panno morbido. È possibile rimuovere macchie resistenti usando un panno leggermente imbevuto di una soluzione leggera detergente. Non usare mai solventi aggressivi, quali diluente, benzene o prodotti di pulizia abrasivi che danneggerebbero il mobile.
- Non toccare l'obiettivo. Per spolverare l'obiettivo, usare un panno morbido e asciutto. Non usare un panno umido, soluzione di detersivo o diluente.
- Pulire il filtro ogni volta che si sostituisce la lampada.

Imballaggio

Conservare la scatola e il materiale di imballaggio originali, poiché potrebbero servire se fosse necessario spedire l'apparecchio. Per ottenere la massima protezione, imballare l'apparecchio nello stesso modo in cui è stato imballato in stabilimento.

Proiettore LCD

Il proiettore LCD è prodotto con una tecnologia di alta precisione. Tuttavia potrebbero essere visibili dei puntini neri e/o luminosi (rossi, blu o verdi) che appaiono in modo permanente sul proiettore LCD. Questo è un risultato normale del processo di fabbricazione e non costituisce un guasto. Inoltre, usando più proiettori LCD per proiettare su uno schermo, anche se sono dello stesso modello, la risoluzione dei colori dei vari proiettori può cambiare in quanto il bilanciamento dei colori potrebbe essere impostato diversamente da un proiettore all'altro.

Note su installazione e uso

Posizioni di installazione inadatte

Non installare l'unità nelle condizioni che seguono. **Queste installazioni potrebbero causare malfunzionamenti o guasti dell'unità.**

Ventilazione insufficiente

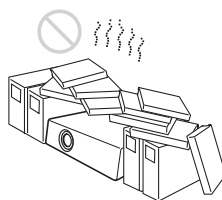

- Fare in modo che la circolazione dell'aria sia adeguata ad evitare il surriscaldamento interno. Non mettere l'unità su superfici (tappeti, coperte ecc.) o vicino a materiali (tende, drappaggi) che potrebbero ostruire le prese di ventilazione.
- Quando si verifica surriscaldamento interno dovuto all'ostruzione, interviene il sensore di temperatura e viene visualizzato il messaggio "Temp. alta! Lamp. off 1 min.". Trascorso un minuto, l'alimentazione si spegnerà automaticamente.
- Lasciare uno spazio di almeno 30 cm intorno all'unità.
- Prestare attenzione che oggetti leggeri come pezzi di carta potrebbero essere aspirati dalle aperture di ventilazione.

Temperatura e umidità elevate



- Non installare l'unità in una posizione dove la temperatura o l'umidità è molto elevata o la temperatura è molto bassa.
- Per evitare la condensazione dell'umidità, non installare l'unità in una posizione dove la temperatura potrebbe salire rapidamente.

Aria fredda o calda da un condizionatore

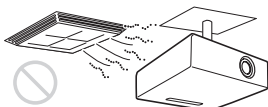

L'installazione in una posizione di questo genere potrebbe provocare malfunzionamenti dell'unità dovuti a condensazione dell'umidità o all'aumento della temperatura.

Vicino a un sensore di calore o di fumo

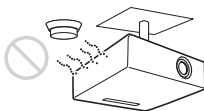

Potrebbe causare un malfunzionamento del sensore.

Molta polvere, moltissimo fumo

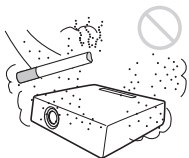

Non installare l'unità in un ambiente molto polveroso o estremamente fumoso. Ciò potrebbe intasare il filtro dell'aria, causando

un malfunzionamento o guasto dell'unità. La polvere che impedisce il passaggio dell'aria attraverso il filtro potrebbe causare un aumento della temperatura interna dell'unità. Pulire il filtro dell'aria ogni volta che si sostituisce la lampada.

Uso a quote elevate

Quando si usa l'unità a una quota di 1.500 m o superiore, impostare "Modo quota el." su "Inser." nel menu Impostazione. Se non viene impostato questo modo quando l'unità è usata a quote elevate, potrebbero presentarsi effetti negativi, come la riduzione dell'affidabilità di alcuni componenti.

Nota sullo schermo

Se si utilizza uno schermo avente una superficie non uniforme, talvolta potrebbero apparire dei motivi a strisce in funzione della distanza fra lo schermo e l'unità o dell'ingrandimento dello zoom. Non si tratta di un malfunzionamento dell'unità.

Condizioni inadatte

Non utilizzare l'unità nelle condizioni che seguono.

Non ribaltare l'unità

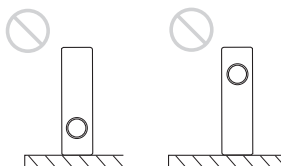

Non usare l'unità ribaltata su un lato. Potrebbe causare un malfunzionamento.

Non inclinare l'unità a destra/sinistra

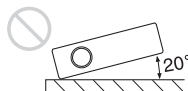

Non usare l'unità inclinata più di 20 gradi. Non installare l'unità se non sul pavimento o

a soffitto. Tali installazioni potrebbero provocare malfunzionamenti.

Non ostruire le aperture di ventilazione



Per evitare surriscaldamento interno, non coprire le aperture di ventilazione (scarico/aspirazione).

Non mettere alcun ostacolo davanti all'obiettivo

Non mettere alcun oggetto davanti all'obiettivo affinché non oscuri la luce durante la proiezione. Il calore dovuto alla luce potrebbe danneggiare l'oggetto. Per disattivare l'immagine, usare il tasto PIC MUTING sul telecomando.

Informazioni sui manuali forniti

Con il proiettore sono forniti i seguenti manuali e software.

Su un sistema Macintosh è possibile leggere solo le istruzioni d'uso e il manuale d'installazione per i rivenditori.

Manuali

Normative di sicurezza (manuale stampato a parte)

Questo manuale fornisce note e precauzioni importanti da osservare nel maneggiare e utilizzare il proiettore.

Guida rapida all'uso (manuale stampato a parte)

Questo manuale descrive le funzioni fondamentali per proiettare le immagini dopo aver effettuato i collegamenti necessari.

Istruzioni d'uso (sul CD-ROM) (questo manuale)

Queste istruzioni d'uso descrivono l'impostazione e il funzionamento del proiettore.

Istruzioni d'uso della rete (sul CD-ROM)

Queste istruzioni d'uso descrivono come impostare ed effettuare presentazioni in rete.

Manuale d'installazione per i rivenditori (sul CD-ROM)

Questo manuale illustra le informazioni di montaggio sul proiettore degli obiettivi opzionali e l'installazione del proiettore.

Nota

Per leggere le Istruzioni d'uso contenute nel CD-ROM è necessario disporre di Adobe Acrobat Reader 5.0 o superiore.

Software (sul CD-ROM)

Projector Station per Air Shot Version 2 (versione 2.xx) (solo in giapponese e inglese)

Software applicativo per la trasmissione dati da un computer al proiettore.

Caratteristiche

Alta luminosità e alte prestazioni dell'immagine

Alta luminosità

Il sistema ottico originale della Sony con il pannello LCD di nuova generazione "BrightEra" che comprende l'allineamento inorganico di nuova realizzazione, permette un flusso luminoso di 4000 lumen (VPL-FE40/FX40)/4500 lumen (VPL-FW41)/5200 lumen (VPL-FX41).

Alta risoluzione

VPL-FE40: Tre pannelli SXGA+ da 0,79 pollici con 1.470.000 pixel realizzano una risoluzione di 1400 × 1050 (orizzontale/verticale) con ingresso RGB.

VPL-FX40/FX41: Tre pannelli XGA da 0,79 pollici con 786.432 pixel realizzano una risoluzione di 1024 × 768 (orizzontale/verticale) con ingresso RGB.

VPL-FW41: Tre pannelli WXGA da 0,75 pollici con 1.024.000 pixel realizzano una risoluzione di 1280 × 800 (orizzontale/verticale) con ingresso RGB.

Alte prestazioni dell'immagine

La tecnologia DDE (Dynamic Detail Enhancer) permette la conversione di segnali video di formato interlacciato in formato progressivo, al fine di ottenere un'immagine dettagliata.

Questa tecnologia riproduce con movimento uniforme dell'immagine anche sorgenti cinematografiche in formato 2-3 Pull-Down. L'unità è anche dotata di 12-bit 3D Digital Gamma Correction o 3D Digital Comb Filter per una buona uniformità dell'immagine.

Impostazione facile e versatile

Zoom asservito/messa a fuoco asservita e funzione di spostamento orizzontale/verticale dell'obiettivo

Il proiettore è dotato di zoom asservito di 1,3 ingrandimenti, messa a fuoco dell'obiettivo asservita e funzione di spostamento orizzontale/verticale dell'obiettivo che

permettono di modificare le dimensioni dell'immagine proiettata usando il telecomando da posizione distante dal proiettore.

* Con l'obiettivo opzionale VPLL-1008 è possibile regolare manualmente la messa a fuoco.

Sono anche disponibili per il proiettore degli obiettivi opzionali, in funzione delle condizioni di impostazione.

* Gli obiettivi opzionali sono disponibili solo per il VPL-FE40, VPL-FX40, VPL-FX41 e il VPL-FW41 dotati di obiettivo standard.

Obiettivo in posizione centrale

Il proiettore è stato progettato con l'obiettivo in posizione centrale. Ciò facilita l'impostazione, poiché il centro dell'obiettivo corrisponde al centro dello schermo.

Installazione inclinata (avanti e indietro)

Il proiettore può essere installato inclinato di 90 gradi in avanti o di 90 gradi indietro. È possibile effettuare la retroproiezione usando uno specchio.

Funzione di accensione/spegnimento diretta

L'alimentazione c.a. di tutto il sistema può essere accesa o spenta con un sezionatore o altro interruttore.

Funzione ID

Quando si usano due o più proiettori nello stesso locale, questa funzione permette di regolare o controllare singolarmente ciascuno di essi con un solo telecomando.

Manutenzione semplice

Anche se il proiettore è montato a soffitto, è possibile sostituire facilmente la lampada o pulire il filtro dell'aria, poiché la lampada da sostituire si trova sul lato del proiettore e il filtro dell'aria si trova davanti.

Pulire il filtro dell'aria ogni volta che si sostituisce la lampada.

Ampliamento del sistema in una rete

Il collegamento in LAN permette di accendere/spegnere il proiettore a distanza dalla posizione di installazione usando un

browser di Web o di ottenere informazioni sullo stato del proiettore, come le condizioni del timer della lampada.

Inoltre questo proiettore permette di inviare ad indirizzi di posta elettronica specificati dei messaggi relativi a quando sostituire la lampada del proiettore, a errori che si sono verificati ecc. Questo proiettore è anche compatibile con SNMP.

Compatibilità multi scan

Connettori HDMI e 5BNC

Il proiettore è dotato di connettore HDMI (High-Definition Multimedia Interface), connettore di ingresso digitale, che permette il collegamento con apparecchiature RGB digitali con uscita HDMI. I connettori di ingresso 5BNC permettono il collegamento con apparecchiature che forniscono in uscita segnali ad alta risoluzione e di collegare un computer distante.

Compatibile con vari segnali di ingresso

Il proiettore è compatibile con segnali video composito, S video e componente, e può anche visualizzare segnali VGA, SVGA, XGA, WXGA, SXGA, SXGA+ e UXGA (60 Hz).

Presentazione in rete

È possibile proiettare qualsiasi immagine da computer in rete LAN cablata o wireless, collegando un cavo di rete al connettore NETWORK (RJ-45) del proiettore.

Per i dettagli, fare riferimento a "Istruzioni d'uso della rete".

Altre funzioni utili

- Ventola a basso rumore per presentazioni più piacevoli
- Installazione con due supporti
- Blocco di sicurezza
- Blocco dei tasti del pannello
- Telecomando facile da usare che permette di selezionare direttamente la sorgente di ingresso
- Menu su schermo in 16 lingue
- Disattivazione dell'immagine e dell'audio
- Fermo

- Funzione di commutazione del modo della lampada
- Basso consumo energetico nel modo di attesa

Informazioni sui marchi commerciali

- Adobe Acrobat è un marchio commerciale di Adobe Systems Incorporated.
- Windows è un marchio commerciale registrato di Microsoft Corporation negli Stati Uniti d'America e/o in altri paesi.
- Kensington è un marchio commerciale registrato di Kensington Technology Group.
- Macintosh è un marchio commerciale registrato di Apple Inc.
- VESA è un marchio commerciale registrato della Video Electronics Standard Association.
- Display Data Channel è un marchio commerciale di Video Electronics Standard Association.
- HDMI, il logo HDMI e High-Definition Multimedia Interface sono marchi commerciali o marchi commerciali registrati di HDMI Licensing LLC.
- Air Shot è un marchio commerciale di Sony Corporation.
- "BrightEra" è un marchio commerciale di Sony Corporation.
- Tutti gli altri marchi commerciali e marchi commerciali registrati sono marchi commerciali o marchi commerciali registrati dei rispettivi proprietari. In questo manuale, i marchi TM e [®] non sono specificati.

Se non diversamente specificato nelle note, il VPL-FE40 descritto in questo manuale fa riferimento sia al VPL-FE40, sia al VPL-FE40L, il VPL-FX40 fa riferimento sia al VPL-FX40, sia al VPL-FX40L, il VPL-FX41 fa riferimento sia al VPL-FX41, sia al VPL-FX41L e il VPL-FW41 fa riferimento sia al VPL-FW41, sia al VPL-FW41L.

Posizione e funzione dei comandi

Alto/Davanti/Lato

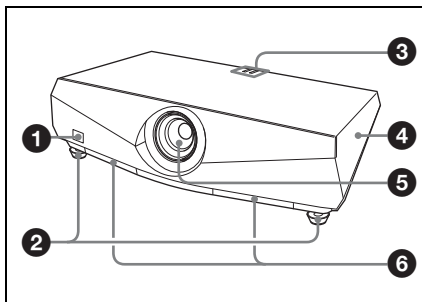

Dietro/Lato/Fondo

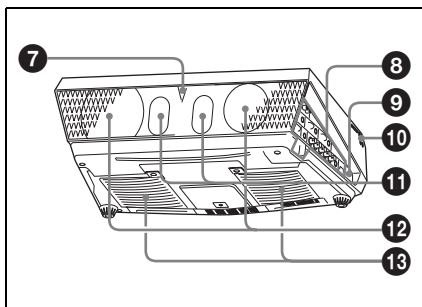

1 Rivelatore anteriore del telecomando

2 Dispositivi di regolazione

Girare il dispositivo di regolazione del caso a destra o a sinistra per effettuare regolazioni fini dell'inclinazione dell'immagine proiettata.

3 Spia

Per i dettagli, vedere "Pannello di controllo" a pagina 11.

4 Coperchio della lampada

5 Obiettivo

Prima della proiezione, smontare il copriobiettivo.

Con il VPL-FE40L/FX40L/FX41L/FW41L non viene fornito l'obiettivo.

6 Coperchio del filtro dell'aria

Il filtro dell'aria di VPL-FX41/FW41 può essere posto solo su un lato.

Nota

Per mantenere le prestazioni ottimali, **pulire il filtro dell'aria ogni volta che si sostituisce la lampada.**

Per i dettagli, vedere "Pulizia del filtro dell'aria" a pagina 47.

7 Rivelatore posteriore del telecomando

8 Pannello connettori

Per i dettagli, vedere "Pannello dei connettori" a pagina 13.

9 Blocco di sicurezza

Permette il montaggio di un cavo di sicurezza opzionale (prodotto da Kensington).

Indirizzo della pagina di web:
<http://www.kensington.com/>

10 Pannello di controllo

Per i dettagli, vedere "Pannello di controllo" a pagina 11.

11 Altoparlante

12 Prese di ventilazione (scarico)

13 Prese di ventilazione (aspirazione)

La presa di ventilazione (aspirazione) di VPL-FX41/FW41 si trova solo su un lato.

Nota

- Non mettere nulla in prossimità delle prese di ventilazione per evitare surriscaldamento interno.
- Per evitare lesioni, non mettere le mani vicino alle prese di ventilazione.

Pannello di controllo

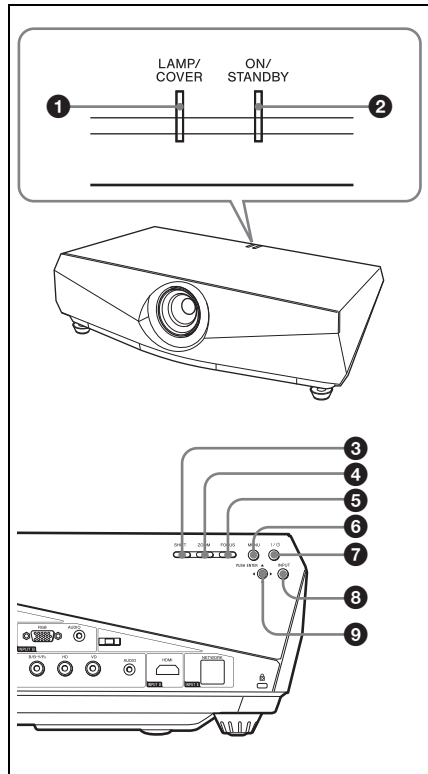

1 Spie LAMP/COVER

Lampeggia in arancione nelle condizioni che seguono:

- Frequenza di 2 lampeggi quando non è montato saldamente il coperchio della lampada o il coperchio del filtro dell'aria.
- Frequenza di 3 lampeggi quando la lampada è a fine vita o ha raggiunto una temperatura elevata.

Per i dettagli, vedere "Spie" a pagina 51.

2 Spia ON/STANDBY

Si illumina o lampeggia nelle seguenti condizioni:

- Si illumina in rosso quando il cavo di alimentazione c.a. è inserito in una presa di rete. Quando il proiettore è nel

modo di attesa, è possibile accenderlo con il tasto I/☺.

- Lampeggia in rosso quando la temperatura interna è elevata o si è verificato un guasto nel circuito elettrico.
- Si illumina in verde quando viene acceso il proiettore e quando è pronto all'uso.
- Lampeggia in verde da quando il proiettore viene acceso finché è pronto all'uso. Inoltre, lampeggia in verde mentre è in funzione la ventola di raffreddamento dopo che l'alimentazione è stata spenta con il tasto I/☺. La ventola gira per circa 90 secondi dopo che l'alimentazione è stata spenta.
- Si illumina in arancione quando è attivato il modo di risparmio energetico.

Per i dettagli, vedere “Spegnimento dell'alimentazione” a pagina 23 e “Spie” a pagina 51.

3 Tasto SHIFT

Attiva il modo di regolazione dello spostamento H/V. Quindi regolare la posizione verticale/orizzontale dell'immagine usando i tasti freccia. Premere il tasto ▲ per spostare l'immagine verso l'alto. Premere il tasto ▼ per spostarla verso il basso. Premere il tasto ◀ per spostarla verso sinistra. Premere il tasto ▶ per spostarla verso destra.

Nota

Quando l'accessorio opzionale VPLL-1008 è applicato al proiettore, non effettuare l'operazione di spostamento dell'obiettivo dopo l'installazione, poiché il proiettore è installato dal rivenditore in modo tale che il punto centrale dello schermo sia allineato con quello dell'obiettivo. Diversamente, i bordi dell'immagine potrebbero risultare tagliati.

4 Tasto ZOOM

Attiva il modo di regolazione dello zoom. Quindi regolare le dimensioni dell'immagine usando i tasti freccia.

Premere il tasto ▲ o ▶ per ingrandire l'immagine e il tasto ▼ o ◀ per ridurla.

5 Tasto FOCUS

Attiva il modo di regolazione della messa a fuoco. Quindi regolare la messa a fuoco usando i tasti freccia. Premere il tasto ▲ o ▶ per spostare indietro la messa a fuoco di un'immagine e il tasto ▼ o ◀ per spostarla in avanti.

Quando si monta sul proiettore l'obiettivo opzionale VPLL-1008, non è possibile usare i tasti ZOOM e FOCUS.

6 Tasto MENU

Visualizza il menu su schermo. Premere di nuovo per cancellare il menu.

7 Tasto I/☺ (acceso/attesa)

Accende il proiettore quando è nel modo di attesa. Premendo questo tasto, la spia ON/STANDBY lampeggia in verde, quindi si illumina costantemente in verde quando il proiettore è pronto all'uso.

Per spegnere l'alimentazione, premere due volte il tasto I/☺ come da messaggio, oppure tenere premuto il tasto I/☺ per almeno un secondo.

8 Tasto INPUT

Selezionare il segnale d'ingresso. Ogni volta che si preme il tasto, il segnale di ingresso commuta.

9 Tasti ENTER/▲/▼/◀/▶ (freccia)

Per immettere le impostazioni delle voci del sistema dei menu, selezionare un menu, o effettuare varie regolazioni.

Pannello dei connettori

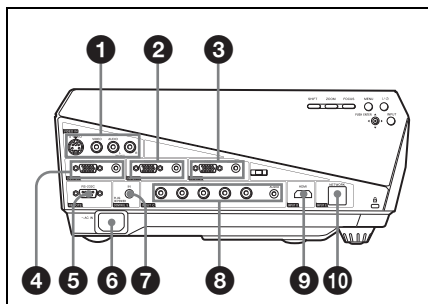

1 VIDEO IN (ingresso video)

Collega ad apparecchiature video esterne.

S VIDEO (mini DIN a 4 pin)

Collega all'uscita S video (uscita video Y/C) di apparecchiature video.

VIDEO (tipo fonos)

Collega all'uscita video composta di apparecchiature video.

Ingresso AUDIO L (MONO)/R (tipo fonos)

Collega all'uscita audio di apparecchiature video. Per apparecchiature stereo usare ambedue le prese L e R, per apparecchiature mono usare solo la presa L (MONO).

2/3 INPUT A/INPUT B

Connettore RGB analogico (HD D-sub a 15 pin, femmina)

Collega ad apparecchiature esterne come un computer.

Collega all'uscita monitor di un computer usando un cavo opzionale.

Preso AUDIO (minipresa stereo)

Per ascoltare l'audio proveniente da un computer, usare questa presa per collegare l'uscita audio del computer.

Per i dettagli, vedere "Collegamento di un computer" a pagina 18 e "Collegamento di un videoregistratore" a pagina 20.

4 OUTPUT

Connettore MONITOR (HD D-sub a 15 pin, femmina)

Collegare al connettore di ingresso video del monitor. Fornisce in uscita segnali

dal canale selezionato e da computer solo fra quelli provenienti da INPUT A, INPUT B o INPUT C.

Questo connettore non fornisce in uscita segnali provenienti dal connettore INPUT D.

Preso AUDIO (minipresa stereo)

Collega ad altoparlanti attivi esterni. Il volume degli altoparlanti può essere regolato con i tasti VOLUME +/- sul telecomando.

Quando è selezionato INPUT A, INPUT B o INPUT C, viene emesso l'audio in ingresso sul connettore AUDIO per INPUT A, INPUT B o INPUT C.

Quando è selezionato VIDEO o S VIDEO, viene emesso l'audio in ingresso sul connettore d'ingresso AUDIO di VIDEO IN.

5 REMOTE

Connettore RS-232C (D-sub a 9 pin, femmina)

Collega a un computer per comandare il proiettore dal computer.

6 Preso AC IN

Collega il cavo di alimentazione c.a. fornito.

7 Preso CONTROL S IN/PLUG IN POWER (uscita 5 V c.c.) (minipresa stereo)

Collega alle prese di uscita Control S di apparecchiature Sony. Collega alla presa CONTROL S OUT sul telecomando in dotazione quando viene usato come telecomando via cavo. In tal caso, quando si usa un cavo stereo, non è necessario installare pile nel telecomando, poiché l'alimentazione è fornita tramite questa presa.

8 INPUT C

Connettori analogici RGB/componente (R/R-Y/P_R, G/Y, B/B-Y/P_B, HD, VD) (tipo BNC)

Si consiglia di utilizzare questo terminale quando è necessario trasmettere i segnali a distanza considerevole rispetto al normale, ad esempio nel caso in cui il proiettore sia appeso al soffitto.

È possibile selezionare segnali computer, componente (R-Y/Y/B-Y), HDTV o DTV (DTV GBR, DTV YPBPr).

AUDIO (minipresa stereo)

Collega all'uscita audio di un computer.

9 INPUT D

Connettore digitale RGB/ componente (HDMI) (compatibile con HDCP)

Collega a un connettore di uscita video su apparecchiature video o a un computer dotato di connettore di uscita HDMI/DVI (digitale).

10 INPUT E

Connettore NETWORK (RJ-45)

Collega al cavo LAN quando viene usata la funzione rete.

ATTENZIONE

Per sicurezza, non collegare a questi ingressi connettori di cablaggio periferiche che potrebbero essere a tensione elevata.

Seguire le istruzioni fornite per gli ingressi.

Telecomando

I tasti sul telecomando e sul pannello di controllo aventi lo stesso nome, hanno la stessa funzione.

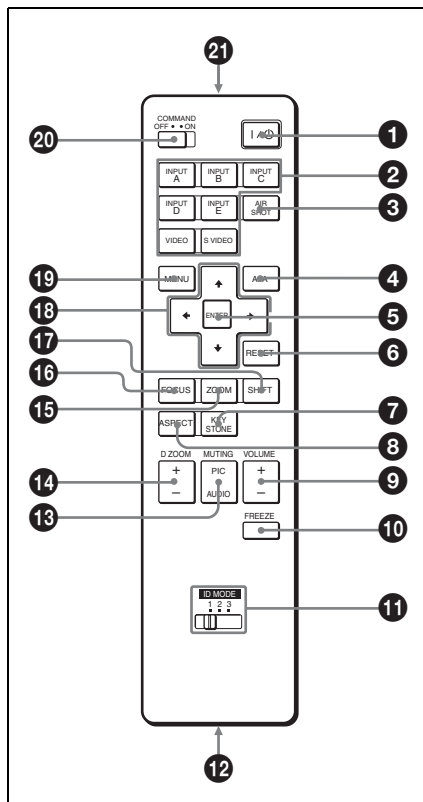

1 Tasto I/O (acceso/attesa)

2 Tasti INPUT A/B/C/D/E

Seleziona il segnale di ingresso emesso dal connettore avente lo stesso nome di quelli sul telecomando.

3 Tasto AIR SHOT

Visualizza Network Presentation Home.

Per i dettagli, vedere le istruzioni d'uso della rete (contenute nel CD-ROM).

4 Tasto APA (Allineamento Pixel Automatico)

Regola automaticamente un'immagine di un segnale d'ingresso da computer, in modo che sia più nitida possibile.

Per i dettagli, vedere "APA" in "Menu Schermo" a pagina 33.

5 Tasto ENTER**6 Tasto RESET**

Ripristina una voce al valore preimpostato in stabilimento. Questo tasto è operativo quando sullo schermo viene visualizzato una voce di impostazione.

7 Tasto KEYSTONE (correzione della distorsione trapezoidale verticale)

Regola manualmente la distorsione trapezoidale dell'immagine. Premendo questo tasto, viene visualizzato il menu Trapezio V. Per la regolazione usare i tasti freccia (↑/↓/←/→).

8 Tasto ASPECT

Selezionare il formato dell'immagine. Ogni volta che si preme questo tasto, il formato dell'immagine cambia in funzione dei segnali d'ingresso.

9 Tasti VOLUME +/-**10 Tasto FREEZE**

Ferma l'immagine proiettata. Per annullare il fermo immagine, premere di nuovo il tasto.

11 Tasti ID MODE 1/2/3

Quando si utilizzano due o più proiettori nello stesso locale, è possibile regolare o controllare facilmente ciascun proiettore impostando su un telecomando il numero di identificazione di ciascun proiettore.

Per i dettagli, vedere "Modo ID" nel menu Installazione a pagina 42

12 Presa CONTROL S OUT (minipresa stereo)

Collegare alla presa CONTROL S IN sul proiettore con l'apposito cavo (non in dotazione) quando si usa il telecomando in modo cablato. In tal caso non è necessario installare le pile, poiché l'alimentazione è fornita tramite la presa CONTROL S IN del proiettore.

13 Tasti MUTING

Disattivazione dell'immagine e dell'audio.

- **PIC:** Disattiva l'immagine. Per riattivare l'immagine, premere una seconda volta.
- **AUDIO:** Premere per disattivare temporaneamente l'audio emesso dall'altoparlante o il segnale audio dalla presa AUDIO di OUTPUT. Premere nuovamente o premere il tasto VOLUME + per ripristinare l'audio.

14 Tasto D ZOOM (zoom digitale) +/-

Il proiettore non è dotato di questa funzione.

15 Tasti ZOOM +/-

Regola le dimensioni dell'immagine.

16 Tasti FOCUS +/-

Regola la messa a fuoco dell'immagine.

17 Tasti SHIFT +/-

Regola la posizione verticale/orizzontale dell'immagine.

18 Tasti ↑/↓/←/→ (freccia)

Per impostare le voci del menu o per regolare zoom, messa a fuoco e spostamento.

19 Tasto MENU**20 Interruttore COMMAND ON/OFF**

Se questo interruttore è impostato su OFF, i tasti sul telecomando non sono operativi. Ciò permette di risparmiare l'energia delle pile.

21 Trasmettitore all'infrarosso

Installazione delle pile

- 1 Per aprire il coperchio, spingerlo e farlo scorrere, quindi inserire due pile formato AA (R6) (fornite), con la polarità corretta.

Premere e fare scorrere il coperchio.

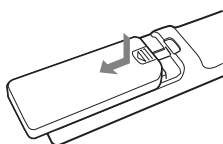

Inserire le pile dal lato ⊖.

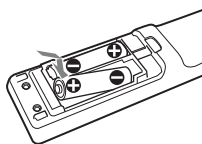

- 2 Rimontare il coperchio.

Note sull'uso del telecomando

- Verificare che non siano presenti ostacoli al raggio infrarosso fra il telecomando e il rivelatore del telecomando sul proiettore. Orientare il telecomando verso il rivelatore anteriore o posteriore del telecomando.
- Il raggio di azione è limitato. Minore è la distanza fra il telecomando e il proiettore e maggiore sarà l'angolo entro il quale il telecomando potrà controllare il proiettore.

ATTENZIONE

Se una batteria non viene sostituita correttamente vi è il rischio di esplosione. Sostituire una batteria con una uguale o simile seguendo le raccomandazioni del produttore.

Per lo smaltimento della batteria, attenersi alle norme in vigore nel paese di utilizzo.

Installazione del proiettore

La tabella che segue fornisce un esempio di installazione dell'obiettivo standard fornito con il VPL-FE40/FX40/FX41/FW41.

Per dettagli sull'installazione, installazione a soffitto o sull'uso di un obiettivo opzionale, fare riferimento al "Manuale d'installazione per i rivenditori".

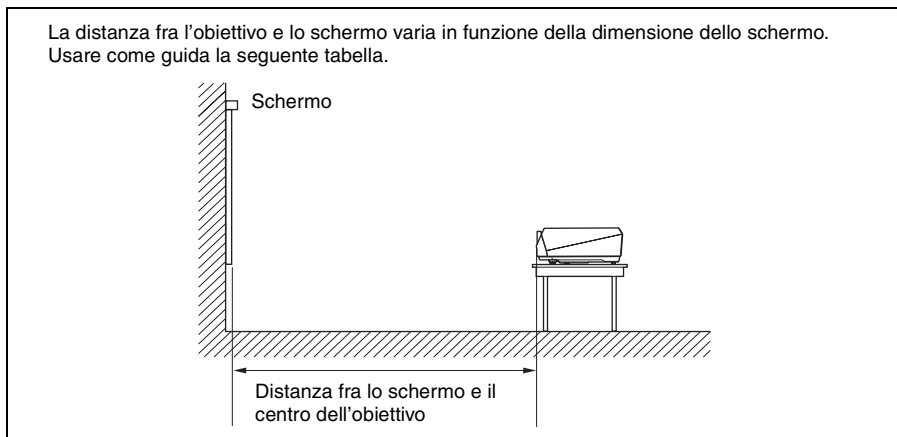

VPL-FE40/FX.40/FX41

(quando il segnale di ingresso è SXGA+ (VPL-FE40)/XGA (VPL-FX40/FX41))

Unità: m

Dimensione dello schermo (pollici)	40	60	80	100	120	150	200	300	400	500	600
Distanza minima	1,5	2,3	3,0	3,8	4,6	5,7	7,7	11,6	15,4	19,3	23,2
Distanza massima	1,9	2,9	3,9	4,8	5,8	7,3	9,7	14,6	19,5	24,4	29,4

Il valore effettivo e il valore di progetto indicato nella precedente tabella potrebbero essere leggermente diversi.

VPL-FW41

(quando "Formato" nel menu Schermo è impostato su "Pieno 2" o "Pieno")

Unità: m

Dimensione dello schermo (pollici)	40	60	80	100	120	150	200	300	400	500	600
Distanza minima	1,6	2,4	3,2	4,0	4,8	6,0	8,1	12,1	16,2	20,2	24,3
Distanza massima	2,0	3,0	4,1	5,1	6,1	7,7	10,2	15,4	20,5	25,7	30,8

Il valore effettivo e il valore di progetto indicato nella precedente tabella potrebbero essere leggermente diversi.

Per dettagli sull'installazione, vedere il "Manuale d'installazione per i rivenditori" sul CD-ROM.

Collegamento del proiettore

Nel collegare il proiettore, prestare attenzione a quanto segue:

- Spegnere tutte le apparecchiature prima di effettuare qualsiasi collegamento.
- Usare cavi adatti a ciascun collegamento.
- Inserire saldamente le spine dei cavi; dei collegamenti instabili potrebbero aumentare il rumore e ridurre le prestazioni dei segnali di immagine. Per scollegare un cavo, tirare la presa, non il cavo stesso.

Quando si collega una LAN tramite cavo LAN, vedere "Istruzioni d'uso della rete" contenute nel CD-ROM.

Collegamento di un computer

Questa sezione descrive come collegare il proiettore a un computer. Per maggiori informazioni, fare riferimento al manuale d'uso del computer.

Collegamento di un computer (analogico)

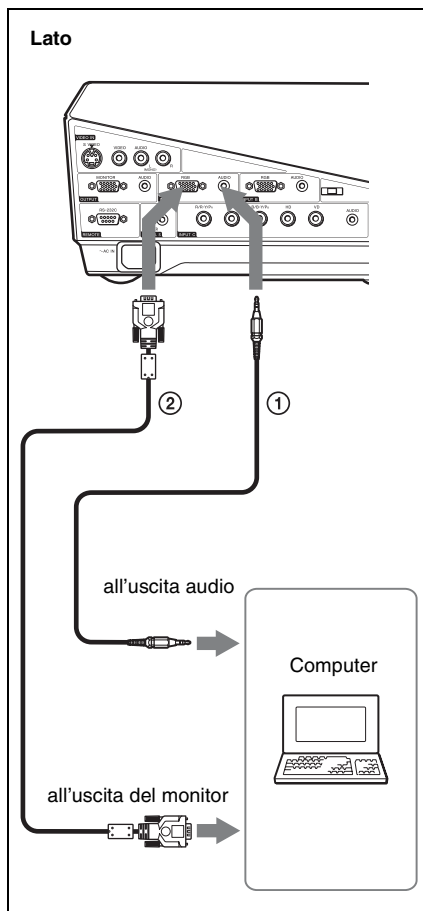

- ① Cavo di collegamento audio stereo (non in dotazione) (Usare un cavo a resistenza nulla.)
- ② Cavo HD D-sub a 15 pin (non in dotazione)

Note

- Il proiettore è compatibile con segnali VGA, SVGA, XGA, WXGA, SXGA, SXGA+ e UXGA. Tuttavia, si consiglia di impostare l'uscita del computer per la visualizzazione su monitor esterno nel seguente modo.
VPL-FE40: SXGA+
VPL-FX40/FX41: XGA
VPL-FW41: WXGA

- Se il computer, quale un notebook, viene impostato per la visualizzazione sia sullo schermo del computer stesso, sia sul monitor esterno, l'immagine su quest'ultimo potrebbe non apparire correttamente. Impostare il computer in modo che trasmetta il segnale video solo al monitor esterno.

Per i dettagli, fare riferimento alle istruzioni d'uso fornite con il computer.

Nota

Per collegare un computer Macintosh dotato di un connettore di uscita video del tipo con due file di pin, usare un adattatore a spina disponibile in commercio.

Collegamento di un computer (digitale) o di apparecchiatura video (digitale)

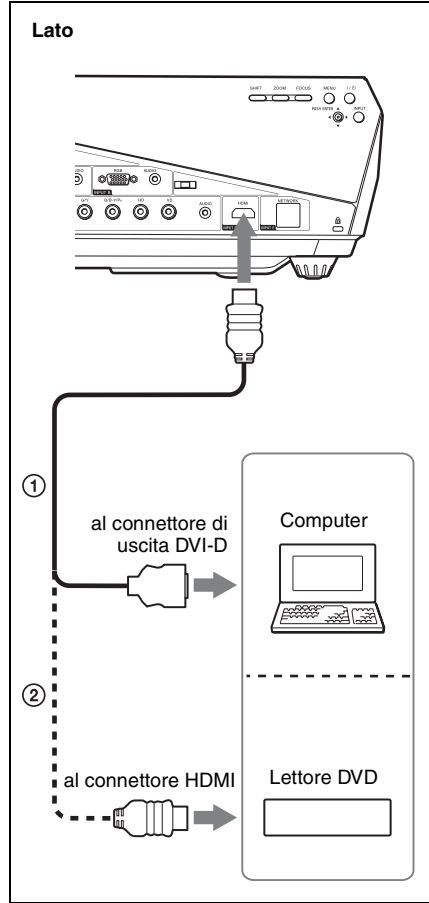

- ① Cavo HDMI-DVI-D (non in dotazione)
- ② Cavo HDMI (non in dotazione)

Nota

Usare un cavo HDMI con marcatura HDMI.

Il connettore HDMI di questo proiettore non è compatibile con il segnale DSD (Direct Stream Digital, streaming digitale diretto) o CEC (Consumer Electronics Control, controllo elettronica di consumo).

Montaggio del cavo HDMI

Fissare il cavo al portacavo accanto al connettore HDMI utilizzando un fermacavo

disponibile in commercio come illustrato in figura.

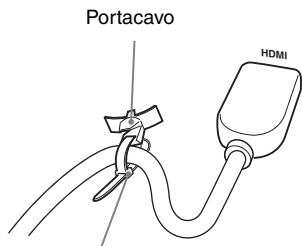

Fermacavo (disponibile in commercio)

*Utilizzare un fermacavo con spessore pari o inferiore a 1,9 mm x 3,8 mm.

Collegamento di un videoregistratore

Questa sezione descrive come collegare il proiettore a un videoregistratore. Per maggiori informazioni, fare riferimento ai manuali d'uso delle apparecchiature collegate.

Collegamento a un connettore di uscita video o S video

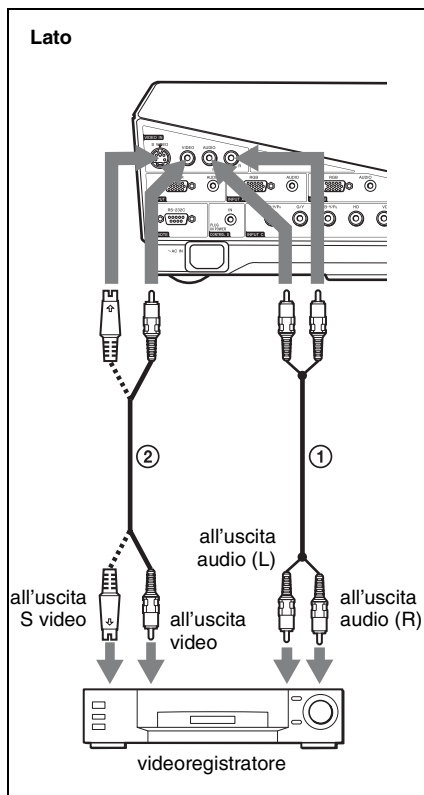

- ① Cavo di collegamento audio (non in dotazione)
Per apparecchiature stereo usare ambedue le prese L e R.
Per apparecchiature mono usare solo la presa L (MONO).
- ② Cavo video (non in dotazione) o cavo S-Video (non in dotazione)

Collegamento a un connettore di uscita video GBR/componente

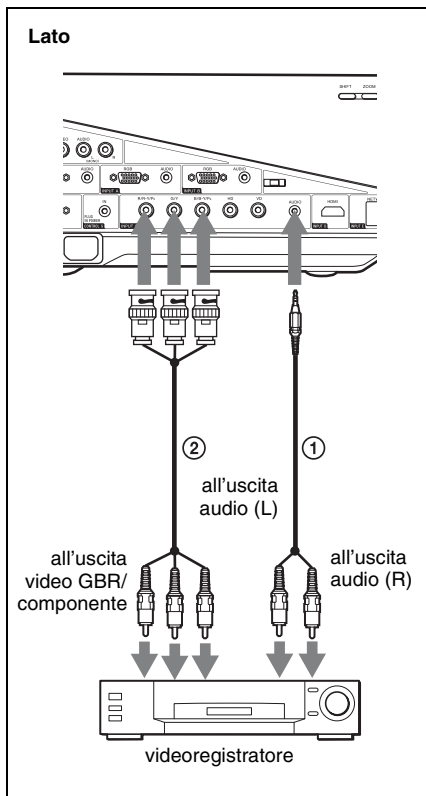

- ① Cavo di collegamento audio stereo (non in dotazione) (Usare un cavo a resistenza nulla.)
- ② Cavo BNC (non in dotazione)

Nota

Impostare la proporzione dell'immagine usando "Formato" nel menu Schermo in funzione del segnale di ingresso.

Proiezione

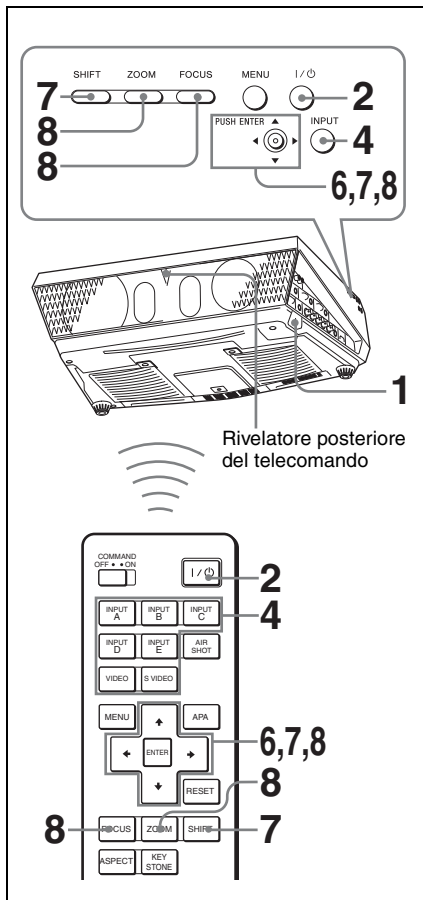

- 1 Inserire il cavo di alimentazione c.a. in una presa di rete, quindi collegare tutte le apparecchiature.
La spia ON/STANDBY si illumina in rosso e il proiettore commuta nel modo di attesa.
- 2 Premere il tasto I/O.
La spia ON/STANDBY lampeggia in verde, quindi si illumina in verde.
- 3 Accendere l'apparecchiatura collegata al proiettore.

- 4** Premere il tasto INPUT per selezionare la sorgente di ingresso. È possibile selezionare direttamente il segnale di ingresso da proiettare premendo uno dei tasti INPUT A, B, C, D o E sul telecomando.

Ogni volta che si preme il tasto INPUT sul pannello di controllo, il segnale di ingresso commuta come segue:

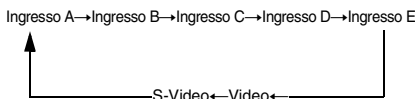

Ingresso da	Premere INPUT per visualizzare
Computer ecc. collegato al connettore INPUT A	Ingresso A
Computer ecc. collegato al connettore INPUT B	Ingresso B
Computer/VCR, ecc. collegato al connettore INPUT C	Ingresso C
Computer/VCR, ecc. collegato al connettore INPUT D (digitale)	Ingresso D
Computer collegato a LAN per usare la funzione di presentazione in rete	Ingresso E
Apparecchiatura video collegata al connettore di ingresso VIDEO	Video
Apparecchiatura video collegata al connettore di ingresso S VIDEO	S-Video

APA intelligente (Allineamento Pixel Automatico) regola l'immagine dall'apparecchiatura collegata in modo che sia proiettata nitidamente.

Note

- Se "Ricer. ingr. aut." è impostato su "Inser.", il proiettore rileva i segnali dalle apparecchiature collegate e visualizza il canale d'ingresso sul quale è rilevato il segnale.

Per i dettagli, vedere "Ricer. ingr. aut." nel menu Funzione a pagina 39.

- La funzione APA intelligente è operativa solo per segnali d'ingresso (analogici) provenienti da computer. (Non è operativa per il segnale digitale del computer.)

- 5** Attivare la trasmissione dall'apparecchiatura collegata al proiettore.

In funzione del tipo di computer utilizzato, per esempio un notebook o un modello con LCD integrato, potrebbe essere necessario impostare il computer in modo che visualizzi sul proiettore premendo dei tasti particolari (per es. , ecc.), o modificando le impostazioni del computer.

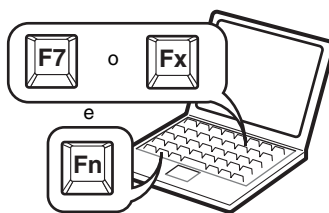

Nota

Il tasto usato per commutare la visualizzazione del computer sul proiettore varia in funzione del tipo di computer.

- 6** Regolare la posizione dell'immagine verso l'alto, basso, sinistra o destra usando uno dei tasti  e tenendo premuto il tasto SHIFT.

- 7** Regolare le dimensioni e la messa a fuoco dell'immagine.

Premere il tasto FOCUS e regolare la messa a fuoco usando i tasti  →.

Premere il tasto ZOOM e regolare le dimensioni dell'immagine usando i tasti ↑/↓/←/→.

Nota

Il VPLL-1008 non è dotato della funzione zoom. Per regolare la messa a fuoco dell'immagine, ruotare la ghiera dell'obiettivo.

Regolazione dell'inclinazione della superficie di installazione

Se il proiettore è installato su una superficie irregolare, usare i dispositivi di regolazione per metterlo in piano.

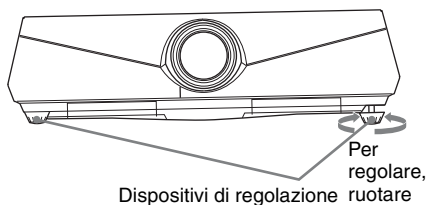

Note

- Prestare attenzione a non pizzicare le dita sotto il proiettore.
- Non premere con forza la parte superiore del proiettore quando il dispositivo di regolazione è allungato. Potrebbe causare un malfunzionamento.

Spegnimento dell'alimentazione

- 1 Premere il tasto I/⏻.

Appare "DISATTIVARE? Premere il tasto I/⏻ di nuovo." per confermare che si desidera spegnere l'alimentazione.

Nota

Il messaggio scompare premendo un qualsiasi tasto diverso da I/⏻, oppure se non viene premuto alcun tasto per circa cinque secondi.

- 2 Premere di nuovo il tasto I/⏻.

La spia ON/STANDBY lampeggia in verde e la ventola continua a girare per diminuire il calore interno. Inoltre, la spia ON/STANDBY lampeggia rapidamente. Durante questo intervallo non sarà possibile accendere di nuovo la spia ON/STANDBY con il tasto I/⏻.

- 3 Scollegare il cavo di alimentazione c.a. dalla presa a muro dopo che la ventola si è fermata e la spia ON/STANDBY si è illuminata in rosso. (Eccetto quando si utilizza la funzione di accensione/spegnimento diretto e la funzione Off & Go.)

Se non è possibile confermare il messaggio sullo schermo

Se in alcune condizioni non è possibile dare conferma al messaggio su schermo, è possibile spegnere l'alimentazione tenendo premuto il tasto I/⏻ per circa un secondo invece di eseguire i passi 1 e 2 di cui sopra.

Nota

Il circuito interno della funzione Off & Go e della funzione di accensione/spegnimento diretta può far sì che la ventola continui a girare per un breve tempo anche dopo che è stato premuto il tasto I/⏻ per spegnere l'alimentazione e che la spia ON/STANDBY è diventata rossa.

Selezione della lingua del menu

È possibile scegliere fra 16 lingue di presentazione del menu e di altre visualizzazioni su schermo. L'impostazione di stabilimento è "English".

Per cambiare la lingua del menu, procedere come segue:

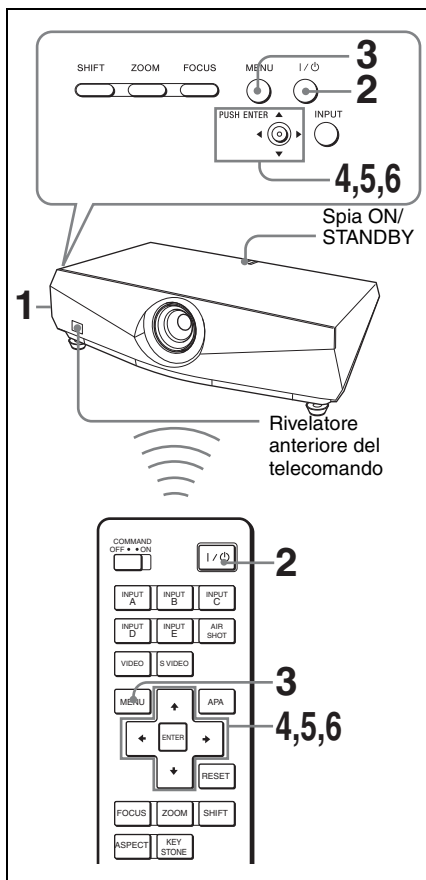

1 Inserire il cavo di alimentazione c.a. in una presa a muro.

2 Premere il tasto I/O per accendere il proiettore.

3 Premere il tasto MENU.

Appare il menu.

Il menu attualmente selezionato viene mostrato come un pulsante giallo.

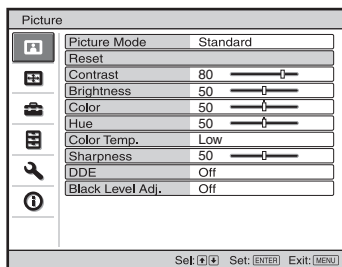

4 Premere il tasto ↑ o ↓ per selezionare il menu (Setup), quindi premere il tasto → o ENTER.

Appare il menu selezionato.

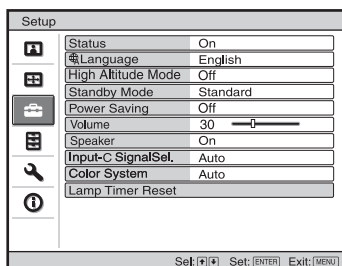

5 Premere il tasto ↑ o ↓ per selezionare "Language" (Linguaggio), quindi premere il tasto → o ENTER.



6 Premere il tasto ↑, ↓, ← o → per selezionare una lingua, quindi premere il tasto ENTER.

Il menu passa alla lingua selezionata.

Concellazione del menu

Premere il tasto MENU.

Il menu sparisce automaticamente se non viene premuto alcun tasto per un minuto.

Blocco sicurezza

Il proiettore è dotato di una funzione di blocco di sicurezza. All'accensione dell'alimentazione del proiettore viene richiesta una password precedentemente impostata. Se non viene immessa la password corretta, non sarà possibile proiettare l'immagine.

Note

- Quando interviene il blocco di sicurezza, viene richiesto di immettere la password solo quando si accende il proiettore dopo aver scollegato o ricollegato il cavo.
- Se la password viene dimenticata e l'amministratore delle password non è disponibile, non sarà possibile usare il proiettore. Tenere presente che in questi casi il blocco di sicurezza può impedire l'uso legittimo.

Uso del blocco di sicurezza

- 1 Premere il tasto MENU, quindi, nel menu Funzione, attivare l'impostazione "Blocco sicurezza".
- 2 Immettere la password.
Usare i tasti MENU, $\uparrow/\downarrow/\leftarrow/\rightarrow$ e ENTER per immettere la password di quattro cifre. (L'impostazione predefinita della password è "ENTER, ENTER, ENTER, ENTER". Dopo averla immessa, è possibile immettere una password personalizzata. Perciò, quando si usa questa funzione per la prima volta, immettere "ENTER" quattro volte.)

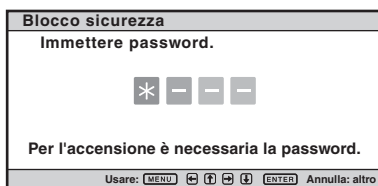

Quindi appare la schermata per immettere la nuova password. (Immettere la password in questa schermata anche se si desidera mantenere la password attuale.)

Immettere la password in questa schermata.

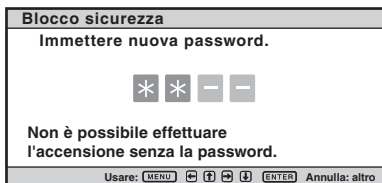

- 3 Immettere di nuovo la password per confermare.

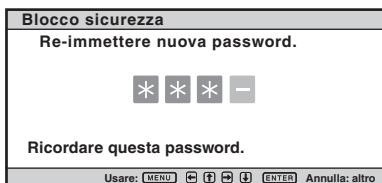

Quando nella schermata di menu è visualizzato “Blocco di sicurezza attivato!”, l’impostazione del blocco di sicurezza è terminata.

Se nella schermata del menu appare “Password non valida!”, ripetere questa procedura dal passo 1.

- 4 Spegner l’alimentazione principale e scollegare il cavo di alimentazione c.a. Il blocco di sicurezza è attivo e diventa efficace. Alla successiva accensione dell’alimentazione viene visualizzata la schermata di immissione della password.

Verifica di sicurezza

Quando appare la schermata della password, immettere la password impostata. Se non viene immessa la password corretta dopo tre tentativi, non sarà possibile usare il proiettore. In tal caso, premere il tasto I/⏻ per spegnere l’alimentazione.

Annullare il blocco di sicurezza

- 1 Premere il tasto MENU, quindi disattivare l’impostazione “Blocco sicurezza” nel menu Funzione.

- 2 Immettere la password.

Immettere la password che è stata impostata.

Nota

Se si contatta il servizio clienti perché è stata dimenticata la password, sarà necessario fornire il numero di matricola del proiettore e la propria identità. (La procedura potrebbe essere diversa in altri paesi/regioni.) Quando l’identità dell’utente è stata confermata, sarà fornita la password.

Altre funzioni

Funzione di accensione/ spegnimento diretta

Se si utilizzerà un sezionatore per accendere e spegnere l'alimentazione di tutto il sistema, impostare la funzione di accensione diretta su "Inser.". È possibile accendere/spegnere l'alimentazione senza premere il tasto di accensione del proiettore. Dopo che è stata spenta l'alimentazione, il circuito interno farà funzionare automaticamente la ventola per un certo tempo.

Nota

Nel modello VPL-FX41/FW41 la ventola non gira.

La funzione di accensione/spegnimento diretta offre comunque la stessa prestazione.

Funzione Off & Go

In caso di abbandono della sala conferenze, spegnere il proiettore. A questo punto è possibile staccare il cavo di alimentazione CA. Non è necessario. Dopo che il cavo di alimentazione AC è staccato la ventola continua a ruotare per un certo periodo automaticamente.

Note

- Nel modello VPL-FX41/FW41 la ventola non gira. La funzione Off & Go offre comunque la stessa prestazione.
- Sono necessari almeno 15 minuti per caricare l'alimentazione. Se il proiettore è stato acceso per meno di 15 minuti, la ventola potrebbe non girare abbastanza a causa della carica insufficiente. Se il proiettore è stato acceso per poco tempo, si scollega il cavo di alimentazione c.a. dalla presa a muro, quando la spia ON/STANDBY si illumina in rosso dopo aver spento l'alimentazione (eccetto con il modello VPL-FX41/FW41).
- Quando si riaccende l'alimentazione subito dopo averla spenta, potrebbe essere necessario del tempo prima che la lampada si accenda.

Strumenti efficaci per la presentazione

Fermare l'immagine proiettata (funzione Fermo)

Premere il tasto FREEZE. Premendo il tasto, appare "Fermo". Questa funzione è operativa quando è presente in ingresso un segnale da computer.

Per ripristinare la schermata originale, premere di nuovo il tasto FREEZE.

Controllo del computer con uno strumento di presentazione RM-PJK1 (non in dotazione) (quando viene utilizzata la funzione di presentazione in rete)

Quando si usa la funzione di presentazione in rete per proiettare l'immagine da un computer, è possibile eseguire alcune delle funzioni di presentazione di diapositive con uno strumento di presentazione (non in dotazione). È possibile utilizzare i seguenti tasti dello strumento di presentazione.

Tasto	Funzione
LASER	Emette un raggio laser.*
⇄ SLIDE ⇄	Cambia le diapositive in avanti/indietro.
B	Visualizza/cancella una schermata nera durante la presentazione di diapositive.

* Anche se non viene usata la funzione di presentazione in rete, è possibile utilizzare il tasto LASER.

Note

- Se sono presenti degli ostacoli fra lo strumento di presentazione e il rivelatore del telecomando sul proiettore, lo strumento di presentazione potrebbe non funzionare correttamente.
- Anche se viene premuto il tasto "B", potrebbe non essere visualizzata una schermata nera, in funzione del sistema operativo e la lingua del computer.

- Quando si usa lo strumento di presentazione, impostare “Modo ID” del menu Installazione su “Tutti” o “1”.

Usare un MENU

Il proiettore è dotato di un menu su schermo per effettuare varie regolazioni e impostazioni. Alcune delle voci di regolazione/impostazione sono visualizzate in un menu popup, in un menu di impostazione o di regolazione senza menu principale, oppure nella finestra del menu successivo. Selezionando una voce il cui nome è seguito da una freccia (►), appare la finestra del menu successivo con le voci di impostazione.

Per cambiare la lingua del menu su schermo, vedere “Selezione della lingua del menu” a pagina 24.

Voci visualizzate

Indicatore del segnale d'ingresso



Indicatore del segnale d'ingresso

Mostra il canale di ingresso selezionato. Se non è presente in ingresso alcun segnale, viene visualizzato $\times \rightarrow$. È possibile nascondere questo indicatore usando “Stato” nel menu Impostazione.

- 1 Premere il tasto MENU.
Appare il menu.

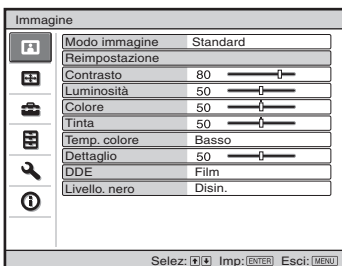

- 2 Usare il tasto \uparrow o \downarrow per selezionare un menu, quindi premere il tasto \rightarrow o ENTER.

Appaiono le voci che possono essere impostate o regolate con il menu

selezionato. La voce attualmente selezionata è mostrata in giallo.



- 3 Selezionare una voce.

Usare il tasto \uparrow o \downarrow per selezionare la voce, quindi premere il tasto \rightarrow o ENTER.

Le voci di impostazione sono visualizzate in un menu popup, in un menu di impostazione o di regolazione, oppure nella finestra del menu successivo.

Menu popup

Voci di impostazione

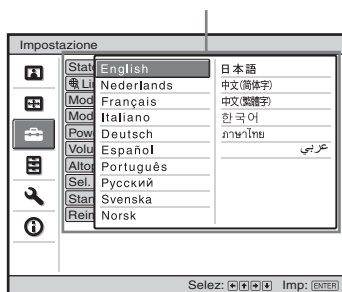

Menu di impostazione



Menu di regolazione



Finestra del menu successivo

Voci di impostazione

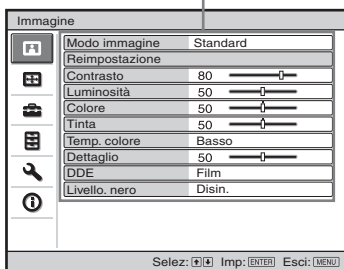

4 Impostare o regolare una voce.

• Modifica della regolazione:

Per aumentare il valore, premere il tasto **↑** o **→**.

Per diminuire il valore, premere il tasto **↓** o **←**.

Premere il tasto ENTER per ripristinare la schermata precedente.

• Modifica dell'impostazione:

Per cambiare l'impostazione premere il tasto **↑** o **↓**.

Premere il tasto ENTER per ripristinare la schermata precedente.

È possibile ripristinare la schermata precedente usando **←**, secondo la voce selezionata.

Concettazione del menu

Premere il tasto MENU.

Il menu sparisce automaticamente se non viene premuto alcun tasto per un minuto.

Ripristinazione delle voci che sono state regolate

Le voci possono essere reimpostate nei due modi che seguono.

- Selezionare "Reimpostazione" nel menu Immagine.

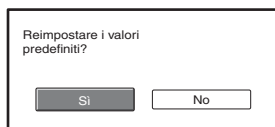

Quando appare la visualizzazione sullo schermo, selezionare "OK". Le impostazioni che seguono sono ripristinate ai valori preimpostati in stabilimento: È possibile reimpostare le voci che seguono:

"Contrasto", "Luminosità", "Colore", "Tinta", "Temp. colore", "Dettaglio", "DDE", "Livello nero" e "Modo Gamma" nel menu Immagine.

- Premere il tasto RESET sul telecomando. Per ripristinare una voce al valore preimpostato in stabilimento, premere il tasto RESET quando voce di impostazione è visualizzato sullo schermo.

Voci non regolabili

Le voci regolabili dipendono dai segnali d'ingresso. Le voci che non possono essere regolate o impostate non sono visualizzate nel menu.

Per i dettagli, vedere pagina 43.

Salvataggio delle impostazioni

Le impostazioni sono salvate automaticamente nella memoria del proiettore.

Nessun segnale d'ingresso

Se non è presente alcun segnale di ingresso, viene visualizzato sullo schermo "Impossibile regolare il parametro."

Menu Immagine

Il menu Immagine permette di regolare l'immagine.

Le voci che possono essere regolate o impostate dipendono dal tipo di segnale d'ingresso.

Per i dettagli, vedere "Segnali di ingresso e voci regolabili/impostabili" a pagina 43.

Segnale video in ingresso

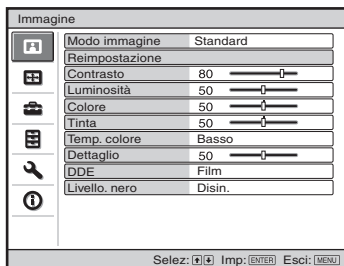

Segnale in ingresso da un computer

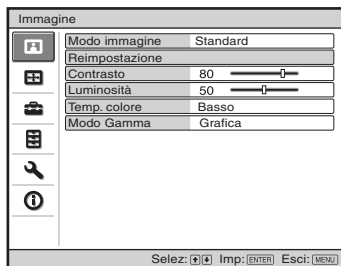

Voci di impostazione	Funzioni	Impostazione iniziale
Modo immagine	<p>Seleziona il modo immagine.</p> <ul style="list-style-type: none"> • Dinamico: dà enfasi al contrasto per ottenere un'immagine "dinamica". • Standard: Normalmente, selezionare questa impostazione. Se con l'impostazione "Dinamico", l'immagine appare granulata, questa impostazione diminuisce tale effetto. 	Standard
Reimpostazione	Le voci che seguono vengono inizializzate ai rispettivi valori preimpostati in stabilimento: "Contrasto", "Luminosità", "Colore", "Tinta", "Temp. colore", "Dettaglio", "DDE", "Livello. nero" e "Modo Gamma" nel modo Immagine.	—
Contrasto	Regola l'area bianca delle immagini (livello del bianco). Maggiore è il valore impostato, maggiore è il contrasto. Minore è il valore impostato, minore è il contrasto.	80
Luminosità	Regola la luminosità dell'immagine. Maggiore è il valore impostato, più luminosa è l'immagine. Minore è il valore impostato, più scura è l'immagine.	50
Colore	Regola l'intensità della densità del colore. Maggiore è il valore impostato, maggiore è l'intensità. Minore è il valore impostato, minore è l'intensità.	50
Tinta	Regola la tonalità del colore. Maggiore è il valore impostato e più verdastra diventa l'immagine. Minore è il valore impostato, più l'immagine tende al rosso.	50
Temp. colore	<p>Regola la temperatura di colore.</p> <ul style="list-style-type: none"> • Alto: dà ai colori bianchi una tinta blu. • Basso: dà ai colori bianchi una tinta rossa. 	Basso

Voci di impostazione	Funzioni	Impostazione iniziale
Dettaglio	Rende più definita l'immagine, oppure reduce il rumore. Maggiore è il valore impostato, più definita è l'immagine. Minore è il valore impostato, più sfocata è l'immagine, riducendo il rumore.	50
DDE (Dynamic Detail Enhancer)	Effettuare un'impostazione per la riproduzione in funzione della sorgente cinematografica selezionata. <ul style="list-style-type: none"> • Film: Normalmente, selezionare questa opzione. Riproduce con movimento uniforme nelle immagini le sorgenti cinematografiche 2-3 Pull-Down. Quando si riceve un segnale video di formato diverso da 2-3 Pull-Down, viene selezionato automaticamente "Progressiva". • Progressiva: converte un segnale video di formato interlacciato in formato progressivo. • Disin.: riproduce un segnale video in formato interlacciato senza convertirlo. 	Film
Livello. nero	Fornisce un'immagine più intensa e dinamica. Impostare in funzione della sorgente del segnale di ingresso. <ul style="list-style-type: none"> • Alto: intensifica il colore nero. • Basso: riduce l'intensità del colore nero. • Disin.: La funzione non è operativa. 	Disin.
Modo Gamma	Seleziona una curva di correzione gamma. <ul style="list-style-type: none"> • Grafica: migliora la riproduzione dei mezzitoni. Le fotografie possono essere riprodotte con toni naturali. • Testo: contrasta il nero e il bianco. Adatto per immagini che comprendono molto testo. 	Grafica

Menu Schermo

Il menu Schermo permette di regolare il segnale d'ingresso. È anche possibile regolare il formato dell'immagine.

Le voci che possono essere regolate o impostate dipendono dal tipo di segnale d'ingresso.

Per i dettagli, vedere "Segnali di ingresso e voci regolabili/impostabili" a pagina 43.

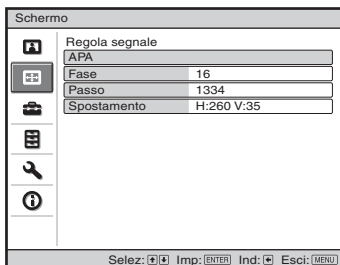
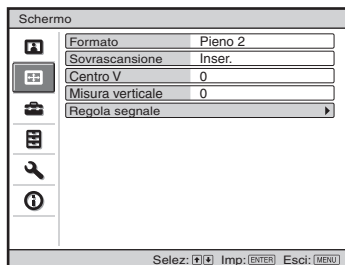

Voci di impostazione	Funzioni	Impostazione iniziale
Formato (quando è presente in ingresso un segnale video)	<p>Permette di impostare il formato dell'immagine da visualizzare per il segnale d'ingresso attuale. Questa voce è attivata solo se è presente in ingresso un segnale video (memorie preimpostate numero 1 – 15).</p> <ul style="list-style-type: none"> • 4:3 : selezionare per visualizzare un'immagine nel formato normale 4:3. • 16:9 : selezionare per visualizzare un'immagine compressa. • Zoom (VPL-FE40/FX40/FX41): selezionare per visualizzare un'immagine compressa con dei bordi neri sui due lati. • Zoom (VPL-FW41): Un'immagine in formato 16:9 viene ingrandita verticalmente ed orizzontalmente nello stesso formato fino a riempire lo schermo. Bordi neri possono rimanere sulla parte superiore e inferiore dello schermo. • Pieno: visualizza l'immagine riempiendo tutto lo schermo. 	Impostato in funzione del segnale di ingresso

Voci di impostazione	Funzioni	Impostazione iniziale
Formato (quando è presente in ingresso un segnale da PC)	<p>Permette di impostare il formato dell'immagine da visualizzare per il segnale d'ingresso attuale. Questa voce è attivata solo quando è presente in ingresso un segnale da PC (memorie preimpostate numero 21 – 56).</p> <ul style="list-style-type: none"> • Pieno1: visualizza un'immagine in modo che riempi lo schermo orizzontalmente o verticalmente senza cambiare il formato dell'immagine originale. • Pieno2: visualizza l'immagine riempiendo tutto lo schermo. • Normale: visualizza l'immagine facendo corrispondere a un pixel dell'immagine di ingresso un pixel dell'LCD. L'immagine sarà nitida ma di dimensioni inferiori. • 4:3: imposta il formato su 4:3. • 16:9: imposta il formato su 16:9. 	Impostato in funzione del segnale di ingresso
Sovrascansione	<p>Nasconde il bordo dell'immagine.</p> <ul style="list-style-type: none"> • Inser.: nasconde il bordo dell'immagine di ingresso. Selezionare questa impostazione quando il bordo dell'immagine è irregolare. • Disin.: proietta interamente l'immagine di ingresso. <i>Per regolare l'area di visualizzazione nelle quattro direzioni sullo schermo, fare riferimento a "Cancellazione" nel menu Installazione (pagina 42).</i> 	Inser.
Centro V	<p>Regola l'immagine totale spostandola verso l'alto e verso il basso sullo schermo. Aumentando il numero selezionato, lo schermo si sposta verso l'alto, diminuendolo, si sposta verso il basso.</p> <p>Nota Questa impostazione è regolabile solo quando "Formato" è impostato su "Zoom" in VPL-FW41.</p>	0
Misura verticale	<p>Riduce o ingrandisce l'immagine verticalmente. Lo schermo si ingrandisce aumentando l'impostazione e si riduce diminuendo l'impostazione. Se il sottotitolo di un film, ecc., non può essere visualizzato, usare questa impostazione insieme a "Centro V".</p> <p>Nota Questa impostazione è regolabile solo quando "Formato" è impostato su "Zoom" in VPL-FW41.</p>	0



Voci di impostazione	Funzioni	Impostazione iniziale
Regola segnale		Impostato in funzione del segnale di ingresso
APA (Auto Pixel Alignment)	Premendo il tasto ENTER vengono regolati automaticamente “Fase”, “Passo” e “Spostamento” per posizionare l’immagine correttamente sullo schermo.	
Fase	Regola la fase punto del quadro e il segnale del computer. Regolare l’immagine in modo che sia più nitida possibile.	
Passo	Regola la dimensione orizzontale di un’immagine da computer. Aumentando l’impostazione, l’immagine si allarga. Diminuendola, si restringe. Regolare l’impostazione in funzione del numero di punti del segnale d’ingresso.	
Spostamento	Regola la posizione dell’immagine. <ul style="list-style-type: none"> • H: aumentando l’impostazione di H (orizzontale), l’immagine si sposta verso destra, diminuendola, si sposta verso sinistra. Usare i tasti ← / → per regolare la posizione orizzontale. • V: aumentando l’impostazione di V (verticale), l’immagine si sposta verso l’alto, diminuendola, si sposta verso il basso. Usare i tasti ↑ / ↓ per regolare la posizione verticale. 	

Note

- Notare che se il proiettore è usato a scopo di lucro o per visione pubblica, modificare l’immagine originale cambandone il formato potrebbe costituire una violazione dei diritti degli autori o dei produttori, che sono tutelati dalla legge.
- Per il formato, potrebbe non essere possibile, in funzione del segnale d’ingresso, visualizzare sullo schermo il “Formato” stesso o parte delle voci di impostazione. Inoltre “Pieno1” e “Pieno2”, o “Pieno1” e “4:3” potrebbero fornire la stessa immagine.

Informazioni sulle memorie preimpostate numerate

Questo proiettore ha 48 tipi di dati preimpostati relativi ai segnali di ingresso (memorie preimpostate). Quando è presente in ingresso un segnale preimpostato, il proiettore rivela automaticamente il tipo di segnale e richiama i dati corrispondenti dalla memoria preimpostata per regolarlo al fine di ottenere l’immagine migliore. Il numero della memoria e il tipo di segnale sono visualizzati nel menu Informazioni (Vedere pagina 43). È anche possibile regolare i dati preimpostati con il menu Schermo.

Il proiettore ha 20 tipi di memorie utente per Ingresso A nelle quali è possibile salvare le

impostazioni dei dati regolati per un segnale di ingresso non preimpostato.

Quando viene rilevato in ingresso per la prima volta un segnale non preimpostato, appare un numero di memoria, come 0. Regolando i dati del segnale con il menu Schermo, saranno registrati nel proiettore. Se vengono memorizzate più di 20 memorie utente, la più recente sovrascrive sempre la più vecchia.

Consultare la tabella a pagina 57 per sapere se il segnale è registrato nella memoria preimpostata.

Nota

Per VPL-FE40/FX40/FX41 una parte dello schermo è visualizzata in nero quando

“Formato” è impostato su un’opzione diversa da “4:3”.

Per VPL-FW41 una parte dello schermo potrebbe essere visualizzata in nero quando “Formato” è impostato su un’opzione diversa da “Pieno1” o “Pieno2”.

Menu Impostazione

Il menu Impostazione permette di cambiare le impostazioni del proiettore.



Voci di impostazione	Funzioni	Impostazione iniziale
Stato	Imposta se le indicazioni su schermo debbano essere visualizzate o no. Impostare su "Disin." per disattivare le indicazioni su schermo, eccetto i menu, il messaggio di spegnimento dell'alimentazione e i messaggi di avvertenza.	Inser.
Linguaggio	Seleziona la lingua usata nei menu e nelle visualizzazioni su schermo. Le lingue disponibili sono: inglese, olandese, francese, italiano, tedesco, spagnolo, portoghese, russo, svedese, norvegese, giapponese, cinese (cinese semplificato), cinese (cinese tradizionale), coreano, thailandese e arabo.	English
Modo quota el.	Usare questa voce per usare il proiettore a quote elevate. <ul style="list-style-type: none"> • Inser.: usare questa impostazione quando il proiettore è utilizzato a quote pari a 1.500 m o superiori. • Disin.: usare questa impostazione quando il proiettore è utilizzato a quote normali. 	Disin.
Modo di attesa	Diminuisce la potenza assorbita nella modalità di attesa. Quando impostato su "Basso", la potenza assorbita nel modo di attesa diminuisce.	Standard
Power saving	Imposta il modo di risparmio energetico. Quando impostato su "Inser.", il proiettore passa nel modo di risparmio energetico se non viene ricevuto in ingresso alcun segnale per 10 minuti. A tal punto la spia ON/STANDBY si illumina in arancione e lo schermo diventa scuro. Il modo di risparmio energetico è annullato se viene ricevuto un segnale d'ingresso o se viene premuto un pulsante qualsiasi. Se non si desidera impostare il proiettore nella modalità di risparmio energetico, selezionare "Disin.".	Disin.
Volume	Regola il volume.	30

Voci di impostazione	Funzioni	Impostazione iniziale
Altoparlante	Impostare su “Disin.” per silenziare l’audio degli altoparlanti interni. Quando impostato su “Disin.” all’accensione appare sullo schermo “Altoparlante:Disin.”.	Inser.
Sel. segn. in. C	Seleziona il tipo di segnale d’ingresso dall’apparecchiatura collegata al connettore INPUT C. Seleziona il tipo di segnale in ingresso dall’apparecchiatura selezionando “Ingresso C” con il tasto INPUT. <ul style="list-style-type: none"> • Auto: seleziona automaticamente il tipo di segnale d’ingresso. • Computer: ingresso del segnale da computer. • Video GBR: ingresso del segnale da un videogioco o da trasmissione HDTV. • Componenti: Ingresso del segnale componente da un lettore/registratore DVD, lettore di dischi Blu-ray, sintonizzatore digitale ecc. 	Auto
Standard colore	Seleziona lo standard colore del segnale di ingresso. <ul style="list-style-type: none"> • Auto: seleziona automaticamente lo standard colore del segnale d’ingresso fra NTSC_{3.58}, PAL, SECAM, NTSC_{4.43}, PAL-M, PAL-N, o PAL60. • “NTSC_{3.58}”-“PAL-N””: permette di impostare manualmente lo standard colore desiderato. 	Auto
Reimp. timer lamp.	Quando si sostituisce la lampada, reimpostare il relativo timer.	–

Note

- Se si imposta “Modo quota el.” su “Inser.” a una quota inferiore a 1.500 m, l’affidabilità della lampada del proiettore potrebbe diminuire.
- Quando “Modo quota el.” è impostato su “Inser.”, il numero di giri della ventola aumenta e quest’ultima diventa leggermente più rumorosa.
- Quando “Modo di attesa” è impostato su “Basso”, non è possibile utilizzare la funzione di presentazione in rete e la funzione di controllo in rete mentre è in modo di attesa.
- Se il segnale di ingresso non è visualizzato correttamente nonostante “Sel. segn. in. C” sia impostato su “Auto,” selezionare la voce in funzione del segnale di ingresso.
- Normalmente impostare “Standard colore” su “Auto.” Se l’immagine è distorta o senza colore, selezionare lo standard colore che corrisponde al segnale di ingresso.

Menu Funzione

Il menu Funzione permette di modificare le impostazioni di varie funzioni del proiettore.

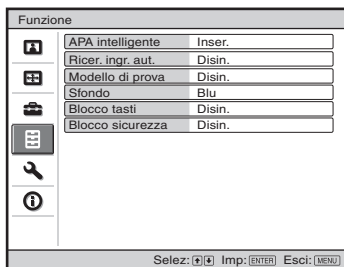

Voci di impostazione	Funzioni	Impostazione iniziale
APA intelligente	<p>APA (Allineamento Pixel Automatico) regola automaticamente “Fase”, “Passo” e “Spostamento” nel menu Schermo per un segnale di ingresso da un computer.</p> <ul style="list-style-type: none"> • Inser.: quando viene ricevuto in ingresso un segnale proveniente da computer, la funzione APA si attiva automaticamente per visualizzare un’immagine nitida. Quando “APA intelligente” è impostato su “Inser.”, è possibile regolare l’immagine premendo il tasto APA sul telecomando. • Disin.: la funzione APA viene attivata premendo il tasto APA sul telecomando. 	Inser.
Ricer. ingr. aut.	<p>Rivela il segnale di ingresso e lo visualizza automaticamente quando viene premuto il tasto INPUT.</p> <p>Quando impostato su “Inser.”, il proiettore rivela se è presente un segnale in ingresso su Ingresso A, Ingresso B, Ingresso C, Ingresso D, Ingresso E, Video o S-Video quando il connettore di ingresso del caso è selezionato automaticamente premendo il tasto INPUT. “Ingresso E” è sempre visualizzato. Impostare questa voce su “Disin.” quando si desidera effettuare la selezione di un ingresso senza segnale o per commutare l’impostazione manualmente.</p>	Disin.
Modello di prova	<p>Visualizza il modello di prova.</p> <p>Quando impostato su “Inser.”, viene visualizzato sullo schermo un modello di prova per la regolazione dell’obiettivo con “Fuoco”, “Zoom” e “Spostamento” o per correggere le proporzioni dello schermo con “Trapezio V”. Se questa voce è impostata su “Disin.”, non viene visualizzato il modello di prova.</p>	Disin.
Sfondo	<p>Seleziona il colore di sfondo dello schermo quando non è presente alcun segnale di ingresso.</p> <p>È possibile selezionare “Nero” o “Blu”.</p>	Blu

Voci di impostazione	Funzioni	Impostazione iniziale
Blocco tasti	<p>Blocca tutti i tasti del pannello di controllo sul pannello laterale del proiettore in modo che quest'ultimo possa essere utilizzato soltanto con il telecomando.</p> <p>Per bloccare i tasti del pannello di controllo, impostare su "Inser.".</p> <p>Quando impostato su "Inser.", se viene premuto il tasto I/☺ sul pannello di controllo per 10 secondi, se il proiettore è nel modo di attesa si accende e se è acceso, commuta nel modo di attesa. Mantenendo premuto il tasto MENU per circa 10 secondi quando l'alimentazione è accesa, il blocco viene disattivato e "Blocco tasti" è automaticamente impostato su "Disin.".</p>	Disin.
Blocco sicurezza	<p>Attiva la funzione del blocco di sicurezza del proiettore.</p> <p>Quando impostato su "Inser.", attiva la funzione di blocco di sicurezza, che blocca il proiettore se è stata impostata una password.</p> <p><i>Per i dettagli, vedere "Blocco sicurezza" a pagina 25.</i></p>	Disin.

Note

- Premere il tasto APA quando viene visualizzata sullo schermo l'immagine completa. Se l'immagine proiettata comprende un bordo nero, la funzione APA non opererà correttamente e alcune parti dell'immagine potrebbero non essere visualizzate sullo schermo.
- È possibile annullare la regolazione premendo di nuovo il tasto APA mentre sullo schermo è visualizzato "Regolazione".
- In funzione del tipo di segnale di ingresso, l'immagine potrebbe non essere regolata correttamente.
- Per regolare l'immagine manualmente, regolare le voci "Fase", "Passo" e "Spostamento" nel menu Schermo.

Menu Installazione

Il menu Installazione permette di cambiare le impostazioni del proiettore.



Voci di impostazione	Funzioni	Impostazione iniziale
Trapezio V	Corregge la distorsione trapezoidale verticale dell'immagine. Quando la parte inferiore del trapezoide è più lunga della parte superiore (◻): Imposta un valore inferiore (direzione -). Quando la parte superiore del trapezoide è più lunga della parte inferiore (◻): Imposta un valore superiore (direzione +).	0
Gira immagine	Inverte l'immagine sullo schermo orizzontalmente e/o verticalmente. Usare questa voce per l'installazione per proiezione laterale o dal soffitto. <ul style="list-style-type: none"> • HV: inverte l'immagine orizzontalmente e verticalmente. • H: inverte l'immagine orizzontalmente. • V: inverte l'immagine verticalmente. • Disin.: l'immagine non viene invertita. 	Disin.
Modo lampada	Imposta la luminosità della lampada per la proiezione. <ul style="list-style-type: none"> • Alto: Illumina intensamente l'immagine proiettata. • Standard: Riduce il rumore della ventola e il consumo energetico. La luminosità dell'immagine proiettata sarà inferiore rispetto a quella dell'impostazione "Alto". 	Standard
Contr. obietti.	Evita che siano eseguite per errore le funzioni "Fuoco", "Zoom" e "Spostamento" dell'obiettivo. Quando impostato su "Inser.", è possibile regolare l'obiettivo di proiezione usando "Fuoco", "Zoom" e "Spostamento". Dopo aver effettuato questa regolazione, si consiglia di impostare questa voce su "Disin." per evitare interventi sull'obiettivo. Quando impostato su "Disin.", i tasti FOCUS, ZOOM e SHIFT non funzionano.	Inser.

Voci di impostazione	Funzioni	Impostazione iniziale
Ricevitore IR	Seleziona i rivelatori del telecomando (ricevitore IR) nella parte anteriore e posteriore del proiettore. <ul style="list-style-type: none"> • Anter. & Poster.: attiva sia il rivelatore anteriore, sia quello posteriore. • Anteriore: attiva solo il rivelatore anteriore. • Posteriore: attiva solo il rivelatore posteriore. 	Anter. & Poster.
Modo ID	Assegna un numero di identificazione (1 – 3) al proiettore quando si desidera controllare singolarmente due o più proiettori usando il telecomando in dotazione. Quando questa voce è impostata su “1”, è possibile controllare il proiettore con il telecomando con il tasto ID MODE impostato su “1”. Quando impostato su “Tutti”, è possibile controllare tutti i proiettori con il telecomando indipendentemente dai tasti ID MODE del telecomando stesso.	Tutti
Illuminazione	Seleziona se il logo SONY sul pannello superiore del proiettore si illumina quando il proiettore è acceso.	Inser.
Accens. Diretta	Impostare su “Inser.” se si usa un sezionatore per accendere/spegnere l’alimentazione di tutto il sistema. È possibile accendere/spegnere l’alimentazione senza premere il tasto I/⏻ del proiettore.	Disin.
Cancellazione	Regola l’area visualizzabile nelle quattro direzioni dello schermo. Selezionare ciascun bordo dello schermo “sinistra / destra / alto / basso” nella schermata di regolazione della Cancellazione con i tasti ↑ / ↓. Regolare il valore di Cancellazione desiderato con il tasto ← / →.	0



Note

- Dato che la funzione Trapezio V è una correzione elettronica, a volte la qualità dell’immagine potrebbe peggiorare.
- In funzione della regolazione della posizione dell’immagine effettuata con la funzione di spostamento dell’obiettivo, il formato dell’immagine potrebbe cambiare rispetto al formato originale oppure con la regolazione Trapezio V potrebbe venire distorta l’immagine.
- Quando sono regolati contemporaneamente Cancellazione e Trapezio V, la Cancellazione potrebbe non funzionare correttamente. Quando si usa la cancellazione, impostare Trapezio V su “0”.
- Poiché regolando il valore della Cancellazione, l’area visualizzabile si restringe, informazioni necessarie sull’Ingresso E potrebbero non essere visualizzate.

Menu Informazioni

Il menu Informazioni visualizza nome del modello, numero di matricola, frequenza orizzontale e verticale del segnale di ingresso e il numero totale di ore di uso della lampada.

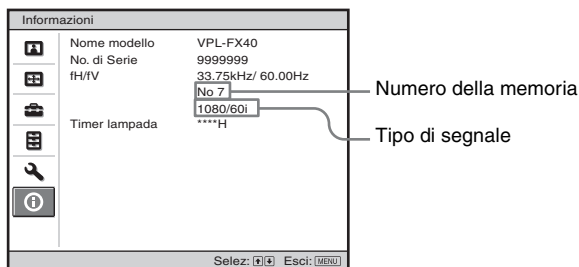

Voci di impostazione	Funzioni
Nome modello	Visualizza il nome del modello.
No. di Serie	Visualizza il numero di serie.
fH (frequenza orizzontale)	Visualizza la frequenza orizzontale del segnale di ingresso.
fV (frequenza verticale)	Visualizza la frequenza verticale del segnale di ingresso.
Numero della memoria	Visualizza il numero della memoria preimpostata del segnale d'ingresso.
Tipo di segnale	Visualizza il tipo del segnale d'ingresso.
Timer lampada	Indica per quanto tempo è stata accesa la lampada (tempo di funzionamento totale).

Note

- fH (frequenza orizzontale) e fV (frequenza verticale) potrebbero non essere visualizzate in funzione del segnale d'ingresso del proiettore.
- Non è possibile modificare le voci visualizzate dell'elenco di cui sopra.

Segnali di ingresso e voci regolabili/impostabili

In funzione del segnale d'ingresso, come indicato nelle tabelle che seguono, potrebbe non essere possibile regolare alcune delle voci nei menu. Le voci che non possono essere regolate non sono visualizzate nel menu.

Menu Immagine

Voce	Segnale di ingresso				
	Video/S-Video (Y/C)	Componenti	Video GBR	Computer	Rete
Modo immagine	●	●	●	●	●
Contrasto	●	●	●	●	●
Luminosità	●	●	●	●	●

Voce	Segnale di ingresso				
	Video/S-Video (Y/C)	Componenti	Video GBR	Computer	Rete
Colore	●*1	●	●	–	–
Tinta	●*2	●	●	–	–
Temp. colore	●	●	●	●	●
Dettaglio	●	●	●	–	–
DDE	●	●*4	●*4	–	–
Livello. nero	●	●	●	–	–
Modo Gamma	–	–	●*3	●	●

● : Regolabile/impostabile

– : Non regolabile/non impostabile

*1: Eccetto bianco e nero

*2: Solo NTSC3.58 e NTSC4.43, eccetto bianco e nero

*3: Solo memorie preimpostate n. 3, 4

*4: Solo memorie preimpostate n. 3, 4, 7, 8

Menu Schermo

Voce	Segnale di ingresso				
	Video/S-Video (Y/C)	Componenti	Video GBR	Computer	Rete
Formato	●	●	●	●	–
Sovrascansione	–	●	●	–	–
Centro V	●*5	●*5	●*5	–	–
Misura verticale	●*5	●*5	●*5	–	–
Regola segnale					
APA	–	–	–	●*6	–
Fase	–	–	–	●*6	–
Passo	–	–	–	●*6	–
Spostamento	–	●	●	●	–

● : Regolabile/impostabile

– : Non regolabile/non impostabile

*5: Regolabile solo quando “Formato” è impostato su “Zoom” in VPL-FW41

*6: Eccetto ingresso HDMI

Sostituzione della lampada

La lampada che costituisce la sorgente di luce è un prodotto consumabile. Quindi deve essere sostituita con una lampada nuova nei casi che seguono.

- Quando la lampada è bruciata o poco luminosa
- Quando sullo schermo appare “Sostituire la lampada e pulire il filtro.”.
- La spia LAMP/COVER lampeggia in rosso. (Frequenza di ripetizione di 3 lampeggi)

La vita utile della lampada varia in funzione delle condizioni d'uso.

Come lampada di ricambio, usare la lampada per proiettore LMP-F270. L'uso di qualsiasi altra lampada diversa dalla LMP-F270 potrebbe guastare il proiettore.

Attenzione

La lampada rimane calda dopo aver spento il proiettore con il tasto I/⏻. **Toccano la lampada, ci si potrebbe ustionare le dita. Quando si sostituisce la lampada, aspettare almeno un'ora che si raffreddi.**

Note

- Se la lampada si rompe, rivolgersi a personale qualificato.
- Tirare fuori la lampada afferrando la manopola. Toccare la lampada potrebbe causare ustioni o lesioni.
- Tirare direttamente fuori la lampada prestando attenzione che rimanga orizzontale. Non inclinare la lampada. Se la lampada viene tirata fuori inclinata e si rompe, i frammenti potrebbero disperdersi, causando lesioni.

- 1 Spegner il proiettore e scollegare il cavo di alimentazione c.a. dalla presa c.a.

Nota

Quando si sostituisce la lampada dopo aver usato il proiettore, aspettare almeno un'ora che la lampada si raffreddi.

- 2 Aprire il coperchio della lampada svitando le tre viti con un cacciavite con punta a croce.

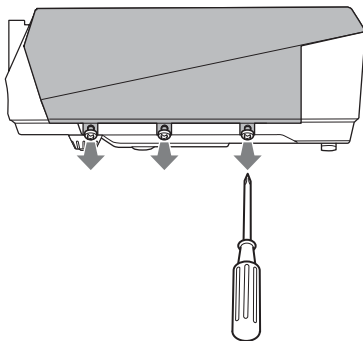

- 3 Smontare il coperchio della lampada sollevandolo in avanti con le dita sull'apertura del proiettore.

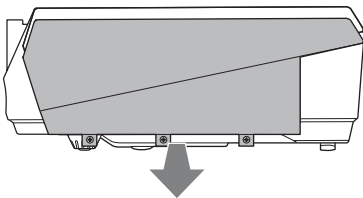

- 4 Usare un cacciavite con punta a croce per allentare le due viti sull'unità della lampada (1), afferrare la manopola (2), quindi tirare fuori l'unità della lampada.

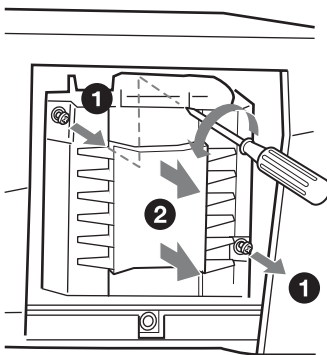

- 5** Inserire completamente la nuova lampada finché è saldamente in posizione (**1**). Serrare le due viti (**2**).

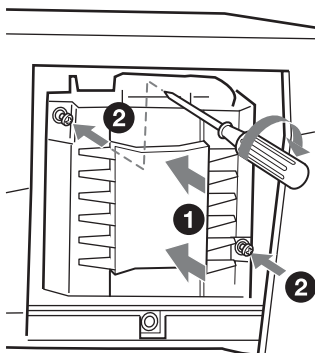

Note

- Prestare attenzione a non toccare la superficie di vetro della lampada.
- L'alimentazione non si accenderà se la lampada non è fissata correttamente.

- 6** Rimontare il coperchio della lampada nella posizione originale, quindi serrare le tre viti usando il cacciavite con punta a croce.

Nota

Aver cura di montare saldamente il coperchio della lampada come era in origine. Diversamente non sarà possibile accendere il proiettore.

- 7** Collegare il cavo di alimentazione.
La spia ON/STANDBY si illumina in rosso.
- 8** Premere il tasto I/⏻ per accendere il proiettore.
- 9** Premere il tasto MENU, quindi selezionare il menu Impostazione.
- 10** Selezionare “Reimposta timer lampada”, quindi premere il tasto ENTER.
Viene visualizzato un messaggio.

- 11** Selezionare “SI”, quindi premere il tasto ENTER.

Il timer della lampada è inizializzato a 0 e nella schermata di menu viene visualizzato “Timer lampada reimpostato!”.

- 12** Selezionare “OK”.

Attenzione

Non infilare le mani nella sede di sostituzione della lampada e fare in modo che non ci cadano dei liquidi o degli oggetti **per evitare scossa elettrica o incendio**.

Nota

Per cancellare un messaggio, premere un tasto qualsiasi sul pannello di controllo del proiettore o sul telecomando.

Pulizia del filtro dell'aria

Il filtro dell'aria deve essere pulito ogni volta che si sostituisce la lampada. Smontare il filtro dell'aria, quindi togliere la polvere con un aspirapolvere. Il tempo necessario per pulire il filtro dell'aria dipende dall'ambiente o dall'uso del proiettore.

- 1 Spegner l'alimentazione e scollegare il cavo di alimentazione.
- 2 Rimuovere i coperchi del filtro dell'aria.
Il filtro dell'aria del VPL-FX41/FW41 si trova solo su un lato **a**.

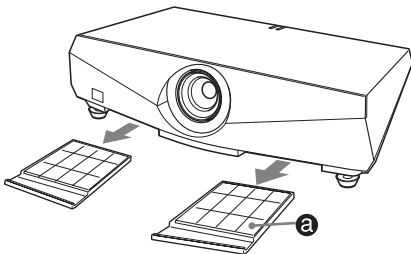

- 3 Liberare il filtro dell'aria da ciascuna linguetta (6 posizioni) sul relativo coperchio.

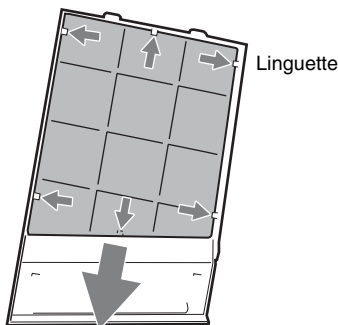

- 4 Pulire il filtro dell'aria con un aspirapolvere.

- 5 Montare il filtro dell'aria in modo che si inserisca in ciascuna delle linguette (6 posizioni) sul coperchio del filtro dell'aria e rimontare il coperchio.

Attenzione

Se il filtro dell'aria non viene pulito, la polvere potrebbe accumularsi e intasarlo. Conseguentemente, la temperatura all'interno dell'unità potrebbe salire e causare guasto o incendio.

Note

- Se non è possibile togliere la polvere dal filtro dell'aria, sostituirlo con un filtro nuovo. Per dettagli sul nuovo filtro dell'aria, rivolgersi a personale Sony qualificato.
- Prestare attenzione a montare saldamente il coperchio del filtro dell'aria: se non è chiuso completamente, non sarà possibile accendere l'alimentazione.
- Il filtro dell'aria ha un lato anteriore e un lato posteriore. Montare il filtro dell'aria in modo che le relative lamelle siano visibili.
- Per cancellare un messaggio, premere un tasto qualsiasi sul pannello di controllo del proiettore o sul telecomando.

Risoluzione dei problemi

Se il proiettore funziona in modo irregolare, provare a diagnosticare e correggere il problema con le seguenti istruzioni. Se il problema permane, rivolgersi a personale Sony qualificato.

Alimentazione

Sintomo	Causa e rimedio
L'alimentazione non si accende.	<ul style="list-style-type: none"> • L'alimentazione è stata accesa e spenta poco dopo con il tasto I/⏻. → Attendere circa 60 secondi prima di accendere l'alimentazione (vedere pagina 23). • Il coperchio della lampada non è fissato. → Chiudere saldamente il coperchio della lampada (vedere pagina 46). • Il coperchio del filtro dell'aria è staccato. → Montare saldamente il coperchio del filtro dell'aria (vedere pagina 47).

Immagine

Sintomo	Causa e rimedio
Nessuna immagine.	<ul style="list-style-type: none"> • Un cavo è scollegato oppure i collegamenti sono errati. → Verificare che i collegamenti siano stati effettuati correttamente (vedere pagina 18). • I collegamenti sono errati. → Questo proiettore è compatibile con DDC2B (Digital Data Channel 2B). Se il computer utilizzato è compatibile con DDC, accendere il proiettore procedendo come segue. <ol style="list-style-type: none"> 1 Collegare il proiettore al computer. 2 Accendere il proiettore. 3 Avviare il computer. • La selezione dell'ingresso è errata. → Selezionare correttamente la sorgente di ingresso usando il tasto INPUT (vedere pagina 22). • L'immagine è disattivata. → Premere il tasto PIC MUTING per annullare la disattivazione dell'immagine (vedere pagina 15). • Il segnale dal computer non è stato impostato per la visualizzazione su monitor esterno, oppure è stato impostato per la visualizzazione sia su un monitor esterno, sia sul monitor LCD del computer. → Impostare il segnale del computer per la visualizzazione solo su un monitor esterno (vedere pagina 18).
L'immagine è rumorosa.	<ul style="list-style-type: none"> • Potrebbe presentarsi del rumore sullo sfondo in funzione del rapporto fra il numero di punti del segnale d'ingresso dal computer e il numero di pixel del pannello LCD. → Cambiare l'impostazione del desktop del computer collegato. • Il segnale video d'ingresso ha del tremolio. → Usare un TBC (Time Base Corrector) per tentare di ridurre il tremolio video.

Sintomo	Causa e rimedio
L'immagine dal connettore INPUT C ha dei colori strani.	L'impostazione di "Sel. segn. in. C" nel menu Impostazione è errata. → Selezionare correttamente "Computer", "Video GBR" o "Componenti" in funzione del segnale d'ingresso (vedere pagina 38).
Nonostante sia presente in ingresso il segnale corretto su INPUT C, appare "Verificare imp. Sel. segn. in. C".	L'impostazione di "Sel. segn. in. C" nel menu Impostazione è errata. → Selezionare correttamente "Computer", "Video GBR" o "Componenti" in funzione del segnale d'ingresso (vedere pagina 38).
La visualizzazione su schermo non appare.	"Stato" nel menu Impostazione è stato impostato su "Disin." → Impostare "Stato" nel menu Impostazione su "Inser." (vedere pagina 37).
Il bilanciamento dei colori è errato.	<ul style="list-style-type: none"> • L'immagine non è stata regolata correttamente. → Regolare l'immagine (vedere pagina 31). • Lo standard colore impostato sul proiettore è errato. → Impostare "Standard colore" nel menu Impostazione affinché corrisponda allo standard colore del segnale d'ingresso (vedere pagina 38).
L'immagine è troppo scura.	<ul style="list-style-type: none"> • Il contrasto o la luminosità non è stato regolato correttamente. → Regolare correttamente il contrasto o la luminosità del menu Immagine (vedere pagina 31). • La lampada è bruciata o poco luminosa. → Sostituirla con una lampada nuova (vedere pagina 45).
L'immagine non è nitida.	<ul style="list-style-type: none"> • L'immagine non è a fuoco. → Regolare la messa a fuoco (vedere pagina 22). • Si è depositata della condensazione sull'obiettivo. → Lasciare il proiettore acceso per circa due ore.
L'immagine si estende oltre lo schermo.	È stato premuto il tasto APA nonostante ci siano dei bordi neri intorno all'immagine. → Visualizzare sullo schermo l'immagine completa e premere il tasto APA. → Regolare correttamente "Spostamento" nel menu Schermo (vedere pagina 35).
L'immagine sfarfalla.	"Fase" nel menu Schermo non è stato regolato correttamente. → Regolare correttamente "Fase" nel menu Schermo (vedere pagina 35).

Audio

Sintomo	Causa e rimedio
Nessun audio.	<ul style="list-style-type: none">• Un cavo è scollegato oppure i collegamenti sono errati. → Verificare che i collegamenti siano stati effettuati correttamente (vedere pagina 18).• Il cavo di collegamento audio usato è errato. → Usare un cavo audio stereo a resistenza nulla (vedere pagina 18).• L'audio è silenziato. → Premere il tasto AUDIO MUTING per disattivare il silenziamento audio (vedere pagina 15).• L'audio non è regolato correttamente. → Regolare l'audio con il tasto VOLUME +/- sul telecomando o regolare "Volume" nel menu Impostazione (vedere pagina 37).• "Altoparlante" impostato su "Disin". → Impostare "Altoparlante" nel menu Impostazione su "Inser." (vedere pagina 38).

Telecomando

Sintomo	Causa e rimedio
Il telecomando non funziona.	<ul style="list-style-type: none">• La pila del telecomando è scarica. → Sostituirla con una pila nuova (vedere pagina 16).• L'interruttore COMMAND ON/OFF è impostato su OFF. → Impostarlo su ON.• Il numero di identificazione del proiettore assegnato da "Modo ID" nel menu Installazione non corrisponde al numero di identificazione dei tasti ID MODE sul telecomando. → Assegnare lo stesso numero di identificazione al proiettore e al telecomando o impostare "Modo ID" nel menu Installazione su "Tutti".

Altro

Sintomo	Causa e rimedio
I tasti del pannello di controllo non funzionano.	I tasti del pannello di controllo sono bloccati. → Sbloccare i tasti del pannello di controllo (vedere pagina 40).
La ventola è rumorosa.	<ul style="list-style-type: none">→ Verificare l'impostazione di "Modo quota el." nel menu Impostazione (vedere pagina 37).→ Verificare che le aperture di ventilazione non siano ostruite.→ Verificare che la temperatura ambiente non sia troppo elevata. Per mantenere l'affidabilità dei componenti del proiettore, quando la temperatura ambiente sale sopra la norma, la velocità di rotazione della ventola aumenta e quest'ultima diventa leggermente più rumorosa. La temperatura ambiente sale sopra il valore normale di 25°C.
Compare un'immagine residua.	→ Se viene visualizzato continuamente un fermo immagine con un forte contrasto nella stessa posizione sullo schermo, potrebbe comparire temporaneamente un'immagine residua. Quest'ultima scomparirà pochi istanti dopo che la visualizzazione sul display sarà cambiata.

Spie

Sintomo	Causa e rimedio
La spia LAMP/COVER lampeggia in arancione. (Frequenza di ripetizione di 2 lampeggi)	<ul style="list-style-type: none"> • Il coperchio della lampada oppure il coperchio del filtro dell'aria è staccato. → Montare saldamente il coperchio (vedere pagine 46 e 47).
La spia LAMP/COVER lampeggia in arancione. (Frequenza di ripetizione di 3 lampeggi)	<ul style="list-style-type: none"> • La lampada ha raggiunto il termine della vita utile. → Sostituire la lampada (vedere pagina 45). • La lampada ha raggiunto una temperatura elevata. → Attendere 60 secondi che la lampada si raffreddi, quindi riaccendere l'alimentazione.
ON/STANDBY lampeggia in rosso. (Frequenza di ripetizione di 2 lampeggi)	<ul style="list-style-type: none"> • La temperatura interna è insolitamente elevata. → Verificare che le prese di ventilazione non siano ostruite. • Il proiettore è utilizzato a una quota elevata. → Verificare che "Modo quota el." nel menu Impostazione sia impostato su "Inser."
ON/STANDBY lampeggia in rosso. (Frequenza di ripetizione di 4 lampeggi)	<p>La ventola è guasta.</p> <p>→ Rivolgersi a personale Sony qualificato.</p>
ON/STANDBY lampeggia in rosso. (Frequenza di ripetizione di 6 lampeggi)	<p>Scollegare il cavo di alimentazione c.a. dalla presa a muro dopo che la spia ON/STANDBY si è spenta, inserire il cavo di alimentazione nella presa a muro, quindi riaccendere il proiettore. Se la spia ON/STANDBY lampeggia in rosso e il problema permane, si è verificato un guasto nel circuito elettrico.</p> <p>→ Rivolgersi a personale Sony qualificato.</p>

Elenco dei messaggi

Messaggi di avvertenza

Usare il seguente elenco per conoscere il significato dei messaggi visualizzati sullo schermo.

Messaggio	Significato e rimedio
Temp. alta! Lamp. off 1 min.	La temperatura interna è eccessivamente elevata. → Spegnerne l'alimentazione. → Verificare che le prese di ventilazione non siano ostruite.
Frequenza fuori limite!	<ul style="list-style-type: none">• Non è possibile proiettare il segnale d'ingresso poiché la frequenza non è nella banda ammessa dal proiettore.• L'impostazione di risoluzione del segnale di uscita del computer è eccessiva. → Immettere un segnale la cui frequenza sia nella banda ammessa.
Verificare imp. Sel. segn. in. C.	È presente in ingresso un segnale RGB da computer con "Sel. segn. in. C" nel menu Impostazione impostato su "Componenti". → Impostare correttamente "Sel. segn. in. C" (vedere pagina 38).
Sostituire la lampada e pulire il filtro.	<ul style="list-style-type: none">• È venuto il momento di sostituire la lampada e di pulire il filtro dell'aria. → Sostituire la lampada (vedere pagina 45) e pulire il filtro (vedere pagina 47).• Se questo messaggio appare di nuovo dopo aver sostituito la lampada, l'operazione di sostituzione non è stata completata. → Effettuare le operazioni nei passi da 8 a 11 a pagina 46. <p>Nota</p> <p>Per cancellare un messaggio, premere un tasto qualsiasi sul pannello di controllo del proiettore o sul telecomando.</p>
Temperatura proiettore alta. Impostazione ventilazione "Inser." per uso proiettore a quote elevate.	<ul style="list-style-type: none">→ Verificare che le aperture di ventilazione sul proiettore non siano ostruite (vedere pagina 11).→ Quando il proiettore viene usato a quote elevate, impostare "Modo quota el." su "Inser." <p>Nota</p> <p>Se la temperatura all'interno del proiettore rimane elevata, "Modo quota el." viene commutata su "Inser." dopo un minuto e la velocità della ventola aumenta.</p>

Messaggi di attenzione

Usare il seguente elenco per conoscere il significato dei messaggi visualizzati sullo schermo.

Messaggio	Significato e rimedio
Non applicabile!	È stato premuto un tasto errato. → Premere il tasto adatto.
Tasti del pannello bloccati!	"Blocco tasti" nel menu Funzione è impostato su "Inser." → Tutti i tasti sul pannello di controllo del proiettore sono bloccati. Controllare il proiettore con i tasti del telecomando (vedere pagina 40).

Caratteristiche tecniche

Caratteristiche ottiche

Sistema di proiezione

pannelli 3 LCD, 1 obiettivo,
sistema ad otturatore a tre colori
primari

Pannello LCD VPL-FE40: pannello SXGA+ da
0,79 pollici, 4.410.000 pixel
(1400 × 1050 × 3)

VPL-FX40/FX41: pannello XGA
da 0,79 pollici, 2.359.296 pixel
(1024 × 768 × 3)

VPL-FW41: pannello WXGA da
0,75 pollici, 3.072.000 pixel
(1280 × 800 × 3)

Obiettivo

obiettivo zoom da 1,3
ingrandimenti (asservito)
f da 30,6 a 39,7 mm/F da 1,66 a
2,18

* Con il VPL-FE40L/FX40L/
FX41L/FW41L non viene
fornito l'obiettivo.

Lampada

lampada ad altissima pressione di
275 W

Dimensione dell'immagine proiettata

da 40 a 600 pollici (misurata
diagonalmente) (Quando si usa
il VPLL-1008: da 60 a 300
pollici)

Flusso luminoso

VPL-FE40/FX40: 4000 lumen
ANSI

VPL-FX41: 5200 lumen ANSI

VPL-FW41: 4500 lumen ANSI
(quando modo lampada è
impostato su "Alto".)

Distanza di proiezione (quando sistemato sul pavimento.)

VPL-FE40/FX40/FX41:

(quando il segnale di ingresso è SXGA+ (VPL-
FE40)/XGA (VPL-FX40/FX41))

40 pollici: da 1,5 a 1,9 m

60 pollici: da 2,3 a 2,9 m

80 pollici: da 3,0 a 3,9 m

100 pollici: da 3,8 a 4,8 m

120 pollici: da 4,6 a 5,8 m

150 pollici: da 5,7 a 7,3 m

200 pollici: da 7,7 a 9,7 m

300 pollici: da 11,6 a 14,6 m

400 pollici: da 15,4 a 19,5 m

500 pollici: da 19,3 a 24,4 m

600 pollici: da 23,2 a 29,4 m

VPL-FW41:

(quando "Formato" nel menu Schermo è
impostato su "Pieno 2" o "Pieno")

40 pollici: da 1,6 a 2,0 m

60 pollici: da 2,4 a 3,0 m

80 pollici: da 3,2 a 4,1 m

100 pollici: da 4,0 a 5,1 m

120 pollici: da 4,8 a 6,1 m

150 pollici: da 6,0 a 7,7 m

200 pollici: da 8,1 a 10,2 m

300 pollici: da 12,1 a 15,4 m

400 pollici: da 16,2 a 20,5 m

500 pollici: da 20,2 a 25,7 m

600 pollici: da 24,3 a 30,8 m

Potrebbe esserci una piccola differenza fra il
valore effettivo e il valore di progetto
precedentemente indicato.

Caratteristiche elettriche

Sistema colore sistema NTSC3.58/PAL/SECAM/

NTSC4.43/PAL-M/PAL-N/

PAL60, commutato

automaticamente/manualmente

(NTSC4.43 è lo standard colore
usato per riprodurre video
registrato in NTSC su un
videoregistratore NTSC4.43.)

Risoluzione

VPL-FE40: 750 righe TV
orizzontali (ingresso video)
1400 × 1050 punti (ingresso
RGB)

VPL-FX40/FX41: 750 righe TV
orizzontali (ingresso video)
1024 × 768 punti (ingresso
RGB)

VPL-FW41: 750 righe TV
orizzontali (ingresso video)
1280 × 800 punti (ingresso
RGB)

Segnali da computer compatibili¹⁾

fH: da 19 a 92 kHz

fV: da 48 a 92 Hz

(massima risoluzione del segnale
di ingresso:
UXGA 1600 × 1200
fV: 60 Hz)

¹⁾ Impostare la risoluzione e la frequenza del
segnale del computer collegato entro
l'intervallo dei segnali preimpostati compatibili
con il proiettore.

Segnali video compatibili

15 k RGB 50/60 Hz, componente
progressivo 50/60 Hz, DTV
(480/60i, 575/50i, 480/60p,
575/50p, 720/60p, 720/50p,
1080/60i, 1080/50i, 1080/60p,

1080/50p, 1080/24p, 1080/30p), video composito, video Y/C

Altoparlanti sistema di altoparlanti stereo, 40 × 70 mm

Uscita altoparlante 1,8 W × 2

Ingresso/Uscita

VIDEO IN VIDEO: tipo fono video composito: 1 Vp-p ±2 dB sincronismo negativo (75 ohm con terminazione)

S VIDEO: Y/C tipo mini DIN a 4 pin

Y (luminanza): 1 Vp-p ±2 dB sincronismo negativo (75 ohm con terminazione)

C (crominanza): burst 0,286 Vp-p ±2 dB (NTSC) (75 ohm con terminazione), burst 0,3 Vp-p ±2 dB (PAL) (75 ohm con terminazione)

AUDIO: tipo fono × 2 ingresso nominale 500 mVrms, impedenza di ingresso superiore a 47 kohm

INPUT A/B RGB analogico: HD D-sub a 15 pin (femmina)

R: 0,7 Vp-p ±2 dB (75 ohm con terminazione)

G: 0,7 Vp-p ±2 dB (75 ohm con terminazione)

B: 0,7 Vp-p ±2 dB (75 ohm con terminazione)

HD: Ingresso sincronismo orizzontale: livello TTL, alta impedenza, positivo/negativo

VD: Ingresso sincronismo verticale: livello TTL, alta impedenza, positivo/negativo

AUDIO: minipresa stereo, ingresso nominale 500 mVrms, impedenza d'ingresso superiore a 47 kohm

INPUT C RGB analogico/componente: 5BNC (femmina)

R/R-Y: 0,7 Vp-p ±2 dB (75 ohm con terminazione)

G: 0,7 Vp-p ±2 dB (75 ohm con terminazione)

G con sincronismo/Y: 1 Vp-p ±2 dB sincronismo negativo (75 ohm con terminazione) (Eccetto segnali da computer)

B/B-Y: 0,7 Vp-p ±2 dB (75 ohm con terminazione)

HD:
Ingresso sincronismo orizzontale: livello TTL, alta impedenza, positivo/negativo

VD:
Ingresso sincronismo verticale: livello TTL, alta impedenza, positivo/negativo

AUDIO: minipresa stereo ingresso nominale 500 mVrms, impedenza di ingresso superiore a 47 kohm

INPUT D RGB digitale/Y C_B (P_B) C_R (P_R): HDMI

INPUT E NETWORK RJ-45: 10BASE-T/100BASE-TX

OUTPUT MONITOR OUT: HD D-sub a 15 pin (femmina)

R, G, B: Guadagno unitario: 75 ohm

HD, VD: 4 Vp-p (aperto), 1 Vp-p (75 ohm)

AUDIO OUT (uscita variabile): minipresa stereo 1 Vrms (quando il volume è al massimo e il segnale d'ingresso è di 500 mVrms), impedenza di uscita 5 kohm

REMOTE CONTROL S RS-232C: D-sub a 9 pin

IN/PLUG IN POWER minipresa stereo

Generale

Dimensioni 532 × 145 × 352 mm (l/a/p) (senza le parti sporgenti)

Massa circa 9,8 kg (VPL-FE40/FX40/FX41/FW41)

circa 9,0 kg (VPL-FE40L/FX40L/FX41L/FW41L)

Requisiti di alimentazione da 100 a 240 V c.a., da 4,1 a 1,7 A, 50/60 Hz

Potenza assorbita Max. 400 W (in modo di attesa (standard): 15 W, in attesa (bassa): 0,5 W)

Calore dissipato 1.365 BTU

Temperatura di funzionamento da 0°C a 35°C

Umidità di funzionamento da 35% a 85% (senza condensazione)

Temperatura di immagazzinamento da -20°C a +60°C

Umidità di immagazzinamento da 10% a 90%

Accessori forniti

- Telecomando (1)
- Batterie formato AA (R6) (2)
- Coperchio dell'obiettivo (1) (VPL-FE40/FX40/FX41/FW41)
- Coperchio foro obiettivo (1) (VPL-FE40L/FX40L/FX41L/FW41L)
- Cavo di alimentazione c.a. (1)
- CD-ROM (Istruzioni d'uso, software applicativo) (1)
- Guida rapida all'uso (1)
- Normative di sicurezza (1)
- Targhetta di sicurezza (1)

Realizzazione e caratteristiche tecniche sono soggette a modifica senza preavviso.

Nota

Verificare sempre che l'apparecchio stia funzionando correttamente prima di usarlo. LA SONY NON SARÀ RESPONSABILE DI DANNI DI QUALSIASI TIPO, COMPRESI, MA SENZA LIMITAZIONE A, RISARCIMENTI O RIMBORSI A CAUSA DELLA PERDITA DI PROFITTI ATTUALI O PREVISTI DOVUTA A GUASTI DI QUESTO APPARECCHIO, SIA DURANTE IL PERIODO DI VALIDITÀ DELLA GARANZIA SIA DOPO LA SCADENZA DELLA GARANZIA, O PER QUALUNQUE ALTRA RAGIONE.

Accessori opzionali

- Lampada del proiettore
 - LMP-F270 (ricambio)
- Supporto per appendere il proiettore
 - PSS-610
- Strumento di presentazione
 - RM-PJPK1
- Obiettivo di proiezione
 - Obiettivo di lunghezza focale fissa corta VPLL-1008
 - (per retroproiezione (angolo dell'asse ottico: 0 grado))
 - F = 2,0
 - f = 13,1 mm
 - Messa a fuoco manuale
 - Dimensione dello schermo di proiezione
 - da 60 a 300 pollici
 - Distanza di proiezione
 - VPL-FE40/FX40/FX41:
 - 100 pollici: 1.590 mm
 - 200 pollici: 3.250 mm
 - 300 pollici: 4.910 mm

VPL-FW41:

- 100 pollici: 1.670 mm
- 200 pollici: 3.420 mm
- 300 pollici: 5.160 mm

Massime dimensioni di ingombro

- 130 × 130 × 242 mm (L × A × P)

Peso

- 1.500 g

Obiettivo di lunghezza focale zoom corta VPLL-Z1014

- F = da 2,0 a 2,8
- f = da 22,8 a 31,4 mm
- Messa a fuoco asservita/zoom asservito

Dimensione dello schermo di proiezione

- da 40 a 600 pollici

Distanza di proiezione

VPL-FE40/FX40/FX41:

- 100 pollici: da 2.850 a 3.830 mm
- 200 pollici: da 5.760 a 7.710 mm
- 300 pollici: da 8.670 a 11.600 mm

VPL-FW41:

- 100 pollici: da 3.000 a 4.020 mm
- 200 pollici: da 6.050 a 8.100 mm
- 300 pollici: da 9.100 a 12.180 mm

Massime dimensioni di ingombro

- 102 × 102 × 192 mm (L × A × P)

Peso

- 1.330 g

Obiettivo di lunghezza focale zoom media

VPLL-Z1024

- F = da 2,0 a 2,3
- f = da 37,8 a 54,3 mm
- Messa a fuoco asservita/zoom asservito

Dimensione dello schermo di proiezione

- da 40 a 600 pollici

Distanza di proiezione

VPL-FE40/FX40/FX41:

- 100 pollici: da 4.840 a 6.630 mm
- 200 pollici: da 9.770 a 13.350 mm
- 300 pollici: da 14.700 a 20.060 mm

VPL-FW41:

- 100 pollici: da 5.080 a 6.960 mm
- 200 pollici: da 10.260 a 14.010 mm

300 pollici: da 15.440 a
21.070 mm

Massime dimensioni di ingombro
97 × 87 × 180 mm (L × A × P)

Peso

1.140 g

Obiettivo di lunghezza focale zoom lunga

VPLL-Z1032

F = da 2,0 a 2,4

f = da 52,6 a 84,2 mm

Messa a fuoco asservita/zoom
asservito

Dimensione dello schermo di
proiezione

da 40 a 600 pollici

Distanza di proiezione

VPL-FE40/FX40/FX41:

100 pollici: da 6.580 a

10.060 mm

200 pollici: da 13.310 a

20.240 mm

300 pollici: da 20.040 a

30.430 mm

VPL-FW41:

100 pollici: da 6.910 a

10.560 mm

200 pollici: da 13.980 a

21.250 mm

300 pollici: da 21.040 a

31.950 mm

Massime dimensioni di ingombro

97 × 87 × 177 mm (L × A × P)

Peso

1.140 g

*Alcuni articoli potrebbero non essere
disponibili in alcuni paesi. Per i dettagli,
rivolgersi al rivenditore Sony di zona.*

Assegnazione dei pin

INPUT A/B

**Connettore RGB (HD D-sub a 15 pin,
femmina)**

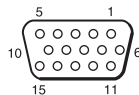

1	R	9	Ingresso alimentazione per DDC
2	G	10	GND
3	B	11	GND
4	GND	12	DDC/SDA
5	GND	13	HD
6	GND (R)	14	VD
7	GND (G)	15	DDC/SCL
8	GND (B)		

REMOTE

**Connettore RS-232C (D-sub a 9 pin,
femmina)**

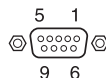

1	NC	6	NC
2	RXDA	7	RTS
3	TXDA	8	CTS
4	DTR	9	NC
5	GND		

Segnali preimpostati

N. memoria	Segnale preimpostato		fH (kHz)	fV (Hz)	Sincronismo	Segnali analogici	Segnali digitali
1	Video 60 Hz	Video 60 Hz	15,734	59,940	–	●	
2	Video 50 Hz	Video 50 Hz	15,625	50,000	–	●	
3	480/60i	DTV 480/60i	15,734	59,940	S on G/Y	●	●
4	575/50i	DTV 575/50i	15,625	50,000	S on G/Y	●	●
5	480/60p	480/60p (Componente progressivo NTSC)	31,470	60,000	S on G/Y	●	●
6	575/50p	575/50p (Componente progressivo PAL)	31,250	50,000	S on G/Y	●	●
7	1080/60i	1035/60i, 1080/60i	33,750	60,000	S on G/Y	●	●
8	1080/50i	1080/50i	28,130	50,000	S on G/Y	●	●
10	720/60p	720/60p	45,000	60,000	S on G/Y	●	●
11	720/50p	720/50p	37,500	50,000	S on G/Y	●	●
12	1080/60p	1080/60p	67,500	60,000	S on G/Y		●
13	1080/50p	1080/50p	56,260	50,000	S on G/Y		●
14	1080/24p	1080/24p	26,973	23,976	S on G/Y		●
15	1080/30p	1080/30p	33,750	29,970	S on G/Y		●
21	640 × 350	VGA mode 1 (VGA 350)	31,469	70,086	H-pos, V-neg	●	
22		VESA 85 (VGA 350)	37,861	85,080	H-pos, V-neg	●	
23	640 × 400	NEC PC 98	24,823	56,416	H-neg, V-neg	●	
24		VGA mode 2 (TEXT)/VESA 70	31,469	70,086	H-neg, V-pos	●	
25		VESA 85 (VGA 400)	37,861	85,080	H-neg, V-pos	●	
26	640 × 480	VESA 60	31,469	59,940	H-neg, V-neg	●	●
27		Mac 13	35,000	66,667	H-neg, V-neg	●	
28		VESA 72	37,861	72,809	H-neg, V-neg	●	
29		VESA 75 (IBM M3)	37,500	75,000	H-neg, V-neg	●	
30		VESA 85 (IBM M4)	43,269	85,008	H-neg, V-neg	●	

Altro

N. memoria	Segnale preimpostato		fH (kHz)	fV (Hz)	Sincronismo	Segnali analogici	Segnali digitali
31	800 × 600	VESA 56	35,156	56,250	H-pos, V-pos	●	
32		VESA 60	37,879	60,317	H-pos, V-pos	●	●
33		VESA 72	48,077	72,188	H-pos, V-pos	●	
34		VESA 75 (IBM M5)	46,875	75,000	H-pos, V-pos	●	
35		VESA 85	53,674	85,061	H-pos, V-pos	●	
36	832 × 624	Mac 16	49,724	74,550	H-neg, V-neg	●	●
37	1024 × 768	VESA 60	48,363	60,004	H-neg, V-neg	●	●
38		VESA 70	56,476	70,069	H-neg, V-neg	●	
39		VESA 75	60,023	75,029	H-pos, V-pos	●	
40		VESA 85	68,677	84,997	H-pos, V-pos	●	
45	1280 × 960	VESA 60	60,000	60,000	H-pos, V-pos	●	●
46		VESA 75	75,000	75,000	H-pos, V-pos	●	
47	1280 × 1024	VESA 60	63,974	60,013	H-pos, V-pos	●	●
48		VESA 75	79,976	75,025	H-pos, V-pos	●	
49		VESA 85	91,146	85,024	H-pos, V-pos	●	
50	1400 × 1050	VESA 60	65,317	59,978	H-neg, V-pos	●	●
51	1600 × 1200	VESA 60	75,000	60,000	H-pos, V-pos	●	●
55	1280 × 768	1280 × 768/60	47,776	59,870	H-neg, V-pos	●	●
56	1280 × 720	1280 × 720/60	44,772	59,855	H-neg, V-pos	●	●
60	1360 × 768	1360 × 768/60	47,720	59,799	H-neg, V-pos	●	●
61	1440 × 900	1440 × 900/60	55,935	59,887	H-neg, V-pos	●	●
62	1680 × 1050	1680 × 1050/60	65,290	59,954	H-neg, V-pos	●	●

N. memoria	Segnale preimpostato		fH (kHz)	fV (Hz)	Sincronismo	Segnali analogici	Segnali digitali
63	1280 × 800	1280 × 800/60	49,702	59,810	H-neg, V-pos	●	●

N. di memoria preimpostata per il segnale di ingresso

Segnali analogici

Segnale	N. memoria preimpostata
Video (connettore Video, S video)	1, 2
Componente (connettore Ingresso C)	3-8, 10-11
Video GBR (connettore Ingresso C)	3-8, 10-11
Computer (connettore Ingresso A, Ingresso B, Ingresso C)	21-40, 45-51, 55, 56, 60-63

Segnali digitali

Segnale	N. memoria preimpostata
Componente (connettore Ingresso D)	3-8, 10-15
Video GBR (connettore Ingresso D)	3-8, 10-15
Computer (connettore Ingresso D)	26, 32, 36, 37, 45, 47, 50, 51, 55, 56, 60-63

Note

- Se è presente in ingresso un segnale diverso dai segnali preimpostati indicati qui sopra, l'immagine potrebbe non essere visualizzata correttamente.
- Un segnale in ingresso adatto ad una risoluzione dello schermo diversa da quella del pannello non sarà visualizzato nella sua risoluzione originale. Testi e linee potrebbero risultare deformati.

Dimensioni

Anteriore

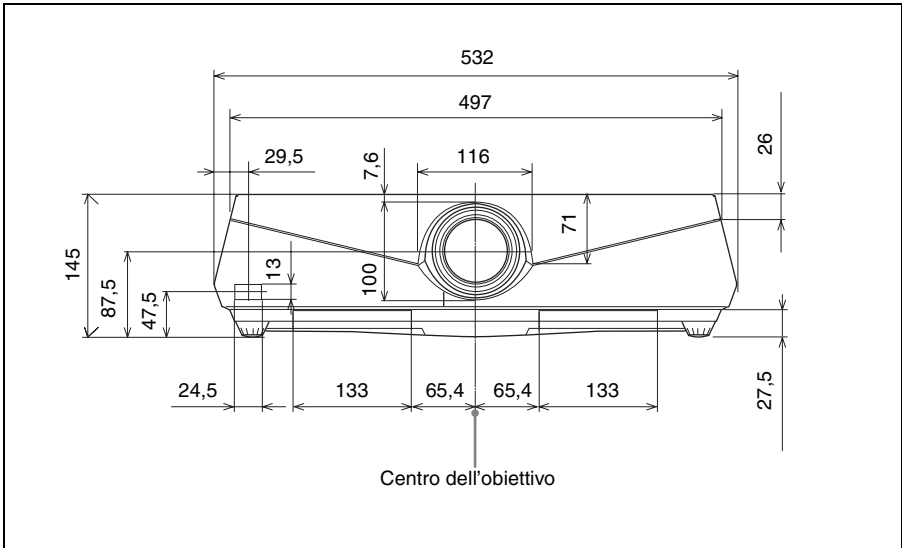

Vista dall'alto

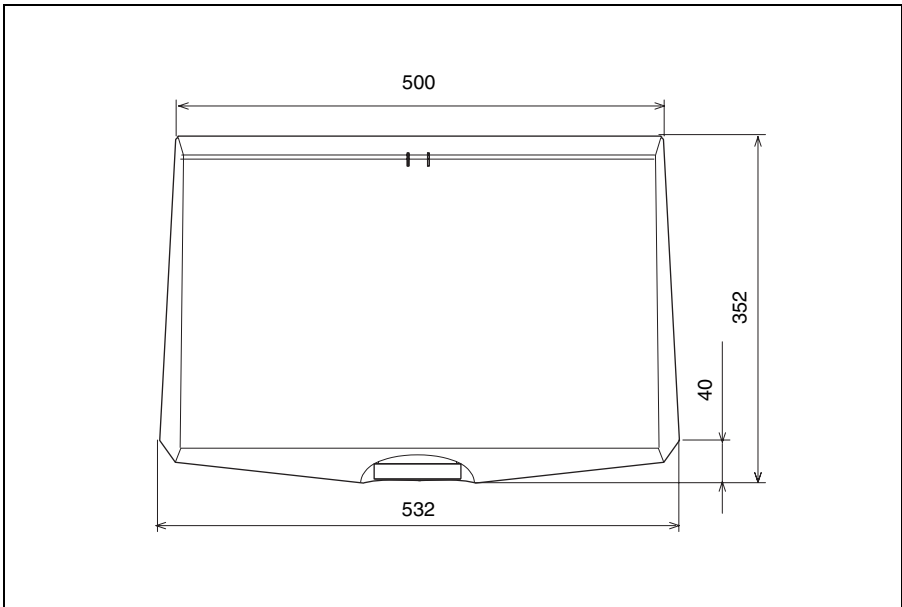

Unità: mm

Lato

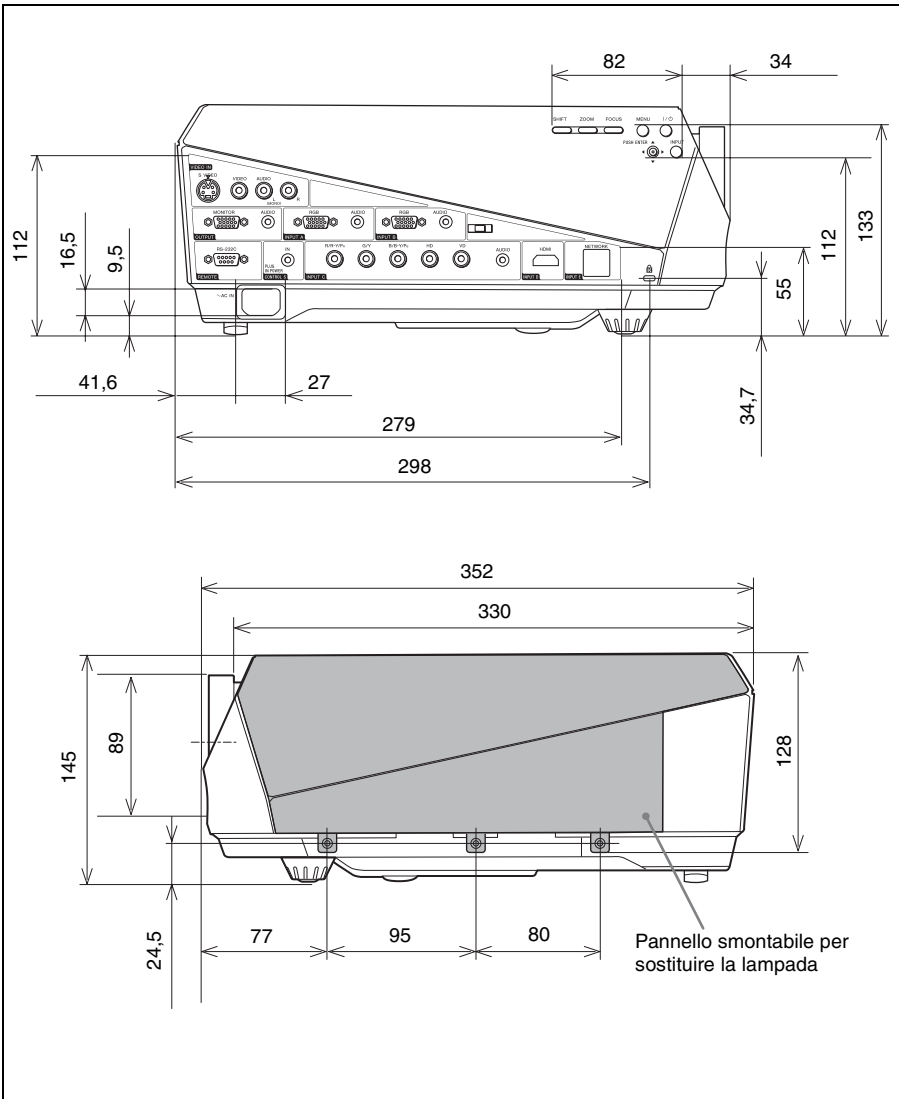

Unità: mm

Altro

Posteriore

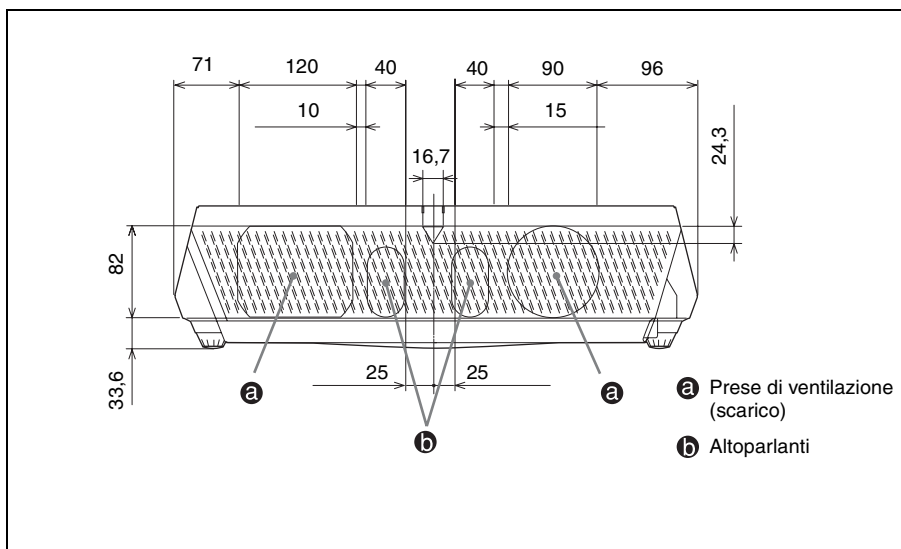

Fondo

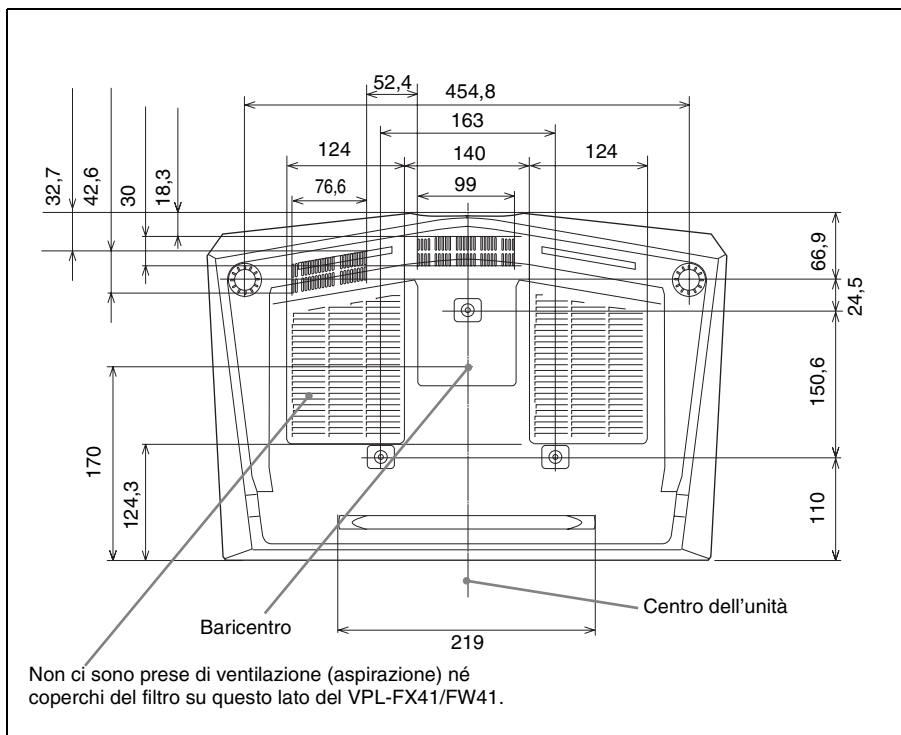

Unità: mm

Indice analitico

A

Accens. diretta	42
Accessori forniti	55
Accessori opzionali	55
Alimentazione spegnere	23
APA intelligente	39
Assegnazione dei pin	56

B

Blocco sicurezza	40
Blocco tasti	40

C

Cancellazione	42
Caratteristiche tecniche	53
Centro V	34
Collegamento di un computer	18
Collegamento di un videoregistratore	20
Colore	31
Contrasto	31

D

DDE	32
Dettaglio	32
Dimensione dello schermo	17, 53

E

Elenco dei messaggi attenzione	52
avvertenza	52
Esempi di installazione condizioni inadatte	6
posizioni di installazione inadatte	5

F

fH	43
Filtro dell'aria	47
Formato 16:9	33
4:3	33
Normale	34
Pieno	33
Pieno1	34
Pieno2	34
Zoom	33

Funzione Off & Go	27
fV	43

G

Gira immagine	41
---------------------	----

I

Illuminazione	42
Installazione	17

L

Linguaggio	37
selezione della lingua del menu	24
Livello. nero	32
Luminosità	31

M

Menu cancellare la visualizzazione del menu	30
menu Funzione	39
menu Immagine	31
menu Impostazione	37
menu Informazioni	43
menu Installazione	41
menu Schermo	33
usare un menu	29
Misura verticale	34
Modo di attesa	37
Modo Gamma	32
Modo immagine	31
Modo lampada	41
Modo quota el.	37

O

Obiettivo	10
-----------------	----

P

Pile	16
Posizione e funzione dei comandi alto/davanti/lato	10
dietro/lato/fondo	10
pannello dei connettori	13
pannello di controllo	11
telecomando	14
Precauzioni	4
Proiezione	21

R

Regola segnale	
APA	35
Fase	35
Passo	35
Spostamento	35
Regolazione	
memoria delle impostazioni	30
Reimpostazione	31
ripristinare una voce	30
Ricer. ingr. aut.	39
Risoluzione dei problemi	48

S

Sel. segn. in. C	38
Sfondo	39
Sostituzione della lampada	45
Sovrascansione	34
Standard colore	38
Stato	37

T

Telecomando	14
posizione e funzione dei comandi	14
rivelatore anteriore del telecomando ...	10
rivelatore posteriore del telecomando	11
Temp. colore	31
Timer lampada	43
Tinta	31
Trapezio V	41

