

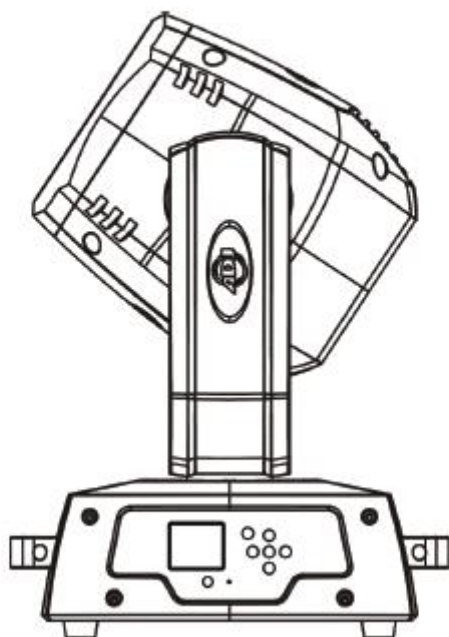

Vizi Beam Hybrid 2R



Istruzioni d'Uso

A.D.J. Supply Europe B.V.
Junostraat 2
6468 EW Kerkrade
Paesi Bassi
www.americandj.eu

Indice

INTRODUZIONE.....	4
PRECAUZIONI DI SICUREZZA.....	4
CARATTERISTICHE.....	5
ISTRUZIONI GENERALI.....	5
PRECAUZIONI.....	5
AVVERTENZA IMPORTANTE - LAMPADA A SCARICA.....	6
MONTAGGIO.....	7
COMANDI E FUNZIONI.....	9
INSTALLAZIONE.....	10
MENU' DI SISTEMA.....	12
CODICI DI ERRORE.....	27
FUNZIONAMENTO.....	27
MODALITÀ DMX 10 CANALI.....	29
MODALITÀ DMX 10 CANALI.....	30
MODALITÀ DMX 12 CANALI.....	31
MODALITÀ DMX 16 CANALI.....	33
SOSTITUZIONE LAMPADA.....	36
SOSTITUZIONE LAMPADA.....	37
PULIZIA.....	37
RISOLUZIONE DEI PROBLEMI.....	37
SPECIFICHE:.....	38
RoHS – Un grande contributo alla conservazione dell'Ambiente.....	39
WEEE – Rifiuti di materiale Elettrico ed Elettronico.....	39

©2013 **ADJ Products, LLC** tutti i diritti riservati. Le informazioni, le specifiche, gli schemi, le immagini e le istruzioni qui contenuti possono essere modificati senza alcuna informazione preventiva. ADJ Products, logo LLC e nomi e numeri dei prodotti qui contenuti sono marchi di fabbrica di ADJ Products, LLC. La protezione dei diritti d'autore è rivendicata tra l'altro per tutte le forme e i contenuti di materiale e informazioni protetti da copyright, come ammesso attualmente dalla legge scritta o giudiziale, o come successivamente concesso. Tutti i marchi e i nomi di prodotti qui riportati possono essere marchi di fabbrica o marchi registrati dei rispettivi proprietari, e sono come tali riconosciuti. Tutti i prodotti non ADJ, i marchi e i nomi dei prodotti LLC sono marchi o marchi registrati delle rispettive società.

ADJ Products, LLC e tutte le società collegate qui riportate declinano qualsiasi responsabilità per eventuali danni a proprietà, macchinari, edifici e impianti elettrici, lesioni a persone e perdite economiche, dirette o indirette, derivanti dall'utilizzo delle informazioni contenute nel presente documento, e/o conseguenti ad assemblaggio, installazione, montaggio e messa in funzione non corretti, carenti, negligenti e secondo pratiche non sicure di questo prodotto.

INTRODUZIONE

Disimballaggio: grazie per aver scelto Vizi Beam Hybrid 2R di ADJ Products, LLC. Ogni Vizi Beam Hybrid 2R è stato sottoposto ad attento collaudo e spedito in perfette condizioni. Verificare accuratamente l'imballo per accertare eventuali danni che possano essersi verificati durante la spedizione. Se l'imballo appare danneggiato, esaminare con cura l'apparecchiatura per rilevare eventuali danni ed assicurarsi che tutta l'attrezzatura necessaria al funzionamento dell'unità sia intatta. In caso di danneggiamento o parti mancanti, si prega di contattare il Numero Verde dell'Assistenza Clienti per ulteriori istruzioni. Si prega di non rispedire l'unità al proprio rivenditore senza aver preventivamente contattato l'Assistenza Clienti.

Introduzione: Vizi Beam Hybrid 2R è un proiettore a testa mobile intelligente, DMX a 10, 12 oppure 16 canali. Può operare in tre modalità differenti: Show, Attivazione sonora o controllo DMX. Vizi Beam Hybrid 2R può funzionare come unità indipendente (Stand-alone) oppure in configurazione Master/Slave. *Per risultati ottimali si consiglia di utilizzare speciali effetti fumo o nebbia per esaltare le proiezioni di fasci luminosi.*

Nella fase iniziale di accensione o di utilizzo è possibile l'emissione di fumo o di odore. Ciò è normale ed è provocato dal calore emesso dalla lampada.

Assistenza Clienti: Per qualsiasi problema vi raccomandiamo di contattare il Vostro negozio di fiducia American Audio.

E' anche possibile contattarci direttamente, sia tramite il nostro sito Web www.americandj.eu oppure inviando un e-mail a: support@americandj.eu

Avvertenza! Per prevenire o ridurre il rischio di folgorazione o incendio, non esporre l'unità alla pioggia o all'umidità.

Avvertenza! *Ciò può provocare gravi danni agli occhi. Evitare sempre di guardare direttamente la luce emessa!*

PRECAUZIONI DI SICUREZZA

Per la Vostra sicurezza personale si prega di leggere e comprendere nella sua interezza il presente manuale prima di installare o mettere in funzione questa unità.

- Per prevenire o ridurre il rischio di folgorazione o incendio, non esporre l'unità alla pioggia o all'umidità.
- Non versare acqua o altri liquidi dentro o sopra l'unità.
- Assicurarsi che la presa di alimentazione ed il voltaggio siano adatti all'unità.
- Non tentare di mettere in funzione l'unità se il cavo di alimentazione è rovinato o rotto.
- Non tentare di rimuovere o rompere il polo di terra della spina del cavo di alimentazione. Tale polo è utilizzato per ridurre il rischio di shock elettrico e incendio in caso di corto circuito interno.
- Prima di effettuare qualsiasi collegamento scollegare l'unità dall'alimentazione di rete.
- Non rimuovere mai il coperchio. L'unità non contiene parti riparabili dall'utente.
- Non mettere mai in funzione l'unità se il coperchio è stato rimosso.
- Assicurarsi sempre di installare l'unità in luoghi adeguatamente aerati.
- Posizionare l'apparecchiatura ad almeno 15 cm (6") da qualsiasi parete.
- Non tentare mai di mettere in funzione l'unità se danneggiata.
- L'unità è destinata esclusivamente all'uso in interni; l'eventuale utilizzo in esterni ne annullerebbe tutte le garanzie.
- Posizionare sempre l'unità in modo stabile e sicuro.
- I cavi di alimentazione dovrebbero essere posizionati in modo tale da non essere calpestati o schiacciati da oggetti collocati sopra o contro di essi, prestando particolare attenzione ai cavi ed alle spine, agli innesti e al punto di fuoriuscita del cavo dall'apparecchiatura.

PRECAUZIONI DI SICUREZZA (continua)

- Pulizia: l'apparecchiatura deve essere pulita seguendo esclusivamente le raccomandazioni del produttore. Vedere pagina 37 per dettagli sulla pulizia.
- Calore: l'apparecchiatura deve essere collocata lontano da fonti di calore quali radiatori, aperture per l'efflusso di aria calda, forni o altri apparecchi che generino calore (inclusi gli amplificatori).
- L'apparecchiatura deve essere riparata soltanto da personale qualificato nel caso in cui:
 - A. siano caduti oggetti o sia stato versato del liquido all'interno dell'apparecchiatura;
 - B. l'apparecchiatura sia stata esposta alla pioggia o all'umidità;
 - C. l'apparecchiatura non sembri funzionare normalmente o evidenzi un significativo cambiamento nelle prestazioni.

CARATTERISTICHE

- Motorini passo-passo con micro stepping per morbide transizioni di colore e gobo
- Tre modalità compatibili con protocollo DMX-512 (10, 12 e 16 canali)
- Ruote colore e ruote gobo indipendenti
- 14 gobo più spot
- 12 colori più Bianco, con effetto arcobaleno
- RDMX - Consente di impostare l'indirizzo DMX da qualsiasi controller DMX
- 3 modalità operative: Master/Slave, Indipendente, Attivazione sonora
- Microfono interno
- Luce a scarica Philips® Platinum MSD 2R
- Modifica e memorizzazione scene
- Rotazione 360°/ 540°
- Brandeggio 270°
- Display digitale per impostazione indirizzo e funzione

ISTRUZIONI GENERALI

Per ottimizzare le prestazioni di questo prodotto, si prega di leggere attentamente le istruzioni di funzionamento al fine di familiarizzare con le operazioni di base. Queste istruzioni contengono importanti informazioni sulla sicurezza relative all'uso e alla manutenzione dell'unità. Si prega di conservare il presente manuale insieme all'apparecchiatura per future consultazioni.

PRECAUZIONI

Attenzione! L'unità non contiene parti riparabili dall'utente. Non tentare di eseguire personalmente le riparazioni: in tal modo si annullerebbe la garanzia del costruttore. Nell'improbabile caso di necessità di intervento tecnico sull'unità, si prega di contattare ADJ Products, LLC.

Durante il funzionamento, il contenitore può diventare molto caldo. Durante l'utilizzo, evitare di toccare l'unità a mani nude.

ADJ Products, LLC non si assume alcuna responsabilità per danni derivanti dalla non osservanza delle istruzioni riportate nel presente manuale o da modifiche effettuate sull'unità senza preventiva autorizzazione.

AVVERTENZA IMPORTANTE - LAMPADA A SCARICA

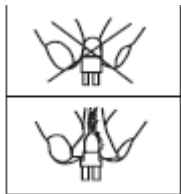

Questa apparecchiatura è dotata di una lampada a scarica facilmente danneggiabile se utilizzata impropriamente. Non toccare mai la lampada a mani nude: il grasso delle dita ne ridurrebbe la durata nel tempo. Inoltre, evitare di muovere l'apparecchiatura prima che le lampade si siano completamente raffreddate. Tenere presente che le lampade non sono coperte da garanzia.

Questa unità emette intense radiazioni UV pericolose per gli occhi e la pelle. La brillantezza intensa della lampada può causare gravi danni alla retina. Non mettere mai in funzione l'apparecchiatura senza le coperture specificamente progettate per la protezione dalle radiazioni UV.

Avvertenza medica: si raccomanda a tutti coloro che soffrono di epilessia di non guardare mai direttamente la lampada.

Evitare di accendere e spegnere ripetutamente l'apparecchiatura in brevi intervalli di tempo in quanto ciò riduce la durata e l'intensità della lampada.

Per ottenere l'intensità tipica delle lampade a scarica viene utilizzato un gas sigillato in un contenitore pressurizzato per una brillante emissione luminosa. L'alta pressione del gas all'interno della lampada può provocarne l'esplosione in caso di uso intensivo prolungato. Il rischio aumenta col tempo: si consiglia pertanto di prestare la massima attenzione nel maneggiare le lampade più vecchie. Quando si opera con apparecchiature dotate di lampada a scarica, è necessario prestare sempre la massima attenzione. Non aprire mai l'unità mentre è in funzione.

MOLTO IMPORTANTE: per la propria sicurezza e per la maggior durata dell'apparecchiatura, si informa che la lampada a scarica Philips® Platinum 2R ha una durata nominale di 6.000 ore.

Dato il calore generato da questa lampada e il tipo di sistema ottico interno, è assolutamente necessario sostituirla ogni 6.000 ore. Ciò al fine di proteggere il sistema ottico interno e prevenire esplosioni accidentali della lampada che potrebbero causare la caduta di frammenti di vetro caldo. La mancata sostituzione della lampada entro le 300 ore di funzionamento provoca lo spegnimento automatico dell'apparecchiatura.

Raggiunte le 6.000 ore di funzionamento, sul display lampeggerà il messaggio "Replace the lamp" (sostituire la lampada) mentre la lampada inizierà a sfarfallare per i primi cinque minuti di funzionamento. A questo punto la lampada avrà raggiunto il limite di durata nominale e dovrà essere sostituita immediatamente. Dopo aver sfarfallato per circa cinque minuti, la lampada continuerà a funzionare normalmente consentendo di utilizzare temporaneamente l'unità fino a quando sarà possibile la sostituzione. L'apparecchiatura continuerà a funzionare per altre 300 ore e il messaggio di avvertimento "Replace the lamp" continuerà a lampeggiare sul display. Tenere presente che il circuito di protezione sfarfallio funzionerà solo per 300 ore circa (durata lampada 6.000-6.300 ore). Dopo 6.300 ore l'apparecchiatura non risponderà più ai comandi DMX ed entrerà immediatamente in modalità sospensione interrompendo elettronicamente tutte le funzioni ad eccezione di alcuni comandi di menù. L'apparecchiatura continuerà a rimanere in modalità sospensione fino alla sostituzione della lampada e al ripristino del relativo clock. Per azzerare il "tempo lampada" vedere pagina 17.

MONTAGGIO

Durante l'installazione tenere presente che il traliccio di supporto deve essere in grado di reggere 10 volte il peso dell'unità senza deformarsi. L'unità deve essere assicurata con un secondo attacco di sicurezza come, ad esempio, un cavo di sicurezza. Non sostare mai al di sotto dell'apparecchiatura durante le operazioni di montaggio, rimozione o manutenzione.

L'esecuzione del montaggio sospeso richiede grande esperienza inclusa, tra le altre, la conoscenza dei limiti del carico operativo, dei materiali utilizzati nonché la necessità di ispezioni periodiche di sicurezza dell'installazione completa, materiali ed apparecchiature. In mancanza di tali capacità, evitare di eseguire l'installazione in proprio.

Queste installazioni devono essere verificate da personale qualificato una volta l'anno.

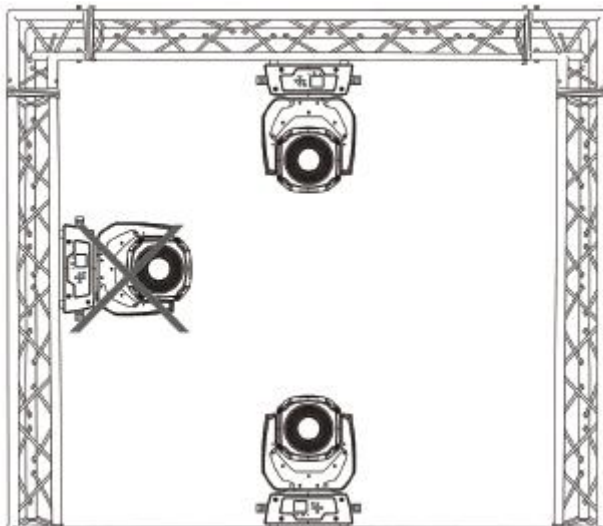

Vizi Beam Hybrid 2R può funzionare indifferentemente in due diverse posizioni di montaggio: appeso capovolto ad un soffitto oppure posizionato su una superficie piana. Per evitare danni interni, non montare mai l'unità sui lati come sopra illustrato. Assicurarsi che questa apparecchiatura sia tenuta ad almeno 0,5 m. da qualsiasi materiale infiammabile (decorazioni, addobbi e simili). Utilizzare sempre, ed installare, il cavo di sicurezza fornito quale misura aggiuntiva di sicurezza per prevenire danni accidentali e/o lesioni personali in caso di cedimento di un morsetto (vedere pagina seguente). Non utilizzare mai le maniglie da trasporto come punto di attacco secondario.

MONTAGGIO (continua)

N.B.: la temperatura ambiente adatta a questa apparecchiatura di illuminazione è tra -25 °C e +45 °C. Non posizionare questa unità in ambienti con temperature che si discostino dai valori indicati. Ciò consentirà all'apparecchiatura di funzionare al meglio e di durare nel tempo.

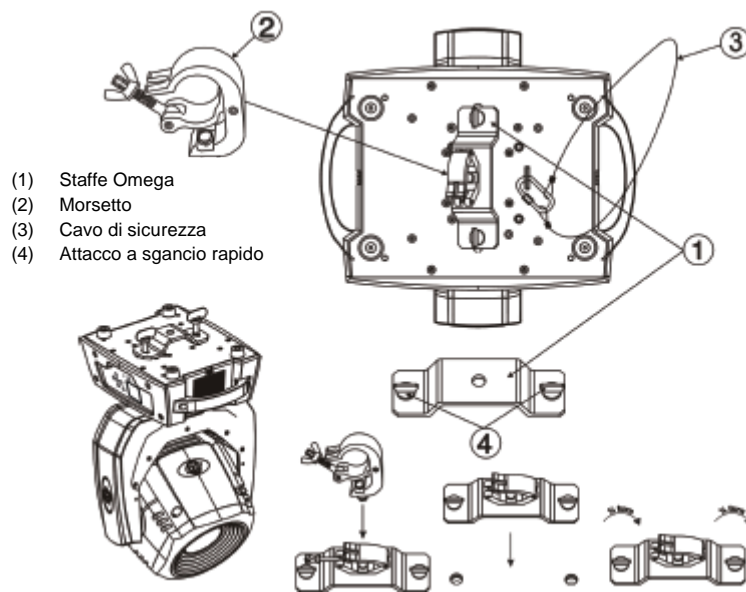

Fissare ciascun morsetto nelle staffe Omega con vite e dado M12. Inserire gli attacchi a sgancio rapido della prima staffa Omega nei rispettivi fori nella parte inferiore di Vizi Beam Hybrid 2R. Serrare gli attacchi a sgancio rapido girando in senso orario. Montare la seconda staffa Omega. Far passare il cavo di sicurezza attraverso i fori della parte inferiore della base e sopra il sistema a traliccio o altro punto sicuro di ancoraggio. Inserire l'estremità nel moschettone e serrare la vite di sicurezza.

VISTA ANTERIORE

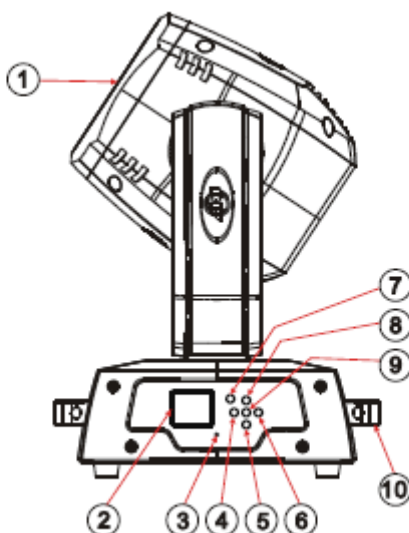

VISTA POSTERIORE

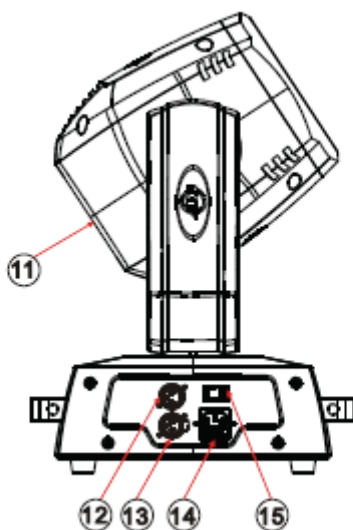

1. Assemblaggio lenti - Lenti di alta qualità.

2. Display digitale - Visualizza il menù e le funzioni a disposizione.

3. Microfono - Riceve le basse frequenze dall'esterno per avviare l'unità in modalità Attivazione sonora. È progettato per ricevere soltanto i suoni in bassa frequenza; colpetti (sul microfono) e suoni alti possono non attivare l'unità.

4. Pulsante Left - Utilizzato per scorrere verso sinistra nel menù di sistema.

5. Pulsante Down - Utilizzato per scorrere indietro nel menù di sistema.

6. Pulsante Right - Utilizzato per scorrere verso destra nel menù di sistema.

7. Pulsante Mode/Esc - Utilizzato per accedere al menù principale e ai sottomenù. Utilizzato anche per l'uscita.

8. Pulsante Up - Utilizzato per scorrere in avanti nel menù di sistema.

9. Pulsante Enter - Utilizzato per selezionare e confermare una funzione nel menù di sistema.

10. Maniglie da trasporto - Maniglie per trasporto integrate. Assicurarsi di afferrare sempre l'unità dalle maniglie integrate. Non sollevare mai, o trasportare, l'unità dalla testa o dalla forcella. Sollevare o trasportare l'unità dalla testa mobile può causare gravi danni all'apparecchiatura con conseguente annullamento della garanzia.

COMANDI E FUNZIONI (continua)

11. Gruppo lampada e pannello di accesso - Questo pannello consente l'accesso al gruppo lampada. L'unità include una lampada a scarica con montaggio a molla. Assicurarsi di sostituire con lampada dello stesso tipo. Dopo la sostituzione, assicurarsi che la lampada sia centrata nel riflettore. Vedere pagina 36 per i dettagli sull'installazione e l'ottimizzazione delle lampade sostituite. Non mettere mai in funzione l'unità con la lampada esposta: emette forte radiazione UV. Per le informazioni sulla lampada a scarica Philips® Platinum 5R vedere pagina 6.

12. Connettore d'ingresso XLR DMX - Utilizzato per ricevere un segnale DMX in ingresso o un segnale Master/Slave.

13. Connettore di uscita XLR - Utilizzato per trasmettere il segnale DMX in entrata ad un'altra apparecchiatura DMX o trasmettere un segnale Master/Slave al successivo Vizi Beam Hybrid 2R della catena. Per risultati ottimali in modalità DMX o Master/Slave inserire una terminazione sull'ultimo connettore della catena. Vedere "Terminazione di linea" a pagina 11.

14. Ingresso cavo di alimentazione - Progettato per adattarsi ai requisiti elettrici dell'unità. Prima di mettere in funzione l'apparecchiatura, dato che il voltaggio varia da paese a paese, assicurarsi che la tensione di alimentazione corrisponda a quella della presa di corrente. Non utilizzare mai un cavo di alimentazione con una spina dalla quale sia stato rimosso o rotto il polo di terra. Tale polo è progettato per ridurre il rischio di incendio o shock elettrico in caso di corto circuito interno.

Portafusibile - Contiene un fusibile di protezione da 5 A. Non smontare il fusibile: è stato progettato per proteggere gli apparati elettronici da sbalzi di corrente. Assicurarsi sempre di sostituire il fusibile con uno identico, se non diversamente specificato dal personale tecnico ADJ.

15. Interruttore d'alimentazione e portafusibile - Per attivare e disattivare l'apparecchiatura.

INSTALLAZIONE

Alimentazione: Vizi Beam Hybrid 2R di ADJ è dotato di uno stabilizzatore elettronico in grado di rilevare il voltaggio quando collegato alla rete elettrica. Grazie a questo stabilizzatore l'unità può essere collegata ovunque.

DMX-512: DMX è l'abbreviazione di Digital Multiplex. Si tratta di un protocollo universale utilizzato dalla maggior parte dei produttori di impianti di illuminazione e controller come forma di comunicazione tra dispositivi intelligenti e controller. Il controller DMX invia dati dal controller all'apparecchiatura. I dati DMX vengono inviati in serie da apparecchiatura ad apparecchiatura (in cascata) tramite connettori XLR, in ingresso e in uscita, previsti su tutte le apparecchiature DMX (la maggior parte dei controller ha solamente un connettore dati in uscita).

Collegamento DMX: DMX è un linguaggio che permette di gestire, tramite singolo controller, modelli e marche diversi di apparecchiature collegate tra loro, purché compatibili DMX. Per assicurare una corretta trasmissione di dati DMX, nel caso di apparecchiature multiple, si consiglia di utilizzare cavi il più possibile corti. L'ordine di collegamento in sequenza delle apparecchiature non influenza l'indirizzamento DMX. Per esempio: un'apparecchiatura alla quale il DMX abbia assegnato l'indirizzo 1 può essere posizionata in un punto qualsiasi della linea, all'inizio, alla fine o in qualsiasi punto tra l'uno e l'altra. Pertanto, la prima apparecchiatura controllata dal controller può anche essere l'ultima della catena. Quando ad una apparecchiatura viene assegnato l'indirizzo 1, il controller DMX invierà i dati, destinati all'indirizzo 1, a quella apparecchiatura indipendentemente dalla posizione che occupa nella catena DMX.

INSTALLAZIONE (continua)

Requisiti del Cavo Dati (Cavo DMX) (per funzionamento DMX e Master/Slave): Vizi Beam Hybrid 2R può essere controllato tramite protocollo DMX-512. È un'unità DMX a 10, 12 oppure 16 canali. L'indirizzo DMX viene impostato elettronicamente utilizzando i comandi sul pannello anteriore dell'unità. L'unità ed il controller DMX necessitano di cavo dati DMX-512 da 110 Ohm approvato per dati in ingresso e in uscita (Figura 1). Si raccomanda l'utilizzo di cavi Accu DMX. Se si intende adoperare cavi di propria fabbricazione, assicurarsi di utilizzare cavo schermato standard da 110-120 Ohm (è possibile acquistarlo nella maggior parte dei negozi di attrezzature professionali per audio e illuminazione). I cavi devono essere realizzati con connettore XLR maschio e femmina alle due estremità. Rammentare inoltre che il cavo DMX deve essere disposto in configurazione a cascata e non può essere sdoppiato.



Figure 1

N.B.: durante la fabbricazione dei cavi assicurarsi di seguire quanto riportato nelle Figure 2 e 3. Non utilizzare il terminale di messa a terra sul connettore XLR. Non collegare il conduttore schermato del cavo al terminale di messa a terra ed evitare che il conduttore schermato entri in contatto con il rivestimento esterno del connettore XLR. La messa a terra della schermatura potrebbe provocare un corto circuito o un malfunzionamento del dispositivo.

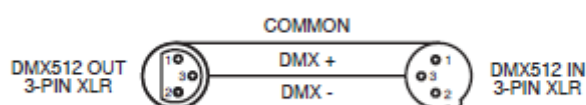

Figure 2

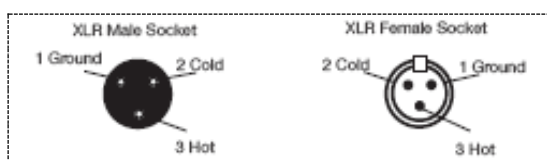

Figure 3

Configurazione Pin XLR

Pin1 = Terra
Pin2 = Data Complement (segnale -)
Pin3 = Data True (segnale +)

Nota specifica: terminazione di linea. Quando vengono utilizzati cavi molto lunghi, può essere necessario utilizzare un terminatore sull'ultima unità per evitare malfunzionamenti. Un terminatore è una resistenza da 110-120 ohm e 1/4 di Watt collegata tra i pin 2 e 3 di un connettore XLR maschio (DATA + e DATA -). Va inserito nel connettore XLR femmina dell'ultima unità della linea in cascata per terminarla. L'utilizzo di una terminazione per cavi (ADJ numero di parte Z-DMX/T) diminuirà le possibilità di malfunzionamenti.



La terminazione riduce errori di segnale ed evita problemi di trasmissione ed interferenze. È sempre consigliabile collegare un morsetto DMX (resistenza da 120 ohm e 1/4 di watt) tra il PIN 2 (DMX -) e il PIN 3 (DMX +) dell'ultima apparecchiatura. **Figure 4**

Connettori DMX XLR a 5-Pin. Alcuni produttori utilizzano, per la trasmissione di dati, connettori cavi dati DMX-512 a 5 pin invece che a 3 pin. È possibile utilizzare connettori DMX a 5 pin in una linea DMX a 3 pin. Quando si inseriscono cavi dati a 5 pin standard in una linea a 3 pin è necessario utilizzare un adattatore, acquistabile nella maggior parte dei negozi di elettronica. La tabella sottostante riporta in dettaglio le corrette modalità di conversione.

Conversione da XLR 3 pin a XLR 5 pin		
Conduttore	XLR 3 pin femmina (Out)	XLR 5 pin maschio (In)
Terra/Schermatura	Pin 1	Pin 1
Data Complement (segnale -)	Pin 2	Pin 2
Data True (segnale +)	Pin 3	Pin 3
Non utilizzato		Pin 4 - Non usare
Non utilizzato		Pin 5 - Non usare

MENU' DI SISTEMA

Funzione	Impostazione indirizzo DMX Valore DMX Modalità Slave Programma automatico Controllo sonoro	A001-AXXX ROTAZIONE..... Slave 1, Slave 2, Slave 3 Master / Alone Master / Alone		Impostazione indirizzo DMX Visualizzazione valore DMX Impostazione Slave Programma automatico Controllo sonoro
Informazioni	Informazioni tempo	Tempo attuale Tempo totale di funzionamento Ultimo tempo di funzionamento Ore lampada Tempo di inattività lampada Password ultimo funzionamento Azzeramento ultimo funzionamento Password durata lampada Azzeramento durata lampada	XXXX(Ore) XXXX(Ore) XXXX(Ore) XXXX(Ore) XXXX(Minuti) Password=XXX ON/OFF Password=XXX ON/OFF	Tempo di accensione Tempo di funzionamento apparecchiatura Azzeramento ultimi tempi di apparecchiatura Tempo funzionamento lampada Tempo di inattività lampada Password temporizzatore 038 Azzeramento ultimo tempo apparecchiatura Password lampada ="038" Azzeramento tempo lampada
	Informazioni temperatura	Temperatura testa	XXX/ °C/°F	Temperatura interna della testa
	Versione del software	V1.0.....		Versione del software
Comando lampada	Accensione/spengimento lampada Accensione automatica Accensione lampada tramite DMX Spegnimento lampada tramite DMX Accensione massima a temperatura. Temperatura spegnimento lampada	ON/OFF ON/OFF ON/OFF ON/OFF 20~79 °C, 45 °C /68~174 F 113 °F 80~139 °C, 130 °C /176~282 F, 266 °F		Accensione/spengimento lampada Accensione/spengimento lampada sotto tensione Accensione lampada via DMX Spegnimento lampada via DMX Riacensione lampada a temperatura. Spegnimento lampada a temperatura
Pre-configurazione	Impostazioni di stato	Indirizzamento via DMX Nessuno stato DMX Inversione rotazione Inversione brandeggio Gradi rotazione Feedback Velocità movimento Sensibilità microfono Ibernazione (sospensione)	ON/OFF Chiuso/Hold/Auto/Music ON/OFF ON/OFF 630/540 ON/OFF Velocità 1- 4 0~99% OFF, 01M~99M, 15M	Indirizzamento via DMX Funzionamento automatico in assenza DMX Movimento inverso rotazione Movimento inverso brandeggio Selezione gradi rotazione Feedback movimento Selezione modalità movimento Sensibilità microfono Modalità stand-by
	Impostazioni manutenzione	Password RDM PID	Password=XXX XXXXXX	Password manutenzione="050" Codice RDM PID
	Controllo ventole	Velocità automatica ventole Velocità ventola alta Velocità ventola bassa		Selezione velocità ventole
	Impostazione display	Tempo disattivazione Inversione display Blocco tasti	02~60m 05m ON/OFF ON/OFF	Visualizza tempo disattivazione Inversione 180 gradi Blocco tasti
	Temperatura C/F	Celsius Fahrenheit		Commutazione temperatura tra °C/
	Stato iniziale	ROTAZIONE =XXX		Posizione effetto iniziale
	Reimpostazione standard	ON/OFF		Ripristino impostazione di fabbrica
Reimpostazione funzione	Reimposta tutto Reimposta rotazione e brandeggio Reimposta colori Reimposta gobo Reimposta otturatore Reimposta altri		Reimpostazione di tutti i motori Reimpostazione rotazione/brandeggio Reimpostazione ruota colore Reimpostazione gobo Reimpostazione otturatore o dimmer Reimpostazione altri motori	
Regolazione effetto	Canale di prova	ROTAZIONE.....		Funzione di prova
	Controllo manuale	ROTAZIONE =XXX :		Regolazione fine della lampada

MENU' DI SISTEMA (continua)

	Calibrazione	Password di calibrazione Ruota colore=XXX :	Password "050" Calibrazione e regolazione effetti in posizione standard/diritta
Impostazione modalità utenti	Modalità Utente	Modalità standard Modalità base Modalità estesa Modalità utente A Modalità utente B Modalità utente C	Modalità utente per modifica numeri canale
	Modifica modalità utente	Canale max.= XX ROTAZIONE= CH01 :	Modalità pre-impostate utente
Modifica programma	Selezione programmi	Auto Pro Parte 1 = Programmi 1 ~ 10 Programma 1 Auto Pro Parte 2 = Programmi 1 ~ 10 Programma 2 Auto Pro Parte 3 = Programmi 1 ~ 10 Programma 3	Selezione programmi da eseguire
	Modifica programma	Programma 1 : Programma 10	Prova di programma Passaggio 01=SCxxx Passaggio 64=SCxxx
	Modifica scena	Modifica scena 001 ~ Modifica scena 250	Rotazione, brandeggio,..... --Tempo di dissolvenza-- --Tempo scena-- Input esterno
	Reg. Controller	XX~XX	Reg. autom. scene

Al menù principale si accede premendo il pulsante MODE/ESC. Utilizzare i pulsanti FRECCIA IN ALTO, FRECCIA IN BASSO, FRECCIA A DESTRA, FRECCIA A SINISTRA per scorrere attraverso il menù. Premere il pulsante ENTER per accedere al menù desiderato. Utilizzare i pulsanti FRECCIA IN ALTO, FRECCIA IN BASSO, FRECCIA A DESTRA, FRECCIA A SINISTRA per scorrere attraverso i sottomenù. Premere il pulsante ENTER per confermare ogni selezione. È possibile uscire da qualsiasi menù e sottomenù premendo il pulsante MODE/ESC. Se dopo 10 secondi non viene premuto alcun pulsante, l'unità uscirà automaticamente dai menù. Nelle pagine 15-27 vengono spiegate le funzioni della struttura del menù descritta nelle pagine precedenti.

FUNZIONE -

Set DMX Address (impostazione indirizzo DMX) - È possibile regolare l'indirizzo DMX desiderato tramite il pannello di controllo.

1. Accedere al menù principale, premere i pulsanti FRECCIA IN ALTO oppure FRECCIA IN BASSO fino ad evidenziare "**Function**", poi premere ENTER.
2. Premere i pulsanti FRECCIA IN ALTO oppure FRECCIA IN BASSO fino a visualizzare "**Set DMX Address**", poi premere ENTER. Sarà visualizzato l'indirizzo DMX corrente.
3. Utilizzare i pulsanti FRECCIA IN ALTO oppure FRECCIA IN BASSO per regolare l'indirizzo DMX.
4. Premere il pulsante ENTER per confermare oppure il pulsante MODE/ESC per tornare al menù principale.

DMX Value (Valore DMX) - Consente di visualizzare il valore DMX di ciascun canale DMX che si sta utilizzando.

1. Accedere al menù principale, premere i pulsanti FRECCIA IN ALTO oppure FRECCIA IN BASSO fino ad evidenziare "**Function**", poi premere ENTER.
2. Premere i pulsanti FRECCIA IN ALTO oppure FRECCIA IN BASSO fino a visualizzare "**DMX Value**" e premere ENTER.
3. Verrà visualizzato un canale DMX. **Esempio:** Prisma, Ruota colore, Ruota gobo, ecc. Dopo aver trovato il canale DMX da controllare premere ENTER. Una volta premuto ENTER, verrà visualizzato il valore DMX di quel canale.
4. Premere il pulsante MODE/ESC per uscire.

Slave Mode (modalità slave) - Consente di impostare l'unità come Slave in una configurazione Master/Slave.

1. Accedere al menù principale, premere i pulsanti FRECCIA IN ALTO oppure FRECCIA IN BASSO fino ad evidenziare "**Function**", poi premere ENTER.
2. Premere i pulsanti FRECCIA IN ALTO oppure FRECCIA IN BASSO fino a visualizzare "**Slave Mode**" e premere ENTER.
3. Verrà visualizzato Slave 1, Slave 2 oppure Slave 3. Premere il pulsante ENTER per selezionare una delle tre opzioni oppure premere il pulsante MODE/ESC per uscire.

Auto Program (programma automatico) - Consente di eseguire i programmi interni in modalità Stand Alone oppure Master/Slave. In modalità "Master" l'apparecchiatura invierà dati DMX alle altre unità collegate in cascata. In modalità "Stand-alone" l'apparecchiatura funzionerà in singolo. Il programma per questa modalità viene selezionato nella sezione "Select program" del menù di controllo. È possibile impostare il numero di passaggi sotto "Edit program". È possibile modificare le singole scene sotto "Edit scenes". Tramite questa funzione è possibile eseguire automaticamente le singole scene regolando i tempi di passaggio.

1. Accedere al menù principale, premere i pulsanti FRECCIA IN ALTO oppure FRECCIA IN BASSO fino ad evidenziare "**Function**", poi premere ENTER.
2. Premere i pulsanti FRECCIA IN ALTO oppure FRECCIA IN BASSO fino a visualizzare "**Auto Program**" e premere ENTER.
3. Verrà visualizzato "Master" oppure "Alone".
4. Premere il pulsante ENTER per effettuare la selezione, oppure premere il pulsante MODE/ESC per uscire.

Sound Control (controllo sonoro) - Questa funzione consente di eseguire il programma interno in modalità Attivazione Sonora.

1. Accedere al menù principale, premere i pulsanti FRECCIA IN ALTO oppure FRECCIA IN BASSO fino ad evidenziare "**Function**", poi premere ENTER.
2. Premere i pulsanti FRECCIA IN ALTO oppure FRECCIA IN BASSO fino a visualizzare "**Sound Control**" e premere ENTER.
3. Verrà visualizzato "Master" oppure "Alone". Utilizzare i pulsanti FRECCIA IN ALTO oppure FRECCIA IN BASSO per cambiare la modalità di funzionamento.
4. Premere il pulsante ENTER per effettuare la selezione, oppure premere il pulsante MODE/ESC per uscire.

INFORMAZIONE

Time Information (informazione sul tempo) (l'informazione sul tempo è sempre rappresentata in ore)

Current Running Time (tempo attuale) - Consente di controllare il tempo di esecuzione attuale delle unità.

1. Premere il pulsante MODE/ESC per accedere al menù principale. Premere i pulsanti FRECCIA IN ALTO oppure FRECCIA IN BASSO fino ad evidenziare “**Information**” e premere ENTER.
2. Premere i pulsanti FRECCIA IN ALTO oppure FRECCIA IN BASSO fino a visualizzare “**Time information**” e premere ENTER.
3. Premere i pulsanti FRECCIA IN ALTO oppure FRECCIA IN BASSO fino a visualizzare “**Current Time**” e premere ENTER.
4. Verrà visualizzato “**XXXX**”, dove “**XXXX**” rappresenta il tempo di esecuzione attuale.
5. Premere ENTER oppure MODE/ESC per uscire.

Total Running Time (tempo di esecuzione totale) - Consente di controllare il tempo di esecuzione totale delle unità.

1. Premere il pulsante MODE/ESC per accedere al menù principale. Premere i pulsanti FRECCIA IN ALTO oppure FRECCIA IN BASSO fino ad evidenziare “**Information**” e premere ENTER.
2. Premere i pulsanti FRECCIA IN ALTO oppure FRECCIA IN BASSO fino a visualizzare “**Time information**” e premere ENTER.
3. Premere i pulsanti FRECCIA IN ALTO oppure FRECCIA IN BASSO fino a visualizzare “**Total Run Time**” e premere ENTER.
4. Verrà visualizzato “**XXXX**”, dove “**XXXX**” rappresenta il tempo di esecuzione totale.
5. Premere ENTER oppure MODE/ESC per uscire.

Last Run Time (ultimo tempo di funzionamento) - Consente di controllare l'ultimo tempo di funzionamento della lampada.

1. Premere il pulsante MODE/ESC per accedere al menù principale. Premere i pulsanti FRECCIA IN ALTO oppure FRECCIA IN BASSO fino ad evidenziare “**Information**” e premere ENTER.
2. Premere i pulsanti FRECCIA IN ALTO oppure FRECCIA IN BASSO fino a visualizzare “**Time information**” e premere ENTER.
3. Premere i pulsanti FRECCIA IN ALTO oppure FRECCIA IN BASSO fino a visualizzare “**Last Run Time**” e premere ENTER.
4. Verrà visualizzato “**XXXX**”, dove “**XXXX**” rappresenta l'ultimo tempo di funzionamento.
5. Premere ENTER oppure MODE/ESC per uscire.

Lamp Hours (ore lampada) - Consente di controllare il tempo di funzionamento della lampada.

1. Premere il pulsante MODE/ESC per accedere al menù principale. Premere i pulsanti FRECCIA IN ALTO oppure FRECCIA IN BASSO fino ad evidenziare “**Information**” e premere ENTER.
2. Premere i pulsanti FRECCIA IN ALTO oppure FRECCIA IN BASSO fino a visualizzare “**Time information**” e premere ENTER.
3. Premere i pulsanti FRECCIA IN ALTO oppure FRECCIA IN BASSO fino a visualizzare “**Lamp Hours**” e premere ENTER.
4. Verrà visualizzato “**XXXX**”, dove “**XXXX**” rappresenta il tempo di funzionamento della lampada.
5. Premere ENTER oppure MODE/ESC per uscire.

Lamp Off Time (tempo di inattività della lampada) - Consente di controllare il tempo di funzionamento della lampada durante l'ultimo utilizzo.

1. Premere il pulsante MODE/ESC per accedere al menù principale. Premere i pulsanti FRECCIA IN ALTO oppure FRECCIA IN BASSO fino ad evidenziare “**Information**” e premere ENTER. MENU' DI SISTEMA (continua)
2. Premere i pulsanti FRECCIA IN ALTO oppure FRECCIA IN BASSO fino a visualizzare “**Time information**” e premere ENTER.
3. Premere i pulsanti FRECCIA IN ALTO oppure FRECCIA IN BASSO fino a visualizzare “**Lamp Off Time**” e premere ENTER.
4. Verrà visualizzato “**XXXX**”, dove “**XXXX**” rappresenta il tempo di funzionamento della lampada dall'ultima accensione.
5. Premere ENTER oppure MODE/ESC per uscire.

Last Run Password (password Last Run) - Visualizza la password del temporizzatore.

1. Premere il pulsante MODE/ESC per accedere al menù principale. Premere i pulsanti FRECCIA IN ALTO oppure FRECCIA IN BASSO fino ad evidenziare “**Information**” e premere ENTER.
2. Premere i pulsanti FRECCIA IN ALTO oppure FRECCIA IN BASSO fino a visualizzare “**Time information**” e premere ENTER.
3. Premere i pulsanti FRECCIA IN ALTO oppure FRECCIA IN BASSO fino a visualizzare “**Last Run Password**” e premere ENTER.
4. La password “**Last Run**” è 038.
5. Premere ENTER oppure MODE/ESC per uscire.

Clean Last Run (Azzera ultimo funzionamento) - Consente di cancellare l'ultimo tempo di esecuzione dell'unità. A tal fine è necessario inserire la password **Last Run**. Vedere la sezione precedente.

1. Premere il pulsante MODE/ESC per accedere al menù principale. Premere i pulsanti FRECCIA IN ALTO oppure FRECCIA IN BASSO fino ad evidenziare “**Information**” e premere ENTER.
2. Premere i pulsanti FRECCIA IN ALTO oppure FRECCIA IN BASSO fino a visualizzare “**Time information**” e premere ENTER.
3. Premere i pulsanti FRECCIA IN ALTO oppure FRECCIA IN BASSO fino a visualizzare “**Clean Last Run**” e premere ENTER.
4. Verrà visualizzato “**Off**” oppure “**On**”; utilizzare i pulsanti FRECCIA IN ALTO oppure FRECCIA IN BASSO per passare da una selezione all'altra.
5. Premere il pulsante ENTER per confermare la selezione, oppure premere il pulsante MODE/ESC per uscire.

Lamp Time Password (password temporizzatore lampada) - Mostra la password del temporizzatore della lampada.

1. Premere il pulsante MODE/ESC per accedere al menù principale. Premere i pulsanti FRECCIA IN ALTO oppure FRECCIA IN BASSO fino ad evidenziare “**Information**” e premere ENTER.
2. Premere i pulsanti FRECCIA IN ALTO oppure FRECCIA IN BASSO fino a visualizzare “**Time information**” e premere ENTER.
3. Premere i pulsanti FRECCIA IN ALTO oppure FRECCIA IN BASSO fino a visualizzare “**Lamp Time Password**” e premere ENTER.
4. La password “**Lamp Time**” è 038.
5. Premere ENTER oppure MODE/ESC per uscire.

Clean Lamp Time (azzerare tempo di funzionamento lampada) - Consente di reimpostare il tempo di funzionamento della lampada. Azzerare il tempo di funzionamento della lampada ad ogni sostituzione inserendo prima la password **Lamp Time**. Vedere la sezione precedente.

1. Premere il pulsante MODE/ESC per accedere al menù principale. Premere i pulsanti FRECCIA IN ALTO oppure FRECCIA IN BASSO fino ad evidenziare “**Information**” e premere ENTER.
2. Premere i pulsanti FRECCIA IN ALTO oppure FRECCIA IN BASSO fino a visualizzare “**Time information**” e premere ENTER.
3. Premere i pulsanti FRECCIA IN ALTO oppure FRECCIA IN BASSO fino a visualizzare “**Clear Lamp Time**” e premere ENTER.
4. Verrà visualizzato “**Off**” oppure “**On**”; utilizzare i pulsanti FRECCIA IN ALTO oppure FRECCIA IN BASSO per passare da una selezione all'altra.
5. Premere il pulsante ENTER per confermare la selezione, oppure premere il pulsante MODE/ESC per uscire.

Temperature Info (informazioni sulla temperatura) - Consente di controllare la temperatura della testa mobile.

1. Premere il pulsante MODE/ESC per accedere al menù principale. Premere i pulsanti FRECCIA IN ALTO oppure FRECCIA IN BASSO fino ad evidenziare “**Information**” e premere ENTER.
2. Premere i pulsanti FRECCIA IN ALTO oppure FRECCIA IN BASSO fino a visualizzare “**Temperature Info**” e premere ENTER.
3. Verrà visualizzato “**Head Temperature**”; premere ENTER.
4. Verrà visualizzato “**XXX**”, dove “**XXX**” rappresenta la temperatura attuale della testa mobile.
5. Premere ENTER oppure MODE/ESC per uscire.

Software Version (versione software) - Consente di visualizzare la versione del software in esecuzione.

1. Premere il pulsante MODE/ESC per accedere al menù principale. Premere i pulsanti FRECCIA IN ALTO oppure FRECCIA IN BASSO fino ad evidenziare “**Information**” e premere ENTER.
2. Premere i pulsanti FRECCIA IN ALTO oppure FRECCIA IN BASSO fino a visualizzare “**Software Version**” e premere ENTER.
3. Verrà visualizzato “**VX.X**”, dove “**X.X**” rappresenta la versione del software.
4. Premere ENTER oppure MODE/ESC per uscire.

CONTROLLO LAMPADA -

Lamp On/Off (accensione/spegnimento lampada) - Questa funzione consente di accendere o spegnere la lampada tramite pannello di controllo.

1. Premere il pulsante MODE/ESC per accedere al menù principale. Premere i pulsanti FRECCIA IN ALTO oppure FRECCIA IN BASSO fino ad evidenziare “**Lamp Control**” e premere ENTER.
2. Premere i pulsanti FRECCIA IN ALTO oppure FRECCIA IN BASSO fino a visualizzare “**Lamp Off/On**” e premere ENTER.
3. Verrà visualizzato “**Off**” oppure “**On**”; utilizzare i pulsanti FRECCIA IN ALTO oppure FRECCIA IN BASSO per passare da una selezione all'altra.
4. Premere il pulsante ENTER per confermare la selezione, oppure premere il pulsante MODE/ESC per uscire.

Automatic On (accensione automatica) - Consente di accendere automaticamente la lampada quando si attiva l'unità.

1. Premere il pulsante MODE/ESC per accedere al menù principale. Premere i pulsanti FRECCIA IN ALTO oppure FRECCIA IN BASSO fino ad evidenziare "**Lamp Control**" e premere ENTER.
2. Premere i pulsanti FRECCIA IN ALTO oppure FRECCIA IN BASSO fino a visualizzare "**Automatic On**" e premere ENTER.
3. Verrà visualizzato "**Off**" oppure "**On**"; utilizzare i pulsanti FRECCIA IN ALTO oppure FRECCIA IN BASSO per passare da una selezione all'altra.
4. Premere il pulsante ENTER per confermare la selezione, oppure premere il pulsante MODE/ESC per uscire.

Lamp on via external controller (accensione lampada tramite controller esterno) - Consente di selezionare l'accensione della lampada tramite controller esterno. Funzione utilizzata con il canale DMX programmi interni, valori 40-59.

1. Premere il pulsante MODE/ESC per accedere al menù principale. Premere i pulsanti FRECCIA IN ALTO oppure FRECCIA IN BASSO fino ad evidenziare "**Lamp Control**" e premere ENTER.
2. Premere i pulsanti FRECCIA IN ALTO oppure FRECCIA IN BASSO fino a visualizzare "**Lamp On Via DMX**" e premere ENTER.
3. Verrà visualizzato "**Off**" oppure "**On**"; utilizzare i pulsanti FRECCIA IN ALTO oppure FRECCIA IN BASSO per passare da una selezione all'altra. Selezionare "**On**" per attivare la funzione oppure "**Off**" per disattivarla.
4. Premere il pulsante ENTER per confermare la selezione, oppure premere il pulsante MODE/ESC per uscire.

Lamp off via external controller (spegnimento lampada tramite controller esterno) - Consente di selezionare lo spegnimento della lampada tramite controller esterno. Funzione utilizzata con il canale DMX programmi interni, valori 60-79.

1. Premere il pulsante MODE/ESC per accedere al menù principale. Premere i pulsanti FRECCIA IN ALTO oppure FRECCIA IN BASSO fino ad evidenziare "**Lamp Control**" e premere ENTER.
2. Premere i pulsanti FRECCIA IN ALTO oppure FRECCIA IN BASSO fino a visualizzare "**Lamp Off Via DMX**" e premere ENTER.
3. Verrà visualizzato "**Off**" oppure "**On**"; utilizzare i pulsanti FRECCIA IN ALTO oppure FRECCIA IN BASSO per passare da una selezione all'altra. Selezionare "**On**" per attivare la funzione oppure "**Off**" per disattivarla.
4. Premere il pulsante ENTER per confermare la selezione, oppure premere il pulsante MODE/ESC per uscire.

Max on at temp. (Accensione massima a temperatura) - Con questa funzione è possibile impostare la temperatura interna che determinerà la riaccensione della lampada dopo uno spegnimento automatico.

1. Premere il pulsante MODE/ESC per accedere al menù principale. Premere i pulsanti FRECCIA IN ALTO oppure FRECCIA IN BASSO fino ad evidenziare "**Lamp Control**" e premere ENTER.
2. Premere i pulsanti FRECCIA IN ALTO oppure FRECCIA IN BASSO fino a visualizzare "**Max On at Temp**" e premere ENTER.
3. Verrà visualizzato "**113°F**" oppure "**45°C**". "**113°F**" rappresenta la temperatura di riattivazione della lampada (temperatura raccomandata).
4. Premere il pulsante ENTER per confermare la selezione, oppure premere il pulsante MODE/ESC per uscire.

Lamp off temp (spegnimento lampada a temperatura) - Con questa funzione è possibile impostare la temperatura interna che determinerà lo spegnimento automatico della lampada.

1. Premere il pulsante MODE/ESC per accedere al menù principale. Premere i pulsanti FRECCIA IN ALTO oppure FRECCIA IN BASSO fino ad evidenziare “**Lamp Control**” e premere ENTER.
2. Premere i pulsanti FRECCIA IN ALTO oppure FRECCIA IN BASSO fino a visualizzare “**Max On at Temp**” e premere ENTER.
3. Verrà visualizzato “**266°F**” oppure “**130°C**”. “**266 °F**” (“**130 °C**”) rappresenta la temperatura di spegnimento automatico della lampada (temperatura raccomandata).
4. Premere il pulsante ENTER per confermare la selezione, oppure premere il pulsante MODE/ESC per uscire.

NOTA: *quando la temperatura intorno alla lampada è superiore a quella pre-impostata per più di 5 minuti, l'unità spegnerà automaticamente la lampada. Se la lampada si è spenta automaticamente per eccesso di calore, non sarà possibile riaccenderla automaticamente ma dovrà essere riattivata manualmente.*

PRE-CONFIGURAZIONE

Informazioni sul tempo

Address via DMX (indirizzamento tramite DMX) - Con questa funzione è possibile regolare l'indirizzo DMX tramite controller esterno.

1. Premere il pulsante MODE/ESC per accedere al menù principale. Premere i pulsanti FRECCIA IN ALTO oppure FRECCIA IN BASSO fino ad evidenziare “**Personality**” e premere ENTER.
2. Premere i pulsanti FRECCIA IN ALTO oppure FRECCIA IN BASSO fino a visualizzare “**Status Setting**” e premere ENTER.
3. Premere i pulsanti FRECCIA IN ALTO oppure FRECCIA IN BASSO fino a visualizzare “**Address via DMX**” e premere ENTER.
4. Verrà visualizzato “**Off**” oppure “**On**”; utilizzare i pulsanti FRECCIA IN ALTO oppure FRECCIA IN BASSO per passare da una selezione all'altra.
5. Premere il pulsante ENTER per confermare la selezione, oppure premere il pulsante MODE/ESC per uscire.

No DMX status (Nessuno stato DMX) - In caso di perdita improvvisa del segnale DMX, l'unità eseguirà automaticamente una delle tre modalità.

1. Premere il pulsante MODE/ESC per accedere al menù principale. Premere i pulsanti FRECCIA IN ALTO oppure FRECCIA IN BASSO fino ad evidenziare “**Personality**” e premere ENTER.
2. Premere i pulsanti FRECCIA IN ALTO oppure FRECCIA IN BASSO fino a visualizzare “**Status Setting**” e premere ENTER.
3. Premere i pulsanti FRECCIA IN ALTO oppure FRECCIA IN BASSO fino a visualizzare “**No DMX Status**” e premere ENTER.
4. Verrà visualizzato “**Hold**” (ultima impostazione DMX), “**Close**” (Oscuramento), “**Music**” (Attivazione Sonora) oppure “**Auto**” (Programma automatico); utilizzare i pulsanti FRECCIA IN ALTO oppure FRECCIA IN BASSO per passare da una selezione all'altra.
5. Premere il pulsante ENTER per confermare la selezione, oppure premere il pulsante MODE/ESC per uscire.

Pan Reverse (inversione rotazione) - Consente di invertire la rotazione.

1. Premere il pulsante MODE/ESC per accedere al menù principale. Premere i pulsanti FRECCIA IN ALTO oppure FRECCIA IN BASSO fino ad evidenziare “**Personality**” e premere ENTER.
2. Premere i pulsanti FRECCIA IN ALTO oppure FRECCIA IN BASSO fino a visualizzare “**Status Setting**” e premere ENTER.
3. Premere i pulsanti FRECCIA IN ALTO oppure FRECCIA IN BASSO fino a visualizzare “**Pan Reverse**” e premere ENTER.
4. Verrà visualizzato “**Off**” oppure “**On**”; utilizzare i pulsanti FRECCIA IN ALTO oppure FRECCIA IN BASSO per passare da una selezione all'altra.
5. Premere il pulsante ENTER per confermare la selezione, oppure premere il pulsante MODE/ESC per uscire.

Tilt Reverse (inversione brandeggio) - Consente di invertire il brandeggio.

1. Premere il pulsante MODE/ESC per accedere al menù principale. Premere i pulsanti FRECCIA IN ALTO oppure FRECCIA IN BASSO fino ad evidenziare “**Personality**” e premere ENTER.
2. Premere i pulsanti FRECCIA IN ALTO oppure FRECCIA IN BASSO fino a visualizzare “**Status Setting**” e premere ENTER.
3. Premere i pulsanti FRECCIA IN ALTO oppure FRECCIA IN BASSO fino a visualizzare “**Tilt Reverse**” e premere ENTER.
4. Verrà visualizzato “**Off**” oppure “**On**”; utilizzare i pulsanti FRECCIA IN ALTO oppure FRECCIA IN BASSO per passare da una selezione all'altra.
5. Premere il pulsante ENTER per confermare la selezione, oppure premere il pulsante MODE/ESC per uscire.

Pan Degree (gradi rotazione) - Con questa funzione è possibile cambiare la rotazione da 630° a 540°.

1. Premere il pulsante MODE/ESC per accedere al menù principale. Premere i pulsanti FRECCIA IN ALTO oppure FRECCIA IN BASSO fino ad evidenziare “**Personality**” e premere ENTER.
2. Premere i pulsanti FRECCIA IN ALTO oppure FRECCIA IN BASSO fino a visualizzare “**Status Setting**” e premere ENTER.
3. Premere i pulsanti FRECCIA IN ALTO oppure FRECCIA IN BASSO fino a visualizzare “**Pan Degree**” e premere ENTER.
4. Verrà visualizzato “**540**” oppure “**630**”; utilizzare i pulsanti FRECCIA IN ALTO oppure FRECCIA IN BASSO per passare da una selezione all'altra.
5. Premere il pulsante ENTER per confermare la selezione, oppure premere il pulsante MODE/ESC per uscire.

Feedback - Con questa funzione è possibile cambiare interattivamente il movimento di rotazione o brandeggio.

1. Premere il pulsante MODE/ESC per accedere al menù principale. Premere i pulsanti FRECCIA IN ALTO oppure FRECCIA IN BASSO fino ad evidenziare “**Personality**” e premere ENTER.
2. Premere i pulsanti FRECCIA IN ALTO oppure FRECCIA IN BASSO fino a visualizzare “**Status Setting**” e premere ENTER.
3. Premere i pulsanti FRECCIA IN ALTO oppure FRECCIA IN BASSO fino a visualizzare “**Feedback**” e premere ENTER.
4. Verrà visualizzato “**Off**” oppure “**On**”; utilizzare i pulsanti FRECCIA IN ALTO oppure FRECCIA IN BASSO per passare da una selezione all'altra.
5. Premere il pulsante ENTER per confermare la selezione, oppure premere il pulsante MODE/ESC per uscire.

Movement Speed (velocità di movimento) - Consente di impostare la velocità di movimento della rotazione o del brandeggio.

1. Premere il pulsante MODE/ESC per accedere al menù principale. Premere i pulsanti FRECCIA IN ALTO oppure FRECCIA IN BASSO fino ad evidenziare “**Personality**” e premere ENTER.
2. Premere i pulsanti FRECCIA IN ALTO oppure FRECCIA IN BASSO fino a visualizzare “**Status Setting**” e premere ENTER.
3. Premere i pulsanti FRECCIA IN ALTO oppure FRECCIA IN BASSO fino a visualizzare “**Movement Speed**” e premere ENTER.
4. Verrà visualizzato “**Speed 1**”, “**Speed 2**”, “**Speed 3**” oppure “**Speed 4**”; utilizzare i pulsanti FRECCIA IN ALTO oppure FRECCIA IN BASSO per passare da una selezione all'altra.
5. Premere il pulsante ENTER per confermare la selezione, oppure premere il pulsante MODE/ESC per uscire.

Mic Sensitivity (sensibilità microfono) - Consente di impostare la sensibilità del microfono. L'impostazione standard è 70%. È possibile regolare la sensibilità da 0% a 99%.

1. Premere il pulsante MODE/ESC per accedere al menù principale. Premere i pulsanti FRECCIA IN ALTO oppure FRECCIA IN BASSO fino ad evidenziare “**Personality**” e premere ENTER.
2. Premere i pulsanti FRECCIA IN ALTO oppure FRECCIA IN BASSO fino a visualizzare “**Status Setting**” e premere ENTER.
3. Premere i pulsanti FRECCIA IN ALTO oppure FRECCIA IN BASSO fino a visualizzare “**Mic Sensitivity**” e premere ENTER.
4. Verrà visualizzato “**70%**”, utilizzare i pulsanti FRECCIA IN ALTO oppure FRECCIA IN BASSO per regolare la sensibilità tra 0% e 99%.
5. Premere il pulsante ENTER per confermare la selezione, oppure premere il pulsante MODE/ESC per uscire.

Hibernation (sospensione) - Questa funzione consente di disattivare la lampada e i motorini in caso di assenza di segnale DMX per 15 minuti (pre-impostata). Una volta ricevuto il segnale DMX, l'apparecchiatura si ripristinerà automaticamente.

1. Premere il pulsante MODE/ESC per accedere al menù principale. Premere i pulsanti FRECCIA IN ALTO oppure FRECCIA IN BASSO fino ad evidenziare “**Personality**” e premere ENTER.
2. Premere i pulsanti FRECCIA IN ALTO oppure FRECCIA IN BASSO fino a visualizzare “**Status Setting**” e premere ENTER.
3. Premere i pulsanti FRECCIA IN ALTO oppure FRECCIA IN BASSO fino a visualizzare “**Hibernation**” e premere ENTER.
4. Verrà visualizzato “**15M**”; utilizzare i pulsanti FRECCIA IN ALTO oppure FRECCIA IN BASSO per regolare il periodo di sospensione da 01M a 99M oppure "Off" (disattivato).
5. Premere il pulsante ENTER per confermare la selezione, oppure premere il pulsante MODE/ESC per uscire.

Impostazioni manutenzione Password - Consente di inserire la password RDM per poter accedere e modificare il numero di ID RDM.

1. Premere il pulsante MODE/ESC per accedere al menù principale. Premere i pulsanti FRECCIA IN ALTO oppure FRECCIA IN BASSO fino ad evidenziare “**Personality**” e premere ENTER.
2. Premere i pulsanti FRECCIA IN ALTO oppure FRECCIA IN BASSO fino a visualizzare “**Service Settings**” e premere ENTER.
3. Premere i pulsanti FRECCIA IN ALTO oppure FRECCIA IN BASSO fino a visualizzare “**Password**” e premere ENTER.
4. La “**Password**” è 050.
5. Premere ENTER oppure MODE/ESC per uscire.

RDM PID - RDM (Remote Device Management) è la gestione del dispositivo remoto. Questa funzione consente di controllare in remoto ogni caratteristica dell'apparecchiatura tramite un controller RDM. In questo modo le impostazioni manuali, come la regolazione dell'indirizzo DMX, non sono più necessarie. Particolarmente utile quando l'unità viene installata in area remota.

In questo sottomenù è possibile visualizzare il numero di ID RDM delle unità e regolarlo.

1. Premere il pulsante MODE/ESC per accedere al menù principale. Premere i pulsanti FRECCIA IN ALTO oppure FRECCIA IN BASSO fino ad evidenziare “**Personality**” e premere ENTER.
2. Premere i pulsanti FRECCIA IN ALTO oppure FRECCIA IN BASSO fino a visualizzare “**Service Settings**” e premere ENTER.
3. Premere i pulsanti FRECCIA IN ALTO oppure FRECCIA IN BASSO fino a visualizzare “**RDM PID**” e premere ENTER.
4. Verrà visualizzato “XXXXXX”, dove “XXXXXX” rappresenta l'ID RDM attuale delle unità.
5. Premere ENTER oppure MODE/ESC per uscire.

Controllo ventole

Auto Fan Speed (velocità automatica ventola) - Consente di regolare la velocità di funzionamento delle ventole.

1. Premere il pulsante MODE/ESC per accedere al menù principale. Premere i pulsanti FRECCIA IN ALTO oppure FRECCIA IN BASSO fino ad evidenziare “**Personality**” e premere ENTER.
2. Premere i pulsanti FRECCIA IN ALTO oppure FRECCIA IN BASSO fino a visualizzare “**Fans Control**” e premere ENTER.
3. Verrà visualizzato “**Auto Fan Speed**” (velocità ventola automatica) (pre-impostata), “**Low Fan Speed**”(velocità ventola min.) oppure “**High Fan Speed**” (velocità ventola max.); utilizzare i pulsanti FRECCIA IN ALTO oppure FRECCIA IN BASSO per passare da una selezione all'altra.
4. Premere il pulsante ENTER per confermare la selezione, oppure premere il pulsante MODE/ESC per uscire.

Impostazione display

Shutoff Time (tempo di spegnimento) - Consente lo spegnimento del display LCD dopo 2-59 minuti. Utilizzare questa funzione per regolare il tempo.

1. Premere il pulsante MODE/ESC per accedere al menù principale. Premere i pulsanti FRECCIA IN ALTO oppure FRECCIA IN BASSO fino ad evidenziare “**Personality**” e premere ENTER.
2. Premere i pulsanti FRECCIA IN ALTO oppure FRECCIA IN BASSO fino a visualizzare “**Display Setting**” e premere ENTER.
3. Premere i pulsanti FRECCIA IN ALTO oppure FRECCIA IN BASSO fino a visualizzare “**Display Shutoff Time**” e premere ENTER.
4. Verrà visualizzato “**05M**” (cinque minuti); utilizzare i pulsanti FRECCIA IN ALTO oppure FRECCIA IN BASSO per regolare il tempo di spegnimento da 02M a 60M oppure "Off" (disattivato).
5. Premere il pulsante ENTER per confermare la selezione, oppure premere il pulsante MODE/ESC per uscire.

Reverse (inversione) - Consente di ruotare il display di 180 gradi.

1. Premere il pulsante MODE/ESC per accedere al menù principale. Premere i pulsanti FRECCIA IN ALTO oppure FRECCIA IN BASSO fino ad evidenziare “**Personality**” e premere ENTER.
2. Premere i pulsanti FRECCIA IN ALTO oppure FRECCIA IN BASSO fino a visualizzare “**Display Setting**” e premere ENTER.
3. Premere i pulsanti FRECCIA IN ALTO oppure FRECCIA IN BASSO fino a visualizzare “**Display Reverse**” e premere ENTER.
4. Verrà visualizzato “**Off**” oppure “**On**”; utilizzare i pulsanti FRECCIA IN ALTO oppure FRECCIA IN BASSO per passare da una selezione all'altra.
5. Premere il pulsante ENTER per confermare la selezione, oppure premere il pulsante MODE/ESC per uscire.

Key Lock (blocco tasti) - Consente di attivare il blocco tasti automaticamente dopo 15 secondi di inattività.

1. Premere il pulsante MODE/ESC per accedere al menù principale. Premere i pulsanti FRECCIA IN ALTO oppure FRECCIA IN BASSO fino ad evidenziare “**Personality**” e premere ENTER.
2. Premere i pulsanti FRECCIA IN ALTO oppure FRECCIA IN BASSO fino a visualizzare “**Display Setting**” e premere ENTER.
3. Premere i pulsanti FRECCIA IN ALTO oppure FRECCIA IN BASSO fino a visualizzare “**Key Lock**” e premere ENTER.
4. Verrà visualizzato “**Off**” oppure “**On**”; utilizzare i pulsanti FRECCIA IN ALTO oppure FRECCIA IN BASSO per passare da una selezione all'altra.
5. Premere il pulsante ENTER per confermare la selezione, oppure premere il pulsante MODE/ESC per uscire.

Temperature C/F (temperatura in °C/°F) - Consente di cambiare la visualizzazione della temperatura da gradi Celsius a Fahrenheit o vice versa.

1. Premere il pulsante MODE/ESC per accedere al menù principale. Premere i pulsanti FRECCIA IN ALTO oppure FRECCIA IN BASSO fino ad evidenziare “**Personality**” e premere ENTER.
2. Premere i pulsanti FRECCIA IN ALTO oppure FRECCIA IN BASSO fino a visualizzare “**Temperature C/F**” e premere ENTER.
3. Verrà visualizzato “**Celsius**” oppure “**Fahrenheit**”; utilizzare i pulsanti FRECCIA IN ALTO oppure FRECCIA IN BASSO per passare da una selezione all'altra.
4. Premere il pulsante ENTER per confermare la selezione, oppure premere il pulsante MODE/ESC per uscire.

Initial Status (stato iniziale) - In questo menù è possibile controllare la posizione dell'effetto iniziale.

1. Premere il pulsante MODE/ESC per accedere al menù principale. Premere i pulsanti FRECCIA IN ALTO oppure FRECCIA IN BASSO fino ad evidenziare “**Personality**” e premere ENTER.
2. Premere i pulsanti FRECCIA IN ALTO oppure FRECCIA IN BASSO fino a visualizzare “**Initial Status**” e premere ENTER.
3. Verrà visualizzato “XXX”. dove “XXX” rappresenta la posizione dell'effetto attuale.
4. Premere ENTER oppure MODE/ESC per uscire.

Ripristino impostazioni iniziali -

1. Premere il pulsante MODE/ESC per accedere al menù principale. Premere i pulsanti FRECCIA IN ALTO oppure FRECCIA IN BASSO fino ad evidenziare “**Personality**” e premere ENTER.
2. Premere i pulsanti FRECCIA IN ALTO oppure FRECCIA IN BASSO fino a visualizzare “**Reset Default**” e premere ENTER.
3. Verrà visualizzato “**Off**” oppure “**On**”; utilizzare i pulsanti FRECCIA IN ALTO oppure FRECCIA IN BASSO per passare da una selezione all'altra.
4. Premere il pulsante ENTER per confermare la selezione, oppure premere il pulsante MODE/ESC per uscire.

REIMPOSTAZIONE FUNZIONE

Reset All (reimpostazione totale) - Consente di reimpostare tutti i motorini.

1. Premere il pulsante MODE/ESC per accedere al menù principale. Premere i pulsanti FRECCIA IN ALTO oppure FRECCIA IN BASSO fino ad evidenziare “**Reset Function**” e premere ENTER.
2. Premere i pulsanti FRECCIA IN ALTO oppure FRECCIA IN BASSO fino a visualizzare “**Reset All**” e premere ENTER.
3. Premere il pulsante ENTER per confermare la selezione, oppure premere il pulsante MODE/ESC per uscire.

Reset Pan & Tilt (reimpostazione rotazione e brandeggio) - Consente di reimpostare i motorini di rotazione e brandeggio.

1. Premere il pulsante MODE/ESC per accedere al menù principale. Premere i pulsanti FRECCIA IN ALTO oppure FRECCIA IN BASSO fino ad evidenziare “**Reset Function**” e premere ENTER.
2. Premere i pulsanti FRECCIA IN ALTO oppure FRECCIA IN BASSO fino a visualizzare “**Reset Pan/Tilt**” e premere ENTER.
3. Premere il pulsante ENTER per confermare la selezione, oppure premere il pulsante MODE/ESC per uscire.

Reset Colors (reimpostazione colori) - Consente la reimpostazione della ruota colori.

1. Premere il pulsante MODE/ESC per accedere al menù principale. Premere i pulsanti FRECCIA IN ALTO oppure FRECCIA IN BASSO fino ad evidenziare “**Reset Function**” e premere ENTER.
2. Premere i pulsanti FRECCIA IN ALTO oppure FRECCIA IN BASSO fino a visualizzare “**Reset Colors**” e premere ENTER.
3. Premere il pulsante ENTER per confermare la selezione, oppure premere il pulsante MODE/ESC per uscire.

Reset Gobos (reimpostazione gobo) - Consente la reimpostazione della ruota gobo.

1. Premere il pulsante MODE/ESC per accedere al menù principale. Premere i pulsanti FRECCIA IN ALTO oppure FRECCIA IN BASSO fino ad evidenziare “**Reset Function**” e premere ENTER.
2. Premere i pulsanti FRECCIA IN ALTO oppure FRECCIA IN BASSO fino a visualizzare “**Reset Gobos**” e premere ENTER.
3. Premere il pulsante ENTER per confermare la selezione, oppure premere il pulsante MODE/ESC per uscire.

Reset Shutter (reimpostazione otturatore) - Consente la reimpostazione del motorino dell'otturatore.

1. Premere il pulsante MODE/ESC per accedere al menù principale. Premere i pulsanti FRECCIA IN ALTO oppure FRECCIA IN BASSO fino ad evidenziare “**Reset Function**” e premere ENTER.
2. Premere i pulsanti FRECCIA IN ALTO oppure FRECCIA IN BASSO fino a visualizzare “**Reset Shutter**” e premere ENTER.
3. Premere il pulsante ENTER per confermare la selezione, oppure premere il pulsante MODE/ESC per uscire.

Reset Others (reimpostazione altri) - Consente la reimpostazione di tutti gli altri motorini.

1. Premere il pulsante MODE/ESC per accedere al menù principale. Premere i pulsanti FRECCIA IN ALTO oppure FRECCIA IN BASSO fino ad evidenziare “**Reset Function**” e premere ENTER.
2. Premere i pulsanti FRECCIA IN ALTO oppure FRECCIA IN BASSO fino a visualizzare “**Reset Others**” e premere ENTER.
3. Premere il pulsante ENTER per confermare la selezione, oppure premere il pulsante MODE/ESC per uscire.

REGOLAZIONE EFFETTO

Test Channel (prova canale) - Consente di provare/correggere ogni funzione del canale.

1. Premere il pulsante MODE/ESC per accedere al menù principale. Premere i pulsanti FRECCIA IN ALTO oppure FRECCIA IN BASSO fino ad evidenziare “**Effect Adjust**” e premere ENTER.
2. Premere i pulsanti FRECCIA IN ALTO oppure FRECCIA IN BASSO fino a visualizzare “**Test Channel**” e premere ENTER.
3. Utilizzare i pulsanti FRECCIA IN ALTO oppure FRECCIA IN BASSO per spostarsi attraverso i vari canali.
4. Premere ENTER oppure MODE/ESC per uscire.

Manual Control (controllo manuale) - Consente la facile regolazione della lampada. Tutti gli effetti verranno cancellati, l'otturatore si aprirà e l'intensità in uscita sarà 100%. Con le singole funzioni è possibile focalizzare la luce su una superficie piana (una parete) e regolare con precisione la lampada.

1. Premere il pulsante MODE/ESC per accedere al menù principale. Premere i pulsanti FRECCIA IN ALTO oppure FRECCIA IN BASSO fino ad evidenziare “**Effect Adjust**” e premere ENTER.
2. Premere i pulsanti FRECCIA IN ALTO oppure FRECCIA IN BASSO fino a visualizzare “**Manual Control**” e premere ENTER.
3. Utilizzare i pulsanti FRECCIA IN ALTO oppure FRECCIA IN BASSO per spostarsi attraverso le varie funzioni. Dopo aver trovato la funzione da regolare, premere ENTER.
4. Premere ENTER oppure MODE/ESC per uscire.

Calibration (calibrazione) - Consente di calibrare e regolare le ruote effetti nelle corrette posizioni. La password di calibrazione è 050.

1. Premere il pulsante MODE/ESC per accedere al menù principale. Premere i pulsanti FRECCIA IN ALTO oppure FRECCIA IN BASSO fino ad evidenziare “**Effect Adjust**” e premere ENTER.
2. Premere i pulsanti FRECCIA IN ALTO oppure FRECCIA IN BASSO fino a visualizzare “**Calibration**” e premere ENTER.
3. Verrà visualizzato “XXXX”. La password è 050.
4. Premere il pulsante ENTER per confermare la selezione, oppure premere il pulsante MODE/ESC per uscire.

IMPOSTAZIONE MODALITA UTENTE

Modalità utente -

1. Premere il pulsante MODE/ESC per accedere al menù principale. Premere i pulsanti FRECCIA IN ALTO oppure FRECCIA IN BASSO fino ad evidenziare “**User Mode Set**” e premere ENTER.
2. Premere i pulsanti FRECCIA IN ALTO oppure FRECCIA IN BASSO fino a visualizzare “**User Mode**” e premere ENTER.
3. Utilizzare i pulsanti FRECCIA IN ALTO oppure FRECCIA IN BASSO per scorrere attraverso le 3 modalità canale DMX.

Standard Mode (Modalità standard) - Questa è la modalità a 12 canali.

Basic Mode (Modalità base) - Questa è la modalità a 10 canali.

Extended Mode (Modalità estesa) - Questa è la modalità a 16 canali.

4. Premere una volta il pulsante MODE/ESC per tornare al menù “**User Mode Set**”. Utilizzare i pulsanti FRECCIA IN ALTO oppure FRECCIA IN BASSO per spostarsi attraverso le modalità Edit (modifica). Premere ENTER per selezionare una delle modalità Edit.

Edit User mode (modalità utente modifica) – Questa funzione consente all'utente di modificare le modalità utente personalizzate, create con la funzione precedente.

MODIFICA PROGRAMMA: l'apparecchiatura viene fornita con un registratore DMX integrato che consente di installare programmi personalizzati e di richiamarli direttamente dal pannello di controllo dell'apparecchiatura. È possibile creare e memorizzare i programmi per mezzo del pannello di controllo dell'apparecchiatura o tramite un controller DMX esterno.

Select program (selezione programma) – Questa funzione consente di selezionare uno dei dieci programmi integrati definiti dall'utente. Tale programma è accessibile in Modalità Funzione sotto “Program Run.”

Edit program (modifica programma) – Questa funzione consente all'utente di modificare i programmi integrati.

Edit Scenes (modifica scene) – Questa funzione consente di modificare o definire le scene correnti memorizzate nei programmi integrati definiti dall'utente utilizzati nel passaggio precedente.

Rec Controller (controller di registrazione) - Vizi Beam Hybrid 2R è caratterizzato da un registratore DMX integrato. È possibile trasmettere all'apparecchiatura scene pre-programmate tramite un controller conforme DMX. Questa funzione consente di memorizzare le scene nella memoria integrata e successivamente creare i programmi personalizzati.

CODICI DI ERRORE

All'avviamento l'unità si imposta automaticamente in modalità "reset/test": questa modalità porta tutti i motori interni in posizione "Home". Se c'è un problema interno con uno o più motori, sul display lampeggia un codice di errore in formato "XXEr" dove XX rappresenta il numero di una funzione. Per esempio, un codice "03Er", segnala un errore del motore del canale 3. In caso di errori multipli durante il processo di avviamento, sul display lampeggeranno tutti i codici. Per esempio: se l'apparecchiatura ha errori sui canali 1 e 3 contemporaneamente, i messaggi di errore "01Er" e "03Er" lampeggeranno 5 volte.

Se si verifica un errore durante la procedura di avviamento iniziale, la procedura stessa genererà un secondo segnale di re-impostazione e tenterà di ri-allineare tutti i motori e correggere gli errori; in caso l'errore persista dopo il secondo tentativo ne verrà effettuato un terzo.

Se, dopo il terzo tentativo, gli errori non sono stati corretti, l'apparecchiatura si comporterà come segue:

1) tre o più errori - L'apparecchiatura non è in grado di funzionare correttamente con tre o più errori; entra quindi in modalità di sospensione fino alla riparazione.

2) Meno di tre errori - L'apparecchiatura ha meno di tre errori; conseguentemente, la maggior parte delle altre funzioni può proseguire. L'apparecchiatura tenterà di funzionare normalmente fino a quando gli errori potranno essere corretti da uno specialista. I codici di errore continuano a lampeggiare sul display come pro-memoria.

01Er – Errore ROTAZIONE:

il messaggio compare dopo una re-impostazione dell'apparecchiatura in caso di malfunzionamento del circuito magnetico di indicizzazione della forcella di rotazione (sensore guasto o magnetino mancante) oppure vi è un'anomalia del motorino passo passo (motorino difettoso o trasmissione IC del motorino difettosa sulla PCB principale).

03Er – Errore BRANDEGGIO:

Il messaggio compare dopo una re-impostazione dell'apparecchiatura in caso di malfunzionamento del circuito magnetico di indicizzazione del brandeggio (sensore guasto o magnetino mancante) oppure vi è un'anomalia del motorino passo passo (motorino difettoso, o trasmissione IC del motorino difettosa sulla PCB principale).

05Er – Errore RUOTA COLORE:

Il messaggio compare dopo una re-impostazione dell'apparecchiatura in caso di malfunzionamento del circuito magnetico di indicizzazione della ruota (sensore guasto o magnetino mancante) oppure vi è un'anomalia del motorino passo passo (motorino difettoso o trasmissione IC del motorino difettosa sulla PCB principale).

06Er – Errore GOBO FISSO:

Il messaggio compare dopo una re-impostazione dell'apparecchiatura in caso di malfunzionamento del circuito magnetico di indicizzazione (sensore guasto o magnetino mancante) oppure vi è un'anomalia del motorino passo passo (motorino difettoso, o trasmissione IC del motorino difettosa sulla PCB principale).

FUNZIONAMENTO

Controllo Universale DMX: Questa funzione consente di utilizzare un controller universale DMX-512 come DMX Operator™ oppure Show Designer™ di Elation® per controllare i movimenti della testa, la ruota colore, la ruota gobo, il prisma, il dimmer master, l'otturatore (strobo) e altre varie caratteristiche. Un controller DMX permette di creare programmi unici ritagliati sulle necessità individuali.

1. Vizi Beam Hybrid 2R ha modalità a 10, 12 e 16 canali. Vedere pagine 29-36 per descrizioni dettagliate delle caratteristiche DMX.

2. Per controllare l'apparecchiatura in modalità DMX, seguire le procedure di installazione descritte nelle pagine 10-11 e le specifiche di installazione allegate al controller DMX.

3. Utilizzare i fader del controller per controllare le varie caratteristiche dell'apparecchiatura DMX;

4. Ciò consentirà di creare i propri programmi.

5. Per selezionare la modalità canale DMX desiderata seguire le istruzioni alle pagina 26, mentre per impostare l'indirizzo DMX vedere a pagina 14.

6. Per cavi di lunghezza superiore a 30 m utilizzare un terminatore sull'ultima apparecchiatura.

7. Per assistenza sull'utilizzo in modalità DMX consultare il manuale allegato al controller DMX.

Stand-alone (Attivazione sonora o programma automatico): questa modalità consente alla singola unità di funzionare a tempo di musica o tramite programma integrato.

PROGRAMMA AUTOMATICO:

1. Accedere al menù principale, premere i pulsanti FRECCIA IN ALTO oppure FRECCIA IN BASSO fino ad evidenziare "**Function**", poi premere ENTER.
2. Premere i pulsanti FRECCIA IN ALTO oppure FRECCIA IN BASSO fino a visualizzare "**Auto Program**" e premere ENTER.
3. Verrà visualizzato "Master" oppure "Alone". Utilizzare i pulsanti FRECCIA IN ALTO oppure FRECCIA IN BASSO, selezionare "Alone" e premere ENTER.

ATTIVAZIONE SONORA:

1. Accedere al menù principale, premere i pulsanti FRECCIA IN ALTO oppure FRECCIA IN BASSO fino ad evidenziare "**Function**", poi premere ENTER.
2. Premere i pulsanti FRECCIA IN ALTO oppure FRECCIA IN BASSO fino a visualizzare "**Sound Control**" e premere ENTER.
3. Verrà visualizzato "Master" oppure "Alone". Utilizzare i pulsanti FRECCIA IN ALTO oppure FRECCIA IN BASSO, selezionare "Alone" e premere ENTER.

Funzionamento Master/Slave (Attivazione sonora o Programma automatico): questa funzione consente di collegare ed attivare fino a 16 unità senza controller. Le unità possono eseguire un programma integrato o funzionare in modalità di attivazione sonora. In modalità Master/Slave un'apparecchiatura agirà da unità di controllo e tutte le altre eseguiranno gli stessi programmi. Qualsiasi unità può funzionare come Master o come Slave.

1. Utilizzando cavi microfono XLR standard, collegare in cascata (daisy chain) le unità tramite i connettori XLR posizionati sul retro delle apparecchiature. Rammentare che il connettore maschio XLR è relativo al segnale in ingresso e quello XLR femmina al segnale in uscita. La prima unità della catena (master) utilizza solo il connettore XLR femmina mentre l'ultima utilizza solo il connettore XLR maschio. Per cavi molto lunghi si suggerisce un terminatore sull'ultima apparecchiatura.
2. Sull'unità "Master", accedere al menù principale e premere i pulsanti FRECCIA IN ALTO oppure FRECCIA IN BASSO fino ad evidenziare "**Function**" e premere ENTER.
3. Selezionare la modalità di esecuzione desiderata. Utilizzare i pulsanti FRECCIA IN ALTO oppure FRECCIA IN BASSO per selezionare tra "**Auto Program**" oppure "**Sound Control**" e premere ENTER per selezionare il programma desiderato.
4. Verrà visualizzato "**Master**" oppure "**Alone**". Utilizzare i pulsanti FRECCIA IN ALTO oppure FRECCIA IN BASSO, selezionare "**Master**" e premere ENTER.
5. Sull'unità "Slave", accedere al menù principale e premere i pulsanti FRECCIA IN ALTO oppure FRECCIA IN BASSO fino ad evidenziare "**Function**" e premere ENTER.
6. Premere i pulsanti FRECCIA IN ALTO oppure FRECCIA IN BASSO fino a visualizzare "**Slave Mode**" e premere ENTER.
7. Verrà visualizzato Slave 1, Slave 2 oppure Slave 3. Selezionare l'impostazione Slave desiderata e premere ENTER.
8. Premere MODE/ESC per tornare al menù principale.
9. È possibile cambiare show o invertire i movimenti di rotazione e brandeggio nel menù di sistema seguendo le indicazioni di pagina 20.

MODALITÀ DMX 10 CANALI

Canale	Valore	Funzione
1	0 - 255	ROTAZIONE A 8 bit:
2	0 - 255	BRANDEGGIO A 8 bit:
3	0 - 8 9 - 17 18 - 26 27 - 35 36 - 44 45 - 53 54 - 62 63 - 71 72 - 80 81 - 89 90 - 98 99 - 107 108 - 116 117 - 127 128 - 189 190 - 193 194 - 255	APERTO COLORE 1 COLORE 2 COLORE 3 COLORE 4 COLORE 5 COLORE 6 COLORE 7 COLORE 8 COLORE 9 COLORE 10 COLORE 11 COLORE 12 COLORE 13 EFFETTO ARCOBALENO IN SENSO ORARIO VELOCE - LENTA NESSUNA ROTAZIONE EFFETTO ARCOBALENO IN SENSO ANTI-ORARIO LENTO - VELOCE
4	0 - 7 8 - 15 16 - 23 24 - 31 32 - 39 40 - 47 48 - 55 56 - 63 64 - 71 72 - 79 80 - 87 88 - 95 96 - 103 104 - 111 112 - 119 120 - 126 127 - 133 134 - 140 141 - 147 148 - 154 155 - 161 162 - 168 169 - 175 176 - 182 183 - 189 190 - 196 197 - 203 204 - 210 211 - 217 218 - 255	APERTO GOBO 1 GOBO 2 GOBO 3 GOBO 4 GOBO 5 GOBO 6 GOBO 7 GOBO 8 GOBO 9 GOBO 10 GOBO 11 GOBO 12 GOBO 13 GOBO 14 SCUOTIMENTO GOBO 1 SCUOTIMENTO GOBO 2 SCUOTIMENTO GOBO 3 SCUOTIMENTO GOBO 4 SCUOTIMENTO GOBO 5 SCUOTIMENTO GOBO 6 SCUOTIMENTO GOBO 7 SCUOTIMENTO GOBO 8 SCUOTIMENTO GOBO 9 SCUOTIMENTO GOBO 10 SCUOTIMENTO GOBO 11 SCUOTIMENTO GOBO 12 SCUOTIMENTO GOBO 13 SCUOTIMENTO GOBO 14 ROTAZIONE RUOTA GOBO LENTO - VELOCE

MODALITÀ DMX 10 CANALI

5	0 - 31 32 - 79 80 - 127 128 - 135 136 - 143 144 - 151 152 - 159 160 - 167 168 - 175 176 - 183 184 - 191 192 - 199 200 - 207 208 - 215 216 - 223 224 - 231 232 - 239 240 - 247 248 - 255	MACRO PRISMA/GOBO APERTO FROST PRISMA A 8 FACCE MACRO 1 MACRO 2 MACRO 3 MACRO 4 MACRO 5 MACRO 6 MACRO 7 MACRO 8 MACRO 9 MACRO 10 MACRO 11 MACRO 12 MACRO 13 MACRO 14 MACRO 15 MACRO 16
6	0 - 127 128 - 189 190 - 193 194 - 255	ROTAZIONE PRISMA INDICIZZAZIONE PRISMA ROTAZIONE PRISMA IN SENSO ORARIO VELOCE - LENTA NESSUNA ROTAZIONE ROTAZIONE PRISMA IN SENSO ANTI-ORARIO LENTO - VELOCE
7	0 - 31 32 - 63 64 - 95 96 - 127 128 - 159 160 - 191 192 - 223 224 - 255	OTTURATORE E STROBOSCOPIO OTTURATORE CHIUSO OTTURATORE APERTO STROBOSCOPIO LENTO - VELOCE OTTURATORE APERTO EFFETTO IMPULSO IN SEQUENZA OTTURATORE APERTO STROBOSCOPIO CASUALE LENTO - VELOCE OTTURATORE APERTO
8	0 - 255	DIMMER INTENSITÀ 0% - 100%
9	SPEED (VELOCITÀ) 0 - 225 226 - 235 236 - 245 246 - 255	MOVIMENTO DI ROTAZIONE E BRANDEGGIO DA MAX A MIN. SPEED (VELOCITÀ) SPEGNIMENTO PER SPOSTAMENTO SPEGNIMENTO PER CAMBIO RUOTA NESSUNA FUNZIONE

MODALITÀ DMX 10 CANALI (continua)

10	0 - 19	ACCENSIONE/SPEGNIMENTO LAMPADA, REIMPOSTAZIONE E PROGRAMMI CAMBIO COLORE NORMALE CAMBIO COLORE IN QUALSIASI POSIZIONE CAMBIO COLORE E GOBO IN QUALSIASI POSIZIONE LAMPADA ACCESA LAMPADA SPENTA REIMPOSTAZIONE DI TUTTI I MOTORI REIMPOSTAZIONE MOTORE SCAN REIMPOSTAZIONE MOTORE COLORE REIMPOSTAZIONE MOTORE GOBO REIMPOSTAZIONE MOTORE OTTURATORE/DIMMER REIMPOSTAZIONE ALTRI MOTORI PROGRAMMA INTERNO 1 PROGRAMMA INTERNO 2 PROGRAMMA INTERNO 3 PROGRAMMA INTERNO 4 PROGRAMMA INTERNO 5 PROGRAMMA INTERNO 6 PROGRAMMA INTERNO 7 PROGRAMMA ATTIVAZIONE SONORA
	20 - 29	
	30 - 39	
	40 - 59	
	60 - 79	
	80 - 84	
	85 - 87	
	88 - 90	
	91 - 93	
	94 - 96	
	97 - 99	
	100 - 119	
	120 - 139	
	140 - 159	
	160 - 179	
	180 - 199	
200 - 219		
220 - 239		
240 - 255		

MODALITÀ DMX 12 CANALI

Canale	Valore	Funzione
1	0 - 255	ROTAZIONE A 8 bit:
2	0 - 255	ROTAZIONE FINE A 16 bit
3	0 - 255	BRANDEGGIO A 8 bit:
4	0 - 255	BRANDEGGIO FINE A 16 bit
5	0 - 8	RUOTA COLORE
	9 - 17	APERTO
	18 - 26	COLORE 1
	27 - 35	COLORE 2
	36 - 44	COLORE 3
	45 - 53	COLORE 4
	54 - 62	COLORE 5
	63 - 71	COLORE 6
	72 - 80	COLORE 7
	81 - 89	COLORE 8
	90 - 98	COLORE 9
	99 - 107	COLORE 10
	108 - 116	COLORE 11
	117 - 127	COLORE 12
	128 - 189	COLORE 13
	190 - 193	EFFETTO ARCOBALENO IN SENSO ORARIO
	194 - 255	VELOCE - LENTA
		NESSUNA ROTAZIONE
		EFFETTO ARCOBALENO IN SENSO ANTI-ORARIO
		LENTO - VELOCE

MODALITÀ DMX 12 CANALI (continua)

<p>6</p>	<p>0 - 7 8 - 15 16 - 23 24 - 31 32 - 39 40 - 47 48 - 55 56 - 63 64 - 71 72 - 79 80 - 87 88 - 95 96 - 103 104 - 111 112 - 119 120 - 126 127 - 133 134 - 140 141 - 147 148 - 154 155 - 161 162 - 168 169 - 175 176 - 182 183 - 189 190 - 196 197 - 203 204 - 210 211 - 217 218 - 255</p>	<p>GOBO APERTO GOBO 1 GOBO 2 GOBO 3 GOBO 4 GOBO 5 GOBO 6 GOBO 7 GOBO 8 GOBO 9 GOBO 10 GOBO 11 GOBO 12 GOBO 13 GOBO 14 SCUOTIMENTO GOBO 1 SCUOTIMENTO GOBO 2 SCUOTIMENTO GOBO 3 SCUOTIMENTO GOBO 4 SCUOTIMENTO GOBO 5 SCUOTIMENTO GOBO 6 SCUOTIMENTO GOBO 7 SCUOTIMENTO GOBO 8 SCUOTIMENTO GOBO 9 SCUOTIMENTO GOBO 10 SCUOTIMENTO GOBO 11 SCUOTIMENTO GOBO 12 SCUOTIMENTO GOBO 13 SCUOTIMENTO GOBO 14 ROTAZIONE RUOTA GOBO LENTO - VELOCE</p>
<p>7</p>	<p>0 - 31 32 - 79 80 - 127 128 - 135 136 - 143 144 - 151 152 - 159 160 - 167 168 - 175 176 - 183 184 - 191 192 - 199 200 - 207 208 - 215 216 - 223 224 - 231 232 - 239 240 - 247 248 - 255</p>	<p>MACRO PRISMA/GOBO APERTO FROST PRISMA A 8 FACCE MACRO 1 MACRO 2 MACRO 3 MACRO 4 MACRO 5 MACRO 6 MACRO 7 MACRO 8 MACRO 9 MACRO 10 MACRO 11 MACRO 12 MACRO 13 MACRO 14 MACRO 15 MACRO 16</p>

MODALITÀ DMX 12 CANALI (continua)

8	0 - 127 128 - 189 190 - 193 194 - 255	ROTAZIONE PRISMA INDICIZZAZIONE PRISMA ROTAZIONE PRISMA IN SENSO ORARIO VELOCE - LENTA NESSUNA ROTAZIONE ROTAZIONE PRISMA IN SENSO ANTI-ORARIO LENTO - VELOCE
9	0 - 31 32 - 63 64 - 95 96 - 127 128 - 159 160 - 191 192 - 223 224 - 255	OTTURATORE E STROBOSCOPIO OTTURATORE CHIUSO OTTURATORE APERTO STROBOSCOPIO LENTO - VELOCE OTTURATORE APERTO EFFETTO IMPULSO IN SEQUENZA OTTURATORE APERTO STROBOSCOPIO CASUALE LENTO - VELOCE OTTURATORE APERTO
10	0 - 255	DIMMER INTENSITÀ 0% - 100%
11	0 - 225 226 - 235 236 - 245 246 - 255	VELOCITÀ DI MOVIMENTO ROTAZIONE E BRANDEGGIO DA MAX A MIN. SPEED (VELOCITÀ) SPEGNIMENTO PER SPOSTAMENTO SPEGNIMENTO PER CAMBIO RUOTA NESSUNA FUNZIONE
12	0 - 19 20 - 29 30 - 39 40 - 59 60 - 79 80 - 84 85 - 87 88 - 90 91 - 93 94 - 96 97 - 99 100 - 119 120 - 139 140 - 159 160 - 179 180 - 199 200 - 219 220 - 239 240 - 255	ACCENSIONE/SPEGNIMENTO LAMPADA, REIMPOSTAZIONE E PROGRAMMI CAMBIO COLORE NORMALE CAMBIO COLORE IN QUALSIASI POSIZIONE CAMBIO COLORE E GOBO IN QUALSIASI POSIZIONE LAMPADA ACCESA LAMPADA SPENTA REIMPOSTAZIONE DI TUTTI I MOTORI REIMPOSTAZIONE MOTORE SCAN REIMPOSTAZIONE MOTORE COLORE REIMPOSTAZIONE MOTORE GOBO REIMPOSTAZIONE MOTORE OTTURATORE/DIMMER REIMPOSTAZIONE ALTRI MOTORI PROGRAMMA INTERNO 1 PROGRAMMA INTERNO 2 PROGRAMMA INTERNO 3 PROGRAMMA INTERNO 4 PROGRAMMA INTERNO 5 PROGRAMMA INTERNO 6 PROGRAMMA INTERNO 7 PROGRAMMA ATTIVAZIONE SONORA

MODALITÀ DMX 16 CANALI

Canale	Valore	Funzione
1	0 - 255	ROTAZIONE A 8 bit:
2	0 - 255	ROTAZIONE FINE A 16 bit
3	0 - 255	BRANDEGGIO A 8 bit:
4	0 - 255	BRANDEGGIO FINE A16 bit

MODALITÀ DMX 16 CANALI (continua)

5	0 - 8 9 - 17 18 - 26 27 - 35 36 - 44 45 - 53 54 - 62 63 - 71 72 - 80 81 - 89 90 - 98 99 - 107 108 - 116 117 - 127 128 - 189 190 - 193 194 - 255	RUOTA COLORE APERTO COLORE 1 COLORE 2 COLORE 3 COLORE 4 COLORE 5 COLORE 6 COLORE 7 COLORE 8 COLORE 9 COLORE 10 COLORE 11 COLORE 12 COLORE 13 EFFETTO ARCOBALENO IN SENSO ORARIO VELOCE - LENTO NESSUNA ROTAZIONE EFFETTO ARCOBALENO IN SENSO ANTI-ORARIO LENTO - VELOCE
6	0 - 255	RUOTA COLORE FINE CAMBIO FINE RUOTA COLORE
7	0 - 7 8 - 15 16 - 23 24 - 31 32 - 39 40 - 47 48 - 55 56 - 63 64 - 71 72 - 79 80 - 87 88 - 95 96 - 103 104 - 111 112 - 119 120 - 126 127 - 133 134 - 140 141 - 147 148 - 154 155 - 161 162 - 168 169 - 175 176 - 182 183 - 189 190 - 196 197 - 203 204 - 210 211 - 217 218 - 255	APERTO GOBO GOBO 1 GOBO 2 GOBO 3 GOBO 4 GOBO 5 GOBO 6 GOBO 7 GOBO 8 GOBO 9 GOBO 10 GOBO 11 GOBO 12 GOBO 13 GOBO 14 SCUOTIMENTO GOBO 1 SCUOTIMENTO GOBO 2 SCUOTIMENTO GOBO 3 SCUOTIMENTO GOBO 4 SCUOTIMENTO GOBO 5 SCUOTIMENTO GOBO 6 SCUOTIMENTO GOBO 7 SCUOTIMENTO GOBO 8 SCUOTIMENTO GOBO 9 SCUOTIMENTO GOBO 10 SCUOTIMENTO GOBO 11 SCUOTIMENTO GOBO 12 SCUOTIMENTO GOBO 13 SCUOTIMENTO GOBO 14 ROTAZIONE RUOTA GOBO LENTO - VELOCE

MODALITÀ DMX 16 CANALI (continua)

8	0 - 255	INDICIZZAZIONE FINE GOBO FISSO
9	0 - 31 32 - 79 80 - 127 128 - 135 136 - 143 144 - 151 152 - 159 160 - 167 168 - 175 176 - 183 184 - 191 192 - 199 200 - 207 208 - 215 216 - 223 224 - 231 232 - 239 240 - 247 248 - 255	MACRO PRISMA/GOBO APERTO FROST PRISMA A 8 FACCE MACRO 1 MACRO 2 MACRO 3 MACRO 4 MACRO 5 MACRO 6 MACRO 7 MACRO 8 MACRO 9 MACRO 10 MACRO 11 MACRO 12 MACRO 13 MACRO 14 MACRO 15 MACRO 16
10	0 - 127 128 - 189 190 - 193 194 - 255	ROTAZIONE PRISMA INDICIZZAZIONE PRISMA ROTAZIONE PRISMA IN SENSO ORARIO VELOCE - LENTA NESSUNA ROTAZIONE ROTAZIONE PRISMA IN SENSO ANTI-ORARIO LENTO - VELOCE
11	0 - 255	INDICIZZAZIONE ROTAZIONE PRISMA
12	0 - 31 32 - 63 64 - 95 96 - 127 128 - 159 160 - 191 192 - 223 224 - 255	OTTURATORE E STROBOSCOPIO OTTURATORE CHIUSO OTTURATORE APERTO STROBOSCOPIO LENTO - VELOCE OTTURATORE APERTO EFFETTO IMPULSO IN SEQUENZA OTTURATORE APERTO STROBOSCOPIO CASUALE LENTO - VELOCE OTTURATORE APERTO
13	0 - 255	DIMMER MASTER 0% - 100%
14	0 - 255	INTENSITA DIMMER FINE
15	0 - 225 226 - 235 236 - 245 246 - 255	VELOCITÀ ROTAZIONE E BRANDEGGIO DA MAX A MIN. SPEED (VELOCITÀ) SPEGNIMENTO PER SPOSTAMENTO SPEGNIMENTO PER CAMBIO RUOTA NESSUNA FUNZIONE

MODALITÀ DMX 16 CANALI (continua)

16		
	0 - 19	ACCENSIONE/SPEGNIMENTO LAMPADA, REIMPOSTAZIONE E PROGRAMMI
	20 - 29	CAMBIO COLORE NORMALE
	30 - 39	CAMBIO COLORE IN QUALSIASI POSIZIONE
	40 - 59	CAMBIO COLORE E GOBO IN QUALSIASI POSIZIONE
	60 - 79	LAMPADA ACCESA
	80 - 84	LAMPADA SPENTA
	85 - 87	REIMPOSTAZIONE DI TUTTI I MOTORI
	88 - 90	REIMPOSTAZIONE MOTORE SCAN
	91 - 93	REIMPOSTAZIONE MOTORE COLORE
	94 - 96	REIMPOSTAZIONE MOTORE GOBO
	97 - 99	REIMPOSTAZIONE MOTORE OTTURATORE/DIMMER
	100 - 119	REIMPOSTAZIONE ALTRI MOTORI
	120 - 139	PROGRAMMA INTERNO 1
	140 - 159	PROGRAMMA INTERNO 2
	160 - 179	PROGRAMMA INTERNO 3
	180 - 199	PROGRAMMA INTERNO 4
	200 - 219	PROGRAMMA INTERNO 5
	220 - 239	PROGRAMMA INTERNO 6
	240 - 255	PROGRAMMA INTERNO 7
		PROGRAMMA ATTIVAZIONE SONORA

SOSTITUZIONE LAMPADA

Attenzione: sostituire sempre con lo stesso tipo di lampada e fusibile, se non diversamente specificato dal personale tecnico ADJ. La sostituzione con fusibile diverso potrebbe danneggiare l'unità con conseguente annullamento della garanzia del costruttore.

Avvertenza: se le lampade e i fusibili continuano a bruciarsi interrompere l'utilizzo dell'unità. Contattare l'Assistenza Clienti per ulteriori istruzioni; potrebbe essere necessario un intervento tecnico. Continuare ad utilizzare l'unità potrebbe danneggiarla seriamente.

Sostituzione lampada. Attenzione! Non sostituire la lampada quando l'apparecchiatura è sotto tensione. Scollegare l'alimentazione elettrica e lasciar raffreddare l'unità prima di procedere alla sostituzione. Per informazioni importanti riguardo la lampada a scarica, vedere pagina 6.

1. Assicurarsi di seguire le corrette procedure relative al maneggio di lampade a scarica.
2. Rimuovere le tre viti piccole (etichettate A, B e C) nella parte posteriore dell'unità.
3. Dopo aver rimosso le viti, rimuovere delicatamente il pannello.
4. Scollegare **con cura** i due fili collegati alla lampada (immagine A).
5. Premere poi le clip di supporto lampada nella parte sinistra e sollevare il portalampada (immagine B).
6. Sostituire la lampada con un'altra identica. Rimontare in ordine inverso.



Immagine A



Immagine B

Sostituzione fusibile: individuare e rimuovere il cavo di alimentazione dell'unità. Una volta rimosso il cavo, localizzare il porta fusibile all'interno della morsettiera di alimentazione. Inserire la testa piatta di un giravite nella morsettiera ed estrarre con attenzione il porta fusibile; Rimuovere il fusibile guasto e sostituirlo con uno

SOSTITUZIONE LAMPADA (continua)

nuovo. Il porta fusibile ha un alloggiamento per un fusibile di riserva; fare attenzione a non confondere il fusibile di riserva con quello da sostituire.

PULIZIA

Pulizia dell'apparecchiatura: è opportuno eseguire periodicamente la pulizia delle lenti interne ed esterne e dello specchio per eliminare residui di nebbia, fumo e polvere ottimizzando così la resa luminosa. La frequenza delle pulizie dipende dall'ambiente nel quale operano le apparecchiature (luoghi fumosi, polverosi, umidi o nebbiosi). In caso di uso intensivo si raccomanda di pulire le apparecchiature una volta al mese. La pulizia periodica assicura lunga durata e ottima resa.

1. Per la pulizia del contenitore, utilizzare un normale detergente per vetri ed un panno morbido.
2. Utilizzare una spazzola per pulire le ventole di raffreddamento e le griglie.
3. Pulire ogni 20 giorni le ottiche esterne e lo specchio con un panno morbido e detergente per vetri.
4. Pulire ogni 30-60 giorni le ottiche interne con un panno morbido e detergente per vetri.
5. Assicurarsi sempre di aver asciugato completamente tutte le parti dell'apparecchiatura prima di ricollegarla alla rete elettrica.

RISOLUZIONE DEI PROBLEMI

Risoluzione dei problemi: viene riportato di seguito un elenco dei problemi più comuni che si possono riscontrare con le relative soluzioni.

Nessuna emissione luminosa dall'unità:

1. accertarsi che il fusibile esterno non sia saltato. Il fusibile è posizionato sul pannello inferiore dell'unità.
2. Rimuovere il porta lampada ed assicurarsi che la lampada sia posizionata correttamente nell'attacco. È possibile che durante la movimentazione delle unità le lampade possano allentarsi; assicurarsi quindi che queste siano sempre ben inserite nei relativi portalampada.
3. Accertarsi che il porta fusibile sia correttamente collocato.

L'unità non si attiva col suono:

1. le basse frequenze dovrebbero attivare l'unità.
- Battendo leggermente sul microfono, i toni bassi o alti possono non attivare l'unità.

SPECIFICHE:

Modello:	Vizi Beam Hybrid 2R
Voltaggio:	100~240 V - 50/60 Hz
Lampada:	Philips® Platinum MSD 2R a scarica
Assorbimento:	210 W
Dimensioni:	(LxPxA) 16,75" x 12,5" x 9,25" mm. 420 x 306 x 289
Colori:	13 più Bianco
Gobo:	14 + Spot
Peso:	23 Libbre / 10 Kg.
Fusibile:	5 A
Ciclo di funzionamento:	nessuno
DMX:	3 modalità canale DMX: 10, 12, oppure 16 canali
Attivazione sonora:	sì
Posizionamento:	qualsiasi, purché stabile e sicuro.

Rilevamento automatico del voltaggio: questa apparecchiatura è dotata di uno stabilizzatore elettronico in grado di rilevare il voltaggio quando collegato ad una presa elettrica.

Si prega di notare: specifiche e miglioramenti della presente unità e del relativo manuale sono soggetti a variazioni senza alcun preavviso.

RoHS – Un grande contributo alla conservazione dell'Ambiente

Caro cliente,

L'Unione Europea ha adottato una direttiva sulla restrizione/proibizione dell'utilizzo di sostanze pericolose. Tale direttiva, denominata ROHS, è oggetto di molte discussioni nell'industria elettronica.

Essa prevede, tra l'altro, restrizioni nell'uso di sei specifici materiali: Piombo (Pb), Mercurio (Hg), Cromo esavalente (CR VI), Cadmio (Cd), Bifenili Polibromurati (PBB) come ritardanti di fiamma, polibromodifenilietere (PBDE) anch'esso ritardante di fiamma. Questa direttiva si applica a quasi tutte le apparecchiature elettriche ed elettroniche il cui funzionamento comporti la creazione di campi elettrici o elettromagnetici. In qualsiasi tipo di apparecchiatura elettronica di utilizzo domestico o lavorativo.

Quali fabbricanti di prodotti AMERICAN AUDIO, AMERICAN DJ, ELATION Professional e Illuminazione ACCLAIM, siamo obbligati a conformarci alla direttiva RoHS. Ecco perché, già due anni prima che tale direttiva entrasse in vigore, abbiamo avviato la nostra ricerca di materiali e processi di produzione alternativi e non dannosi per l'ambiente.

Molto prima della direttiva RoHS tutti i nostri prodotti erano fabbricati in accordo agli standard dell'Unione Europea. Grazie a costanti verifiche e test dei materiali, possiamo garantire che tutti i componenti da noi utilizzati sono sempre conformi RoHS e che il processo di produzione è, nei limiti della tecnologia attuale, non dannoso per l'ambiente.

La direttiva RoHS è un passo molto importante verso la protezione del nostro ambiente. Noi, quali produttori, ci sentiamo obbligati a dare il nostro contributo in tal senso.

WEEE – Rifiuti di materiale Elettrico ed Elettronico

Ogni anno migliaia di tonnellate di componenti elettronici, dannosi per l'ambiente, finiscono nelle discariche in tutto il mondo. Per assicurare il miglior smaltimento o ricupero possibili di componenti elettronici, l'Unione Europea ha adottato la direttiva WEEE.

Il sistema WEEE (Rifiuti di materiale Elettrico ed Elettronico) può essere paragonato al sistema "Green Spot" utilizzato per diversi anni. I produttori devono contribuire al recupero dei rifiuti derivanti dalla messa in commercio dei propri prodotti. Le risorse finanziarie ottenute in tal modo saranno destinate allo sviluppo di un sistema comune di gestione rifiuti. Ecco perché possiamo garantire un programma di rottamazione e riciclo professionale e non dannoso per l'ambiente.

Quali produttori siamo registrati presso l'EAR (Registro delle Apparecchiature Elettriche Usate) tedesco apportandovi anche il nostro contributo.

(Registrazione: DE41027552)

Ciò significa che i prodotti AMERICAN DJ e AMERICAN AUDIO possono essere depositati gratuitamente nei punti di raccolta e riutilizzati in base al programma di riciclo. Prodotti ELATION Professional di esclusivo utilizzo professionale dovranno essere gestiti da noi. Per assicurarne il corretto smaltimento, si prega di inviare i prodotti Elation non più utilizzabili direttamente a noi.

Come la RoHS di cui sopra, la direttiva WEEE rappresenta un contributo importante per la protezione dell'ambiente e noi siamo lieti di poter aiutare a mantenerlo pulito grazie a questo sistema.

Saremo lieti di rispondere a qualsiasi vostra domanda o suggerimento che desidererete inviarci scrivendoci al seguente indirizzo: info@americandj.eu

A.D.J. Supply Europe B.V.
Junostraat 2
6468 EW Kerkrade
Paesi Bassi
www.americandj.eu