



ESSICCATORE A CICLO FRIGORIFERO

- I -

**MANUALE USO
E MANUTENZIONE**

Targhetta Dati

ARTIC

F 134/CUBE

EDIZIONE • **ISSUE**
2007





Fini S.p.a. Via F.lli Vignoli,3 40069 Zola Predosa – Bologna – ITALY

I - Dichiaro sotto la sua esclusiva responsabilità, che il prodotto qui di seguito descritto è conforme alle prescrizioni di sicurezza delle direttive: 98/37/CE, 97/23/CE, 73/23/CEE, 89/336/CEE	FI - vakuuttaa, että seuraavassa esitelty tuote vastaa alla lueteltujen direktiivien turvallisuusvaatimuksia: 98/37/EC, 97/23/EC, 73/23/EEC, 89/336/EEC
GB - Declares under its sole responsibility that the product described below complies with the safety requirements of directives: 98/37/EC, 97/23/EC, 73/23/EEC, 89/336/EEC	GR - Δηλώνει με αποκλειστικά δική του ευθύνη ότι το προϊόν που περιγράφεται παρακάτω ανταποκρίνεται στις προδιαγραφές ασφαλείας των οδηγιών: 98/37/EE, 97/23/EE, 73/23/EEC, 89/336/EEC
F - Déclare sous son entière responsabilité que le produit décrit ci-après est conforme aux prescriptions de sécurité des directives : 98/37/CE, 97/23/CE, 73/23/CEE, 89/336/CEE	PL - oświadcza pod wyłączną własną odpowiedzialnością, że opisany poniżej wyrób odpowiada wymaganiom dotyczącym bezpieczeństwa zawartym w Dyrektywach 98/37/EC, 97/23/EC, 73/23/EC, 89/336/EC
D - erklärt unter ihrer alleinigen Verantwortung, dass das in Folge beschriebene Produkt den Sicherheitsvorschriften der folgenden Richtlinien entspricht: 98/37/EG, 97/23/EG, 73/23/EWG, 89/336/EWG	CZ - prohlašuje s plnou odpovědností, že uvedený výrobek vyhovuje bezpečnostním požadavkům směrnic: 98/37/ES, 97/23/ES, 73/23/EHS, 89/336/EHS
E - Declara bajo su exclusiva responsabilidad que el producto descrito a continuación responde a las prescripciones de seguridad de las directivas : 98/37/CE, 97/23/CE, 73/23/CEE, 89/336/CEE	SK - Zodpovedne vyhlasuje, že uvedený výrobok zodpovedá bezpečnostným požiadavkám smerníc: 98/37/ES, 97/23/ES, 73/23/EES, 89/336/EES
NL - Verklaart onder zijn eigen verantwoordelijkheid dat het hieronder beschreven product in overeenstemming is met de veiligheidsvoorschriften van de richtlijnen: 98/37/EG, 97/23/EG, 73/23/EEG, 89/336/EEG	H - teljes felelősségének tudatában tanúsítja, hogy az alábbiakban jellemezett termék a 98/37/EC, 97/23/EC, 73/23/E3C és 89/336/E3C sz. irányelvek biztonsági követelményeinek megfelel.
N - Erklærer under eget ansvar at produktet her beskrevet er i overensstemmelse med sikkerhetsforskriftene i direktivene: 98/37/EC, 97/23/EC, 73/23/EEC, 89/336/EEC	LT - Su visa atsakomybe pareiškia, kad žemiau aprašytas gaminys atitinka direktyvų 98/37/ES, 97/23/ES, 73/23/EES ir 89/336/EES saugumo reikalavimus.
S - Försäkrar under eget ansvar att den produkt som beskrivs följande är i överensstämmelse med säkerhetsföreskrifterna i EU-direktiv: 98/37/EG, 97/23/EG, 73/23/EEG, 89/336/EEG	LV - Apliecina, uzņemoties pilnu atbildību, ka zemāk aprakstītais produkts atbilst direktīvu 98/37/EC, 97/23/EC, 73/23/EEC un 89/336/EEC drošības noteikumiem.
DK - Forsikrer på eget ansvar, at produktet, der beskrives nedenfor, er i overensstemmelse med sikkerhedsforskrifterne i direktiverne: 98/37/EC, 97/23/EC, 73/23/EEC, 89/336/EEC	EST - Deklareerib omal vastutusel, et allpool kirjeldatud toode vastab direktiivide 98/37/EÜ, 97/23/EÜ, 73/23/EMÜ ja 89/336/EMÜ ohutusnõuetele.
P - Declara sob a sua exclusiva responsabilidade que o produto descrito a seguir está em conformidade com as prescrições de segurança das directivas: 98/37/CE, 97/23/CE, 73/23/CEE, 89/336/CEE	SLO - Na lastno odgovornost izjavlja, da je spodaj opisani izdelek v skladu z varnostnimi predpisi, ki veljajo za stroje 98/37/EU, 97/23/EU, 73/23/EEU in 89/336/EEU .

Amministratore delegato
CEO
PdG
Geschäftsführer
Administrador delegado
President-directeur
Daglig leder
Verkställande direktör
Administrerende direktör
Administrador delegado

Toimitusjohtaja
Dieuqu/nwn Su/mbouloj
Dyrektor Zarządzający
Generální ředitel
Generálny riaditeľ
Vezérigazgató
Generalinis direktorius
Ģenerāldirektor
Pea direktor
Generalni direktor

Enrico Santoro

ITALIANO

Egregio Cliente,

nel ringraziarLa per la preferenza accordataci Le raccomandiamo di leggere attentamente il presente manuale affinché possa fruire al meglio delle caratteristiche del nostro prodotto.

Le ricordiamo che al fine di prevenire errate condizioni di lavoro e pericoli per gli operatori è indispensabile attenersi scrupolosamente a quanto prescritto nel presente, nonché alle norme di prevenzione infortuni in vigore nel paese di utilizzo.

Ogni essiccatore a ciclo frigorifero della serie **ARTIC F 134/CUBE** prima di essere imballato viene sottoposto ad un severo collaudo. In questa fase viene verificato che non sussistano vizi di fabbricazione e che la macchina esegua correttamente le funzioni per cui è stata progettata.

Dopo averlo correttamente installato, seguendo le indicazioni riportate nel presente manuale, l'essiccatore è pronto all'utilizzo senza bisogno di alcuna regolazione. Il funzionamento è completamente automatico; la manutenzione risulta limitata ad alcuni controlli ed operazioni di pulizia come più dettagliatamente descritto nei prossimi capitoli.

Il presente manuale deve essere conservato per futuri riferimenti e costituisce parte integrante dell'essiccatore da Voi acquistato.

A causa della continua evoluzione tecnica ci riserviamo il diritto di apportare le necessarie modifiche senza alcun obbligo di preavviso.

Nel caso di qualsiasi tipo di difficoltà o per maggiori informazioni non esiti a contattarci.

TARGHETTA DI IDENTIFICAZIONE

La targhetta d'identificazione prodotto, che si trova nella parte posteriore dell'essiccatore, contiene tutti i dati salienti della macchina. All'installazione compilare la tabella di fianco riportata, trascrivendo quelli indicati nella targhetta di identificazione. I dati trascritti devono essere sempre comunicati al costruttore o al rivenditore per richiedere informazioni, ricambi, ecc. anche nel periodo di garanzia. L'asportazione o la manomissione della targhetta di identificazione fa decadere il diritto alla garanzia.

Modello

Matricola N°

Portata Aria Nominale

Pressione Aria Massima

Temp. Aria Entrata Massima

Temperatura Ambiente

Refrigerante (tipo e q.tà)



Pres. di Progetto Refrig. HP/LP

Alimentazione Elettrica

Potenza Elettrica Nominale

Fusibile Max.

Fabbricato

	FINI S.p.A. 40069 - ZOLA PREDOSA BOLOGNA - ITALY www.finicompessors.com	
	Model	<input type="text"/>
	Serial No.	<input type="text"/>
	Nominal Flow Rate	<input type="text"/> NI/min
	Max Air Pressure	<input type="text"/> barg
	Max Inlet Air Temp.	<input type="text"/> °C
	Ambient Temp.	<input type="text"/> °C
	Refrigerant	<input type="text"/> type/kg
	Refrig. Design Pres. HP/LP	<input type="text"/> barg
	Electric Supply	<input type="text"/> ph/V/Hz
	Electric Nominal Power	<input type="text"/> W/A
	Fuse Max.	<input type="text"/> A
	Manufactured	<input type="text"/> 
	 <input type="text"/>	

CONDIZIONE DI GARANZIA

La garanzia copre, per mesi 12 dalla data di avviamento e non oltre mesi 14 dalla data di spedizione, eventuali parti difettose all'origine le quali verranno riparate o sostituite gratuitamente. Sono escluse le spese di trasporto, viaggio, vitto e alloggio dei nostri tecnici.

La garanzia esclude qualsiasi responsabilità per danni diretti o indiretti a persone, animali e/o cose, causati da un uso o manutenzione inadeguati ed è limitata ai soli difetti di fabbricazione.

Il diritto alla riparazione in garanzia è subordinato alla perfetta osservanza delle indicazioni di installazione, uso e manutenzione contenute nel presente manuale.

La garanzia decade immediatamente in caso di modifiche o manomissione dell'essiccatore, anche se di lieve entità. Nel richiedere la riparazione in garanzia è necessario comunicare i dati presenti nella targhetta di identificazione del prodotto.

1. NORME DI SICUREZZA

- 1.1 Definizione dei simboli utilizzati
- 1.2 Avvertimenti
- 1.3 Uso corretto dell'essiccatore
- 1.4 Istruzioni d'uso per attrezzature a pressione in accordo alla Direttiva PED 97/23/CE

2. INSTALLAZIONE

- 2.1 Trasporto
- 2.2 Stoccaggio
- 2.3 Luogo di installazione
- 2.4 Assemblaggio
- 2.5 Collegamento alla rete aria compressa
- 2.6 Collegamento all'impianto elettrico
- 2.7 Scarico della condensa

3. AVVIAMENTO

- 3.1 Preliminari di avviamento
- 3.2 Primo avviamento
- 3.3 Marcia ed arresto

4. CARATTERISTICHE TECNICHE

- 4.1 Caratteristiche tecniche essiccatore ARTIC F 134/CUBE

5. DESCRIZIONE TECNICA

- 5.1 Pannello di controllo
- 5.2 Descrizione di funzionamento
- 5.3 Diagramma di flusso
- 5.4 Valvola by-pass gas caldo
- 5.5 Pressostato gas frigorifero P_v
- 5.6 Strumento elettronico DMC14

6. MANUTENZIONE, RICERCA GUASTI E SMANTELLAMENTO

- 6.1 Controlli e manutenzione
- 6.2 Ricerca guasti
- 6.3 Operazioni di manutenzione sul circuito frigorifero
- 6.4 Smantellamento dell'essiccatore

7. ELENCO DEGLI ALLEGATI

- 7.1 Dimensione Essiccatore
- 7.2 Schema Elettrico
- 7.3 Disegno Esploso

1.1 DEFINIZIONE DEI SIMBOLI UTILIZZATI



Consultare attentamente il presente manuale uso e manutenzione prima di procedere a qualsiasi intervento sull'essiccatore.



Avvertimento di carattere generale, rischio di pericolo o possibilità di danneggiare la macchina, prestare particolare attenzione alla frase seguita da questo simbolo.



Rischio di pericolo di natura elettrica; la frase evidenzia condizioni che possono divenire pericolose per la vita. Attenersi scrupolosamente a quanto indicato.



Rischio di pericolo; componente o impianto in pressione.



Rischio di pericolo; componente o impianto che durante il funzionamento può raggiungere temperature elevate.



Rischio di pericolo; è assolutamente vietato respirare l'aria trattata con questa apparecchiatura.



Rischio di pericolo; è assolutamente vietato l'uso dell'acqua per estinguere incendi in prossimità o sull'essiccatore.



Rischio di pericolo; è assolutamente vietato far funzionare la macchina con la pannellatura aperta.



Operazioni di manutenzione e/o controllo per le quali si richiede particolare cautela e l'impiego di personale qualificato ¹.



Punto per il collegamento entrata aria compressa.



Punto per il collegamento uscita aria compressa.



Punto per il collegamento scarico condensa.



Operazioni alle quali può adempiere il personale addetto alla conduzione della macchina purché qualificato ¹.

NOTA: Frase che si intende evidenziare ma non recante prescrizioni per la sicurezza.



È stata nostra cura progettare e costruire l'essiccatore nel rispetto dell'ambiente :

- Refrigeranti privi di CFC.
- Isolamenti espansi senza l'ausilio di CFC.
- Accorgimenti mirati a ridurre il consumo energetico.
- Emissione sonora contenuta.
- Essiccatore ed imballo realizzati con materiali riciclabili.

Per non vanificare il nostro impegno l'utilizzatore è tenuto a seguire le semplici avvertenze di ordine ecologico contrassegnate con questo simbolo.

¹ Sono le persone in possesso di esperienza, preparazione tecnica, conoscenza normativa e legislativa, in grado di svolgere le attività necessarie ed in grado di riconoscere ed evitare possibili pericoli nell'eseguire la movimentazione, l'installazione, l'uso e la manutenzione della macchina.

1.2 AVVERTIMENTI



L'aria compressa è una fonte energia ad alto grado di pericolosità.

Non operare mai sull'essiccatore con parti in pressione.

Non dirigere il getto di aria compressa o scarico condensa verso persone.

È cura dell'utilizzatore far installare l'essiccatore nella piena ottemperanza di quanto previsto nel capitolo "Installazione". In caso contrario, oltre a decadere la garanzia, si potrebbero venire a creare situazioni pericolose per gli operatori e/o dannose per la macchina.



L'uso e la manutenzione di apparecchiature ad alimentazione elettrica sono consentiti solo a personale qualificato.

Prima di poter eseguire operazioni di manutenzione è necessario osservare le seguenti indicazioni:

- Assicurarsi che la macchina non presenti parti in tensione e non possa essere ricollegata alla rete di alimentazione elettrica.
- Assicurarsi che l'essiccatore non presenti parti in pressione e non possa essere ricollegata all'impianto dell'aria compressa.



Questo essiccatore a ciclo frigorifero contiene fluido refrigerante tipo R134.a, non considerato potenzialmente dannoso per l'ozono.

La manutenzione del circuito frigorifero deve essere effettuata esclusivamente da personale qualificato, in accordo con le norme locali vigenti.

Il refrigerante R134.a può essere pericoloso per l'uomo solo se presente in elevate concentrazioni. In caso di perdite, il locale deve essere areato prima di ogni intervento.



Qualsiasi alterazione della macchina o dei relativi parametri di funzionamento, se non preventivamente verificata ed autorizzata dal Costruttore, oltre a generare possibili fonti di pericolo invaliderà la garanzia.



Non usare acqua per spegnere gli incendi in prossimità o sull'essiccatore.

1.3 USO CORRETTO DELL'ESSICCATORE

L'essiccatore è stato progettato, costruito e collaudato unicamente per separare l'umidità normalmente presente nell'aria compressa. Ogni altro uso è da considerarsi scorretto. Il Costruttore non si assume alcuna responsabilità derivante da un uso non appropriato; l'utente rimane in ogni caso responsabile di qualsiasi pericolo derivante. Per un uso corretto è necessario inoltre osservare le condizioni di installazione ed in particolare :

- Tensione e frequenza di alimentazione.
- Pressione, temperatura e portata dell'aria in entrata.
- Temperatura ambiente.

L'essiccatore viene fornito collaudato e completamente assemblato. L'utente deve solo realizzare i collegamenti agli impianti come descritto nei successivi capitoli.



Unico scopo della macchina è di separare l'acqua ed eventuali particelle di olio presenti nell'aria compressa. L'aria essiccata non può essere utilizzata per scopi respiratori o in lavorazioni dove si troverebbe a diretto contatto con sostanze alimentari.



L'essiccatore non è adatto a trattare aria sporca o con presenza di particelle solide.

1.4 ISTRUZIONI D'USO PER ATTREZZATURE A PRESSIONE IN ACCORDO ALLA DIRETTIVA PED 97/23/CE

Un corretto utilizzo dell'attrezzatura a pressione è premessa indispensabile per garantire la sicurezza. A tale scopo l'utilizzatore deve procedere come segue :

1. Utilizzare correttamente l'attrezzatura nei limiti di pressione e temperatura riportati nella targa dati del costruttore.
2. Evitare di effettuare saldature sullo scambiatore.
3. Evitare di collocare l'attrezzatura in locali non sufficientemente aerati, in zone esposte a sorgenti di calore o nelle vicinanze di sostanze infiammabili.
4. Evitare che l'attrezzatura durante l'esercizio sia soggetta a vibrazioni che possono generare rotture per fatica.
5. Verificare ad intervalli ogni 12 mesi l'insorgere di eventuale corrosione interna dell'attrezzatura a pressione. Lo spessore effettivo del recipiente separatore di condensa dopo la corrosione non deve essere inferiore a 2 mm.
6. Assicurarsi quotidianamente che il dispositivo automatico di scarico condensa funzioni in modo corretto, evitando accumuli di liquido all'interno dell'attrezzatura.
7. La pressione massima di utilizzo indicata sulla targa dati del costruttore non deve essere superata. E' compito dell'utilizzatore installare opportuni dispositivi di sicurezza / controllo.
8. Conservare per eventuali riferimenti futuri la documentazione allegata all'attrezzatura (manuale d'uso, dichiarazione di conformità, ecc.).
9. Non montare alcun peso e non applicare alcun carico esterno sul serbatoio o sui suoi tubi di collegamento



E' VIETATA LA MANOMISSIONE DELL'ATTREZZATURA E OGNI UTILIZZO IMPROPRIO. L'utilizzatore è tenuto a rispettare le leggi sull'esercizio delle attrezzature a pressione in vigore nel Paese di utilizzo.

2.1 TRASPORTO

Verificata la perfetta integrità dell'imballo, posizionare l'unità nelle vicinanze del punto prescelto per l'installazione e procedere al disimballo.

- Per movimentare l'unità ancora imballata si consiglia di utilizzare un carrello appropriato od un elevatore. Il trasporto a mano è sconsigliato.
- Mantenere sempre l'essiccatore in posizione verticale. Eventuali capovolgimenti possono danneggiare irrimediabilmente alcune parti dell'unità.
- Maneggiare con cura. Cadute violente possono causare danni irreparabili.

2.2 STOCCAGGIO

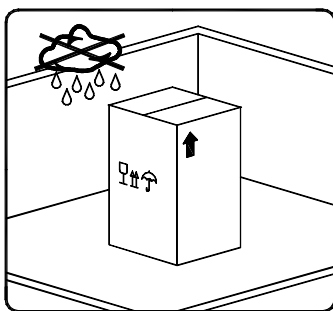

Tenere la macchina, anche se imballata, al riparo dalle intemperie.

Mantenere sempre l'essiccatore in posizione verticale anche durante lo stoccaggio. Eventuali capovolgimenti possono danneggiare irrimediabilmente alcune parti dell'unità.

Se non viene utilizzato, l'essiccatore può venire immagazzinato imballato in un luogo chiuso, non polveroso con una temperatura massima di 45 °C e con un'umidità specifica non superiore al 90%. Se lo stoccaggio persiste per più di 12 mesi, contattate la nostra sede.



L'imballo è costituito da materiale riciclabile.

Smaltite ogni singolo materiale in modo adeguato ed in conformità a quanto prescritto nel paese di utilizzo.

2.3 LUOGO DI INSTALLAZIONE



Si richiede particolare attenzione nella scelta del luogo di installazione in quanto potrebbe pregiudicare il corretto funzionamento dell'essiccatore. L'unità non è idonea al funzionamento in atmosfere esplosive o con rischio di incendio nonché in presenza di sostanze contaminanti gassose o solide.



Non usare acqua per spegnere gli incendi in prossimità o sull'essiccatore.

Requisiti minimi per l'installazione :

- Scegliere un locale pulito, asciutto, non polveroso ed al riparo dalle intemperie atmosferiche.
- Piano di appoggio liscio, orizzontale ed in grado di sopportare il peso della macchina.
- Temperatura ambiente minima di +1 °C.
- Temperatura ambiente massima di +45 °C.
- Garantire almeno 1 metro libero su ogni lato dell'essiccatore per agevolare la ventilazione ed eventuali operazioni di manutenzione.

L'essiccatore deve essere assemblato al compressore secondo istruzioni in seguito riportate.

2.4 ASSEMBLAGGIO



Operazioni che richiedono personale qualificato.

Operare sempre con impianti privi di pressione.



È cura dell'utilizzatore garantire che l'essiccatore non venga utilizzato a pressioni maggiori di quella di targa.

Eventuali sovrappressioni possono causare seri danni agli operatori ed alla macchina.

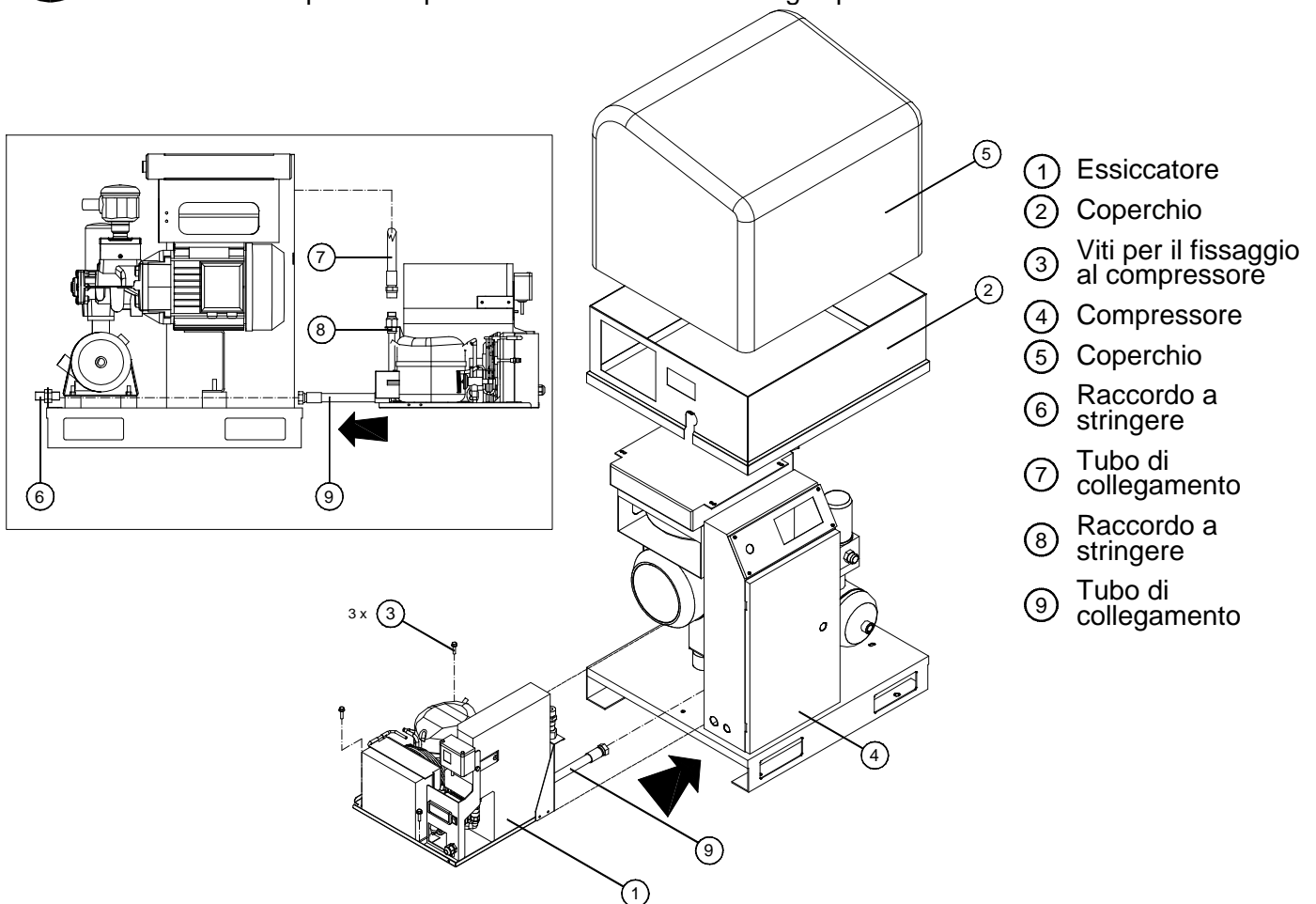

Sequenza di assemblaggio :

- Asportare il coperchio superiore N.5 del compressore N.4.
- Asportare il coperchio superiore N.2 del compressore N.4.
- Collegare il tubo di collegamento N.9 all'essiccatore N.1.
- Far scorrere l'essiccatore all'interno del compressore N.4.
- Serrare le viti di fissaggio N.3.
- Stringere il tubo N.9 al raccordo N.6.
- Collegare il tubo N.7, presente sul compressore N.4, al raccordo N.8.
- Collegare i tubi dello scarico condensa facendo riferimento al paragrafo 2.7.
- Pressurizzare lentamente l'impianto verificando che non vi siano perdite.
- Rimontare il coperchio superiore N.2.
- Rimontare il coperchio superiore N.5.

2.5 COLLEGAMENTO ALLA RETE ARIA COMPRESSA



Operazioni che richiedono personale qualificato. Operare sempre con impianti privi di pressione. È cura dell'utilizzatore garantire che l'essiccatore non venga utilizzato a pressioni maggiori di quella di targa. Eventuali sovrappressioni possono causare seri danni agli operatori ed alla macchina.

La temperatura e la quantità di aria entrante nell'essiccatore devono essere conformi ai limiti indicati sulla targhetta dati. Le tubazioni di allacciamento devono avere una sezione adeguata alla portata dell'essiccatore e pulite da ruggine, bave o altre impurità.

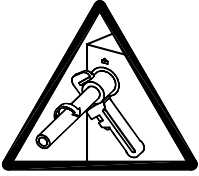

ATTENZIONE:

PER IL COLLEGAMENTO DELL'ESSICCATORE, INSTALLARE LE CONNESSIONI DI ENTRATA E DI USCITA COME ILLUSTRATO NEL DIAGRAMMA. L'ERRATA INSTALLAZIONE CAUSERÀ GUASTI AL SISTEMA

2.6 COLLEGAMENTO ALL'IMPIANTO ELETTRICO



Il collegamento alla rete di alimentazione elettrica ed i sistemi di protezione devono essere conformi alle leggi vigenti nel paese di utilizzo ed eseguite da personale qualificato.

Prima di eseguire il collegamento verificare attentamente che la tensione e la frequenza disponibili nell'impianto di alimentazione elettrica corrispondano con i dati riportati sulla targa dell'essiccatore. È ammessa una tolleranza di $\pm 5\%$ sulla tensione di targa. L'essiccatore viene fornito già predisposto per il collegamento all'impianto elettrico per mezzo di un cavo, terminato con spina con terra laterale (VDE 16A - Shucko). Predisporre una presa di alimentazione dotata di **interruttore di rete differenziale** ($I_{\Delta n}=0.03A$) e **magnetotermico** con taratura adeguata all'assorbimento dell'essiccatore (fare riferimento ai dati di targa riportati sull'essiccatore). I cavi di alimentazione devono essere di sezione adeguata all'assorbimento dell'essiccatore tenendo conto della temperatura ambiente, delle condizioni di posa, della loro lunghezza ed in ottemperanza alle normative di riferimento dell'Ente Energetico Nazionale.



È indispensabile garantire il collegamento all'impianto di dispersione a terra.

Non usare adattatori per la spina di alimentazione. Eventualmente provvedere a far sostituire la presa da personale qualificato.

2.7 SCARICO CONDENSA



La condensa viene scaricata alla stessa pressione dell'aria che entra nell'essiccatore. Non dirigere il getto di scarico condensa verso persone.

L'essiccatore viene fornito già predisposto per il collegamento all'impianto di raccolta condensa per mezzo di un tubo in materiale plastico flessibile di diametro 6 mm e lunghezza 1500 mm.

Lo scarico della condensa avviene per mezzo di una elettrovalvola; la condensa prelevata dal separatore viene dapprima filtrata, al fine di prevenire inceppamenti delle elettrovalvole, e poi espulsa. Le bobine delle elettrovalvole sono comandate dallo strumento elettronico DMC14.

Collegare gli scarichi condensa ad un impianto o recipiente di raccolta e fissarli adeguatamente.

Gli scarichi non possono essere immessi in circuiti in pressione.



Non scaricare la condensa nell'ambiente.

La condensa separata dall'essiccatore contiene particelle di olio lasciate dal compressore nell'aria. Smaltire la condensa in ottemperanza alle normative vigenti nel paese di installazione.

È consigliato installare un separatore acqua-olio nel quale convogliare tutti gli scarichi condensa : compressori, essiccatori, serbatoi, filtri, ecc.

3.1 PRELIMINARI DI AVVIAMENTO



Accertarsi che i parametri di funzionamento siano conformi a quanto indicato sulla targhetta dati dell'essiccatore (tensione, frequenza, pressione aria, temperatura aria, temperatura ambiente, ecc.).

Ogni essiccatore prima della spedizione viene accuratamente testato e controllato simulando reali condizioni di lavoro. Indipendentemente dalle prove effettuate l'unità potrebbe anche subire danneggiamenti durante il trasporto. Per questa ragione si raccomanda di controllare in ogni particolare l'essiccatore al suo arrivo e durante le prime ore di funzionamento.



L'avviamento deve essere eseguito da personale qualificato.

È indispensabile che il tecnico preposto utilizzi metodologie di lavoro sicure ed in ottemperanza alle normative vigenti in fatto di sicurezza e prevenzione infortuni.



Il tecnico è responsabile del corretto e sicuro funzionamento dell'essiccatore.

Non fare funzionare l'essiccatore con i pannelli aperti.

3.2 PRIMO AVVIAMENTO



Seguire le presenti indicazioni al primo avviamento e ad ogni avviamento dopo un prolungato periodo di inattività o manutenzione. L'avviamento deve essere eseguito da personale qualificato.

Sequenza operativa :

- Verificare che siano stati rispettati tutti i punti del capitolo "Installazione".
- Verificare che i collegamenti all'impianto aria compressa siano ben serrati e le tubazioni fissate.
- Verificare che lo scarico condensa sia ben fissato e collegato ad un recipiente o impianto di raccolta.
- Rimuovere tutti i materiali di imballaggio e quanto altro possa intralciare nella zona dell'essiccatore.
- Inserire l'interruttore generale di alimentazione.
- Inserire l'interruttore generale - pos. 1 del pannello di controllo.
- Verificare che l'assorbimento elettrico sia conforme a quanto indicato sulla targhetta dati.
- Attendere alcuni minuti che l'essiccatore si porti in temperatura.
- Avviare il compressore d'aria.
- Verificare che non vi siano perdite di aria nelle tubazioni.
- Verificare il funzionamento del circuito di scarico condensa - attendere i primi interventi.

3.3 MARCIA ED ARRESTO



Marcia (si faccia riferimento al paragrafo 5.1 Pannello di Controllo) :

- Verificare che il condensatore sia pulito.
- Verificare che sia presente l'alimentazione elettrica.
- Inserire l'interruttore generale - pos. 1 del pannello di controllo.
- Verificare che si illumini l'interruttore generale - pos. 1 - e lo strumento elettronico DMC14.
- Attendere qualche minuto, verificare che il DewPoint di esercizio visualizzato sullo strumento elettronico DMC14 sia corretto e che la condensa venga scaricata regolarmente.



Arresto (si faccia riferimento al paragrafo 5.1 Pannello di Controllo) :

- Verificare che DewPoint di esercizio visualizzato sullo strumento elettronico DMC14 sia corretto.
- Spegnere il compressore d'aria.
- Dopo alcuni minuti disinserire l'interruttore generale - pos. 1 del pannello di controllo dell'essiccatore.

NOTA : Un Punto di Rugiada (DewPoint) compreso tra 0 °C e +10 °C è ritenuto corretto in considerazione delle possibili condizioni di lavoro (portata, temperatura aria ingresso, temperatura ambiente, ecc.).

Durante il funzionamento il compressore frigorifero è sempre in marcia. L'essiccatore deve restare acceso durante l'intero periodo di utilizzo dell'aria compressa anche se il compressore d'aria ha un funzionamento non continuativo.



Il numero di avviamenti deve essere limitato a 6 per ora. L'essiccatore deve restare fermo per almeno 5 minuti prima di essere riavviato.

E' cura e responsabilità dell'utilizzatore garantire che queste condizioni vengano rispettate. Avviamenti troppo frequenti possono causare danni irreparabili.

4.1 CARATTERISTICHE TECNICHE ESSICCATORE ARTIC F 134/CUBE

MODELLO		ARTIC F 134/CUBE
Portata d'aria ¹	[l/min]	1100
	[m ³ /h]	66
	[scfm]	39
Punto di Rugiada (DewPoint) ¹	[°C]	+3 uguale a 0.73 g/m ³ di H ₂ O
Temperatura ambiente nom. (max.)	[°C]	+25 (+45)
Temperatura ambiente minima	[°C]	+1
Temperatura aria entrata nom. (max.)	[°C]	+35 (+55)
Pressione nominale aria entrata	[barg]	7
Pressione aria entrata massima	[barg]	14
Caduta di pressione in uscita - Δp	[bar]	0.21
Conessioni uscita	[BSP-F]	1/2"
Tipo refrigerante		R134.a (HFC) - CH ₂ F-CF ₃
Carica refrigerante	[g]	280
Portata aria di raffreddamento	[m ³ /h]	220
Alimentazione elettrica standard ²	[Ph/V/Hz]	1/230/50-60
Assorbimento elettrico nominale	[W - A]	170 - 1.1
Assorbimento elettrico massimo	[W - A]	210 - 1.4
Livello di pressione sonora a 1 m	[dbA]	< 70
Peso	[kg]	18

¹ Il DewPoint è riferito ad una temperatura ambiente di +25°C ed aria in ingresso a 7 barg e +35 °C.

² Verificare i dati riportati sulla targhetta di identificazione.

5.1 PANNELLO DI CONTROLLO

L'unica interfaccia tra l'essiccatore e l'operatore è il pannello di controllo sotto raffigurato.

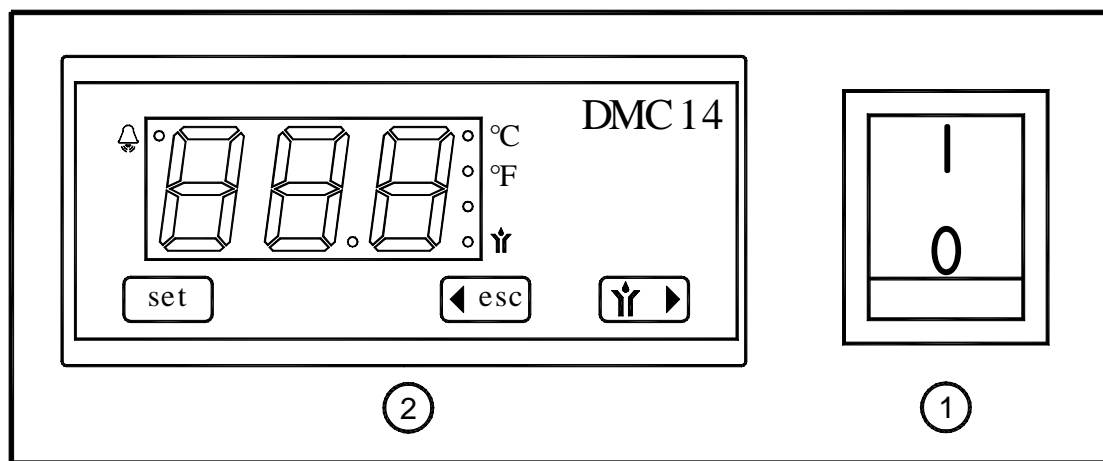

- ① Interruttore generale
- ② Strumento elettronico DMC14

5.2 DESCRIZIONE DI FUNZIONAMENTO

L'essiccatore descritto in questo manuale si compone essenzialmente di due circuiti distinti : un circuito aria compressa, suddiviso in due scambiatori di calore, ed un circuito frigorifero.

L'aria compressa in entrata, calda e umida, attraversa lo scambiatore aria-aria per poi entrare nell'evaporatore (scambiatore aria-refrigerante), dove a contatto con il circuito frigorifero si raffredda permettendo all'umidità in essa contenuta di condensare. L'umidità condensata viene separata ed espulsa nel separatore.

L'aria fredda, attraversa lo scambiatore aria-aria dove cede parte del freddo accumulato all'aria calda in ingresso permettendone un pre-raffreddamento.

Il circuito frigorifero necessario a tali operazioni, è composto sostanzialmente da un compressore frigorifero, da un condensatore e dall'evaporatore detto anche scambiatore aria-refrigerante.

5.3 DIAGRAMMA DI FLUSSO

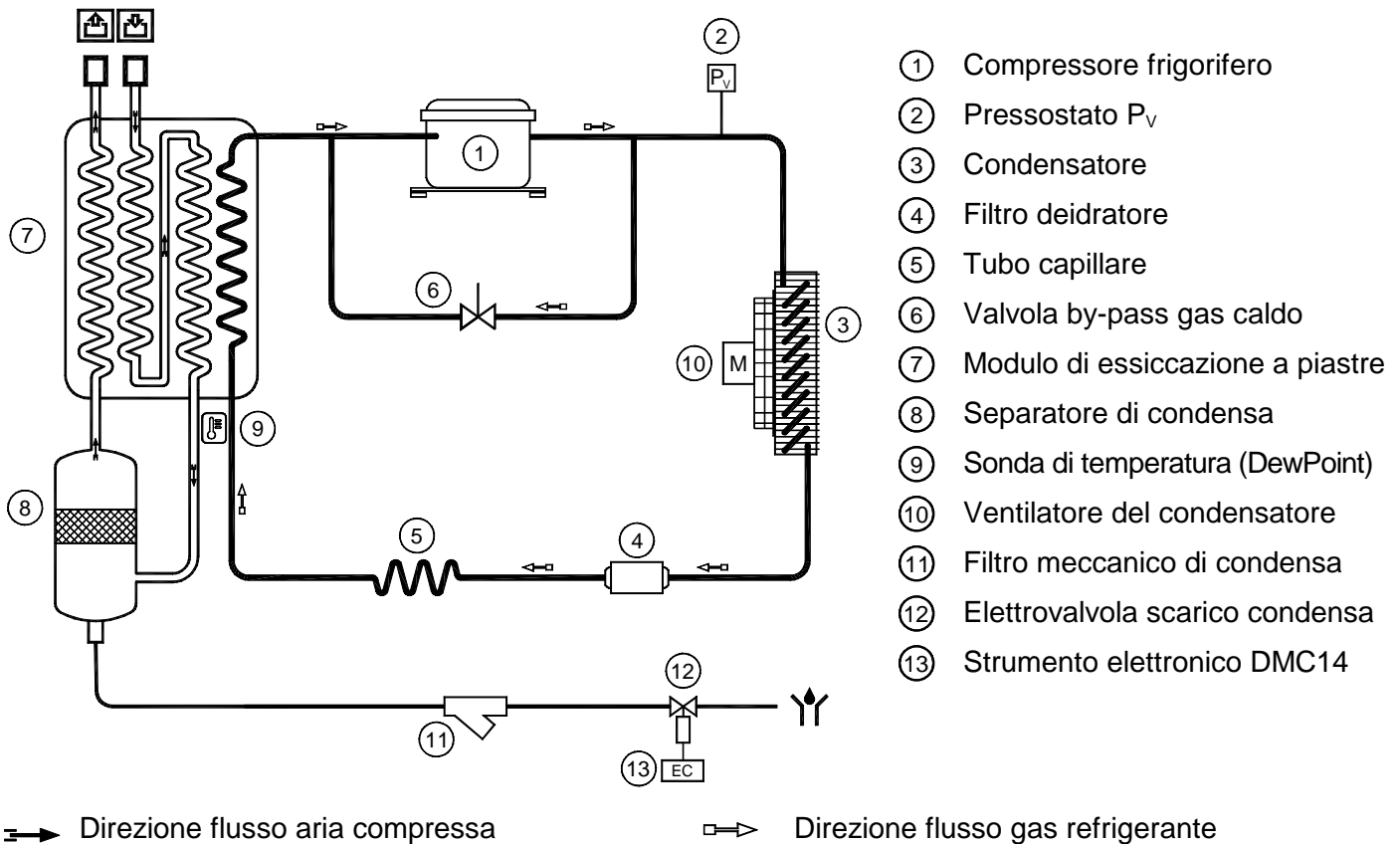

- ① Compressore frigorifero
- ② Pressostato P_v
- ③ Condensatore
- ④ Filtro deidratatore
- ⑤ Tubo capillare
- ⑥ Valvola by-pass gas caldo
- ⑦ Modulo di essiccazione a piastre
- ⑧ Separatore di condensa
- ⑨ Sonda di temperatura (DewPoint)
- ⑩ Ventilatore del condensatore
- ⑪ Filtro meccanico di condensa
- ⑫ Elettrovalvola scarico condensa
- ⑬ Strumento elettronico DMC14

5.4 VALVOLA DI BY-PASS GAS CALDO

Questa valvola inietta parte del gas caldo (prelevato dalla mandata del compressore) nel tubo tra l'evaporatore e l'aspirazione del compressore, mantenendo la temperatura/pressione di evaporazione costante approssimativamente a +2 °C. Questa iniezione previene la formazione di ghiaccio all'interno dell'evaporatore a qualsiasi condizione di carico.

REGOLAZIONE



La valvola di by-pass gas caldo è regolata durante il collaudo finale dell'essiccatore. Di regola non è richiesta alcuna regolazione; in ogni caso se è necessario l'operazione deve essere effettuata da un tecnico frigorista esperto.

AVVERTIMENTO : l'uso della valvola di servizio Schrader da 1/4" deve essere giustificato da un reale malfunzionamento del sistema di refrigerazione. Ogni volta che si collega un manometro alla valvola, una parte del refrigerante viene scaricata.

Senza che il flusso dell'aria compressa attraversi l'essiccatore, ruotare la vite di regolazione (posizione A di figura) fino a raggiunge il valore desiderato:

Impostazioni gas caldo (R134.a) : temperatura 0.5°C (+0.5/-0K)
 pressione 2.0 barg (+0.1/-0.1 bar)

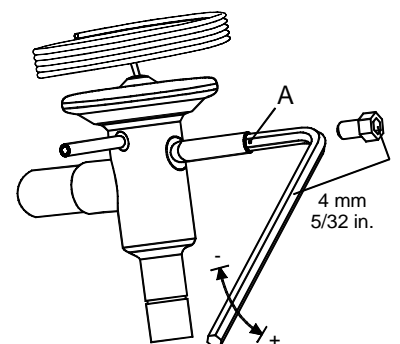

5.5 PRESSOSTATO GAS FRIGORIGENO P_v

A salvaguardia della sicurezza d'esercizio e dell'integrità dell'essiccatore, sul circuito del gas frigorifero è installato un pressostato.

PV : Pressostato del ventilatore posizionato sull'uscita del condensatore.

Mantiene la temperatura/pressione di condensazione costante nei limiti di funzionamento impostati.

Pressioni di taratura : R 134.a Avvio 11 barg (47°C) - Arresto 8 barg (36°C) - Tolleranza ± 1 bar

5.6 STRUMENTO ELETTRONICO DMC14 (AIR DRYER CONTROLLER)

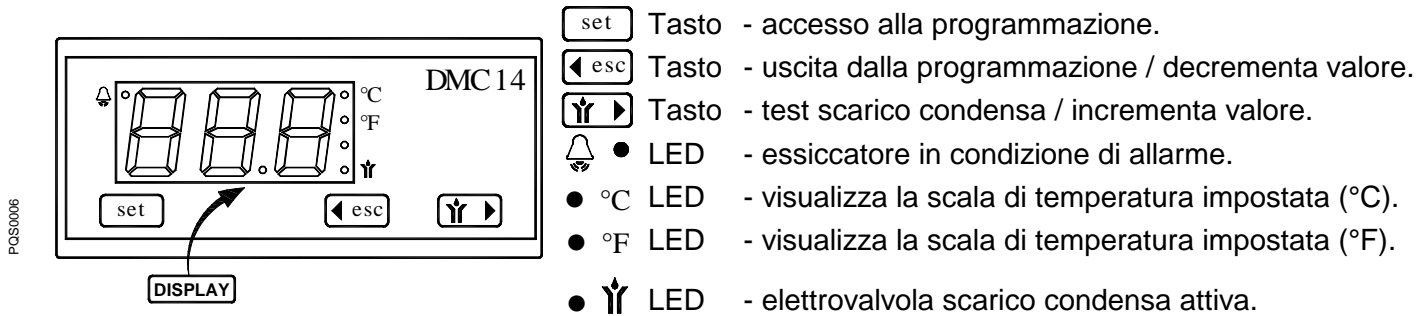

Lo strumento elettronico DMC14 svolge una doppia funzione : mediante il termometro digitale con display alfanumerico visualizza il Punto di Rugiada (DewPoint) rilevato dalla sonda posizionata nell'evaporatore; mentre un timer elettronico ciclico comanda ad intervalli regolari l'elettrovalvola di scarico condensa.

Il LED • segnala eventuali condizioni di allarme, che possono verificarsi quando :

- il Punto di Rugiada (DewPoint) è troppo alto;
- il Punto di Rugiada (DewPoint) è troppo basso;
- la sonda è guasta.

Se la sonda è guasta lo strumento visualizza anche il messaggio "PF" (Probe Failure), e l'attivazione dell'allarme è istantanea. In caso di allarme per DewPoint troppo basso (parametro ASL fisso pari a -2°C) la segnalazione è ritardata di un tempo fisso (parametro AdL) pari a 30 sec, mentre in condizioni di allarme per DewPoint troppo alto il valore di soglia (parametro ASH) può essere impostato dall'utente e ritardato di un tempo AdH, anch'esso programmabile (lo strumento ha già delle impostazioni di fabbrica, che sono riportate di seguito). Appena il DewPoint rientra nel campo di temperature impostato l'allarme si disattiva.

Il DMC14 consente inoltre la segnalazione remota della condizione di allarme; questo attraverso il contatto pulito (volt free) sui terminali 8 e 9 – si veda anche gli schemi elettrici allegati (max 250V 1A, min 5VDC 10mA):

- con essiccatore spento o in condizione di allarme il contatto è aperto
- con essiccatore acceso e funzionamento corretto, il contatto è chiuso.

FUNZIONAMENTO - All'accensione dell'essiccatore lo strumento visualizza il Punto di Rugiada (DewPoint) corrente : il display indica la temperatura misurata espressa in gradi Celsius (• °C) con risoluzione di 0.5°C oppure in gradi Fahrenheit (• °F) con risoluzione 1°F.

L'elettrovalvola di scarico condensa si attiva per 2 secondi (Ton) - LED (•) acceso - ogni minuto (ToF). Premendo il tasto è possibile effettuare il test manuale di scarico condensa.

SET-UP (PROGRAMMAZIONE)

Tenendo premuti contemporaneamente i tasti e per almeno 5 secondi si **attiva la programmazione** e sul display apparirà il primo dei parametri impostabili (Ton); premendo successivamente il tasto viene visualizzato il relativo valore impostato. Per selezionare il parametro desiderato premere sequenzialmente il tasto . Per variare il valore del parametro selezionato agire sui tasti e . Tutti i parametri possono essere modificati seguendo il diagramma di seguito riportato :

Display	Descrizione	Campo di regolazione	Valore impostato	pari a
Ton	Tempo di attivazione dell'elettrovalvola di scarico condensa	01 ... 20	02	2 sec
ToF	Tempo di pausa dell'elettrovalvola di scarico condensa	01 ... 20	01	1 min
ASH	Soglia allarme per Punto di Rugiada (DewPoint) troppo alto	0.0 ... 20.0	15	15°C
AdH	Tempo permanenza allarme ASH prima della segnalazione	00 ... 20	20	20 min
SCL	Scala delle temperature	°C ... °F	°C	Celsius
Parametri fissi :	ASL (allarme di DewPoint troppo basso) = -2°C	AdL (r itardo segnalazione) = 30 sec		

In qualsiasi momento è possibile uscire dalla programmazione premendo contemporaneamente i tasti e . Non compiendo alcuna operazione per 30 secondi, lo strumento esce automaticamente dalla programmazione.

6.1 CONTROLLI E MANUTENZIONE



Le ricerche guasti ed eventuali verifiche devono essere eseguite da personale qualificato. Prima di effettuare eventuali servizi di assistenza e manutenzione, verificare che:

- la macchina non presenti parti in tensione e non possa essere collegata alla rete di alimentazione elettrica.
- la macchina non presenti parti in pressione e non possa essere collegata all'impianto dell'aria.
- i tecnici dell'assistenza abbiano letto e compreso le istruzioni d'uso e di sicurezza contenute in questo manuale.



Prima di procedere a qualsiasi operazione di manutenzione dell'essiccatore, spegnerlo ed attendere almeno 30 minuti.



Durante il funzionamento il tubo in rame di collegamento tra il compressore ed il condensatore può raggiungere temperature pericolose, tali da provocare scottature.



OGNI GIORNO

- Assicurarsi che la temperatura di rugiada (DewPoint) visualizzata sullo strumento elettronico sia conforme ai dati di targa.
- Accertare il corretto funzionamento dei sistemi di scarico condensa.
- Verificare che il condensatore sia pulito.

OGNI 200 ORE O OGNI MESE



- Pulire il condensatore con un getto di aria compressa (max. 2 bar / 30 psig) dall'interno verso l'esterno; eseguire poi la stessa operazione in senso inverso; prestare particolare cautela a non piegare le alette in alluminio del pacco di raffreddamento.



- Chiudere la valvola manuale di scarico condensa, svitare il filtro meccanico e pulirlo con aria compressa ed un pennello. Rimontare il filtro serrandolo adeguatamente e riaprire il rubinetto manuale.
- Ad operazioni ultimate verificare il funzionamento della macchina.



OGNI 1000 ORE O OGNI ANNO

- Stringere tutti i collegamenti elettrici. Controllare se l'unità presenta rotture, incrinature o fili scoperti.
- Ispezionare il circuito frigorifero per controllare se presenta segni di perdita di olio e di refrigerante.
- Misurare e registrare l'amperaggio. Verificare che le letture rientrino nei parametri accettabili, come elencato nella tabella delle specifiche.
- Ispezionare i flessibili di scarico condensa e sostituirli, se necessario.
- Verificare il funzionamento della macchina.

6.2 RICERCA GUASTI



Le ricerche guasti ed eventuali verifiche devono essere eseguite da personale qualificato. Prima di effettuare eventuali servizi di assistenza e manutenzione, verificare che:

- la macchina non presenti parti in tensione e non possa essere collegata alla rete di alimentazione elettrica.
- la macchina non presenti parti in pressione e non possa essere collegata all'impianto dell'aria.
- i tecnici dell'assistenza abbiano letto e compreso le istruzioni d'uso e di sicurezza contenute in questo manuale.



Prima di procedere a qualsiasi operazione di manutenzione dell'essiccatore, spegnerlo ed attendere almeno 30 minuti.



Durante il funzionamento il tubo in rame di collegamento tra il compressore ed il condensatore può raggiungere temperature pericolose, tali da provocare scottature.

DIFETTO RICONTRATO

PROBABILE CAUSA - INTERVENTO SUGGERITO

- | | | |
|---------------------------|--------|--|
| ◆ L'essiccatore non avvia | non si | □ Verificare che sia presente l'alimentazione elettrica. |
| | | □ Verificare il cablaggio elettrico. |

-
- ◆ Il compressore frigorifero non funziona. È intervenuta la protezione interna al compressore - attendere 30 minuti e riprovare.
- Verificare il cablaggio elettrico.
- Sostituire la protezione termica del compressore.
- Se il difetto persiste sostituire il compressore.
-
- ◆ Il ventilatore non funziona. Verificare il cablaggio elettrico.
- Il pressostato PV è difettoso - contattare un tecnico frigorista.
- Se il difetto persiste sostituire il ventilatore.
-
- ◆ Punto di Rugiada (DewPoint) troppo basso. Il ventilatore è sempre acceso - il pressostato PV è difettoso - sostituirlo.
- La valvola di by-pass caldo necessita di una ricalibrazione - contattare un tecnico frigorista per ripristinare la taratura nominale.
-
- ◆ Punto di Rugiada (DewPoint) troppo alto. L'essiccatore non si avvia - vedi paragrafo specifico.
- La sonda (DewPoint) non rileva correttamente la temperatura - spingere la sonda fino a raggiungere il fondo del pozzetto di misura.
- Il condensatore è sporco - pulirlo.
- L'essiccatore non scarica condensa - vedi paragrafo specifico.
- La temperatura ambiente è troppo elevata o non c'è sufficiente ricambio di aria nel locale - provvedere ad una adeguata aerazione.
- L'aria in entrata è troppo calda - ripristinare le condizioni di targa.
- Il ventilatore non funziona - vedi paragrafo specifico.
- Il compressore frigorifero non funziona - vedi paragrafo specifico.
- La valvola di by-pass caldo necessita di una ricalibrazione - contattare un tecnico frigorista per ripristinare la taratura nominale.
- C'è perdita di gas frigorifero - contattare un tecnico frigorista.
- La pressione dell'aria in entrata è troppo bassa - ripristinare le condizioni di targa.
- La quantità di aria entrante è superiore alla portata dell'essiccatore - ridurre la portata - ripristinare le condizioni di targa.
-
- ◆ Caduta di pressione nell'essiccatore troppo elevata. L'essiccatore non scarica condensa - vedi paragrafo specifico.
- Il DewPoint è troppo basso - la condensa si è congelata e l'aria non può passare - vedi paragrafo specifico.
- Le tubazioni flessibili di collegamento (se installate) sono strozzate - verificare.
-
- ◆ L'essiccatore non scarica condensa. Il filtro meccanico di scarico condensa è intasato - smontarlo e pulirlo.
- L'elettrovalvola di scarico è inceppata - smontarla e pulirla.
- Verificare il cablaggio elettrico.
- La bobina dell'elettrovalvola di scarico condensa è bruciata - sostituirla.
- Punto di Rugiada (DewPoint) troppo basso - la condensa si è congelata - vedi paragrafo specifico.
- Lo strumento elettronico DMC14 è difettoso - sostituirlo.
-
- ◆ L'essiccatore scarica condensa continuamente. L'elettrovalvola di scarico è inceppata - smontarla e pulirla.
- Provare a rimuovere il connettore elettrico dell'elettrovalvola - se lo scaricatore si arresta verificare il cablaggio elettrico o lo strumento elettronico DMC14 è difettoso - sostituirlo.
-
- ◆ Presenza di acqua in linea. L'essiccatore è spento - accenderlo.
- L'essiccatore non scarica condensa - vedi paragrafo specifico.
- Punto di rugiada (DewPoint) troppo alto - vedi paragrafo specifico.
-

6.3 OPERAZIONI DI MANUTENZIONE SUL CIRCUITO FRIGORIFERO



Queste operazioni devono essere eseguite da un tecnico frigorista abilitato (in ottemperanza alle normative vigenti nel paese di installazione)

Tutto il refrigerante presente nel circuito deve essere recuperato per il successivo riciclaggio, rigenerazione o distruzione.

NON DISPERDERE IL FLUIDO REFRIGERANTE NELL'AMBIENTE.

L'essiccatore viene fornito funzionante e caricato con fluido refrigerante tipo R134a o R404A.



In caso di perdita di fluido refrigerante contattare un tecnico frigorista abilitato. Aerare il locale prima di soggiornarvi.

Qualora fosse necessario ricaricare il circuito frigorifero contattare un tecnico frigorista abilitato. Fare riferimento alla targa dati per il tipo e la quantità di refrigerante.

Caratteristiche dei fluidi refrigeranti utilizzati :

Refrigerante	Formula chimica	TLV	GWP
R134a - HFC	CH ₂ FCF ₃	1000 ppm	1300
R404A - HFC	CH ₂ FCF ₃ /C ₂ HF ₅ /C ₂ H ₃ F ₃	1000 ppm	3784

6.4 SMANTELLAMENTO DELL'ESSICCATORE

Se l'essiccatore viene smantellato occorre separarlo in particolari di materiale omogeneo.



Parte	Materiale
Fluido refrigerante	R404A, R134a, Olio
Pannellatura e supporti	Acciaio al Carbonio, Pittura epossidica
Compressore frigorifero	Acciaio, Rame, Alluminio, Olio
Modulo di essiccazione Alu-Dry	Alluminio
Condensatore	Alluminio, Rame, Acciaio al Carbonio
Tubo	Rame
Ventilatore	Alluminio, Rame, Acciaio
Valvola	Acciaio, Bronzo
Scaricatore elettronico a livello (optional)	PVC, Alluminio, Acciaio
Materiale isolante	Gomma sintetica senza CFC, EPS, Poliuretano
Cavi elettrici	Rame, PVC
Parti elettriche	PVC, Rame, Bronzo



Si raccomanda di seguire le norme di sicurezza vigenti per lo smaltimento di ogni singolo materiale.

Nel refrigerante sono presenti particelle di olio di lubrificazione del compressore frigorifero.

Non disperdere il refrigerante nell'ambiente. Estrarlo dall'essiccatore con idonea attrezzatura e consegnarlo ai centri di raccolta autorizzati che provvederanno a trattarlo per renderlo riutilizzabile.

7.1 DIMENSIONI ESSICCATORE

7.1.1 Dimensioni Essiccatore ARTIC F 134/CUBE

7.2 SCHEMA ELETTRICO

7.2.1 Schema Elettrico Essiccatore ARTIC F 134/CUBE

Tabella Componenti Schema Elettrico

IG	: Interruttore generale
K	: Compressore frigorifero
KT	: Protezione termica compressore
KM	: Motore elettrico del compressore
KR	: Relè di avviamento del compressore
V	: Ventilatore del condensatore
DMC14	: Strumento elettronico DMC14
PR	: DMC14 Sonda temperatura (DewPoint)
PV	: Pressostato - Controllo ventilatore
EVD	: Elettrovalvola scarico condensa

BN = MARRONE

BU = BLU

BK = NERO

YG = GIALLO/VERDE

7.3 DISEGNO ESPLOSO

7.3.1 Disegno Esploso Essiccatore ARTIC F 134/CUBE

Tabella Componenti Disegno Esploso

①	Modulo di essiccazione a piastre	⑨	Strumento elettronico DMC14
②	Guscio isolante in EPS	⑩	Sonda per DMC14
③	Valvola di by-pass gas caldo	⑪	Pressostato ventilatore P _v
④	Compressore frigorifero	⑫	Parte elettrica del compressore
⑤	Condensatore	⑬	Elettrovalvola scarico condensa
⑥	Ventilatore del condensatore	⑭	Bobina elettrovalvola scarico condensa
⑦	Interruttore 2P luminoso 0/1	⑮	Filtro a Y scarico condensa
⑧	Cappuccio per interruttore	⑯	Vite TE flangiata M6x20
		⑰	Tubo mandata aria compressa