

DE AT CH

LED-DECKENLEUCHE

Montage- und Sicherheitshinweise

FR CH

PLAFONNIER À LED

Instructions de montage et consignes de sécurité

IT CH

LAMPADA DA SOFFITTO LED

Istruzioni di sicurezza e montaggio

NL

LED-PLAFONDLAMP

Montage- en veiligheidsinstructies

Z30662A
Z30662D

1 

DE/AT/CH	Montage- und Sicherheitshinweise	Seite	3
FR/CH	Instructions de montage et consignes de sécurité	Page	9
IT/CH	Istruzioni di sicurezza e montaggio	Pagina	15
NL	Montage- en veiligheidsinstructies	Pagina	21

Einleitung

Bestimmungsgemäße Verwendung.....	Seite 4
Teilebeschreibung.....	Seite 4
Technische Daten.....	Seite 4
Lieferumfang.....	Seite 4

Sicherheitshinweise.....	Seite 4
---------------------------------	----------------

Vorbereitung

Benötigtes Werkzeug und Material.....	Seite 6
---------------------------------------	---------

Vor der Montage.....	Seite 6
-----------------------------	----------------

Montage.....	Seite 6
---------------------	----------------

Spots ausrichten.....	Seite 7
-----------------------	---------

Wartung und Reinigung

Leuchtmittel wechseln.....	Seite 7
----------------------------	---------

Reinigung.....	Seite 7
----------------	---------

Entsorgung.....	Seite 7
------------------------	----------------

LED-Deckenleuchte

● Einleitung



Die Montageanleitung ist Bestandteil dieses Produktes. Sie enthält wichtige Hinweise für Sicherheit, Handhabung und Entsorgung. Machen Sie sich vor der ersten Inbetriebnahme mit allen Funktionen des Gerätes vertraut. Lesen Sie hierzu nachfolgende Montage- und Sicherheitshinweise. Benutzen Sie das Gerät nur wie beschrieben und für die angegebenen Einsatzbereiche. Bewahren Sie diese Anleitung gut auf. Händigen Sie alle Unterlagen bei Weitergabe des Gerätes an Dritte ebenfalls mit aus.

● Bestimmungsgemäße Verwendung

Diese Leuchte ist ausschließlich für den Betrieb im Innenbereich, in trockenen und geschlossenen Räumen geeignet. Die Leuchte kann auf allen normal entflammaren Oberflächen montiert werden. Andere Verwendungen oder Veränderungen des Produktes gelten als nicht bestimmungsgemäß und können zu Risiken wie z.B. Kurzschluss, Brand, elektrischem Schlag und Beschädigung des Produktes führen. Für aus bestimmungswidriger Verwendung entstandene Schäden übernimmt der Hersteller keine Haftung. Das Produkt ist nicht für den gewerblichen Einsatz bestimmt.

● Teilebeschreibung

- 1 Dübel
- 2 Schrauben (Anschlussgehäuse 9)
- 3 Montagebügel
- 4 Schrauben
- 5 Lüsterklemme
- 6 Netzanschlusskabel (extern)
- 7 Spot
- 8 Leuchtmittel
- 9 Anschlussgehäuse
- 10 Einstellhebel (nur Modell Z30662A)

● Technische Daten

Modell:	Z30662A, Z30662D
Betriebsspannung:	230 V ~ 50Hz
Max. Nennleistung	
LED-Leuchtmittel:	4 x 4W
Schutzklasse:	Ⓛ
Leuchtmittel:	LED (GU 10, 230V~, 4W)

Die Leuchte (Modell Z30662A, Z30662D) ist TÜV / GS geprüft.

● Lieferumfang

Hinweis: Achten Sie beim Auspacken darauf, dass Sie nicht versehentlich Montagematerial wegwerfen.

Kontrollieren Sie unmittelbar nach dem Auspacken den Lieferumfang auf Vollständigkeit sowie den einwandfreien Zustand des Produkts und aller Teile. Montieren Sie das Produkt keinesfalls, wenn der Lieferumfang nicht vollständig ist.

- 1 LED-Deckenleuchte
- 4 Leuchtmittel, LED, 4 Watt, GU 10
- 2 Schrauben
- 2 Dübel
- 1 Montageanleitung



Sicherheitshinweise

Bei Schäden, die durch Nichtbeachtung dieser Bedienungsanleitung verursacht werden, erlischt der Garantieanspruch! Für Folgeschäden wird keine Haftung übernommen! Bei Sach- oder Personenschäden, die durch unsachgemäße Handhabung oder Nichtbeachtung der Sicherheitshinweise verursacht werden, wird keine Haftung übernommen!



! WARNUNG! LEBENS- UND UNFALLGEFAHR FÜR KLEINKINDER UND KINDER!

Lassen Sie Kinder niemals unbeaufsichtigt mit dem Verpackungsmaterial. Es besteht Ersticken- gefahr. Halten Sie das Produkt von Kindern fern.

- Dieses Gerät ist kein Spielzeug, es gehört nicht in Kinderhände. Kinder können die Gefahren, die im Umgang mit dem Gerät entstehen, nicht erkennen.

⚠️ WARNUNG! LEBENSGEFAHR! Halten Sie Kinder während der Montage vom Arbeitsbereich fern. Zum Lieferumfang gehören eine Vielzahl von Schrauben und anderen Kleinteilen. Diese können beim Verschlucken oder Inhalieren lebensgefährlich sein.

- Kinder oder Personen, denen es an Wissen oder Erfahrung im Umgang mit dem Gerät mangelt, oder die in ihren körperlichen, sensorischen oder geistigen Fähigkeiten eingeschränkt sind, dürfen das Gerät nicht ohne Aufsicht oder Anleitung durch eine für ihre Sicherheit verantwortliche Person benutzen. Kinder müssen beaufsichtigt werden, damit sie nicht mit dem Gerät spielen.



VORSICHT! EXPLOSIONSGEFAHR! Verwenden Sie die Leuchte nicht in explosionsgefährdeter

Umgebung, in der sich brennbare Dämpfe, Gase oder Stäube befinden.



- Die Leuchte ist nicht geeignet für Halogenlampen mit Cool-Beam-Technologie (reduziert die Wärmebelastung im Lichtbündel).



- Die Leuchte ist ausschließlich für den Betrieb im Innenbereich, in trockenen und geschlossenen Räumen geeignet.

- **VORSICHT!** Verwenden Sie nur LED-Leuchtmittel mit einem GU 10-Sockel und einer maximalen Leistung von 4 Watt.



Lebensgefahr durch elektrischen Schlag

- Lassen Sie die Elektroinstallation durch einen ausgebildeten Elektriker oder eine für Elektroinstallationen eingewiesene Person durchführen.
- Überprüfen Sie vor jedem Netzanschluss die Leuchte und das Netzanschlusskabel auf etwaige Beschädigungen. Benutzen Sie Ihre Leuchte niemals, wenn Sie irgendwelche Beschädigungen feststellen.

- Entfernen Sie vor der Montage die Sicherung oder schalten Sie den Leitungsschutzschalter im Sicherungskasten aus (0-Stellung).
- Vergewissern Sie sich vor der Montage, dass die vorhandene Netzspannung mit der benötigten Betriebsspannung der Leuchte übereinstimmt (230V ~) und dass der Kabel-Querschnitt des Netzanschlusses nicht weniger als 1 mm² beträgt. Montieren Sie die Leuchte nicht, wenn dies nicht der Fall ist.
- Vermeiden Sie unbedingt die Berührung der Leuchte mit Wasser oder anderen Flüssigkeiten.
- Öffnen Sie niemals eines der elektrischen Betriebsmittel oder stecken irgendwelche Gegenstände in dieselben. Derartige Eingriffe bedeuten Lebensgefahr durch elektrischen Schlag.
- Richten Sie die LED-Strahlung niemals auf reflektierende Oberflächen, Personen oder Tiere. Blindheit oder Reizungen der Augen können die Folgen sein. Bereits schwache LED-Strahlung kann zu Augenschäden führen.



Vermeiden Sie Brand- und Verletzungsgefahr

- ⚠️ **VORSICHT! VERLETZUNGSGEFAHR!** Überprüfen Sie unmittelbar nach dem Auspacken Leuchtmittel und Leuchte auf Beschädigungen. Montieren Sie die Leuchte nicht, wenn Sie Beschädigungen feststellen. Setzen Sie sich in diesem Fall für Ersatz mit der Servicestelle in Verbindung.

- ⚠️ **WARNUNG! STROMSCHLAGGEFAHR! GEFAHR EINES SACHSCHADENS! VERLETZUNGSGEFAHR!** Vergewissern Sie sich, dass Sie nicht auf Strom-, Gas- oder Wasserleitungen stoßen, wenn Sie in die Decke bohren. Prüfen Sie ggf. mit einem Leitungssucher, bevor Sie in eine Decke bohren.



- **BRANDGEFAHR!** Montieren Sie die Leuchte mit einer Entfernung von mindestens 0,5 m zu angestrahlenen Materialien. Eine übermäßige Wärmeentwicklung kann zu Brandentwicklung führen.

- ⚠️ **VORSICHT! VERBRENNUNGSGEFAHR!** Stellen Sie sicher, dass die Leuchte ausgeschaltet und 10 min abgekühlt ist, bevor Sie diese

berühren. Leuchtmittel können eine starke Hitze entwickeln.

-  Beachten Sie, dass die LEDs nicht dimmbar sind.



So verhalten Sie sich richtig

- Überprüfen Sie vor der Deckenmontage, ob die gewählte Decke zum Tragen der Leuchte geeignet ist. Erkundigen Sie sich gegebenenfalls bei einer Fachkraft.
- Informieren Sie sich vor der Deckenmontage über das geeignete Montagematerial für Ihre Decke.
- Für die Deckenmontage haben wir Montagematerial beigelegt, das für übliches, festes Mauerwerk geeignet ist.
- Ersetzen Sie defekte Leuchtmittel sofort gegen neue. Andernfalls kann es zu Beschädigungen der Leuchte kommen.
- Verwenden Sie nur 230V ~ LED-Leuchtmittel mit einem GU 10-Sockel und einer Höchstleistung von 4 Watt.
- Montieren Sie die Leuchte so, dass sie vor Feuchtigkeit und Verschmutzung geschützt ist.

● Vorbereitung

● Benötigtes Werkzeug und Material

Die genannten Werkzeuge und Materialien sind nicht im Lieferumfang enthalten. Es handelt sich hierbei um unverbindliche Angaben und Werte zur Orientierung. Die Beschaffenheit des Materials richtet sich nach den individuellen Gegebenheiten vor Ort.

- Bleistift / Markierwerkzeug
- Spannungsprüfer
- Kreuzschlitzschraubendreher
- Bohrmaschine
- Bohrer
- Seitenschneider
- Leiter
- Hammer

● Vor der Montage

Wichtig: Der elektrische Anschluss muss durch einen ausgebildeten Elektriker oder eine für Elektroinstallationen eingewiesene Person erfolgen. Diese muss Kenntnis über die Eigenschaften der Leuchte und Anschlussbestimmungen haben.

- Machen Sie sich vor der Installation mit allen Anweisungen und Abbildungen in dieser Anleitung sowie mit der Leuchte selbst vertraut.
- Stellen Sie vor der Installation sicher, dass an der Leitung, an der die Leuchte angeschlossen werden soll, keine Spannung vorliegt. Entfernen Sie hierfür die Sicherung oder schalten Sie den Leitungsschutzschalter im Sicherungskasten aus (0-Stellung).
- Überprüfen Sie die Spannungsfreiheit mittels Spannungsprüfer.

● Montage

Hinweis: Für die Montage benötigen Sie eine Bohrmaschine.

⚠ VORSICHT! VERLETZUNGSGEFAHR!

Ziehen Sie die Bedienungsanleitung Ihrer Bohrmaschine hinzu.

- Entfernen Sie die Schrauben **[2]** seitlich des Anschlussgehäuses **[9]**.
- Nehmen Sie den Montagebügel **[3]** vom Anschlussgehäuse **[9]**.
- Markieren Sie die Bohrlöcher mittels der vorgebohrten Löcher im Montagebügel **[3]**.
- Bohren Sie nun die Befestigungslöcher.
- **⚠ VORSICHT!** Achten Sie darauf, dass Sie die in der Decke liegenden Zuleitungen nicht beschädigen.
- Führen Sie die Dübel **[1]** in die Bohrlöcher ein.
- Fixieren Sie den Montagebügel **[3]** mittels der Schrauben **[4]** an der Decke.
- Verbinden Sie nun das Anschlusskabel der Leuchte mittels beigefügter Lüsterklemme **[5]** mit dem Netzanschlusskabel (extern) **[6]**.

Hinweis: Achten Sie darauf, dass Sie die einzelnen Leiter des Netzanschlusskabels (extern) **[6]**

jeweils richtig anschließen: stromführender Leiter, schwarz oder braun = Symbol L, Neutralleiter, blau = Symbol N, Schutzleiter, grün-gelb = Symbol ⊕.

- Fixieren Sie die Leuchte mittels der Schrauben **[2]** am Montagebügel **[3]**.

Hinweis: Benutzen Sie zum Einsetzen des Leuchtmittels **[8]** ein sauberes, fusselfreies Tuch.

- Stecken Sie die Leuchtmittel **[8]** vorsichtig in die Fassung und drehen Sie diese um ¼ nach rechts. Überprüfen Sie den richtigen Sitz.

Ihre Leuchte ist nun betriebsbereit.

● Spots ausrichten

⚠ **VORSICHT! VERBRENNUNGSGEFAHR!**

Verändern Sie die Ausrichtung der Spots **[7]** nur, wenn die Leuchte ausgeschaltet und vollständig abgekühlt ist am Leuchtenkopf oder mit Hilfe des Einstellhebels **[10]** (nur Modell Z30662A).

- Drehen Sie die einzelnen Spots **[7]** in die gewünschte Richtung.

Hinweis: Die Spots **[7]** lassen sich um ca. 330° drehen.

- Kippen Sie die einzelnen Spots **[7]** in den gewünschten Winkel.

Hinweis: Die Spots **[7]** lassen sich innerhalb eines Winkels von 90° kippen.

● Wartung und Reinigung

⚠ **WARNUNG! LEBENSGEFAHR DURCH STROMSCHLAG!**

Schalten Sie vor allen Arbeiten an der Leuchte den Stromkreis am Sicherungskasten aus oder entfernen Sie die Schraubsicherungen im Sicherungskasten.

⚠ **WARNUNG! LEBENSGEFAHR DURCH STROMSCHLAG!** Aus Gründen der elektrischen Sicherheit darf die Leuchte niemals mit Wasser oder anderen Flüssigkeiten gereinigt oder gar in Wasser getaucht werden.

● Leuchtmittel wechseln

⚠ **WARNUNG! LEBENSGEFAHR DURCH STROMSCHLAG!**

Schalten Sie vor allen Arbeiten an der Leuchte den Stromkreis am Sicherungskasten aus oder entfernen Sie die Schraubsicherungen im Sicherungskasten.

⚠ **VORSICHT! VERBRENNUNGSGEFAHR!**

Lassen Sie die Leuchte vollständig abkühlen (10 min).

Hinweis: Benutzen Sie zum Auswechseln des Leuchtmittels **[8]** ein sauberes, fusselfreies Tuch.

- Verwenden Sie nur 230 V ~ LED Leuchtmittel mit GU 10-Sockel und höchstens 4 Watt.
- Entfernen Sie das defekte Leuchtmittel **[8]**, indem Sie es um ¼ nach links drehen und aus der Fassung ziehen.
- Stecken Sie ein neues Leuchtmittel **[8]** in die Fassung und drehen Sie dieses um ¼ nach rechts. Überprüfen Sie den richtigen Sitz.

● Reinigung

⚠ **VORSICHT! VERBRENNUNGSGEFAHR!**

Lassen Sie die Leuchte vollständig abkühlen (10 min).

- Verwenden Sie zur Reinigung nur ein trockenes fusselfreies Tuch.
- Verwenden Sie keine Lösungsmittel, Benzin o.ä.

● Entsorgung

Die Verpackung besteht aus umweltfreundlichen Materialien, die Sie über die örtlichen Recyclingstellen entsorgen können.

Möglichkeiten zur Entsorgung des ausgedienten Produktes erfahren Sie bei Ihrer Gemeinde- oder Stadtverwaltung.



Werfen Sie Ihr Produkt, wenn es ausgedient hat, im Interesse des Umweltschutzes nicht in den Hausmüll, sondern führen

Sie es einer fachgerechten Entsorgung zu. Über Sammelstellen und deren Öffnungszeiten können Sie sich bei Ihrer zuständigen Verwaltung informieren.

EMC CE



Produktbezeichnung:

LED-Deckenleuchte

Modell-Nr.: Z30662A, Z30662D

Version: 11/2010

Introduction

Utilisation conforme	Page 10
Description des pièces	Page 10
Caractéristiques.....	Page 10
Contenu de livraison.....	Page 10

Instructions de sécurité	Page 10
---------------------------------------	---------

Préparation

Outils et matériels nécessaires	Page 12
---------------------------------------	---------

Avant le montage	Page 12
-------------------------------	---------

Montage	Page 12
----------------------	---------

Orienter les spots	Page 13
--------------------------	---------

Maintenance et nettoyage

Remplacer l'ampoule	Page 13
---------------------------	---------

Nettoyage	Page 13
-----------------	---------

Recyclage	Page 13
------------------------	---------

Plafonnier à LED

● Introduction



Le mode d'emploi fait partie de ce produit. Elle contient des indications importantes pour la sécurité, l'utilisation et le traitement des déchets. Familiarisez-vous avec les fonctions de l'appareil avant la première mise en marche. Veuillez lire pour cela les indications d'utilisation et de sécurité suivantes. N'utilisez l'appareil que pour l'usage décrit et que pour les domaines cités. Veuillez bien conserver ce mode d'emploi. Remettez également tous les documents en cas de cession du produit à un tiers.

● Utilisation conforme

Cette lampe est exclusivement conçue pour un usage intérieur, dans des locaux secs et fermés. La lampe peut être montée sur toutes les surfaces normalement inflammables. D'autres utilisations du produit sont considérées comme étant non conformes aux dispositions légales et peuvent comporter des risques de court circuit, d'incendie, de choc électrique ou d'endommagement du produit. Le fabricant n'assume aucune responsabilité pour les dommages causés suite à une utilisation contraire à celle décrite. Ce produit n'est pas destiné à l'usage professionnel.

● Description des pièces

- 1 Cheville
- 2 Vis (boîtier de branchement 9)
- 3 Étrier de montage
- 4 Vis
- 5 Domino
- 6 Cordon secteur (externe)
- 7 Spot
- 8 Ampoule
- 9 Boîtier de branchement
- 10 Levier de réglage (modèle Z30662A uniquement)

● Caractéristiques

Modèle :	Z30662A, Z30662D
Tension nominale :	230V ~ 50Hz
Puissance nominale max.	
des ampoules à LED :	4 x 4 W
Classe de protection :	Ⓡ
Ampoule :	LED : (GU 10, 230V ~, 4 W)

La lampe (modèle Z30662A, Z30662D) est certifiée TÜV/GS.

● Contenu de livraison

Remarque : Veiller à ne pas jeter le matériel de montage par inadvertance lors du déballage.

Contrôlez immédiatement après le déballage le contenu de livraison en ce qui concerne l'intégralité du contenu de livraison, ainsi que l'état irréprochable du produit et de toutes ses pièces. N'assemblez en aucun cas le produit, si le contenu de livraison ne devait pas être complet.

- 1 Plafonnier à LED
- 4 Ampoules, LED, 4 watts, GU 10
- 2 Vis
- 2 Chevilles
- 1 Notice de montage



Instructions de sécurité

Les droits de recours en garantie sont annulés en cas de dommages résultant du non respect du présent mode d'emploi ! Il n'est assumé ni garantie ni responsabilité pour les dommages consécutifs ! Il n'est assumé ni garantie ni responsabilité pour les dommages matériels ou corporels causés par une manipulation erronée ou le non respect des instructions de sécurité !



⚠️ AVERTISSEMENT ! DANGER DE MORT ET RISQUE DE BLESSURE POUR LES ENFANTS

ET LES ENFANTS EN BAS ÂGE ! Ne jamais laisser les enfants manipuler sans surveillance le matériel d'emballage. Risque d'étouffement par le matériel d'emballage. Les enfants sous-estiment souvent les dangers. Toujours tenir les enfants à l'écart du produit.

- Cet appareil n'est pas un jouet et ne doit pas être manipulé par des enfants. Les enfants ne sont pas conscients des risques inhérents à la manipulation de cet appareil.

⚠️ AVERTISSEMENT ! DANGER DE MORT !

Toujours tenir les enfants à l'écart de la zone de travail lors du montage. La fourniture comprend de nombreuses vis et autres petites pièces. Celles-ci représentent un danger de mort en cas d'ingurgitation ou inhalation.

- Les enfants ou les personnes ne possédant pas les connaissances ou l'expérience requise avec cet appareil, ou dont les aptitudes physiques, sensorielles ou mentales sont limitées, ne doivent pas utiliser l'appareil sans la surveillance ou la direction d'une personne responsable pour leur sécurité. Il convient de surveiller les enfants de manière à ce qu'ils ne jouent pas avec l'appareil.



PRUDENCE ! RISQUE D'EXPLOSION ! Ne pas utiliser cette lampe dans un environnement

explosif contenant des vapeurs, gaz ou poussières inflammables.

-  Cette lampe n'est pas adaptée pour les ampoules halogènes Cool Beam (réduction de la sollicitation calorifique dans le faisceau lumineux).

-  La lampe est exclusivement conçue pour un usage intérieur, dans des locaux secs et fermés.

- **PRUDENCE !** Uniquement utiliser des ampoules à LED avec un culot GU 10 et une puissance maximale de 4 watts.



Danger de mort par électrocution

- Faites procéder à l'installation électrique par un électricien formé ou par une personne instruite sur le plan des installations électriques.
- Avant chaque raccordement au secteur, contrôler le bon état de l'ampoule et du cordon secteur. Ne jamais utiliser la lampe si vous détectez le moindre endommagement.
- Avant le montage, retirez le fusible ou coupez le disjoncteur (position 0).
- Assurez-vous avant le montage que la tension de secteur à disposition correspond à la tension de service nécessaire pour la lampe (230 V ~) et que la section de câble du raccordement secteur ne soit pas inférieure à 1 mm². Ne procédez pas au montage de la lampe si ce n'est pas le cas.
- Absolument éviter tout contact de la lampe avec de l'eau ou d'autres liquides.
- Ne jamais ouvrir les composants électriques, ni insérer des objets quelconques dans ceux-ci. Ce type d'intervention représente un danger mortel d'électrocution.
- N'orientez jamais le rayon des LED sur des surfaces réfléchissantes, des personnes ou des animaux. Il pourrait en résulter une cécité ou des irritations des yeux. Un rayon LED de faible intensité peut suffire à provoquer des lésions oculaires.



Comment éviter les risques d'incendie et de blessures

⚠️ ATTENTION ! RISQUE DE BLESSURES !

Immédiatement après avoir sorti la lampe de l'emballage, contrôlez les ampoules et la lampe afin de détecter d'éventuels endommagements. Ne montez pas la lampe si vous constatez des endommagements. Dans ce cas, prenez contact avec le point S.A.V. pour obtenir un produit en remplacement.

⚠️ AVERTISSEMENT ! DANGER D'ÉLECTROCUTION ! RISQUE DE DÉGÂTS MATÉRIELS ! RISQUE DE BLESSURES !

Lorsque vous percez dans un plafond, il faut vous assurer que vous ne risquez pas de toucher

des lignes électriques ou des conduites de gaz ou d'eau. Le cas échéant, utiliser un détecteur avant de percer un trou dans un plafond.

-  **RISQUE D'INCENDIE !** La lampe doit être montée à une distance d'au moins 0,5m des objets illuminés. Un dégagement de chaleur excessif peut provoquer un incendie.

⚠ ATTENTION ! RISQUE DE BRULURES !

Assurez-vous que la lampe est éteinte et a refroidi 10 mn. avant de la toucher. Les ampoules peuvent dégager une chaleur très importante.

-  Tenez compte du fait que les LED ne peuvent fonctionner avec un variateur.



Pour travailler en toute sécurité

- Avant le montage au plafond, vérifier que le plafond choisi est adapté pour supporter la lampe. Le cas échéant, se renseigner auprès d'un professionnel.
- Avant d'effectuer le montage au plafond, vous devez vous renseigner sur le matériel de montage adapté pour votre plafond.
- Le matériel de montage fourni est adapté pour les ouvrages de maçonnerie usuelle solide.
- Immédiatement remplacer toute ampoule défectueuse par une neuve. Autrement, vous risquez d'endommager la lampe.
- Uniquement utiliser des ampoules à LED 230V~ avec un culot GU 10 et une puissance maximale de 4 watts.
- Monter la lampe de manière à ce qu'elle soit à l'abri de l'humidité et des salissures.

● Préparation

● Outils et matériels nécessaires

Les outils et matériels indiqués ne sont pas compris dans la fourniture. Il s'agit d'informations sans caractère obligatoire et de valeurs données à titre indicatif. Les caractéristiques du matériel dépendent des conditions spécifiques sur place.

- Crayon / outil marqueur
- Détecteur de tension
- Tournevis cruciforme
- Perceuse
- Foret
- Pince diagonale
- Échelle
- Marteau

● Avant le montage

Important : Ne faites procéder à l'installation électrique que par un électricien formé ou par une personne instruite sur le plan des installations électriques. Celle-ci devra avoir des connaissances quant aux propriétés de la lampe et aux dispositions relatives au raccordement.

- Avant l'installation, familiarisez-vous avec l'ensemble des instructions et des illustrations du présent mode d'emploi et avec la lampe elle-même.
- Assurez-vous avant l'installation que la ligne électrique à laquelle la lampe doit être raccordée n'est pas sous tension. Pour ce faire, retirez le fusible ou coupez le disjoncteur du boîtier à fusibles (position 0).
- Contrôlez à l'aide d'un détecteur de tension que la tension est bien coupée.

● Montage

Avis : Il vous faut pour le montage une perceuse.

⚠ ATTENTION ! RISQUE DE BLESSURES !

Consultez le mode d'emploi de votre perceuse.

- Dévisser les vis 2 latérales du boîtier de branchement 9.
- Démonter l'étrier de montage 3 du boîtier de branchement 9.
- Marquer les trous de perçage à l'aide des trous préforés dans l'étrier de montage 3.
- Percer ensuite les trous de fixation.
- ⚠ **ATTENTION !** Veiller à ne pas endommager des câbles posés dans le plafond.
- Insérer les chevilles 1 dans les trous de perçage.

- Fixer l'étrier de montage [3] au plafond avec les vis [4].
- Raccorder à présent le câble de branchement de la lampe au moyen du domino [5] ci-joint au cordon secteur (externe) [6].

Remarque : veiller à raccorder correctement les différents fils du cordon secteur (externe) [6] : fil conducteur, noir ou brun = symbole L, fil neutre, bleu = symbole N, conducteur de protection, vert-jaune = symbole ⊕.

- Utiliser les vis [2] pour fixer la lampe sur l'étrier de montage [3].

Remarque : utiliser un chiffon propre antieffilochant pour insérer l'ampoule [8].

- Insérer prudemment l'ampoule [8] dans la douille et tourner d'un quart de tour à droite. Contrôler la bonne fixation.

Votre lampe est à présent prête à fonctionner.

● Orienter les spots

⚠ ATTENTION ! RISQUE DE BRULURES !

Ne modifiez l'orientation des spots [7] au niveau de la tête de la lampe ou à l'aide du levier de réglage [10] (modèle Z30662A uniquement) que si la lampe est éteinte et a refroidi complètement.

- Tournez les différents spots [7] dans la direction voulue.

Remarque : les spots [7] peuvent être tournés d'env. 330°.

- Incliner chaque spot [7] pour régler l'angle désiré.

Remarque : les spots [7] peuvent être inclinés jusqu'à 90°.

● Maintenance et nettoyage

⚠ AVERTISSEMENT ! DANGER DE MORT PAR ELECTROCUTION !

Avant tous travaux au niveau de la lampe, coupez le circuit électrique au niveau du disjoncteur de la boîte à fusibles, ou retirez de la boîte à fusibles les fusibles vissés.

⚠ AVERTISSEMENT ! DANGER DE MORT PAR ELECTROCUTION !

Pour des raisons relevant de la sécurité électrique, ne jamais nettoyer la

lampe à l'eau ou avec d'autres liquides, ni la plonger dans l'eau.

● Remplacer l'ampoule

⚠ AVERTISSEMENT ! DANGER DE MORT PAR ELECTROCUTION !

Avant tous travaux au niveau de la lampe, coupez le circuit électrique au niveau du disjoncteur de la boîte à fusibles, ou retirez de la boîte à fusibles les fusibles vissés.

⚠ ATTENTION ! RISQUE DE BRULURES !

Laissez la lampe refroidir complètement (10 mn).

Remarque : utiliser un chiffon propre antieffilochant pour remplacer l'ampoule [8].

- Uniquement utiliser une ampoule à LED de 230V ~ avec un culot GU 10 et une puissance maximale de 4 watts.
- Enlever l'ampoule défectueuse [8] en la tournant d'un quart de tour à gauche et en la retirant de la douille.
- Insérer une ampoule neuve [8] dans la douille et la tourner d'un quart de tour à droite. Contrôler la bonne fixation.

● Nettoyage

⚠ ATTENTION ! RISQUE DE BRULURES !

Laissez la lampe refroidir complètement (10 mn).

- Pour le nettoyage, utilisez uniquement un chiffon sec ne peluchant pas.
- N'utilisez aucuns solvants, essence ou produits similaires.

● Recyclage

L'emballage se compose de matières recyclables qui peuvent être mises au rebut dans les déchetteries locales.

Pour les possibilités d'élimination du produit usagé, renseignez-vous auprès de votre commune.



Afin de contribuer à la protection de l'environnement, veuillez ne pas jeter votre appareil usé dans les ordures ménagères, mais le mettre au rebut de manière adéquate. Renseignez-vous auprès des services municipaux concernant les heures d'ouverture des déchetteries.

EMC CE



Désignation du produit :

Plafonnier à LED

Art. n° : Z30662A, Z30662D

Version : 11/2010

Introduzione

Utilizzo prescritto	Pagina 16
Descrizione dei componenti	Pagina 16
Dati tecnici	Pagina 16
Volume della fornitura	Pagina 16

Avvertenze di sicurezza	Pagina 16
--------------------------------------	-----------

Preparazione

Attrezzi e materiali necessari	Pagina 18
--------------------------------------	-----------

Prima di eseguire il montaggio	Pagina 18
---	-----------

Montaggio	Pagina 18
------------------------	-----------

Allineamento dei faretti	Pagina 19
--------------------------------	-----------

Manutenzione e pulizia

Sostituzione della lampadina	Pagina 19
------------------------------------	-----------

Pulizia	Pagina 19
---------------	-----------

Smaltimento	Pagina 20
--------------------------	-----------

Lampada da soffitto LED

● Introduzione



Le istruzioni d'uso sono parte integrante di questo prodotto. Contengono importanti avvertenze di sicurezza, d'impiego e di smaltimento. Familiarizzate con tutte le funzioni di questo apparecchio prima della messa in funzione. A tal proposito leggete le seguenti avvertenze di sicurezza e d'uso. Utilizzate l'apparecchio solo come descritto e per gli ambiti di funzione indicati. Conservate per bene queste istruzioni. Consegnate tutte le documentazioni su questo prodotto quando lo date a terzi.

● Utilizzo prescritto

Questa lampada è destinata esclusivamente all'utilizzo in locali interni, nonché in ambienti asciutti e chiusi. La lampada può essere fissata su tutte le superfici caratterizzate da un grado normale di infiammabilità. Altri utilizzi o modifiche del prodotto non sono prescritte e possono comportare rischi come ad es. corto circuito, incendio, scosse elettriche e danneggiamento al prodotto stesso. Il produttore non risponde a danni causati da un utilizzo non prescritto del prodotto. Questo prodotto non è idoneo per l'uso professionale.

● Descrizione dei componenti

- 1 Tassello
- 2 Viti (scatola di collegamento )
- 3 Staffa di montaggio
- 4 Viti
- 5 Scatola dei connettori
- 6 Cavo di collegamento (esterno)
- 7 Faretti
- 8 Lampadina
- 9 Scatola di collegamento
- 10 Leva di regolazione (solo per il modello Z30662A)

● Dati tecnici

Modello:	Z30662A, Z30662D
Tensione di esercizio:	230V ~ 50Hz
Potenza nominale	
lampadina a LED max.:	4 x 4 W
Classe di protezione:	
Lampadina:	LED (GU 10, 230V~, 4 W)

La lampada (modello Z30662A, Z30662D) è stata testata da TÜV / GS.

● Volume della fornitura

Avviso: Quando disimballa il prodotto, faccia attenzione a non gettare per errore il materiale di montaggio.

Controllate il prodotto subito dopo averlo scartato e verificate che il volume della fornitura sia completo e le condizioni del prodotto e di tutti gli altri pezzi siano impeccabili. Non montare il prodotto prima di assicurarsi che il volume di fornitura non sia completo.

- 1 Lampada da soffitto LED
- 4 Lampadine a LED, 4 Watt, GU 10
- 2 Viti
- 2 Tasselli
- 1 Libretto di istruzioni di montaggio



Avvertenze di sicurezza

In caso di danni causati dall'inosservanza di queste istruzioni d'uso viene annullato il diritto di usufruire della garanzia! Per danni successivi non ci si assume alcuna responsabilità! Nel caso di danni a cose e persone causati dal maneggio scorretto o dall'inosservanza delle avvertenze di sicurezza non ci si assume alcuna responsabilità!



AVVISO! PERICOLO DI MORTE E DI INCIDENTI PER BAMBINI E INFANTI! Non

lasciare mai i bambini incustoditi con il mate-

riale per imballaggio. Sussiste un pericolo di soffocamento a causa di tale materiale. Spesso i bambini sottovalutano i pericoli. Tenere sempre i bambini lontani dal prodotto.

- Quest'apparecchiatura non è un giocattolo, e va tenuto a distanza dai bambini. I bambini non riescono a riconoscere i pericoli che possono essere causati a contatto con l'apparecchiatura.

⚠️ AVVISO! PERICOLO DI MORTE! Durante l'esecuzione del montaggio tenere i bambini lontano dall'area di lavoro. All'ambito di fornitura appartengono una notevole quantità di viti e di altre minuterie. Queste possono rappresentare un pericolo qualora venissero inghiottite o inalate.

- Senza la sorveglianza o la guida di una persona responsabile, questo apparecchio non deve essere utilizzato da bambini né da persone non in possesso della conoscenza e dell'esperienza necessarie per maneggiarlo, o le cui capacità corporali, sensoriali o intellettuali fossero limitate. I bambini devono essere sorvegliati affinché non giochino con l'apparecchio.



ATTENZIONE! PERICOLO DI ESPLOSIONE!

Non utilizzare la lampada in un ambiente a rischio di esplosione, nel quale si trovano vapori, gas o polveri infiammabili.



La lampada non è adatta per lampade alogene caratterizzate dalla tecnologia «Cool-Beam» (riduce il carico termico nel fascio luminoso).



Questa lampada è destinata esclusivamente all'utilizzo in locali interni, nonché in ambienti asciutti e chiusi.

- **ATTENZIONE!** Utilizzare solamente lampadine a LED con un zoccolo GU 10 e una potenza massima di 4 Watt.



Pericolo di morte determinato da una scossa elettrica!

- Fare eseguire l'installazione elettrica da un elettricista qualificato oppure da una persona istruita a compiere gli interventi necessari di installazione elettrica.

- Controllate, prima di qualsiasi collegamento alla corrente, la lampada ed il cavo di rete per eventuali danni. Non usate mai la lampada, quando notate qualche danneggiamento.
- Prima del montaggio rimuovere il fusibile o disinserire l'interruttore magnetotermico nella scatola dei fusibili (posizione 0).
- Prima del montaggio assicurarsi che la tensione di rete disponibile corrisponda con la tensione di esercizio della lampada necessaria (230V ~) e che la sezione del cavo del collegamento di rete sia di almeno 1 mm². In caso contrario non montare la lampada.
- Evitate il contatto della lampada con acqua o altri liquidi.
- Non aprite mai i mezzi elettrici d'esercizio oppure non inserite mai oggetti di qualsiasi tipo all'interno degli stessi. Questi interventi presentano un pericolo per la vita causato da scosse elettriche.
- Non indirizzare mai il raggio LED su superfici riflettenti, persone o animali. Ciò potrebbe provocare cecità o irritazioni agli occhi. Anche il raggio LED più debole può provocare danni agli occhi.



Evitare qualsiasi pericolo di incendio e di lesione!

⚠️ ATTENZIONE! PERICOLO DI LESIONE!

Subito dopo avere disimballato il prodotto, controllare la lampadina e la lampada per verificare l'eventuale presenza di danni. Non montare la lampada qualora si rilevassero dei danni. In tal caso contattare un centro di assistenza per procurarsi un ricambio.

⚠️ AVVISO! PERICOLO DI SCOSSA ELETTRICA! PERICOLO DI DANNI MATERIALI! PERICOLO DI LESIONI!

Quando si eseguono forature sul soffitto, assicurarsi di non entrare in contatto con condutture elettriche, idriche o del gas. Se necessario, prima di eseguire un foro controllare il soffitto con un localizzatore di cavi.



PERICOLO D'INCENDIO! Montate la lampada ad una distanza di almeno 0,5 metri verso i materiali illuminati. Uno sviluppo eccessivo di calore può causare incendi.

⚠ ATTENZIONE! PERICOLO DI BRUCIATURE! Prima di toccare la lampada, assicurarsi che essa sia spenta e si sia raffreddata per 10 minuti. Le lampadine possono sviluppare un forte calore.

-  Tenere conto del fatto che i LED non sono dimmabili.



Il modo di procedere corretto è quello descritto in seguito.

- Prima del montaggio, controllare che il soffitto scelto per il fissaggio della lampada sia adatta a tale scopo. Se necessario informarsi presso un tecnico specializzato.
- Prima di eseguire il montaggio a soffitto informarsi circa il materiale di montaggio adatto al soffitto sul quale verrà posto il prodotto.
- Per il montaggio a soffitto è fornito in dotazione del materiale di montaggio adatto per una tradizionale muratura solida.
- Sostituire subito lampadine guaste con lampadine nuove. In caso contrario si potrebbero creare condizioni che provocano danni alla lampada.
- Utilizzare solamente lampadine a LED da 230 V ~ con uno zoccolo tipo GU 10 e una potenza massima di 4 Watt.
- Montate la lampada in modo che essa è protetta da umidità e sporcizia.

● Preparazione

● Attrezzi e materiali necessari

Gli attrezzi e materiali indicati non sono inclusi nella fornitura. Si tratta di indicazioni non vincolanti e valori per il vostro orientamento. Il tipo di materiale dipende dalle condizioni sul posto.

- Marcatore con matita o pennarello
- Indicatore di tensione
- Cacciavite a stella
- Trapano
- Punta per trapano

- Pinza a cesoia
- Conduttore
- Martello

● Prima di eseguire il montaggio

Importante: Fare eseguire la connessione elettrica da un elettricista qualificato oppure da una persona istruita a compiere tali interventi, giacché egli/essa deve conoscere le caratteristiche della lampada e le disposizioni regolanti l'esecuzione della connessione.

- Prima di eseguire l'installazione, è necessario familiarizzarsi con tutte le istruzioni e le figure presenti in queste istruzioni d'uso e con la lampada.
- Prima dell'installazione assicurarsi che non vi sia alcuna tensione alla linea alla quale la lampada deve essere collegata. A questo scopo rimuovere il fusibile oppure disinserire l'interruttore automatico di linea nella scatola dei fusibili (posizione 0).
- Verificare l'assenza di tensione utilizzando un rivelatore di tensione.

● Montaggio

Nota: Per il montaggio è necessario fare uso di un trapano.

⚠ ATTENZIONE! PERICOLO DI LESIONE! Consultare le istruzioni d'uso del trapano.

- Rimuovere le viti **[2]** apposte sul lato della scatola di collegamento **[9]**.
- Estrarre la staffa di montaggio **[3]** dalla scatola di collegamento **[9]**.
- Con l'ausilio dei fori già presenti nella staffa di montaggio **[3]** contrassegnare i punti dove eseguire i fori.
- Eseguire i fori di fissaggio (diametro circa 6 mm, profondità circa 40 mm).
- ⚠ **ATTENZIONE!** Fare attenzione a non danneggiare le linee di alimentazione poste nel soffitto.
- Introdurre i tasselli **[1]** nei fori.

- Fissare la staffa di montaggio **3** per mezzo delle viti **4** al soffitto.
- Collegare il cavo di collegamento della lampada con il cavo di collegamento di rete (esterno) **6** per mezzo della scatola dei connettori **5** in dotazione.

Nota: Fare attenzione a che ciascuno dei singoli conduttori del cavo di collegamento di rete (esterno) **6** sia collegato correttamente: conduttore sotto corrente, nero o marrone = simbolo L, conduttore neutro, blu = simbolo N, conduttore di protezione, verde-giallo = simbolo \perp .

- Fissare la lampada alla staffa di montaggio **3** per mezzo delle viti **2**.
- Nota:** Per inserire la lampadina **8** utilizzare un panno pulito e privo di peli.
- Inserire le lampadine **8** con attenzione nel portalampada e ruotarle di $\frac{1}{4}$ di giro verso destra. Verificare che la sede sia quella corretta.

La lampada acquistata è ora pronta per essere utilizzata.

● Allineamento dei faretti

⚠ **ATTENZIONE! PERICOLO DI BRUCIATURE!**

Modificare l'allineamento dei faretti **7** solamente quando la lampada è spenta e completamente raffreddata alla testa della lampada oppure facendo uso di una leva di regolazione **10** (solamente per il modello Z30662A).

- Ruotare i singoli faretti **7** nella direzione desiderata.
- Nota:** I faretti **7** possono essere ruotati di circa 330° .
- Ribaltare i singoli faretti **7** nell'angolo desiderato.
- Nota:** I faretti **7** possono essere ribaltati all'interno di un angolo di 90° .

● Manutenzione e pulizia

⚠ AVVISO! PERICOLO DI MORTE A SEGUITO DI SCOSSA ELETTRICA! Prima di eseguire un qualsiasi intervento alla lampada,

disinserire il circuito nella scatola dei fusibili o rimuovere in essa i fusibili a vite.

⚠ AVVISO! PERICOLO DI MORTE A SEGUITO DI SCOSSA ELETTRICA! Per motivi di sicurezza elettrica la lampada non deve essere mai pulita con acqua o altri liquidi, oppure immersa in acqua.

● Sostituzione della lampadina

⚠ AVVISO! PERICOLO DI MORTE A SEGUITO DI SCOSSA ELETTRICA! Prima di eseguire un qualsiasi intervento alla lampada, disinserire il circuito nella scatola dei fusibili o rimuovere in essa i fusibili a vite.

⚠ ATTENZIONE! PERICOLO DI BRUCIATURE! Fare raffreddare completamente la lampada (per almeno 10 minuti).

Nota: Per sostituire la lampadina **8** utilizzare un panno pulito e privo di peli.

- Utilizzare solamente lampadine a LED da 230V ~ aventi una potenza massima di 4 Watt e una base modello G10.
- Rimuovere la lampadina difettosa **8**, ruotandola di $\frac{1}{4}$ di giro verso sinistra ed estraendola dal portalampada.
- Inserire una lampadina nuova **8** nel portalampada e ruotarla di $\frac{1}{4}$ di giro verso destra. Verificare che la sede sia quella corretta.

● Pulizia

⚠ ATTENZIONE! PERICOLO DI BRUCIATURE! Fare raffreddare completamente la lampada (per almeno 10 minuti).

- Per la pulizia utilizzare solamente un panno asciutto e privo di peli.
- Non utilizzare solventi, benzina o prodotti similari.

● **Smaltimento**

L'imballaggio è costituito di materiali ecologici che si possono smaltire nei punti di raccolta per riciclaggio locali.

Informarsi presso l'amministrazione cittadina o comunale sulle possibilità di smaltimento del prodotto usato.



Non smaltisca il prodotto usato nei rifiuti domestici ma esegua uno smaltimento professionale. Riguardo ai punti di raccolta e i loro orari di apertura si può informare presso la sua amministrazione competente.

EMC CE



Informazioni sul prodotto:

Lampada da soffitto LED

N°. modello: Z30662A, Z30662D

Versione: 11/2010

Inleiding

Doelmatig gebruik.....	Pagina 22
Onderdelenbeschrijving.....	Pagina 22
Technische gegevens.....	Pagina 22
Inhoud van de levering.....	Pagina 22

Veiligheidsinstructies	Pagina 22
-------------------------------------	-----------

Voorbereiding

Vereist gereedschap en materiaal.....	Pagina 24
---------------------------------------	-----------

Vóór de montage	Pagina 24
------------------------------	-----------

Montage	Pagina 24
Spots richten.....	Pagina 25

Onderhoud en reiniging

Verlichtingsmiddel vervangen.....	Pagina 25
Reiniging.....	Pagina 25

Verwijdering	Pagina 25
---------------------------	-----------

LED-plafondlamp

● Inleiding



De handleiding is bestanddeel van dit product. Zij bevat belangrijke aanwijzingen voor veiligheid, gebruik en verwijdering.

Maakt U zich voor de eerste ingebruikname met alle functies van het apparaat vertrouwd. Lees hiervoor de volgende gebruiks- en veiligheidsaanwijzingen. Gebruik het apparaat alleen zoals beschreven en voor de aangegeven gebruiksdoelen. Bewaar deze gebruiksaanwijzing goed. Overhandig alle documenten bij doorgifte van het product aan derden.

● Doelmatig gebruik

Deze lamp is uitsluitend bedoeld voor gebruik binnenshuis, in droge en gesloten ruimten. De lamp kan op alle normaal ontvlambare oppervlakken gemonteerd worden. Ander gebruik of veranderingen aan het product gelden als niet-doelmatig en kunnen tot risico's zoals b.v. kortsluiting, brand, elektrische schok en beschadigingen aan het product leiden. Voor uit onbedoeld gebruik voortvloeiende schade is de fabrikant niet aansprakelijk. Het product is niet voor zakelijke doeleinden bestemd.

● Onderdelenbeschrijving

- 1 Plug
- 2 Schroef (aansluitbehuizing 9)
- 3 Montagebeugel
- 4 Schroef
- 5 Kroonsteentje
- 6 Netkabel (extern)
- 7 Spot
- 8 Verlichtingsmiddel
- 9 Aansluitbehuizing
- 10 Instelhendel (alleen model Z30662A)

● Technische gegevens

Model:	Z30662A, Z30662D
Bedrijfsspanning:	230 V ~ 50 Hz
Max. nominaal vermogen ledlamp:	4 x 4 W
Beschermingsklasse:	⚡
Verlichtingsmiddel:	LED (GU 10, 230 V ~, 4 W)

De lamp (model Z30662A, Z30662D) is TÜV / GS-gekeurd.

● Inhoud van de levering

Opmerking: let bij het uitpakken op dat u niet abusievelijk montage materiaal weggooit.

Controleer direct na het uitpakken de omvang van de levering op volledigheid alsook de onberispelijke staat van het product en alle onderdelen. Monteer het product in geen geval, als de omvang van de levering niet volledig is.

- 1 LED-plafondlamp
- 4 Lampjes, LED, 4 watt, GU 10
- 2 Schroeven
- 2 Pluggen
- 1 Montagehandleiding



Veiligheidsinstructies

Bij schade die ontstaat door het negeren van deze gebruiksaanwijzing komt de garantieverlening te vervallen! Wij zijn niet aansprakelijk voor vervolgschade! Wij zijn niet aansprakelijk in geval van materiële schade of persoonlijk letsel als gevolg van ondeskundig gebruik of negeren van de veiligheidsinstructies!



⚠ WAARSCHUWING!
LEVENSGEVAAR EN GEVAAR
VOOR ONGEVALLLEN VOOR

KLEINE KINDEREN EN JONGEREN! Laat kinderen nooit zonder toezicht hanteren met het verpakkingsmateriaal. Er bestaat gevaar

voor verstikking door verpakkingsmateriaal. Kinderen onderschatten de gevaren vaak. Houd kinderen steeds verwijderd van het product.

- Dit apparaat is geen speelgoed en hoort niet thuis in kinderhanden. Kinderen zijn zich niet bewust van de gevaren die tijdens het gebruik van het apparaat kunnen uitgaan.

WAARSCHUWING! LEVENSGEVAAR!

Houd kinderen tijdens de montage buiten het werkbereik. Tot de levering behoren heel veel schroeven en andere kleine onderdelen. Bij inslikken of inhaleren kunnen deze levensgevaarlijk zijn.

- Kinderen of personen met onvoldoende kennis over en ervaring in de omgang met het apparaat of met beperkte lichamelijke, sensorische of geestige vermogens mogen het apparaat niet zonder toezicht of voorafgaande instructie door een voor hun veiligheid verantwoordelijke persoon gebruiken. Op kinderen dient toezicht te worden gehouden om te voorkomen dat ze met het apparaat spelen.

- **VOORZICHTIG! EXPLOSIEGEVAAR!** Gebruik de lamp niet in een explosiegevaarlijke omgeving met brandbare dampen, gasen of stof.



- De lamp is niet geschikt voor halogeenlampen met Cool-Beam-technologie (vermindert de warmtebelasting in de lichtbundel).



- De lamp is uitsluitend bedoeld voor gebruik binnenshuis, in droge en gesloten ruimten.



- **VOORZICHTIG!** Gebruik alléén 230 V~ led-lampjes met een GU 10-sokkel en een maximaal vermogen van 4 watt.



Levensgevaar door elektrische schokken

- Laat de installatie uitvoeren door een opgeleide elektricien of een voor elektro-installaties bevoegde persoon.
- Controleer vóór ieder gebruik de lamp en de aansluitkabel op eventuele beschadigingen. Gebruik de lamp nooit wanneer u ongeacht welke beschadiging ook hebt geconstateerd.

- Verwijder de zekering of schakel de desbetreffende stroomkring in de zekeringkast uit (0-stand) voordat u met de montage begint.
- Waarborg vóór de montage dat de voorhanden netspanning overeenstemt met de vereiste bedrijfsspanning van de lamp (230 V ~) en dat de kabeldiameter van de netaansluiting niet minder dan 1 mm² bedraagt. Monteer de lamp niet als dit niet het geval is.
- Vermijd elk contact van de lamp met water of andere vloeistoffen.
- Open nooit een van de elektrische bedrijfsmiddelen en steek ook geen voorwerpen in deze onderdelen. Bij dergelijke ingrepen bestaat levensgevaar door elektrische schokken.
- Richt de ledstraal nooit op reflecterende oppervlakken, mensen of dieren. Verblinding of irritatie van de ogen kan het gevolg zijn. Reeds een zwakke ledstraling kan tot oogletsel leiden.



Vermijd brandgevaar en gevaar voor letsel

VOORZICHTIG! GEVAAR VOOR LETSEL!

Controleer de leds en de lamp na het uitpakken onmiddellijk op schade. Monteer de lamp niet als u ongeacht welke beschadiging ook hebt geconstateerd. Neem in dit geval voor vervangende levering contact op met de klantenservice.

WAARSCHUWING! GEVAAR VOOR ELEKTRISCHE SCHOKKEN! GEVAAR VOOR MATERIEËLE SCHADE! GEVAAR VOOR LETSEL!

Waarborg dat u niet op stroom-, gas- of waterleidingen stoot als u in het plafond boort. Controleer het plafond eventueel met een leidingzoeker voordat u gaat boren.

- **BRANDGEVAAR!** Monteer de lamp op een afstand van minstens 0,5 m van de beschenen materialen. Overmatige warmteontwikkeling kan tot brand leiden.



- **VOORZICHTIG! GEVAAR VOOR VERBRANDING!** Waarborg dat de lamp uitgeschakeld en 10 minuten afgekoeld is voordat u hem aanraakt. Verlichtingsmiddelen kunnen grote hitte ontwikkelen.

-  Opgelet! De leds zijn niet dimbaar!



Zo handelt u correct

- Controleer vóór de plafondmontage eerst of het plafond stevig genoeg is om de lamp te dragen. Neem eventueel contact op met een vakman.
- Informeer vóór de plafondmontage naar het geschikte montagemateriaal voor uw plafond.
- Voor de plafondmontage hebben wij montage-materiaal bijgevoegd dat geschikt is voor normaal vast muurwerk.
- Vervang defecte verlichtingsmiddelen onmiddellijk door nieuwe. In het andere geval kan de lamp beschadigd raken.
- Gebruik alléén 230 V~ ledlampjes met een GU 10-sokkel en een maximaal vermogen van 4 watt.
- Monteer de lamp zodanig dat hij beschermd wordt tegen vocht en verontreiniging.

● Voorbereiding

● Vereist gereedschap en materiaal

De genoemde gereedschappen en materialen zijn niet bij de leveringsomvang inbegrepen. Het gaat hierbij om niet-bindende gegevens en waarden ter oriëntatie. De hoedanigheid van het materiaal is afhankelijk van de individuele voorwaarden ter plekke.

- Potlood / Markeergereedschap
- Spanningzoeker
- Kruiskopschroevendraaier
- Boormachine
- Boor
- Zijsnijder
- Ladder
- Hamer

● Vóór de montage

Belangrijk! Laat de installatie uitvoeren door een opgeleide electricien of een voor elektro-installaties bevoegde persoon. Deze persoon moet op de hoogte zijn van de eigenschappen van de lamp en van de aansluitbepalingen.

- Maak u vóór de montage vertrouwd met alle aanwijzingen en afbeeldingen in deze handleiding en met de lamp zelf.
- Waarborg vóór de montage dat er geen spanning staat op de netkabel waarop de lamp moet worden aangesloten. Verwijder daartoe de zekering of schakel de betreffende stroomkring in de zekeringkast uit (0-stand).
- Controleer de spanningsvrijheid met een spanningszoeker.

● Montage





Opmerking: voor de montage hebt u een boormachine nodig.

▲ VOORZICHTIG! GEVAAR VOOR LETSEL!

Raadpleeg de gebruiksaanwijzing van uw boormachine.

- Verwijder de aan de zijde van de aansluitbehuizing **[2]** aangebrachte schroeven **[9]**.
- Verwijder de montagebeugel **[3]** van de aansluitbehuizing **[9]**.
- Markeer de boorgaten met behulp van de voorgeboorde gaten in de montagebeugel **[3]**.
- Boor nu de bevestigingsgaten.
- Plaats de pluggen **[1]** in de boorgaten.
- Bevestig de montagebeugel **[3]** met behulp van de schroeven **[4]** aan het plafond.
- Verbind de aansluitkabel van de lamp via het bijgevoegde kroonsteentje **[5]** met de netkabel (extern) **[6]**.

Opmerking: let op dat u de afzonderlijke geleiders van de netkabel (extern) **[6]** correct aansluit. Stroomvoerende geleider, zwart of bruin = symbool L, neutrale geleider, blauw =

- symbool N, aardleider, groen-geel = symbool ⊕.
 - Bevestig de lamp met behulp van de schroeven  aan de montagebeugel .
- Opmerking:** gebruik voor het plaatsen van de verlichtingsmiddel  een schone, pluisvrije doek.
- Steek het verlichtingsmiddel  voorzichtig in de fitting en draai het lampje een ¼-slag naar rechts. Controleer de juiste montage.

Uw lamp is nu gereed voor gebruik.

● Spots richten

- ▲ **VOORZICHTIG! GEVAAR VOOR VERBRANDING!** Verander de uitlijning van de spots  aan de lampkop alléén als de lamp uitgeschakeld en volledig afgekoeld is of gebruik hiervoor de instelhendel  (alleen model Z30662A).
- Draai de afzonderlijke spots  in de gewenste richting.

Opmerking: u kunt de spots  ca. 330° draaien.
- Zet de spots  in de gewenste hoek.

Opmerking: de spots  kunnen in een hoek van 90° worden gekanteld.

● Onderhoud en reiniging

▲ **WAARSCHUWING! LEVENSGEVAAR DOOR ELEKTRISCHE SCHOKKEN!** Schakel vóór alle werkzaamheden aan de lamp de stroomkring uit aan de zekeringkast of verwijder de schroefzekering uit de stoppenkast.



▲ **WAARSCHUWING! LEVENSGEVAAR DOOR ELEKTRISCHE SCHOKKEN!** Omwille van de elektrische veiligheid mag de lamp nooit met water of andere vloeistoffen gereinigd en zeker niet daarin ondergedompeld worden.

● Verlichtingsmiddel vervangen

▲ **WAARSCHUWING! LEVENSGEVAAR DOOR ELEKTRISCHE SCHOKKEN!** Schakel vóór alle werkzaamheden aan de lamp de stroomkring uit aan de zekeringkast of verwijder de schroefzekering uit de stoppenkast.

▲ **VOORZICHTIG! GEVAAR VOOR VERBRANDING!** Laat de lamp volledig afkoelen (10 minuten).

Opmerking: gebruik voor het vervangen van het verlichtingsmiddel  een schone, pluisvrije doek.

- Gebruik alleen 230V~ ledlampen met een GU 10-sokkel en maximaal 4 watt.
- Verwijder het defecte verlichtingsmiddel  door het ¼-slag naar links te draaien en uit de fitting te trekken.
- Steek het nieuwe verlichtingsmiddel  voorzichtig in de fitting en draai het lampje een ¼-slag naar rechts. Controleer de juiste montage.

● Reiniging

▲ **VOORZICHTIG! GEVAAR VOOR VERBRANDING!** Laat de lamp volledig afkoelen (10 minuten).

- Gebruik voor de reiniging alleen een droge, pluisvrije doek.
- Gebruik geen oplosmiddelen, benzine e.d.

● Verwijdering

De verpakking bestaat uit milieuvriendelijke materialen die u via de plaatselijke recyclingdiensten kunt afvoeren.

Uw gemeentelijke milieudienst kan u informatie geven over de afvalverwijdering van uitgediende producten.



Voer het product omwille van het milieu niet af via het huisafval, maar geef het af bij het daarvoor bestemde depot of

het gemeentelijke milieupark. Voor meer informatie over inzamelpunten en openingstijden kunt u contact opnemen met uw gemeente.

EMC CE



Productinformatie:

LED-plafondlamp

Model nr: Z30662A, Z30662D

Versie: 11/2010

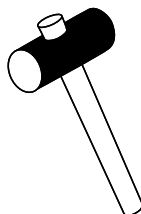
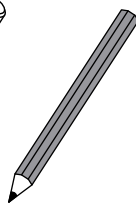
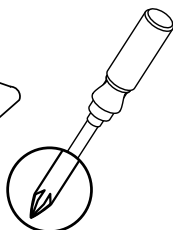
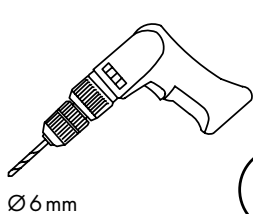
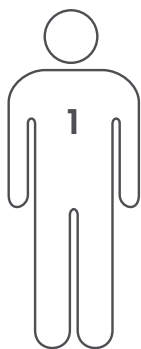

Sie benötigen · Il vous faut · Le servono · U hebt nodig:

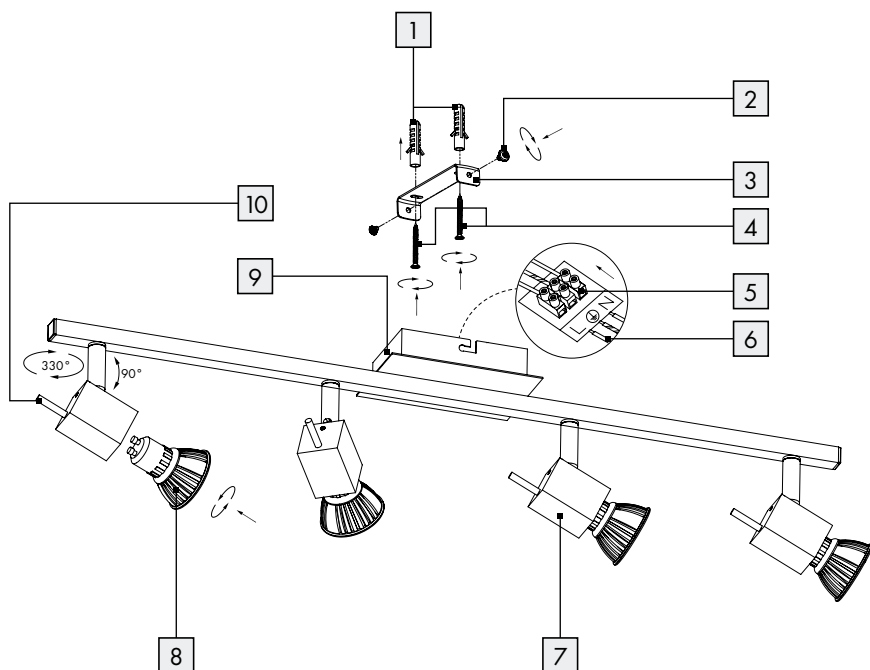

Z30662A

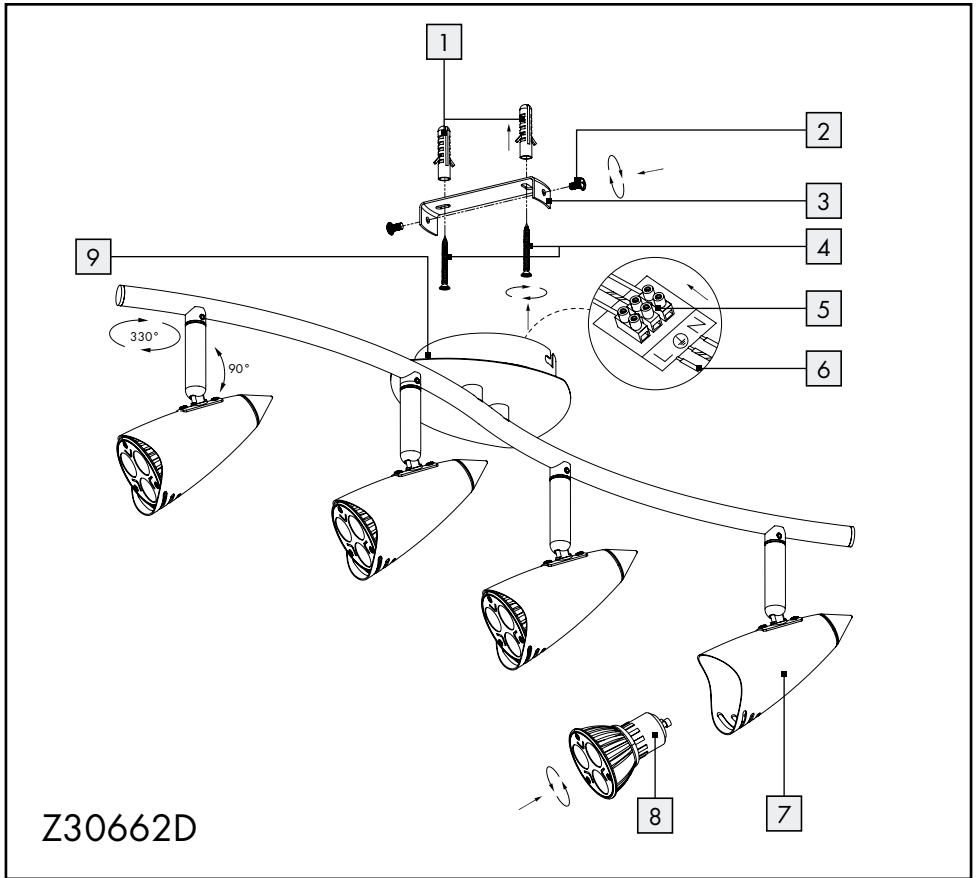

Z30662D

IAN 57160

Milomex Ltd. ⚡

c/o Milomex Services

Hilltop Cottage

Barton Road

Pulloxhill

Bedfordshire

MK45 5HP

UK

© by **ORFGEN Marketing**

Stand der Informationen · Version des informations · Versione
delle informazioni · Stand van de informatie: 11/2010

Ident.-No.: Z30662A/D112010-1

1

