

# Gigaset

## E300

GIGASET. INSPIRING CONVERSATION.  
MADE IN GERMANY

**SIEMENS**

## Breve descrizione del portatile

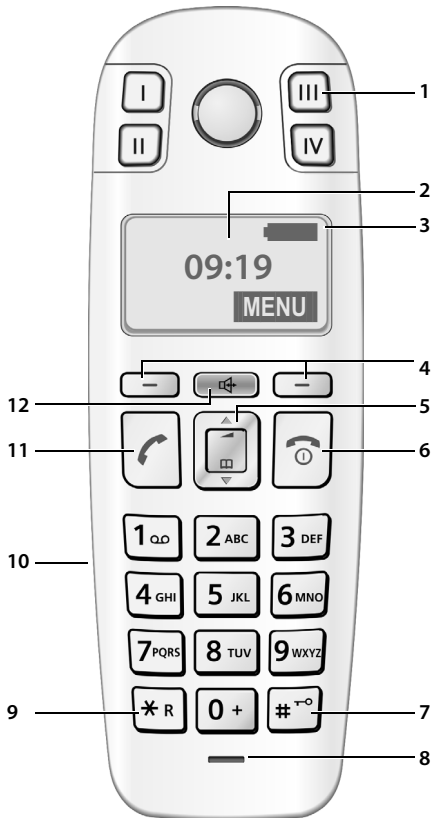

- 1 **Tasti a chiamata diretta** (da I fino a IV)
- 2 **Display in stand-by** (esempio)
- 3 **Livello di carica delle batterie**  
 (da 1/3 fino a completamente cariche)  
 quando lampeggia: indica che le batterie stanno per esaurirsi  
 quando lampeggia: le batterie sono in fase di carica
- 4 **Tasti funzione** (pag. 13)
- 5 **Tasto di navigazione** (pag. 12)
- 6 **Tasto di fine chiamata, accensione/spengimento**  
 Termina la chiamata, annulla la funzione, torna al livello precedente del menu (premere brevemente), torna in stand-by (premere a lungo), accende/spegne il portatile (premere a lungo in stand-by)
- 7 **Tasto cancelletto**  
 Blocca/sblocca la tastiera (premere a lungo in stand-by, pag. 12)  
 Inserire una pausa (premere a lungo) durante la selezione o nella rubrica  
 Alterna tra scrittura con lettere maiuscole, minuscole e cifre (pag. 36)
- 8 **Microfono**
- 9 **Tasto R**  
 Flash (premere a lungo)
- 10 **Presca per auricolare** (pag. 37)
- 11 **Tasto impegno linea**  
 Risponde ad una chiamata, avvia la selezione
- 12 **Tasto viva voce**  
 Commuta tra ricevitore (conversazione normale) e viva voce;  
 se è acceso: il viva voce è attivo;  
 se lampeggia: segnala una chiamata in arrivo

## Breve descrizione della base



- 1 Tasto di registrazione e ricerca portatile

# Indice

<b>Breve descrizione del portatile</b> .....	1
<b>Breve descrizione della base</b> .....	1
<b>Note di sicurezza</b> .....	3
<b>Caratteristiche speciali del Gigaset E300</b> .....	4
<b>Gigaset E300 – non soltanto per telefonare</b> .....	4
<b>Primi passi</b> .....	5
Contenuto della confezione .....	5
Collocare la base .....	5
Collegare la base .....	5
Mettere in funzione il portatile .....	6
<b>Albero del menu</b> .....	9
<b>Telefonare</b> .....	11
Telefonare sulla linea esterna/Terminare una chiamata .....	11
Rispondere ad una chiamata .....	11
Visualizzazione del numero telefonico del chiamante (CLIP) .....	11
Viva voce .....	12
<b>Funzionamento del portatile</b> .....	12
Accendere/spengere il portatile .....	12
Bloccare/sbloccare la tastiera .....	12
Tasto di navigazione .....	12
Tasti funzione .....	13
Tornare in stand-by .....	13
Guida ai menu .....	13
Correzione di inserimenti errati .....	13
<b>Utilizzare la rubrica telefonica e le altre liste</b> .....	14
Rubrica telefonica .....	14
Tasti a chiamata diretta .....	15
Lista dei numeri selezionati .....	16
Richiamare le liste messaggi con i tasti funzione .....	16
<b>Preselezione automatica dell'operatore di rete (Preselezione)</b> .....	18
<b>SMS (messaggi di testo)</b> .....	19
Registrarsi con l'assistente di registrazione .....	19
Scrivere/inviare SMS .....	20
Ricevere SMS .....	21
Impostare il Centro SMS .....	22
SMS su sistemi telefonici (PABX) .....	22
Attivare/disattivare la funzione SMS ....	22
Eliminazione delle anomalie degli SMS .....	23
<b>Utilizzare la segreteria di rete</b> .....	24
Impostare la segreteria di rete per la selezione rapida .....	24
Ascoltare un messaggio della Segreteria di Rete .....	24
<b>Utilizzare più portatili</b> .....	24
Registrare i portatili .....	24
Cercare il portatile („Paging“) .....	25
Telefonare sulla linea interna .....	25
Inclusione di un utente interno in una chiamata esterna .....	26
<b>Impostare il portatile</b> .....	27
Modificare la lingua del display .....	27
Sfondi .....	27
Risposta automatica .....	27
Modificare il volume di conversazione ..	27
Modificare la suoneria .....	27
Attivare/disattivare la soppressione del primo squillo .....	28
Toni di avviso .....	28
Utilizzare il portatile come sveglia .....	29
Ripristinare i parametri iniziali del portatile .....	29
<b>Impostare la base</b> .....	29
Modificare il PIN di sistema e cancellare i portatili dalla base .....	29
Ripristinare i parametri iniziali della base .....	29
<b>Collegare la base ad un centralino telefonico (PABX)</b> .....	30
<b>Appendice</b> .....	31
Simboli utilizzati .....	31
Cura .....	31
Contatto con liquidi .....	31
Domande e risposte .....	32
Concessione .....	34
Dati tecnici .....	34
Certificato di garanzia per la Svizzera ....	35
Scrivere e modificare testo .....	36
<b>Accessori</b> .....	37
<b>Montaggio a parete</b> .....	38
<b>Indice analitico</b> .....	39

## Note di sicurezza

### Attenzione:

Per poter sfruttare tutte le prestazioni offerte dal vostro nuovo cordless e per un uso corretto e sicuro, leggere attentamente il presente manuale d'uso e le note di sicurezza.



Utilizzare soltanto l'alimentatore in dotazione, come indicato sul lato inferiore del dispositivo.



Utilizzare soltanto le **batterie ricaricabili consigliate** (pag. 34). È rigidamente vietato l'uso di batterie comuni (non ricaricabili) poichè non essendo compatibili con l'apparato il loro utilizzo potrebbe diventare pericoloso.



Inserire le batterie ricaricabili rispettandone la polarità e utilizzarle secondo quanto prescritto nelle presenti istruzioni per l'uso (nell'alloggiamento delle batterie sono presenti le indicazioni con polarità e direzione di posizionamento, pag. 6).



L'apparecchio potrebbe interferire con apparecchiature elettromedicali. Osservare quindi le indicazioni presenti nell'ambiente in cui ci si trova (per esempio ambulatori, ospedali, ecc).



Si raccomanda di non tenere la parte posteriore del telefono vicino all'orecchio quando suona o se è stata attivata la funzione viva voce poichè in talune circostanze, ad esempio con volume alto, potrebbe causare danni gravi e permanenti all'udito.



Non collocare l'apparato in locali con elevata umidità come il bagno o nella doccia. Il portatile e la base non sono protetti dagli spruzzi d'acqua (pag. 31).



Non utilizzare il telefono in ambienti dove sussistano rischi di esplosione (per es. luoghi di verniciatura).



Nel caso in cui il Gigaset sia ceduto a terzi, allegare anche il manuale d'uso.



### Nota concernente il riciclaggio

Questo apparecchio non deve in nessun caso essere eliminato attraverso la spazzatura normale alla fine della propria funzione. Si deve invece portare o ad un punto di vendita oppure ad un punto di smaltimento per apparecchi elettrici e elettronici secondo l'ordinanza concernente la restituzione, la ripresa e lo smaltimento degli apparecchi elettrici ed elettronici (ORSAE).

I materiali sono riutilizzabili secondo la propria denominazione. Con la riutilizzazione, o tutt'altro impiego di questi materiali, contribuite in maniera importante alla protezione dell'ambiente.

### Nota:

**Le funzioni descritte nelle presenti istruzioni per l'uso potrebbero non essere operative in tutti i paesi.** Alcune di esse necessitano infatti che anche la rete telefonica sia predisposta per tale funzione.

## Caratteristiche speciali del Gigaset E300

---

- ◆ Tasti grandi di facile uso
- ◆ Ampia visualizzazione del testo e dei simboli sul display
- ◆ Carattere Grosso (scrittura a caratteri maiuscoli)
- ◆ Tasti a chiamata diretta
- ◆ Compatibilità con i dispositivi di ausilio all'udito (HAC – Hearing Aid Compatibility)
- ◆ Presa per auricolare (auricolare non incluso nella confezione)

## Gigaset E300 – non soltanto per telefonare

---

Il vostro telefono non vi dà solo la possibilità di inviare e ricevere SMS dalla rete fissa e di memorizzare fino a 100 numeri di telefono (pag. 14) – con il vostro Gigaset potete anche:

- ◆ Associare i 4 tasti posizionati sopra al display a numeri importanti, sarà sufficiente tenere premuto il tasto per 2-3 secondi per chiamare il numero (pag. 15).
- ◆ Utilizzare il comodissimo vivavoce (pag. 12) per avere le mani libere durante la conversazione.

- ◆ Utilizzare il portatile come sveglia (pag. 29).

### Cosa significa ECO DECT?

Con il vostro Gigaset date il vostro contributo alla tutela dell'ambiente.

### Riduzione del consumo di corrente

Attraverso l'utilizzo di un alimentatore a basso consumo il vostro telefono consuma meno corrente.

### Riduzione del segnale radio

Il segnale radio si riduce **automaticamente**:

**Portatile:** più il portatile è vicino alla base, più il segnale radio è ridotto.

**Base:** il segnale radio viene ridotto quasi a zero, se è registrato solo un portatile e questo si trova nella base.

**Buon divertimento con il vostro nuovo telefono!**

## Primi passi

### Contenuto della confezione

La confezione contiene una base Gigaset E300, un portatile Gigaset E300H, un alimentatore, un cavo telefonico, due batterie, un coperchio batterie, una clip da cintura e un manuale di istruzioni.

### Collocare la base

L'apparato deve essere collocato in ambienti chiusi ed asciutti ad una temperatura compresa tra +5 °C e +45 °C.

Per una ricezione ottimale posizionare la base in posizione centrale rispetto all'area da coprire.

Per montare la base a parete, vedere le indicazioni alla fine del presente manuale d'istruzioni.

#### Nota:

- ◆ Non esporre mai il telefono a fonti di calore o a raggi solari diretti; evitare inoltre di posizionarlo vicino ad altri dispositivi elettrici onde evitare interferenze reciproche.
- ◆ Proteggere il Gigaset da umidità, polvere, liquidi e vapori aggressivi.

## Collegare la base

- ▶ Collegare **prima** l'alimentatore e **poi** la spina del telefono, come descritto di seguito, e collocare i cavi nelle apposite scanalature.

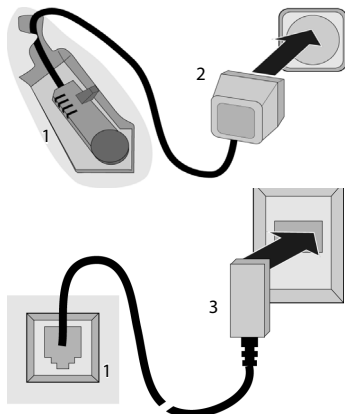

- 1 Lato inferiore della base (dettaglio)
- 2 Alimentatore 230 V
- 3 Cavo di linea con spina telefonica

#### Nota:

- ◆ L'alimentatore deve **sempre** essere inserito nella presa di corrente.
- ◆ Se si acquista in un negozio un altro cavo telefonico, assicurarsi che i collegamenti siano identici al cavo in dotazione.

#### Collegamenti corretti

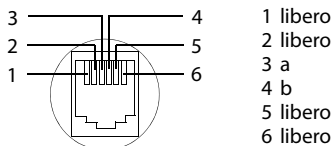

## Mettere in funzione il portatile

### Inserire le batterie

#### Attenzione:

Per la vostra sicurezza e per il buon funzionamento del vostro cordless utilizzate solo le batterie ricaricabili dello stesso modello raccomandate da Gigaset a pag. 34! Non utilizzare mai batterie comuni (non ricaricabili) o di altro tipo, poiché potrebbero essere nocive o pericolose qualora il rivestimento della batteria o la batteria stessa dovesse danneggiarsi o esplodere. Batterie non certificate da Gigaset potrebbero inoltre causare disturbi di funzionamento o danni al terminale. Infine non utilizzare caricatori diversi da quello in dotazione in quanto potrebbero danneggiare le batterie.

- ▶ Inserire le batterie secondo la polarità indicata (vedi rappresentazione schematica).

La polarità è indicata nel vano batterie.

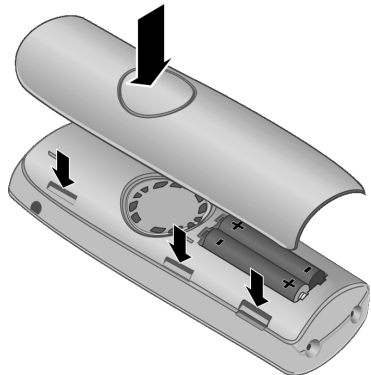

- ▶ Appoggiare il coperchio nelle apposite fessure posizionate sul retro del corpo del portatile e spingerlo fino al completo innesto.

### Fissare la clip da cintura

Sui lati del portatile all'altezza dei tasti a chiamata diretta si trovano due piccoli fori per il fissaggio della clip da cintura.

- ▶ Premere la clip da cintura sulla parte posteriore del portatile, in modo che le estremità sporgenti della clip da cintura si innestino completamente nei fori.

La clip è inoltre dotata di due piccoli fori nei quali far passare un cavetto (non in dotazione) che consenta di portare il portatile in mano o al collo (vedere figura).

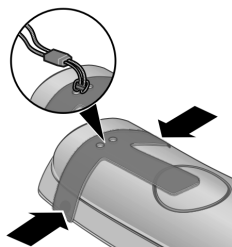

### Aprire il coperchio delle batterie

- ▶ Se montata, rimuovere la clip da cintura.
- ▶ Capovolgere il portatile, nella parte posteriore fare leva con un'unghia nella fessura tra il coperchio ed il corpo del portatile sollevando il coperchio.

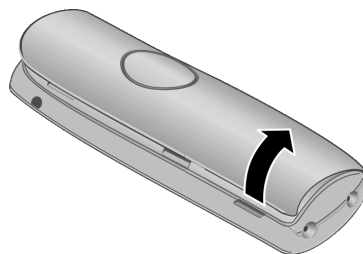

## Registrazione automatica e posizionamento del portatile nella base

**Prerequisito:** il portatile non è registrato su alcuna base.

Il portatile si registra automaticamente sulla base Gigaset E300.

- ▶ Collocare il portatile nella base con il **display rivolto in avanti**.

Si sente un tono di conferma.

La procedura di registrazione può durare fino a 5 minuti. Durante questo intervallo sul display viene visualizzato **Base e Registraz.** lampeggia.

Il portatile viene assegnato con il numero libero più basso (1–4). Se sono registrati più portatili, dopo la registrazione sul display sarà visibile anche il numero interno assegnato al portatile, ad es., **2**. Questo significa che è stato assegnato l'interno numero 2.

### Nota:

- La registrazione automatica avverrà solo qualora non si stia telefonando dalla base.
- Premendo un tasto qualsiasi, la registrazione automatica verrà interrotta.
- Se sulla base sono già registrati quattro portatili, ci sono due possibilità:
  - Se il portatile con il numero interno 4 è in stand-by: il portatile da registrare diventa il numero 4. Il precedente portatile con numero 4 viene cancellato.
  - Se il portatile con il numero interno 4 è in uso: il portatile da registrare non può essere registrato.
- Qualora la registrazione automatica non funzionasse, il portatile dovrà essere registrato manualmente (pag. 24). Ciò non indica alcun problema, ma semplicemente che il vostro apparato è stato usato in fabbrica per verifiche di controllo qualità.



- ▶ Per caricare le batterie, lasciare il portatile nella sede di ricarica.

### Nota:

- Riporre il portatile esclusivamente nella sua sede di ricarica.
- Qualora il portatile si sia spento a causa delle batterie scariche e sia stato riposto nella sede di ricarica, si riaccenderà automaticamente.

Per eventuali dubbi o problemi v. pag. 32.

## Primo processo di carica e scarica delle batterie

La carica delle batterie viene indicata sul display in alto a destra con il lampeggiamento del simbolo delle batterie  oppure . Durante il funzionamento, questo simbolo segnala il livello di carica delle batterie (pag. 1).

La corretta visualizzazione del livello di carica è possibile soltanto se le batterie vengono prima scaricate e poi ricaricate completamente.

- ▶ A tale scopo, lasciare ininterrottamente il portatile nella sede di ricarica fino a che il simbolo della batteria smette di lampeggiare (circa 13 h).
- ▶ Estrarre il portatile dalla sede di ricarica e riporlo nuovamente soltanto quando le batterie sono completamente scariche.

### Nota:

Una volta eseguita la prima carica e scarica, dopo ogni conversazione il portatile può essere sempre riposto nella sede di ricarica.



## Primi passi

### Avvertenze:

- ◆ Ripetere il procedimento di carica e scarica ogni qualvolta le batterie vengono estratte e reinserte.
- ◆ Durante la carica è normale che le batterie si riscaldino. Ciò non comporta pericoli.
- ◆ Dopo un pò di tempo, la capacità di ricarica delle batterie e di conseguenza l'autonomia del portatile si riduce a causa dell'usura fisiologica delle batterie stesse.

#### Nota:

Una spiegazione dei simboli/icone e delle procedure usate in questo manuale si trovano nell'appendice, pag. 31.

## Impostare la data e l'ora

---

**MENU** → Impostazioni → **OK**

→ Data / Ora → **OK**



Inserire giorno, mese e anno a 6 cifre e premere **OK**. Con  scorrere tra i campi.



Inserire ora e minuti a 4 cifre (per es. 07 15 per le 7:15) e premere **OK**. Con  scorrere tra i campi.

**Quando il telefono è registrato e se sono state impostate la data e l'ora, il display in stand-by appare come illustrato a pag. 1.**

**Il vostro telefono è pronto per l'uso!**

# Albero del menu

È possibile scorrere nell'albero del menu in due modi diversi:

## Con combinazione di cifre („Shortcut“)

- ▶ Per aprire il menu principale del portatile in stand-by premere **MENU**.
- ▶ Inserire la combinazione di cifre che si trova nell'elenco del menu prima della funzione.
- ▶ **Esempio:** **MENU** **6** **3DEF** per „Impostare la lingua del portatile“.

## Scorrendo il menu (vedi anche pag. 31)

- ▶ Per aprire il menu principale del portatile in stand-by premere **MENU**.
- ▶ Con il tasto di navigazione scorrere fino alla funzione desiderata e premere **OK**.

### 1 Rubrica telefonica

### 2 Chiamate

### 3 SMS

3-1	Scrivi il Messaggio				
3-2	Ricevuti 00+00				
3-3	Msg Propri e/o salvati				
3-4	Impostazioni	3-4-1	Centri servizi	3-4-1-1	Centro Servizi 1
				...	[fino a]
				3-4-1-3	Centro Servizi 3
		3-4-2	Registraz. per SMS		

### 4 Sveglia

4-1	Attiva la sveglia
4-2	Imposta l'orario

### 5 Imposta Audio

5-1	Volume del ricevitore		
5-2	Volume in viva voce		
5-3	Volume suoneria		
5-4	Melodia	5-4-1	Chiamate esterne
		5-4-2	Chiamate interne
		5-4-3	Sveglia
5-5	Toni di avviso		
5-6	Batteria scarica	5-6-1	Disattiva
		5-6-2	Attiva
		5-6-3	Solo se in uso
5-7	Volume della cuffia		

## Albero del menu

### 6 Impostazioni

6-1	Data / Ora				
6-2	Tasti a Chiam. Diret.				
6-3	Lingua				
6-4	Carattere Grosso				
6-7	dal Portatile	6-7-1	Screensaver		
		6-7-2	Solleva e parla		
		6-7-3	Registra Portatile		
		6-7-4	Reset Portatile?		
6-8	Imposta la Base	6-8-2	PIN di sistema		
		6-8-3	Reset Base		
		6-8-4	Conferenz. interna		
		6-8-5	Pre - selezione	6-8-5-1	Numero di preselez.
				6-8-5-2	Con preselez.
				6-8-5-3	Senza preselez.

### 7 Segreteria Telefonica

7-1	Imposta Tasto 1	7-1-1	Segreteria di Rete
-----	-----------------	-------	--------------------



## Telefonare



---

### Telefonare sulla linea esterna/Terminare una chiamata

---

Le chiamate esterne sono telefonate che si effettuano sulla rete pubblica.

 (Digitare il numero) → .

Il numero viene selezionato. (È anche possibile premere **prima** il tasto  [si sente il tono di selezione] e poi digitare il numero.) Durante la conversazione è possibile impostare il volume del ricevitore con .

**Terminare una chiamata/interrompere la selezione:**



Premere il tasto di fine chiamata .

### Rispondere ad una chiamata

---

Una chiamata in arrivo viene segnalata sul display in tre modi: il portatile squilla, la chiamata viene visualizzata sul display e il tasto viva voce  lampeggia.

Per rispondere si hanno le seguenti possibilità:

- ▶ Premere il tasto impegno linea .
- ▶ Premere il tasto viva voce .
- ▶ Premere il tasto funzione **Risp.**

Se il portatile si trova nella base e la funzione **Solleva e parla** è attivata (pag. 27), il portatile risponde automaticamente ad una chiamata non appena lo si solleva dalla base.

Se la suoneria disturba e se non si desidera rispondere, premere il tasto funzione **SuonOff**. La suoneria viene disattivata per la chiamata corrente. Fino a quando la chiamata è visualizzata sul display sarà possibile rispondere.

### Visualizzazione del numero telefonico del chiamante (CLIP)

---

Alla ricezione di una chiamata sul display può essere visualizzato il numero del chiamante, premesso che:

- ◆ Il vostro operatore di rete supporti il servizio CLIP, CLIP, CLI:
  - CLI (Calling Line Identification): viene trasmesso il numero del chiamante
  - CLIP (Calling Line Identification Presentation): viene visualizzato il numero del chiamante
- ◆ Abbiate richiesto l'attivazione del servizio CLIP al vostro operatore di rete.
- ◆ Il chiamante abbia richiesto l'attivazione del servizio CLI al proprio operatore di rete.

### Visualizzazione del numero del chiamante

---

Alla ricezione di una chiamata sul display può essere visualizzato il numero, se salvato in rubrica, il nome del chiamante.



#### Prerequisiti:

1. Abbiate richiesto presso il vostro operatore di rete che il numero (CLIP) del chiamante venga visualizzato sul vostro display.
2. Il chiamante ha richiesto al proprio operatore di rete che il proprio numero venga trasmesso (CLI).

Sul display viene visualizzato **Chiam. est.**, se non si è sottoscritto l'abbonamento al servizio CLIP, **Chiam. Anon.**, se il chiamante ha soppresso la trasmissione del numero o ha chiesto di trattare il proprio numero come riservato oppure **Sconosciuto**, se il numero telefonico non è tecnicamente disponibile.

### Viva voce

---

Dopo aver digitato il numero, è possibile telefonare subito in modalità viva voce premendo il tasto  (che si illumina). Durante la conversazione premendo il tasto  si può passare alternativamente dalla modalità ricevitore (con portatile all'orecchio) alla modalità viva voce. Con il viva voce attivo impostare il relativo volume con .

### Funzionamento del portatile

---

#### Accendere/spengere il portatile

---

 Premere **a lungo** il tasto di fine chiamata.

Viene emesso un segnale di conferma.

#### Bloccare/sbloccare la tastiera

---

 Premere **a lungo** il tasto cancelletto.

Viene emesso un segnale di conferma.

Se il blocco tasti è attivato, sul display viene visualizzato il simbolo .

#### Nota:

Se per sbaglio si preme un tasto quando il blocco tasti è attivo, sul display viene visualizzato un testo di avviso. Premere **a lungo** il tasto cancelletto  per disattivare il blocco tasti.

### Tasto di navigazione

---

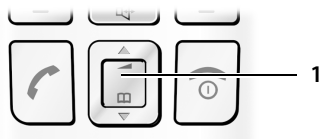



1 Tasto di navigazione



Di seguito, il lato (sopra, sotto) del tasto di navigazione da premere nella specifica condizione di funzionamento, è evidenziato in nero, per es.,  per „premere sopra il tasto di navigazione“.

Il tasto di navigazione ha diverse funzioni:



#### In stand-by

-  Aprire la rubrica telefonica.
-  Impostare il volume della suoneria del portatile (pag. 28).



#### Nelle liste e nei menu

-  /  Scorrere di una riga verso l'alto/il basso.

#### Nei campi di inserimento

-  /  Spostare il cursore verso **sinistra** o **destra**.

#### Durante una conversazione esterna

-  Aprire la rubrica telefonica.
-  Modificare il volume di conversazione sia in modalità normale (uso del ricevitore) che in viva voce.

## Tasti funzione

I tasti funzione cambiano significato a seconda delle condizioni di funzionamento.

Esempio:

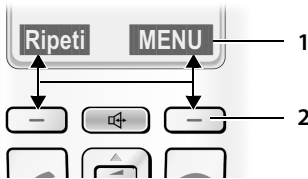

- 1 Impostazioni correnti dei tasti funzione  
2 Tasti funzione

I tasti del display più importanti sono:

- Indietro** Tornare ad un livello precedente del menu o annullare l'operazione.
- MENU** Aprire il menu principale.
- OK** Confermare la scelta.
- Canc.** Tasto cancella: cancellare un carattere da destra a sinistra.
- Ripeti** Aprire la lista di ripetizione delle chiamate.

## Tornare in stand-by

Per tornare in stand-by da un punto qualsiasi del menu: premere a lungo il tasto di fine chiamata .

Se non si preme alcun tasto, dopo 2 minuti il display torna automaticamente in stand-by.

Le modifiche che non sono state confermate nè salvate premendo **OK** vengono cancellate.

Un esempio di display in stand-by è illustrato a pag. 1.

## Guida ai menu

Le funzioni del telefono vengono visualizzate mediante il menu costituito da vari livelli.

## Menu principale (primo livello di menu)

- ▶ Per aprire il menu principale premere, in stand-by, il tasto **MENU**.

### Accedere ad una funzione

- ▶ Con il tasto di navigazione  scorrere fino alla funzione desiderata e premere il tasto funzione **OK** oppure digitare la cifra indicata nell'albero del menu prima della funzione (pag. 9).

Viene aperto il sottomenu corrispondente (il livello di menu successivo).

### Sottomenu

Le funzioni del sottomenu sono visualizzate sotto forma di lista.

Per accedere ad una funzione:

- ▶ Con il tasto di navigazione  selezionare la funzione e premere **OK** oppure digitare la cifra indicata nell'albero del menu prima della funzione (pag. 9).

Premendo il tasto di fine chiamata  una volta, brevemente, si torna al livello di menu precedente o si interrompe l'operazione.

## Correzione di inserimenti errati

- ◆ Con il tasto di navigazione scorrere fino all'immissione errata, se viene visualizzato .
- ◆ Con **Canc.** cancellare il carattere a sinistra del cursore.
- ◆ Inserire i caratteri a sinistra del cursore.
- ◆ Per inserire l'ora e la data, ecc., sovrascrivere i caratteri (l'impostazione modificabile lampeggia).

**Esempi per simboli già usati, tasti funzione (menu) e inserimenti su più righe si trovano nell'appendice di questo manuale, pag. 31.**

## Utilizzare la rubrica telefonica e le altre liste

---

Sono disponibili la rubrica telefonica, la lista dei numeri selezionati, la lista degli SMS e la lista delle chiamate.

Nella rubrica telefonica è possibile memorizzare fino a 100 voci (dipende dalla lunghezza delle voci inserite).

È possibile creare una rubrica telefonica personalizzata per il proprio portatile. Le liste/voci si possono comunque trasferire ad altri portatili Gigaset compatibili con questa funzione (pag. 15).

### Rubrica telefonica

---



Nella **rubrica telefonica** è possibile memorizzare sia i numeri che i rispettivi numeri. Si apre la rubrica telefonica in stand-by con il tasto .

#### Lunghezza delle voci

Numero: max. 22 numeri  
Nome: max. 16 caratteri



### Salvare il primo numero nella rubrica telefonica

---

 → Rubr. vuota NuovaVoce? → OK  
→  (Inserire il numero) → OK  
→  (Inserire il nome) → OK

### Salvare un numero nella rubrica telefonica

---

 → MENU → Nuova voce → OK  
→  (Inserire il numero) → OK  
→  (Inserire il nome) → OK

### Selezionare una voce della rubrica telefonica

---

 Aprire la rubrica telefonica.



Si hanno le seguenti possibilità:

- ◆ Con  scorrere la rubrica telefonica fino alla selezione del nome desiderato.

- ◆ Inserire i primi caratteri del nome ed eventualmente scorrere la lista con  fino alla voce desiderata.

### Selezionare una voce con la rubrica telefonica

---



 →  (Selezionare la voce; pag. 14)  
→ 

### Gestire le voci della rubrica telefonica

---

È stata selezionata una voce (pag. 14).

#### Modificare la voce

MENU → Modifica la voce → OK  
→  (eventualmente modificare il numero) → OK  
→  (eventualmente modificare il nome)  
→ OK

#### Utilizzare altre funzioni

È possibile selezionare le seguenti funzioni con MENU → .

#### Utilizza il numero

Per modificare o completare un numero memorizzato. Quindi selezionare o richiamare altre funzioni con MENU.

#### Visualizza il Numero

Per visualizzare il numero.

#### Cancela la voce

Per cancellare la voce selezionata.

#### Trasferisci la voce

Per trasferire singole voci ad un portatile compatibile (pag. 15).

#### Cancela la lista

Per cancellare **tutte** le voci della rubrica telefonica.



#### Trasferisci la rubrica

Per trasferire la lista completa ad un altro portatile compatibile (pag. 15).

## Trasferire la rubrica ad un altro portatile

### Prerequisiti:

- ◆ Il portatile del mittente e il portatile del destinatario sono registrati sulla stessa base.
- ◆ I portatili sono Gigaset dotati della funzione di invio e ricezione delle voci della rubrica.

 →  (Selezionare la voce; pag. 14)  
 → **MENU** → **Trasferisci la voce / Trasferisci la rubrica** → **OK** →  (Inserire il numero interno del portatile a cui si vuole trasferire il/i numero/i) → **OK**

L'esito positivo del trasferimento viene confermato con un messaggio e con un tono di conferma sul portatile del destinatario.

## Copiare un numero visualizzato in rubrica

È possibile copiare nella rubrica telefonica i numeri che vengono visualizzati in una lista, per es. la lista delle chiamate o la lista dei numeri selezionati.

Viene visualizzato un numero.

**MENU** → **Trasferire in Rubrica** → **OK**

- ▶ Completare la voce (pag. 14).

## Tasti a chiamata diretta

Nei 4 **Tasti a chiamata diretta** è possibile memorizzare dei numeri di telefono particolarmente importanti, per es. i numeri di emergenza.

Si seleziona il numero a chiamata diretta memorizzato utilizzando il tasto a chiamata diretta corrispondente e il tasto di fine chiamata .

Per inserire il testo correttamente, fare riferimento alla **tabella dei caratteri** (pag. 36).



## Memorizzare/modificare i tasti a chiamata diretta

È possibile associare numeri di telefono esterni ai tasti a chiamata diretta e alla funzione Chiamata Interna.

**MENU** → **Impostazioni** → **OK**  
 → **Tasti a Chiam. Diret.** → **OK**  
 → **I: <Nessuna voce>** →  Selezionare il tasto a chiamata diretta (da I a IV).

### Inserire/modificare una voce

È stato selezionato un tasto a chiamata diretta.

**MENU** → **Modifica la voce** → **OK**  
 Inserire o modificare il numero e premere **OK**.  
 Inserire o modificare il nome e premere **OK**.

### Utilizzare altre funzioni

Con **MENU** →  è possibile selezionare le seguenti funzioni:

#### Cancela la voce

Per cancellare la voce selezionata.

#### Chiamata collettiva

Premendo il tasto vengono chiamati tutti i portatili registrati

#### Utilizza il numero

Per modificare o completare un numero memorizzato. Quindi selezionare o richiamare altre funzioni con **MENU**.

#### Nota:

Se un numero di telefono durante la preparazione della selezione, viene visualizzato sul display dalla lista dei numeri selezionati oppure dalla rubrica telefonica, è possibile assegnare questo numero ad un tasto a chiamata diretta non ancora occupato, premendo **a lungo** il corrispondente tasto a chiamata diretta.





## Lista dei numeri selezionati

---

Nella lista dei numeri selezionati sono presenti gli ultimi dieci numeri selezionati (max. 22 cifre). Se uno dei numeri è presente nella rubrica telefonica, viene visualizzato il rispettivo nome.

### Selezionare dalla lista dei numeri selezionati

---

- Ripeti** Premere il tasto.
-  Selezionare la voce.
-  Premere il tasto di impegno linea. Il numero viene selezionato.

### Gestione delle voci della lista di ripetizione dei numeri selezionati

---

- Ripeti** Premere il tasto.
-  Selezionare la voce.
- MENU** Premere il tasto funzione.

Con  è possibile selezionare le seguenti opzioni:

**Utilizza il numero** (come nella rubrica telefonica, pag. 14)

**Trasferire in Rubrica** (come nella rubrica telefonica, pag. 14)

**Cancella la voce** (come nella rubrica telefonica, pag. 14)

**Cancella la lista** (come nella rubrica telefonica, pag. 14)

## Richiamare le liste messaggi con i tasti funzione



---

Con il tasto funzione  si richiamano la lista SMS, la segreteria di rete (se il vostro operatore supporta questa funzione e se la segreteria di rete è impostata per la selezione rapida, pag. 24) e la lista delle chiamate.

Non appena in una lista viene inserita una **nuova voce**, si sente un tono di avviso. In stand-by appare un apposito messaggio sul display. Premendo il tasto funzione  è possibile vedere le liste che contengono nuovi messaggi.

**Se solo una lista contiene messaggi nuovi, questa verrà subito aperta.**

Premendo un tasto a piacere, l'avviso di nuovi messaggi non viene più visualizzato sul display.

Dopo essere usciti da una lista il tasto funzione  non è più visualizzato. L'accesso alla Segreteria di Rete può avvenire tramite il tasto  sul portatile (se questo è impostato per la selezione rapida), la lista SMS e la lista delle chiamate possono venir richiamate dal menu (v. pag. 9). Dopo una nuova immissione in una delle liste il tasto funzione  è nuovamente disponibile.

### Nota:

Se nella segreteria di rete sono presenti messaggi, sollevando il microtelefono (cornetta) sentirete le istruzioni che vi guideranno nell'ascolto.



## Lista delle chiamate

**Prerequisito:** CLIP (pag. 11)

La lista delle chiamate contiene:

- ◆ le chiamate ricevute

A seconda del tipo di lista impostata vengono memorizzati i numeri delle ultime 20 chiamate perse.

Se **più** liste contengono nuovi messaggi, è necessario **selezionare** la **lista delle chiamate** dopo aver premuto il tasto funzione  con .

La lista delle chiamate viene visualizzata nel seguente modo:

Lista chiam 01+02

Numero delle nuove voci + numero delle voci precedenti già lette.

### Impostare il tipo di lista per la lista delle chiamate

**MENU** →     

→ Inserire la cifra:  = chiamate perse

→ **OK**

Le voci nella lista delle chiamate restano invariate quando si modifica il tipo di lista.

### Aprire la lista delle chiamate

 → **Lista chiam 01+02** → **OK**



Scegliere la voce desiderata.

Come prima voce nella **lista delle chiamate** viene visualizzata l'ultima chiamata persa.

## Voci della lista

Esempio di una voce presente nella lista:

**Chiam.Nuova**  
1234567890  
**Indietro**  **MENU**

- ◆ Lo stato della voce

**Chiam.Nuova:** chiamate perse non ancora visualizzate.

**Ch. Vecchia:** chiamate perse già viste. solo con la lista „tutte le chiamate“:

**Ch. Risposta:** chiamate già risposte

- ◆ Numero o nome del chiamante

È possibile copiare il numero del chiamante in rubrica (pag. 15).

Con **MENU** → **Cancella la voce** si cancella la voce attuale.

Con **MENU** → **Data/Ora di ricezione** vengono visualizzate la data e l'ora della chiamata (se impostate, pag. 8).

### Selezionare dalla lista delle chiamate

Aprire la lista delle chiamate (v. pag. 17).



Selezionare la voce desiderata.



Premere il tasto di impegno linea. Il numero viene selezionato.

### Cancellare la lista delle chiamate

**Attenzione!** Verranno cancellate **tutte** le voci vecchie e nuove.

**MENU** → **Lista chiam** → **OK** → **MENU**

→ **Cancella la lista** → **OK**



Premere **a lungo** per tornare in stand-by.

## Preselezione automatica dell'operatore di rete (Preselezione)

---

È possibile predefinire un numero Call-by-Call da anteporre automaticamente ai numeri di telefono durante la selezione (numero di preselezione).

- ◆ Lista „**Con preselez.**“: qui vengono definiti i prefissi o le prime cifre dei prefissi per cui deve essere utilizzato il numero di preselezione.
- ◆ Lista „**Senza preselez.**“: in questa lista vengono definite le cosiddette “eccezioni alla regola”.

Esempio:

Nella lista di preselezione è stato inserito 08. Fondamentalmente, con la modalità preselezione saranno selezionati tutti i numeri che iniziano con 08.

Se si desidera, per esempio, che i numeri con prefisso 081 vengano comunque selezionati senza preselezione, nella lista „Senza preselez.“ digitare 081. Questa sarà un'eccezione alla regola, infatti anche se le prime due cifre del numero sono quelle usate per la preselezione (cioè 08), tutti i numeri che inizieranno con 081 verranno riconosciuti (in particolare verrà riconosciuto il terzo numero come eccezione) e selezionati senza preselezione.

### Memorizzare il numero di preselezione

---

**MENU** → Impostazioni → **OK**

→ Imposta la Base → **OK**

→ Pre - selezione → **OK**

→ Numero di preselez.

 Inserire o modificare il numero di preselezione (numero Call-by-Call).

**OK** Premere il tasto funzione. Il prefisso viene salvato.

 Premere **a lungo** per tornare in stand-by.

### Memorizzare o modificare le voci nelle liste di preselezione

---

Ogni lista può contenere 11 voci con un massimo di 4 cifre.

- ▶ Nella lista „**Con preselez.**“ possono essere impostati i numeri degli operatori di rete nazionale con i quali potreste aver contratto abbonamenti a basso costo. In questo modo, per esempio, tutti i numeri relativi a conversazioni interurbane, internazionali oppure verso la rete di telefonia mobile vengono selezionati anteponendo **automaticamente** il prefisso, precedentemente memorizzato, dell'operatore che offre le tariffe migliori. In questo modo verrà sfruttata la rete dell'operatore a basso costo senza che voi dobbiate ricordarvi di inserire il prefisso manualmente ogni volta.

**MENU** → Impostazioni → **OK**

→ Imposta la Base → **OK**

→ Pre - selezione → **OK**

→ Con preselez. / Senza preselez.

 Selezionare la voce desiderata e premere **OK**.

 Inserire o modificare le cifre del prefisso.

**OK** Premere il tasto funzione. La voce viene salvata.

 Premere **a lungo** per tornare in stand-by.

### Soppressione temporanea della preselezione

---

 (Premere a lungo) → **MENU**

→ Preselez. disabilitata → **OK**

### Disattivare la preselezione in modo permanente

- ▶ Cancellare il numero di preselezione con **Canc.** e premere **OK**.

## SMS (messaggi di testo)

Il vostro apparecchio viene fornito in modo che si possono inviare immediatamente SMS.

### Nota

Alla consegna è preprogrammato il numero di accesso (062 210 000\*) del centro SMS di Swisscom.

### Prerequisiti:

- ◆ È stata attivata la trasmissione del numero di telefono (CLIP, pag. 11) per la vostra connessione telefonica.
- ◆ Il vostro operatore di rete supporti il servizio SMS dalla rete fissa (per informazioni rivolgersi al proprio operatore di rete).
- ◆ Essersi registrati presso il proprio provider di servizi per l'invio e la ricezione di SMS.

Gli SMS vengono scambiati tramite i Centri SMS dei provider di servizi. È necessario inserire nel vostro apparecchio il Centro SMS tramite il quale si desidera inviare o ricevere SMS. È possibile ricevere SMS da **ogni** Centro SMS inserito, se ci si è registrati presso il proprio provider di servizi. L'assistente di registrazione/registrazione guidata (pag. 19) vi assiste durante la registrazione.

Gli SMS vengono inviati tramite il centro SMS attivo. È possibile attivare qualsiasi altro Centro SMS per l'invio di un messaggio (pag. 22).

Per la Svizzera sono predefiniti i seguenti Centri SMS:

- Centro 1: 062210000\* (Swisscom)
- Centro 2: 0435400000 (Cablecom)

Per informazioni sul servizio, rivolgersi al proprio Operatore di Rete.

Se non è stato inserito nessun Centro SMS, il menu dispone solo della voce **Impostazioni**. Inserire un Centro SMS (pag. 22).

### Nota:

- ◆ Se il vostro telefono è collegato ad un centralino telefonico, leggere a pag. 22.
- ◆ Anche per la ricezione di SMS è necessario essersi registrati presso il proprio provider di servizi.
- ◆ Ogni SMS viene segnalato con uno squillo (squillo come da una chiamata esterna). Quando si risponde ad una tale chiamata, l'SMS va perso. Per evitare questo squillo, sopprimere il primo squillo per tutte le chiamate esterne (pag. 28).

## Registrarsi con l'assistente di registrazione

Con l'assistente di registrazione è possibile registrarsi presso tutti i provider di servizi inseriti per l'invio e la ricezione di SMS.

### Prerequisiti:

- ◆ È memorizzato almeno un numero per un Centro SMS.

Quando si richiama il menu SMS per la prima volta, l'assistente vi registra automaticamente presso tutti i Centri SMS inseriti e raggiungibili. È possibile registrarsi con l'aiuto dell'assistente di registrazione anche in un secondo momento.

**Prima volta:** MENU → SMS → OK

Poi: MENU → SMS → OK

→ Impostazioni → OK

→ Registra a centr.serv.? → OK

Ora è possibile ricevere SMS da tutti i Centri SMS inseriti (pag. 22).

## Scrivere/inviare SMS

---

Un SMS può essere lungo al massimo 160 caratteri.

### Scrivere/inviare SMS



**MENU** → **SMS** → **OK**

→ **Scrivi il Messaggio** → **OK**

 Scrivere l'SMS.  
Per come inserire il testo v. pag. 36.

**MENU** → **Invia**

Selezionare e premere **OK**.

 /  Selezionare il numero con prefisso (anche nella rete locale) dalla rubrica telefonica oppure inserirlo direttamente e premere **OK**.  
Per SMS ad una casella postale SMS: unire l'ID della casella postale alla **fine** del numero.  
L'SMS viene inviato.

#### Nota:

Se si riceve una chiamata mentre si sta scrivendo, il messaggio SMS viene salvato automaticamente nella lista delle bozze.

## Lista delle bozze

---

È possibile salvare, successivamente modificare ed inviare un SMS nella lista delle bozze.

### Salvare un SMS nella lista delle bozze

Si sta scrivendo un SMS (pag. 20).

**MENU** → **Salva** → **OK**

### Aprire la lista delle bozze

**MENU** → **SMS** → **OK**

→ **Msg Propri e/o salvati** → **OK**

Viene visualizzata la prima voce della lista, per es.:

Salvati	01/01
Indietro	<b>MENU</b>

01/01: Numero SMS corrente/numero totale degli SMS

## Leggere o cancellare un SMS

▶ Aprire la lista delle bozze.

 Selezionare l'SMS.

**MENU** Premere il tasto funzione.

È possibile selezionare i seguenti:

### Leggi

Selezionare e premere **OK** per leggere l'SMS. Scorrere all'interno dell'SMS con .

### Cancella la voce

Selezionare e premere **OK** per cancellare l'SMS.

### Data / Ora

Selezionare e premere **OK** per visualizzare quando è stato scritto l'SMS.

### Cancella la lista

Selezionare e premere **OK** per cancellare tutti gli SMS nella lista delle bozze.

## Scrivere/modificare SMS

Si sta leggendo un SMS dalla lista delle bozze.

**MENU** Premere il tasto funzione.

È possibile selezionare i seguenti:

### Scrivi il Messaggio

Per scrivere e poi inviare oppure salvare un SMS (pag. 20).

### Usa il testo

Per modificare ed infine inviare il testo dell'SMS salvato (pag. 20).

## Ricevere SMS

Tutti gli SMS ricevuti vengono salvati nella lista dei messaggi entranti. Poichè un SMS rimane nella lista anche dopo essere stato letto, **cancellare periodicamente gli SMS dalla lista.**

Se la memoria SMS è piena, sul display viene visualizzato un avviso.

- Cancellare gli SMS non più utili (pag. 21).

## Lista dei messaggi entranti

La lista dei messaggi entranti contiene:

- ◆ tutti gli SMS ricevuti a partire dal più recente.
- ◆ gli SMS che non sono stati inviati a causa di un errore.

L'arrivo di SMS nuovi viene segnalato su tutti i portatili Gigaset E300H mediante un apposito messaggio sul display e un tono di avviso.

### Aprire la lista dei messaggi entranti tramite tasto funzione

 Premere.

La lista dei messaggi entranti viene visualizzata nel seguente modo (esempio):

Lista SMS: 01+05

01+05: numero SMS nuovi + numero SMS vecchi, già letti

La voce della lista viene ad es. visualizzata nel seguente modo:

**Nuovi** 01/02  
1234567890  
Indietro ◀ MENU

01/02: numero degli SMS visualizzati/totale SMS nuovi

### Aprire la lista dei messaggi entranti tramite menu SMS

MENU → SMS → OK  
→ Ricevuti 01+05 → OK

## Leggere o cancellare SMS

- Aprire la lista dei messaggi entranti.

 Selezionare l'SMS.

**MENU** Premere il tasto funzione.

È possibile selezionare i seguenti:

### Leggi

Selezionare e premere **OK** per leggere l'SMS. Scorrere all'interno dell'SMS con . Dopo aver letto un nuovo SMS gli viene assegnato lo stato **Vecchi**.

### Cancella la voce

Selezionare e premere **OK** per cancellare l'SMS.

### Trasferire in Rubrica

Selezionare e premere **OK** per trasferire il numero del mittente in rubrica.

### Data/Ora di ricezione

Selezionare e premere **OK** per visualizzare quando è stato ricevuto l'SMS.

### Cancella la lista

Selezionare e premere **OK** per cancellare tutti gli SMS nella lista dei messaggi entranti.

## Rispondere o inoltrare un SMS

Si sta leggendo un SMS (pag. 21).

**MENU** Premere il tasto funzione.

Si hanno le seguenti possibilità:

### Rispondi

Per scrivere ed inviare direttamente un SMS di risposta (pag. 20).

### Usa il testo

Per modificare ed infine inviare il testo di un SMS (pag. 20).

### Invia

Per inoltrare il testo di un SMS ad un altro destinatario (pag. 20).

## Impostare il Centro SMS

---

### Inserire/modificare il centro SMS

---

- Informarsi sull'offerta di servizi e sulle particolarità del vostro provider prima di modificare o inserire un nuovo numero di servizio.

**MENU** → **SMS** → **OK** → **Impostazioni**  
→ **OK** → **Centri servizi** → **OK**



Selezionare il Centro SMS (per es. **Centro Servizi 1**) e premere **OK**.

Si hanno ora le seguenti possibilità:

#### Centro abilitato

Se si desidera inviare l'SMS tramite questo Centro SMS premere **OK** per attivare il Centro SMS (☑ = attivo). Se precedentemente era attivo un altro Centro SMS, questo viene disattivato. Con i Centri SMS 2 e 3 l'impostazione vale solamente per il messaggio successivo.

#### Nr. centro SMS

Inserire il numero del Centro SMS e premere **OK**.

### Inviare SMS tramite un altro Centro SMS

---

- Attivare il Centro SMS (2 oppure 3) come centro per l'invio (pag. 22).
- Inviare l'SMS.

Questa impostazione vale solamente per l'SMS inviato successivamente. Viene poi reimpostato il **Centro Servizi 1**.

## SMS su sistemi telefonici (PABX)

---

- ◆ È possibile ricevere un SMS solo se se è presente la selezione passante e il numero di telefono viene visualizzato (CLIP) (pag. 11).
- ◆ È necessario anteporre al numero del Centro SMS il prefisso (AKZ) (a seconda del vostro operatore di rete).  
In caso di dubbio provare il vostro PABX per es. inviando un SMS al proprio numero: una volta con prefisso e una volta senza.
- ◆ Quando si invia il messaggio SMS, il numero del mittente può essere inviato senza il numero interno dell'apparecchio derivato. In questo caso il destinatario non può rispondere direttamente ma deve reinserire il numero.

L'invio e la ricezione di SMS su **sistemi telefonici ISDN** è possibile solamente tramite il relativo numero MSN della vostra base.

### Attivare/disattivare la funzione SMS

---

Disattivando questa funzione non sarà più possibile ricevere o inviare SMS come messaggi di testo.

Le impostazioni relative all'invio e alla ricezione di SMS (numeri di telefono dei Centri SMS) nonché la lista dei messaggi ricevuti e quella delle bozze rimangono tuttavia memorizzate.

**MENU** → **6** **MIND** **8** **TUV** **9** **INT** **2** **ABC** **6** **MIND**

→ Inserire la cifra:

**0+** = Disattivare la funzione SMS;

**1** **ABC** = Attivare la funzione SMS (condizione di fabbrica) → **OK**

## Eliminazione delle anomalie degli SMS

### Codici di errore durante l'invio

Se non è stato possibile inviare un SMS, nonostante vari tentativi, questo viene memorizzato nella lista dei messaggi ricevuti con lo stato Err. XX.

EO	Soppressione continua del numero di telefono (CLIR) o trasmissione del numero non attivata.
FE	Errore durante la trasmissione di SMS.
FD	Errore durante l'instaurazione del collegamento con il Centro SMS.

### Possibili soluzioni ai problemi

La seguente tabella contiene un elenco delle anomalie e delle possibili cause con le istruzioni per la loro eliminazione.

Non è possibile inviare.
<ol style="list-style-type: none"> <li>Non è stato richiesto il servizio „Trasmissione del numero di telefono del chiamante“ (CLIP, pag. 11). <ul style="list-style-type: none"> <li>▶ Attivare il servizio presso il proprio provider di servizi.</li> </ul> </li> <li>La trasmissione dell'SMS è stata interrotta (per es. da una chiamata). <ul style="list-style-type: none"> <li>▶ Rinviare l'SMS.</li> </ul> </li> <li>Il servizio non è supportato dal vostro operatore di rete.</li> <li>Il numero del Centro SMS per l'invio non è inserito o è sbagliato. <ul style="list-style-type: none"> <li>▶ Inserire il numero (pag. 22).</li> </ul> </li> </ol>

L'SMS viene inviato come messaggio vocale.

- Il servizio „Visualizzazione del numero telefonico del chiamante“ non è impostato.
  - ▶ Attivare il servizio presso il proprio provider di servizi (a pagamento).
- Gli operatori di rete fissa o mobile non hanno stipulato accordi commerciali per lo scambio di SMS.
  - ▶ Informarsi presso il proprio operatore SMS di rete fissa.
- Il terminale al quale avete inviato l'SMS non viene riconosciuto come abilitato all'invio di SMS dalla rete fissa da parte del vostro operatore di rete, cioè non si è più registrati.
  - ▶ Registrare nuovamente il vostro apparecchio per la ricezione di SMS (pag. 19).

Ricezione solo di giorno come messaggio vocale.

Il terminale al quale avete inviato l'SMS viene riconosciuto come non abilitato all'invio di SMS dalla rete fissa nella banca dati del vostro provider SMS, cioè non si è più registrati.

- ▶ Registrare nuovamente il vostro apparecchio per la ricezione di SMS (pag. 19).

Non è possibile richiamare le funzioni SMS sul vostro portatile.

Un altro portatile, registrato sulla stessa base, sta utilizzando la funzione SMS.

- ▶ Attendere finché nessun altro portatile stia utilizzando le funzioni SMS.



## Utilizzare la segreteria di rete

---

La segreteria di rete è la segreteria presente nella rete del proprio operatore. Può essere usata solo se è stata richiesta all'operatore sottoscrivendo un abbonamento.

## Impostare la segreteria di rete per la selezione rapida

---

Con la selezione rapida è possibile interrogare direttamente la Segreteria di Rete.

La Segreteria di Rete è preimpostata per la selezione rapida. È necessario solo inserire il codice.

### Impostare la Segreteria di Rete per la selezione rapida e registrare il numero della Segreteria di Rete

**MENU** → Segreteria Telefonica → **OK**  
→ Imposta Tasto 1 → **OK**  
→ Segreteria di Rete → **OK** (Y) = attiva)  
→ Inserire il codice (che deve fornire l'operatore) per interrogare la Segreteria di Rete e premere → **OK**

L'impostazione vale per tutti i portatili Gigaset registrati.

### Chiamare la Segreteria di Rete

**Tab** Premere **a lungo** il tasto in figura. Ci si collega direttamente alla Segreteria di Rete.

## Ascoltare un messaggio della Segreteria di Rete

---

La ricezione di un messaggio nella segreteria telefonica di rete viene annunciata da un messaggio vocale che si sente sollevando il portatile ed impegnando la linea. Sul display viene visualizzato il numero della segreteria di rete se è stata richiesta la trasmissione del numero di telefono. Se si risponde alla chiamata, vengono riprodotti tutti i messaggi nuovi. Altrimenti il numero della segreteria di rete viene salvato nella lista delle chiamate perse (pag. 16).

## Utilizzare più portatili

---

### Registrazione di portatili

---

Sulla base è possibile registrare fino a quattro portatili.

Per la registrazione automatica di Gigaset E300H su Gigaset E300, v. pag. 7.

### Registrazione manuale di Gigaset E300H su Gigaset E300

---

Per la registrazione manuale di un portatile è necessario operare sia sul portatile che sulla base.

A registrazione avvenuta, il portatile passa allo stato di stand-by. Se sulla base sono registrati più portatili, al termine della registrazione sul display viene visualizzato il numero interno, per esempio 2.

La procedura di registrazione si interrompe automaticamente dopo 60 sec. Se la registrazione non è stata effettuata in questo lasso di tempo, ripetere l'operazione.

## Sul portatile

**MENU** → Impostazioni → **OK**

→ dal Portatile → **OK**

→ Registra Portatile → **OK** → Inserire il PIN di sistema della base (impostazione di default: 0000) → **OK**

## Sulla base

- Subito dopo aver terminato le operazioni sul portatile su indicate, premere **a lungo** (min. 3 sec.) il tasto Ricerca Portatile/Paging sulla base (pag. 1) (il tempo per la registrazione del portatile varia tra i 5 e i 10 sec.). A volte, con batterie non cariche, il tempo potrebbe risultare un pò più lungo.

## Registrazione di altri portatili

È possibile registrare altri portatili Gigaset, conformi allo standard GAP, nel modo seguente.

**Sul portatile:** predisporre il portatile in modalità di registrazione seguendo le relative istruzioni d'uso.

**Sulla base:** premere **a lungo** (min. 1 sec.) il tasto Ricerca Portatile/Paging ○ sulla base (pag. 1).

## Cercare il portatile („Paging“)

È possibile cercare il portatile con l'ausilio della base.

- ▶ Premere **brevemente** il tasto Registrazione Portatile/Paging ○ sulla base (pag. 1).
- ▶ Tutti i portatili squillano contemporaneamente („Paging“), anche se le suonerie sono disattivate.



## Termina ricerca

Premere **brevemente** il tasto Registrazione Portatile/Paging ○ sulla base (pag. 1) oppure premere il tasto di impegno linea  o viva voce sul portatile o il tasto funzione Off.

## Telefonare sulla linea interna

Le chiamate interne con altri portatili registrati sulla stessa base sono gratuite. Per poter chiamare gli altri eventuali portatili registrati è necessario programmare uno dei tasti a chiamata diretta per la “Chiamata Interna” (v. pag. 15).

### Chiamare altri portatili (Chiamata collettiva)



In stand-by premere il tasto a chiamata diretta (... ) sul portatile sul quale è stata programmata la funzione di “Chiamata Interna”. Sul display appare **Chiamata collettiva?** Confermare con . Sul display viene visualizzato **Chiama tutti i port..**

#### Nota:

Se non risponde nessuno, il portatile dopo 3 minuti torna in stand-by.

### Rispondere ad una chiamata interna

Il telefono squilla, sul display viene visualizzato il numero interno del chiamante, per es. 2.

Per rispondere alla chiamata premere il tasto di impegno linea o il tasto viva voce /  sul portatile.

### Terminare la chiamata

Premere il tasto di fine chiamata  sul portatile.

## Mettere in attesa un esterno per consultare un interno/trasferire la chiamata all'altro portatile interno

Durante una conversazione **esterna** è possibile:

- ▶ Avviare una chiamata interna, vedi "Chiamare altri portatili (Chiamata collettiva)" a pag. 25. (Durante la chiamata interna è possibile premere il tasto funzione **Indietro** e si è di nuovo collegati con l'utente esterno.)

In alternativa quando l'utente interno risponde sarà possibile:



- ◆ **Trasferire la chiamata esterna** all'utente interno premendo il tasto di fine chiamata  sul portatile.
- ◆ **Terminare la consultazione interna** l'utente interno chiude la chiamata e ci si collega con l'utente esterno.

### Nota:

È anche possibile premere il tasto di fine chiamata  **prima** di collegarsi all'utente interno. Se l'utente interno non risponde oppure è occupato, la chiamata verrà automaticamente rispedita al mittente.

## Accettare l'avviso di chiamata

Se durante una conversazione **interna** giunge una chiamata **esterna**, si sente un breve tono di avviso e sul display appare il relativo messaggio. Se è stato richiesto l'abbonamento al servizio per l'identificazione del chiamante (CLIP), ed il numero è presente nella rubrica, sul display in alternativa al numero apparirà il nome del chiamante.

- ▶ Per terminare la chiamata premere il tasto di fine chiamata  sul portatile.
- ▶ Premere il tasto di impegno linea  sul portatile per rispondere all'avviso della chiamata esterna.

## Inclusione di un utente interno in una chiamata esterna

Si sta effettuando una conversazione esterna. Un utente interno può inserirsi in conferenza e partecipare alla conversazione.

**Prerequisito:** la funzione **Conferenz. interna** è attiva.

### Attivare/disattivare la funzione:

**MENU** → **Impostazioni** → **OK**  
→ **Imposta la Base** → **OK**  
→ **Conferenz. interna** → **OK** (√) = attiva

### Come forzare una "inclusione interna" per attivare una Conferenza:

Premere il tasto di impegno linea  sul portatile. Tutti gli interlocutori sentono un segnale acustico. Sul display di tutti i portatili interni appare **Conferenza**.

### Uscire dalla conferenza

Premere il tasto di fine chiamata  sul portatile, gli interlocutori che continuano la conversazione sentono un segnale acustico (di fine conferenza).

Se l'utente interno che ha iniziato la conversazione preme il tasto di fine chiamata  per escludersi dalla conversazione, verrà mantenuta la linea tra il portatile che si è inserito e l'interlocutore esterno.

## Impostare il portatile

Il portatile è preimpostato. È possibile personalizzare le impostazioni.

### Modificare la lingua del display

È possibile visualizzare sul display il menu in varie lingue (fino a 21).

**MENU** → **Impostazioni** → **OK**  
 → **Lingua** → **OK** →  (Scegliere la lingua desiderata) → **OK**

La lingua in uso è contrassegnata dal simbolo .

Se per sbaglio è stata impostata una lingua incomprensibile:

**MENU** → **6 min** **3 out** →  (Selezionare la lingua) → **OK**

### Sfondi

Se è stata attivata questa funzione quando il portatile si trova in stand-by apparirà come screensaver un grosso orologio digitale.

**MENU** → **Impostazioni** → **OK**  
 → **dal Portatile** → **OK** → **Screensaver**  
 → **OK** ( = attivo)

### Risposta automatica

Se è stata attivata questa funzione per rispondere ad una chiamata è sufficiente sollevare il portatile dalla sede di ricarica senza dover premere il tasto di impegno linea .

**MENU** → **Impostazioni** → **OK**  
 → **dal Portatile** → **OK** → **Solleva e parla**  
 → **OK** ( = attivo)

## Modificare il volume di conversazione

È possibile impostare il volume del viva voce e del ricevitore su cinque livelli (1-5; per es. volume 2 = .

**MENU** → **Imposta Audio** → **OK**  
 → **Volume del ricevitore / Volume in viva voce** → **OK**

 Impostare il volume e premere **OK**.



Per impostare il volume durante una chiamata:

 Premere il tasto di navigazione.

 Impostare il volume e premere **OK**.

### Modificare la suoneria

#### ◆ Volume:

È possibile scegliere tra cinque livelli di volume (1-5; per es. volume 2 =  e „Off“ (volume 0 = .

#### ◆ Melodie:

Si può scegliere una melodia a piacere dalla lista delle suonerie memorizzate. Sono disponibili alcune suonerie tradizionali ed altre polifoniche.

È possibile impostare suonerie diverse per distinguere tra:

- ◆ **Chiamate esterne**
- ◆ **Chiamate interne**
- ◆ **Sveglia**



## Impostare il portatile

### Impostare il volume della suoneria

Il volume è identico per tutti i tipi di suonerie.



**MENU** → **Imposta Audio** → **OK**  
→ **Volume suoneria** → **OK**  
→  (Impostare il volume) → **OK**

Oppure in stand-by:

 **Premere brevemente**  
→  (Impostare il volume) → **OK**

### Impostare la melodia della suoneria

Impostare la melodia in base al tipo di chiamata: esterna, interna o per la sveglia.

**MENU** → **Imposta Audio** → **OK**  
→ **Scegli la melodia** → **OK**  
→ **Chiamate esterne / Chiamate interne / Sveglia** → **OK**  
→  (Scegliere la melodia)  
→ **OK** ( = attiva)

### Attivare/disattivare la soppressione del primo squillo

Durante il primo squillo il telefono riconosce un eventuale SMS in arrivo.

**MENU** → **6** **8** **9** **2** **5**  
→ Inserire la cifra:  
**0+** = rendere il primo squillo udibile;  
**1** = sopprimere il primo squillo → **OK**

#### Nota:

Se la soppressione del primo squillo non è attiva, sentirete uno squillo anche se dovesse essere in corso la ricezione di un SMS. Qualora però si risponda ad una chiamata al primo squillo e questa chiamata sia relativa ad un SMS in arrivo, la ricezione di quest'ultimo viene interrotta.

### Toni di avviso

Il portatile indica acusticamente diverse attività e situazioni. I seguenti toni di avviso possono essere attivati o disattivati in modo indipendente:

#### ◆ TONI DI AVVISO:

- **Acustica tasti:** ogni pressione di tasto viene confermata.
- **Tono di conferma** (sequenza crescente): al termine dell'inserimento/impostazione, quando si ripone il portatile nella sede di ricarica e quando arriva un SMS o una voce nella lista delle chiamate.
- **Tono di errore** (sequenza decrescente): in caso di errori.
- **Tono di fine menu:** sfogliando, quando si arriva alla fine di un tono menu.

◆ **Batteria scarica:** quando le batterie devono essere ricaricate.

Il tono di conferma previsto per quando si ripone il portatile nella base non può essere disattivato.

### Attivare/disattivare i toni di avviso

**MENU** → **Imposta Audio** → **OK**  
→ **Toni di avviso** → **OK** ( = attivo)

### Impostare il tono di batteria scarica

**MENU** → **Imposta Audio** → **OK**  
→ **Batteria scarica** → **OK**  
→ **Attiva / Disattiva / Solo se in uso**  
→ **OK** ( = attivo)

Il tono di batteria scarica viene attivato o disattivato oppure viene emesso solo durante la conversazione.

## Utilizzare il portatile come sveglia

---

### Attivare/disattivare la sveglia

**Prerequisito:** è stata impostata l'ora (v. pag. 8).

**MENU** → Sveglia → **OK**  
 → Attiva la sveglia → **OK** (☑ = attiva)

Attivando la sveglia si apre automaticamente il menu per impostarne l'ora.

Se la sveglia è attiva, sul display viene visualizzata l'ora corrente, l'ora a cui è impostata la sveglia ed accanto il simbolo ☹. L'indicazione della data sparisce dal display.

### Impostare la sveglia

**MENU** → Sveglia → **OK**  
 → Imposta l'orario → **OK**  
 → Inserire l'ora e i minuti a cui si desidera far suonare la sveglia → **OK**

### Quando suona la sveglia...

Premere il tasto funzione **Off** oppure un tasto qualsiasi per disattivare la sveglia per 24 ore.

Se non si preme nessun tasto, la sveglia si disattiva dopo un minuto.

## Ripristinare i parametri iniziali del portatile

---

È possibile resettare (riportare nelle condizioni di fabbrica) eventuali impostazioni e modifiche. Le voci della rubrica e della lista delle chiamate, la lista degli SMS e la registrazione del portatile sulla base vengono mantenuti.

**MENU** → Impostazioni → **OK**  
 → dal Portatile → **OK** → Reset Portatile?  
 → **OK**

Con  si interrompe la procedura di ripristino.

## Impostare la base

---

Tutte le configurazioni della base vengono effettuate con un portatile Gigaset E300H.

### Modificare il PIN di sistema e cancellare i portatili dalla base

---

Il PIN di sistema va inserito al momento della registrazione del portatile sulla base.

È possibile cambiare il PIN di sistema a 4 cifre (impostazione iniziale „0000“) presente nella base con un PIN a 4 cifre noto soltanto a voi.

**MENU** → Impostazioni → **OK**  
 → Imposta la Base → **OK**  
 → PIN di sistema → **OK** → PIN: → **OK**  
 → Nuovo PIN: → **OK**

Se si dimentica il PIN personale, è possibile ripristinare il PIN di sistema originario 0000 con la seguente procedura che consente di cancellare anche tutti i portatili registrati.

Scollegare il connettore di alimentazione dalla base. Tenere premuto il tasto Registrazione Portatile/Paging (pag. 1) sulla base, mentre contemporaneamente si ricollega il cavo alla base. Rilasciare il tasto dopo qualche istante.

La base è ora resettata e il PIN di sistema è di nuovo impostato su 0000.

### Ripristinare i parametri iniziali della base

---

Durante il ripristino dei parametri i portatili rimangono registrati. Le impostazioni personalizzate vengono cancellate. Solo la data e l'ora non vengono modificate.

**MENU** → Impostazioni → **OK**  
 → Imposta la Base → **OK** → Reset Base  
 → **OK**

## Collegare la base ad un centralino telefonico (PABX)

Le seguenti impostazioni sono necessarie solo se il centralino telefonico lo richiede (vedere le istruzioni d'uso del sistema).

Nei centralini telefonici che non supportano il trasferimento dei numeri di telefono (CLIP), non è possibile inviare o ricevere SMS.

### Modificare il tipo di selezione

**MENU** → **6**<sup>MNO</sup> **8**<sup>TUV</sup> **9**<sup>XYZ</sup> **1**<sup>00</sup> **1**<sup>00</sup>

→ Inserire la cifra per il tipo di selezione:

**0+** = selezione a toni (DMTF);

**1**<sup>00</sup> = selezione ad impulsi (DP) → **OK**

### Commutare temporaneamente sulla selezione a toni

Se il vostro centralino telefonico o la centrale pubblica utilizza ancora la selezione ad impulsi (DP) ma si desidera temporaneamente passare alla selezione a toni (DMTF), per es. per ascoltare la segreteria di rete.

**Prerequisito:** si è in fase di conversazione o comunque è stato selezionato un numero (per es. quello della segreteria).

Premere il tasto asterisco **\*R**.

Dopo aver riagganciato si ripristina automaticamente la selezione ad impulsi.

### Impostare il tempo di flash

**MENU** → **6**<sup>MNO</sup> **8**<sup>TUV</sup> **9**<sup>XYZ</sup> **1**<sup>00</sup> **2**<sup>SEC</sup>

→ Inserire la cifra per il tempo di flash

richiesto: **0+** = 80 ms; **1**<sup>00</sup> = 100 ms;

**2**<sup>ABC</sup> = 120 ms; **3**<sup>DEF</sup> = 180 ms; **4**<sup>GHI</sup> = 250 ms;

**5**<sup>JKL</sup> = 300 ms; **6**<sup>MNO</sup> = 600 ms; **7**<sup>PQRS</sup> = 800 ms

→ **OK**

### Modificare la pausa dopo l'impegno di linea

È possibile impostare la pausa che intercorre nella selezione automatica (dalla rubrica, dalla lista dei numeri selezionati, etc) tra la pressione del tasto impegno linea **☑** e l'invio del numero di telefono.

**MENU** → **6**<sup>MNO</sup> **8**<sup>TUV</sup> **9**<sup>XYZ</sup> **1**<sup>00</sup> **9**<sup>MNO</sup>

→ Inserire le cifre per la durata della pausa:

**1**<sup>00</sup> = 1 sec.; **2**<sup>ABC</sup> = 3 sec.; **3**<sup>DEF</sup> = 7 sec.

→ **OK**.

### Modificare la pausa relativa al tasto R (Richiamata di registro)

**MENU** → **6**<sup>MNO</sup> **8**<sup>TUV</sup> **9**<sup>XYZ</sup> **1**<sup>00</sup> **4**<sup>GHI</sup>

→ Inserire le cifre per la durata della pausa:

**1**<sup>00</sup> = 800 ms; **2**<sup>ABC</sup> = 1600 ms; **3**<sup>DEF</sup> = 3200 ms

→ **OK**.

## Appendice

---

### Simboli utilizzati

---

Nel seguente manuale viene utilizzata la simbologia di seguito descritta.



Digitare cifre o lettere.

#### MENU

Le funzioni selezionabili vengono rappresentate nelle righe inferiori del display su sfondo nero. Premere il corrispondente tasto funzione per attivare la funzione.



Premere il tasto di navigazione verso l'alto o il basso: scorrere verso l'alto/ il basso.



/ **0+** / **\*R** ecc.

Premere il tasto raffigurato sul portatile.

#### Chiamate esterne / Chiamate interne (es.)

Selezionare una delle opzioni (Chiamate esterne oppure Chiamate interne) e premere **OK**.

#### MENU → Imposta Audio → **OK**

#### → Scegli la melodia (es.) → **OK**

Premere **MENU**. Con  selezionare Imposta Audio e premere **OK**.

Con  selezionare **Scegli la melodia** e premere **OK**.

### Cura

---

- ▶ Pulire l'apparato con un panno **umido** (senza solvente) o antistatico.

Non utilizzare **in nessun caso** un panno asciutto poiché si potrebbero generare cariche elettrostatiche dannose per l'apparato.

### Contatto con liquidi

---

Qualora il portatile fosse venuto a contatto con liquidi:

- ▶ **Spegnerlo e togliere subito le batterie.**
- ▶ Lasciar defluire il liquido dal portatile.
- ▶ Asciugare tutte le parti con un panno e conservare il portatile **per almeno 72 ore** con il vano batterie aperto e la tastiera rivolta verso il basso in un luogo caldo e asciutto (non metterlo assolutamente in forno, sia esso a microonde, a gas o di qualsiasi altro tipo).
- ▶ **Riattivare il portatile solo quando asciutto.**

Una volta asciugato completamente, in molti casi sarà possibile rimettere in funzione il portatile.



## Domande e risposte

In caso di dubbi tecnici sull'uso del terminale vi suggeriamo di accedere al sito [www.gigaset.com/ch/service](http://www.gigaset.com/ch/service)

Entrando nell'area dedicata al Customer Care sono disponibili molte informazioni che potrebbero esservi di aiuto. Inoltre nella seguente tabella sono elencati i problemi più ricorrenti e le possibili soluzioni.

### Il display non visualizza nulla.

1. Il portatile non è acceso.
  - ▶ Premere **a lungo** il tasto di fine chiamata .
2. Le batterie sono scariche.
  - ▶ Caricare o sostituire le batterie (pag. 6).

### Il portatile non reagisce premendo i tasti.

Il blocco tastiera è attivo.

- ▶ Premere **a lungo** il tasto cancelletto  (pag. 12).

### Sul display lampeggia Registraz..

1. Il portatile è fuori dall'area di copertura della base.
  - ▶ Avvicinarsi con il portatile alla base.
2. La base non è accesa.
  - ▶ Controllare che il connettore di alimentazione della base sia ben inserito (pag. 5).

### Il portatile non squilla.

La suoneria è disattivata.

- ▶ Attivare la suoneria (pag. 28).

### Non si sente la suoneria/tono di selezione.

Il cavo telefonico della base è stato sostituito.

- ▶ Al momento dell'acquisto di un nuovo cavo, assicurarsi che i contatti del connettore siano identici a quelli del cavo in dotazione (pag. 5).

### Il numero del chiamante non viene visualizzato nonostante il servizio CLIP (pag. 11) sia stato sottoscritto presso l'operatore di rete.

La trasmissione del numero è bloccata.

- ▶ Il **chiamante** deve richiedere al proprio operatore l'attivazione della trasmissione del numero di telefono (CLI).

### Si sente un tono di errore

(sequenza decrescente).

L'azione non è andata a buon fine o l'inserimento è errato.

- ▶ Ripetere la procedura.  
Se le indicazioni sul display non sono sufficienti leggere le istruzioni d'uso.

## Servizio Clienti & Supporto Tecnico

---

Avete dei dubbi? Come cliente Gigaset, può usufruire dei nostri servizi. Troverà un valido aiuto in questo **manuale d'uso e nelle pagine dedicate al Servizio Clienti sul nostro sito Gigaset.**

Vi consigliamo di registrare il vostro nuovo telefono Gigaset alla pagina [www.gigaset.com/ch/service](http://www.gigaset.com/ch/service).

In questo modo vi potremo garantire un supporto più qualificato e veloce. Avrete così la possibilità di contattare direttamente il nostro servizio clienti via Email.

**Nella sezione Servizio Clienti sul nostro sito [www.gigaset.com/ch/service](http://www.gigaset.com/ch/service) potrà trovare:**

- ◆ Informazioni dettagliate sui nostri prodotti,
- ◆ Domande & Risposte (FAQ),
- ◆ Chiavi di ricerca per aiutarvi a trovare più velocemente le risposte,
- ◆ Database di compatibilità: trovare quale base e portatile possono essere usati insieme,
- ◆ Confronto prodotti: confrontare le caratteristiche dei vari prodotti Gigaset,
- ◆ Possibilità di scaricare i manuali d'uso e gli ultimi aggiornamenti software,
- ◆ Indirizzo E-mail per contattare il Servizio Clienti.

**I nostri operatori sono a totale disposizione per darvi ogni supporto telefonico sull'utilizzo del prodotto.**

**Servizio Clienti al numero: 0848 212 000**

(0,09 Fr. al minuto da telefono fisso della rete svizzera. Per le chiamate effettuate attraverso la rete di operatori mobili consultate le tariffe del vostro operatore.)

Vi informiamo che se un prodotto Gigaset non è stato acquistato da rivenditori autorizzati sul territorio nazionale, potrebbe non essere totalmente compatibile con la rete telefonica svizzera. Il paese per il quale l'apparato è stato progettato per l'utilizzo è chiaramente indicato sia sulla scatola accanto al marchio CE che sotto la stazione base. Se l'apparato viene comunque usato in modo non conforme alle indicazioni riportate nelle istruzioni e sul prodotto stesso potrebbero non sussistere le condizioni per usufruire dei diritti di assistenza in garanzia (riparazione o sostituzione).

Per poter usufruire della garanzia, il consumatore deve presentare lo scontrino, la ricevuta o ogni altro documento idoneo in originale, che compri la data dell'acquisto (data da cui decorre il periodo di garanzia) e della tipologia del bene acquistato.

## Concessione

---

Questo prodotto è stato progettato per l'uso in Svizzera sulla linea telefonica analogica.

Le particolarità specifiche del Paese sono state tenute in considerazione.

Con la presente Gigaset Communications GmbH dichiara che il prodotto soddisfa tutti i requisiti di base e le altre disposizioni pertinenti della direttiva 1999/5/EC.

Una copia della dichiarazione di conformità ai sensi della direttiva 1999/5/EC è disponibile al seguente indirizzo Internet:

[www.gigaset.com/docs](http://www.gigaset.com/docs)

CE 0682

## Dati tecnici

---

### Batterie raccomandate

---

Tecnologia:

Nickel-Metall-Hydrid (NiMH)

Grandezza: AAA (Micro, HR03)

Tensione: 1,2 V

Capacità: 550 - 1000 mAh

Il portatile viene fornito con due batterie tra quelle raccomandate.

## Autonomia/tempi di ricarica del portatile

---

Le seguenti indicazioni si riferiscono a batterie con una capacità di 650mAh.

Autonomia in attesa	circa 165 ore (7 giorni)
Autonomia in conversazione	circa 18 ore
Tempo di ricarica	circa 13 ore

I tempi di autonomia e ricarica valgono solo se si utilizzano le batterie raccomandate.

Poichè le batterie si evolvono costantemente, la lista delle batterie raccomandate nel campo FAQ/domande frequenti delle pagine del Gigaset Customer Care viene periodicamente aggiornata:

[www.gigaset.com/ch/service](http://www.gigaset.com/ch/service)

### Consumo di corrente

---

In modalità stand-by: circa 2W

Durante la conversazione: circa 3W

### Dati tecnici

---

Standard DECT	supportato
Standard GAP	supportato
Portata	fino a 300 m all'aperto, fino a 50 m in ambienti chiusi
Alimentazione base	230 V ~/50 Hz
Condizioni ambientali di funzionamento	da +5 °C a +45 °C; da 20% a 75% di umidità relativa

## Certificato di garanzia per la Svizzera





---

Al consumatore (cliente) è concessa una garanzia di durata del prodotto, salvo i propri diritti in caso di vizi del prodotto nei confronti del rivenditore, per le condizioni indicate di seguito.

- ◆ Gli apparecchi nuovi e i relativi componenti che, per errori di fabbricazione e/o nei materiali presentino un difetto entro 24 mesi dall'acquisto, vengono, a scelta di Gigaset Communications, riparati o sostituiti gratuitamente con un apparecchio di livello tecnico equivalente. Per le parti soggette a usura (per es. batterie, tastiere, alloggiamenti, piccole parti degli alloggiamenti e foderine di protezione – se inclusi nella fornitura) la validità della garanzia è di sei mesi dalla data di acquisto.
- ◆ La garanzia perde ogni validità nel caso in cui il guasto degli apparecchi sia provocato da un utilizzo improprio e/o dall'inosservanza dei libretti di istruzione.
- ◆ Questa garanzia non si estende alle prestazioni aggiunte dal rivenditore o dal cliente stesso (per esempio installazione, configurazione, download di software). Sono altresì esclusi dalla garanzia i manuali e il software eventualmente fornito su supporto a parte.
- ◆ Per ottenere il riconoscimento della garanzia è necessario conservare un documento fiscalmente valido comprovante la data di acquisto. I difetti di conformità devono essere denunciati entro il termine di due mesi dal momento della loro constatazione.
- ◆ Gli apparecchi sostituiti e i relativi componenti, restituiti a Gigaset Communications nell'ambito dello scambio, diventano di proprietà di Gigaset Communications.
- ◆ La presente garanzia è valida per tutti gli apparecchi acquistati in Svizzera. Garante per i prodotti acquistati è Gigaset Communications Schweiz GmbH, Bielstrasse 20, 4500 Solothurn, Switzerland.
- ◆ La presente garanzia esclude qualsiasi altro tipo di richiesta o indennizzo. Gigaset Communications non risponderà in nessun caso di eventuali interruzioni di funzionamento dell'apparecchio, mancato guadagno, perdita di dati, danni a software supplementari installati dal cliente o perdita di altre informazioni. La sicurezza degli stessi spetta al cliente. L'esonero da responsabilità non è applicabile, nella misura in cui si è obbligatoriamente responsabili, per esempio ai sensi della legge sulla responsabilità dei prodotti, in casi di intenzionalità, di incurezza grave, a causa di ferimento, uccisione o danni alla salute
- ◆ La prestazione eseguita in garanzia non prolunga il periodo di garanzia.
- ◆ Nel caso non esista alcuna operatività della garanzia, Gigaset Communications si riserva il diritto di addebitare al cliente la sostituzione o la riparazione. In questo caso, Gigaset Communications provvederà ad avvertire anticipatamente il cliente.
- ◆ Gigaset Communications si riserva il diritto di far eseguire i lavori di manutenzione da un subappaltatore. Per l'indirizzo, vedere [www.gigaset.com/ch/service](http://www.gigaset.com/ch/service) il presente regolamento non modifica in alcun caso le regole probatorie a svantaggio del cliente.
- ◆ Per l'adempimento della garanzia, contattare la nostra Hotline al numero 0848 212 000.

## Scrivere e modificare testo

Per creare un testo valgono le seguenti regole:

- ◆ Il cursore viene mosso con  .
- ◆ I caratteri vengono inseriti a sinistra del cursore.
- ◆ Premere **brevemente** il tasto cancelletto , per passare dalla modalità „Abc“ a „123“, da „123“ a „abc“ e da „abc“ a „Abc“ (scrittura maiuscola: prima lettera scritta in maiuscolo, tutte le altre in minuscolo). Premere il tasto cancelletto  **prima** di inserire i caratteri.
- ◆ Premere **a lungo** il tasto cancelletto : viene visualizzata la riga di selezione dei simboli assegnati al tasto cancelletto.
- ◆ Per le voci della rubrica, la prima lettera del nome viene scritta automaticamente maiuscola, quelle successive minuscole.

## Elaborare il testo

Se un tasto viene premuto **a lungo**, i caratteri corrispondenti vengono visualizzati nell'ultima riga del display ed evidenziati uno dopo l'altro. Quando il tasto viene rilasciato, il carattere evidenziato viene inserito nel campo di inserimento. Per inserire i caratteri speciali, vedi pag. 36.

Sul display viene indicato se è impostata la scrittura a caratteri maiuscoli, minuscoli o in numeri. Nell'ultima riga di testo viene visualizzato „abc -> Abc“, „Abc -> 123“ oppure „123 -> abc“.

## Posizione delle voci in rubrica





Le voci nella rubrica sono in ordine alfabetico. Spazi e cifre hanno la priorità. La sequenza è la seguente:

1. Spazio (qui rappresentato con □)
2. Cifre (0–9)
3. Lettere (in ordine alfabetico)
4. Caratteri restanti

Per evitare che un nome venga disposto in ordine alfabetico inserire uno spazio o un numero prima del nome. Questa voce verrà inserita all'inizio della rubrica. I nomi preceduti da un asterisco vengono inseriti in fondo alla rubrica.

## Inserire i caratteri speciali

### Scrittura standard

				
1x	*)      **)	.	*	Abc->123
2x	1      ↵	,	/	123->abc
3x	£      1	?	(	#
4x	\$      €	!	)	@
5x	¥      £	0	<	\
6x	¤      \$	+	=	&
7x		¥	-	>
8x		¤	:	%
9x			¿	
10x			¡	
11x			“	
12x			'	
13x			;	
14x			—	

\*) Rubrica e altre liste

\*\*) Durante la scrittura di un SMS

## Accessori

### Portatile Gigaset E300H

Trasformate il vostro Gigaset in un vero e proprio centralino telefonico.

Portatile Gigaset E300H

- ◆ Tasti grandi, tastiera illuminata
- ◆ Ampia visualizzazione del testo e dei simboli del display
- ◆ Caratteri Jumbo (scrittura maiuscola)
- ◆ Tasti a chiamata diretta
- ◆ Compatibilità con i dispositivi di ausilio all'udito (HAC)
- ◆ Viva voce
- ◆ Rubrica per circa 100 voci
- ◆ SMS (Prerequisito: servizio CLIP disponibile)
- ◆ Presa per auricolare

[www.gigaset.com/gigasete300h](http://www.gigaset.com/gigasete300h)



### Compatibilità

Informazioni riguardo le funzioni del portatili in collegamento con stazioni/telefoni base Gigaset si trovano alla pagina:

[www.gigaset.com/compatibility](http://www.gigaset.com/compatibility)

### Presa per auricolare

Consigli sugli auricolari si trovano nella relativa pagina di prodotto all'indirizzo:

[www.gigaset.com](http://www.gigaset.com)

È possibile acquistare tutti gli accessori e le batterie nei negozi specializzati.



Utilizzando accessori originali vi garantirete il mantenimento dei requisiti qualitativi del prodotto, un uso affidabile dello stesso e la certezza della rispondenza a tutte le importantissime norme europee sulla sicurezza della salute (emissioni elettromagnetiche, ecc).

# Montaggio a parete

---

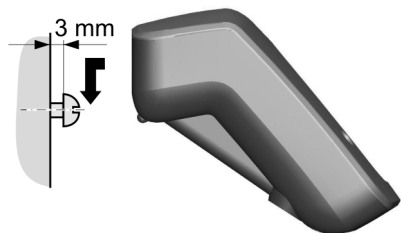
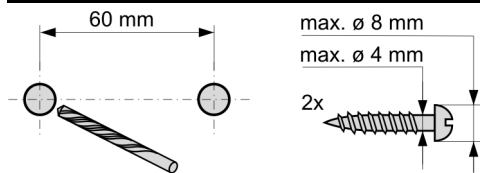

# Indice analitico

---

<b>A</b>	
Accensione (tasto) . . . . .	1
Acustica tasti . . . . .	28
Alimentatore . . . . .	3
Apparecchiature mediche . . . . .	3
Ascoltare	
messaggio (Segr. di Rete) . . . . .	24
Assegnare numero display a tasto a	
chiamata diretta . . . . .	15
Assistente di registrazione (SMS) . . . . .	19
Attivare	
blocco tasti . . . . .	12
funzione SMS . . . . .	22
risposta automatica . . . . .	27
soppressione del primo squillo . . . . .	28
toni di avviso . . . . .	28
Autonomia portatile . . . . .	34
Avviso di chiamata, chiamata interna . . . . .	26
<b>B</b>	
Base	
collegare a centralino telefonico . . . . .	30
collocare e collegare . . . . .	5
consumo di corrente . . . . .	34
impostare . . . . .	29
modificare PIN di sistema . . . . .	29
montaggio a parete . . . . .	38
ripristinare parametri iniziali . . . . .	29
Batterie	
carica . . . . .	7
inserire . . . . .	6
raccomandate . . . . .	34
ricaricare . . . . .	8
simbolo . . . . .	8
tono . . . . .	28
visualizzazione . . . . .	1, 7
Bloccare/sbloccare tastiera . . . . .	12
Blocco tasti . . . . .	12
<b>C</b>	
Cancellare	
lista delle chiamate . . . . .	17
Caratteri	
cancellare . . . . .	13
speciali . . . . .	36
Centralino telefonico	
collegare la base . . . . .	30
impostare tempo di Flash . . . . .	30
modificare tipo di selezione . . . . .	30
passare alla selezione a toni . . . . .	30
Centro SMS	
impostare . . . . .	22
modificare numero . . . . .	22
Cercare	
in rubrica . . . . .	14
portatile . . . . .	25
Chiamante esterno . . . . .	11
Chiamata	
inclusione in una chiamata . . . . .	26
interna . . . . .	25
persa . . . . .	17
rispondere . . . . .	11
trasferire ad altro portatile . . . . .	26
Chiamata interna	
avviso di chiamata . . . . .	26
CLI . . . . .	11
CLI, CLIP . . . . .	11
CLIP . . . . .	11
Collegamenti telefono . . . . .	5
Collocare base . . . . .	5
Conferenza interna . . . . .	26
Consumo di corrente (base) . . . . .	34
Contenuto della confezione . . . . .	5
Correzione inserimenti errati . . . . .	13
<b>D</b>	
Data (impostare) . . . . .	8
Dati tecnici . . . . .	34
Disattivare	
blocco tasti . . . . .	12
funzione SMS . . . . .	22
risposta automatica . . . . .	27
soppressione primo squillo . . . . .	28
toni di avviso . . . . .	28
Display	
impostare . . . . .	27
in stand-by . . . . .	1
modificare lingua del display . . . . .	27
Domande e risposte . . . . .	32
<b>E</b>	
Eliminazione anomalie SMS . . . . .	23
<b>F</b>	
Funzione SMS	
attivare/disattivare . . . . .	22
<b>G</b>	
Garanzia . . . . .	35
<b>I</b>	
Impostare	
data/ora . . . . .	8
melodia (suoneria) . . . . .	28



## Indice analitico

sveglia . . . . .	29
tempo di Flash (centralino telefonico) . . . . .	30
volume di conversazione . . . . .	27
volume ricevitore . . . . .	27
volume suoneria . . . . .	27
volume viva voce . . . . .	27
Includere utente interno . . . . .	26
Inserimenti errati (correzione) . . . . .	13
Inserire Flash . . . . .	1
Interrompere (processo) . . . . .	13
Inviare	
SMS . . . . .	20
voce ad altro portatile . . . . .	15

## L

Liquidi . . . . .	31
Lista	
bozze (SMS) . . . . .	20
chiamate perse . . . . .	17
dei numeri selezionati . . . . .	16
delle chiamate . . . . .	17
messaggi entranti (SMS) . . . . .	21
numeri selezionati . . . . .	16
voce . . . . .	17
Livello di carica (batterie) . . . . .	1, 7

## M

Menu	
albero . . . . .	9
guida . . . . .	13
tono di fine menu . . . . .	28
tornare indietro di un livello nel menu . . . . .	13
Messaggi di testo v. SMS	
Messaggio	
Segreteria di Rete . . . . .	24
Modificare	
PIN di sistema . . . . .	29
testo . . . . .	36
Montaggio a parete (base) . . . . .	38

## N

Note di sicurezza . . . . .	3
Numero	
Centro SMS . . . . .	22
chiamante (CLIP) . . . . .	11
salvare in rubrica . . . . .	14, 15
visualizzazione (CLIP) . . . . .	11

## O

Ora (impostare) . . . . .	8
---------------------------	---

## P

Paging	
funzione . . . . .	25
tasto . . . . .	1
PIN (modificare) . . . . .	29
Portatile	
attivare/disattivare . . . . .	12
autonomia/tempi di ricarica . . . . .	34
cercare . . . . .	25
contatto con liquidi . . . . .	31
impostare . . . . .	27
lingua del display . . . . .	27
mettere in funzione . . . . .	6
registrare . . . . .	24
ripristinare parametri iniziali . . . . .	29
stand-by . . . . .	13
toni di avviso . . . . .	28
trasferire la chiamata . . . . .	26
utilizzare più portatili . . . . .	24
volume di conversazione . . . . .	27
Posizione voci in rubrica . . . . .	36
Presca per auricolare . . . . .	1, 37
Preselezione	
memorizzare/modificare voce . . . . .	18
operatore di rete . . . . .	18

## R

Registrazione (portatile) . . . . .	7, 24
Richiamare	
dalla lista delle chiamate . . . . .	17
il chiamante . . . . .	17
Ripristinare parametri iniziali	
base . . . . .	29
portatile . . . . .	29
Risposta automatica . . . . .	11, 27
Rubrica	
posizione in rubrica . . . . .	36
salvare voce . . . . .	14
selezionare voce . . . . .	14
trasferire voce ad altro portatile . . . . .	15
Rubrica telefonica . . . . .	14
aprire . . . . .	12

## S

Scrivere	
SMS . . . . .	20
testo . . . . .	36
Segreteria	
di Rete . . . . .	24
Segreteria telefonica v. Segreteria di Rete	
Selezionare	
dalla lista dei numeri selezionati . . . . .	16
voce in rubrica . . . . .	14

Selezione a toni . . . . .	30
Selezione rapida	
segreteria di rete . . . . .	24
Servizio Clienti . . . . .	33
Servizio Clienti & Supporto Tecnico . . . . .	33
Shortcut (combinazione di cifre) . . . . .	9
Sistemi telefonici (SMS) . . . . .	22
SMS . . . . .	19
assistente di registrazione . . . . .	19
cancellare . . . . .	20
eliminazione anomalie . . . . .	23
inoltrare . . . . .	21
inviare . . . . .	20
leggere . . . . .	20
lista bozze . . . . .	20
messaggi entranti . . . . .	21
possibili soluzioni ai problemi . . . . .	23
rispondere/inoltrare . . . . .	21
scrivere . . . . .	20
scrivere/modificare testo . . . . .	36
su sistemi telefonici . . . . .	22
Soppressione	
primo squillo . . . . .	28
temporanea della preselezione . . . . .	18
Spegnimento . . . . .	1
Squillo (sopprimere) . . . . .	28
Stand-by (display) . . . . .	1, 13
Suoneria	
impostare melodia . . . . .	28
impostare volume . . . . .	12, 27
modificare . . . . .	27
sopprimere . . . . .	28
Sveglia . . . . .	29

**T**

Tasti funzione . . . . .	1, 13
Tasto	
a chiamata diretta . . . . .	15
accensione/spegnimento . . . . .	1
blocco tasti . . . . .	12
cancelletto . . . . .	1, 12
di accensione/spegnimento . . . . .	1
di fine chiamata . . . . .	1, 11, 13
di impegno linea . . . . .	1
di navigazione . . . . .	1, 12
funzione . . . . .	1, 13
messaggi . . . . .	16
Paging . . . . .	1
R . . . . .	1
viva voce . . . . .	1

Tasto messaggi	
aprire lista . . . . .	21
richiamare le liste . . . . .	16
Telefonare	
in viva voce . . . . .	12
rispondere ad una chiamata . . . . .	11
sulla linea esterna . . . . .	11
sulla linea interna . . . . .	25
Tempi di ricarica (portatile) . . . . .	34
Tipo di selezione . . . . .	30
Toni di avviso . . . . .	28
Tono	
della batteria . . . . .	28
di conferma . . . . .	28
di errore . . . . .	28

**V**

Visualizzazione	
livello di carica batterie . . . . .	8
numero chiamante (CLI/CLIP) . . . . .	11
numero telefonico chiamante (CLIP) . . . . .	11
Viva voce	
funzione . . . . .	12
tasto . . . . .	1
Volume	
suoneria . . . . .	27
viva voce . . . . .	27
Volume di conversazione (modificare) . . . . .	27

Issued by  
Gigaset Communications GmbH  
Frankenstr. 2a, D-46395 Bocholt  
Manufactured by Gigaset Communications GmbH  
under trademark license of Siemens AG.  
As of 1 Oct. 2011 Gigaset products bearing the  
trademark 'Siemens' will exclusively use the trademark 'Gigaset'.

© Gigaset Communications GmbH 2010  
All rights reserved. Subject to availability.  
**Rights of modification reserved.**  
[www.gigaset.com](http://www.gigaset.com)

This user guide is made from 100% recycled paper.

