

Capitolo **1**

Prima impostazione e messa in funzione

Il presente capitolo è allegato al Pocket PC in forma cartacea. Il secondo capitolo comprende le istruzioni per l'uso e la descrizione del software.

NOTE ALLE PRESENTI ISTRUZIONI D'USO

Abbiamo strutturato le istruzioni in modo che sia sempre possibile trovare l'informazione desiderata attraverso l'indice, suddiviso per argomenti.



Nota: istruzioni per l'uso dettagliate sulla navigazione sono disponibili sui rispettivi CD/DVD e nella guida in linea dell'apparecchio. Si tratta di file PDF leggibili e stampabili con qualsiasi versione di Acrobat Reader.

Consultare il capitolo "**Domande frequenti**" per trovare le risposte a domande che ci vengono poste frequentemente dai nostri clienti.

Lo scopo di queste istruzioni, è quello di rendere facilmente comprensibile l'uso dell'apparecchio.

LA QUALITÀ

Nella scelta dei componenti abbiamo previsto alta funzionalità, utilizzo semplice, sicurezza ed affidabilità. Grazie all'equilibrio fra hardware e software, siamo in grado di presentare un apparecchio rivolto al futuro, che sarà molto utile per il lavoro e durante il tempo libero. Ringraziamo per la fiducia dimostrata ai nostri prodotti e siamo lieti di annoverarLa fra i nostri clienti.

IL SERVIZIO

Assistendo individualmente i nostri clienti, supportiamo il loro lavoro quotidiano. Ci contatti, saremo lieti di aiutarLa. A partire da pagina 47 del presente manuale, troverà un capitolo dedicato all'assistenza dei clienti.

FORNITURA

Verificare la completezza della fornitura e comunicare entro 14 giorni dall'acquisto le eventuali mancanze. La fornitura comprende:

- Pocket PC
- Alimentatore (Pihong PSC05R-050)
- Cavo USB
- Supporto auto
- Cavo d'alimentazione per accendisigari 12 V
- CD/DVD con software di navigazione
- Scheda di memoria MMC/SD
- Support CD
- Il presente manuale e cartolina di garanzia

Opzionale

- Custodia / borsa
- Supporto per la bicicletta
- Ricevitore TMC

Sommario:	
Note alle presenti istruzioni d'uso.....	3
La qualità	3
Il servizio	3
Fornitura	4
SICUREZZA E MANUTENZIONE	9
Note sulla sicurezza	9
Sicurezza dati	10
Riparazioni.....	10
Condizioni del luogo di utilizzo	10
Temperatura ambiente	11
Compatibilità elettromagnetica	11
Collegamento	12
Funzionamento con batteria	13
Manutenzione	13
Cura del display	14
Riciclaggio e smaltimento	14
Trasporto	15
MESSA IN SERVIZIO.....	16
Componenti.....	17
Vista anteriore	17
Vista posteriore	18
Vista laterale sinistra.....	19
Vista laterale destra	20
Vista dall'alto	20
Lato inferiore	21
Cavo USB per la sincronizzazione dei dati.....	21
IMPOSTAZIONE DEL POCKET PC.....	22
I. Caricare la batteria	22
Alimentatore	23
Autoalimentatore.....	23
II. Accendere il Pocket PC.....	24
III. Lavorare con il Pocket PC	25
Accensione e spegnimento	25
Utilizzo del pocket PC	25
IV. Installare il software di navigazione.....	26
Installazione rapida di schede di memoria	26
V. Posizionamento dell'antenna	28
VI. Avvio del Navigator.....	28

NORME DI SICUREZZA NAVIGAZIONE.....	29
Norme per la navigazione	29
Istruzioni per l' Utilizzo nell' Autoveicolo.....	30
Ulteriori Istruzioni per l' Utilizzo nell' Auto-veicolo o sulla Moto.....	30
LAVORARE CON SCHEDE DI MEMORIA	31
Come inserire le schede di memoria	31
Come estrarre le schede di memoria	31
Come utilizzare la scheda di memoria.....	32
Scambio di dati attraverso lettore scheda.....	32
SINCRONIZZAZIONE	33
I. Installazione del software	33
II. Installare Microsoft® Outlook	34
III. Installare Microsoft® ActiveSync®	35
IV. Effettuare il collegamento con il PC	36
V. Lavorare con Microsoft® ActiveSync®	37
Reset del pocket PC	38
Soft-Reset	38
Hard-Reset	38
Altro materiale cartografico.....	39
Trasferimento di materiale cartografico su di una scheda di memoria	39
Contenuto dei CD/DVD di navigazione	40
FISSAGGIO DEL SET DI NAVIGAZIONE NELL'AUTO	41
I. Montaggio del supporto auto	41
II. Fissaggio della ventosa	43
III. Fissaggio del Pocket PC.....	43
IV. Collegamento dell'adattatore auto.....	44
DOMANDE FREQUENTI	45
SERVIZIO ASSISTENZA	47
Verifica di malfunzionamenti	47
Note fondamentali	47
Verificare collegamenti e cavi	47
Errori e possibili cause	48
Avete necessità di altra assistenza?.....	50

APPENDICE	51
GPS (Global Positioning System).....	51
Esterno antenna GPS.....	52
TMC (Traffic Message Channel).....	53
Installazione di un ricevitore TMC esterno.....	54
Fissaggio alla bicicletta.....	55



Apparecchio

Al termine della durata non gettare in alcun caso l'apparecchio tra i rifiuti domestici. Chiedere informazioni sulle possibilità di smaltimento in conformità con le normative ambientali.



Batterie

Le batterie utilizzate non devono essere gettate tra i rifiuti domestici! Devono essere consegnate ai punti di raccolta per le batterie vecchie.

SICUREZZA E MANUTENZIONE

NOTE SULLA SICUREZZA

Leggere attentamente il presente capitolo e seguire le note. In questo modo sarà possibile garantire un funzionamento ottimale ed una lunga durata del pocket PC.

Conservare la confezione e le istruzioni, per poterle consegnare ad un eventuale acquirente in caso di vendita.

- Non lasciare i bambini vicino ad apparecchiature elettriche senza sorveglianza. I bambini non sempre riconoscono i possibili pericoli.
- **Non aprire mai l'involucro** del pocket PC o dell'alimentatore, non contengono parti soggette a manutenzione! L'apertura dell'involucro potrebbe rappresentare un **pericolo di morte** a causa di scariche elettriche.
- Non appoggiare **oggetti** sul pocket PC e non premere sul display. Lo schermo potrebbe rompersi.
- Non toccare il display con oggetti appuntiti per evitare danneggiamenti. Utilizzare esclusivamente la penna fornita.
- La rottura del display potrebbe essere causa di ferite. In caso di rottura, raccogliere le parti rotte, indossando guanti di protezione ed inviarli al centro di servizio per un corretto smaltimento. Successivamente, lavare la mani con acqua e sapone, in quanto non è possibile escludere che possano essere fuoriuscite sostanze chimiche.

Togliere la spina dell'alimentatore dalla presa di corrente, **spegnere o non accendere** il pocket PC e rivolgersi al servizio assistenza...

- ... se l'**alimentatore** o le **spine** collegate sono **fuse** o danneggiate.
- ... se l'**involucro** del pocket PC, dell'alimentatore o la supporto di carica/sincronizzazione sono **danneggiati** o si fossero **bagnati**. Fare revisionare le parti dal servizio assistenza per evitare danneggiamenti.

SICUREZZA DATI

- Dopo ogni aggiornamento dei dati eseguire una copia su un supporto di memorizzazione esterno (CD-R). La richiesta di **pagamento di danni** a seguito di perdita di dati e di danni conseguenti è **esclusa**.

RIPARAZIONI

- In caso non dovesse essere disponibile personale qualificato, rivolgersi al **tecnico dell'assistenza**. In caso di problemi tecnici relativi al pocket PC, rivolgersi al **centro assistenza**.
- Qualora dovesse rendersi necessaria una riparazione, rivolgersi esclusivamente ai nostri **partner del servizio assistenza**.
-

CONDIZIONI DEL LUOGO DI UTILIZZO

L'inosservanza di tale istruzione può comportare malfunzionamenti. La garanzia non è inclusa in questi casi.

- Non esporre la Sua navigazione satellitare e tutte le periferiche collegate ad **umidità, polvere, calore e raggi solari** diretti, in particolare in macchina.
- Proteggere **assolutamente** il Pocket PC dall'umidità, ad es. da pioggia e grandine.

TEMPERATURA AMBIENTE

- E' possibile utilizzare il pocket PC con temperature comprese fra 5° C e 40° C e con umidità relativa del 10%-90% (senza formazione di condensa).
- Quando il pocket PC è spento, può essere conservato fra 0° C e 60° C.
- Il Pocket PC deve essere conservato in luogo sicuro, evitare temperature troppo elevate, (ad es. lasciandolo nell'auto posteggiata o esposto ai raggi solari diretti).

COMPATIBILITÀ ELETTROMAGNETICA

- Se si collegano componenti aggiuntivi o diversi, osservare le "*Direttive di compatibilità elettromagnetica*" (**CEM**). Per il collegamento al pocket PC utilizzare esclusivamente cavi **schermati** (max. 3 metri) di interfaccia esterni.
- Mantenere almeno un metro di distanza da **fonti ad alta frequenza ed elettromagnetiche** (televisore, altoparlanti, telefono mobile ecc.), per evitare malfunzionamenti e perdita di dati.
- Le apparecchiature elettroniche, durante l'uso, generano radiazioni elettromagnetiche. Queste radiazioni non sono pericolose, ma possono disturbare eventuali altre apparecchiature utilizzate nelle vicinanze. Le nostre apparecchiature vengono testate in laboratorio in relazione alla compatibilità elettromagnetica. Tuttavia, non può essere escluso completamente che si verifichino disturbi che possono interessare l'apparecchio stesso o le componenti elettroniche circostanti. In caso di disturbi, tentare di risolvere il problema allontanando e spostando le apparecchiature. E' particolarmente importante che prima di partire si verifichi il corretto funzionamento delle componenti elettroniche degli autoveicoli.

COLLEGAMENTO

Per collegare adeguatamente il pocket PC, osservare le seguenti note:

ALIMENTAZIONE

- La presa deve essere vicina all'apparecchio ed essere facilmente accessibile.
- Per togliere l'alimentazione all'apparecchio (attraverso alimentatore), togliere la spina dell'alimentatore dalla presa.
- Utilizzare l'alimentatore solo con prese con messa a terra con CA 100-240V~, 50/60 Hz. Qualora non si fosse sicuri del tipo di alimentazione, chiedere informazioni all'ente fornitore.
- Utilizzare esclusivamente l'alimentatore originale.
- Per una maggiore sicurezza, consigliamo l'uso di una protezione contro le sovratensioni per evitare il danneggiamento dell'apparecchio a causa di sovratensione o di fulmini scaricati attraverso la rete di alimentazione.

ALIMENTAZIONE MEDIANTE ADATTATORE

- Utilizzare l'adattatore esclusivamente con l'accendisigari dell'auto (batteria auto = DC 12V, **no camion!**). Se non si è sicuri dell'alimentazione della vettura, consultare il produttore.

CABLAGGIO

- Posizionare i cavi in modo che non possano venire calpestati o che nessuno vi possa inciampare.
- Non posizionare oggetti sopra ai cavi, potrebbero subire danneggiamento.

FUNZIONAMENTO CON BATTERIA

Il Suo apparecchio funziona con una batteria preinstallata. Al fine di aumentare la durata e le prestazioni della batteria e di garantire la massima sicurezza, osservare le seguenti indicazioni:



Prudenza! Pericolo di esplosione in caso di sostituzione non corretta della batteria. Sostituire la batteria con una batteria dello stesso tipo o con una consigliata dal costruttore. Non aprire la batteria. Non gettare la batteria su fiamme. Smaltire la batteria secondo le istruzioni del costruttore.

- non esporre la batteria a **calore eccessivo**. Evitare di surriscaldare l'apparecchio e la batteria inserita. L'**inosservanza** potrebbe danneggiare la batterie ed in casi estremi provocarne l'**esplosione**.
- Per caricare la batteria utilizzare esclusivamente l'alimentatore originale fornito o l'adattatore auto opzionale.



- Le batterie devono essere smaltite con i rifiuti speciali. Per lo smaltimento dell'apparecchio rivolgersi ad una ditta specializzata. Eventualmente contattare il servizio clienti.

MANUTENZIONE



Attenzione! All'interno dell'involucro dell'apparecchio non esistono parti soggette a manutenzione o che devono essere pulite.

E' possibile aumentare la durata dell'apparecchio osservando le seguenti indicazioni:

- prima di effettuare la pulizia, **togliere sempre la spina di alimentazione** e tutti i cavi di collegamento.
- Pulire l'apparecchio con un panno umido, privo di pilucchi.
- Non impiegare **solventi** e/o **detergenti acidi** o **spray** .
- L'apparecchio e la confezione possono essere riciclati.

CURA DEL DISPLAY

- Evitare di graffiare la superficie dello schermo, essendo questo facilmente danneggiabile. Consigliamo di prevenire rigature e depositi di sporcizia sul display utilizzando le pellicole adesive dedicate. Questi accessori sono disponibili nei negozi specializzati.
La pellicola con cui viene fornito il display e una protezione durante i trasporti!
- Asciugare le eventuali gocce d'acqua che dovessero cadere sullo schermo. L'acqua potrebbe alterarne permanentemente il colore.
- Pulire lo schermo con un panno morbido, privo di pilucchi.
- Non esporre lo schermo a luce solare diretta, né a raggi ultravioletti.

RICICLAGGIO E SMALTIMENTO

Quest'apparecchio e il suo imballaggio consistono di materiali riciclabili. Dopo l'uso il PC viene ripreso per la riutilizzazione o il riciclaggio, in quanto viene ritornato in uno stato che corrisponde all'uso conforme. Pezzi non utilizzabili verranno smaltiti in modo adeguato. Se doveste avere domande riguardanti lo smaltimento rivolgetevi al vostro rivenditore o al nostro servizio.

TRASPORTO

Per trasportare l'apparecchio osservare le seguenti indicazioni:

- Prima di accendere l'apparecchio dopo un trasporto, attendere che abbia raggiunto la temperatura ambientale.
- In caso di ampie variazioni di **temperatura** e dell'**umidità**, a causa della formazione di condensa, all'interno dell'apparecchio potrebbe formarsi umidità, che potrebbe provocare un **corto circuito**.
- Utilizzare una custodia per preservare l'apparecchio da sporcizia, umidità, scosse e graffi.
- Per **spedire** l'apparecchio, utilizzare l'**imballo originale** e chiedere consigli all'impresa di spedizione.
- Prima di intraprendere un viaggio, informarsi sull'alimentazione e sulle comunicazioni. Eventualmente acquistare prima del viaggio gli adattatori necessari per l'alimentazione e la comunicazione (modem, LAN ecc.).
- Durante il controllo del bagaglio a mano, in aeroporto, è consigliabile sottoporre l'apparecchio e tutti i supporti dati magnetici (hard disk esterni) al controllo a RX (il dispositivo su cui vengono posati i bagagli). Evitare il **rilevatore magnetico** (la struttura attraverso la quale dovrete passare) o il rilevatore magnetico a mano (l'apparecchiatura manuale in dotazione al personale addetto alla sicurezza), in quanto i dati potrebbero andare persi.

MESSA IN SERVIZIO







Nel presente capitolo verranno trattati i seguenti temi:

- **I componenti**
(Viste, cavo ActiveSync®)
- **L'impostazione**
(preparare la batteria; accendere il Pocket PC; installazione del software; effettuare il collegamento con il computer; lavorare con Pocket PC)
- **Lavorare con schede memoria**
(inserimento; rimozione; accesso; scambio di dati)
- **Reset del Pocket PC**
(Soft-Reset e Hard-Reset)

COMPONENTI

VISTA ANTERIORE



N. Componente	Descrizione
❶ Spia di comunicazione	Lampeggia con luce rossa per segnalare appuntamenti, allarmi e promemoria.
❷ Led di carica	Durante la procedura di carica il LED sarà arancione. Diventerà verde quando la batteria sarà completamente carica.
❸ Touch Screen	Visualizza i dati dell'apparecchio. Esercitare sullo schermo una leggera pressione con il dito o con un'apposita penna "spuntata" per selezionare comandi di menu o immettere dati.
❹ Microfono	Registra suoni e parole per le note verbali.
❺ Tasti programmi	 Pulsante On/ Off
	 GPS Questo tasto è attivo solo dopo l'installazione del software di navigazione.
	 Attività
	 Note
	 Calendario
	 Contatti

<p>⑥ Tasto di navigazione</p>	<p>Premendo sull'ambito corrispondente si può scorrere verso l'alto, il basso, a sinistra o a destra.</p> <p>Premere al centro per selezionare il punto scelto.</p>
<p>⑦ Altoparlante</p>	<p>Riproduce musica, istruzioni verbali e avvisi.</p>

VISTA POSTERIORE



N. Componente	Descrizione
<p>① Penna</p>	<p>Estrarre la matita dallo scomparto e, dopo l'utilizzo, riporla nello scomparto. La matita serve per utilizzare lo schermo tattile.</p>
<p>② Interruttore principale / Pulsante batteria</p>	<p>Scollega completamente l'apparecchio dalla batteria (anche hard-reset).</p>
<p>③ Antenna GPS</p>	<p>Antenna GPS integrata.</p>
<p>④ Collegamento esterno antenna</p>	<p>Collegamento per una seconda antenna opzionale.</p>

VISTA LATERALE SINISTRA

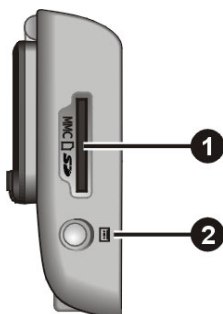

N.	Componente	Descrizione
1	Slot SD/MMC	Slot per l'alloggiamento di una scheda SD- (Secure Digital) o MMC- (MultiMediaCard).
2	Tasto di registrazione	Premendo e tenendo premuto questo tasto è possibile registrare appunti vocali. Da "Impostazioni / Sistema / System Utility / GPS" è possibile modificare la sua funzione in accensione e spegnimento manuale del ricevitore GPS.

VISTA LATERALE DESTRA

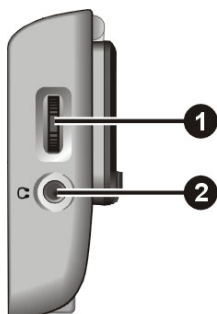

N.	Componente	Descrizione
1	Regolazione volume	Adatta il volume dell'apparecchio. Ruotare la rotella verso l'alto per aumentare il volume e verso il basso per ridurlo.
2	Cuffie	Collegamento cuffie (3,5mm).

VISTA DALL'ALTO

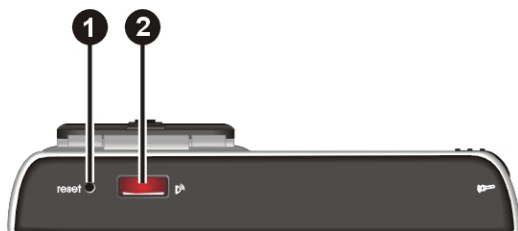

N.	Componente	Descrizione
1	Apertura reset	Riavvia l'apparecchio (Soft-Reset, pag. 38).
2	Porta infrarossi	Per il trasferimento di dati ad un'altra apparecchiatura ad infrarossi compatibile.

LATO INFERIORE

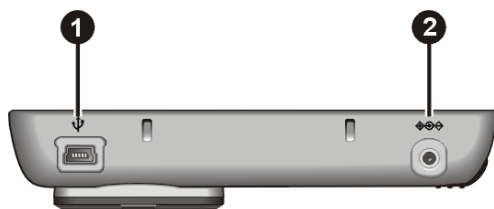

N.	Componente	Descrizione
1	Collegamento mini-USB	Collegamento a un PC attraverso cavo USB (trasmissione dati). In opzione il collegamento di un antenna TMC può essere possibile.
2	Collegamento all'alimentazione	Presa per l'alimentazione esterna.

CAVO USB PER LA SINCRONIZZAZIONE DEI DATI

Utilizzare il cavo USB per effettuare il collegamento tra Pocket PC e PC.

A tale scopo, inserire il connettore USB in una porta USB libera del PC e inserire il mini-connettore USB alla mini-porta USB del Pocket PC.

Non collegare il cavo USB prima di avere effettuato l'installazione del software di sincronizzazione!.

IMPOSTAZIONE DEL POCKET PC

Successivamente indichiamo i passaggi necessari per la impostazione del Pocket PC.

Successivamente indichiamo i passaggi necessari per la impostazione della Sua navigazione satellitare.

Togliere la pellicola di protezione dal display e dalla porta infrarossi.

I. CARICARE LA BATTERIA



Attenzione: Dipendente dallo stato di caricamento della batteria incorporata può essere necessario di caricarla prima di eseguire l'impostazione.

Esistono diverse possibilità per caricare la batteria dell'apparecchio:

Nell'utilizzare la batteria osservare quanto segue:

- Durante la procedura di carica il LED sarà arancione. Non interrompere la carica prima che la batteria sia completamente carica. Ciò può durare alcune ore. L'apparecchio sarà completamente carico quando il LED sarà verde.
- **Nota:** durante la carica è possibile lavorare con l'apparecchio, tuttavia durante il primo utilizzo, l'alimentazione non dovrebbe essere interrotta per consentire una carica completa della batteria.
- Lasciare collegato l'alimentatore per ca. 24 ore al Pocket PC, in modo che anche la batterie incorporata venga completamente caricata.
- E' possibile lasciare collegato l'alimentatore per un uso continuo. Si noti che sia l'adattatore per auto, sia quello opzionale di rete consumano corrente elettrica quando non ricaricano l'accumulatore del navigatore.
- La batteria viene caricata anche se l'**interruttore principale** si trova su **OFF**.

ALIMENTATORE

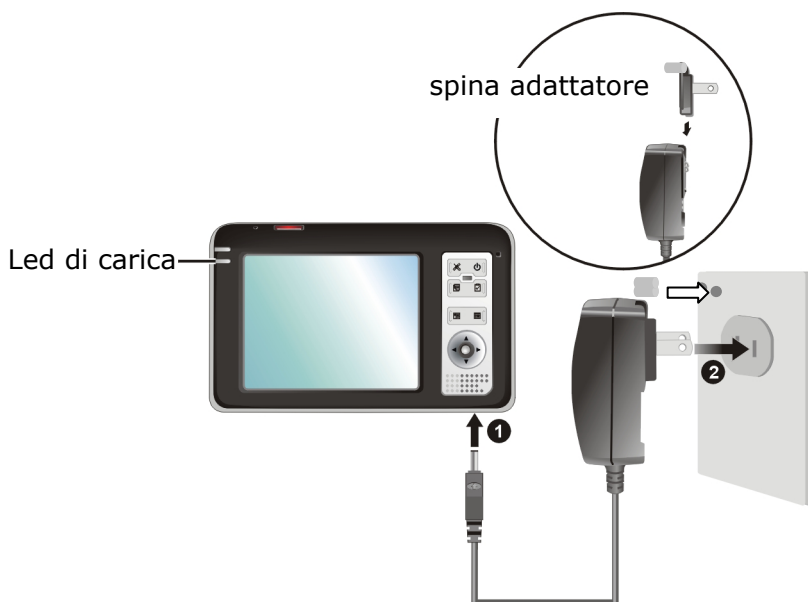

1. Spingere la spina dell'adattatore nella guida sul retro dell'alimentatore. Premere sul pulsante Push per inserire la spina dell'adattatore.
2. Collegare l'alimentatore (2) a una presa facilmente raggiungibile.
3. Collegare il cavo dell'alimentatore (1) al collegamento dell'alimentatore del Pocket PC.

AUTOALIMENTATORE



II. ACCENDERE IL POCKET PC

1. Estrarre la penna dall'alloggiamento e posizionare l'**interruttore principale** sulla parte posteriore su **ON**.



Attenzione: lasciare l'interruttore principale in posizione ON a meno che non si desideri effettuare una nuova impostazione. Se l'interruttore è su OFF tutti i dati andranno persi e sarà necessario ripetere la prima impostazione.

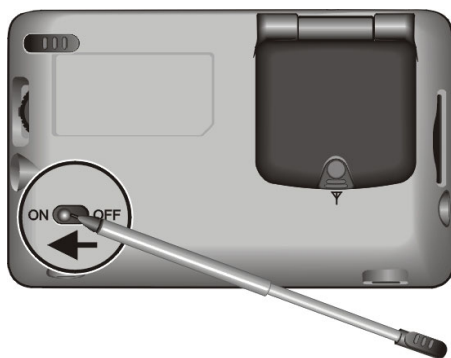

2. Battere con la penna brevemente sulla schermata e seguire le istruzioni visualizzate.
3. Selezionare il fuso orario, battendo sulla riga della data della schermata iniziale. Impostare l'ora e la data.

III. LAVORARE CON IL POCKET PC

ACCENSIONE E SPEGNIMENTO

Dopo il primo avvio, il dispositivo si trova in modalità di funzionamento normale. Attraverso il pulsante di accensione e spegnimento è possibile attivare e disattivare il dispositivo.

1. Premere brevemente sul pulsante di accensione e spegnimento , per accendere il Pocket PC.



Nota: il dispositivo allo stato di fornitura non si spegne da solo. Le impostazioni dell'apparecchio consentono di adattare i tempi di accensione alle proprie esigenze.

2. Premere brevemente sul pulsante d'accensione e spegnimento , per spegnere il Pocket PC.

Anche quando è spento, Pocket PC consuma una ridotta quantità di energia elettrica, scaricando così la batteria integrata.

Se non si utilizza il Pocket PC per un periodo prolungato, la batteria può scaricarsi, rendendo necessario ripetere il primo avvio.

UTILIZZO DEL POCKET PC

Per eseguire una funzione o un programma, ...

- battere con la penna su  e poi sull'opzione desiderata.

o

- premere i tasti programma del pocket PC, per avviare il programma desiderato. I programmi disponibili possono essere definiti in **Start** ⇒ **Impostazioni** ⇒ **Tasti**

Spiegazioni sull'utilizzo e la funzionalità dei programmi sono disponibili in **Start** ⇒ **Guida**.

IV. INSTALLARE IL SOFTWARE DI NAVIGAZIONE

INSTALLAZIONE RAPIDA DI SCHEDE DI MEMORIA



Nota: si raccomanda tuttavia di effettuare l'intera **installazione iniziale** (da pagina 22) per poter utilizzare le altre funzioni del Pocket PC.

La seguente installazione limita la navigazione nell'area preinstallata sulla scheda di memoria.

Seguire i seguenti passaggi per attivare la navigazione nell'automobile:

1. Leggere e seguire le **Indicazioni sulla sicurezza** a pagina 9 seg. e 29 seg.
2. Installare i componenti del sistema di navigazione. Leggere le indicazioni alle pagine 41-44.
3. Premere il tasto **On/Off** per avviare il pocket PC. Seguire eventualmente le indicazioni del **Impostazione** (pagina 22). La batteria del pocket PC viene caricata attraverso l'alimentazione dell'automobile.



Nota: se la scheda MMC non è stata ancora inserita, inserirla nello slot (vedere pag.31).

4. L'installazione del software di navigazione si avvierà in automatico. Seguire le istruzioni sullo schermo.

Qualora l'installazione non partisse, procedere come segue:
Avviare **Esplora file**:

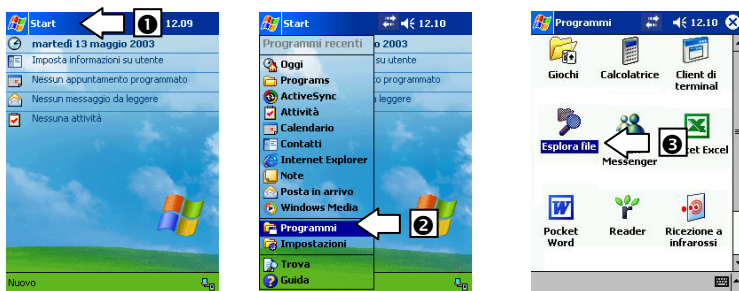

1. Selezionare Scheda di memoria:

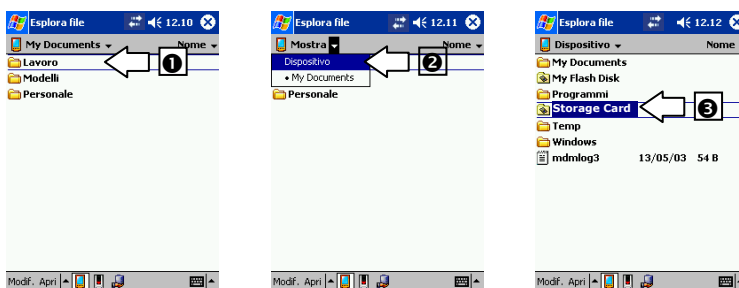

2. Installare il programma di navigazione, cliccando sul programma **Medion-Navigator**. L'icona verrà visualizzata nella cartella:



3. L'installazione del software di navigazione è stata completata e il software potrà essere utilizzato come descritto a pagina 28.

V. POSIZIONAMENTO DELL'ANTENNA



Per poter ricevere i segnali satellitari GPS, l'antenna deve essere libera da ostacoli. In caso di ricezione insufficiente provare diversi montaggi e posizioni dell'antenna nel veicolo. In alcuni casi potrebbe essere necessaria l'installazione di un'antenna GPS esterna (vedi pagina 52).

Posizionare l'antenna possibilmente in modo orizzontale.

Attenzione: è possibile aprire l'antenna fino a sentire una leggera resistenza (a ca. 140°).



VI. AVVIO DEL NAVIGATOR

1. Accendere il Suo Pocket PC.
2. Avviare il programma **Medion-Navigator** dalla schermata di partenza o dall'elenco di programmi del Pocket PC.
3. Quando l'icona GPS cambierà da  a  o , l'inizializzazione sarà terminata e sarà possibile iniziare il viaggio.



Nota: l'inizializzazione del ricevitore GPS al primo avvio richiede qualche minuto di tempo. Anche se viene visualizzata l'icona di segnale GPS disponibile, la navigazione potrebbe essere poco precisa. Occorrono sempre ca. 30-60 secondi prima che sia disponibile un segnale GPS corretto.

Cliccare su **Destinazione** per indicare la meta dello spostamento. Per ottenere informazioni dettagliate sul funzionamento del programma, consultare il manuale di istruzioni del CD/DVD di navigazione o la guida on-line sul Pocket PC.

NORME DI SICUREZZA NAVIGAZIONE

Il CD/DVD contiene istruzioni dettagliate.

NORME PER LA NAVIGAZIONE

- Per evitare incidenti, non utilizzare la navigazione satellitare durante la guida!
- Se non sono state comprese le istruzioni o se non si è sicuri di ciò che si deve fare all'incrocio successivo, è possibile orientarsi rapidamente in base alla cartina ed alle frecce. Guardare il display solo in condizioni di traffico sicure!



Attenzione: le indicazioni e le norme stradali prevalgono sulle indicazioni della navigazione satellitare. Seguire le indicazioni solo se le condizioni e le regole del traffico lo consentono! La navigazione satellitare vi porterà a destinazione anche in caso di deviazione dalla rotta prevista.

- Le istruzioni sulle direzioni da seguire, impartite dal sistema di navigazione, non esimono il guidatore dall'obbligo di un attento controllo durante la guida e da ogni responsabilità personale.
- Programmare le rotte prima di partire. Se durante il viaggio si vuole immettere una nuova rotta, occorre fermarsi.
- Per ricevere correttamente il segnale GPS, la ricezione non deve essere impedita da oggetti metallici. Fissare l'apparecchio con la ventosa sul lato interno o nelle vicinanze del parabrezza. Provare diverse posizioni per ottenere una ricezione ottimale.

ISTRUZIONI PER L' UTILIZZO NELL' AUTOVEICOLO

- Durante l'installazione del supporto, fare attenzione che sia posizionato in modo che, anche in caso di incidente, non rappresenti un pericolo.
- Fissare i componenti nella vettura facendo attenzione che la visuale sia libera.
- Lo schermo dell'apparecchio può causare riflessi luminosi. Fare attenzione a non essere abbagliati durante il funzionamento.
- Non posizionare il cavo in prossimità di componenti rilevanti per la sicurezza.
- Non fissare il supporto nel raggio di azione dell'airbag.
- Controllate periodicamente l'aderenza della ventosa.
- L'alimentatore consuma corrente anche quando non è collegata nessun'altra apparecchiatura. Scollegarlo in caso di non utilizzo per evitare di scaricare la batteria della vettura.
- Dopo l'installazione, verificare tutte le attrezzature rilevanti per la sicurezza della vettura.

ULTERIORI ISTRUZIONI PER L' UTILIZZO NELL' AUTOVEICOLO O SULLA MOTO

- Fate attenzione che durante il montaggio, la capacità di guida non venga compromessa.
- Non dimenticate qualche strumento durante il montaggio.

LAVORARE CON SCHEDE DI MEMORIA

Il Suo Pocket PC supporta schede di memoria MMC e SD.

COME INSERIRE LE SCHEDE DI MEMORIA

1. Estrarre con attenzione la scheda di memoria dalla confezione (se pertinente). Fare attenzione di non toccare o sporcare i contatti.
2. Inserire con attenzione la scheda di memoria, con i contatti rivolti verso l'apertura, nello slot. La scritta sulla scheda di memoria deve essere rivolta verso la parte anteriore. Si deve udire un leggero rumore all'arresto della scheda.

COME ESTRARRE LE SCHEDE DI MEMORIA



Nota: rimuovere la scheda di memoria solo dopo che il dispositivo è stato spento utilizzando il pulsante di accensione/spegnimento. In caso contrario, si potrebbe verificare una perdita di dati.

1. Per estrarre la scheda, premere leggermente sullo spigolo superiore fino a che la scheda si disinserisce.
2. Estrarre la scheda senza toccare i contatti.
3. Conservare la scheda nella confezione originale o in altro luogo sicuro.



Nota: le schede di memoria sono molto delicate. Fare attenzione a non sporcare i contatti e a non sottoporre la scheda a pressioni.

COME UTILIZZARE LA SCHEDA DI MEMORIA

- Possono essere utilizzate esclusivamente schede di memoria formattate nel formato file FAT16/32. Se si inseriscono schede preparate con un altro formato (p.e. videocamere, riproduttori MP3), l'apparecchio potrebbe non riconoscerle e chiederà di eseguire la formattazione.

Attenzione: la formattazione della scheda di memoria cancella tutti i dati in modo irreversibile.



Attenzione: la formattazione della scheda di memoria cancella tutti i dati in modo irreversibile.

- Non è possibile copiare semplicemente documenti sulla scheda di memoria. In determinati casi dovranno essere convertiti mediante il programma **Microsoft® ActiveSync®**.

SCAMBIO DI DATI ATTRAVERSO LETTORE SCHEDA

E' possibile trasferire e sincronizzare dati attraverso ActiveSync®. Ciò garantisce che i documenti vengano trasformati in un formato leggibile dal Pocket PC.

Se si vogliono copiare grandi quantità di dati sulla scheda di memoria (file MP3, cartine navigazione) è possibile memorizzarli direttamente sulla scheda di memoria.

Molti PC sono attrezzati con dispositivi per schede di memoria. Inserire la scheda e copiare i dati direttamente sulla scheda. Il trasferimento, essendo diretto, avverrà più velocemente.

SINCRONIZZAZIONE

I. INSTALLAZIONE DEL SOFTWARE

! **Attenzione:** durante l'installazione di software, esiste il pericolo di sovrascrivere o modificare file importanti. Per poter accedere, in caso di problemi, ai file originali, occorre creare una protezione del contenuto del hard disk, prima di effettuare l'installazione.

Nota: In Windows® 2000 o XP è necessario disporre della necessaria autorizzazione per poter installare il software.

1. Inserire il Companion CD fornito ed attendere l'avvio automatico del programma.

i **Nota:** se il programma non si dovesse avviare automaticamente, probabilmente non è attiva la funzione Autorun. Per avviare manualmente l'installazione, avviare il programma Setup del CD.

2. Verrà visualizzata la finestra seguente, con una breve introduzione. Attendere alcuni secondi, o cliccare subito sulla freccia, per modificare la selezione.



Cliccare su **Start** e seguire le indicazioni per installare il software.

II. INSTALLARE MICROSOFT® OUTLOOK

Per la gestione ottimale dei dati (mail, contatti, appuntamenti ecc.) è necessario installare il programma **Microsoft® Outlook**. La licenza di questo programma è compresa nell'acquisto del pocket PC e si trova sul CD. Qualora **Microsoft® Outlook 2002** **Microsoft®** fossero già installati sul pocket PC, proseguire con **Microsoft® ActiveSync**, vedi pagina seguente. Anche qualora fosse installato

Outlook 98 o 2000 effettuare l'installazione:

1. Cliccare su **Installa Outlook 2002**.
Sul lato destro della finestra verrà visualizzata la descrizione del prodotto ed altre indicazioni sull'installazione.
2. Cliccare su **Installa**.
3. Verrà visualizzata una casella di dialogo, che indicherà che ora verrà installato un programma. Cliccare su **OK**.
4. Verrà ora chiesto se aprire il file o se salvarlo sul PC. Selezionare l'opzione **Apri** e seguire le istruzioni.



Nota: il **Codice prodotto** si trova sulla custodia del CD. Tenere a disposizione anche il CD di Windows®.



Nota: Microsoft® Outlook 2002 deve essere attivato per telefono o via Internet. In caso contrario, il programma dopo il 50. riavvio non si avvierà più.

III. INSTALLARE MICROSOFT® ACTIVE SYNC®

Per sincronizzare i dati (mail, contatti, appuntamenti ecc.) fra il PC ed il pocket PC è necessario installare il programma Microsoft® ActiveSync®.

La licenza di questo programma è compresa nell'acquisto del pocket PC e si trova sul CD.



Attenzione: durante l'installazione del software dati importanti potrebbero essere sovrascritti o modificati. Per poter utilizzare i file originali dopo l'installazione, effettuare una copia del disco fisso prima dell'installazione.

In Windows® 2000 o XP è necessario disporre dei rispettivi diritti amministratore per poter installare il software.



Attenzione: non collegare subito il pocket PC al PC.

1. Avviare il menu di installazione sul CD Companion (se necessario reinserire il CD Companion).



Nota: se non dovesse avviarsi, probabilmente la funzione Autorun è disattivata. Per avviare manualmente l'installazione, avviare il programma Setup sul CD.

2. Scegliere la lingua, cliccare su **Installa ActiveSync®** e seguire le indicazioni della schermata.

IV. EFFETTUARE IL COLLEGAMENTO CON IL PC

1. Avviare il Pocket PC utilizzando il pulsante di accensione / spegnimento.
2. Collegare il cavo USB con il Pocket PC.
3. Inserire il collegamento USB in una porta USB libera del PC.
4. L'installazione hardware, rileverà ora una nuova periferica ed installerà il driver necessario. Ciò potrebbe richiedere alcuni minuti. Ripetere la ricerca del collegamento, se la prima volta non dovesse andare a buon fine.
5. Seguire le indicazioni della schermata. Il programma creerà ora un collegamento fra il PC ed il pocket PC.

V. LAVORARE CON MICROSOFT® ACTIVESYNC®

Quando si collega il sistema di navigazione con il PC, ActiveSync® verrà avviato automaticamente. Il programma verifica se si tratta del dispositivo partner con il quale è stata effettuata una sincronizzazione. In caso affermativo, le modifiche effettuate dopo l'ultima sincronizzazione del PC e del sistema di navigazione verranno confrontate e adattate. Nelle impostazioni del programma ActiveSync® è possibile definire esattamente, quali dati hanno priorità nella sincronizzazione. Richiamare la guida (mediante il tasto F1) del programma per conoscere gli effetti delle rispettive impostazioni. Se il sistema di navigazione non viene riconosciuto come partner, si attiverà automaticamente un **accesso ospite** limitato, attraverso il quale è possibile p.e. scambiare dati. In tal caso, se si tratta del dispositivo partner registrato, scollegare il sistema di navigazione dal PC, spegnerlo e riaccenderlo. Collegare il sistema di navigazione con il PC per ripetere il processo di riconoscimento. Se il dispositivo verrà ancora riconosciuto come host, ripetere nuovamente il processo e riavviare anche il PC.



Nota: utilizzare sempre la stessa porta USB del PC per il collegamento del dispositivo, in caso contrario il PC attribuirà un nuovo ID e reinstallerà il dispositivo.

RESET DEL POCKET PC

Esistono due opzioni per effettuare il reset del Pocket PC.

SOFT-RESET

Questa opzione riavvia il Pocket PC senza che sia necessaria una nuova installazione. Soft-Reset viene utilizzato frequentemente per riorganizzare la memoria. Tutti i programmi attivi vengono interrotti e la memoria di lavoro verrà reinizializzata.

Utilizzare questa opzione quando il Pocket PC non funziona più correttamente.

Procedere come segue:

Svitare il cappuccio della penna (pag. 18, **●**) e premere delicatamente la punta del cappuccio nell'apertura reset dell'apparecchio o inserire un oggetto appuntito nell'apertura reset (p.e. una graffetta aperta) esercitando una leggera pressione.

HARD-RESET



Attenzione: ard Reset **cancella tutti i dati** del Pocket PC e rende necessaria una nuova installazione.

Tuttavia non è necessario effettuare una nuova installazione del software sul PC di sincronizzazione.

Procedere come segue:

1. Spostare **l'interruttore principale** sul lato posteriore dell'apparecchio in posizione **OFF** e dopo 2 secondi ancora su **ON**.
2. Dopo un hard-reset è necessario ripetere l'installazione del software.

ALTRO MATERIALE CARTOGRAFICO

Sulla scheda di memoria fornita si trova già una versione digitale della carta del Suo paese. Secondo le versione, nei CD/DVD di navigazione possono essere disponibili altre carte digitali che possono essere immediatamente trasferite su di una scheda di memoria. A tale scopo, si consiglia di utilizzare un lettore esterno (vedere anche pag. 32).

Secondo le dimensioni del materiale cartografico contenuto nei CD/DVD, potrebbero rendersi necessarie schede di memoria da 256 MB, 512 MB, 1 GB o più.

Schede di memoria aggiuntive (schede MMC o SD) sono disponibili presso punti vendita specializzati.

TRASFERIMENTO DI MATERIALE CARTOGRAFICO SU DI UNA SCHEDA DI MEMORIA

Il trasferimento di altro materiale cartografico su di una scheda di memoria dovrebbe preferibilmente avvenire da Esplora risorse del proprio PC. Procedere come indicato di seguito:

1. Inserire il CD/DVD contenente il materiale cartografico desiderato.
2. Aprire Risorse del computer e selezionare l'unità CD/DVD.
3. Selezionare la cartella desiderata con il tasto destro del mouse e inviarla al corrispondente dispositivo mobile.
4. La cartella selezionata sarà copiata sulla scheda di memoria:

Qualora siano state copiate sulla scheda di memoria carte digitali di più paesi o gruppi di paesi, sarà necessario selezionare le carte nazionali desiderate dall'applicazione di navigazione del dispositivo. Nel farlo, accertarsi che sia presente sufficiente spazio nella scheda di memoria.

CONTENUTO DEI CD/DVD DI NAVIGAZIONE

In base all'allestimento la fornitura può comprendere diversi CD/DVD.

Sul **CD/DVD di navigazione** sono disponibili dei manuali in formato Adobe® Acrobat Reader oltre ai file di back-up per il ripristino dell'installazione rapida sulla scheda di memoria.

I CD **contenenti il materiale cartografico precedentemente esportato** contengono carte pronte che è possibile copiare sulla scheda di memoria utilizzando il File manager (Esplora). Queste schede saranno immediatamente disponibili.

Nella cartella **Italiano\Installazione** si trova il file Medion-Navigator.cab e la cartella 2577. Copiando il file Medion-Navigator.cab con tutto il suo contenuto nella scheda di memoria del Pocket PC, il programma di navigazione viene installato automaticamente sul Pocket PC.



Nota: la scheda di memoria viene fornita adeguatamente preparata. Non è necessario effettuare la reinstallazione.

FISSAGGIO DEL SET DI NAVIGAZIONE NELL'AUTO

I. MONTAGGIO DEL SUPPORTO AUTO



Attenzione! fissare il supporto dell'apparecchio sul parabrezza solo se non impedisce la visuale. Se ciò non fosse possibile, montare il supporto con la ventosa fornita, in modo che il supporto consenta un funzionamento sicuro, senza costituire un pericolo.

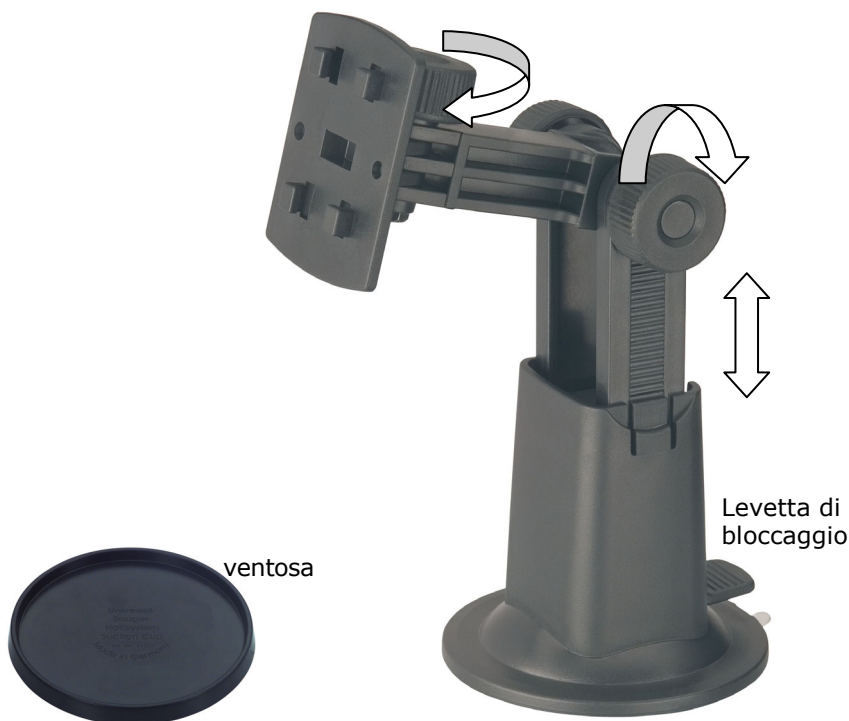

Nota: secondo il modello, il vostro Pocket PC può essere fornito con un supporto auto con dispositivo a collo di cigno.



Nota: se il supporto verrà fissato al parabrezza, saltare i passaggi 1 e 2.

1. Togliere la pellicola di protezione dalla ventosa.
2. Incollare la ventosa in una posizione adatta sul cruscotto. Fare attenzione che la superficie del cruscotto sia pulita e premere fortemente sulla ventosa.



Nota: per consentire un fissaggio sicuro, non sottoporre il supporto a carico per 24 ore.

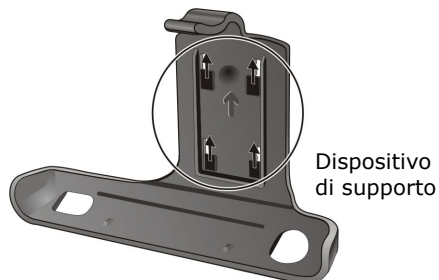

(figura simile)

3. Collegare il dispositivo di supporto con il supporto auto. Osservare la scritta sul supporto auto. Si deve udire un leggero rumore all'arresto del collegamento.

II. FISSAGGIO DELLA VENTOSA



Nota: pulire perfettamente il vetro con un apposito detergente. A temperature inferiori a 15°C, riscaldare leggermente il vetro e la ventosa.

1. Inserire il supporto auto con la ventosa nella piastra adesiva (o direttamente sul parabrezza) e spingere la levetta di bloccaggio verso il basso. La ventosa aderirà al supporto.

III. FISSAGGIO DEL POCKET PC

Fermo



(figura simile)

1. Piegare l'antenna verso l'alto (pag. 28).
2. Inserire il sistema di navigazione nel supporto auto, inserendolo nei fermi inferiori e spingendolo leggermente indietro fino al blocco del dispositivo di fissaggio.

IV. COLLEGAMENTO DELL'ADATTATORE AUTO





1. Inserire la spina (❶) del cavo di collegamento nell'attacco previsto **sulla parte inferiore** dell'apparecchio (pag. 21).
2. Inserire la spina di alimentazione (❷) nell'accendisigari e verificare che durante il movimento **non si scolleghi**. Ciò potrebbe essere causa di malfunzionamenti.



Nota: al termine dello spostamento o se non si utilizza la vettura per un periodo prolungato, estrarre la spina di alimentazione dall'accendisigari. Altrimenti la batteria della vettura potrebbe scaricarsi.

DOMANDE FREQUENTI

-  Dove posso trovare altre informazioni sul Pocket PC?
-  Istruzioni dettagliate sulla navigazione sono disponibili sui rispettivi CD/DVD allegati all'apparecchio. Utilizzare anche le funzioni di aiuto complete, che possono essere aperte premendo su un tasto (in genere F1 del PC), ossia selezione delle funzioni di aiuto disponibili.
- All'indirizzo Internet www.pocketpc.com o nei forum sull'argomento troverete interessanti consigli e approfondimenti.

-  A cosa servono i CD/DVD allegati?

-  Il **Companion CD** comprende:
- il programma **ActiveSync**[®] per il trasferimento dei dati
 - il programma **Outlook**[®] e altri programmi di Microsoft[®]
 - Ulteriori programmi (opzionale)
 - **Istruzioni** dettagliate per il funzionamento dei programmi del Pocket PC.

Contenuto del/dei **CD/DVD di navigazione**:

- Manuali in formato Adobe[®] Acrobat Reader
- File di back-up per il ripristino dell'installazione rapida sulla scheda di memoria.
- Nella cartella **Tedesco/Installazione** si trova il file Medion-Navigator.cab e la cartella 2577. Vedere anche pagina 26.
- Materiale cartografico digitale pronto all'uso del paese interessato.

La fornitura, a secondo d'allestimento, può comprendere uno o più CD/DVD.

- ① Il Pocket PC non reagisce più. Cosa fare?
- ② Eseguire un Soft-Reset (pagina 38).
- ③ Come è possibile regolare l'illuminazione?
- ④ Manualmente.
Sul Pocket PC attraverso **Start** ⇒ **Impostazioni** ⇒ **Sistema** ⇒ **Retroilluminazione**.
- ⑤ Come posso ottenere informazioni sulla configurazione del Pocket PC?
- ⑥ Sul Pocket PC attraverso **Start** ⇒ **Impostazioni** ⇒ **Sistema**.
- ⑦ Quale processore devo selezionare se voglio installare software, predisposti per diverse piattaforme.
- ⑧ Selezionare ARM.

VERIFICA DI MALFUNZIONAMENTI

I malfunzionamenti a volte possono avere cause banali, ma potrebbero essere di natura più complessa e necessitare di un'analisi approfondita.

NOTE FONDAMENTALI



Nota: l'esecuzione regolare dei programmi Windows® „Deframmentazione” e „Scandisk” può eliminare cause di malfunzionamento, oltre che migliorare le prestazioni del sistema.

VERIFICARE COLLEGAMENTI E CAVI

Iniziare con un accurato controllo visivo di tutti i cablaggi. Se la spia luminosa non funziona, verificare che la macchina e tutte le periferiche siano alimentate regolarmente.



Nota: spegnere la macchina e controllare tutti i cablaggi. Se la macchina è collegata a periferiche, verificare tutti i collegamenti dei cavi di queste. Non scambiare i cavi di apparecchiature diverse, anche se sembrano perfettamente uguali. La posizione dei poli del cavo potrebbe essere diversa. Quando avrete verificato che l'alimentazione è attiva e che tutti i collegamenti sono intatti, riaccendere la macchina.

ERRORI E POSSIBILI CAUSE

Il pocket PC non reagisce.

- Premere sul tasto Reset (vedi pagina 38).

Active Sync riconosce il pocket PC solo come "ospite".

- Vedi informazioni a pagina 37.

Sovrascrittura fortuita di elementi .

- Nelle impostazioni del programma Active Sync® è possibile definire con esattezza le regole che verranno utilizzate per il supporto di sincronizzazione.
Selezionare l'aiuto del programma (con il tasto F1) per conoscere gli effetti delle rispettive impostazioni.

Il pocket PC indica che non è disponibile memoria sufficiente.

- Chiudere i programmi non utilizzati per recuperare memoria. Da **Start** ⇒ **Impostazioni** ⇒ **Sistema** ⇒ **Memoria** ⇒ **Programmi** chiudere le applicazioni non necessarie.
- Rimuovere i file non necessari. Controllare i file temporanei di Internet. I file multimediali (MP3, AVI, BMP ecc.) possono essere di grandi dimensioni. Verificare che siano ancora necessari.

Dopo l'installazione di Active Sync® un programma di gestione visualizza un messaggio di errore.



- Il programma crea il file WCESCOMM.LOG nella cartella file temporanei, predefinita dal sistema, questo file non può essere eliminato. Qualora un altro programma dovesse tentare di eliminarlo, verrà visualizzato un messaggio di errore

Non è possibile inizializzare o trovare il ricevitore GPS.

Se nonostante un'installazione corretta del sistema nella schermata del pocket PC continua ad essere visualizzata l'icona  le cause possono essere le seguenti:

- il ricevitore GPS è stato configurato su una porta diversa dalla COM1 del pocket PC

Risoluzione:



1. nel **Menu principale** battere su **Impostazioni**.
2. Nella finestra **Impostazioni** selezionare **GPS** dall'elenco.
3. Attivare la **COM1** e osservare l'icona GPS nell'angolo superiore destro. Non appena questa passerà da  a  o  la porta COM1 sarà stata attivata.
4. Battere su **Salva modifiche**.

- **Il ricevitore GPS non si avvia automaticamente.**

Risoluzione:

se anche dopo la configurazione della porta COM1 viene

visualizzata l'icona  è possibile che il ricevitore GPS integrato non venga avviato.

1. Chiudere il programma di navigazione.
2. Controllare in **Avvio – Impostazioni – Sistema – GPS**, le impostazioni del ricevitore GPS. Si consiglia l'avviamento automatico accedendo a COM1. Riavviare il programma. Ora dopo un breve periodo dovrebbe comparire il simbolo GPS  o .

L'indicatore lampeggia / reazione lenta, con interruzioni, il programma si blocca.

Può essere un problema di spazio insufficiente della memoria. Il software di navigazione necessita di ca. 10-15 MB di spazio su disco (file su disco ecc.). Se non è disponibile spazio sufficiente, possono verificarsi i problemi citati. Inoltre il Pocket PC potrebbe trovarsi in modalità risparmio energetico, rendendo impossibile il corretto riconoscimento della scheda di memoria.

Risoluzione:

- terminare tutti i programmi.
- Cancellare i file non utilizzati (MP3, PDF ecc.) o salvarli su disco.
- Riavviare il programma di navigazione.

AVETE NECESSITÀ DI ALTRA ASSISTENZA?

Se nonostante le indicazioni riportate in questo capitolo i problemi dovessero permanere, rivolgersi alla propria Hotline. Il numero corrispondente si trova sul retro della copertina delle istruzioni. Vi offriremo la nostra assistenza telefonica. Prima di rivolgersi al proprio centro, occorre verificare le seguenti domande:

- Avete effettuato espansioni o modifiche alla configurazione di base?
- Quali altre periferiche utilizzate?
- Quali messaggi – se visualizzati – vengono visualizzati sullo schermo?
- Quale software era in uso al momento della comparsa dell'errore?
- Come avete cercato di risolvere il problema?

GPS (GLOBAL POSITIONING SYSTEM)

Il GPS è un sistema satellitare per la determinazione della posizione. Con l'aiuto di 24 satelliti che orbitano intorno alla terra è possibile una determinazione della posizione esatta con approssimazione di pochi metri.

La ricezione dei segnali satellitari avviene attraverso l'antenna di un ricevitore GPS incorporato, che necessita di un "accesso libero" ad almeno 4 di questi satelliti.



Nota: in caso di accesso limitato (p.e. in galleria, in vie strette fiancheggiate da case, in boschi o in veicoli con vetri metallizzati) non è possibile determinare la posizione. La ricezione satellitare riprenderà automaticamente non appena l'ostacolo sarà stato superato e si avrà nuovamente un accesso libero. La precisione della navigazione è limitata quando la velocità è bassa (p.e. quando si cammina piano).

Il ricevitore GPS consuma energia supplementare. Ciò è particolarmente importante quando si utilizzano batterie. Per risparmiare energia, non accendere l'apparecchio senza motivo. Uscire dal software di navigazione, se non si utilizza o se la ricezione satellitare non è disponibile per un periodo prolungato. In caso di una breve interruzione del viaggio è possibile spegnere l'apparecchio utilizzando l'interruttore di accensione/spegnimento. L'accensione avverrà premendo ancora questo pulsante. In questo modo sarà attivato anche il ricevitore GPS se il software di navigazione è ancora attivo. In base alla situazione di ricevimento, l'attualizzazione della posizione potrà richiedere un po' di tempo.



Nota: tenere presente che l'apparecchio è impostato in modo che in funzionamento con batteria, durante il ricevimento GPS non si spenga automaticamente dopo alcuni minuti. Questa preimpostazione può essere modificata in modalità impostazione. Se il ricevitore GPS non è attivo per diverse ore dovrà essere riorientato. Questa procedura può essere lunga.

ESTERNO ANTENNA GPS

Questa seconda antenna GPS opzionale consente una migliore ricezione dei segnali satellitari (p.e. in veicoli con parabrezza appannato).

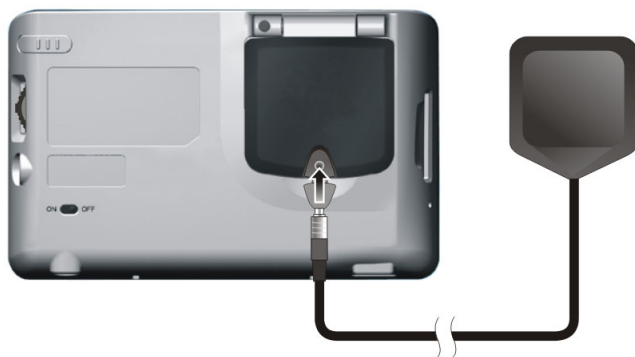

1. Aprire la copertura dell'antenna pieghevole.
2. Inserire la spina dell'antenna GPS esterna nell'apertura prevista.

TMC (TRAFFIC MESSAGE CHANNEL)

Traffic Message Channel (TMC) è un servizio radio per dati digitali che funzionano in modo simile a RDS e che viene utilizzato per trasmettere le anomalie del traffico a un dispositivo di ricezione adeguato.

Le informazioni sul traffico sono trasmesse costantemente su FM. Poiché la trasmissione del segnale è ininterrotta, l'utente non è vincolato alle informazioni sul traffico trasmesse solo ogni mezz'ora. Inoltre è possibile trasmettere immediatamente informazioni importanti, quali, ad esempio, la presenza di un automobilista in contromano.

L'emissione è prevista per l'Europa intera e viene già offerta in diversi paesi dalle emittenti radio. La precisione dei comunicati TMC può variare molto anche in base al paese.

INSTALLAZIONE DI UN RICEVITORE TMC ESTERNO

Per collegare il ricevitore TMC al sistema di navigazione, procedere come segue.

1. Inserire il connettore mini-USB nella porta mini-USB dell'apparecchio (vedere pag. 21).
2. Inserire il connettore jack del ricevitore TMC alla presa di alimentazione elettrica.
3. Collegare l'antenna al ricevitore TMC e fissarla con la ventosa ad es. sul bordo del parabrezza.

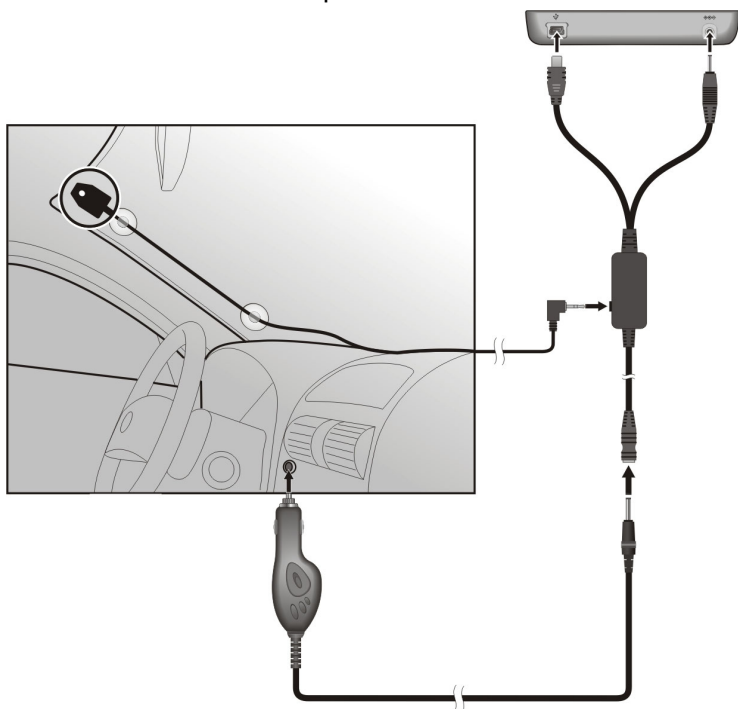

4. Dopo aver fissato il ricevitore TMC al sistema di navigazione, collegare il ricevitore al cavo adattatore dell'auto.

Il pocket pc è ora in grado di ricevere informazioni sul traffico mediante il ricevitore TMC consentendo quindi di evitare i possibili rallentamenti del traffico.

FISSAGGIO ALLA BICICLETTA

Il vostro pocket pc può anche essere fissato a una bici, se in possesso del relativo accessorio **opzionale**. Per farlo, è infatti richiesto un supporto speciale. Il montaggio di tale supporto è illustrato di seguito.

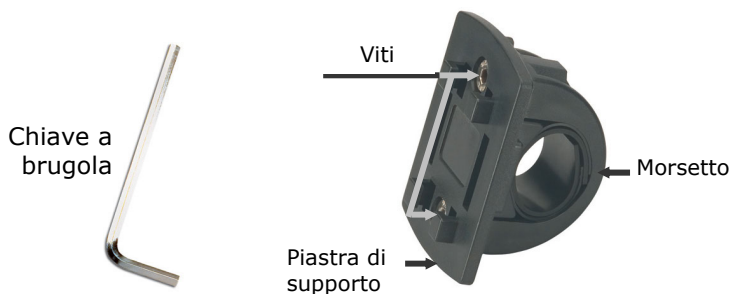

1. Svitare le due viti che fissano il morsetto alla piastra di supporto utilizzando la chiave a brugola.
2. Rimuovere la guarnizione in gomma e avvolgerla attorno al manubrio.
3. Fissare il morsetto al manubrio della vostra bici infilandolo dal basso.
4. Risistemare la piastra di supporto sul morsetto e avvitare nuovamente le due viti.
5. Porre il supporto per il pocket pc sulla piastra di supporto fino a udire uno scatto che ne conferma l'inserimento. Attenzione: il supporto può essere inserito **in una sola direzione**.
6. Sistemare ora l'apparecchio sul supporto. Assicuratevi che sia ben fissato in sede.



Nota: dopo il montaggio del supporto per bici, la custodia opzionale protegge in modo ottimale l'apparecchio da polvere e sporcizia. La custodia non offre protezione da acqua né umidità. Evitare che il Pocket PC venga esposto all'umidità. Le parti elettroniche potrebbero venirne danneggiate.

Capitolo 2

Istruzioni per l'uso e descrizione del software

Questo capitolo comprende le istruzioni per l'uso e quelle relative al software.

Sommario:

CARATTERISTICHE DI BASE	63
Utilizzare la penna	63
Utilizzare il pad di scorrimento.....	64
Modifica della visualizzazione dello schermo	64
La schermata oggi	65
Icone di stato.....	66
Barra di scorrimento e dei comandi	66
Esecuzione di programmi.....	68
Menu di contesto	70
Avvisi	71
Immissione di dati	71
Immettere testo attraverso l'ambito di immissione	71
Scrivere sullo schermo	74
Disegnare sullo schermo	75
Acquisire una nota	77
Utilizzare testo breve.....	80
GESTIONE DEL POCKET PC	81
Gestione dell'alimentazione.....	81
Segnali ed azioni in caso di batteria poco carica	81
Suggerimenti di risparmio energetico.....	82
Gestione della memoria	83
Memoria dati e programmi	83
Memoria supplementare	83
Adeguamento del Pocket PC.....	84
Impostare una password.....	86
Cercare ed organizzare dati	87
Salvataggio di dati.....	88
EBackup	89
Aggiungere o rimuovere programmi	91
Aggiungere programmi	91
Rimuovere programmi	93
MICROSOFT POCKET OUTLOOK	94
Calendario: Programmare appuntamenti	94
Impostare un impegno	96
La schermata riassuntiva	97
Convocazioni	98
Contatti	99
Elaborare un contatto	100
Cercare un contatto	100
La schermata riassuntiva	101

Attività.....	102
Elaborare un' attività.....	103
La schermata riassuntiva	104
Note: annotazione di pensieri e idee.....	105
Creazione di una nota.....	106
Posta in arrivo: Invio e ricezione di e-mail.....	107
Sincronizzazione di messaggi e-mail.....	107
Collegamento diretto attraverso un server di posta elettronica	108
Elenco dei messaggi.....	109
Creazione di messaggi.....	111
Gestione dei messaggi e delle cartelle della posta elettronica	111
PROGRAMMI INTEGRATI	113
Pocket Word	113
Creazione di un documento	114
Gestione dei documenti di Pocket Word.....	117
Pocket Excel	118
Utilizzo di Pocket Excel-schede di lavoro.....	119
MSN Messenger.....	120
Attivazione di MSN Messengers.....	121
Gestione dei contatti	121
Chattare con contatti.....	122
Windows Media Player per Pocket PC.....	123
Microsoft Reader	124
Importazione di libri per il Pocket PC	125
La biblioteca	125
Leggere un eBook.....	125
Le funzioni di Reader.....	126
Cancellazione di un eBook.....	127
Altri programmi.....	127
CREAZIONE DI UN COLLEGAMENTO.....	128
Opzioni di collegamento.....	128
Collegamento al PC fisso.....	128
Sistemi di collegamento al PC fisso.....	128
Microsoft ActiveSync	129
Sincronizzazione di dati	129
Trasferimento di elementi attraverso infrarossi	131
Inviare dati.....	131
Ricevere dati.....	132

Collegamento attraverso ISP	133
Configurare un collegamento modem mediante ISP	133
Avviare un collegamento	134
Terminare un collegamento.....	134
Guida al collegamento.....	134
Microsoft Pocket Internet Explorer	135
Visualizzare preferiti mobili e canali	136
Navigare in internet	137
La cartella preferiti mobili	137
AvantGo Channels	140
ELIMINAZIONE DI GUASTI E MANUTENZIONE	141
Riavviare il Pocket PC (Soft Reset)	141
Ripristino delle impostazioni standard del produttore (Hard Reset).....	142
Problemi con l'alimentazione	143
Problemi con la memoria	144
Se si possiede una scheda, trasferire i dati come segue sulla scheda:.....	145
Problemi con la schermo	145
Problemi con i collegamenti.....	147
Problemi con la porta a infrarossi	147
Problemi con il collegamento modem	147
Cura e manutenzione del Pocket PC	149
Direttive generali	149
Come comportarsi in viaggio	150
CONDIZIONI DI GARANZIA	151
Limitazione della responsabilità	152
Riproduzione del presente manuale	152
INDICE	153

CARATTERISTICHE DI BASE

Questo capitolo descrive l'uso di base del Pocket PC, p.e. della penna, dei tasti e del pad di scorrimento, dei menu e dei programmi. Comprende inoltre le istruzioni sull'immissione di dati.

UTILIZZARE LA PENNA

La penna sostituisce il mouse del PC. Attraverso di essa è possibile scorrere attraverso lo schermo e selezionare elementi. Rimuovere la penna dall'alloggiamento ed allungarla per impugnarla meglio. Dopo l'utilizzo reinserirla nell'alloggiamento.

- **Battere**
Sfiorare lo schermo con la penna per aprire elementi e selezionare opzioni.
- **Trascinare**
Premere la penna sullo schermo e trascinarla per selezionare testo e immagini. Trascinarla sui diversi elementi da selezionare.
- **Battere e trattenere**
Battere con la penna su un elemento e mantenerla premuta per visualizzare un elenco di azioni relative all'elemento. Nel menu di contesto, battere sull'azione desiderata.

UTILIZZARE IL PAD DI SCORRIMENTO

Il pad di scorrimento consente di spostarsi verso l'alto, il basso, a destra o a sinistra nel contesto di un menu. Sfiocare la rispettiva zona del pad: ideale per l'utilizzo con una mano sola. Sfiocare il centro del pad per selezionare il punto desiderato.



MODIFICA DELLA VISUALIZZAZIONE DELLO SCHERMO

Pocket PC offre la possibilità di scegliere tra una visualizzazione dello schermo in formato orizzontale o verticale.

A tale scopo, selezionare  → **Impostazioni** → **Sistema** → **Touchscreen** e scegliere tra schermo orizzontale e verticale.

Si noti che il formato verticale è più comodo da utilizzare per immettere alcuni dati e per utilizzare particolari programmi.

Le immagini di seguito corrispondono al formato verticale.

LA SCHERMATA OGGI









Quando si accende il Pocket PC per la prima volta al giorno (o dopo 4 ore di inattività), compare la schermata oggi. Battendo su  e su **Oggi** è possibile visualizzarla. Sulla schermata oggi vengono visualizzati tutti i dati rilevanti a quel giorno.



- **NOTA:** E' possibile modificare la schermata oggi, battendo su  → **Impostazioni** → scheda **Personale** → Icona **Oggi**.

ICONE DI STATO

Nella schermata Oggi, possono essere visualizzate le seguenti icone di stato nella barra dei comandi o di scorrimento. In genere è sufficiente battere su un'unica icona di stato per visualizzare la corrispondente scheda o altri dati relativi. P.e. battendo sull'icona della batteria, si aprirà la scheda relativa all'alimentazione.

Icona	Significato
	Altoparlante attivo
	Altoparlante disattivato
	Batteria in carica
	Carica della batteria bassa
	Carica della batteria molto bassa
	Batteria completamente carica
	Collegamento attivo
	Collegamento non attivo
	Ricezione di una o più messaggi e-mail
	Si vuole visualizzare un numero di icone maggiore allo spazio disponibile. Battere sull'icona per visualizzare tutte le icone di stato.

BARRA DI SCORRIMENTO E DEI COMANDI

La barra di scorrimento è situata sul lato superiore della schermata. Visualizza il programma attivo e l'ora effettiva, inoltre è possibile selezionare programmi e chiudere schermate.

La barra di navigazione ed il menu di Avvio:

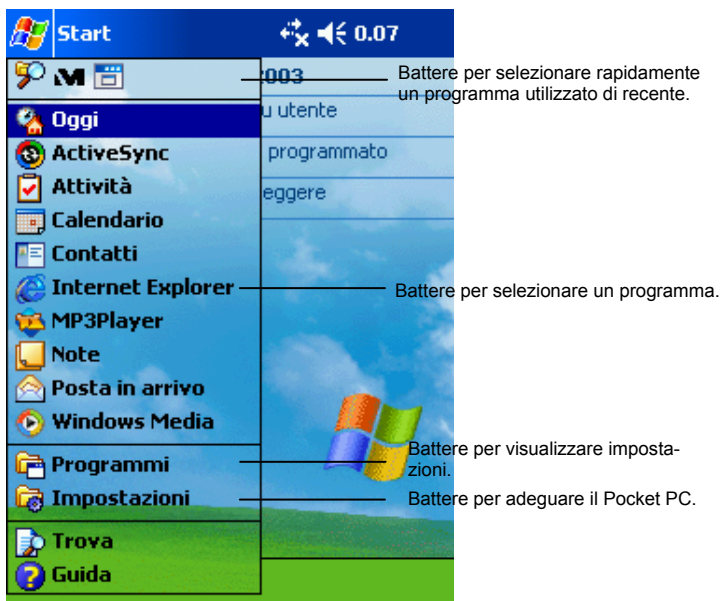



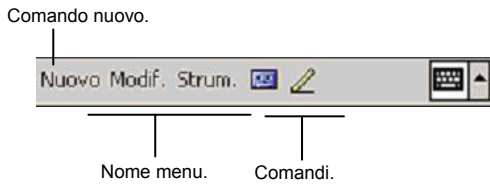

Attraverso la barra dei comandi sul lato inferiore della schermata è possibile eseguire compiti in determinati programmi. La barra dei comandi comprende i nomi dei menu, le schede e gli ambiti di immissione. Battere su **Nuovo** per creare un nuovo punto nel programma utilizzato. Battendo con la penna e tenendo premuto, verrà visualizzato il nome di una scheda. Per non eseguire il comando, spostare la penna dalla scheda.

Barra dei comandi:



ESECUZIONE DI PROGRAMMI

Durante la sessione di lavoro è possibile passare da un programma all'altro, senza doverlo chiudere. Per cambiare programma:

- battere su  in alto a sinistra nella schermata ed effettuare la selezione dal menu Start. (Per stabilire quali programmi visualizzare nel menu Start, battere su  → **Impostazioni** → Scheda **Personale** → Icona **Menu**.)
- battere su  e poi su **Programmi** per richiamare ulteriori programmi. Battere sull'icona per richiamare il programma.
- sfiorare i tasti programma sul lato anteriore del Pockt PC. In base ai tasti è possibile riconoscere i programmi abbinati. (Per determinare quali programmi sono collegati ai tasti, battere su  → **Impostazioni** → Scheda **Personale** → Icona **Pulsanti**.)

La tabella seguente elenca in parte i programmi con le rispettive icone.

Icona	Programma	Descrizione
	ActiveSync	Sincronizza i dati fra l'apparecchio ed un desktop PC.
	Calendario	Ricorda gli appuntamenti e gli eventi.
	Contatti	Mantiene i contatti con amici e colleghi.
	Posta in arrivo	Invia e riceve messaggi e-mail.
	Internet Explorer	Scorre siti web e WAP e scarica nuovi programmi e file da Internet.
	Note	Per redigere note manoscritte o battute, disegni o per effettuare registrazioni.
	Attività	Aggiorna sui compiti.
	Windows Media Player	Riproduce file video e audio.
	Pocket Excel	Per nuove cartelle di lavoro o presenta cartelle di lavoro di Excel preparate sul desktop PC.
	Pocket Word	Per nuovi documenti o presenta cartelle di lavoro Word preparate sul desktop PC.

MENU DI CONTESTO

Attraverso i menu di contesto è possibile selezionare rapidamente un'azione relativa ad un punto. P.e. attraverso il menu di contesto è possibile cancellare rapidamente un contatto nell'elenco dei contatti, fare una copia di un contatto od inviare un messaggio e-mail ad un contatto. Le azioni nei menu di contesto sono diverse nei vari programmi. Per selezionare un menu di contesto, battere con la penna sul nome del punto in relazione al quale deve essere eseguita un'azione e mantenerla premuta. Quando il menu verrà visualizzato, rimuovere la penna e battere sull'azione desiderata. O volendo eseguire un'azione, battere su un punto all'esterno del menu per chiuderlo.

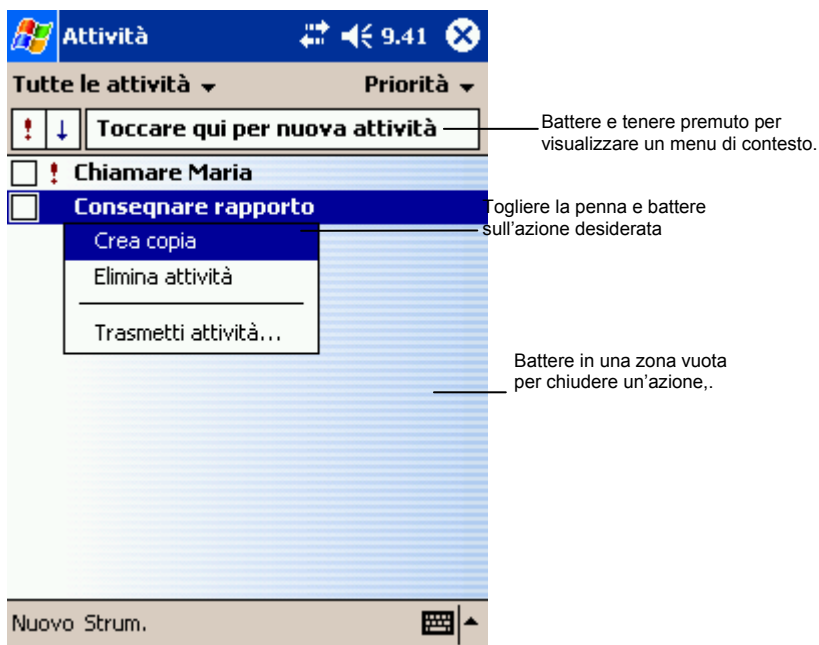

AVVISI

Il Pocket PC ricorda gli impegni da espletare. P.e. se nel calendario è stato stabilito un impegno, in attività, una scadenza o un avviso verrà visualizzato attraverso:

- un messaggio sullo schermo.
- si udrà un segnale acustico preimpostato.
- lampeggerà la spia rossa.

Per selezionare modalità di avviso e suoni per il Pocket PC, battere su  → **Impostazioni** → Scheda **Personale** → Icona **Suoni e notifiche**.

IMMISSIONE DI DATI

Per l'immissione di dati sono disponibili diverse opzioni:

- Immettere il testo battuto nell'ambito di immissione utilizzando la tastiera a sfioramento o con altro metodo.
- Scrivere direttamente sullo schermo.
- Disegnare sullo schermo.
- Parlare nel microfono per registrare un messaggio.

IMMETTERE TESTO ATTRAVERSO L'AMBITO DI IMMISSIONE

Attraverso l'ambito di immissione è possibile immettere dati in tutti i programmi del Pocket PC. E' possibile utilizzare la tastiera a sfioramento o scrivere utilizzando il rivelatore di simboli e lettere. In ogni caso i simboli compariranno come testo battuto sullo schermo.

Battendo sulla scheda **Ambito di immissione** è possibile evidenziarlo o oscurarlo. Battere sulla freccia vicino all'**Ambito di immissione** per visualizzare le opzioni.

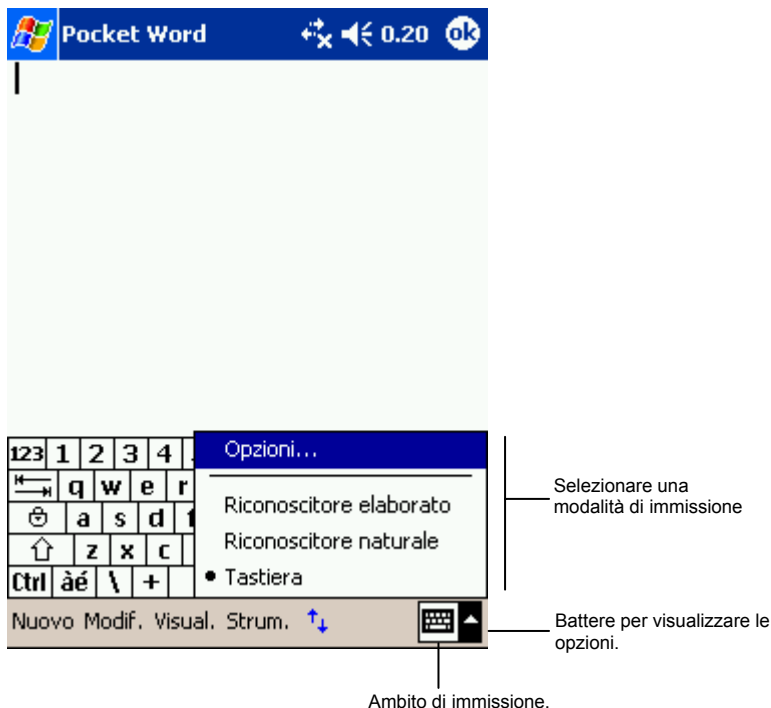

Utilizzando l'ambito di immissione, il Pocket PC completa la parola battuta o scritta e la visualizza al di sopra dell'ambito di immissione. Battere sulla parola visualizzata per inserirla nel testo al punto selezionato. Più si lavora con il Pocket PC e più parole imparerà a completare.

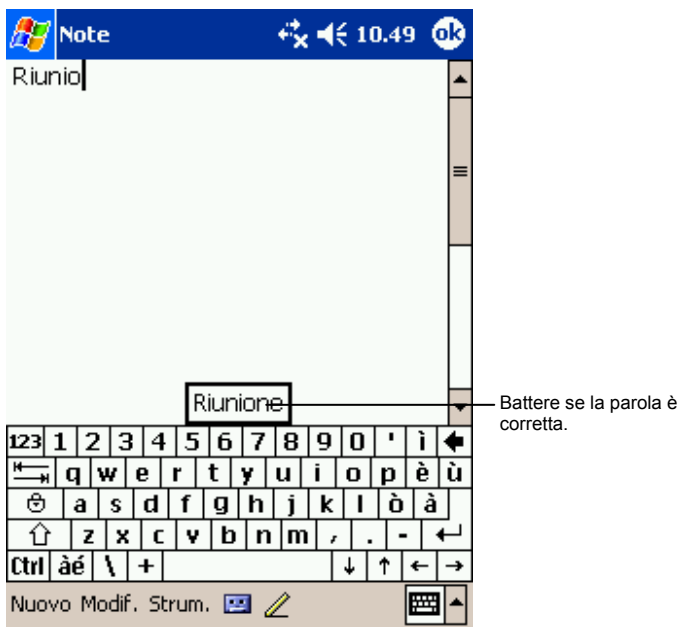

- **NOTA:** per modificare la parola proposta, p.e. il numero delle parole proposte, battere su  → **Impostazioni** → Scheda **Personale** → Icona **Immissione** → Scheda **Completamento parola**.

RICONOSCITORE ELABORATO

Consente di immettere simboli con la penna, in modo simile al metodo Palm™ Graffiti®.

Scrivere con il riconoscitore di scritti:

1. Battere sulla freccia a fianco dell' **Ambito di immissione** e poi su **Riconoscitore elaborato**.
2. Scrivere una lettera nel campo.

Scrivendo la lettera questa viene trasformata in testo battuto, visualizzato sullo schermo. Aprendo il riconoscitore di scritti si possono ottenere informazioni dettagliate battendo sul punto interrogativo.

RICONOSCITORE NATURALE

Consente di scrivere le lettere con la penna come si fa con la matita sulla carta.

Procedere come segue:

1. battere sulla freccia a fianco dell' **ambito di immissione** e poi su **riconoscitore naturale**.
2. Scrivere una lettera nel campo.

Scrivendo la lettera questa viene trasformata in testo battuto, visualizzato sullo schermo. Aprendo il riconoscitore di lettere si possono ottenere informazioni dettagliate battendo sul punto interrogativo.

SCRIVERE SULLO SCHERMO

In tutti i programmi che accettano scritti manuali –p.e. il programma Note e la scheda **Note** in Calendario, Contatti e Attività – è possibile scrivere direttamente sullo schermo utilizzando la penna. Scrivere come abitualmente sulla carta. E' possibile elaborare e formattare lo scritto e trasformare successivamente i dati in testo.

SCRIVERE

Per scrivere sullo schermo, battere su **Penna**, per passare alla modalità di scrittura. Sulla schermo verranno visualizzate delle linee come aiuto.

- **NOTA:** alcuni programmi che accettano la scrittura a mano non hanno questo tasto. Consultare la documentazione del relativo programma per le istruzioni su come passare alla modalità scrittura.

ELABORAZIONE DI SCRITTI

Per elaborare o formattare gli scritti, occorre prima selezionarli.
Per selezionare parti scritte:

1. Battere con la penna vicino al testo selezionato e mantenerla premuta fino a che comparirà il cursore. Trascinare la penna, senza sollevarla, sul testo evidenziato. E' anche possibile evidenziare il testo, battendo su **Penna**, trascinando poi la penna attraverso lo schermo.
2. Battere sulle parole evidenziate e mantenere premuta la penna, poi battere su un comando del menu di contesto (taglia, copia, incolla) o battere su un comando del menu **Modifica**.

DISEGNARE SULLO SCHERMO

E' possibile disegnare sullo schermo allo stesso modo in cui si scrive. La differenza fra lo scrivere ed il disegnare sullo schermo sta nella selezione e nella modificabilità degli elementi. P.e. può essere modificata la grandezza di disegni selezionati, mentre con gli scritti questo non è possibile.

FARE UN DISEGNO

1. Per fare un disegno, incrociare con il primo tratto tre righe orizzontali. Verrà visualizzato un campo in cui disegnare.
2. Le altre linee in questo campo o quello che lo toccano diventeranno parte del disegno. I disegni che non incrociano tre linee orizzontali verranno considerati scrittura.

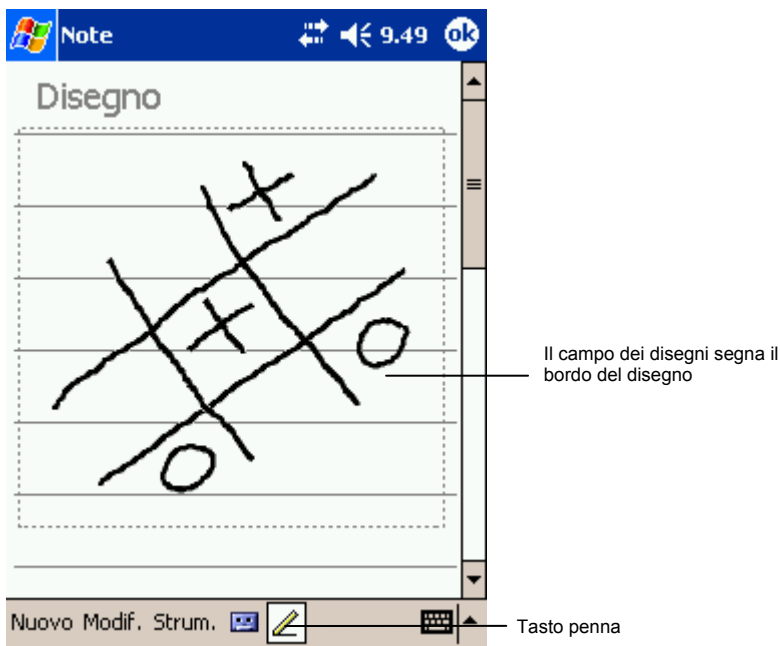

- **NOTA:** modificando il valore dello zoom è più facile elaborare o visualizzare più dettagliatamente un disegno. Battere su **Strum.** e selezionare un valore zoom.

ELABORARE UN DISEGNO

Per elaborare o formattare un disegno, occorre prima selezionarli.

1. Battere con la penna sul disegno e mantenerla premuta fino a che compariranno i punti di selezione. Per selezionare diversi disegni, deselegionare **Penna** e selezionare i disegni voluti trascinandoli.
2. Battere sul disegno evidenziato e mantenere premuta la penna, poi battere su un comando del menu di contesto (taglia, copia, incolla) o battere su un comando del menu **Modifica**.
3. Per modificare la dimensione di un disegno, non deve essere selezionato **Penna**, trascinare poi partendo da un determinato punto.

ACQUISIRE UNA NOTA

In tutti i programmi in cui è possibile scrivere e disegnare sullo schermo è anche possibile inserire pensieri, memorandum e numeri di telefono con un'unica acquisizione. In calendario, attività e contatti è possibile inserire un'acquisizione nella scheda **Note**. Nel programma **Note** è possibile effettuare un'acquisizione indipendente o inserire un'acquisizione in una nota scritta. Se l'acquisizione deve essere compresa in una nota, aprire la nota. Nel programma Posta in arrivo è possibile inserire un messaggio e-mail.

Procedere come segue:

1. Tenere il microfono del Pocket PC molto vicino alla bocca o ad altre sorgenti.
2. Premere e mantenere premuto il tasto registrazione sul lato del Pocket PC. Se l'altoparlante non è escluso, un segnale acustico indicherà che il Pocket PC sta registrando.
3. Mentre si tiene premuto il tasto di registrazione, parlare nel microfono.
4. Per terminare la registrazione, rilasciare il tasto di registrazione. Si udranno due segnali acustici. La nuova registrazione verrà visualizzata nell'elenco delle note o come icona inclusa.

- **NOTA:** è anche possibile effettuare una registrazione, battendo sulla scheda **Registrazione** nella barra registratore.

Per riprodurre una registrazione, battere sulla barra o sull'icona della nota.

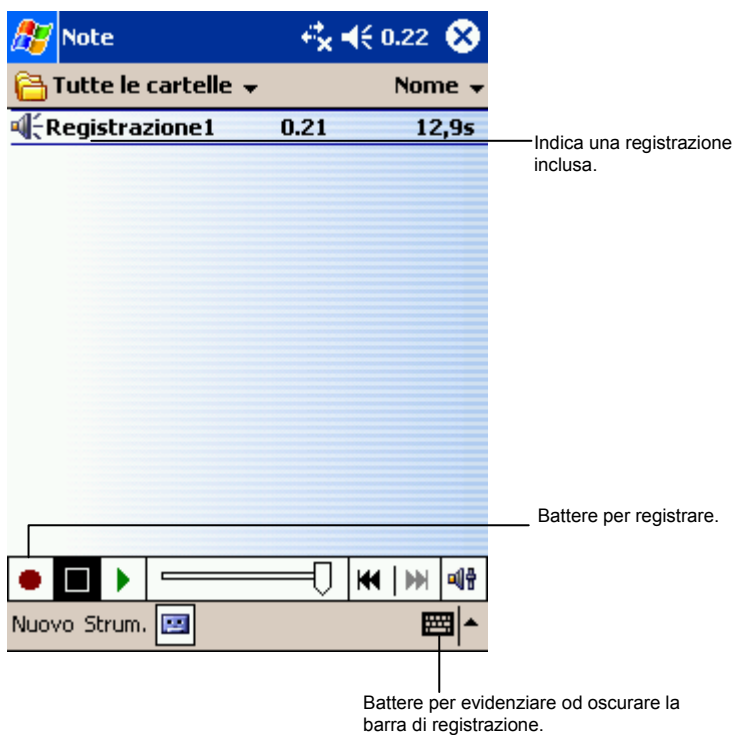

FORMATI REGISTRAZIONE

Il Pocket PC supporta diversi formati di note verbali. I formati si distinguono per qualità della registrazione e per dimensione del file sonoro. Scegliendo un formato di registrazione occorre tener presente la qualità richiesta e la memoria dati della registrazione nel Pocket PC.

Non tutti i formati sono compatibili con altri software od altri PC. Se si desidera rendere accessibile la registrazione ad altri utenti o trasferire una registrazione sul desktop PC, occorre selezionare un formato supportato dal software utilizzato dall'altro PC. Il formato PCM consente la massima qualità di registrazione ed è compatibile con tutti i modelli di Pocket PC, con altre apparecchiature mobili con sistema operativo Windows e con i PC con sistema operativo Windows. Il formato GSM 6.10-è compatibile con tutti i modelli di Pocket PC e con altre apparecchiature mobili con sistema operativo Windows, ma potrebbe non funzionare sui desktop PC.

Selezione del formato registrazione:

1. Battere su  → **Impostazioni** → Icona **Immissione**.
2. Selezionare da **Opzioni** nel campo di immissione un formato di registrazione verbale dall'elenco.

L'elenco dei formati di registrazione del Pocket PC indica la quota, se il formato è stereo o mono e la memoria utilizzata per secondo di registrazione. Consigliamo di sperimentare diverse quote e diversi formati per stabilire quale formato è il più adatto alla propria voce.

UTILIZZARE TESTO BREVE

In Posta in arrivo o in MSN Messenger è possibile inserire con testo breve messaggi utilizzati frequentemente o redatti in precedenza. Battere su **Testo breve** e poi su un messaggio per inserirlo.

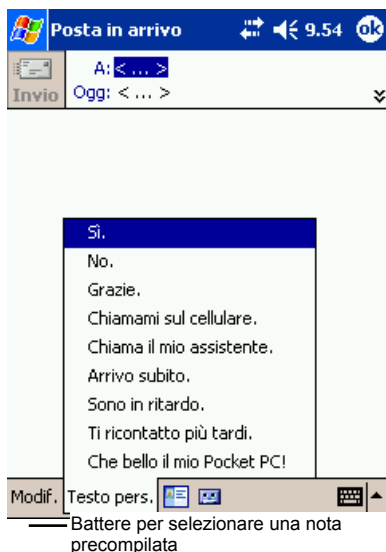

- **NOTA:** dopo aver inserito un messaggio breve, è possibile elaborare il testo prima di inviare il messaggio.

Per elaborare un messaggio breve, battere su **Strum.** → **Modifica mess. Testo personale.** Selezionare il messaggio da elaborare e modificarlo come desiderato.

GESTIONE DEL POCKET PC

Questo capitolo illustra la corretta gestione dell'alimentazione, della memoria, delle impostazioni, dei dati e dei programmi del Pocket PC.

GESTIONE DELL'ALIMENTAZIONE

Il Pocket PC deve essere costantemente alimentato, per poter mantenere i dati, p.e. informazioni, programmi o impostazioni aggiunte al Pocket PC.

Una batteria completamente carica consente di lavorare ininterrottamente per 8 ore. Tuttavia, il tempo disponibile dipende dal modo di lavorare con il Pocket PC. Alcune funzioni, p.e. Multimedia e l'utilizzo di una scheda SD/MMC consumano molta corrente. Il Pocket PC dispone di una batteria di sicurezza.

SEGNALI ED AZIONI IN CASO DI BATTERIA POCO CARICA

- **ATTENZIONE:** quando la batteria è completamente scarica, il Pocket PC è in grado di mantenere i dati per 72 ore, tuttavia è buona norma caricare sempre completamente la batteria. Ciò impedisce la perdita di dati o danni alla batteria, se questa resta scarica troppo a lungo.
- In caso di avviso di batteria poco carica, si consiglia di caricarla per almeno 30 minuti. Se si sconnette troppo presto l'alimentatore, la carica potrebbe essere insufficiente.

Battendo su  → **Impostazioni** → Scheda **Sistema** → Icona **Alimentazione** è possibile controllare lo stato dell'alimentazione. Nella barra di stato la carica residua della batteria verrà visualizzata nella casella dell'alimentazione.

Se la batteria è poco carica, il Pocket PC visualizzerà un avviso. Se il Pocket PC avvisa che la batteria è poco carica, occorre salvare i dati e ricaricare la batteria, altrimenti il Pocket PC si spegnerà automaticamente.

Prima di poter riprendere a lavorare con il Pocket PC, occorre collegarlo alla rete per ricaricare la batteria. Se la batteria si scarica

completamente, tutti i nuovi dati, programmi o le nuove impostazioni andranno persi.

SUGGERIMENTI DI RISPARMIO ENERGETICO

Seguire i seguenti suggerimenti per massimizzare la durata della batteria, in particolare se si lavora per lunghi periodi utilizzando la batteria.

- Interrompere frequentemente il lavoro.
Se il Pocket PC è stato inattivo per un determinato periodo, l'illuminazione ed il Pocket PC si spegneranno di default. Per spegnere il Pocket PC quando è inutilizzato anche per un breve periodo, premere l'interruttore di accensione.. Premendo e mantenendo premuto l'interruttore di accensione è possibile spegnere manualmente l'illuminazione.
- Disattivare le funzioni non utilizzate o effettuare impostazioni.
 - ✓ Ridurre il volume.
 - ✓ Attivare suoni, lampeggi o vibrazioni solo per comunicazioni importanti. (Battere su → **Impostazioni** → Scheda **Personale** → Icona **Suoni e notifiche**.)
 - ✓ Rimuovere l'eventuale scheda SD/MMC dallo slot, se non viene utilizzata.
- Evitare situazioni di consumo energetico come:
 - ✓ Collegamento del Pocket PC ad un desktop PC (il Pocket PC si spegne automaticamente mentre è collegato).
 - ✓ Utilizzo di un modem o di altra periferica
 - ✓ Controllo di trasferimenti via infrarossi (è possibile impostare il Pocket PC in modo che la porta a infrarossi venga costantemente controllata in relazione a ricezione di dati da parte di altre apparecchiature, tuttavia la batteria si scarica rapidamente).
 - ✓ Riprodurre musica o suoni, oppure registrazioni audio.
 - ✓ Non lasciare acceso inutilmente il ricevitore GPS.

GESTIONE DELLA MEMORIA

MEMORIA DATI E PROGRAMMI

- **ATTENZIONE:** la dimensione massima di un file memorizzato nella memoria RAM del Pocket PC non deve superare lo spazio in memoria disponibile.

File, impostazioni e dati inseriti nel Pocket PC vengono memorizzati nella memoria RAM. La memoria RAM del pocket PC è suddivisa in memoria dati e in memoria programmi.

Memoria dati

Memorizza i dati elaborati e i programmi supplementari, installati.

Memoria dei programmi

Esegue i programmi del Pocket PC.

Il Pocket PC gestisce automaticamente lo spazio della memoria dati e dei programmi. Tuttavia, in alcuni casi, p.e. quando la memoria è esaurita, il Pocket PC non è in grado di eseguire automaticamente la partizione.

MEMORIA SUPPLEMENTARE

E' possibile utilizzare una scheda di memoria per il salvataggio di dati, per la capacità di memorizzazione, per l'archiviazione o per il trasferimento di file di dimensioni maggiori verso altre apparecchiature. I file memorizzati su una scheda di memoria vengono visualizzati in una cartella nominata **Storage Card** in **Dispositivo** di Esplora file. I dati memorizzati sulla scheda di memoria vengono mantenuti anche se il Pocket PC non viene più alimentato. E' buona norma memorizzare i dati regolarmente su una scheda di memoria.

ADEGUAMENTO DEL POCKET PC

- **NOTA:** impostazioni errate possono essere causa di errori di sistema. E' necessario conoscere esattamente la funzione di un determinato punto, prima di effettuare impostazioni.

E' possibile adeguare le impostazioni del Pocket PC come desiderato. Battere su  → **Impostazioni**. Le opzioni sono disponibili battendo su una delle icone delle schede **Personale**, **Sistema** o Collegamenti. Esistono le seguenti opzioni di adeguamento:

Scheda	Elementi	Descrizione
Personale	Pulsanti	Attribuisce i programmi preferiti ai tasti.
	Immissione	Stabilisce il metodo di immissione ed il formato del rilevatore di simboli, della tastiera e del rivelatore di lettere.
	Menu	Imposta ciò che deve essere visualizzato nel menu Start ed attiva un menu di contesto attraverso il tasto Nuovo nella schermata Oggi .
	Informazioni sull'utente	Memorizza i dati personali.
	Password	Imposta una password di sicurezza. (Dettagli nel sotto-capitolo seguente.)
	Suoni e notifiche	Stabilisce le condizioni ed i tipi di suono, il volume del sistema ed il metodo di comunicazione.
	Oggi	Seleziona informazioni da visualizzare nella schermata Oggi e stabilisce il tema di sfondo desiderato

Scheda	Elementi	Descrizione
Sistema	Info e Info Viewer	Mostra le informazioni hardware e software (p.e. UUID) del Pocket PC e determina il nome del dispositivo attraverso il quale gli altri dispositivi riconosceranno il Pocket PC.
	Retro-illuminazione	Imposta la luminosità del display e stabilisce lo spegnimento automatico a scopo risparmio energetico .
	Orologio	Modifica data e ora e imposta allarmi.
	Memoria	Imposta temporaneamente la partizione fra memoria dati e memoria programmi, visualizza lo spazio occupato in memoria/sulla scheda di memoria (se installata) e blocca manualmente un programma diventato instabile o se la memoria dei programmi insufficiente.
	Alimentazione	Visualizza la restante carica della batteria e stabilisce quando il Pocket PC si spegne automaticamente.
	Impostazioni internazionali	Imposta la regione della località dell'utente ed i formati di numeri, ora e data.
	Disinstallazione applicazioni	Rimuove programmi aggiunti alla memoria RAM del Pocket PC.
	System Utility	Fornisce dettagli completi su Pocket PC e consente di effettuare impostazioni personali relative alle prestazioni della CPU e al funzionamento del GPS.
	Certificati	Stabilisce l'identità dell'utente o di altri PC.

IMPOSTARE UNA PASSWORD

La password serve a proteggere il Pocket PC da uso improprio. Impostare la password come segue:

1. Battere su  → **Impostazioni**, Scheda **Personale** → Icona **Password**.
2. Battere sulle cifre o sui simboli che dovranno comporre la password. E' possibile impostare una password composta da quattro cifre o una password lunga, che può essere una combinazione di almeno sette simboli, cifre o segni di interpunzione.
3. E' inoltre possibile stabilire un periodo di funzionamento a vuoto, al termine del quale il Pocket PC chiederà la password.
4. Battere su **OK**.

- **NOTA:** se si dovesse dimenticare la password, occorre cancellare il contenuto della memoria del pocket PC.

CERCARE ED ORGANIZZARE DATI

Con la funzione trova è possibile trovare rapidamente dati contenuti nel Pocket PC.

Per cercare un file, battere su  → **Trova**. Immettere il testo da trovare, selezionare il tipo di dati ed iniziare la ricerca, battendo su **Vai**.

- **NOTA:** per cercare dati che occupano molto spazio nella memoria del pocket PC, selezionare **Maggiore a 64 KB in Tipo**.

Con Esplora file è possibile cercare file contenuti nel Pocket PC e raggrupparli in cartelle. Battere su  → **Programmi** → Icona **Esplora file**.

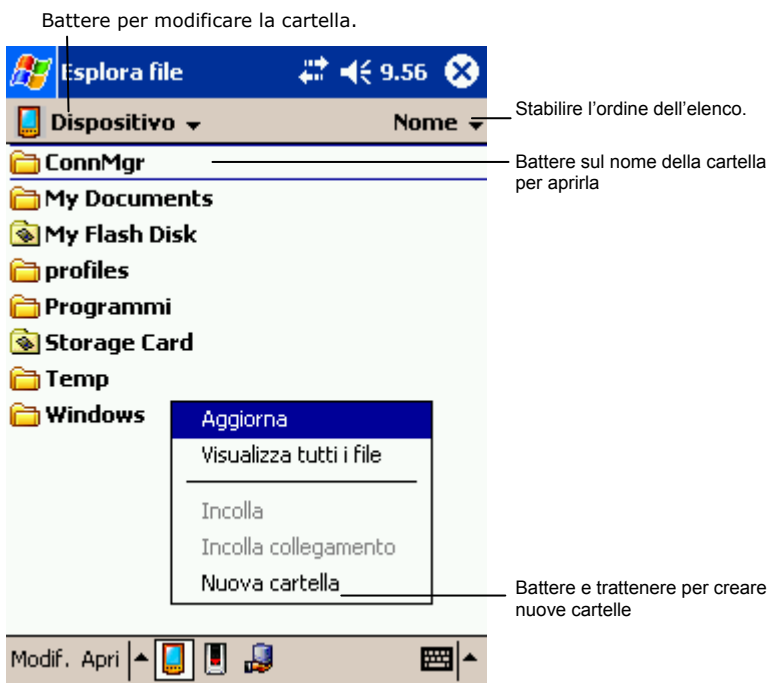

- **NOTA:** per spostare un file, battere su questo in Esplora file e mantenere premuta la penna, battere nel menu di contesto su **Taglia** o **Copia**, passare alla nuova posizione e battere su **Incolla**.

SALVATAGGIO DI DATI

Salvando frequentemente i dati contenuti nel Pocket PC, si evita la perdita di dati. Il Pocket PC possiede due programmi per il salvataggio dei dati:

MICROSOFT ACTIVESYNC.

Con ActiveSync è possibile copiare dati sul desktop PC. E' possibile salvare tutti i dati sul Pocket PC o solo le banche dati PIM (calendario, contatti, compiti). E' possibile impostare ActiveSync in modo che i dati vengano salvati automaticamente ad ogni termine di sessione o manualmente, quando desiderato. Ulteriori informazioni sono desumibili nella guida di ActiveSync sul desktop PC.

EBACKUP

Con il programma EBackup è possibile salvare tutti i dati o dati selezionati, memorizzati nella memoria RAM del Pocket PC o in una memoria aggiuntiva.

SALVATAGGIO DI DATI

ATTENZIONE:



- accertare che la capacità della scheda di memoria sia sufficiente.
- Durante il salvataggio dei dati non si deve spegnere mai il Pocket PC o rimuovere la scheda di memoria.
- Non salvare dati quando la batteria è poco carica. Altrimenti è possibile perdere i dati.

1. Eventualmente scollegare il Pocket PC dal desktop PC.
2. Chiudere tutti i programmi attivi battendo su  → **Impostazioni** → Scheda **Sistema** → Icona **Memoria** → Scheda **Programmi eseguiti** → **Terminare tutti**.
3. Inserire una scheda SD o MMC se si desidera utilizzarla per il salvataggio dei dati. (L'inserimento di una scheda SD/MMC è descritto a pagina. 31).
4. Battere su  → Programmi e sull'icona EBackup per richiamare il programma.
5. Battere su Backup e poi su Avanti.
6. Selezionare il supporto di memorizzazione dei dati e battere su Avanti.
7. Selezionare gli elementi da salvare. E' possibile selezionare singoli o più elementi da contatti, calendario, compiti, posta in arrivo, canali, note, registratore e da applicazioni utente.
8. Battere su Avanti. Il programma inizierà a salvare i dati ed al termine visualizzerà un avviso sullo schermo.
9. Eventualmente rimuovere la scheda SD o MMC. Non cancellare mai il contenuto della scheda di memorizzazione per non perdere i dati salvati, che non potranno più essere ripristinati.

RIPRISTINO DI DATI

ATTENZIONE:

- se dopo l'ultimo salvataggio sono stati elaborati file sul Pocket PC, che dovranno essere mantenuti durante il ripristino, occorre trasferire questi dati dal Pocket PC al Desktop PC o su una scheda di memoria.
- Tenere presente che per il ripristino il Pocket PC dovrà avere le stesse impostazioni internazionali del salvataggio dati.

1. Eventualmente scollegare il Pocket PC dal desktop PC.
2. Chiudere tutti i programmi attivi battendo su  / Impostazioni / Scheda Sistema / (Icona Memoria / Scheda Programmi eseguiti / Terminare tutti.
3. Inserire una scheda SD o MMC se i dati sono stati salvati sulla scheda.
4. Battere su  / Programmi e sull'icona EBackup per richiamare il programma.
5. Battere su Ripristino e poi su **Avanti**.
6. Selezionare il supporto di memorizzazione contenente i dati salvati e battere su **Avanti**.
7. Selezionare gli elementi da ripristinare.
8. Battere su **Ripristina**.
9. Battere su **Si**. Il programma inizierà a ripristinare i dati ed al termine visualizzerà un avviso sullo schermo.
10. Procedere come descritto a pagina 110.

AGGIUNGERE O RIMUOVERE PROGRAMMI

Programmi aggiunti al Pocket PC dal produttore si trovano nella ROM (Memoria di sola lettura). Questi programmi non possono essere cancellati ed il contenuto ROM non può andare perso. Tutti gli altri programmi aggiunti al Pocket PC dopo l'installazione in fabbrica ed i file dati vengono memorizzati nella RAM.

Fino a che la memoria del Pocket PC sarà sufficiente, si potranno aggiungere programmi appositamente sviluppati. Sul sito web Pocket PC (<http://www.pocketpc.com>) è possibile trovare un gran numero di software per il Pocket PC .

AGGIUNGERE PROGRAMMI

AGGIUNGERE PROGRAMMI CON ACTIVESYNC

Prima di installare il software adatto al Pocket PC, occorre installarlo sul desktop PC.

1. Determinare il tipo di Pocket PC e di processore per conoscere quale versione del software può essere installata. Battere su  → **Impostazioni** → Scheda **Sistema** → Icona **Informazioni su** → Scheda **Versione** ed annotare i dati del processore.
2. Scaricare il programma sul desktop PC o inserire il CD o il floppy del programma nel PC. Verrà visualizzato un singolo file *.xip, *.exe, *.zip, un file Setup.exe o diverse versioni di file adatte a diverse macchine o a diversi processori. Scegliere il programma adatto al Pocket PC ed al processore del Pocket PC („ARM“ compatibile).
3. Leggere le avvertenze relative all'installazione, il file ReadMe o la documentazione allegata al programma. Molti programmi comprendono note particolari sull'installazione.
4. Collegare il pocket PC al PC.
5. Doppio click sul file *.exe.

Se il file è un programma di installazione, questo verrà inizializzato. Osservare le indicazioni sullo schermo. Quando il software sarà installato sul PC, il programma di installazione trasferirà automaticamente il software sul Pocket PC.



Se il file non è un programma di installazione, verrà visualizzato un avviso di errore, che indicherà che il programma è valido, ma destinato ad un altro tipo di macchina. Trasferire questo file sul Pocket PC. Se il programma non contiene note sull'installazione nel file ReadMe o nella documentazione, è necessario copiare il file di programma con ActiveSync Explorer nella cartella programmi del Pocket PC. Ulteriori informazioni sulla copia di file con ActiveSync sono desumibili dalla guida di ActiveSync.

- **NOTA:** alcuni programmi possono essere scaricati direttamente da Internet con Pocket Internet Explorer sul Pocket PC, se questo è connesso a Internet.

Subito dopo l'installazione battere su  → **Programmi** e poi sull'icona del programma per richiamarlo.

AGGIUNGERE UN PROGRAMMA AL MENU START

Si possono utilizzare i seguenti metodi per aggiungere un programma al menu Start.

1. Battere su  → **Impostazioni** → Scheda **Personale** → Icona **Menu** e sulla casella del programma. Se il programma non è nell'elenco, utilizzare uno dei seguenti metodi.
2. Se si utilizza Esplora file del Pocket PC: Battere su  → **Programmi** → Icona **Esplora file** e localizzare il programma (battere sull'elenco cartelle, chiamato di default My Documents e su Dispositivo per visualizzare un elenco di tutte le cartelle del Pocket PC). Battere sul programma e mantenere premuto, battere su **Taglia**. Aprire la cartella **Start Menu** nella cartella di **Windows**, battere in un punto vuoto della finestra e mantenere premuto, nel menu di contesto battere su **Incolla**. Il programma verrà visualizzato nel menu Start.
3. Se si utilizza ActiveSync sul Desktop PC: Cercare con ActiveSync Explorer i file sul Pocket PC e localizzare il programma. Cliccare sul programma con il tasto destro del mouse e poi su Crea collegamento. Spostare il collegamento nella cartella **Start Menu** nella cartella di **Windows**. Il collegamento verrà visualizzato nel menu Start.

RIMUOVERE PROGRAMMI

Procedere come segue per rimuovere un programma dal Pocket PC:

1. Battere su  → **Impostazioni** → Scheda **Sistema** → **Disinstallazione applicazioni**.
2. Selezionare il programma dall'elenco e battere su **Rimuovi**.



Se il programma non viene visualizzato nell'elenco dei programmi installati, cercarlo con Esplora file sul Pocket PC, battere sul programma e mantenere premuto, battere poi su **Cancella**.

MICROSOFT POCKET OUTLOOK

Questo capitolo presenta le funzioni fondamentali di Microsoft Pocket Outlook come Calendario, Contatti, Avvenimenti, Note e Posta in Arrivo. Questi programmi possono essere utilizzati singolarmente e congiuntamente. P.e. indirizzi e-mail memorizzati in Contatti possono essere utilizzati per inserire l'indirizzo nei messaggi e-mail in Posta in Arrivo.

CALENDARIO: PROGRAMMARE APPUNTAMENTI

In **Calendario** è possibile fissare conferenze ed altri avvenimenti. E' possibile consultare gli impegni in diversi modi (per giorno, settimana, mese ed anno) ed impostare il calendario in modo che l'impegno venga ricordato con un suono o con un altro metodo. Gli impegni del giorno possono essere visualizzati nella schermata **Oggi**.

Battere su  → **Calendario** o sul tasto Calendario  del Pocket PC per richiamare il programma.

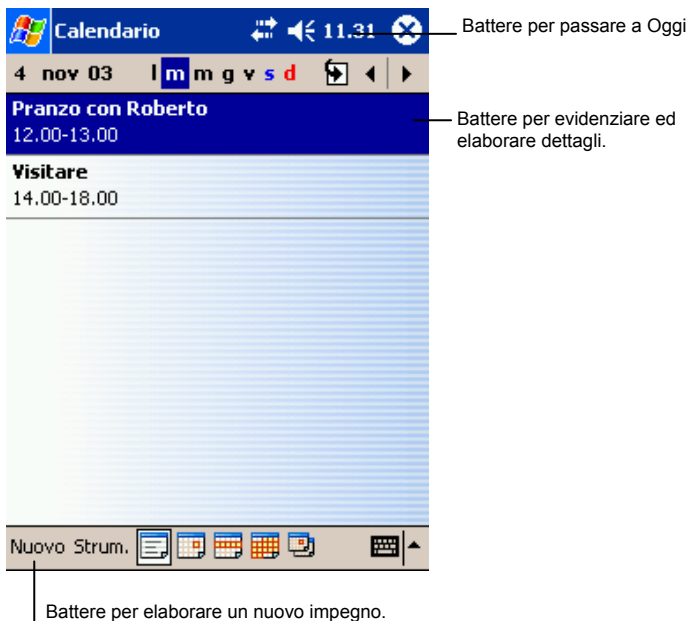

NOTA: per modificare il calendario (p.e. spostare al primo giorno della settimana), battere su **Strum.** → **Opzioni.**

IMPOSTARE UN IMPEGNO

1. Nella visualizzazione del giorno o della settimana battere sulla data e sull'ora desiderata.
2. Battere su **Nuovo**.

Battere per tornare al calendario (l'impegno verrà salvato automaticamente).

The screenshot shows the 'Calendario' (Calendar) application interface. At the top, there is a blue header bar with the Windows logo, the word 'Calendario', and navigation icons. Below the header, there are several input fields and dropdown menus for creating an appointment. Annotations with arrows point to specific elements:

- An arrow points to the 'Ok' button in the top right corner, with the text: "Battere per selezionare testo predefinito."
- An arrow points to the 'Luogo:' field, with the text: "Battere per selezionare un luogo."
- An arrow points to the 'Fine:' field, with the text: "Battere per selezionare un'ora."
- An arrow points to the 'Giornata int.:' field, with the text: "Battere per selezionare una data."
- An arrow points to the 'Note' field, with the text: "Note è adatto a programmi con note."

The appointment details shown are:

- Oggetto: [empty]
- Luogo: [empty]
- Inizio: 04/11/03 12.00
- Fine: 04/11/03 13.00
- Giornata int.: No
- Ricorrenza: Una volta
- Promemoria: Promemoria 15 minuto/i
- Categorie: Nessuna categoria...
- Appuntamento: Note

At the bottom, there is a virtual keyboard with various keys, including numbers, letters, and function keys like 'Ctrl', 'àé', and '+'. A 'Modif.' button is also visible.

3. Prima selezionare la casella e poi immettere la descrizione e la località.
4. Eventualmente battere sulla data e sull'ora per modificare questi punti.
5. Immettere le ulteriori informazioni necessarie. E' necessario oscurare l'ambito di immissione per visualizzare tutte le voci disponibili.
6. E' possibile inoltre procedere come segue:
7. Aggiungere una nota.
8. Predisporre un evento per ogni giorno.
9. Fissare un memorandum.
10. Ripetere l'impegno.
11. Inserire l'impegno in una categoria.
12. Inviare una convocazione.
13. Trasferire l'impegno.
14. Battere su  → Guida per altre informazioni.

15. Battere su OK per tornare al calendario.

LA SCHERMATA RIASSUNTIVA

Battendo su un impegno nel calendario, verrà visualizzato un riassunto. Per modificare un impegno, battere su **Modif.**

The screenshot shows the summary screen for a calendar event. At the top is a blue header bar with the Windows logo, the word "Calendario", and navigation icons (back, forward, home, and a clock showing 11.35). Below the header, the event title "Pranzo con Roberto" is displayed with a bell icon to its right. The date and time "12.00-13.00 mar, 04/11/2003" are shown below the title. A horizontal line separates the title and date from the event details. The details section has a light green background and contains the text "Ricordarsidel portafogli". At the bottom of the screen is a grey bar with the text "Modif. Strum." and a keyboard icon.

Visualizza i dettagli degli impegni.

Indica le note.

Battere per modificare un impegno.

CONVOCAZIONI

In **Calendario** è possibile stabilire convocazioni di utenti Outlook o Pocket Outlook. La convocazione verrà redatta ed inviata automaticamente se si sincronizza la Posta in Arrivo o quando si stabilisce un collegamento con il server di posta. Immettere battendo su **Strum.** → **Opzioni** il modo in cui dovranno essere inviate le convocazioni. Per inviare e ricevere messaggi e-mail attraverso ActiveSync, selezionare **ActiveSync**.



Come fissare una convocazione:

1. Fissare un impegno.
2. In dettagli, nell'ambito di immissione battere su **Partecipan.**
3. Dall'elenco degli indirizzi e-mail, in contatti, selezionare i partecipanti della convocazione.

La convocazione verrà redatta automaticamente ed inserita nella cartella **Posta in Arrivo**.

Ulteriori informazioni sull'invio e la ricezione di convocazioni sono indicate nella guida di **Calendario** e di **Posta in Arrivo** del Pocket Pc.

CONTATTI

In **contatti** è anche possibile stilare un elenco di amici e colleghi e trovare in modo semplice informazioni, in qualunque luogo ci si trovi. Attraverso la porta infrarossi del Pocket PC è possibile scambiare dati con utenti di altri Pocket PC e di altre attrezzature mobili. Battere su  → **Contatti** oppure sul tasto Contatti  del Pocket PC, per richiamare il programma.

Selezionare la categoria dei contatti, che dovranno essere elencati.



Battere e immettere parte del nome per cercarlo nell'elenco.

Battere per visualizzare numeri di telefono ed indirizzi e-mail.

Battere per evidenziare o elaborare dettagli sui contatti.

Battere e mantenere premuto per visualizzare un menu con azioni.

Battere per stabilire nuovi contatti.

- **NOTA:** battere su **Strum.** → **Opzioni**, per modificare la visualizzazione di informazioni.

ELABORARE UN CONTATTO

1. In contatti battere su **Nuovo**.
2. Immettere un nome ed altre informazioni sul contatto nell'ambito di immissione. Scorrere verso il basso per visualizzare tutti i campi disponibili.
3. Sono possibili inoltre le seguenti azioni:
 - Inserire una nota.
 - Inserire il contatto in una categoria.
 - Inviare un messaggio e-mail al contatto.
 - Sincronizzare il contatto.
 - Trasferire il contatto.

Battere su  → **Guida** per altre informazioni.

4. Battere su **OK** per tornare all'elenco dei contatti.

CERCARE UN CONTATTO

Esistono quattro possibilità per cercare un contatto:

1. Battere su  → **Trova**, immettere il nome del contatto, selezionare **Contatti** in **Tipo** e battere su **Vai**.
2. Nell'elenco dei contatti nella barra di scorrimento immettere il nome di un contatto. Se si cancella il testo nel campo o battendo sulla scheda a sinistra, verranno visualizzati **Tutti i contatti**.
3. Nell'elenco dei contatti battere sull'elenco delle categorie (di default **Tutti i contatti**) e selezionare il tipo del contatto da visualizzare. Per visualizzare tutti i contatti, selezionare Tutti Contatti. Selezionando **Nessuna categoria**, verrà visualizzato un contatto non inserito in alcuna categoria.
4. Per visualizzare i nomi delle aziende in cui lavorano i contatti, battere su **Visual** → **Per società**. A destra del nome dell'azienda verrà visualizzato il nome dei contatti, che lavorano per la rispettiva azienda.

LA SCHERMATA RIASSUNTIVA

Se nell'elenco dei contatti si batte su un contatto, si visualizza una schermata riassuntiva. Battere su **Modif.** per modificare i dati dei contatti.

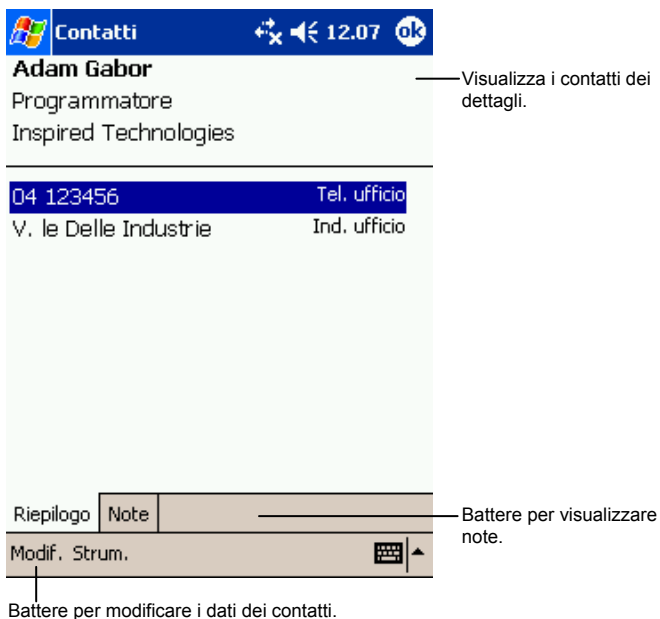

ATTIVITÀ

In attività è possibile controllare gli impegni.

Battere su  → **Attività** per richiamare il programma.

Selezionare la categoria delle attività da visualizzare nell'elenco.

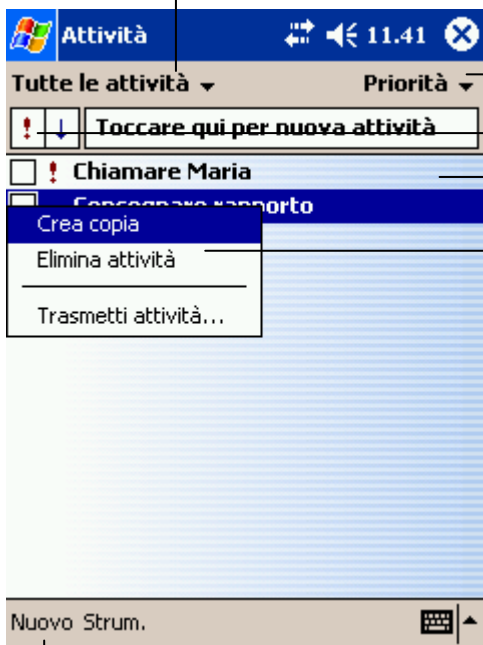

Stabilire l'ordine dell'elenco.

Significa molto importante.

Battere per visualizzare o elaborare dettagli.

Battere e tenere premuto per visualizzare un menu di azioni.

Battere per creare un nuovo compito.

- **NOTA:** battere su **Strum.** → **Opzioni**, per modificare la visualizzazione di informazioni.

ELABORARE UN' ATTIVITÀ

1. In attività battere su **Nuovo**.
2. Immettere una descrizione nell'ambito di immissione.
2. Immettere una data di inizio e di scadenza o altre informazioni, battendo sul campo. Aprire l'ambito di immissione e visualizzare tutti i campi disponibili.
3. Sono possibili inoltre le seguenti azioni:
 - Inserire una nota.
 - Stabilire un memorandum.
 - Ripetere l'attività.
 - Inserire l'impegno in una categoria.
 - Trasferire l'attività.
 - Sincronizzare l'attività.

Per ulteriori informazioni battere su  → **Guida**.

4. Battere su **OK**, per tornare all'elenco delle attività.

- **NOTA:** Per elaborare velocemente un'attività, battere su **Strum**. Attivare la barra di immissione. Immettere i dati nel campo "Toccare qui per nuova attività".

LA SCHERMATA RIASSUNTIVA

Selezionando un' attività dall'elenco delle attività, viene visualizzato un riassunto. Per modificare l'attività, selezionare **Modif.**

The screenshot shows a mobile application interface for activity management. At the top, a blue header bar contains the Windows logo, the word "Attività", and navigation icons (back, forward, volume, and a speaker icon) along with the time "11.49" and an "ok" button. Below the header, the title "Consegnare rapporto" is displayed next to a yellow bell icon. A light blue box contains the activity details: "Inizio: 05/11/2003" and "Scadenza: 05/11/2003". Below this box is a horizontal line with an upward-pointing arrow icon. Underneath the line, the text "Invia a tutto il team con il nuovo formato" is visible. At the bottom of the screen, a grey bar contains the text "Modif. Strum." and a keyboard icon. Annotations with lines pointing to these elements provide instructions: the bell icon is for viewing details, the upward arrow is for viewing or deleting a summary, the keyboard icon is for viewing notes, and the "Modif. Strum." text is for modifying the activity.

visualizza i dettagli dell' attività.

Battere per visualizzare o cancellare un riassunto.

Visualizza note

Battere per modificare l'attività

NOTE: ANNOTAZIONE DI PENSIERI E IDEE

Nelle **Note** è possibile annotare velocemente pensieri, cose da ricordare, idee, disegni e numeri telefonici. Le note possono essere compilate come testo o registrazione. Le registrazioni possono essere inserite in una nota. Se durante la registrazione, vi è una nota aperta, viene aggiunta come icona alla nota. Visualizzando l'elenco delle note, appare come registrazione.

Battere su  → **Note**.



The screenshot shows the Windows Notes application window. The title bar reads "Note" and includes a volume icon and the time "11.53". Below the title bar is a folder view showing "Tutte le cartelle" and a list of notes. The notes list has columns for "Nome", "Data", and "Dimensione". Three notes are listed: "Nota1" (11.51, 480B), "Nota2" (11.52, 480B), and "Nota3" (11.52, 480B). A context menu is open over "Nota3", listing options like "Crea copia", "Elimina", "Seleziona tutto", "Invia tramite e-mail...", "Trasmetti file...", and "Rinomina/Sposta...". At the bottom, there is a playback control bar with a red record button, a play button, a volume icon, and a keyboard icon. The text "Nuovo Strum." is visible next to the keyboard icon.

Battere per modificare l'ordine delle note

Battere per aprire una nota o riprodurre una registrazione

Battere e tenere premuto per visualizzare un menu

Battere per importare

Battere per visualizzare o cancellare l'elenco delle registrazioni.

Battere per creare un nuovo elemento.

CREAZIONE DI UNA NOTA

1. Battere su **Nuova**.

- **NOTA:** è possibile compilare una nota con l'aiuto di un modello. Battere sull'elenco delle cartelle (Tutte le cartelle), quindi su Modelli. Selezionare sul modello desiderato e apportare le modifiche.

- ### 2. Creare Note con testo scritto a mano, disegni, testo scritto a macchina o registrazioni. Per ulteriori informazioni sull'utilizzo dei campi di immissione, la scrittura e il disegno sullo schermo o la creazione di registrazioni vedere pagina 71.

Battere per tornare all'elenco note (la nota verrà salvata automaticamente)

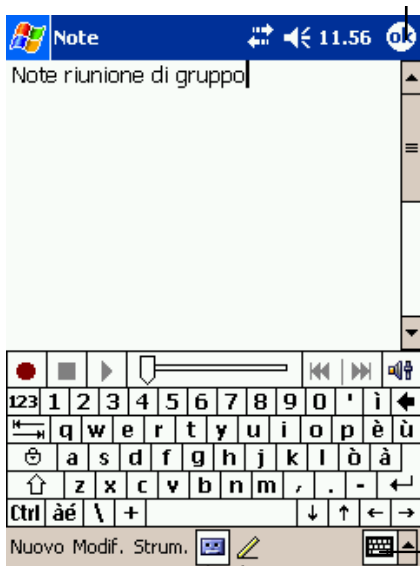

- ### 3. E' possibile inoltre compiere le seguenti operazioni:

- trasferirle
- inviarle per e-mail
- creare un modello

Per ulteriori dettagli battere su  → **Guida**.

- ### 4. Per tornare all'elenco delle note battere su **OK**.

POSTA IN ARRIVO: INVIO E RICEZIONE DI E-MAIL

Esistono due possibilità per inviare e ricevere messaggi e-mail:

- Sincronizzando i messaggi e-mail con Microsoft Exchange o Microsoft Outlook sul PC fisso.
- Creando un collegamento diretto al server di posta elettronica utilizzando un provider Internet (ISP) o una rete. In questo caso è necessario un modem opzionale o una scheda di rete.

Battere su  → **Posta in arrivo** sul Pocket PC, per aprire il programma.

SINCRONIZZAZIONE DI MESSAGGI E-MAIL

È possibile sincronizzare i messaggi e-mail come parte delle normali sincronizzazioni. A tale scopo, è necessario attivare Sincronizzazione della Posta in arrivo. Per informazioni a tale riguardo, utilizzare la guida del PC fisso.

Nella sincronizzazione:

- I messaggi vengono copiati dalle cartelle della posta elettronica di Exchange o Outlook sul PC fisso nella cartella ActiveSync della posta in arrivo del Pocket PC. Di default arriveranno solo i messaggi degli ultimi tre giorni, le prime 100 righe del messaggio e gli allegati più piccoli di 100 KB.
- I messaggi e-mail della cartella posta in uscita del Pocket PC vengono trasferiti su Exchange o Outlook e inviati da lì.
- I messaggi sono collegati in entrambi i computer. Ciò significa che se si cancella un messaggio dal Pocket PC, alla prossima sincronizzazione, questo verrà cancellato anche dal PC fisso.
- I messaggi e-mail delle sottocartelle di altre caselle e-mail di Outlook verranno sincronizzati solo se è stata selezionata la loro sincronizzazione in ActiveSync .

- | |
|---|
| <ul style="list-style-type: none">• NOTA: è possibile sincronizzare i messaggi e-mail anche da siti remoti mediante un computer fisso. |
|---|

COLLEGAMENTO DIRETTO ATTRAVERSO UN SERVER DI POSTA ELETTRONICA

Iscrivendosi a un ISP o a una rete locale, è possibile inviare e ricevere messaggi e-mail collegandosi al POP3- o al server IMAP4.

ATTIVAZIONE DI UN ACCOUNT DI POSTA ELETTRONICA

Per ricevere i messaggi e-mail, è possibile utilizzare diversi account di posta elettronica. Per prima cosa, impostare ogni account di posta elettronica che si intende utilizzare e nominarlo. Per collegarsi con lo stesso servizio a diverse caselle di posta elettronica, è necessario impostare e nominare singolarmente ciascun collegamento alla casella di posta.

Nella cartella Posta in arrivo battere su **Account** → **Nuovo account**. Attenersi alle istruzioni per l'attivazione del nuovo account. Selezionando il punto interrogativo si potranno avere informazioni utili. Una volta terminata la procedura, collegarsi con il proprio server di posta elettronica e battere su **Account** → **Connetti**.

- **NOTA:** mentre si è connessi, non è possibile aggiungere nuovi servizi. Per interrompere il collegamento, battere su **Account** → **Disconnetti**.

Una volta creata una connessione al server di posta elettronica, vengono scaricati nuovi messaggi nella cartella Posta in arrivo del Pocket PC, vengono inviati messaggi dalla cartella Posta in uscita del Pocket PC e vengono cancellati i messaggi della cartella Posta in arrivo che sono stati cancellati dal server di posta elettronica.

I messaggi ricevuti direttamente da un server di posta elettronica sono collegati al server di posta elettronica e non al PC fisso. Cancellando un messaggio dal Pocket PC, questo verrà cancellato anche dal server di posta elettronica la prossima volta che ci si collega, in funzione delle impostazioni di ActiveSync.

È possibile lavorare sia online che offline. Lavorando in modalità online, la lettura e la risposta ai messaggi avviene mentre si è collegati al server di posta elettronica. I messaggi vengono inviati battendo sul tasto **Invia** e viene liberato spazio in memoria sul Pocket PC.

Lavorando in modalità offline, è possibile interrompere il collegamento al server di posta subito dopo aver scaricato le intestazioni dei nuovi messaggi o i messaggi parziali e quindi decidere quali messaggi si vogliono scaricare completamente. Al collegamento successivo, la Posta in entrata scaricherà tutti i messaggi selezionati e invierà i messaggi scritti.

ELENCO DEI MESSAGGI

I messaggi ricevuti vengono visualizzati nell'elenco dei messaggi. Di default, i messaggi vengono visualizzati secondo l'ordine di ricezione (per primi gli ultimi ricevuti).

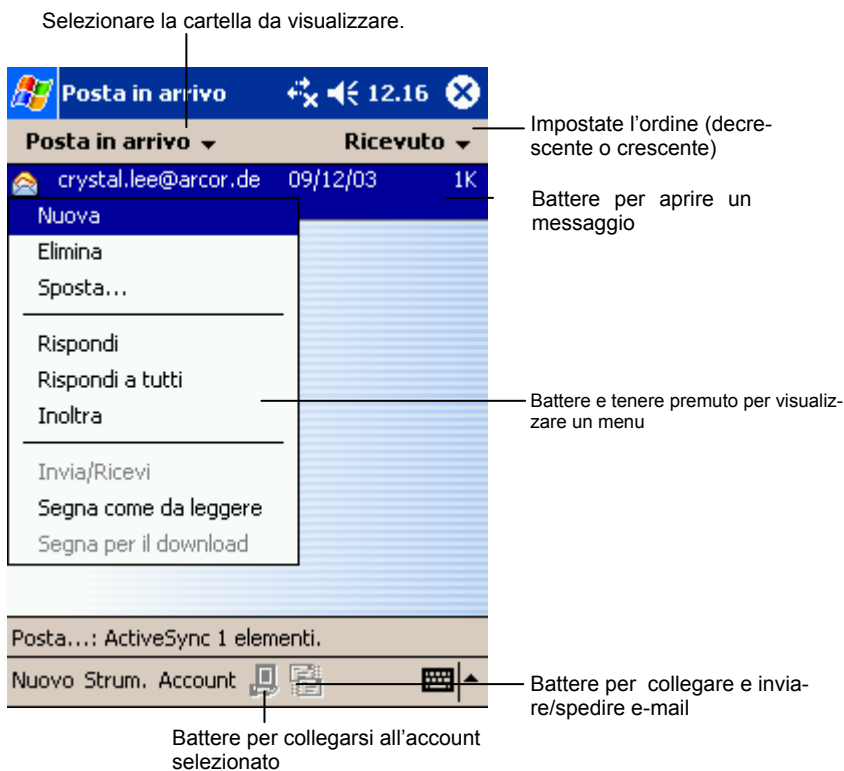

Per aprire i messaggi ricevuti battere sulla selezione. I messaggi non letti sono visualizzati in grassetto.

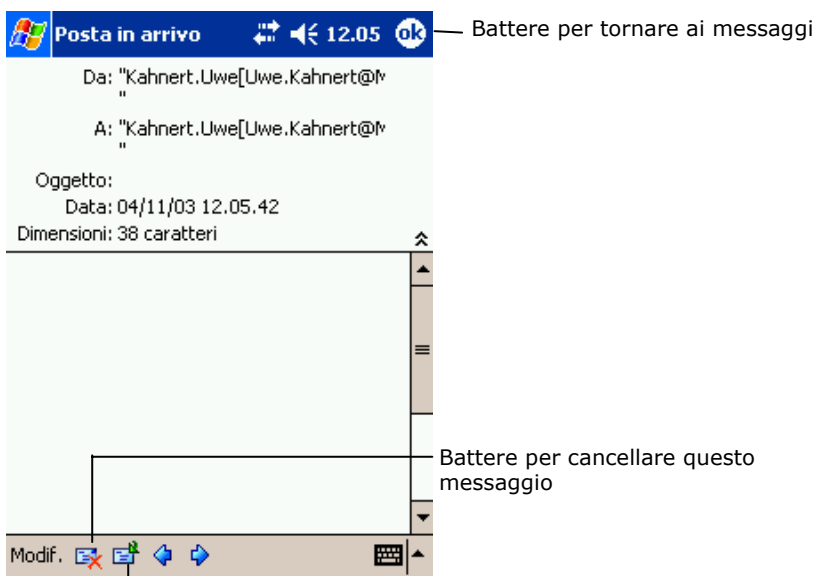

Battere per tornare ai messaggi

Battere per cancellare questo messaggio

Battere per visualizzare messaggi precedenti o successivi

Battere per rispondere o inoltrare il messaggio

Quando si sincronizza un collegamento al server di posta o a un PC fisso, si ricevono automaticamente solo i messaggi degli ultimi tre giorni, le prime 100 righe di ogni nuovo messaggio e gli allegati più piccoli di 100 kB. I messaggi originali rimangono sul server di posta o sul PC fisso.

È possibile selezionare i messaggi che si desiderano ricevere integralmente alla prossima sincronizzazione o al prossimo collegamento con il server di posta. Dall'elenco dei messaggi, battere su quello che si desidera ricevere tenendo premuto. Nel menu di contesto, battere su **Segna per il download**. Le icone dell'elenco dei messaggi della posta in arrivo mostrano chiaramente lo stato dei messaggi.

Attivando il servizio o selezionando le opzioni di sincronizzazione, inserire le proprie impostazioni per lo scaricamento dei messaggi.

Queste possono essere modificate in qualsiasi momento.

- Per modificare le opzioni di sincronizzazione della cartella posta in arrivo, utilizzare le opzioni di ActiveSync. Per ulteriori informazioni, consultare la Guida ActiveSync.
- Le opzioni per il collegamento diretto al server di posta vengono modificate dalla cartella Posta in arrivo del PC. Battere su **Strum.** → **Opzioni** → scheda **Account** e sul servizio che si intende modificare. Battere sul Servizio tenendo premuto e battere su **Elimina** per eliminarlo.

CREAZIONE DI MESSAGGI

1. Nella cartella Posta in arrivo battere su **Nuovo**.
2. Nel campo **A:**, inserire l'indirizzo e-mail di uno o più destinatari, divisi da una virgola. Se l'indirizzo è contenuto nella rubrica, battere su **A:** o su contatti della barra dei comandi  per selezionare l'indirizzo e-mail.
3. Per selezionare un account, battere sulla freccia in giù per visualizzare ulteriori intestazioni. Dall'elenco dei servizi, selezionare ActiveSyn o l'account di posta desiderato.
4. Immettere un messaggio. Per inserire un messaggio preimpostato o un messaggio ricorrente, battere su **Testo pers.** e selezionarne uno.
5. Per allegare un file, battere su **Modif.** → **Aggiungi allegato**, quindi selezionare il file desiderato.

- **NOTA:** non è possibile allegare oggetti OLE ai messaggi della Posta in arrivo.

6. Battere su **Invio**, per spedire il messaggio. Lavorando in modalità non in linea, il messaggio viene spostato nella cartella Posta in uscita e inviato alla prossima connessione.

Il messaggio viene salvato nella cartella Posta in uscita del Pocket PC e può essere inviato in due modi:

- Il messaggio viene trasferito nella casella Posta in uscita di Exchange o Outlook del PC fisso e inviato alla prossima sincronizzazione.
- Il messaggio viene trasferito al server di posta quando ci si collega. Controllare che nel menu **Account** della Posta in arrivo sia stato selezionato il servizio corrispondente. Battere sul tasto **Connetti** (o su **Connetti** nel menu **Account**).

GESTIONE DEI MESSAGGI E DELLE CARTELLE DELLA POSTA ELETTRONICA

Ciascun servizio di posta elettronica o account SMS possiede una propria struttura con cinque cartelle standard: Posta in arrivo, Cestino, Bozze, Posta in uscita e Posta inviata. I messaggi inviati o ricevuti vengono salvati in queste cartelle. È possibile creare nuove cartelle all'interno di ognuna di queste cartelle.

Nella cartella Cestino, si trovano i messaggi cancellati dal Pocket PC. La gestione delle cartelle Cestino e Posta inviata dipende dalle opzioni selezionate.

FUNZIONI DELLE CARTELLE

Le cartelle create attuano determinate funzioni a seconda che si utilizzi ActiveSync, POP3 o IMAP4.

- Utilizzando ActiveSync, i messaggi della cartella Posta in arrivo vengono sincronizzati automaticamente da Outlook con il Pocket PC. ActiveSync consente di sincronizzare anche altre cartelle. Sul server rimane una copia delle cartelle create e dei messaggi spostati. Ad es., se si spostano due messaggi dalla cartella Posta in arrivo a una cartella Famiglia, e la cartella Famiglia è anch'essa stata sincronizzata, il server crea una copia della cartella Famiglia e copia i messaggi in questa cartella. Sarà quindi possibile leggere i messaggi anche da un PC diverso da quello fisso.
- Utilizzando POP3 e spostando i messaggi in una cartella creata all'uopo, si interrompe il collegamento tra i messaggi del Pocket PC e le loro copie sul server di posta. Al collegamento successivo, il server rileva che mancano messaggi nella cartella Posta in arrivo e li cancella dal server. In questo modo si evita che rimangano copie, ma diventa anche impossibile accedere ai messaggi che vengono spostati in cartelle non create sul Pocket PC.
- Utilizzando IMAP4, sul server rimangono le copie delle cartelle create e dei messaggi spostati. I messaggi rimangono quindi sempre disponibili collegandosi al server di posta, sia dal Pocket PC che dal PC fisso. Questa sincronizzazione delle cartelle avviene tutte le volte che viene creata una connessione al server di posta, quando vengono create nuove cartelle o durante il collegamento Cartella non nominata/cancella.

Per tutti i servizi, ad eccezione di ActiveSync è possibile attivare delle opzioni battendo sull'elenco dei messaggi **Strumenti** → **Gestione cartelle**.

PROGRAMMI INTEGRATI

Oltre a Microsoft Pocket Outlook il Pocket PC dispone di ulteriori programmi. Questi sono: Microsoft Pocket Word, Microsoft Pocket Excel, Windows Media Player, Microsoft Reader e altri. Il presente capitolo spiega come utilizzarli.

POCKET WORD

Microsoft Pocket Word è compatibile con Microsoft Word del PC fisso. È quindi possibile creare nuovi documenti sul PC fisso oppure copiarli. Perché i dati di entrambi i PC siano aggiornati, si consiglia di sincronizzare regolarmente i documenti.

Battere su  → **Programmi** e sull'icona **Pocket Word**, per aprire il programma.

Selezionare il tipo di cartella da visualizzare nell'elenco.

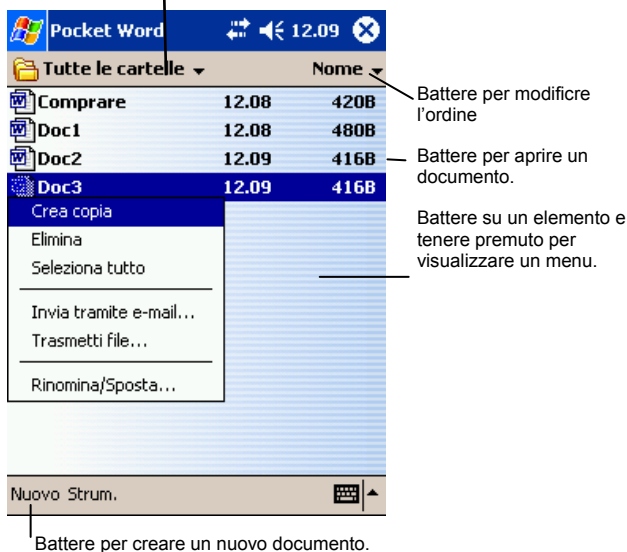

CREAZIONE DI UN DOCUMENTO

1. Da Pocket Word battere su **Nuovo**.

- **NOTA:** per aprire, anziché un documento vuoto, un modello selezionare un modello per nuovi documenti. Battere su **Strum.** → **Opzioni** e selezionare il modello desiderato. Battendo su Nuovo, appare il modello con testo e formattazione.

2. In Pocket Word, i dati possono essere inseriti in quattro modi: come testo scritto a mano, come disegni, battuti a macchina o registrati. Con il menu **Visual.** si può passare da una modalità all'altra. Per ulteriori informazioni sull'immissione di dati, consultare la pagina 71 o la Guida del Pocket PC.)

- **NOTA:** convertendo un documento di Pocket Word sul PC fisso, le parole scritte a mano vengono convertite in caratteri grafici (metafile).

Digitazione

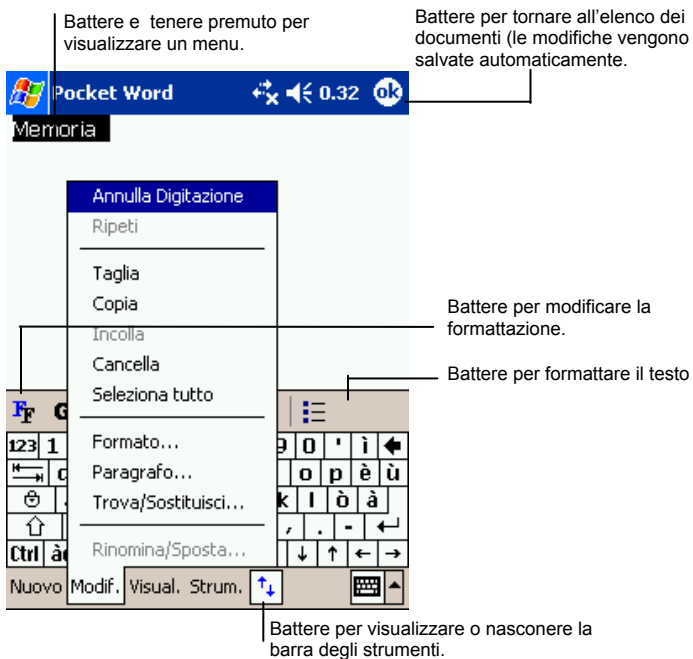

Disegno

Selezionare forma per ottenere forme corrette per gli oggetti.

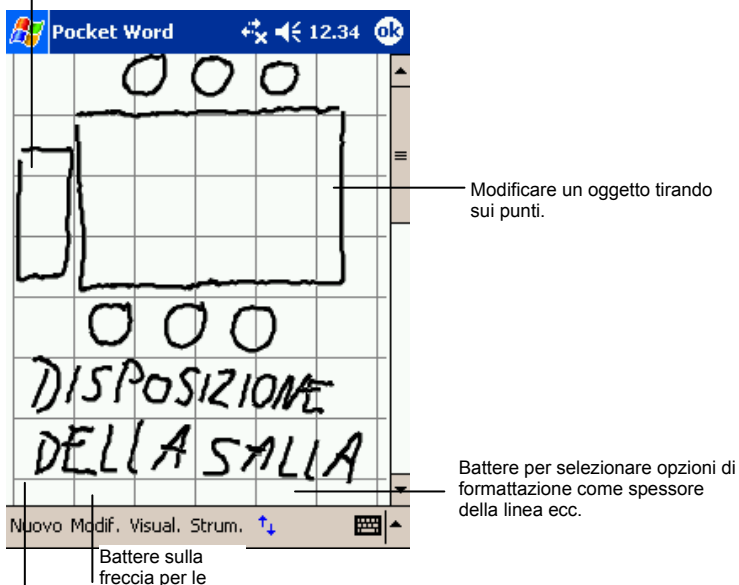

Matita

3. Dopo aver inserito i dati e confermato con **OK**, il documento viene salvato automaticamente con il nome dei primi tre caratteri del testo del documento.

GESTIONE DEI DOCUMENTI DI POCKET WORD

APRIRE UN DOCUMENTO

Una volta aperto Pocket Word, appare un elenco dei documenti. Per aprirne uno, battere sul nome corrispondente. È possibile aprire solo un documento per volta, aprendone un altro viene richiesto di salvare il primo.

MODIFICA DELLE OPZIONI DI UN DOCUMENTO

In un documento aperto è possibile:

- Creare una copia del documento. Di default, il documento viene salvato in formato Pocket Word-Format (.psw). È possibile scegliere anche i formati Rich Text Format (.rtf), solo testo (.txt) o Word (.doc).

• **NOTA:** se si tratta di un documento semplice, si consiglia di salvarlo come solo testo per risparmiare memoria su disco.

- Rinominare il documento.
- Spostare il documento in una scheda di memoria o in una cartella.

Per ulteriori informazioni, consultare la Guida di Word del Pocket PC.

CONSIGLI PER L'UTILIZZO DI POCKET WORD

- È possibile modificare l'ingrandimento battendo su **Visualizza** → **Zoom**. Da qui, selezionare la percentuale che corrisponde alla visualizzazione desiderata. Scegliendo una percentuale maggiore, si facilita l'immissione di testo, mentre scegliendone una inferiore si ha una panoramica del documento.
- Aprendo un documento in word creato sul PC fisso, selezionare **Visualizza** → **A capo automatico**, per visualizzare il documento completo.

POCKET EXCEL

Microsoft Pocket Excel è compatibile con Microsoft Excel del PC fisso. È quindi possibile creare nuove schede di lavoro sul Pocket PC o copiarle dal PC fisso al Pocket PC. Perché i contenuti di entrambi i PC siano costantemente aggiornati, si consiglia di sincronizzare regolarmente le schede di lavoro tra il PC fisso e il Pocket PC. Pocket Excel dispone degli strumenti essenziali per il calcolo delle tabelle, come formule, funzioni, disposizione e filtri con cui è possibile creare schede di lavoro semplici quali elenchi dei costi, report dei chilometri percorsi ecc.

Battere su  → **Programmi** e sull'icona **Pocket Excel** per aprire il programma.

1. In Pocket Excel battere su **Nuovo**.

- **NOTA:** per aprire, anziché una scheda di lavoro vuota un modello, selezionarne uno per le nuove schede di lavoro. Battere su **Strum.** → **Opzioni** e selezionare il modello desiderato. Battendo su **Nuovo** appare il modello con testo e formattazione.

2. Pocket Excel funziona come Excel del PC fisso. È possibile inserire formule e funzioni e filtrare i dati per visualizzare quelli desiderati. (Per ulteriori informazioni sull'immissione di dati, consultare la pagina 71 o la Guida del Pocket PC.)

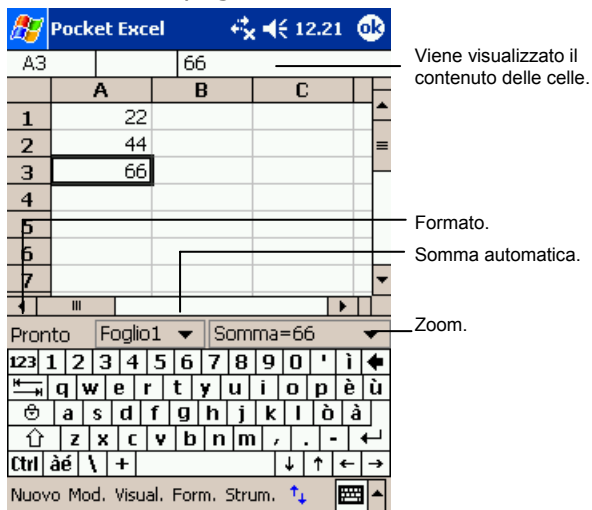

3. Dopo aver inserito i dati e confermato con **OK**, la scheda di lavoro viene salvata automaticamente e nominata con i primi tre caratteri del testo inserito.

UTILIZZO DI POCKET EXCEL-SCHEDA DI LAVORO

APRIRE UNA SCHEDA DI LAVORO

Una volta aperto Pocket Excel, si apre l'elenco delle schede di lavoro. Battere sulla scheda di lavoro desiderata per aprirla. È possibile aprire solo una scheda per volta: aprendone un'altra viene chiesto di salvare la prima.

MODIFICA DELLE OPZIONI DI UNA SCHEDA DI LAVORO

In una scheda di lavoro aperta è possibile:

- Creare una copia della scheda di lavoro. Di default il documento viene salvato in formato Pocket Excel (.pxl). È possibile modificare il formato in Excel (.xls).
- Rinominare la scheda di lavoro.
- Spostare la scheda di lavoro in una scheda di memoria o in una cartella.

Per ulteriori informazioni, consultare la Guida di Excel sul Pocket PC.

CONSIGLI PER L'UTILIZZO DI POCKET EXCEL

- Per avere una visione d'insieme della scheda di lavoro, impostare la visualizzazione su schermo intero. Battere su **Visual** → **Schermo intero**. Per uscire da questa modalità, battere su Ripristina.
- Se la scheda di lavoro contiene dati confidenziali, è possibile proteggerla con una password. A tal fine, aprire la scheda di lavoro, battere su Mod. → **Password**.
- È possibile visualizzare o nascondere elementi della finestra. Battere su **Visual** e quindi sugli elementi che si desiderano visualizzare o nascondere.
- È possibile fissare delle finestre sulla scheda di lavoro. Selezionare la cella che deve diventare fissa. Battere quindi su **Visual** → **Sblocca riquadri**. Ad es. è possibile fissare una finestra in alto o a sinistra della scheda di lavoro per poterne leggere i dati contenuti anche scorrendo la scheda di lavoro.
- È possibile dividere le finestre per visualizzare diversi campi di una scheda di lavoro grande. Battere su **Visual** → **Rimuovi**. Tirare la riga di divisione sul punto desiderato. Per annullare la divisione, battere su **Visual** → **divisione**.

- È possibile visualizzare e nascondere righe e colonne. Per nascondere una riga o una colonna, selezionare una cella nella riga o nella colonna da nascondere. Battere su **Form** → **Riga** o **Colonna** → **Nascondi**. Per visualizzare una riga o una colonna nascosta, battere su **Strum.** → **Vai a** e inserire un riferimento che si trova nella riga o nella colonna nascosta. Battere su **Form** → **Riga** o **Colonna** → **Scopri**.

MSN MESSENGER

MSN® Messenger offre le stesse possibilità di comunicazione di MSN Messenger del PC fisso. Queste funzioni sono:

- Vedere chi è collegato.
- Inviare e ricevere messaggi brevi.
- Chattare con gruppi di contatto con messaggi brevi.
- Comunicare che si è disponibili.
- Rifiutare dei contatti da cui non si vuole essere riconosciuti o da cui non si desidera ricevere messaggi.

Per utilizzare MSN Messenger è necessaria una connessione Internet.

È inoltre necessario un account Microsoft Passport™ o un account e-mail Microsoft Exchange. Per accedere al servizio MSN Messenger è necessario avere una password. Se si è titolari di un account con hotmail® o MSN, si è automaticamente in possesso di una password. Una volta ottenuto un account Microsoft Passport o Microsoft Exchange, è possibile aprire un nuovo account.

- **NOTA:** per un account Microsoft Passport registrarsi al sito <http://www.passport.com>. Per un account di posta elettronica Microsoft Hotmail gratuito, registrarsi al sito <http://www.hotmail.com>.

Battere su  → **Programmi** e sull'icona **MSN Messenger** per aprire il programma.

ATTIVAZIONE DI MSN MESSENGERS

Per potersi collegare, è necessario inserire i dati dell'account Passport o Exchange. Per attivare un account e registrarsi, procedere come segue:

1. In MSN Messenger battere su **Strumenti** → **Opzioni**.
2. Nella scheda **Account** inserire i dati del proprio account Passport o Exchange.
3. Per la registrazione, battere sulla finestra corrispondente e inserire il proprio indirizzo e-mail e la propria password.

NOTA: se utilizzate già MSN Messenger sul PC fisso, i contatti esistenti vengono visualizzati automaticamente sul Pocket PC.

GESTIONE DEI CONTATTI

La finestra di MSN Messenger fornisce una panoramica di tutti i contatti Messenger, suddivisi nelle categorie non in linea e in linea. Da questa finestra è possibile, mentre si è connessi, chattare, inviare e-mail, bloccare il contatto, comunicare oppure cancellarlo dall'elenco.



NOTA:

- Per vedere persone online senza essere visti, nel menu Strumenti battere su Mio stato e selezionare visualizza come offline.
- Quando si blocca un contatto, questo viene visualizzato offline e rimane nell'elenco dei contatti bloccati. Per sbloccarlo, battere sul contatto tenendo premuto e, nel menu, battere su Accetta.

CHATTARE CON CONTATTI

Per aprire una finestra di chat, battere sul nome di un contatto. Inserire il proprio messaggio nel campo in basso sulla finestra oppure selezionare **Testo personale** per immettere un messaggio predefinito. Battere su **Invia**. Per invitare un altro contatto in una chat con più partecipanti, nel menu **Strumenti** battere su **Invita**, quindi sul contatto che si desidera invitare.

NOTA:

- Per tornare alla finestra principale senza chiudere una chat, battere su Contatti. Per riaprire la finestra, battere su Chat e selezionare la persona con cui si ha chattato.

Per capire se il contatto con cui si chatta risponde, guardare il messaggio sotto il campo per l'immissione del testo.

Per ulteriori informazioni su MSN Messenger consultare la  →

Guida.

WINDOWS MEDIA PLAYER PER POCKET PC

Con Microsoft Windows Media Player per Pocket PC è possibile riprodurre tutti i dati audio e video digitali salvati nel Pocket PC o in rete, ad es. una pagina web.

Battere su  → **Windows Media** per aprire il programma.

È possibile riprodurre dati in formato Windows Media o MP3- (ciò vale anche per i dati con l'estensione .asf, .wma, .wmv ed .mp3).

Per importare contenuti in formato Windows Media, visitare la pagina di WindowsMedia (<http://www.windowsmedia.com>). Con le unità di riproduzione di media di Microsoft Windows sul PC fisso, è possibile copiare dati audio e video digitali sul Pocket PC. I dati Windows Media ed MP3 possono essere riprodotti anche sul Pocket PC.

Per ulteriori informazioni su Windows Media Player consultare la

 → **Guida.**

MICROSOFT READER

Con Microsoft Reader è possibile leggere eBooks sul Pocket PC. Scaricare i libri dalla pagina eBook preferita sul PC fisso. Quindi, copiare i dati con ActiveSync sul Pocket PC. I libri sono elencati nella biblioteca da dove possono essere aperti.

- **NOTA:** prima di poter utilizzare Microsoft Reader, è necessario attivare il programma dal sito (<http://das.microsoft.com/activate>). Attenersi alle istruzioni indicate sul sito.
- Se sul Pocket PC non è installato Microsoft Reader, è possibile scaricarlo dal sito di Microsoft:
<http://www.microsoft.com/reader/de/info/ppc.asp>

Ogni eBook è composto da una copertina, un indice opzionale e le pagine del libro. È possibile:

- Sfolgiare il eBook con il tastierino di navigazione del Pocket PC oppure battere su ogni pagina.
- Aggiungere evidenziazioni, segnalibro, note e disegni.
- Cercare testo e aggiungere definizioni.

Il Guidebook contiene tutte le informazioni necessarie all'utilizzo del software. Aprire il Guidebook, battendo su **Guida** nella barra degli strumenti di Reader. Oppure battere su una pagina dal titolo tenendo premuto, quindi battere su **Guida** nel menu.

Battere su  → **Programmi** e quindi su **Microsoft Reader** per aprire il programma.

IMPORTAZIONE DI LIBRI PER IL POCKET PC

È possibile scaricare libri dalla rete. A tal fine, è sufficiente visitare il proprio offerente di eBook preferito e scaricare il libro desiderato.

LA BIBLIOTECA

La biblioteca è la homepage di Reader. Da questa homepage si vede un elenco di tutti i libri memorizzati sul Pocket PC o sulla scheda di memoria.

Per aprire la biblioteca esistono due possibilità:

- Dalla barra dei comandi di Reader, battere su **Biblioteca**.
- Su una pagina del libro, battere sul titolo del libro, quindi nel menu su **Biblioteca**.

Per aprire un eBook, selezionare il titolo nell'elenco.

LEGGERE UN EBOOK

Ciascun libro è composto da una copertina, un indice opzionale e le pagine del libro. Le opzioni di navigazione sono elencate nella parte inferiore della copertina.

Quando si apre un eBook per la prima volta, si sfoglia la copertina e l'indice. Continuando la lettura in un secondo momento, il libro si riapre dall'ultima pagina letta.

Accanto al testo, su ciascuna pagina viene visualizzata la pagina del libro e il suo titolo.

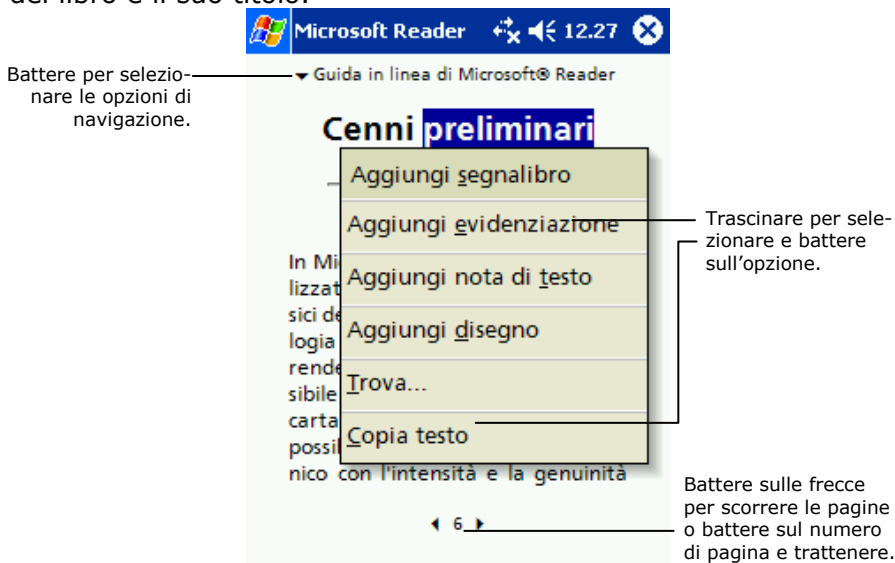

Il libro può essere sfogliato anche con il tastierino di navigazione del Pocket PC.

LE FUNZIONI DI READER

Leggendo un libro elettronico sono disponibili diverse opzioni non esistenti nei libri su carta. Queste opzioni possono essere richiamate da ciascuna pagina del libro.

Selezionare Testo, per andare a una pagina mediante il testo. Nel menu, selezionare l'opzione come descritto sotto.

- **Cerca testo**
Per cercare del testo, battere su **Cerca** dal menu. Inserire la parola cercata e battere sull'opzione Cerca. Reader seleziona il testo trovato sulla pagina. Per chiudere la ricerca, battere sulla pagina, fuori dalla finestra di ricerca. Per tornare alla pagina aperta prima della ricerca, battere sul titolo e nel menu su **Indietro**.
- **Copia testo**
È possibile copiare del testo da libri che supportano questa funzione in un programma che accetta questo testo. Selezionare il testo da copiare, nel menu, battere su **Copia testo**. Inserire il testo nel punto desiderato.
- **Segnalibro**
Impostando un segnalibro, appare l'icona di un segnalibro colorato. Per ogni libro è possibile impostare più segnalibri. Per passare al punto contrassegnato col segnalibro, è sufficiente battere su di esso.
- **Evidenziazione**
Evidenziando del testo, questo viene visualizzato in una banda colorata.
- **Note**
Quando si aggiunge una nota a del testo, inserirla nell'editor che appare in alto sulla pagina. Sul margine sinistro viene visualizzato l'icona della nota. Per visualizzare o nascondere la nota, battere sull'icona.
- **Disegni**
Quando si aggiunge un disegno, appare l'icona del disegno sull'angolo inferiore sinistro e in basso sulla pagina vengono visualizzati gli strumenti per disegnare. Per disegnare utilizzare la matita che compare.

- per visualizzare un elenco con le note del libro, come segnalibro, evidenziazioni, note e disegni, battere sulla copertina del libro su **Note**. Battere su un elemento dell'elenco per aprire la pagina selezionata.

CANCELLAZIONE DI UN EBOOK

Dopo aver letto un eBook, è possibile cancellarlo dal Pocket PC per liberare spazio in memoria. Se vi è una copia del eBook sul PC fisso, è possibile scaricarlo in qualsiasi momento.

Per cancellare un eBook dal Pocket PC, battere sul titolo dall'elenco della biblioteca e tenerlo premuto, quindi, dal menu, battere su **Cancella**.

ALTRI PROGRAMMI

Il Pocket PC può contenere ulteriori programmi per facilitare il suo funzionamento. Aiuti su questi programmi sono disponibili nella funzione generale di supporto del Pocket PC, che si apre attraverso  → **Guida**.

CREAZIONE DI UN COLLEGAMENTO

Questo capitolo spiega come collegare il Pocket PC con il PC fisso, a un dispositivo a infrarossi e a Internet o a una rete locale.

Esistono due modalità diverse: con ActiveSync (per la sincronizzazione dei dati) e Internet Explorer (per navigare in rete).

OPZIONI DI COLLEGAMENTO

Per utilizzare al meglio il Pocket PC, si consiglia di creare dei collegamenti. Sono disponibili diverse opzioni:

- Collegamento al PC fisso per la sincronizzazione di dati con un altro computer.
- Utilizzo delle porte a infrarossi sul Pocket PC per inviare e ricevere dati tra due dispositivi.
- Collegamento con Internet o una rete aziendale per navigare in rete e per inviare e ricevere e-mail.

COLLEGAMENTO AL PC FISSO

SISTEMI DI COLLEGAMENTO AL PC FISSO

- **ATTENZIONE:** si raccomanda di non spegnere o riavviare il computer quando è collegato il Pocket PC. Spegnerne il Pocket PC o estrarre il cavo di alimentazione prima di spegnere il PC fisso.

Esistono diversi sistemi per collegare il Pocket PC al PC fisso.

- Con il cavo USB.
- Con il collegamento a infrarossi. Molti portatili dispongono di una porta a infrarossi; su un PC fisso è necessario installare una porta apposita e configurarla. Osservare le istruzioni del costruttore. (Per istruzioni complete per il collegamento con il PC fisso mediante la porta a infrarossi consultare la Guida ActiveSync).
- Con un collegamento di rete o dedicato. Se il PC fisso è collegato a una LAN o una rete dedicata, è possibile sincronizzare i dati.

MICROSOFT ACTIVE SYNC

Quando si crea un collegamento tra il Pocket PC e il PC fisso (o portatile) è possibile sincronizzare i dati dei due computer con ActiveSync. Durante la sincronizzazione, i dati vengono confrontati e aggiornati su entrambi i computer. È possibile, ad esempio:

- Aggiornare le banche dati dei contatti, calendari e compiti di Pocket Outlook sincronizzando il Pocket PC con i dati di Microsoft Outlook del PC fisso.
- Sincronizzare i messaggi e-mail della Posta in arrivo del Pocket PC con quelli del PC fisso.
- Sincronizzare i dati di Microsoft Word e Microsoft Excel. I dati vengono automaticamente convertiti nel formato giusto.



Con ActiveSync è anche possibile:

- Salvare e ripristinare tutti i dati sul Pocket PC.
- Copiare dati dal Pocket PC al desktop PC (anziché sincronizzare).
- Aggiungere e rimuovere programmi dal Pocket PC.
- Collegare il desktop PC ad una rete, per eseguire compiti speciali sul Pocket PC, p.e. Scaricare messaggi e-mail IMAP4 o navigare in Internet.

SINCRONIZZAZIONE DI DATI

Quando sarà stato stabilito un collegamento e la prima sincronizzazione, è possibile avviare la sincronizzazione sul Pocket PC.

SINCRONIZZAZIONE SUL POCKET PC

1. Collegare il Pocket PC al desktop PC.
2. Nel Pocket PC battere su  → **ActiveSync**.
3. Battere su , per iniziare la sincronizzazione.

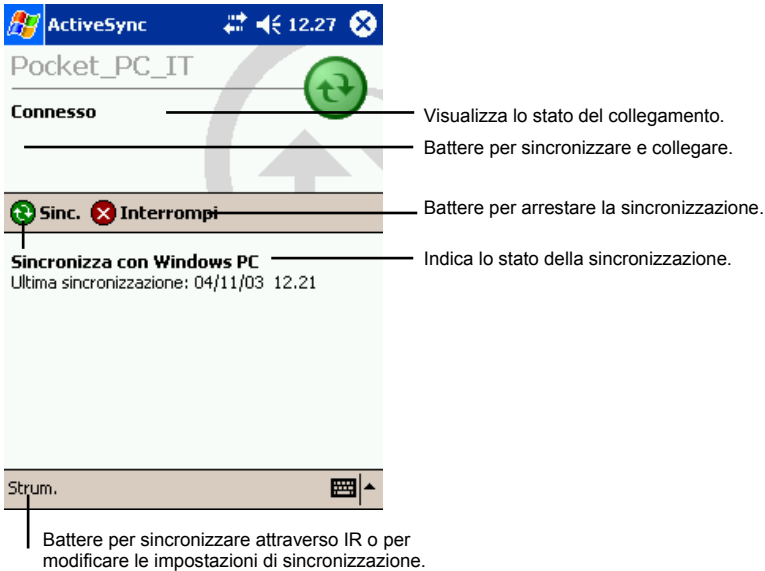

Di default ActiveSync non sincronizza automaticamente tutti i tipi di informazioni. Attivare e disattivare la sincronizzazione di determinati tipi di informazioni con ActiveSync. E' possibile:

- Controllare selezionando una modalità Sync quando avviene la sincronizzazione. E' possibile p.e. sincronizzare senza interruzione quando il Pocket PC è collegato o solo quando si attiva il comando di sincronizzazione.
- Stabilire quali tipi di informazioni e quanti dati devono essere sincronizzati. P.e. è possibile stabilire quante settimane sincronizzare con impegni precedenti.

Informazioni sulle impostazioni di opzioni ActiveSync e sul comando di ActiveSync sul desktop PC sono desumibili dalla guida di ActiveSync del desktop PC. Informazioni sul comando di ActiveSync e sul Pocket PC sono desumibili dalla guida di ActiveSync del Pocket PC.

SINCRONIZZAZIONE DA LOCALITA' REMOTA

E' possibile sincronizzare i dati immettendo i dati nel Desktop PC o attraverso una rete. Ciò è utile in viaggio quando occorre sincronizzare file o informazioni PIM. Prima di effettuare un viaggio occorre configurare il Pocket PC ed il desktop PC.

E' necessario creare un collegamento con uno dei metodi di connessione (cavo USB o infrarossi) **sul Pocket PC**, fra questo e il desktop PC. Inoltre è necessario configurare un collegamento sul Pocket PC.

Accertare quanto segue:

- Il desktop PC o il server di rete è configurato per un collegamento con il Pocket PC. A seconda della versione di Windows installata sul desktop PC, occorre installare e configurare i servizi RAS o la rete DFÜ sul desktop PC.
- ActiveSync è configurato per un collegamento di rete. Ulteriori informazioni sono desumibili nella guida di ActiveSync sul desktop PC.
- Se si utilizza un modem con il desktop PC occorre collegarlo prima della partenza.
- Lasciare acceso il desktop PC e controllare che sia registrato con lo stesso nome utente utilizzato un collegamento.
- Il programma PIM ed e-mail (Microsoft Outlook o Microsoft Exchange) dovrebbe funzionare senza problemi.

TRASFERIMENTO DI ELEMENTI ATTRAVERSO INFRAROSSI

Attraverso infrarossi (IR) è possibile inviare e ricevere contatti ed impegni fra due apparecchiature.

INVIARE DATI

1. Passare al programma in cui è stato inserito l'elemento da inviare e cercarlo nell'elenco.
2. Posizionare i collegamenti infrarossi in modo che non vi siano ostacoli e che siano vicini.

● **ATTENZIONE:** se la distanza è troppo grande o se fra i due apparecchi vi sono ostacoli, i dati non verranno inviati e ricevuti correttamente.

3. Battere sull'elemento e mantenere premuto, battere su **Trasmetti elemento.**

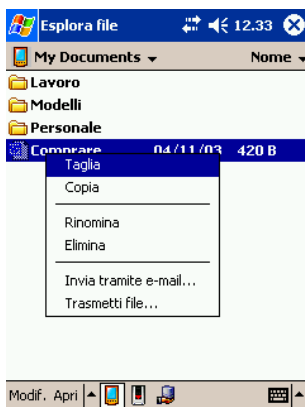

- **NOTA:** da Esplora file è inoltre possibile inviare dati, ma non cartelle. Battere sull'elemento da inviare e mantenere premuto, battere su Trasmetti file.

RICEVERE DATI

1. Posizionare i collegamenti infrarossi in modo che non vi siano ostacoli e che siano vicini.
2. Battere su  → **Impostazioni** → Scheda **Connessioni** → Icona **Trasmetti** → spuntare „Ricevire tutti i segnali in arrivo“.
3. Chiedere all'altro utente di inviare i dati. Il Pocket PC li riceverà automaticamente.

COLLEGAMENTO ATTRAVERSO ISP

E' possibile stabilire un collegamento mediante ISP (Internet provider) ed inviare e ricevere attraverso questo messaggi e-mail e visualizzare pagine Web e WAP. Configurare un collegamento modem mediante ISP .

CONFIGURARE UN COLLEGAMENTO MODEM MEDIANTE ISP .

1. Installare un modem a infrarossi aggiuntivo.
2. Controllare quanto segue: numero ISP, nome utente, password e impostazioni TCP/IP. Alcuni IPS richiedono informazioni prima del nome utente p.e. *MSN/Nome utente*.
3. Battere su  → **Impostazioni** → Scheda **Connessioni** → Icona **Connessioni**.
4. In ISP selezionare un **Aggiungi una connessione modem**.
5. Immettere un nome per il collegamento p.e. "Collegamento ISP".
6. Nell'elenco **Selezionare un modem** selezionare il tipo di modem e poi **Avanti**.
7. Immettere il numero di accesso e poi battere su **Avanti**.
8. Immettere il nome utente e la password e battere su **Fine**.
9. Sarà poi possibile attivare il collegamento con un programma speciale. (vedi pagina 134)

AVVIARE UN COLLEGAMENTO

E' possibile collegarsi attraverso uno dei seguenti programmi. Il Pocket PC si collegherà automaticamente. Dopo aver stabilito la connessione è possibile:

- Ricevere ed inviare messaggi e-mail con Posta in arrivo. (vedi pagina 107)
- Visitare con Pocket Internet Explorer, Internet, Intranet Web o pagine WAP. (Altre informazioni a pagina 120)
- Inviare e ricevere messaggi istantanei con MSN Messenger. (Altre informazioni a pagina 120)
- Sincronizzazione. Ulteriori informazioni sono desumibili nella guida di ActiveSync sul desktop PC.

TERMINARE UN COLLEGAMENTO

- Se è collegato attraverso la porta infrarossi, spostare l'apparecchio.
- Se il Pocket PC è collegato attraverso selezione o VPN, battere sull'icona **Connettività**  nella barra e poi su **Fine**.

GUIDA AL COLLEGAMENTO

Ulteriori informazioni sui processi descritti sono desumibili come segue.

- Guida on-line del Pocket PC. Battere su  → **Guida** → **Visual**. → **Interna Guida installata** → **Posta in arrivo** o **Connessioni**.
- Guida di ActiveSync sul desktop PC. Cliccare in ActiveSync su **Guida Microsoft ActiveSync** nel menu **Guida**.
- Ulteriori informazioni sulla **Posta in arrivo** sono desumibili a pagina 107
- Informazioni sulla risoluzione di malfunzionamenti sono desumibili a pagina 141.
- Per informazioni sull'eliminazione di guasti consultare il sito: <http://www.microsoft.com/germany/ms/mobile/pocket/>.

MICROSOFT POCKET INTERNET EXPLORER

Con Microsoft Pocket Internet Explorer è possibile visualizzare le pagine web in due modi:

- Collegarsi mediante ISP o una rete e navigare nel web. A questo scopo è necessario stabilire un collegamento come descritto a pagina 133.
- Durante la sincronizzazione con il desktop PC scaricare i link dei Preferiti ed i Preferiti mobili, memorizzati nella sottocartella Preferiti mobili di Internet Explorer del desktop PC.

Durante il collegamento con un ISP o una rete è inoltre possibile scaricare file e programmi da Internet o da Intranet.

Battere su **Start** → **Internet Explorer** per richiamare il programma.

Verrà visualizzata la homepage di Internet Explorer:

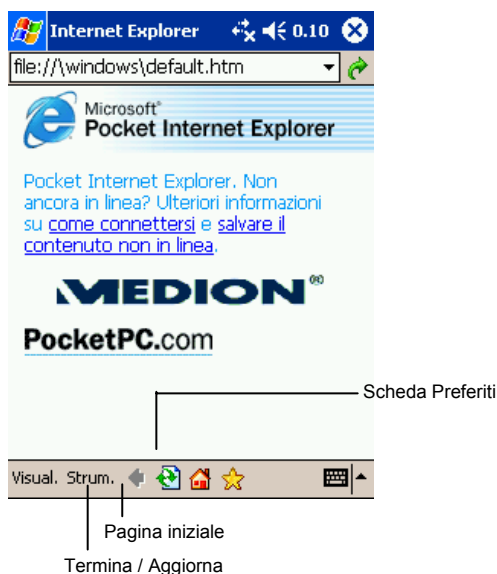

VISUALIZZARE PREFERITI MOBILI E CANALI

1. Battere su **Preferiti** per visualizzare l'elenco dei Preferiti.
2. Nell'elenco battere sulla pagina che si intende visualizzare.

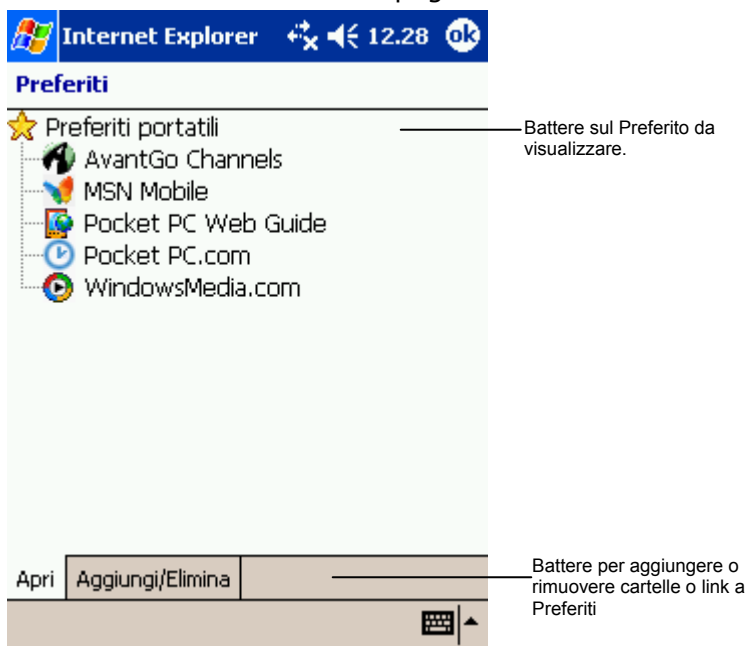

Verrà visualizzata la pagina scaricata durante l'ultima sincronizzazione con il desktop PC. Se questa pagina non è disponibile sul Pocket PC, verrà visualizzata oscurata nell'elenco dei Preferiti. Per visualizzare la pagina, è necessario sincronizzarsi nuovamente con il desktop PC o essere connessi a Internet per scaricare la pagina del Pocket PC.

NAVIGARE IN INTERNET

1. Effettuare un collegamento attraverso l'ISP o con la rete aziendale.
2. Utilizzando uno dei seguenti metodi è possibile effettuare un collegamento ed iniziare a navigare:
 - battere su **Preferiti** e sul punto che si vuole visualizzare.
 - Battere su **Visual.** → **Barra degli indirizzi.** Nella barra degli indirizzi, visualizzata in alto nella schermata, immettere l'indirizzo del sito desiderato e battere su **Collega.** Battere sulla freccia per selezionare un indirizzo esistente.

LA CARTELLA PREFERITI MOBILI

Sul Pocket PC verranno sincronizzati esclusivamente i punti memorizzati nella sottocartella Preferiti mobili della cartella Preferiti di Internet Explorer del desktop PC. Questa cartella viene creata automaticamente durante l'installazione.

LINK A PREFERITI

Durante la sincronizzazione, l'elenco dei link ai Preferiti della cartella Preferiti mobili del desktop PC verrà sincronizzata con Pocket Internet Explorer del Pocket PC. Su entrambi i computer le modifiche dei due elenchi verranno attualizzate durante la rispettiva sincronizzazione. Se il link a Preferiti non è stato evidenziato come Preferito mobile, sul Pocket PC verrà scaricato solo il link (non la pagina) e si dovrà effettuare un collegamento attraverso l'ISP o la rete per visualizzare il contenuto. Ulteriori informazioni sulla sincronizzazione sono desumibili dalla guida di ActiveSync del desktop PC.

PREFERITI MOBILI

Se sul desktop PC si utilizza Microsoft Internet Explorer 6 o superiore, è possibile scaricare i Preferiti mobili sul Pocket PC. Durante la sincronizzazione del desktop PC con il Pocket PC il contenuto dei Preferiti mobili verrà scaricato sul Pocket PC, in modo che le pagine possano essere visualizzate anche se non si è collegati attraverso l'ISP o la rete.

Con il Plug-in di Internet Explorer, installato con ActiveSync, è possibile creare velocemente Preferiti mobili.

Creare Preferiti mobili:

1. In Internet Explorer del desktop PC cliccare su **Extra** e poi su **Crea Preferiti mobili**.
 - Per modificare il nome del link, immettere un nuovo nome nella casella Nome.
 - Per modificare il modo di attualizzazione dei Preferiti mobili, stabilire una data in **Attualizza**.
2. Cliccare su **Ok**. Internet Explorer scaricherà la versione più recente della pagina sul desktop PC.
3. Per scaricare queste pagine, collegate con i Preferiti mobili appena creati, cliccare sul Preferito mobile con il tasto destro del mouse e poi su **Strumenti**. In **Download** immettere il numero dei link da scaricare. Per risparmiare spazio in memoria, scaricare solo un livello link.
4. Sincronizzare il Pocket PC con il desktop PC. I Preferiti mobili, archiviati nella cartella Preferiti mobili in Internet Explorer, verranno scaricati sul Pocket PC.

- **NOTA:** se non si indica una data di attualizzazione, il contenuto dovrà essere scaricato manualmente, in modo che i dati del desktop PC e del Pocket PC restino attualizzati. Prima di effettuare la sincronizzazione, battere su Sincronizza nel menu Extra di Internet Explorer del desktop PC. Verrà visualizzato il contenuto scaricato per ultimo sul desktop PC, eventualmente questo potrà essere scaricato manualmente.

- **ATTENZIONE:** è possibile aggiungere una scheda per la creazione di Preferiti mobili alla barra delle icone di Internet Explorer. Nel menu Visualizza di Internet Explorer del desktop PC cliccare su Barra delle icone e poi su Adegua.

RISPARMIARE SPAZIO IN MEMORIA

I Preferiti mobili occupano spazio nella memoria dati del Pocket PC. Procedere come segue per ridurre lo spazio occupato in memoria:

- Attraverso ActiveSync disattivare immagini e suoni relativi al tipo di informazione su Preferiti mobili o impedire che determinati Preferiti mobili vengano scaricati sul Pocket PC. Ulteriori informazioni sono desumibili nella guida di ActiveSync.
- Limitare il numero di pagine link scaricate. In Internet Explorer del desktop PC cliccare con il tasto destro del mouse sul Preferito mobile da modificare e cliccare su **Strumenti**. In **Download** immettere 0 o 1 come numero delle pagine link da scaricare.

AVANTGO CHANNELS

AvantGo è un servizio interattivo gratuito, con cui è possibile visualizzare contenuti personalizzati e migliaia di pagine web popolari. Gli AvantGo Channel possono essere richiamati direttamente dal Pocket PC. Sincronizzare il Pocket PC con il desktop PC o connettersi a Internet per scaricare il contenuto. Ulteriori informazioni possono essere rilevate visitando il sito di AvantGo.

Procedere come segue per registrarsi ad AvantGo:

1. nelle opzioni di ActiveSync del desktop PC attivare la sincronizzazione per il tipo di informazione AvantGo.
2. In Pocket Internet Explorer del Pocket PC battere su **Preferiti** per visualizzare l'elenco di Preferiti.
3. Battere sul link **AvantGo Channels**.
4. Battere su **Attiva**.
5. Osservare le indicazioni sullo schermo. Per attivare AvantGo-Setup, sincronizzare il Pocket PC con il Desktop PC e battere su **My Channels**.

Dopo aver effettuato la sincronizzazione, battere su **AvantGo Channels** nell'elenco dei Preferiti per visualizzare i canali più popolari. Per aggiungere o rimuovere canali, battere sul link **Aggiungi** o **Elimina**.

ELIMINAZIONE DI GUASTI E MANUTENZIONE

Questo capitolo comprende soluzioni relative ai problemi generali, che possono verificarsi durante il funzionamento del Pocket PC. Comprende anche istruzioni sulla manutenzione del Pocket PC.

- **NOTA:** quando si verifica un problema che non può essere risolto, contattare il rivenditore.

RIAVVIARE IL POCKET PC (SOFT RESET)

- **ATTENZIONE:** durante il riavvio i dati non salvati andranno persi.

Il riavvio del Pocket PC è simile a quello del desktop PC. Il sistema operativo viene riavviato ed i dati non salvati andranno persi.

Casi in cui il Pocket PC deve essere riavviato:

- Dopo ripristino di dati dal desktop PC
- Quando il Pocket PC non reagisce più, ossia quando si "blocca".

RIPRISTINO DELLE IMPOSTAZIONI STANDARD DEL PRODUTTORE (HARD RESET)

Può accadere che le impostazioni standard del produttore del Pocket PC debbano essere ripristinate, rimuovendo il contenuto della memoria RAM del Pocket PC. Ciò è necessario nei seguenti casi:

- Quando il PC dopo un riavvio non reagisce.
- Quando non si ricorda più la password.

Cancellando la memoria, tutti i dati della memoria RAM, come file, impostazioni di sistema e programmi aggiuntivi installati dall'utente verranno cancellati.

(I programmi installati dal produttore nella ROM non sono compresi).

- **ATTENZIONE:** Per mantenere i dati quando si cancella la memoria, è buona norma salvare regolarmente i dati (con ActiveSync) sul desktop PC o sulla scheda di memoria (con l'applicazione dedicata).

- **NOTA:** ulteriori informazioni sull'argomento Hard Reset sono disponibili nel capitolo 1, pagina 33.

ESECUZIONE DEL HARD RESET

1. Salvare i dati con un programma di salvataggio dati e rimuovere la scheda SD/MMC.
2. Informazioni sull'esecuzione di Hard Reset sono disponibili nel capitolo 1, pagina 33.
3. Al termine del Hard Reset verrà effettuata l'inizializzazione di base, come descritto a pagina 33.
4. Se necessario, è possibile ripristinare i dati dall'ultimo file di salvataggio sul Pocket PC.

- **NOTA:** se la batteria è scarica e non viene ricaricata per tempo, il risultato sarà uguale al ripristino dei dati impostati dal produttore.

PROBLEMI CON L'ALIMENTAZIONE

IL POCKET PC NON SI ACCENDE UTILIZZANDO LA BATTERIA

- La carica della batteria è troppo bassa per poter accendere il Pocket PC. Collegare l'alimentatore al Pocket PC ed alla rete esterna. In base alla carica della batteria potranno volerci alcuni secondi prima che il Pocket PC si riaccenda.





LA BATTERIA SI SCARICA TROPPO VELOCEMENTE

- Si lavora in un modo che consuma rapidamente l'energia. (Suggerimenti per il risparmio energetico a pagina 81)

PROBLEMI CON LA MEMORIA

Se compare un avviso di alimentazione insufficiente, liberare spazio nella memoria del Pocket PC come segue.

- **ATTENZIONE:** fare molta attenzione quando si cancellano file. Se si cancellano file la cui funzione non è nota, alcuni programmi od alcune funzioni potrebbero non funzionare più correttamente. E' buona norma salvare questi file prima di cancellarli.

- Cancellare i file che non sono più necessari. Battere su  → **Programmi** → **Esplora file**. Battere sul file da cancellare e mantenere premuto, battere nel menu su **Elimina**. Per trovare i file di dimensioni maggiori battere su  → **Trova**. Nell'elenco **Tipo** battere su **Superiore a 64 KB** → **Vai**.
- Cancellare i programmi che non sono più necessari. Battere su  → **Impostazioni** → Scheda **Sistema** → **Disinstallazione applicazioni** Battere sul programma da cancellare e poi su **Rimuovi**.
- In opzioni di Internet Explorer cancellare tutti i file ed il percorso. Battere in Internet Explorer su **Strum.** → **Opzioni**. Battere su **Elimina file** e su **Cancella cronologia**.
- Quando si copiano file da un PC o da un'apparecchiatura sul Pocket PC, tentare di spostare il cursore su impostazioni **Memoria**. Battere su  → **Impostazioni** → Scheda **Sistema** → Icona **Memoria**. Prima di copiare i file controllare se è possibile spostare manualmente il cursore. Controllare che il file da salvare non sia di dimensione superiore dello spazio disponibile in memoria del Pocket PC. File di dimensioni maggiori devono essere memorizzati su una scheda MMC/SD.
- Interrompere i programmi non utilizzati al momento. Nella maggior parte dei casi i programmi si bloccano automaticamente per liberare spazio in memoria. Tuttavia ci sono casi in cui l'utente deve intervenire se il programma non si blocca automaticamente. Per verificare lo stato dei programmi attivi, battere su  → **Impostazioni** → Scheda **Sistema** → Icona **Memoria** → Scheda **Programmi in esecuzione**. Battere sul programma da evidenziare e poi su **Attiva**. Chiudere tutte le finestre attive o le comunicazioni attive e ritornare a visualizzazione elenco del programma. Se ciò non funziona, arrestare

il programma manualmente. Accertare che il lavoro venga salvato, chiudendo gli elementi aperti e ritornando a visualizzazione del programma. Arrestare il programma, battendo sulla scheda **Programmi in esecuzione** e **Termina** o **Termina tutto**.

- Riavviare il Pocket PC come descritto a pagina 141.

SE SI POSSIEDE UNA SCHEDA, TRASFERIRE I DATI COME SEGUE SULLA SCHEDA:

- Battere su  → **Programmi** → **Esplora file**. Battere sul file da trasferire e mantenere premuto, poi battere su **Taglia**. Passare alla cartella **My Documents** della scheda e battere su **Elabora** → **Inserire**. File non memorizzati nella cartella My Documents o in sottocartelle di sottocartelle di My Documents, potrebbero non venire elencati in alcuni programmi. Utilizzando Note, Pocket Word o Pocket Excel è possibile spostare i file anche aprendo l'elemento e battendo poi su **Strum.** o su **Modif.** e su **Rinomina**.
- Spostare allegati e-mail. In Posta in arrivo battere su **Strum.** → **Opzioni** → Scheda **Memorizzazione** e selezionare **Archivia allegati nella scheda di memoria**. Tutti gli allegati verranno trasferiti sulla scheda di memorizzazione ed i nuovi allegati verranno salvati automaticamente sulla scheda.
- Impostare i programmi come p.e. Note, Pocket Word e Pocket Excel in modo che i nuovi elementi vengano memorizzati automaticamente sulla scheda di memoria. L'impostazione avviene utilizzando **Strum.** → **Opzioni**.

PROBLEMI CON LA SCHERMO

LO SCHERMO E' SPENTO

Se lo schermo anche dopo aver premuto il tasto di accensione non reagisce, procedere come segue fino a che i problemi saranno risolti:

- Collegare l'alimentatore al Pocket PC ed alla rete esterna.
- Riavviare il Pocket PC come descritto a pagina 141.

LO SCHERMO REAGISCE MOLTO LENTAMENTE.

- Controllare che l'energia della batteria del Pocket PC sia sufficiente o che non siano attivi troppi programmi. Se il problema non è risolvibile, riavviare il Pocket PC come descritto a pagina 141.

LA SCHERMATA SI BLOCCA

- Riavviare il Pocket PC come descritto a pagina 141.
- Lo schermo non è nitido.
- Controllare se il display è acceso.
- Trasferirsi in un luogo sufficientemente illuminato.
- Se un documento sullo schermo non è chiaramente leggibile, tentare di regolare il valore zoom e la dimensione del testo.
 - ✓ Battere su **Strum.** in **Note** e selezionare un valore zoom.
 - ✓ In Pocket Word e Pocket Excel battere su **Visual.** → **Zoom** e selezionare un valore zoom.
 - ✓ In Pocket Internet Explorer battere su **Visual.** → **Dimensione carattere** e selezionare una dimensione.
 - ✓ In Calendario, Contatti e Compiti battere su **Strum.** → **Opzioni** e selezionare **Usa caratteri grandi.**

REAZIONI POCO PRECISE BATTENDO CON LA PENNA

- Reimpostare lo schermo a sfioramento. Battere su  → **Impostazioni** → Scheda **Sistema** → Icona **Schermo**. Se il dispositivo non risponde in maniera adeguata ai tocchi sullo schermo, regolare lo schermo. A tale scopo, selezionare il pulsante **Allinea schermo.**



PROBLEMI CON I COLLEGAMENTI

PROBLEMI CON LA PORTA A INFRAROSSI



- Spostare sempre un singolo file e non più di 25 schede contatti.
- Impostare le porte infrarossi in modo che la distanza non sia superiore a 20 cm e non inferiore a 5 cm.
- Controllare che fra le due porte a infrarossi non si trovino oggetti.
- Impostare l'illuminazione ambiente. Alcuni tipi di illuminazione disturbano la comunicazione IR. Spostarsi in altro luogo o spegnere alcune luci.

PROBLEMI CON IL COLLEGAMENTO MODEM

NON E' POSSIBILE SELEZIONARE NUMERI TELEFONICI

- Se il Pocket PC ha un collegamento attivo con il desktop PC non è possibile selezionare alcun numero.
- Controllare se la linea telefonica è collegata correttamente.
- Controllare se si tratta di una linea analogica. Non collegare il modem ad una linea telefonica digitale, a meno che non sia stato studiato espressamente per l'utilizzo con una linea digitale.
- Controllare che il modem attenda il segnale di chiamata. Battere su  → **Impostazioni** → Scheda **Connessioni** → Icona **Connessioni** → Battere su „Gestisci le connessioni esistenti” e selezionare i collegamenti da gestire. Battere su **Modifica** e due volte su **Avanti** e su **Avanzate**. Controllare se è attivo **Attendi segnale prima di comporre**.
- Il trasferimento delle chiamate potrebbe richiedere un tempo più lungo. Battere su  → **Impostazioni** → Scheda **Connessioni** → Icona **Connessioni** → battere su “Gestisci le connessioni esistenti” e selezionare la comunicazione che si vuole modificare. Battere su **Modifica** e due volte su **Avanti** e su **Avanzate**. Aumentare il valore di “Annulla se non connessi entro” o disattivare questo punto.

IL NUMERO VIENE SELEZIONATO MA NON E' POSSIBILE STABILIRE UNA COLLEGAMENTO CORRETTO

- Controllare se la rete con la quali ci si vorrebbe collegare supporta il protocollo PPP (Point-to-Point). L'amministratore ISP o di rete dispone delle informazioni necessarie.
- Controllare se i parametri da selezionare sono corretti. Battere su  → **Impostazioni** → Scheda **Connessioni** → Icona **Connessioni** → Battere su „ Gestisci le connessioni esistenti“ e verificare il numero del rispettivo collegamento.
- Controllare se il numero chiamato è corretto. Battere su  → **Impostazioni** → Scheda **Connessioni** → Icona **Connessioni**. Selezionare le impostazioni di rete che si intende utilizzare e battere su **Modifica**. Selezionare il collegamento desiderato e battere su **Avanti** per controllare il numero di telefono.

IL COLLEGAMENTO MODEM NON E' AFFIDABILE

- Controllare se la scheda modem è stata installata correttamente.
- Controllare se la linea telefonica è collegata correttamente.

CURA E MANUTENZIONE DEL POCKET PC

Se la manutenzione del Pocket PC è corretta, il funzionamento sarà garantito ed il rischio di danneggiamenti al Pocket PC saranno ridotti.

DIRETTIVE GENERALI

- Non esporre il Pocket PC ad umidità ed a temperature estreme.
- Proteggere **assolutamente** il Pocket PC dall'umidità, ad es. da pioggia e grandine.
- Non esporre il Pocket PC a luce solare diretta per lunghi periodi o a luce UV intensa.
- Non appoggiare oggetti sul Pocket PC e fare attenzione che non vi cadano oggetti.
- Non far cadere il Pocket PC e non esporlo a forti sollecitazioni.
- Conservare il Pocket PC in una custodia quando non viene utilizzato.
- Non esporre il Pocket PC a improvvisi sbalzi di temperatura, in quanto nell'apparecchio potrebbe raccogliersi condensa che potrebbe danneggiare il Pocket PC. Se ciò dovesse accadere attendere fino a che il Pocket PC si sarà asciugato.
- Fare attenzione di non sedersi sul Pocket PC quando è stato riposto nelle tasche posteriori dei pantaloni.
- La superficie dello schermo è suscettibile a graffi. Battere con la penna sullo schermo. Non toccare la penna con le dita, con biro o matite o con altri oggetti appuntiti.
- Pulire il Pocket PC solo quando è spento. Pulire lo schermo ed il lato esterno del Pocket PC con un panno morbido, non peloso, inumidito con poca acqua.
- Non pulire lo schermo con fazzoletti di carta.
- Non tentare mai di disassemblare, riparare o modificare il Pocket PC. Queste azioni potrebbero danneggiare il Pocket PC, provocare ferite o danneggiare oggetti.
- Non conservare liquidi infiammabili, gas od esplosivi nello stesso scomparto del Pocket PC, delle sue parti o degli accessori.

COME COMPORTARSI IN VIAGGIO

- Salvare i dati prima di mettersi in viaggio con il Pocket PC. Per sicurezza portare con se una copia del disco.
- Rimuovere l'eventuale scheda SD/MMC dallo slot.
- Spegnerne il Pocket PC e scollegare tutte le periferiche.
- Controllare che la batteria sia completamente carica.
- Non dimenticare l'alimentatore. Utilizzare l'alimentatore come fonte energetica e come carica batteria.
- Conservare il Pocket PC nella sua custodia quando non viene utilizzato e durante gli spostamenti.
- Portare con se il Pocket PC come bagaglio a mano. Non spedirlo insieme ai bagagli.
- Se si vuole portare il Pocket PC all'estero, informarsi presso il rivenditore sull'alimentatore del rispettivo paese.
- Se si desidera collegare un modem all'estero, controllare che il modem ed il cavo siano adatti al paese di destinazione.

CONDIZIONI DI GARANZIA

La ricevuta testimonia l'acquisto e deve essere conservata scrupolosamente. La stessa dovrà essere esibita in caso di utilizzo della garanzia. La presente garanzia **non limita** i diritti stabiliti per legge. Qualora il prodotto fosse ceduto ad un altro utente, lo stesso avrà diritto alla garanzia per il periodo residuo.

La ricevuta di acquisto e la presente dichiarazione dovrebbero essere consegnate al momento del passaggio di proprietà. Garantiamo che il computer funziona perfettamente e che dal punto di vista tecnico è conforme alle descrizioni della documentazione allegata allo stesso. Il periodo di garanzia residuo, in caso di presentazione della ricevuta d'acquisto, sarà trasferito dai pezzi originali ai pezzi di ricambio. Nel caso in cui questo apparecchio fosse restituito in garanzia, dovranno essere cancellati precedentemente tutti i programmi, i dati e disinstallati i supporti per dati estraibili.

I prodotti inviati senza accessori, saranno restituiti senza accessori. La garanzia non si estende a danni provocati da incidenti, catastrofi, vandalismo, uso indebito o inadeguato, inosservanza delle prescrizioni di sicurezza e/o delle indicazioni di manutenzione, modifiche attraverso software, virus oppure utilizzo di un altro apparecchio o di accessori, oppure dovuti ad altre modifiche effettuate senza la nostra autorizzazione.

La presente dichiarazione di garanzia limitata sostituisce tutte le altre garanzie di natura esplicita o implicita, compresa la garanzia sulla vendita o l'idoneità relativa ad uno scopo determinato. In alcuni paesi l'esclusione di garanzie implicite non è legalmente consentita. In questo caso la validità di tutte le garanzie esplicite e implicite si limita al solo periodo di garanzia. Decorso detto periodo la garanzia non sarà più valida. In alcuni paesi una limitazione della durata delle garanzie implicite non è legalmente consentita, in questo caso la suddetta limitazione non viene applicata. Siamo a Vostra disposizione per chiarimenti sulla garanzia.

LIMITAZIONE DELLA RESPONSABILITÀ

Il contenuto di questo manuale è soggetto ad eventuali modifiche a seguito di eventuali progressi tecnici. Il produttore e i venditori non assumono alcuna responsabilità in caso di danni conseguenti ad errori o ad omissione di informazioni del presente manuale.

Non siamo responsabili in nessun caso in relazione a:

6. rivendicazione da parte di terzi nei Vostri confronti conseguenti a perdite o danneggiamenti;
7. perdita o danneggiamento dei Vostri appunti o dei Vostri dati;
8. danni economici indiretti (incluse perdite di guadagni o di risparmi) oppure danni concomitanti, anche nel caso in cui fossimo stati informati della possibilità di simili danni.

In alcuni paesi, legalmente non è consentita l'esclusione o la limitazione di danni indiretti o concomitanti, pertanto la limitazione non viene applicata.

RIPRODUZIONE DEL PRESENTE MANUALE

Questo manuale contiene informazioni protette legalmente. Tutti i diritti sono riservati. È vietata la riproduzione, meccanica, elettronica o sotto qualsiasi altra forma senza espressa autorizzazione scritta da parte del produttore.

Copyright © 2005

Tutti i diritti riservati.

Al presente manuale vengono applicati i diritti d'autore.

Il Copyright appartiene alla società **Medion**®.

Marchio di fabbrica:

MS-DOS® e **Windows**® sono marchi registrati. **Microsoft**®.

Pentium® è marchio registrato **Intel**®.

Tutti i marchi di fabbrica appartengono ai rispettivi proprietari.

Con riserva di modifiche estetiche e tecniche e d'errori di stampa.

INDICE

A

Acquisire	77
ActiveSync	129
Icona di stato	66
Sincronizzare preferiti mobili	137
Sincronizzazione da località remota	131
Sincronizzazione di dati	129
Alimentatore	23
Alimentazione	12, 81
Batteria poco carica	81
Eliminazione di errori	143
Impostazioni	85
Verifica della carica residua.	81
Altoparlante	18
Icona di stato	66
Altro materiale cartografico	39
Ambito di immissione	71
Scheda	67
Antenna GPS	18
Apertura reset	20
Attivazione di un account di posta elettronica	108
Attività	102
Data inizio	103
Data scadenza	103
Elaborare	103
Finestra riassunto	104
Modifiche	104
Autoalimentatore	23
Autorun	33, 35
Autostart	33, 35
AvantGo	140
Avvio del Navigatore	28
Avviso	71

B

Barra dei comandi	67
Barra di scorrimento	66

Barra registratore	77
Battere e trattenere, penna ...	63
Battere, penna	63
Batteria	
Poco carica	81
Verifica della carica residua	81

C

Cablaggio	12
Calendario	94
Convocazioni	98
Impostare un impegno	96
Schermata riassuntiva	97
Caricare la batteria	
Alimentatore	23
Autoalimentatore	23
Icona di stato	66
Cavo USB per la sincronizzazione dei dati	21
CEM	11
Collegamenti	
Al PC fisso	128
Collegamento	129
Attraverso ISP	133
Avviare	134
Consultare la guida	134
Cuffie	20
Risoluzione di guasti	147
Terminare	134
Collegamento all'alimentazione	21
Collegamento antenna esterno	18
Collegamento cuffie	20
Collegamento mini-USB	21
Collegare	129
Compatibilità elettromagnetica	11
Componenti	
Lato inferiore	21
Vista anteriore	17

Vista dall'alto	20
Vista laterale destra	20
Vista laterale sinistra	19
Vista posteriore.....	18
Comunicazioni	
Impostazioni.....	84
Condizioni di garanzia	151
Contatti	99
Cercare.....	100
Chattare con contatti	122
Elaborare	100
MSN Messenger	121
Visualizzare	100
Contenuto dei CD/DVD di navigazione	40
Contenuto della memoria	
Cancellare	142
Convocazioni	98
Copyright	152
Cura	149
Cura del display	14

D

Data	85
Deframmentazione	47
Digitazione	115
Disegnare sullo schermo.....	75
Domande frequenti	45

E

EBackup.....	89
Elenco di impegni ... <i>Vedi</i> Attività	
Eliminazione di errori	
Alimentazione	143
Memoria	144
Eliminazione di guasti	141
Collegamento a infrarossi .	147
Collegamento modem	147
Eliminazione di	
malfunzionamenti	
Collegamento modem	147
E-Mail	<i>Vedi</i> Posta in arrivo

Errori e possibili cause	48
Eseguire programmi	68
Esplora file... 27, 83, 87, 88, 92, 93, 132, 144, 145	
Excel.....	<i>Vedere</i> Pocket Excel

F

FAQ	45
Fissaggio alla bicicletta	55
Fissaggio del set di navigazione nell'auto	41
Formato file GSM	79
Formato file-PCM	79
Fornitura	4
Funzionamento con batteria... 13	
Funzione trova.....	87

G

Garanzia	151
GPS	51
Esterno antenna GPS.....	52

H

Hard-Reset	38
Hotline	50

I

Icona	
Programma	69
Stato.....	66
Icona di stato	66
Immettere dati	71
Immissione	71
Impostazioni	84
Impegni	
Schermata riassuntiva	97
Impostare.....	96
Modificare	97

Impostazione del Pocket PC	
Accendere il Pocket PC	24
Avvio del navigator	28
Caricare la batteria	22
Installare il software di navigazione	26
Lavorare con il Pocket PC ...	25
Posizionamento dell'antenna	28
Impostazioni internazionali	85
Informazioni sull'utente.....	84
Infrarossi	
Eliminazione di guasti	147
Trasferimento di elementi	131
Internet	
Collegamento	133
Internet Explorer..... <i>Vedi</i> Pocket Internet Explorer	
Interrompere il lavoro	82
Interruttore di accensione.....	82
Inviare file attraverso infrarossi.....	131
ISP.....	133
Istruzioni per l' Utilizzo nell' Autoveicolo	30

L

Lato inferiore	21
Led di carica	17
Lettore scheda	32
Limitazione della responsabilità.....	152
Luogo di Installazione	10

M

Malfunzionamenti	47
Manutenzione	13
Marchio di fabbrica	152
Memoria	
Eliminazione di errori	144
Impostare partizione.....	144
Memoria dati	83

Memoria dei programmi	83
Memoria supplementare.....	83
RAM.....	83
ROM.....	91
Scheda di memoria	83
Memoria dati	83
Memoria dei programmi	83
Memoria RAM	83
Menu	
Avvio	66
Impostazioni	84, 85
Menu di Avvio.....	66
Menu di contesto	70
Messaggi brevi	120
Microfono.....	17
Microsoft ActiveSync..... <i>Vedere</i> ActiveSync	
Microsoft Pocket Outlook.....	94
Microsoft Reader	124
Cancellare un libro	127
Leggere un libro	125
Scaricare libri	125
Utilizzo della biblioteca.....	125
Microsoft® ActiveSync®	35
Modelli	
Pocket Excel.....	118
Pocket Word.....	114
Modello	
Note	106
MP3	123
MSN Messenger	120

N

Navigare	
Il Web	137
Norme per la navigazione.....	29
Note	105
Creare.....	106
Modello	106
Note per la sicurezza	
Alimentazione.....	12
Collegamento	12
Note sulla sicurezza	
Alimentazione.....	12

Cablaggio	12
Compatibilità elettromagnetica	11
Condizioni del luogo di utilizzo 10	
Cura del display	14
Funzionamento con batteria	13
Manutenzione	13
Riciclaggio e smaltimento ...	14
Riparazioni	10
Sicurezza dati	10
Temperatura ambiente.....	11
Trasporto	15
Note sulla Sicurezza.....	9
Note verbali... <i>Vedi</i> Registrazione	

O

Orario	85
Orologio	85

P

Pad di scorrimento Utilizzare.....	64
Password	86, 119
Penna	18
Pocket Excel	118
Adegua visualizzazione....	119, 120
Aprire una scheda di lavoro.....	119
formato file	119
Modelli.....	118
Password	119
Zoom	119
Pocket Internet Explorer.....	135
Cancella cronologia.....	144
Elimina file	144
Pocket Word	113
Aprire un documento	117
Creazione di un documento	114
Disegno	116

Formato file.....	117
Modelli	114
Zoom	117
Porta IR.....	20
Posizionamento dell'antenna..	28
Posta in arrivo	107
attivazione di un account di posta elettronica.....	108
Collegamento attraverso server di posta elettronica	108
Creazione di messaggi	111
Elenco dei messaggi	109
Gestione dei messaggi e delle cartelle	111
Icona di stato	66
Inviare un messaggio	111
Sincronizzazione e-mail.....	107
Preferiti mobili	
Creare	138
Data di attualizzazione.....	138
Indicare livello link	138
Ridurre la memoria dati ...	139
Sincronizzare	137
Visualizzazione	136
Programmi	
Aggiungere	92
Aggiungere al menu start...	92
Cambiare.....	68
Icona	69
Rimuovere	93
Terminare.....	145
Programmi integrati	113
Pulizia	149
Pulsante batteria.....	18

Q

Qualita'	3
----------------	---

R

Reciclaggio e smaltimento	14
Registrazione	

Formati file.....	79
Riproduzione	77
Regolazione volume.....	20, 84
Reset del pocket PC	38
Hard-Reset	38
Soft-Reset	38
Retroilluminazione	85
Riavviare.....	141
Riconoscimento di testo.....	48
Riconoscitore di lettere.....	74
Riconoscitore di scritti	73
Rimuovere programmi.....	85
Riparazioni	10
Ripristino delle impostazioni standard del produttore....	142
Ripristino di dati Con EBackup	90
Risoluzione di malfunzionamenti Schermo	145
Risparmio energetico	82
ROM	91

S

Salvataggio di dati Con ActiveSync	88
Con EBackup	89
Scambio di dati	32
Scandisk	47
Scheda Salvataggio di dati.....	89
Trasferire dati	145
Schede di memoria.....	31
Schermata Oggi Impostazioni.....	84, 85
Schermo Impostazione dello zoom ..	146
Reimpostare	146
Risoluzione di Malfunzionamenti	145
Scrittura sullo schermo Pocket Word	116
Scrivere sullo schermo	74

Server di posta elettronica IMAP4	108
Server di posta elettronica POP3	108
Server di posta IMAP4 Funzioni cartelle	112
Server di posta POP3 Funzioni delle cartelle	112
Servizio	3
Servizio assistenza	47
Sicurezza Dati	10
Sicurezza e Manutenzione	9
Sincronizzazione Effettuare il collegamento con il PC	36
Installare Microsoft® ActiveSync®	35
Installare Microsoft® Outlook	34
Installazione del software...	33
Lavorare con Microsoft® Active Sync®	37
Slot SD/MMC.....	19
Soft-Reset	38
Sommario.....	5
Sound Attivare e disattivare	66
Spia di comunicazione	17
Suono Impostazioni	84

T

Tasti Impostazioni	84
Tasti programmi	17
Tastiera a sfioramento	71
Tasto di registrazione Utilizzare	77
Tasto penna	74
Temperatura ambiente	11
Testo breve.....	80
TMC.....	53
Installazione di un rivevitore TMC esterno....	54

Touch Screen.....	17
Trascinare, penna.....	63
Trasferimento di materiale cartografico su di una scheda di memoria	39
Trasporto	15

U

Utilizzo schede memoria.....	32
------------------------------	----

V

Verifica.....	47
Viaggio.....	150
Vista anteriore.....	17
Vista dall'alto	20
Vista laterale destra	20
Vista laterale sinistra	19
Vista posteriore	18

W

Windows Media Player	123
Word.....Vedere Pocket Word	