

# Vaporetto®

SV300



**REGISTER YOUR PRODUCT**  
**REGISTRA IL TUO PRODOTTO**  
**ENREGISTREZ VOTRE PRODUIT**  
**REGISTRA TU PRODUCTO**  
**GERÄTREGISTRIERUNG**  
**REGISTRE O SEU PRODUTO**  
[www.polti.com](http://www.polti.com)



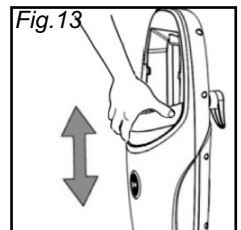
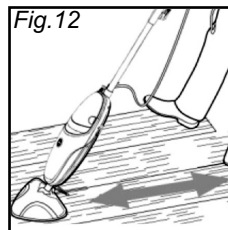
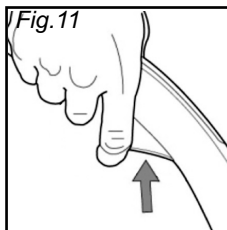
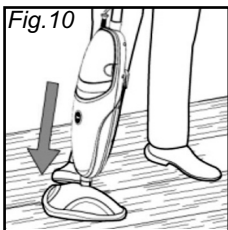
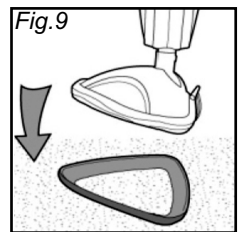
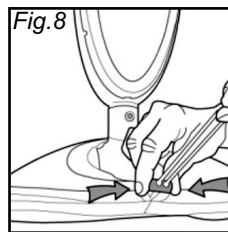
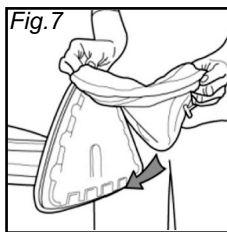
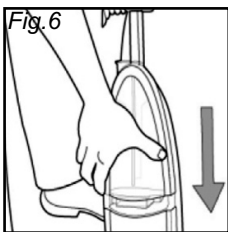
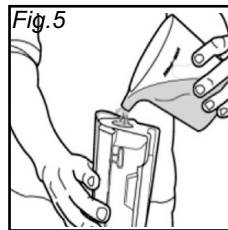
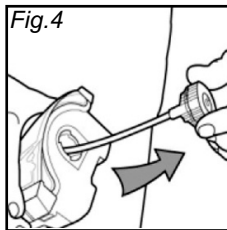
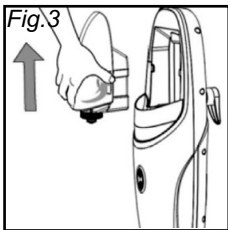
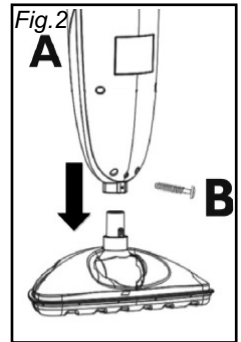
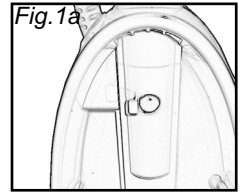
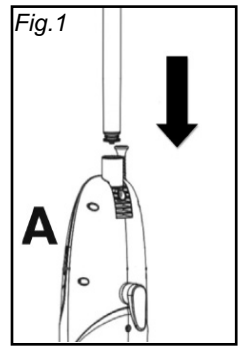
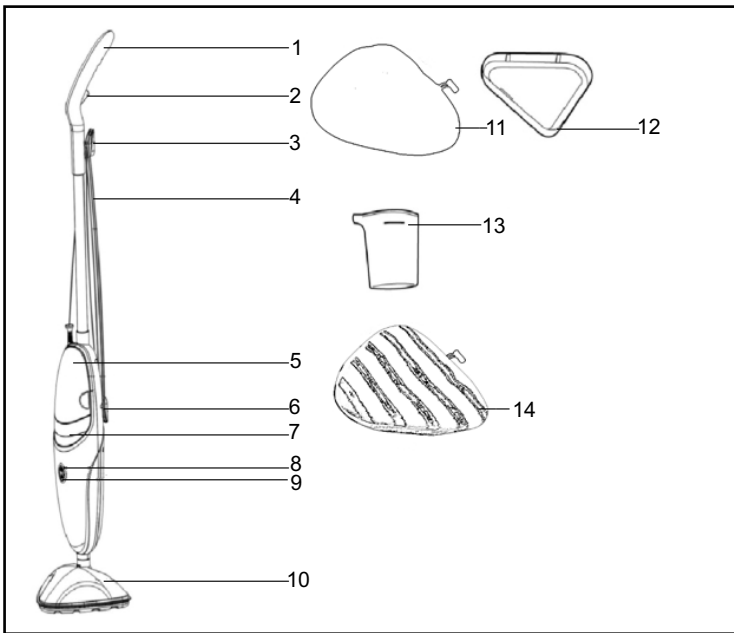

**POLTI**

NATURAL HOME FEELING



**VAPORETTO SV300****PRECAUZIONI PER L'USO****CONSERVARE QUESTO MANUALE DI ISTRUZIONI**

- Prima di utilizzare l'apparecchio, leggere attentamente le presenti istruzioni d'uso.
- Ogni utilizzo difforme dalle presenti avvertenze invaliderà la garanzia.
- In caso di smarrimento del presente manuale di istruzioni, è possibile consultarlo e/o scaricarlo dal sito web [www.polti.com](http://www.polti.com)
- Disimballare il prodotto e verificare l'integrità dello stesso e di tutti gli accessori elencati in legenda. Nel dubbio, non utilizzare il prodotto e rivolgersi ad un centro assistenza autorizzato.
- Questo apparecchio è stato concepito solo per utilizzo domestico.
- Questo apparecchio può essere utilizzato da minori di età superiore a 8 anni, da persone con capacità fisiche, sensoriali o mentali ridotte o da persone inesperte solo se preventivamente istruite sull'utilizzo in sicurezza e solo se informati dei pericoli legati al prodotto stesso. I bambini non possono giocare con l'apparecchio. La pulizia e la manutenzione dell'apparecchio non può essere fatta da bambini senza la supervisione di un adulto. Tenere l'apparecchio e il cavo di alimentazione lontano dalla portata di minori di 8 anni quando l'apparecchio è acceso o in fase di raffreddamento.
- Sorvegliare i bambini per assicurarsi che non giochino con l'apparecchio.
- Nel caso di caduta accidentale dell'apparecchio è necessario farlo verificare ad un centro assistenza autorizzato perché potrebbero esserci dei mal funzionamenti interni che limitano la sicurezza del prodotto.
- I getti ad alta pressione possono essere pericolosi se usati impropriamente. Il getto non deve essere diretto verso persone, apparecchiature elettriche sotto tensione o verso l'apparecchio medesimo.
- Tenere tutti i componenti dell'imballo lontano dalla portata dei bambini, non sono un giocattolo. Tenere il sacchetto di plastica lontano dalla portata dei bambini: pericolo di soffocamento.

	<b>ATTENZIONE: Alta temperatura. Pericolo di scottatura!</b> <b>Se indicato non toccare le parti sul prodotto</b>
	<b>ATTENZIONE:</b> <b>Pericolo di scottatura!</b>

**AVVERTENZE DI SICUREZZA :****Rischio di scariche elettriche e/o corto circuito:**

- L'impianto elettrico a cui è collegato l'apparecchio dovrà essere realizzato in conformità alle leggi vigenti.
- Prima di collegare l'apparecchio accertarsi che la tensione di rete corrisponda a quella indicata sui dati di targa dell'apparecchio e che la presa di alimentazione sia munita di messa a terra.
- Se l'apparecchio dovesse restare inutilizzato, staccare la spina di alimentazione dalla rete elettrica. Non lasciare mai l'apparecchio incustodito quando è collegato alla rete.
- Prima di effettuare qualunque operazione di manutenzione, spegnere sempre l'apparecchio e staccare sempre la spina di alimentazione dalla rete elettrica.
- Non staccare il cavo di alimentazione tirandolo, ma estrarre la spina per evitare danni alla presa.
- Non permettere che il cavo di alimentazione subisca torsioni, schiacciature o stiramenti o entri in contatto con superfici affilate o riscaldate.
- Non utilizzare l'apparecchio se il cavo alimentazione o altre parti importanti dell'apparecchio sono danneggiati ma rivolgersi ad un centro assistenza autorizzato.
- Se il cavo di alimentazione è danneggiato, esso deve essere sostituito dal costruttore o dal suo servizio assistenza tecnica o comunque da una persona con qualifica simile, in modo da prevenire ogni rischio.
- Non utilizzare prolunghe elettriche non autorizzate dal fabbricante, che potrebbero causare danni ed incendi.
- Non toccare mai l'apparecchio con mani o piedi bagnati quando la spina è inserita.
- Non usare l'apparecchio a piedi nudi.
- Non utilizzare l'apparecchio nelle immediate vicinanze di lavandini, vasche da bagno, docce o recipienti pieni d'acqua.
- Non immergere mai l'apparecchio, il cavo o le spine nell'acqua o in altri liquidi.
- Non dirigere il getto di vapore su apparecchiature elettriche e/o elettroniche sotto tensione o sull'apparecchio medesimo.

**AVVERTENZE DI SICUREZZA :**

Rischio di lesioni e/o scottature durante l'utilizzo dell'apparecchio:

- E' vietato l'uso dell'apparecchio in luoghi in cui sussiste pericolo di esplosioni.
- Non utilizzare il prodotto in presenza di sostanze tossiche.
- In caso di guasto o malfunzionamento, spegnere l'apparecchio e non tentare mai di smontarlo, ma rivolgersi ad un centro assistenza autorizzato.
- Questo apparecchio è dotato di dispositivi di sicurezza per la cui sostituzione è richiesto l'intervento di un tecnico autorizzato.
- Prima di pulire o riporre l'apparecchio, accertarsi sempre che si sia raffreddato completamente.
- Non dirigere mai il getto di vapore verso persone, animali e detriti.
- Non toccare mai con le mani da vicino il getto di vapore.
- Durante il riempimento d'acqua, spegnere la macchina e disinserire la spina di alimentazione.
- L'apparecchio non può essere utilizzato se ha subito una caduta, se ha segni visibili di danni o se ha perdite.

**AVVERTENZE DI SICUREZZA:**utilizzo dell'apparecchio:

- È necessario utilizzare esclusivamente acqua demineralizzata. Onde evitare incrostazioni di calcare, non si deve utilizzare acqua di rubinetto.
- Non utilizzare assolutamente acqua distillata, acqua di condensa di asciugatrici, acque profumate, acque piovane, acque di batterie, acque di impianti di climatizzazione o simili. Non utilizzare sostanze chimiche o detergenti.
- Non lasciare mai l'apparecchio esposto ad agenti atmosferici.
- Non posizionare l'apparecchio vicino a fornelli accesi, stufe elettriche, o comunque vicino a fonti di calore.
- Non esporre l'apparecchio a temperature ambientali inferiori a 0°C e superiori ai 40°C.
- Non avvolgere il cavo di alimentazione attorno all'apparecchio e in nessun modo quando l'apparecchio è caldo.
- Per non compromettere la sicurezza dell'apparecchio, in caso di riparazioni o per la sostituzione di accessori utilizzare esclusivamente ricambi originali.
- Lasciar raffreddare l'apparecchio prima di procedere alla pulizia dello stesso.
- Prima di riporre l'apparecchio, accertarsi che si sia raffreddato completamente.
- Tenere l'apparecchio fuori dalla portata dei bambini, quando è in tensione o durante il raffreddamento.

**VAPORETTO SV300**

Prima di utilizzare l'apparecchio, leggere attentamente le presenti istruzioni d'uso.

Gentile Cliente,

vogliamo ringraziarti per la fiducia accordataci acquistando questo prodotto e per aver quindi contribuito alla salvaguardia del bene più prezioso che ci circonda: **LA NATURA!** VAPORETTO risolve infatti tutti i problemi di pulizia e di igiene senza l'uso di detergenti tossici e dannosi per l'ambiente: l'acqua viene trasformata in vapore in grado di pulire a fondo e in modo ecologico.

Progettandolo la nostra équipe di tecnici, l'ha dotato di strumenti atti a rendere il Suo lavoro sempre più efficiente e sicuro:

- Tutti i componenti e gli accessori sono costruiti con materiali di alta qualità resistenti alle temperature.

I prodotti Polti sono sottoposti a rigorosi collaudi. Vaporetto ha superato anche la prova **Splash Proof Test**, in quanto progettato per resistere agli spruzzi.

Ti invitiamo anche a visitare il nostro sito [www.polti.com](http://www.polti.com) dove potrai trovare tutte le informazioni e consigli utili per un miglior utilizzo del prodotto e dove potrai registrare il tuo prodotto appena acquistato per ottenere vantaggi esclusivi.

---



---

**LEGENDA**

---



---

**GENERATORE**

- 1) Impugnatura
- 2) Pulsante vapore
- 3) Avvolgicavo superiore
- 4) Cavo alimentazione
- 5) Serbatoio acqua
- 6) Avvolgicavo inferiore
- 7) Filtro anticalcare
- 8) Spia funzionamento
- 9) Spia pressione

**ACCESSORI**

- 10) Spazzola
- 11) Panno universale
- 12) Telaio tappeti/moquette per spazzola
- 13) Caraffa
- 14) Panno ad alta scorrevolezza rimessaggio apparecchio

**CE** Questo apparecchio è conforme alla direttiva 2004/108/CE (EMC) e alla direttiva 2006/95/CE (bassa tensione).

POLTI S.p.A. si riserva la facoltà di introdurre le modifiche tecniche e costruttive che riterrà necessarie, senza obblighi di preavviso.

## USO CORRETTO DEL PRODOTTO

Questo apparecchio è destinato all'uso domestico, come generatore di vapore secondo le descrizioni ed istruzioni riportate in questo manuale. Si prega di leggere attentamente queste istruzioni e di conservarle. Le potrebbero essere utili in futuro.

**Polti S.p.A. declina tutte le responsabilità in caso di incidenti derivanti da un utilizzo di questo prodotto non conforme alle presenti istruzioni d'uso.**

## ATTENZIONE

### INFORMAZIONE AGLI UTENTI

ai sensi dell'articolo 13 del decreto Legislativo 25 luglio 2005, n. 15 di "Attuazione delle Direttive 2002/95/CE, 2002/96/CE e 2003/108/CE, relative alla riduzione dell'uso di sostanze pericolose nelle apparecchiature elettriche ed elettroniche, nonché allo smaltimento dei rifiuti"



Il simbolo del cassonetto barrato riportato sull'apparecchio indica che il prodotto, alla fine della propria vita utile, deve essere raccolto separatamente dagli altri rifiuti.

L'utente dovrà, pertanto, conferire l'apparecchiatura giunta a fine vita agli idonei centri di raccolta differenziata dei rifiuti elettronici ed elettrotecnici, oppure riconsegnarla al rivenditore al momento dell'acquisto di una nuova apparecchiatura di tipo equivalente, in ragione di uno a uno.

L'adeguata raccolta differenziata per l'avvio successivo dell'apparecchio dismesso al riciclaggio, al trattamento e allo smaltimento ambientalmente compatibile contribuisce ad evitare possibili effetti negativi sull'ambiente e sulla salute e favorisce il riciclo dei materiali di cui è composta l'apparecchiatura.

Lo smaltimento abusivo del prodotto da parte del detentore comporta l'applicazione delle sanzioni amministrative previste dalla normativa vigente.

## IMPORTANTE

Prima di lasciare la fabbrica tutti i nostri prodotti sono sottoposti a rigorosi collaudi. Pertanto il Suo Vaporetto può contenere dell'acqua residua nel serbatoio.

## PREPARAZIONE

- Rimuovere l'apparecchio dall'imballaggio, verificando il contenuto e l'integrità del prodotto.
- Inserire l'impugnatura nell'apertura prevista sull'apparecchio (**A**)(Fig. 1), prestando attenzione a far combaciare il perno presente sull'impugnatura con il foro sull'apparecchio (Fig. 1a).
- Svitare la vite (**B**) dall'apparecchio (**A**) utilizzando un cacciavite adeguato. Collegare l'apparecchio (**A**) alla spazzola (**10**) e riavvitare la vite (**B**) (Fig. 2).

**Attenzione: Controllare di tanto in tanto il serraggio della vite.**

- Rimuovere il serbatoio acqua (**5**) dall'apparecchio tirandolo verso l'alto (Fig. 3). Svitare il tappo con tubo di pescaggio acqua ed estrarlo dal serbatoio (Fig. 4).
- Riempire il serbatoio con acqua utilizzando la caraffa in dotazione (Fig. 5). L'acqua per sua natura contiene il calcare che, a lungo andare, potrebbe causare inconvenienti. Per proteggere il vostro apparecchio utilizzare acqua demineralizzata. Non aggiungere altre sostanze o additivi nel serbatoio.
- Riavvitare il tappo con il tubo di pescaggio acqua al serbatoio e riagganciarlo all'apparecchio (Fig. 6).
- Posizionare il panno (**11/14**) sotto la spazzola (Fig. 7) e fissarlo tirando la cordicella (Fig. 8).

**Attenzione: Non utilizzare l'apparecchio senza il panno.**

## UTILIZZO

- Inserire la spina del cavo alimentazione (**4**) in una presa idonea dotata di collegamento a terra. Si accenderà la spia funzionamento (**8**).



## VAPORETTO SV300

- La spia funzionamento (8) rimarrà accesa costantemente in modo da indicare che l'apparecchio è collegato alla rete elettrica.
- Attendere che la spia pressione (9) si accenda. A questo punto l'apparecchio è pronto per essere utilizzato.
- Per sbloccare la spazzola (10) dell'apparecchio, mettere un piede sopra la spazzola (10) e contemporaneamente inclinare l'impugnatura (1) (Fig. 10). Per ribloccarla è sufficiente riportarla alla posizione iniziale (Fig. 10).
- Premere il pulsante vapore (2) per erogare vapore. Per interromperlo rilasciare il pulsante vapore (2).
- Pulire i pavimenti muovendo la spazzola avanti e indietro.
- Per la pulizia dei tappeti e moquette appoggiare la spazzola (con il panno agganciato) nel telaio apposito (12) in modo che possa scorrere sulla superficie (Fig. 9).

**NOTA:** la spia pressione (9) si accende e si spegne durante l'utilizzo. Questo indica che la resistenza elettrica entra in funzione per mantenere la temperatura costante ed è quindi da considerarsi un fenomeno normale.

### Attenzione:

- **Per togliere il panno dalla spazzola, staccare prima la spina di alimentazione dalla presa elettrica e aspettare qualche minuto per permettere che il panno si raffreddi.**

### MANCANZA ACQUA

Il livello dell'acqua è sempre visibile grazie al serbatoio trasparente.

Quando l'acqua all'interno del serbatoio (5) si esaurisce, smetterà di uscire il vapore.

Per riprendere le operazioni basterà riempire nuovamente il serbatoio acqua (5) come descritto nel paragrafo "PREPARAZIONE".

**ATTENZIONE:** Questa operazione deve essere sempre fatta dopo aver staccato la spina di alimentazione dalla rete elettrica.

### FILTRO ANTICALCARE

L'acqua per sua natura contiene sali minerali che favoriscono la formazione di calcare.

Vaporetto SV300 è dotato di un filtro anticalcare (7) che diminuisce il passaggio di sali minerali e

quindi riduce la formazione di calcare.

### Utilizzare in ogni caso acqua demineralizzata.

Si consiglia di cambiare il filtro 2 volte all'anno.

Per la sostituzione del filtro procedere nel seguente modo:

- Staccare la spina di alimentazione dalla presa elettrica.
- Togliere il serbatoio dell'acqua (5) (Fig. 3) tirandolo verso l'alto, quindi rimuovere il filtro (7), sempre tirando verso l'alto (Fig. 13).
- Posizionare il nuovo filtro (7), facendo una pressione e verificare il perfetto inserimento (Fig. 13), quindi riposizionare il serbatoio dell'acqua (Fig. 6).

*All'interno della confezione è presente in dotazione un filtro (7) di ricambio, oltre a quello già montato sull'apparecchio.*

**Nota:** I filtri anticalcare come eventuali panni di ricambio, si possono acquistare nei migliori negozi di elettrodomestici o sul sito [www.polti.com](http://www.polti.com).

### RIMESSAGGIO DELL'APPARECCHIO

Prima di mettere via l'apparecchio:

- Staccare la spina di alimentazione dalla presa elettrica.
- Svuotare completamente il serbatoio dell'acqua (5), per evitare eventuali fuoriuscite di acqua
- Prima di staccare il panno dalla spazzola, aspettare qualche minuto per permettere che si raffreddi.
- Avvolgere il cavo alimentazione attorno agli appositi avvolgicavo (3) e (6) prima di riporre l'apparecchio.

### Attenzione:

- **Prima di un nuovo uso dell'apparecchio, ricordarsi di svolgere completamente il cavo di alimentazione. L'avvolgicavo superiore (3) ruota di 180° in modo da svolgere il cavo di alimentazione rapidamente.**
- **Non tenere l'apparecchio collegato alla presa di corrente con il cavo avvolto.**

## CONSIGLI PRATICI PER L'UTILIZZO DEGLI ACCESSORI

### PRECAUZIONI

- Prima di trattare pelli, tessuti particolari e superfici di legno, consultare le istruzioni del fabbricante e procedere eseguendo sempre una prova su una parte nascosta o su un campione. Lasciare asciugare la parte vaporizzata per verificare che non si siano verificati cambiamenti di colore o deformazioni.
- Per la pulizia di pavimenti in legno o cotto trattato prestare particolare attenzione; un utilizzo troppo prolungato del vapore potrebbe danneggiare la cera, il lucido o il colore delle superfici da pulire. Si consiglia pertanto di erogare il vapore su queste superfici solo per brevi intervalli, o di procedere alla pulizia mediante un panno precedentemente vaporizzato.
- Il panno universale (11) si può utilizzare sulla maggior parte delle superfici. Nel caso in cui utilizzando il panno universale (11), la scorrevolezza risulti difficoltosa si può utilizzare il panno ad alta scorrevolezza (14).

## CONSIGLI PER LA MANUTENZIONE GENERALE

- Prima di effettuare qualunque operazione di manutenzione, staccare sempre la spina di alimentazione dalla rete elettrica.
- Per la pulizia esterna dell'apparecchio, utilizzare semplicemente un panno umido. Evitare l'uso di solventi o detersivi che potrebbero arrecare danni alla superficie della plastica.
- I panni in dotazione possono essere lavati seguendo le istruzioni presenti sull'etichetta.

### SERVIZIO CLIENTI



Chiamando questo numero al costo di Euro 0,11 al minuto IVA inclusa, i nostri incaricati saranno a disposizione per rispondere alle tue domande e fornirti tutte le indicazioni utili per sfruttare al meglio le qualità dei prodotti Polti, oppure puoi consultare il nostro sito [www.polti.com](http://www.polti.com); troverai tutte le informazioni necessarie.

## RISOLUZIONE INCONVENIENTI

PROBLEMA	SOLUZIONE
Non esce vapore	<ul style="list-style-type: none"> <li>- Controllare che il cavo sia inserito correttamente in una presa di corrente idonea.</li> <li>- Verificare che la spia pressione (9) sia accesa.</li> <li>- Verificare che ci sia acqua nel serbatoio (5).</li> </ul> <p>Se nonostante la verifica dei punti sopra il problema permane fare la seguente operazione: scollegare la spina di alimentazione dalla rete elettrica e attendere (circa 2 ore) che l'apparecchio si raffreddi, dopodichè seguire i punti indicati nel capitolo "Utilizzo".</p> <p>Se il problema permane ancora, portarlo in un Centro Assistenza Autorizzato.</p>

**VAPORETTO SV300****GARANZIA****CONDIZIONI DI GARANZIA**

**In caso di riparazione, l'apparecchio dovrà essere accompagnato dal documento fiscale che ne attesti l'acquisto.**

I prodotti Polti sono garantiti per due anni dalla data di acquisto, comprovata da un documento valido agli effetti fiscali rilasciato dal venditore.

La presente garanzia lascia impregiudicati i diritti che derivano al consumatore dalla Direttiva Europea 99/44/CE su taluni aspetti della vendita e delle garanzie sui beni di consumo, diritti che il consumatore può far valere esclusivamente nei confronti del proprio venditore.

La presente garanzia è valida nei Paesi che recepiscono la direttiva Europea 99/44/CE. Per gli altri Paesi, valgono le normative locali in tema di garanzia.

**COSA COPRE LA GARANZIA**

Nel periodo di garanzia, Polti garantisce la riparazione gratuita e, quindi, senza alcun onere per il cliente sia per la manodopera che per il materiale, del prodotto che presenti un difetto di fabbricazione o vizio di origine.

In caso di difetti non riparabili Polti S.p.A. può offrire al Cliente la sostituzione gratuita del prodotto.

Un difetto di conformità di lieve entità per il quale non è stato possibile o è eccessivamente oneroso esperire i rimedi della riparazione o della sostituzione non dà diritto alla risoluzione del contratto.

Per ottenere l'intervento in garanzia il consumatore si dovrà rivolgere ad uno dei Centri di Assistenza Tecnica Autorizzati Polti munito di idoneo documento di acquisto rilasciato dal venditore ai fini fiscali comprovante la data di acquisto del prodotto. In assenza di documentazione comprovante l'acquisto del prodotto e la relativa data gli interventi verranno effettuati a pagamento. Vi preghiamo quindi di conservare accuratamente la vostra ricevuta per tutto il periodo di garanzia.

**COSA NON COPRE LA GARANZIA**

La garanzia è soggetta a limitazioni e non copre i difetti dovuti ad uso improprio e diverso da quello indicato nel libretto di istruzioni, parte integrante del contratto di vendita del prodotto; la garanzia non copre i difetti derivanti da caso fortuito (incendi, cortocircuiti) o da fatto imputabile a terzi (manomissioni). La garanzia non copre i danni causati dall'utilizzo di componenti non originali Polti, da riparazioni o alterazioni eseguite da personale o centro assistenza non autorizzato Polti.

La garanzia non copre i danni causati dal cliente. Sono escluse altresì quelle parti (filtri, spazzole, ecc) danneggiate dal consumo (beni consumabili) o dalla normale usura. La garanzia non copre eventuali danni dovuti dal calcare. Polti declina ogni responsabilità per eventuali danni che possono derivare direttamente o indirettamente a persone, cose, animali dovuti al mancato rispetto delle prescrizioni indicate nel libretto di istruzioni, in particolare riguardanti le avvertenze per l'uso e la manutenzione del prodotto.

La garanzia non copre il montaggio di accessori modificati o non adattati all'apparecchio.

**REGISTRA IL TUO PRODOTTO**

Registra il tuo apparecchio sul nostro sito [www.polti.com](http://www.polti.com).

Riceverai un'e-mail con un codice promozionale e le istruzioni per approfittare delle offerte in corso.

Per registrare il tuo prodotto Polti è necessario inserire, oltre ai dati personali, il numero di matricola (SN) dell'apparecchio che troverai sull'etichetta argentata, posta sotto il prodotto:

*Esempio:*

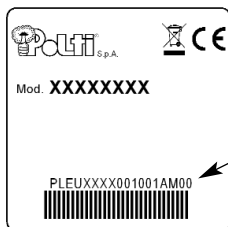

NUMERO DI MATRICOLA  
(18 digit) SN

Per risparmiare tempo ed avere sempre a portata di mano il numero di matricola riportalo nell'apposito spazio previsto sul retro copertina del presente manuale.

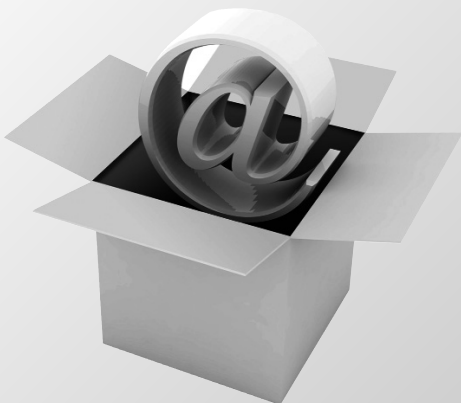

SN:

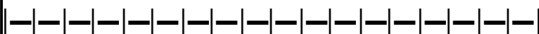

**REGISTER YOUR PRODUCT  
REGISTRA IL TUO PRODOTTO  
ENREGISTREZ VOTRE PRODUIT  
REGISTRA TU PRODUCTO  
GERÄTREGISTRIERUNG  
REGISTE O SEU PRODUTO**

[www.polti.com](http://www.polti.com)

**YOU WILL ENJOY SPECIAL OFFERS  
POTRAI USUFRUIRE DI OFFERTE SPECIALI  
VOUS POURREZ BÉNÉFICIER D'OFFRES EXCLUSIVES  
PODRÁ DISFRUTAR DE OFERTAS ESPECIALES  
SIE KÖNNEN DIE SONDERANGEBOTE NUTZEN  
VOCÊ APRECIARÁ AS NOSSAS OFERTAS ESPECIAIS**

## CALL CENTER

<b>ITALIA SERVIZIO CLIENTI</b>	<b>848 800 806</b>
<b>FRANCE SERVICE CLIENTS</b>	<b>04 786 642 10</b>
<b>ESPAÑA SERVICIO AL CLIENTE</b>	<b>02 351 227</b>
<b>PORTUGAL SERVIÇO AO CLIENTE</b>	<b>707 780 274</b>
<b>UK CUSTOMER CARE</b>	<b>0845 177 6584</b>
<b>DEUTSCHLAND KUNDENDIENST</b>	<b>03222 109 069 6</b>

**OTHER COUNTRIES, PLEASE VISIT [WWW.POLTI.COM](http://WWW.POLTI.COM)**

# POLTI

NATURAL HOME FEELING

**Polti S.p.A. - Via Ferloni, 83  
22070 -Bulgarograsso (CO) - Italy**