

SIEMENS



Gigaset CX470 isdn

Issued by
Gigaset Communications GmbH
Schlavenhorst 66, D-46395 Bocholt
Gigaset Communications GmbH is a trademark licensee of Siemens AG

© Gigaset Communications GmbH 2008
All rights reserved.
Subject to availability. Rights of modifications reserved.

www.gigaset.com

Gigaset

Breve descrizione del portatile

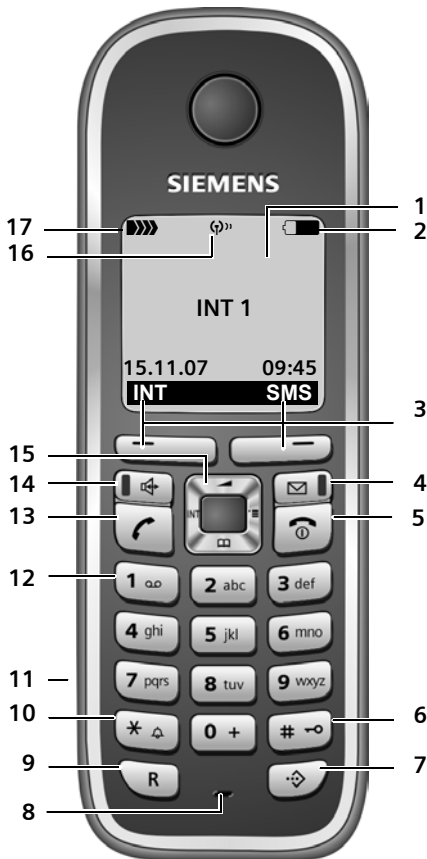

- 1 **Display** in stand-by
- 2 **Livello di carica delle batterie**
 (da scariche a cariche)
 quando lampeggia: indica che le batterie stanno per esaurirsi
 quando lampeggia: le batterie sono in fase di carica
- 3 **Tasti funzione** (pag. 11)
- 4 **Tasto messaggi**
 Accede alla lista delle chiamate e alla lista dei messaggi; lampeggia: nuovo messaggio o nuova chiamata
- 5 **Tasto di fine chiamata, accensione/spengimento**
 Termina la chiamata, annulla la funzione, torna al livello precedente di menu (premere brevemente), torna in stand-by (premere a lungo), accende/spegne il portatile (premere a lungo in stand-by)
- 6 **Tasto cancelletto**
 Blocca/sblocca la tastiera (premere a lungo in stand-by), alterna tra scrittura con lettere maiuscole, minuscole e cifre
- 7 **Tasto di selezione rapida Call-by-Call**
 Apre la lista di selezione rapida Call-by-Call
- 8 **Microfono**
- 9 **Tasto R**
 Consultazione (Flash) / Inserire pausa di selezione (premere a lungo)
- 10 **Tasto asterisco**
 Attiva/disattiva le suonerie (premere a lungo); durante la comunicazione: commuta tra selezione DP/DTMF (premere brevemente); apre la tabella dei caratteri speciali
- 11 **Presca per auricolare**
- 12 **Tasto 1**
 segr. di rete (premere a lungo)
- 13 **Tasto impegno linea**
 Risponde ad una chiamata, apre la lista dei numeri selezionati (premere brevemente), avvia la selezione (premere a lungo)
 Mentre si sta scrivendo un SMS: invia l'SMS
- 14 **Tasto viva voce**
 Commuta tra ricevitore e viva voce;
 se è acceso: il viva voce è attivo;
 se lampeggia: chiamata in arrivo
- 15 **Tasto di navigazione** (pag. 10)
- 16 **Modo Eco** attivato (pag. 12)
- 17 **Livello di ricezione**
 (da alto a basso)
 se lampeggia: segnale assente

Breve descrizione della base

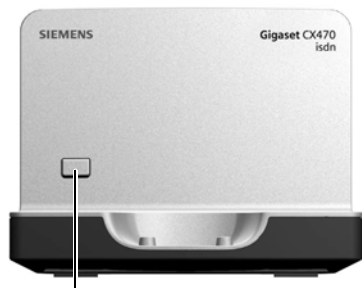

Tasto registrazione/Paging (pag. 42)

Indice

Breve descrizione del portatile ..	1
Breve descrizione della base	2
Note di sicurezza	5
Gigaset CX470 isdn – non soltanto per telefonare	7
Primi passi	7
Contenuto della confezione	7
Collocare la base	7
Mettere in funzione il portatile	8
Utilizzare il portatile	10
Tasto di navigazione	10
Tasti funzione	11
Tornare in stand-by	11
Guida ai menu	11
Correzione di inserimenti errati	12
ECO DECT	12
Mettere in funzione la base – Assistente di installazione	13
Cosa è un MSN?	13
Avviare l'assistente di installazione ed effettuare le impostazioni della base .	14
Albero dei menu	16
Telefonare	18
Telefonare sulla linea esterna	18
Terminare la chiamata	18
Rispondere ad una chiamata	18
Rifiutare una chiamata	18
Visualizzazione del numero telefonico del chiamante	18
Viva voce	19
Mute (disattivazione del microfono) .	19
Impostazioni per la chiamata successiva all'impostazione	19
Richiamata su occupato (CCBS)/ se non risponde (CCNR)	20
Dispositivo di cattura	21
Funzioni durante una chiamata ..	22
Telefonare con più utenti	22
Trasferire le chiamate	23
Gestire l'avviso di chiamata esterna – CW (Call Waiting)	24
Utilizzare la rubrica telefonica e le altre liste	25
Rubrica telefonica/Lista Call-by-Call ..	25
Lista dei numeri selezionati	27
Richiamare le liste con il tasto messaggi	28
Telefonare a tariffe convenienti	30
Unire un numero Call-by-Call ad un numero di telefono	30
Preselezione automatica dell'operatore di rete	30
Visualizzare la durata e i costi della conversazione	31
SMS (messaggi di testo)	32
Scrivere/inviare SMS	32
Ricevere SMS	34
SMS con vCard	36
Avviso tramite via SMS	37
Impostare un Centro Servizi SMS	37
Servizi Info SMS	38
SMS su sistemi telefonici	38
Attivare/disattivare la funzione SMS ..	39
Eliminazione delle anomalie degli SMS	39
Utilizzare la segreteria di rete	40
Impostare la segreteria di rete per la selezione rapida	40
Ascoltare un messaggio dalla segreteria di rete	40

Utilizzare più portatili	41	Impostare la base	54
Registrare i portatili	41	Protezione delle impostazioni	
Cancellare i portatili	41	della base	54
Cercare il portatile („Paging“)	42	Attivare/disattivare la melodia di	
Telefonare sulla linea interna	42	attesa	55
Modificare il nome di un portatile	43	Repeater Gigaset	55
Modificare il numero interno di		Ripristinare i parametri iniziali	
un portatile	44	della base	55
Utilizzare il portatile come			
Baby Call	44	Collegare la base ad un	
Impostare il portatile	46	centralino telefonico	56
Modificare la lingua del display	46	Memorizzare i prefissi	56
Impostare il display	46	Trasferimento di chiamata –	
Impostare lo sfondo	46	ECT (Explicit Call Transfer)	56
Impostare la modalità notturna	47	Centrex	56
Attivare/disattivare la risposta automatica		Opzioni di selezione	57
ad una chiamata	47	Appendice	58
Modificare il volume di		CuraCura	58
conversazione	47	Contatto con liquidi	58
Modificare la suoneria	48	Domande e risposte	58
Attivare/disattivare i toni di avviso	49	Servizio Clienti (Customer Care)	59
Impostare la sveglia	49	Concessione	60
Ripristinare le impostazioni iniziali		Certificato di garanzia per la Svizzera	60
del portatile	50	Dati tecnici	61
Impostazioni ISDN	50	Indicazioni sulle istruzioni	
Configurare/cancellare i numeri di		per l'uso	63
telefono ISDN (MSN)	50	Esempio di impostazione tramite	
Assegnare l'MSN	51	menu	63
Configurare il segnale di occupato per		Esempio di immissione su più righe	63
l'MSN occupato (Busy on Busy)	52	Scrivere e modificare il testo	64
Attivare/disattivare l'avviso di chiamata –			
CW (Call Waiting)	52	Accessori	65
Sopprimere la trasmissione del numero		Montaggio della base a	
in modo permanente (CLIR)	52	parete	68
Inoltrare la chiamate	52	Indice analitico	69
Attivare/disattivare il trasferimento di			
chiamata – ECT (Explicit Call Transfer)	54		
Modificare i codici di selezione	54		

Note di sicurezza

Attenzione:

Leggere attentamente il presente manuale e le avvertenze di sicurezza prima dell'uso. Spiegarne ai bambini il contenuto ed i pericoli.



Utilizzare soltanto l'alimentatore in dotazione, come indicato sul lato inferiore del dispositivo.



Usare soltanto il **pacchetto batterie ricaricabile consigliato** (pag. 61). È rigidamente vietato l'uso di batterie comuni (non ricaricabili) poichè non essendo compatibili con l'apparato il loro utilizzo potrebbe diventare pericoloso. Il pacchetto batterie non va tra i rifiuti domestici. Prestate attenzione alle norme pubbliche per l'eliminazione dei rifiuti, che potete ottenere presso il vostro Comune oppure presso il rivenditore dove avete acquistato il prodotto.



L'apparecchio può interferire con le apparecchiature elettromedicali. Osservare quindi le indicazioni presenti nell'ambiente in cui ci si trova (per esempio ambulatori, ospedali ecc).



Si raccomanda di non tenere la parte posteriore del telefono vicino all'orecchio quando suona o se è stata attivata la funzione viva voce poichè in talune circostanze, ad esempio con volume alto, potrebbe causare danni seri e permanenti all'udito.

L'apparecchio può causare dei fruscii molto fastidiosi ai portatori di dispositivi di ausilio all'udito.



Non collocare l'apparato in bagni o docce non essendo protetto dagli spruzzi d'acqua (pag. 58).



Non utilizzare il telefono in aree a rischio di esplosione, ad esempio stabilimenti in cui si producono vernici.



Nel caso in cui il Gigaset sia ceduto a terzi, allegare anche il manuale d'uso.



Mettere fuori uso le stazioni base difettose oppure mandarle in riparazione presso il Service, poichè potrebbero disturbare altri servizi telefonici.



Nota concernente il riciclaggio

Questo apparecchio non deve in nessun caso essere eliminato a traverso la spazzatura normale alla fine della propria funzione. Si deve invece portare o ad un punto di vendita oppure ad un punto di smaltimento per apparecchi elettrici e elettronici secondo l'ordinanza concernente la restituzione, la ripresa e lo smaltimento degli apparecchi elettrici ed elettronici (ORSAE).

I materiali sono riutilizzabili secondo la propria denominazione. Con la riutilizzazione, o tutt'altro impiego di questi materiali, contribuite in maniera importante alla protezione dell'ambiente.

Nota:

Le funzioni descritte nelle presenti istruzioni per l'uso potrebbero non essere operative in tutti i paesi.

Gigaset CX470 isdn – non soltanto per telefonare

Il vostro collegamento ISDN vi mette a disposizione due linee telefoniche utilizzabili contemporaneamente. Il vostro telefono, dotato di ampio display a colori (65K colori), non vi dà solamente la possibilità di inviare e ricevere SMS dalla rete fissa e di memorizzare fino a 150 numeri di telefono (pag. 25) – con il vostro telefono potete:

- ◆ Minimizzare i segnali di trasmissione attivando il Modo Eco (pag. 12).
- ◆ Comporre i numeri telefonici usati più frequentemente premendo **un solo** tasto (pag. 25).
- ◆ Contrassegnando gli interlocutori importanti come VIP riconoscere le loro chiamate già dallo “squillo” (pag. 26).
- ◆ Visualizzare le chiamate perse (pag. 28).

Buon divertimento con il vostro nuovo telefono!

Primi passi

Contenuto della confezione

- ◆ una base Gigaset CX470 isdn con alimentatore,
- ◆ un portatile Gigaset C47H,
- ◆ un cavo telefonico,
- ◆ due batterie,
- ◆ un coperchio delle batterie,
- ◆ una clip da cintura,
- ◆ le istruzioni per l'uso.

Collocare la base

L'apparato deve essere collocato in ambienti chiusi ed asciutti ad una temperatura compresa tra +5 °C e +45 °C. Per una ricezione ottimale posizionare la base in posizione centrale rispetto all'area da coprire.

Per montare la base a parete, vedere le indicazioni alla fine del presente manuale d'istruzioni.

Nota:

- ◆ Non esporre mai il telefono a fonti di calore o a raggi solari diretti; inoltre non posizionarlo vicino ad altri dispositivi elettrici onde evitare interferenze reciproche.
- ◆ Proteggere il Gigaset da umidità, polvere, liquidi e vapori aggressivi.

Portata e livello di ricezione

Portata:

- ◆ All'aperto: fino a 300 m
- ◆ In ambienti chiusi: fino a 50 m

La portata si riduce con Modo Eco attivo (v. pag. 12).

Livello di ricezione:

Sul display viene indicata la presenza e l'intensità del segnale radio tra base e portatile:

- ◆ da alta a bassa: **▣▣▣▣ ▣▣▣ ▣▣ ▣▣▣▣**,
- ◆ assenza di segnale radio: **D▣▣▣▣**
lampeggia.

Primi passi

Collegare la base

- ▶ Collegare **prima** l'alimentatore e **poi** la spina del telefono come descritto di seguito, e collocare i cavi nella apposite scanalature.

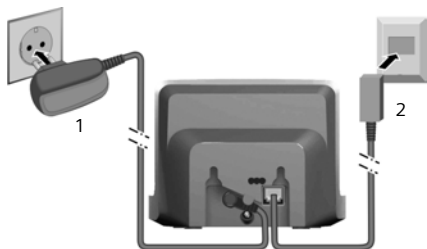

- 1 Alimentatore 230 V
2 Cavo di linea con spina telefonica

Nota:

L'alimentatore deve essere **sempre inserito**, perchè il telefono non funziona senza collegamento alla rete.

Mettere in funzione il portatile



Il display è protetto da una pellicola. **Togliere la pellicola protettiva!**

Inserire le batterie

Attenzione:

Per la vostra sicurezza e per il buon funzionamento del vostro cordless utilizzate solo la batteria ricaricabile dello stesso modello raccomandato da Gigaset Communications GmbH* (pag. 61)! Non utilizzare mai batterie comuni (non ricaricabili) o di altro tipo, poichè potrebbero essere nocive o pericolose qualora il rivestimento della batteria stessa dovesse danneggiarsi o la batteria dovesse esplodere. Batterie non certificate da Gigaset Communications GmbH potrebbero, inoltre, causare disturbi di funzionamento o danni al terminale. Infine non utilizzare caricabatterie che possano danneggiare la batteria.

* Gigaset Communications GmbH is a trademark licensee of Siemens AG.

- ▶ Inserire le batterie secondo la polarità indicata.

La polarità è indicata all'interno del vano batterie.



Chiudere il coperchio delle batterie

- ▶ Posizionare le guide del coperchio nelle apposite fessure sulla parte superiore del vano batterie.
- ▶ Quindi premere il coperchio fino al completo innesto.

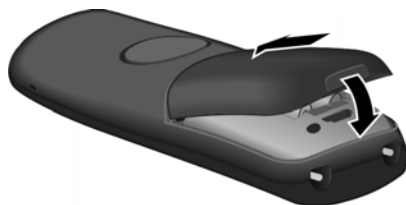

Fissare la clip da cintura

Sul portatile all'altezza del display vi sono i forellini laterali per la clip da cintura.

- ▶ Posizionare la clip da cintura sul retro del portatile in modo che le estremità sporgenti della clip si innestino negli appositi forellini.

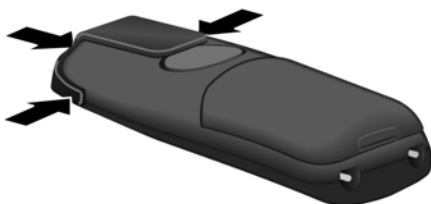

Aprire il coperchio delle batterie

- ▶ Afferrare con un'unghia la parte bassa del coperchio e sollevarlo.

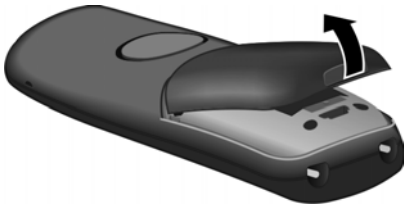

Riporre il portatile nella sede di ricarica e registrarlo

- ▶ Collocare il portatile nella sede di ricarica con il **display rivolto in alto**.

Il portatile si registra automaticamente. La registrazione può durare fino a 5 minuti. Durante questo lasso di tempo sul display viene visualizzato **Proced.Registraz.** e il nome della base lampeggia. Al portatile viene assegnato il numero libero più basso (1-6).

Al termine della registrazione sul display viene visualizzato il numero interno del portatile, per es. **INT 1**. Ciò significa che il numero 1 è stato assegnato. Se i numeri interni 1-6 sono già occupati da altri apparecchi, il numero 6 viene sovrascritto.

Nota:

- La registrazione automatica è possibile solamente quando non si sta telefonando dalla base.
- Ogni pressione del tasto interrompe la registrazione automatica.
- Se la registrazione automatica non dovesse funzionare, è necessario registrare il portatile manualmente (pag. 41).
- È possibile modificare il nome del portatile (pag. 43).

Per caricare le batterie lasciare il portatile nella sede di ricarica.

Nota:

- Qualora il portatile sia stato riposto nella sede di ricarica, si riaccenderà automaticamente.
- Riporre il portatile esclusivamente nella sua sede di ricarica.

Per eventuali dubbi o problemi v. pag. 58.

Presca per auricolare

È possibile tra gli altri collegare i tipi di auricolari (con spinotto a jack da 2,5 mm) HAMA Plantronics M40, MX100 e MX150.

La lista degli auricolari compatibili testati si trova in Internet alla pagina: www.plantronics.com/productfinder.

Primo processo di carica e scarica delle batterie

Se il portatile è acceso, la carica delle batterie viene indicata sul display in alto a destra con il lampeggiamento del simbolo della batteria .

Durante il funzionamento, questo simbolo segnala il livello di carica delle batterie (pag. 1). La corretta visualizzazione del livello di carica è possibile soltanto se le batterie vengono prima scaricate e poi ricaricate completamente.

- ▶ A tale scopo, lasciare **ininterrottamente** il portatile nella base o nella sede di ricarica per almeno **cinque ore**.
- ▶ Estrarre il portatile dalla sede di ricarica e riporlo nuovamente soltanto quando il pacchetto batterie è completamente scarico.

Nota:

Una volta eseguita la prima carica e scarica, dopo ogni conversazione il portatile può essere sempre riposto nella sede di ricarica.

Utilizzare il portatile

Avvertenze:

- ◆ Ripetere il procedimento di carica e scarica ogni qualvolta venga rimosso e quindi reinserito il pacchetto batterie nel portatile.
- ◆ Durante la carica è normale che il pacchetto batterie si riscaldi. Ciò non comporta pericoli.
- ◆ Dopo un pò di tempo la capacità di ricarica delle batterie si riduce.

Impostare la data e l'ora

La data e l'ora sono da impostare, ad esempio, per visualizzare nella relativa lista quando sono arrivate le chiamate come pure per l'uso della sveglia.

- ▶ Se la data e l'ora non sono impostate, premere il tasto funzione **Data Ora**, per aprire il campo di inserimento.

Per modificare l'ora aprire il campo di inserimento:

 →  → **Data / Ora**

- ▶ Modificare i dati su più righe:

Data:

Inserire giorno, mese e l'anno a 6 cifre.

Ora:

Inserire ora e minuti a 4 cifre, ad es.

    per le 7:15.

Salva

Premere il tasto funzione.

Display in stand-by

Quando il telefono è registrato e se sono state impostate la data e l'ora, il display in stand-by appare come nell'immagine seguente (esempio):





Utilizzare il portatile

Accendere/spegnere il portatile

-  Premere **a lungo** il tasto di fine chiamata (segnale di conferma).

Bloccare/sbloccare la tastiera

-  Premere **a lungo** il tasto cancelletto.

Si sente un segnale di conferma. Se il blocco tastiera è attivato, sul display viene visualizzato il simbolo .

Il blocco tasti si disattiva automaticamente quando si riceve una chiamata e, al termine della conversazione, si riattiva.





Tasto di navigazione







Di seguito, il lato (sopra, sotto, destra, sinistra) del tasto di navigazione da premere nella specifica condizione di funzionamento è evidenziato in nero, per es., per il lato destro premere .

Il tasto di navigazione ha diverse funzioni:





In stand-by del portatile

-  Aprire la rubrica telefonica.
-  Aprire il menu principale.
-  Aprire la lista dei portatili registrati.
-  Richiamare il menu per impostare il volume di conversazione (pag. 47), la suoneria (pag. 48) e i toni di avviso (pag. 49) del portatile.



Nel menu principale, nei sottomenu e nelle liste

-  /  Scorrere di una riga verso l'alto/il basso.
-  Aprire il sottomenu o confermare la selezione.
-  Tornare al livello precedente o annullare.

Nei campi di inserimento

Con il tasto di navigazione si sposta il cursore verso l'alto , il basso , a destra  o a sinistra .

Durante una conversazione esterna

-  Aprire la rubrica telefonica.
-  Avviare la consultazione interna e disattivare il microfono.
-  Modificare il volume di conversazione sia in modalità normale (uso del ricevitore) che in viva voce.



Tasti funzione



I tasti funzione cambiano significato a seconda delle condizioni di funzionamento. Esempio:



- 1 Le impostazioni correnti dei tasti funzione vengono visualizzate sulla riga inferiore del display.
- 2 Tasti Funzione

I simboli del display più importanti sono:

-  **Opzioni** Aprire un menu a seconda della situazione.
-  **Tasto cancella:** cancellare un carattere per volta da destra a sinistra.

-  Tornare a un livello precedente del menu o annullare l'operazione.
-  Copiare un numero nella rubrica telefonica.
-  Aprire la lista dei numeri selezionati.

Tornare in stand-by

Per tornare in stand-by da un punto qualsiasi del menu:

- ▶ Premere **a lungo** il tasto di fine chiamata .

Oppure:

- ▶ Non premere alcun tasto. Dopo 2 min. il display torna **automaticamente** in stand-by.

Le modifiche che non sono state confermate né salvate premendo **OK**, **SI**, **Salva**, **Invia** oppure con **Salva** **OK** vengono cancellate.

Un esempio di display in stand-by è illustrato a pag. 1.

Guida ai menu

Le funzioni del telefono vengono visualizzate mediante il menu costituito da vari livelli.

Menu principale (primo livello di menu)

- ▶ In modalità stand-by premere  per aprire il menu principale.

Le funzioni del menu principale vengono visualizzate sul display come liste con simboli colorati e nomi.

Per accedere ad una funzione aprire il rispettivo sottomenu (livello di menu successivo):

- ▶ Con il tasto di navigazione  scorrere fino alla funzione desiderata. Premere il tasto funzione **OK**.

Sottomenu

Le funzioni dei sottomenu sono visualizzate sotto forma di lista.

Accedere ad una funzione:

- ▶ Con il tasto di navigazione  selezionare la funzione e premere **OK**.

Oppure:

- ▶ Digitare la rispettiva combinazione di cifre (pag. 16).

Premendo il tasto di fine chiamata  una volta, **brevemente**, si torna al livello di menu precedente o si interrompe l'operazione.

Rappresentazione nel manuale di istruzioni

Le operazioni da effettuare vengono rappresentate in modo abbreviato.



Esempio

La rappresentazione:

 →  → **Data / Ora**



significa:

 Premere il tasto per visualizzare il menu principale.

 Con il tasto di navigazione  scorrere al sottomenu **Impostazioni** e premere **OK**.

Data / Ora Con il tasto di navigazione  scorrere fino alla funzione e premere **OK**.

Ulteriori rappresentazioni:

 /  /  etc.

Premere il tasto raffigurato sul portatile.



Inserire cifre o caratteri.

Esempi dettagliati su come utilizzare al meglio tasti funzione (menu) e inserimenti di più righe si trovano nell'appendice di questo manuale, pag. 63.

Correzione di inserimenti errati

Eventuali caratteri errati si possono correggere scorrendo con il tasto di navigazione fino all'immissione errata. È possibile:

- ◆ con **<C** cancellare il carattere a sinistra del cursore,
- ◆ inserire caratteri a sinistra del cursore,
- ◆ per inserire l'ora e la data, ecc. sovrascrivere i caratteri (il dato modificabile lampeggia).

ECO DECT

ECO DECT significa ridurre il consumo di corrente attraverso l'impiego di un alimentatore a basso voltaggio con spina e inoltre ridurre il segnale radio della base.



Se è registrato **un solo** portatile e il portatile si trova nella base, Modo Eco si attiva **sempre automaticamente**. Il segnale radio della base in questo caso viene ridotto al minimo.

È possibile impostare la riduzione del segnale radio della base **manualmente** tramite il vostro portatile, anche quando il portatile non si trova nella base.

Con questa impostazione il segnale radio si riduce anche se sono stati registrati più portatili.

Inoltre il vostro portatile riduce il segnale radio a seconda della distanza dalla base.

Attivare/disattivare il Modo Eco:

 →  → **Stazione base** → **Altre funzioni** → **Modo Eco**

OK Premere il tasto funzione  (= attivo).

Con Modo Eco attivato manualmente, nella riga superiore del display viene visualizzato il simbolo . Se Modo Eco è stato **attivato automaticamente** (è registrato solo un portatile e il portatile si trova nella base) e **non** è stato attivato, tramite menu, non viene visualizzato **nessun** simbolo.

Nota:

- Con Modo Eco attivato la portata della base si riduce.
- Modo Eco e la modalità Repeater (v. pag. 55) si escludono a vicenda, cioè non è possibile utilizzare contemporaneamente entrambe le funzioni.
- Utilizzando altri portatili (GAP) e Gigaset di varianti precedenti il vostro portatile **non** riduce il segnale radio automaticamente alla base.

Mettere in funzione la base – Assistente di installazione

Per il funzionamento del vostro telefono sono necessarie ancora alcune impostazioni. L'assistente di installazione vi supporta in questo.

Se non ci sono più a disposizione impostazioni MSN e si colloca il primo portatile nella sede di ricarica, il tasto messaggi lampeggia per circa 20 min. (pag. 1).

- ▶ Premere il tasto messaggi  per avviare l'assistente di installazione.

È possibile richiamare l'assistente di installazione in qualsiasi momento tramite il vostro portatile (pag. 14).

È possibile effettuare le seguenti impostazioni:

- ◆ Verificare o inserire gli MSN del vostro collegamento
- ◆ Impostare l'MSN di ricezione
- ◆ Impostare l'MSN di invio

Cosa è un MSN?

MSN = Multiple Subscriber Number, numero di telefono multiplo. È possibile delegare fino a 10 diversi numeri di telefono per il collegamento di più apparecchi ISDN. Un MSN è uno dei vostri **numeri di telefono associati senza numero di rete locale** (prefisso).

Il vostro telefono utilizza l'MSN in modo completamente individuale a vostro piacimento. Viene quindi fatto distinzione tra:

- ◆ **MSN di ricezione:** i numeri tramite i quali è possibile essere chiamati. È possibile assegnare gli MSN di ricezione a determinati utenti interni (apparecchi finali). Le chiamate in arrivo vengono trasferite solamente agli apparecchi finali a cui è assegnato il corrispondente MSN di ricezione. Gli apparecchi finali sono per es. i portatili oppure la segreteria telefonica.
- ◆ **MSN di invio:** i numeri che vengono trasmessi all'utente chiamato. Tramite l'MSN di invio avviene il conteggio da parte dell'operatore di rete. È possibile assegnare un MSN di invio ad ogni utente interno.

Gli utenti interni possibili sono:

I **portatili** a cui è possibile associare i numeri interni da 1 a 6.

Esempio di assegnamento degli MSN

Sono stati richiesti quattro MSN, due per scopi professionali (MSN1, MSN2) e due per scopi privati (MSN3, MSN4). Sulla base sono collegati quattro portatili. Due portatili (INT 1 e 2) devono essere utilizzati per scopi professionali, due portatili (INT 3 e 4) per scopi privati.



Utente interno	MSN di ricezione	MSN di invio
Professionale:		
Portatili: INT 1, 2	MSN1 MSN2	MSN1
Privato:		
Portatile: INT 3	MSN3	MSN3
Portatile: INT 4	MSN4	MSN4

Avviare l'assistente di installazione ed effettuare le impostazioni della base

 →  → Stazione base → ISDN
→ Assistente

 Premere il tasto funzione per avviare l'assistente di installazione.

Attenzione:

- ◆ Se l'assistente di installazione è attivato, nessun altro portatile può accedere al menu **Impostazioni** della base.
- ◆ Per abbandonare l'assistente di installazione anticipatamente, premere **a lungo** il tasto di fine chiamata . Tutte le modifiche che sono state già confermate con **OK** restano invariate.
- ◆ Per passare ad un'impostazione successiva, premere  oppure il tasto funzione **No**.
- ◆ Per tornare ad un'impostazione precedente, premere .

Identificare i propri numeri (MSN)

Con la conferma per l'ordine per il collegamento ISDN vi vengono comunicati dall'operatore di rete più numeri propri (MSN). È possibile salvare fino a 10 numeri.

Se nel vostro telefono non è ancora stato inserito nessun MSN, è possibile richiedere i numeri alla centrale telefonica.

Identificare numeri propri (MSN)?
Confermare con **Si**.

Sul display viene visualizzato quando vengono trovati MSN. Gli MSN vengono inseriti e possono essere infine modificati (pag. 14). Se non è possibile identificare nessun MSN, la vostra centrale telefonica non supporta questa funzione. Si riceve relativa segnalazione di errore.

Inserire i propri numeri (MSN) manualmente e il nome agli MSN

Inserire numeri propri (MSN)?

Confermare con **Si**.



Inserire l'MSN. Se l'MSN viene individuato automaticamente, il numero è già stato inserito.



Passare eventualmente alla prima riga ed inserire il nome (opzionale).

OK

Premere il tasto funzione. L'inserimento è salvato.

Ciò viene ripetuto automaticamente per tutti gli MSN. Premere il tasto funzione  per saltare un'impostazione. Gli MSN inseriti vengono assegnati automaticamente a tutti i portatili come MSN di ricezione.

Impostare l'MSN di ricezione

Tramite l'MSNS di ricezione vengono ricevute le chiamate in arrivo. È possibile associare gli MSN assegnati al vostro collegamento ISDN a piacimento a diversi apparecchi finali. È possibile assegnare ad un apparecchio finale più MSN di ricezione.

Impostare MSN di ricezione?

Confermare con **Si**.

Assegnazione: <Selezione MSN>

Nell'intestazione viene visualizzato il numero interno dell'apparecchio finale per cui deve valere l'assegnamento, per es. INT 2. Confermare con **Cambia**.

Viene visualizzata la lista degli MSN inseriti. Gli MSN di ricezione assegnati sono contrassegnati con ✓. Generalmente tutti gli MSN inseriti sono assegnati a tutti i portatili come MSN di ricezione.



Selezionare l'MSN e premere **OK** per modificare l'assegnamento.

Ripetere questo procedimento per tutti gli MSN di cui si vuole modificare l'assegnamento.



Premere il tasto funzione per terminare l'assegnamento per questo apparecchio finale.

Ripetere questo procedimento per tutti gli apparecchi finali registrati sul vostro telefono.

Impostare l'MSN di invio

È possibile assegnare ad ogni utente interno oppure apparecchio finale uno degli MSN di invio disponibili. Questo viene comunicato all'interlocutore e l'operatore di rete conteggia i costi di conversazione risultanti tramite questo MSN.

Impostare MSN di trasmissione?

Confermare con **Si**.

Assegnazione: <Selezione MSN>

Nell'intestazione viene visualizzato il numero interno dell'apparecchio finale per cui deve valere l'assegnamento, per es. **INT 2**. Confermare con **Cambia**.

Viene visualizzata la lista degli MSN inseriti. L'MSN di invio assegnato è contrassegnato con ✓.



Selezionare l'MSN e premere **OK**.



Premere il tasto funzione per terminare l'assegnamento per questo apparecchio finale.

Ripetere questo procedimento per tutti gli apparecchi finali registrati sul vostro telefono. L'assistente di installazione viene quindi interrotto. Sul display viene visualizzato **Installazione completata**.



Premere **a lungo** (stand-by).

Il vostro telefono è ora pronto all'uso!

In caso di domande durante l'utilizzo del vostro telefono, leggere i consigli per la risoluzione dei problemi („Domande e risposte“, pag. 58) oppure rivolgersi al nostro Servizio Clienti (Customer Care, pag. 59).

Albero dei menu

Per selezionare una funzione più rapidamente, al posto di scorrere il menu, aprirlo e quindi digitare la combinazione di cifre (la cosiddetta „Shortcut“).

Esempio:  5.99  2.abc  per "Impostare la suoneria per chiamate esterne".

In stato di **stand-by** del telefono  (aprire menu principale) premere:

1 SMS

È stata attivata una casella postale SMS senza PIN.

1-1	Nuovo SMS			(pag. 32)
1-2	Entranti 0			(pag. 35)
1-3	Uscenti 0			(pag. 33)
1-4	ServizInfo			(pag. 38)
1-5	Impostazioni	1-5-1	Centri SMS	(pag. 37)
		1-5-2	Nr. da avvisare	(pag. 37)
		1-5-3	Tipo Chiamata	(pag. 37)
		1-5-4	Notifica	(pag. 33)

2 Serv. Telecom

2-1	Pross.selezione			(pag. 20)
2-2	Inoltro chiamata	2-2-1	A esterno	(pag. 53)
		2-2-2	A interno	(pag. 52)
2-3	Prenotazione			(pag. 21)

3 Sveglia (pag. 49)

4 Altre funzioni

4-3	Sorveglianza Bimbo			(pag. 44)
4-5	Addebiti	4-5-1	Riepilogo	(pag. 31)
		4-5-2	Impostazioni	(pag. 31)

5 Impostazioni

5-1	Data / Ora			(pag. 10)
5-2	Impostazioni Audio	5-2-1	Volume Portatile	(pag. 47)
		5-2-2	Impost.suoneria	(pag. 48)
		5-2-3	Toni di avviso	(pag. 49)
5-3	Display	5-3-1	Screensaver	(pag. 46)
		5-3-2	Aspetto colore	(pag. 46)
		5-3-3	Contrasto	(pag. 46)
		5-3-4	Illuminazione	(pag. 47)

5-4	Portatile	5-4-1	Lingua	(pag. 46)
		5-4-2	Solleva e parla	(pag. 47)
		5-4-3	Reg. Portatile	(pag. 41)
		5-4-4	Reset Portatile	(pag. 50)
5-5	Stazione base	5-5-2	Musica su attesa	(pag. 55)
		5-5-3	PIN sistema	(pag. 54)
		5-5-4	Reset Base	(pag. 55)
		5-5-5	Altre funzioni	(pag. 12, pag. 55, pag. 56, pag. 57)
		5-5-6	Preselezione	(pag. 30)
		5-5-7	ISDN	(pag. 50)
		5-5-8	Tipo di Lista	(pag. 29)
5-6	Segreteria	5-6-1	Impost.tasto 1	(pag. 40)

Telefonare

Telefonare sulla linea esterna

Le chiamate esterne sono telefonate che si effettuano sulla rete pubblica.



Digitare il numero e premere il tasto impegno linea.

Oppure:



Premere il tasto impegno linea **a lungo** e digitare il numero di telefono.

Con il tasto di fine chiamata è possibile interrompere la selezione.

Durante la conversazione viene mostrata la durata oppure, con visualizzazione dei costi della conversazione attivata (pag. 31), viene visualizzato il costo della chiamata.

Nota:

Eseguendo la selezione dalla rubrica telefonica, dalla Lista Call-by-Call (pag. 1, pag. 25) o dalla lista delle chiamate o dei numeri selezionati (pag. 28/pag. 27) si evita di dover digitare più volte i numeri ed i prefissi degli operatori di rete (i numeri „Call-by-Call“).

Terminare la chiamata



Premere il tasto di fine chiamata.

Rispondere ad una chiamata

Una chiamata in arrivo viene segnalata sul portatile in tre modi: il portatile squilla, la chiamata viene visualizzata sul display e il tasto viva voce lampeggia.

Per accettare la chiamata si hanno le seguenti possibilità:

- ▶ Premere il tasto impegno linea .
- ▶ Premere il tasto viva voce .
- ▶ premere il tsto funzione **Rispondi**.

Se il portatile si trova nel supporto di ricarica e la funzione **Solleva e parla** è attivata (pag. 47), si risponde automaticamente ad una chiamata non appena lo si solleva dalla base.

Se la suoneria disturba, premere il tasto funzione **Suon.Off**. Fino a quando la chiamata è visualizzata sul display sarà comunque possibile rispondere.

Rifiutare una chiamata

premere il tasto funzione **Rifiuta**.

La chiamata viene rifiutata per l'intero gruppo MSN.

Visualizzazione del numero telefonico del chiamante

Alla ricezione di una chiamata sul display può essere visualizzato il numero del chiamante premesso che:

- ◆ Il vostro operatore di rete supporti il servizio CLIP, CLI.
 - CLI (Calling Line Identification): viene trasmesso il numero del chiamante.
 - CLIP (Calling Line Identification Presentation): viene visualizzato il numero del chiamante.
- ◆ Abbiato richiesto l'attivazione del servizio CLIP .
- ◆ Il chiamante abbia richiesto l'attivazione del servizio CLI.

Visualizzazione della chiamata con CLIP/CLI

Se il numero del chiamante è salvato in rubrica, viene visualizzato il suo nome. Se il nome dell'MSN chiamato è stato modificato (pag. 50), questo viene visualizzato.

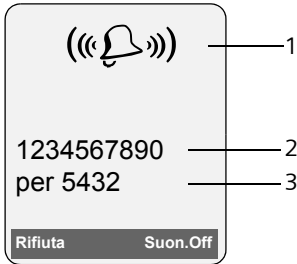

- 1 Simbolo della suoneria
- 2 Numero o nome del chiamante
- 3 MSN di ricezione chiamata

Al posto del numero viene visualizzato:

- ◆ **Chiam. Esterna**, quando non viene trasmesso nessun numero.
- ◆ **Chiam. Anonima**, quando il chiamante sopprime la trasmissione del numero (pag. 52).
- ◆ **Sconosciuto**, quando il chiamante non ha richiesto la trasmissione del numero.

Viva voce

Se si utilizza la funzione viva voce non tenere assolutamente il portatile vicino all'orecchio, ma appoggiato, per esempio, sul tavolo in modo tale che anche altre persone possano partecipare alla conversazione.

Attivare/disattivare il viva voce

Attivare durante la selezione



Inserire il numero e premere il tasto viva voce.

- ▶ Per ragioni di riservatezza della conversazione se si utilizza la funzione viva voce informare l'interlocutore.



Passare dal ricevitore al viva voce



Premere il tasto viva voce.

Durante una conversazione attivare o disattivare il viva voce.

Se si desidera riporre il portatile nel supporto di ricarica senza far cadere la conversazione:

- ▶ Tenere premuto il tasto viva voce  mentre lo si ripone. Se il tasto viva voce  non è acceso, premere di nuovo.

Per regolare il volume, v. pag. 47.

Mute (disattivazione del microfono)

Durante una conversazione sulla linea esterna il microfono del portatile può essere disattivato. L'interlocutore sentirà un motivo musicale d'attesa.



Premere il tasto di navigazione a sinistra per disattivare l'audio.



Premere il tasto funzione per riattivare l'audio.

Il motivo musicale d'attesa può essere attivato e disattivato (pag. 55).

Impostazioni per la chiamata successiva all'impostazione

A seconda dell'operatore di rete è possibile effettuare le seguenti impostazioni per la chiamata successiva all'impostazione:

- ◆ Sopprimere la trasmissione del numero (CLIR), a condizione che il servizio „sopprimere la trasmissione del numero caso per caso” sia supportato dal vostro operatore di rete.
- ◆ Dopo la chiamata viene ripristinata l'impostazione e il numero viene trasmesso di nuovo, anche se si richiama nuovamente il numero selezionato dalla lista dei numeri selezionati.

Telefonare

- ◆ Sopprimere il numero in modo permanente, v. pag. 52.
- ◆ Stabilire l'MSN di invio. È stato stabilito un MSN di invio individuale per un portatile (pag. 51), ma si desidera selezionare un altro MSN come MSN di invio per la chiamata successiva.
- ◆ Attivare/disattivare il Keypad (pag. 57).

Effettuare le impostazioni

 →  → **Pross.selezione**

- ▶ Modificare i dati su più righe:

Anonimo

Selezionare **Si** oppure **No**.

MSN

Selezionare l'MSN di invio. La selezione successiva avviene con questo MSN, che viene trasmesso anche come informazione del numero all'utente chiamato.

Keypad

Selezionare **Si** oppure **No**.

Selez. Premere il tasto funzione.

 Inserire il numero.

 / **Selez.** Premere il tasto impegno linea oppure il tasto funzione.

Richiamata su occupato (CCBS)/ se non risponde (CCNR)

Se l'interlocutore non risponde oppure è occupato, è possibile avviare una prenotazione.

Prerequisito: la centrale telefonica supporta questo servizio.

Attivare la prenotazione

Richiama Premere il tasto funzione e aspettare la conferma da parte della centrale telefonica.

Momento della richiamata:

- ◆ Richiamata su occupato – CCBS:
CCBS = Completion of calls to busy subscriber. La richiamata avviene non appena l'utente chiamato ha terminato la connessione.
Richiamata se non risponde – CCNR:
CCNR = Completion of calls no reply. La richiamata avviene non appena l'utente chiamato ha telefonato.

Attenzione:

- ◆ L'ordine di richiamata viene cancellato automaticamente dopo circa 2 ore (a seconda della centrale telefonica).
- ◆ Se si è collegati ad un certo momento della richiamata con l'utente, la richiamata viene rimandata finché si termina la chiamata.
- ◆ Una richiamata non viene trasferita con trasferimento della chiamata interna attivato.

Attivare la prenotazione per la richiamata esterna

Si desidera instaurare una richiamata esterna (pag. 22). L'utente della richiamata è occupato. È possibile attivare una richiamata:

Opzioni Aprire il menu.

Prenotazione

Selezionare e premere **OK**.

Accettare la prenotazione

Il portatile squilla e il display visualizza il numero di richiamata.

Instaurare la connessione

 Premere il tasto impegno linea.

Si sente il segnale di libero. L'altro utente viene chiamato. La connessione viene ristabilita.

Cancellare la prenotazione

Se non serve più la richiamata, è possibile cancellarla, prima che la connessione venga instaurata:

Cancella Premere il tasto funzione.

Verificare/cancellare la prenotazione



Prenotazione

Selezionare e premere **OK** (✓ = prenotazione attiva). Il numero della richiamata attuale viene fatto apparire in dissolvenza sul display.

OK Premere il tasto funzione. La richiamata resta attiva.

Oppure:

Cancella Premere il tasto funzione. La richiamata viene cancellata.

Dispositivo di cattura

L'intercettazione serve a rintracciare coloro che telefonano per molestare o per minacciare.

Prerequisito: sia stata richiesta l'intercettazione all'operatore di rete. Si può attivare questa funzione durante la conversazione o subito dopo che colui che ha chiamato ha riattaccato. La conversazione non deve essere interrotta da parte vostra.

In caso di problemi rivolgersi per prima cosa all'operatore di rete.

Preparare il dispositivo di cattura

Se è stato richiesto il dispositivo di cattura, prolungare il tempo fino all'interruzione della connessione:



0 + OK Prolungare il tempo fino all'interruzione della connessione di 30 sec.

oppure

1 aa OK Impostare il tempo fino all'interruzione della connessione di 3 sec.

Individuare il chiamante

Eseguire i seguenti passi durante la chiamata oppure subito, dopo che il chiamante ha riattaccato. Non si deve premere il tasto di fine chiamata !

Opzioni → **Identif.chiamante**

L'identificazione del chiamante avviene presso la centrale telefonica. Successivamente viene mostrata dall'operatore di rete una lista con il numero del chiamante come pure l'ora e la data. Si possono ricevere ulteriori informazioni dal vostro operatore di rete.

Funzioni durante una chiamata

Telefonare con più utenti

Quando si desidera telefonare con più utenti, si deve effettuare per prima cosa una richiamata. È poi possibile parlare con gli utenti alternativamente („Conversazione alternata“, pag. 22) oppure contemporaneamente („Conferenza“, pag. 23).

Consultazione

Si hanno due possibilità di richiamata:

- ◆ **Consultazione esterna:** si chiama un altro utente esterno durante una chiamata esterna.
- ◆ **Consultazione interna:** si chiama un utente interno durante una chiamata esterna.

Avviare una consultazione esterna



Premere il tasto R.

Oppure:

Consult

Premere il tasto funzione.



Inserire il numero del nuovo utente esterno.

Nota:

È possibile instaurare la connessione anche tramite la rubrica telefonica oppure ulteriori liste (pag. 25).

Avviare una consultazione interna



Premere il tasto di navigazione. La connessione con il primo utente viene trattenuta.



Inserire il numero dell'utente interno desiderato.

Nota:

È anche possibile con selezionare un numero interno (per es. INT 1) e premere / **OK**.

L'utente richiamato non risponde

Fine

Premere il tasto funzione. Si torna al primo utente.

L'utente richiamato è occupato

Si sente il tono di occupato. È possibile avviare una consultazione (pag. 20).

- ▶ Tornare all'interlocutore in attesa.

L'utente richiamato risponde

Al momento è attivo il collegamento al nuovo utente e un collegamento in attesa al primo utente.

Si hanno le seguenti possibilità:

- ◆ Conversazione alternata (pag. 22),
- ◆ Conferenza (pag. 23),
- ◆ Trasferimento di chiamata (pag. 23).

Conversazione alternata

È possibile parlare alternativamente con due utenti.

Prerequisito: è stata instaurata una richiamata di consultazione (pag. 22) oppure si è risposto ad un avviso di chiamata (pag. 24).



Si passa da un interlocutore all'altro.

Terminare la consultazione/conversazione alternata

Opzioni

Aprire il menu.

TerminaChiamata

Selezionare e premere **OK**. La chiamata già attiva viene terminata. Si ritorna all'utente in attesa.

Oppure:



Premere il tasto di fine chiamata. Il collegamento attivo viene interrotto. Si viene richiamati automaticamente dall'utente esterno in attesa.

Se l'utente attivo termina il collegamento, si sente il tono di occupato.

- ▶ Passare all'interlocutore in attesa.

Se l'utente attivo termina il collegamento, la conversazione attiva viene mantenuta.

Conferenza

Si parla contemporaneamente con due utenti. È possibile instaurare la conferenza nel seguente modo:

- ◆ Con due utenti esterni oppure
- ◆ Con un utente interno e un utente esterno.

Prerequisito: è stata instaurata una richiamata di consultazione (pag. 22) oppure si è risposto ad un avviso di chiamata (pag. 24).

Instaurare la conferenza

Confer.

Premere il tasto funzione.

Terminare la conferenza



Premere (stand-by).

Se è attivato almeno un collegamento esterno ed è attivato l'ECT (pag. 56), entrambi gli altri utenti della conferenza vengono collegati tra di loro. Altrimenti tutte le chiamate vengono terminate.

Commutare una conferenza in una consultazione (pag. 22)

Singolo

Premere il tasto funzione.

La conferenza termina, si è ora di nuovo in modalità conversazione alternata (pag. 22). Il collegamento all'utente esterno è attivo.

Trasferire le chiamate

Trasferire la chiamata ad un altro portatile

È in corso una chiamata **esterna** e si desidera trasferirla ad un altro portatile.

- ▶ Instaurare una chiamata **interna** di consultazione (pag. 22).



Premere il tasto di fine chiamata (anche prima di rispondere) per trasferire la chiamata.

Trasferire una chiamata all'esterno – ECT (Explicit Call Transfer)

È in corso una chiamata **esterna** e si desidera trasferirla ad un altro utente esterno.

Prerequisiti:

- ◆ Il servizio è supportato dal vostro operatore di rete.
- ◆ Nel vostro Gigaset è attivata la funzione ECT (pag. 54).
- ▶ Instaurare una chiamata **esterna** di consultazione (pag. 22).



Premere il tasto di fine chiamata (anche prima di rispondere) per trasferire la chiamata.

Gestire l'avviso di chiamata esterna – CW (Call Waiting)

Prerequisito: è attivato l'avviso di chiamata (pag. 52).

Quando durante una chiamata si riceve una chiamata esterna, si sente il tono di avviso (tono breve). In caso di trasmissione del numero sul display viene visualizzato il numero o il nome del chiamante.

Si hanno le seguenti possibilità:

Rispondere all'avviso di chiamata - Chiamata di consultazione

Rispondi Premere il tasto funzione. Si risponde alla chiamata segnalata dall'avviso, la prima conversazione viene trattenuta. Entrambi gli utenti vengono visualizzati sul display, quello attivo è contrassegnato.

È possibile effettuare una conversazione alternata (pag. 22), instaurare una conferenza (pag. 23) oppure trasferire la chiamata (pag. 23).

Nota:

Se la segreteria telefonica è attivata, essa risponde all'avviso di chiamata se non si risponde alla chiamata.

Rifiutare l'avviso di chiamata

Rifiuta Premere il tasto funzione.

Si rifiuta l'avviso di chiamata. La chiamata non viene più segnalata. Il chiamante sente il tono di occupato.

Cambiare interlocutore



Termina la chiamata attuale. L'avviso di chiamata passa a chiamata „normale“.



Premere il tasto impegno linea per accettare la chiamata.

Utilizzare la rubrica telefonica e le altre liste

Sono disponibili le seguenti opzioni:

- ◆ Rubrica telefonica,
- ◆ Lista Call-by-Call,
- ◆ Lista dei numeri selezionati,
- ◆ Lista SMS,
- ◆ Lista delle chiamate,

Nella rubrica telefonica e nella lista Call-by-Call è possibile memorizzare fino a 150 voci.

È possibile creare una rubrica telefonica ed una lista Call-by-Call personalizzata per il proprio portatile. Le liste/voci si possono comunque trasferire ad altri portatili (pag. 27).

Rubrica telefonica/Lista Call-by-Call

Nella **rubrica telefonica** è possibile memorizzare numeri e i relativi nomi.

- ▶ Aprire la rubrica in stand-by con il tasto .

Nella **Lista Call-by-Call** si memorizzano i prefissi di preselezione degli operatori di rete (i cosiddetti „Numeri Call-by-Call“).

- ▶ Aprire la Lista Call-by-Call in stand-by con il tasto .

Lunghezza delle voci

Numero: max. 32 numeri

Nome: max. 16 lettere

Nota:

Per selezionare rapidamente un numero dalla rubrica telefonica (selezione rapida) è possibile associare il numero ad un tasto del telefono.

Salvare un numero nella rubrica telefonica

 → Nuova voce

- ▶ Modificare i dati su più righe:

Numero

Inserire un numero.

Nome

Inserire un nome.

Accesso rapido:

Selezionare un tasto per la selezione rapida.

- ▶ Salvare le modifiche.

Memorizzare un numero nella lista Call-by-Call

 → Nuova voce

- ▶ Modificare i dati su più righe:

Numero

Inserire un numero.

Nome

Inserire un nome.

Posizione delle voci in rubrica



Le voci nella rubrica telefonica sono in ordine alfabetico. Spazi e cifre hanno la priorità. Se in rubrica viene inserito solo il nome, questo verrà inserito in sequenza al posto del cognome. La sequenza è la seguente:

La sequenza è la seguente:



1. Spazio
2. Numeri (0–9)
3. Lettere (in ordine alfabetico)
4. Caratteri restanti

Per evitare che un nome venga disposto in ordine alfabetico, inserire uno spazio o un numero prima del nome. Questa voce viene inserita all'inizio della rubrica telefonica. I nomi preceduti da un asterisco vengono inseriti all'inizio della rubrica telefonica.

Selezionare una voce dalla rubrica telefonica/Lista Call-by-Call

 /  Aprire la rubrica telefonica o la lista Call-by-Call.

Si hanno le seguenti possibilità:

- ◆ Con  scorrere la rubrica telefonica fino alla selezione del nome desiderato.
- ◆ Inserire i primi caratteri del nome, eventualmente scorrere con  fino alla voce.

Selezionare con la rubrica telefonica/Lista Call-by-Call

 /  →  (Selezionare la voce).

 Premere il tasto impegno linea. Viene selezionato il numero.

Gestire le voci della rubrica telefonica/Lista Call-by-Call

 /  →  (Selezionare la voce).

Visualizzare la voce

Visualiz. Premere il tasto funzione. Viene visualizzata la voce. Indietro con **OK**.

Modificare la voce

Visualiz. **Modif.** Premere in sequenza i tasti funzione



- ▶ Eseguire e salvare le modifiche.

Utilizzare altre funzioni

Opzioni Premere il tasto funzione.

Con  è possibile selezionare le seguenti funzioni:

Utilizza Numero

Per modificare, completare oppure salvare come nuova voce il numero salvato; quindi dopo la visualizzazione del numero premere  .

Modifica

Per modificare la voce selezionata.

Cancella

Per cancellare la voce selezionata.

Voce VIP (solo rubrica telefonica)

Contrassegnare una voce della rubrica telefonica come **VIP** (Very Important Person) ed attribuendole una determinata suoneria, è possibile riconoscere chi chiama dallo squillo.

Prerequisito: trasmissione del numero (pag. 18).

Trasferisci

Per trasferire singole voci ad un portatile compatibile (pag. 27).

Cancella Tutto

Per cancellare **tutte** le voci della rubrica telefonica oppure della lista Call-by-Call.

Trasfer.Tutto

Per trasferire la lista completa ad un altro portatile compatibile (pag. 27).

Memoria Libera

Per visualizzare il numero delle voci che è ancora possibile memorizzare in rubrica e nella lista Call-by-Call (pag. 25).



Selezionare con il tasto di selezione rapida

- ▶ Premere **a lungo** il tasto memorizzato di selezione rapida (pag. 25).

Trasferire una voce della rubrica telefonica/Lista Call-by-Call

Prerequisiti:

- ◆ Il portatile del mittente e il portatile del destinatario sono registrati sulla stessa base.
- ◆ I portatili sono Gigaset dotati della funzione di invio e ricezione delle voci della rubrica.

 /  →  (Selezionare la voce)
→ **Opzioni** (Aprire il menu) → **Trasferisci** / **Trasfer.Tutto**

 Selezionare il numero interno del portatile a cui si vuole trasferire il/i numero/i e premere **OK**.

È possibile trasferire più voci in successione, rispondendo alla richiesta **Trasferire un'altra ?** con **Sì**.

L'esito positivo del trasferimento viene confermato con un messaggio e con un tono di conferma sul portatile del destinatario.

Nota:

- ◆ Le voci con numeri o nomi già presenti identiche nel portatile di destinazione non vengono sovrascritte.
- ◆ La trasmissione viene interrotta se squilla il telefono o se la memoria del portatile destinatario è esaurita.

Copiare un numero visualizzato in rubrica

Nella rubrica è possibile copiare i numeri di telefono visualizzati in una lista, per esempio, dalla lista delle chiamate, da quella dei numeri selezionati, da un SMS oppure durante una telefonata.

Viene visualizzato un numero:

Opzioni → **Copia in Rubrica**

- ▶ Completare la voce, v. pag. 25.

Copiare un numero dalla rubrica telefonica

In molte condizioni di funzionamento è possibile aprire la rubrica telefonica ad es. per copiare un numero. Il portatile non deve essere in stand-by.



- ▶ In base alla condizione di utilizzo aprire la rubrica telefonica con  o con

 Selezionare la voce (pag. 26).

Lista dei numeri selezionati



Nella lista dei numeri selezionati sono presenti gli ultimi venti numeri selezionati (max. 32 cifre). Se uno dei numeri è presente nella rubrica telefonica oppure nella lista Call-by-Call, viene visualizzato il rispettivo nome.

Ripetizione manuale dei numeri selezionati

-  Premere **brevemente** il tasto.
-  Selezionare la voce desiderata.
-  Premere nuovamente il tasto impegno linea. Il numero viene selezionato.

Quando è visualizzato un nome, è possibile visualizzare il relativo numero di telefono con il tasto funzione **Visualiz.**

Gestione delle voci della lista di ripetizione dei numeri selezionati

-  Premere **brevemente** il tasto.
-  Selezionare la voce desiderata.
- Opzioni** Aprire il menu.

Con  è possibile selezionare le seguenti opzioni:

Utilizza Numero (come in rubrica, pag. 26)

Copia in Rubrica

Copiare la voce nella rubrica telefonica (pag. 25).

Cancella (come in rubrica, pag. 26)

Cancella Tutto (come in rubrica, pag. 26)



Richiamare le liste con il tasto messaggi

Con il tasto messaggi  si richiamano le seguenti liste:

- ◆ Lista SMS
- ◆ lista della segreteria di rete, se il vostro operatore di rete supporta questa funzione e se la segreteria di rete è impostata per la selezione rapida (pag. 40).
- ◆ Lista delle chiamate

Nelle liste vengono visualizzate le chiamate e gli SMS che appartengono agli MSN di ricezione assegnati al portatile.

Non appena in una lista viene inserita una **nuova voce**, viene emesso un tono di avviso. Il tasto  lampeggia (si spegne dopo aver premuto il tasto). In **stand-by** viene visualizzato sul display un simbolo che indica nuovi messaggi:



Simbolo	Nuovo messaggio...
	... nella Segreteria di Rete
	... nella lista delle chiamate
	... nella lista degli SMS

Il numero di voci nuove viene visualizzato sotto il rispettivo simbolo.

Selezione delle liste

Dopo aver premuto il tasto messaggi  vengono visualizzate solo le liste contenenti nuovi messaggi (escluso la segreteria di rete). Le liste contenenti nuovi messaggi vengono prima visualizzate e poi evidenziate in grassetto:



Con  scegliere una lista. Per aprirla premere  oppure **OK**.

Se sono presenti voci in una lista sola, la selezione di liste non è presente e tale lista si apre immediatamente.

Lista SMS ricevuti

Tutti gli SMS vengono salvati nella lista dei messaggi entranti, pag. 35.

Lista delle chiamate



Prerequisito: trasmissione del numero (CLIP, pag. 18)

La lista delle chiamate contiene a seconda del tipo di lista impostata:

- ◆ tutte le chiamate ()
- ◆ le chiamate perse

A seconda del tipo di lista impostata vengono memorizzati i numeri delle ultime 30 chiamate ricevute oppure solamente le chiamate perse.

Impostare il tipo di lista della chiamate

 →  → Stazione base → Tipo di Lista

Chiamate perse / Tutte

Selezionare e premere **OK**

() = attivo).



Premere **a lungo** (stand-by).

Quando si passa ad un altro tipo di lista, le voci contenute nella lista delle chiamate vengono mantenute.

Voci della lista

I messaggi nuovi si trovano nella parte superiore.

Esempio di una voce presente nella lista:



◆ Il tipo di lista (nell'intestazione)

◆ Lo stato della voce

In grassetto: nuova voce

◆ Numero o nome del chiamante

È anche possibile copiare il numero del chiamante nella rubrica telefonica (pag. 27).

◆ Data e ora della chiamata (se impostate, pag. 10)

◆ Il tipo di lista:

- le chiamate ricevute ()
- le chiamate perse

Premendo il tasto **Cancella** si cancellano le voci selezionate.

Premendo il tasto **Opzioni** si possono selezionare altre funzioni con :

Richiesta SMS

Ottenere informazioni sul chiamante tramite l'info SMS (pag. 38).

Copia in Rubrica

Copiare il numero nella rubrica telefonica.

Cancella Tutto

Cancellare la lista completa.

Quando si esce dalla lista delle chiamate, tutte le voci vengono contrassegnate come "vecchie", cioè non vengono più visualizzate in grassetto.

Richiedere l'MSN di ricezione

È possibile visualizzare l'MSN di ricezione per ogni chiamata.

▶ Selezionare la voce.

Opzioni Aprire il menu.

MSN chiamato

Selezionare e premere **OK**.

Viene visualizzato l'MSN chiamato. Se è il nome dell'MSN è stato modificato (pag. 50), viene visualizzato. Con **OK** oppure  si ritorna alla lista delle chiamate.

Telefonare a tariffe convenienti

Telefonare con un operatore di rete che offre tariffe particolarmente convenienti (Call-by-Call). È possibile gestire i numeri nella lista Call-by-Call.

Unire un numero Call-by-Call ad un numero di telefono

È possibile inserire il prefisso di un operatore di rete prima del numero di telefono ("congiungere").



Aprire la lista Call-by-Call.



Scegliere una voce (numero Call-by-Call).

Opzioni

Premere il tasto funzione.

Utilizza Numero

Selezionare e premere **OK**.



Inserire il numero oppure selezionarlo dalla rubrica telefonica (pag. 27).



Premere il tasto impegno linea. Il prefisso e il numero saranno selezionati congiunti.

Preselezione automatica dell'operatore di rete

È possibile predefinire un prefisso/numero da anteporre **automaticamente** a determinati numeri di telefono durante la selezione (numero di preselezione).

- ◆ Lista "**con Preselezione**" contiene le „regole“: qui vengono definiti i prefissi o le prime cifre dei prefissi per cui deve essere utilizzato il numero di preselezione.
- ◆ Lista „**senza Preselezione**“ contiene le cosiddette "eccezioni alla regola".

Esempio:

Nella lista di preselezione è stato inserito 08. Fondamentalmente, con la

modalità preselezione saranno selezionati tutti i numeri che iniziano con 08.

Se si desidera, per esempio, che i numeri con prefisso 081 vengano comunque selezionati senza preselezione, nella lista "senza Preselezione" digitare 081.

Dopo la selezione del tasto impegno linea/viva voce vengono confrontate con entrambe le liste le **prime** cifre dei numeri selezionati:

- ◆ Il numero di Preselezione non viene preposto, se il numero selezionato coincide con
 - **nessun** inserimento dalle due liste
 - con un inserimento dalla lista „**senza Preselezione**“
- ◆ Il numero di preselezione viene preposto **solo** quando le prime cifre del numero scelto coincidono con un inserimento nella lista „**con Preselezione**“.

Memorizzare il numero di Preselezione

 →  → Stazione base → Preselezione
→ Nr. Preselezione



Inserire o modificare il numero di Preselezione (numero Call-by-Call).

Salva

Premere il tasto funzione.





Premere **a lungo** (stand-by).

Modificare o memorizzare le voci nelle liste di Preselezione

Ogni lista può contenere 20 voci con un massimo di 6 cifre.

Nella lista „con Preselezione”, a seconda del paese, sono eventualmente preimpostati dei numeri. In questo modo, per esempio, a tutte le conversazioni nazionali o verso la rete mobile verrà unito **automaticamente** il numero di Preselezione precedentemente memorizzato.

 →  → Stazione base → Preselezione
→ Con preselez. / Senza preselez.

 Selezionare voce.

Modif. Premere il tasto funzione.

 Inserire o modificare le cifre iniziali del numero.

Salva Premere il tasto funzione.

 Premere **a lungo** (stand-by).

Suppressione temporanea della Preselezione

 (premere **a lungo**) → **Opzioni**
→ Preselezione off

Disattivare la Preselezione in modo permanente

► Cancellare il numero di Preselezione (pag. 30).

Visualizzare la durata e i costi della conversazione

La visualizzazione della durata e dei costi della conversazione dipende dal fatto di aver richiesto la trasmissione delle informazioni sui costi:

- ◆ La trasmissione delle informazioni sui costi **non è stata richiesta**: viene visualizzata la **durata** della chiamata.
- ◆ La trasmissione delle informazioni sui costi **è stata richiesta**: vengono visualizzate le **unità** di conversazione. Se sono stati impostati i costi per unità

e la valuta, vengono visualizzati i costi della chiamata.

Impostare i costi e la valuta per unità

 →  → Addebiti → Impostazioni

► Modificare i dati su più righe:

Tariffa scatto:

Inserire i costi per unità, per es.

    per 6 cent.

Valuta:

Inserire l'abbreviazione di valuta.

► Salvare le modifiche: (pag. 64).

Nota:

Le tariffe precedentemente memorizzate vengono cancellate quando viene cambiato il valore delle tariffe.

Visualizzare/cancellare i costi di conversazione

 →  → Addebiti → (eventualmente il PIN di sistema) → **Riepilogo**

Viene visualizzato il **Totale chiamate** dei costi di tutte le chiamate su tutti i MSN a partire dalla data **Da**.

► Con  passare ai conti dei singoli MSN, allestiti sulla base. Vengono visualizzati i seguenti dati per MSN:

Ultima

I costi dell'ultima chiamata sull'MSN indicato. Se l'ultima chiamata è stata una chiamata in conferenza oppure una conversazione alternata, vengono visualizzati solamente i costi per una connessione.

Totale

I costi di tutte le chiamate sull'MSN indicato.

Cancellare l'importo di un conto oppure il prospetto dei costi

 Scorrere al prospetto desiderato.

Cancella Premere il tasto funzione.

SMS (messaggi di testo)

Il vostro apparecchio viene fornito in modo che si possono inviare immediatamente SMS.

Prerequisiti:

- ◆ È stata attivata la trasmissione dei numeri telefonici per la vostra connessione alla rete telefonica.
- ◆ Il vostro operatore di rete supporta il servizio messaggi SMS verso la rete fissa (per informazioni rivolgersi all'operatore di rete).
- ◆ Il numero del Centro SMS è stato inserito.

Gli SMS vengono scambiati tramite i Centri SMS dei provider di servizio. È necessario registrarsi presso il Centro SMS con il quale si desidera inviare e ricevere gli SMS. Si possono ricevere SMS da **tutti** i Centri SMS registrati se ci si è registrati presso il proprio provider.

Gli SMS vengono inviati tramite il **Centro servizi** che è stato registrato come **Centro per l'invio**. È possibile attivare ogni altro Centro SMS per l'invio di un messaggio attuale come Centro per l'invio (pag. 37).

Per la Svizzera sono predefiniti i seguenti Centri SMS:

Centro 1: 062210000* (Swisscom)
Centro 2: 0435375370 (Cablecom).

Per informazioni sul servizio, rivolgersi al proprio Operatore di Rete.

Se non è stato inserito nessun Centro Servizi SMS, il menu dispone solo della voce **Impostazioni**. Registrare un Centro Servizi SMS (pag. 37).

Nell'appendice si trovano le note per la scrittura di SMS (pag. 64).

Regole

- ◆ Un SMS può essere lungo al massimo 612 caratteri.
- ◆ Nel caso si superino i 160 il messaggio SMS viene inviato come SMS **concatenato** (fino a 4 SMS da 153 caratteri ciascuno).

Nota:

- ◆ Da un portatile è possibile accedere solamente agli SMS (leggere/modificare/cancellare), ricevuti o inviati da un MSN del portatile. Per un assegnare MSN al vostro portatile, v. pag. 51.
- ◆ Se il telefono è collegato ad un sistema telefonico (PABX), vedere le note a pag. 38.
- ◆ Quando si desidera ricevere un SMS tramite più MSN, è necessario registrarsi per ogni singolo MSN presso il vostro Service Provider.
- ◆ L'MSN di invio/ricezione deve corrispondere al numero registrato presso il vostro Centro SMS (pag. 37).

Scrivere/inviare SMS

Scrivere SMS



Nuovo SMS Selezionare e premere **OK**.



Scrivere l'SMS.

Nota:

Un'introduzione all'inserimento del testo si trova a pag. 64.

Inviare l'SMS

 Premere il tasto di impegno linea

oppure:

Opzioni Premere il tasto funzione.

Invia Selezionare e premere **OK**.

SMS Selezionare e premere **OK**.



Selezionare il numero di telefono con prefisso (anche nella rete locale) dalla rubrica telefonica o dalla lista Call-by-Call o inserirlo direttamente. Per gli SMS ad una casella postale SMS: unire la ID della casella postale alla **fine** del numero.

Invia Premere il tasto funzione. Il messaggio SMS viene inviato.

Note:

- Se si riceve una chiamata mentre si sta scrivendo, il messaggio SMS viene salvato automaticamente nella lista bozze.
- Se la memoria è piena oppure è occupata da un'altra base di un portatile, il processo viene interrotto. Sul menu appare un messaggio di avviso. Cancellare i messaggi SMS non più desiderati oppure inviare il messaggio SMS più tardi.

Notifica SMS

Prerequisito: il vostro operatore di rete supporta questa funzione.

Qualora la funzione di notifica è stata attivata, dopo l'invio si riceve un messaggio SMS contenente un testo di conferma.

Attivare/disattivare la notifica

 →  → **Impostazioni**

Notifica Selezionare e premere **OK**
(= attivo).

Leggere la notifica/cancellare numero in rubrica

► Aprire la lista dei messaggi entranti (pag. 35), quindi:

 Selezionare l'SMS con lo stato **Invio OK** oppure **Invio NOK**.

Leggi Premere il tasto funzione.

◆ **Cancellare:**
Opzioni → **Cancella** → **OK**.

◆ **Numero in rubrica:**
Opzioni → **Copia in Rubrica** → **OK**.

◆ **Cancellare la lista completa:**
Opzioni → **Cancella Tutto** → **OK**.

Lista delle bozze

È possibile salvare un SMS nei messaggi "uscenti", modificarlo e spedirlo in un secondo momento. La lista delle bozze del vostro portatile contiene tutti gli SMS salvati dei MSN di invio assegnati.



Salvare il messaggio SMS nella lista delle bozze

► Si sta scrivendo un SMS (pag. 32).

Opzioni Premere il tasto funzione.

Salva Selezionare e premere **OK**.

Aprire la lista delle bozze

 →  → **Uscenti**

Viene visualizzata la prima voce della lista, ad esempio:

1234567890
21.11.07 09:45

Leggere o cancellare singoli SMS

► Aprire la lista dei messaggi uscenti, quindi:

 Selezionare l'SMS.

Leggi Premere il tasto funzione. Il testo viene visualizzato. Scorrere all'interno del messaggio SMS con .

Oppure cancellare l'SMS con

Opzioni → **Cancella** → **OK**.

SMS (messaggi di testo)

Scrivere/modificare SMS

- ▶ Si sta leggendo un SMS dalla lista dei messaggi uscenti.

Opzioni Aprire il menu.

È possibile selezionare le seguenti opzioni:

Nuovo SMS

Scrivere e inviare un nuovo SMS (pag. 33) o salvarlo.

Usa testo

Modificare e inviare il testo degli SMS salvati (pag. 33).

Set caratteri

Il testo viene visualizzato con il set di caratteri selezionati.

Cancellare la lista delle bozze

- ▶ Aprire la lista dei messaggi uscenti, quindi:

Opzioni Aprire il menu.

Cancella lista

Selezionare, premere **OK** e confermare con **Si**. La lista viene cancellata.



Premere a **lungo** (stand-by).

Inviare un SMS ad un indirizzo e-mail

Se l'operatore di rete supporta il servizio **SMS come E-Mail**, è possibile inviare i propri SMS anche ad indirizzi e-mail.

Inserire l'indirizzo e-mail all'inizio del testo. Il messaggio SMS verrà inviato al numero del centro servizi E-Mail impostato.



→  → Nuovo SMS



E-Mail



Copiare l'indirizzo e-mail dalla rubrica o inserirlo direttamente. Inserire uno spazio o due punti (a seconda del Service Provider).



Inserire il testo dell'SMS.

Opzioni Premere il tasto funzione.

Invia Selezionare e premere **OK**.

E-Mail Selezionare e premere **OK**.
Se il numero del servizio E-Mail non è impostato (pag. 37), inserirlo.

Invia Premere il tasto funzione.

Inviare un SMS come fax

È possibile inviare un SMS come se fosse un fax.

Prerequisito: il vostro operatore di rete supporta questo servizio.

- ▶ Si sta scrivendo un SMS (pag. 32).

Opzioni Premere il tasto funzione.

Invia Selezionare e premere **OK**.

Fax Selezionare e premere **OK**.



Selezionare un numero dalla rubrica oppure digitarlo direttamente. Inserire il numero con il prefisso (anche nella rete locale).

Invia Premere il tasto funzione.

Ricevere SMS

Tutti gli SMS ricevuti vengono salvati nella lista dei messaggi entranti. Gli SMS concatenati vengono visualizzati come un **unico** SMS. Se il messaggio concatenato è troppo lungo oppure non è stato trasmesso completamente, viene suddiviso in singoli SMS. Poiché un SMS rimane nella lista anche dopo essere stato letto, **cancellare periodicamente gli SMS dalla lista**.



Se la memoria SMS è piena, sul display viene visualizzato un avviso.

- ▶ Cancellare i messaggi SMS non più utili (pag. 35).
- ▶ È possibile cancellare solamente gli SMS inviati all'MSN del vostro portatile. Se la memoria è occupata da SMS inviati ad altri MSN, appare il relativo avviso sul display.

Lista dei messaggi ricevuti (Entranti)

La lista dei messaggi entranti contiene:

- ◆ Tutti gli SMS il cui MSN coincide con l'MSN di invio o di ricezione del vostro portatile. Se non si dispone di MSN, su tutti i portatili vengono visualizzati tutti gli SMS ricevuti. L'SMS più recente compare all'inizio della lista.
- ◆ Gli SMS che non sono stati trasmessi a causa di un errore.

L'arrivo di SMS nuovi viene segnalato sul display di tutti i portatili Gigaset C47H mediante il simbolo  sul display, il lampeggiamento del tasto messaggi  e un tono di avviso.

Aprire la lista dei messaggi Entranti (ricevuti) con il tasto

 Premere.

Gli "SMS ricevuti" vengono visualizzati, per esempio, nel seguente modo (esempio):

Lista SMS: (2) — 1



- 1 **in grassetto**: numero nuovi SMS
- non in grassetto**: numero SMS già letti

Aprire la lista con **OK**.

Una voce della lista viene visualizzata, per es., nel seguente modo:

1234567890
21.11.07 09:45

Aprire la lista dei messaggi ricevuti dal menu SMS

 →  → Entranti

Leggere o cancellare singoli SMS

- ▶ Aprire la lista dei messaggi ricevuti.
- ▶ Procedere come descritto in „Leggere o cancellare singoli SMS“, pag. 33.

Dopo aver letto un SMS nuovo, gli viene assegnato lo stato „Vecchio“ (non è più visualizzato in grassetto).

Cancellare la lista degli SMS ricevuti

Tutti gli SMS **nuovi e vecchi** della lista vengono cancellati.

- ▶ Aprire la lista dei messaggi entranti.

Opzioni Aprire il menu.

- ▶ Procedere come descritto in „Cancellare la lista delle bozze“, pag. 34.

Rispondere o inoltrare SMS

- ▶ Si sta leggendo l'SMS (pag. 35):

Opzioni Premere il tasto funzione.

Si hanno le seguenti possibilità:

Risposta

È possibile scrivere ed inviare direttamente un SMS di risposta (pag. 32).

Usa testo

È possibile modificare il testo di un SMS e poi inviarlo (pag. 33).

Inoltrare un SMS

- ▶ Si sta leggendo un SMS (pag. 35):

Opzioni Premere il tasto funzione.

Inoltra testo Selezionare e premere **OK**. Per ulteriori informazioni v. pag. 33.

Copiare un numero in rubrica

Copiare il numero del mittente

- ▶ Aprire la lista dei messaggi ricevuti e selezionare un SMS (pag. 35).

Opzioni Premere il tasto funzione. Per ulteriori informazioni v. pag. 27.

Nota:

Un contrassegno di casella postale viene trasmesso nella rubrica telefonica.

SMS (messaggi di testo)

Copiare/selezionare numeri da testi SMS

- ▶ Leggere l'SMS (pag. 35) e sfogliare la posizione con il numero telefonico.

Le cifre sono visualizzate su sfondo nero.

 Premere il tasto funzione. Per ulteriori informazioni v. pag. 27.

Oppure:

 Premere il tasto di impegno linea per selezionare il numero.

Se si vuole utilizzare il numero anche per l'invio dell'SMS:

- ▶ Salvare il numero in rubrica anche con il prefisso di rete locale.

Modificare il set di caratteri

- ▶ Si sta leggendo un SMS (pag. 35):

Opzioni Premere il tasto funzione.

Set caratteri

Il testo viene visualizzato con il set di caratteri scelti.

Verificare l'MSN di ricezione

È possibile verificare a quale MSN di ricezione è stato inviato l'SMS.

- ▶ Aprire la lista dei messaggi in entrata.

Opzioni Aprire il menu.

MSN chiamato

Selezionare e premere **OK**. Viene visualizzato l'MSN di ricezione.

OK /  Premere il tasto funzione per tornare alla lista dei messaggi in entrata.

SMS con vCard

Nell'SMS viene visualizzato un allegato su sfondo nero. Un SMS può contenere come allegato una vCard.

Aprire/salvare una vCard

La vCard è un biglietto da visita elettronico. Una vCard può contenere:

- ◆ Nome
- ◆ Numero privato
- ◆ Numero pubblico
- ◆ Numero telefono mobile
- ◆ Compleanno

Aprire una vCard

- ▶ Si sta leggendo un SMS (pag. 35), in cui si trova un allegato .

Mostra Premere il tasto funzione.

Per tornare al testo dell'SMS:

 Premere **brevemente**.

Salvare un numero

È possibile salvare diversi numeri di una vCard singolarmente in sequenza.

- ▶ Aprire l'SMS per leggerlo (pag. 35).
- ▶ Aprire l'allegato vCard.

 Selezionare il numero.

Salva Premere il tasto funzione.

Quando si salva un numero, la rubrica telefonica si apre automaticamente. Il numero e il nome vengono copiati.

- ▶ Eventualmente modificare e salvare l'inserimento in rubrica. Si ritorna automaticamente alla vCard.

Avviso tramite via SMS

È possibile venir avvisati tramite SMS delle chiamate perse/non risposte .

Prerequisito: per le chiamate in entrata è necessario che il numero del chiamante (CLI) venga trasmesso.

L'avviso viene inviato al vostro portatile o ad un altro apparecchio in grado di ricevere gli SMS.

A questo scopo, memorizzare nel proprio portatile il numero al quale volete che arrivino gli SMS di avviso e impostare il tipo di avviso.

Memorizzare il numero da avvisare

 →  → **Impostazioni** → **Nr. da avvisare**



Inserire il numero di telefono al quale deve essere inviato il messaggio SMS.

Salva

Premere il tasto funzione.



Premere **a lungo** (stand-by).

Attenzione:

Non inserite il vostro numero di rete fissa per l'avviso in caso di chiamate perse. Questo potrebbe portare ad un ciclo di chiamate a pagamento senza fine.

Impostare il tipo di chiamata

 →  → **Impostazioni** → **Tipo Chiamata**

- ▶ Eventualmente modificare i dati su più righe:

Chiamate perse:

Impostare **On** se deve essere inviato un SMS di avviso.

- ▶ Salvare le modifiche (pag. 64).

Impostare un Centro Servizi SMS

Inserire/modificare un Centro Servizi SMS

- ▶ Informarsi **prima di chiedere un nuovo abbonamento** oppure prima di cancellare i numeri preimpostati su i servizi e le particolarità dei propri Service Provider.

 →  → **Impostazioni** → **Centri SMS**

 Selezionare il centro servizi SMS (per es. **Centro servizi 1**) e premere **OK**.

- ▶ Modificare i dati su più righe:

Centro Tras.

Selezionare **Si** se si desidera inviare gli SMS attraverso questo Centro Servizi SMS. Per i Centri SMS da 2 fino a 4 vale l'impostazione fino all'SMS successivo.

SMS:

Premere il tasto funzione **Modif.**.
Inserire il numero dei Servizi SMS.

E-Mail:

Premere il tasto funzione **Modif.**.
Inserire il numero del Servizio E-Mail.

- ▶ Salvare le modifiche (pag. 64).

Inviare SMS tramite un altro Centro SMS

- ▶ Attivare il centro SMS (da 2 a 4) come centro per l'invio.
- ▶ Inviare l'SMS.

Questa impostazione vale solamente per il messaggio SMS che viene inviato successivamente. Quindi viene impostato ancora come **Centro servizi 1**.

Servizi Info SMS

È possibile ricevere tramite SMS delle informazioni (per esempio il meteo o il gioco del lotto). Si possono memorizzare fino a 10 servizi d'informazione. Per informazioni e prezzi rivolgersi al proprio provider.

Impostare/iscriversi a Servizi Info

Iscriversi a Servizi Info

 →  → **ServiziInfo**

 Selezionare Servizi Info.

Invia Premere il tasto funzione.

Modificare Servizi Info

- ▶ Selezionare una voce vuota o eventualmente cancellare la voce precedente. Quindi:

Modif. Premere il tasto funzione.

 Modificare il codice ed eventualmente nome e numero di destinazione.

Salva Premere il tasto funzione.

Modificare una voce di Servizi Info

- ▶ Selezionare Servizi Info (vedi sopra). Quindi:

Opzioni Aprire il menu.

Modifica Selezionare e premere **OK**.

 Modificare il codice ed eventualmente nome e numero di destinazione.

Salva Premere il tasto funzione.

Cancellare Servizi Info

- ▶ Selezionare Servizi Info (vedi sopra). Quindi:

Opzioni Aprire il menu.

Cancella Selezionare e premere **OK**.

SMS su sistemi telefonici

- ◆ È possibile ricevere SMS solo se i numeri telefonici dei chiamanti vengono **trasmessi (CLIP)** ad un numero di telefono dell'interno del centralino telefonico. L'elaborazione CLIP del numero del Centro SMS viene effettuata nel vostro **Gigaset**.
- ◆ È necessario anteporre il prefisso per la linea esterna (AKZ) al numero del centro SMS (a seconda del centralino telefonico). Il prefisso può essere salvato sulla base.
In caso di dubbi, provare il proprio PABX, per es., inviando un SMS al proprio numero, una volta anteponendo e una volta non anteponendo il prefisso al numero del centro SMS.
- ◆ Al momento dell'invio di un messaggio SMS, il numero del mittente può essere eventualmente inviato senza il numero interno dell'apparecchio derivato. In questo caso il destinatario non può rispondere direttamente ma deve reinserire il numero.

L'invio e la ricezione degli SMS ai **centralini telefonici di tipo ISDN** è possibile solamente tramite il numero MSN della base.

Attivare/disattivare la funzione SMS

Disattivando questa funzione non sarà più possibile ricevere o inviare SMS.

Le impostazioni relative all'invio e alla ricezione di SMS (numeri telefonici dei centri SMS) nonché la lista dei messaggi ricevuti e quella delle bozze rimangono tuttavia memorizzate.



Aprire il menu.



Inserire le cifre.



Disattivare la funzione SMS.

Oppure:



Attivare la funzione SMS (stand-by).

Eliminazione delle anomalie degli SMS

Codici di errore durante l'invio

EO	Suppressione continua del numero di telefono attiva (CLIR) oppure trasmissione numero di telefono non abilitata.
FE	Errore durante il trasferimento di SMS.
FD	Errore durante l'instaurazione del collegamento con il centro servizi, vedi possibili soluzioni a problemi.

Possibili soluzioni a problemi

La seguente tabella contiene un elenco delle anomalie e delle possibili cause con le istruzioni per la loro eliminazione.

Non è possibile inviare.

- Non si è abbonati al servizio CLIP con l'operatore di rete.
 - ▶ Attivare questa funzione con l'operatore.
- Il trasferimento dell'SMS è stato interrotto (per esempio da una chiamata).
 - ▶ Rinviare l'SMS.
- Questo servizio non viene supportato dall'operatore di rete con il quale siete abbonati.

- Il numero del centro servizi non è inserito o è sbagliato.
 - ▶ Inserirlo (pag. 37).

Si riceve un SMS con testo incompleto.

- La memoria del telefono è esaurita.
 - ▶ Cancellare gli SMS vecchi (pag. 35).
- Il secondo operatore di rete non aveva ancora trasmesso il resto dell'SMS.

Non si ricevono nuovi SMS.

Il trasferimento di chiamata (Inoltro) è attivo con **Trasf: Immediato** oppure il trasferimento è attivato **Immediato** per la segreteria di rete.

- ▶ Modificare il trasferimento di chiamata.

L'SMS viene letto.

- La voce "visualizzare numeri di telefono" non è impostata.
 - ▶ Abbonarsi a questo servizio con il proprio Service-Provider (a pagamento).
- Gli operatori di rete fissa o mobile non hanno stipulato accordi commerciali per lo scambio di SMS.
 - ▶ Informarsi presso l'operatore SMS di rete fissa.
- L'apparecchio finale viene riconosciuto dal provider degli SMS come non abilitato al servizio SMS alla rete fissa, cioè non si è più registrati.
 - ▶ Informarsi presso l'operatore SMS di rete fissa.

Ricezione solo di giorno.

L'apparecchio finale non è registrato nel database del vostro provider SMS come abilitato al servizio, cioè non si è più registrati.

- ▶ Informarsi presso l'operatore SMS di rete fissa.
- ▶ Abbonarsi (nuovamente) al servizio di ricezione SMS (vedi sopra).

Utilizzare la segreteria di rete

La segreteria di rete è la segreteria telefonica presente nella rete del proprio operatore. Può essere usata solo se è stata **richiesta** all'operatore di rete sottoscrivendo un abbonamento.

Impostare la segreteria di rete per la selezione rapida

Con la selezione rapida è possibile interrogare direttamente la segreteria di rete.

a segreteria di rete è già impostata per la selezione rapida. Bisogna solo inserire il numero di telefono della segreteria di rete.

Impostare la segreteria di rete per la selezione rapida e registrare il numero di telefono della segreteria di rete

 →  → **Segreteria** → **Impost.tasto 1**

Segr. di rete Selezionare a premere **OK** ( = attiva).



Inserire il numero della segreteria telefonica di rete.

Salva

Premere il tasto funzione.



Premere **a lungo** (stand-by).

L'impostazione vale per tutti i portatili Gigaset C47H.

Chiamare la segreteria di rete



Premere **a lungo**. Ci si collega direttamente alla segreteria di rete.



Eventualmente premere il tasto viva voce . Si sente l'annuncio della segreteria di rete.

Ascoltare un messaggio dalla segreteria di rete

All'arrivo di un nuovo messaggio viene visualizzato sul display il numero della segreteria di rete se è stata attivata la trasmissione dei numeri di telefono. Quando si risponde a tale chiamata, i nuovi messaggi vengono riprodotti. Se non si risponde, il numero della segreteria di rete viene visualizzato nella lista delle chiamate perse/non risposte e il tasto dei messaggi lampeggia (pag. 28).

Utilizzare più portatili

Registrare i portatili

Sulla base è possibile registrare fino a sei portatili.

Attenzione:

A registrazione avvenuta tutti gli MSN vengono utilizzati come MSN di ricezione e il primo MSN come MSN di invio per questo portatile.

Registrazione manuale di Gigaset C47H su Gigaset CX470 isdn

Prerequisito: il portatile non è registrato su nessuna base.

La registrazione del portatile sulla base avviene automaticamente.

- Collocare il portatile con il display rivolto davanti.

La registrazione può durare fino a 5 minuti. Durante questo lasso di tempo sul display viene visualizzato **Proced.Registraz.** e il nome della base lampeggia. Al termine della registrazione sul display viene visualizzato il numero interno del portatile, per es. **INT 2** per il numero interno 2. Al portatile viene assegnato il numero il numero libero interno più basso (1–6). Se i numeri interni 1–6 sono già stati assegnati, il numero 6 viene sovrascritto, se il portatile con il numero interno 6 si trova in stand-by.

Note:

- La registrazione automatica avverrà solo qualora non si stia telefonando dalla base.
- Premendo un tasto qualsiasi, la registrazione automatica verrà interrotta.
- Qualora la registrazione automatica non funzionasse, il portatile dovrà essere registrato manualmente.
- È possibile modificare il nome del portatile (pag. 43).

Registrazione manuale di Gigaset C47H su Gigaset CX470 isdn

La registrazione del portatile deve essere eseguita sul portatile e sulla base.

Al termine della registrazione il portatile torna in stand-by. Sul display viene visualizzato il numero interno del portatile, per es. **INT 1**. In caso contrario ripetere l'operazione.

Sul portatile

 **Portatile** → **Reg. Portatile**



Inserire il PIN di sistema della base (impostazione di default: 0000) e premere **OK**. Sul display lampeggia **Base 1**.

Sulla base

Sulla base entro 60 secondi premere **a lungo** (circa 3 sec.) il tasto di **Registrazione/Paging** sulla base (pag. 1).

Registrazione di altri portatili

È possibile registrare altri portatili Gigaset, portatili conformi allo standard GAP nel modo seguente.

Sul portatile

- Predisporre il portatile in modalità di registrazione seguendo le relative istruzioni d'uso.

Sulla base

Premere **a lungo** (circa 3 secondi) il tasto di **Registrazione/Paging** sulla base (pag. 1).

Cancellare i portatili

Da ogni portatile Gigaset C47H registrato è possibile cancellare qualsiasi altro portatile.



Aprire la lista degli utenti interni.

Il portatile utilizzato in questo momento è contrassegnato con **<**.

Utilizzare più portatili

 Selezionare il portatile da cancellare.

Opzioni Aprire il menu.

Cancella portatile
Selezionare e premere **OK**.

 Inserire il PIN di sistema e premere **OK**.

Si Premere il tasto funzione.

Cercare il portatile („Paging“)

È possibile cercare il portatile con l'ausilio della base.

- ▶ Sulla base premere **brevemente** il tasto di Ricerca Portatile/Paging sulla base (pag. 1).
- ▶ Tutti i portatili squillano contemporaneamente („Paging“), anche se le suonerie sono disattivate.

Terminare la ricerca

- ▶ Premere **brevemente** il tasto di Ricerca Portatile/Paging sulla base oppure premere il tasto impegno linea  sul portatile.

Telefonare sulla linea interna

Le chiamate interne con altri portatili registrati sulla stessa base sono gratuite.

Chiamare un determinato portatile

 Aprire la lista dei portatili.

 Inserire il numero del portatile.

Oppure:

 Aprire la lista dei portatili.

 Selezionare il portatile.

 Premere il tasto impegno linea.

Chiamare tutti i portatili („Chiamata collettiva“)

 Avviare la chiamata interna.

 Premere il tasto asterisco

oppure

Chiamata Collettiva

Selezionare e

 premere il tasto impegno linea.

Vengono chiamati tutti i portatili.

Terminare la chiamata

 Premere il tasto di fine chiamata.

Trasferire la chiamata ad un altro portatile

Le chiamate esterne possono essere inoltrate ad altri portatili (trasferimento di chiamata).

 Aprire la lista dei portatili. L'utente esterno sente un motivo musicale se attivato (v. pag. 55).

 Selezionare il portatile oppure **Chiamata Collettiva** e premere **OK**.

Quando l'utente interno risponde:

- ▶ Segnalare eventualmente la chiamata esterna.

 Premere il tasto di fine chiamata.

La chiamata esterna viene inoltrata all'altro portatile.

Se l'utente interno **non** risponde o è occupato, premere il tasto funzione **Fine**, per riprendere la chiamata esterna.

Nel corso del trasferimento della chiamata è anche possibile premere il tasto di fine chiamata  prima che l'interno (altro portatile) chiamato risponda.

Se l'utente interno non risponde o è occupato, la chiamata torna automaticamente al vostro telefono (sul display compare **Richiamata**).

Consultazione interna/conferenza

Se si sta parlando con un utente **esterno** contemporaneamente è possibile chiamare un utente **interno**, per consultazione oppure per eseguire una telefonata in conferenza tra tutti e 3 gli utenti.

È in corso una chiamata **esterna**:

 Aprire la lista dei portatili. L'utente esterno sente un motivo musicale, se attivato (v. pag. 55).

 Selezionare il portatile e premere **OK**. Viene chiamato l'utente interno.

Se l'utente interno **non** risponde oppure è occupato, premere il tasto funzione **Fine**, per tornare alla telefonata esterna.

Se l'utente interno risponde:

Opzioni Premere il tasto funzione.

TerminaChiamata selezionare e confermare. Si è collegati di nuovo con l'utente esterno.

oppure:

Conferenza Premere il tasto funzione. Tutti e 3 gli interlocutori sono tra loro collegati.

Terminare la consultazione

 Premere il tasto di fine chiamata.

Se un utente **interno** preme il tasto di fine chiamata , resta il collegamento tra l'altro portatile e l'utente esterno.

Accettare/respingere l'avviso di chiamata

Se durante la conversazione **interna** giunge una seconda chiamata dalla linea **esterna**, si sente un breve tono di avviso. In caso di trasmissione del numero di telefono, sul display è visualizzato il numero del chiamante.

Interrompere una chiamata sulla linea interna e rispondere a quella esterna

Rispondi Premere il tasto funzione.

Si accetta la chiamata in arrivo, quella interna viene trattenuta. Entrambi gli interlocutori vengono visualizzati sul display, l'interlocutore attivo è contrassegnato.

È possibile effettuare una conversazione alternata (pag. 22) oppure una conferenza (pag. 23).

Rifiutare una chiamata esterna

Rifiuta Premere il tasto funzione.

Il tono di avviso viene disattivato. Si rimane collegati con l'utente interno. La suoneria si sente su tutti i portatili registrati.

Modificare il nome di un portatile

Durante la registrazione, i nomi "INT 1", "INT 2" ecc. vengono assegnati automaticamente. Tuttavia possono essere modificati. Il nome può essere lungo al massimo 10 caratteri. Il nome modificato viene visualizzato nella lista di ogni portatile.

 Aprire la lista dei portatili. Il proprio portatile è contrassegnato con <.

 Selezionare il portatile.

Modif. Premere il tasto funzione.

 Inserire il nome.

Salva Premere il tasto funzione.

Modificare il numero interno di un portatile

Ad un portatile, durante la registrazione, viene assegnato **automaticamente** il numero libero più basso. Se tutti i posti sono già occupati, il numero 6 sarà sovrascritto, se il portatile corrispondente è in stand-by. È possibile modificare i numeri interni di tutti i portatili registrati (1-6).



Aprire la lista dei portatili. Il proprio portatile è contrassegnato con <.

Opzioni

Aprire il menu.

Assegna numero

Selezionare e premere **OK**. Viene visualizzata la lista dei portatili.



Il numero relativo al primo portatile lampeggia. Scegliere il portatile.



Inserire il nuovo numero interno (1-6). Il numero precedente viene sovrascritto.

Salva

Premere il tasto funzione per salvare l'inserimento.



Premere a **lungo** (stand-by).

Se un numero interno viene assegnato due volte, si sente un tono di errore (sequenza decrescente).

- ▶ Ripetere la procedura con un numero libero.

Utilizzare il portatile come Baby Call

Con questa funzione, se nella stanza in cui è posizionato il portatile viene raggiunto il livello di rumore impostato, viene chiamato un numero interno o esterno (anche di cellulare) precedentemente memorizzato.

La chiamata Sorveglianza Bimbo a un numero esterno si interrompe dopo circa 90 sec., mentre la chiamata Sorveglianza Bimbo ad un numero interno (altro portatile Gigaset dotato della medesima funzione) si interrompe dopo circa 3 minuti (i tempi tuttavia potrebbero cambiare). Durante la chiamata tutti i tasti sono bloccati, tranne quello di fine chiamata. Il microfono del portatile è disattivato.

Se la funzione è attiva, le chiamate in arrivo sul portatile vengono segnalate **senza squillo** e visualizzate sul display. Display e tastiera non sono illuminati, anche i toni di avviso sono disattivati.

Se si riceve una chiamata è possibile rispondere; la funzione Sorveglianza Bimbo viene interrotta per la durata della telefonata. La funzione **rimane** però attivata.

Se si spegne e riaccende il portatile, la funzione Sorveglianza Bimbo viene mantenuta.

Attenzione!

- **Al momento della messa in funzione controllare con attenzione le predisposizioni della funzione Sorveglianza Bimbo (per es. la sensibilità). Verificare se la chiamata della funzione Sorveglianza Bimbo sia destinata ad un numero esterno.**
- La funzione Sorveglianza Bimbo attiva riduce notevolmente l'autonomia del portatile. Collocare il portatile nella sede di ricarica. In questo modo si è sicuri che le batterie non si scaricheranno.
- La distanza tra il portatile e il bambino deve essere tra 1 e 2 metri. Il microfono deve essere rivolto verso il bambino.
- Il numero verso il quale viene inoltrata la chiamata Sorveglianza Bimbo non deve corrispondere ad una segreteria telefonica attiva.

Attivare la funzione Sorveglianza Bimbo e inserire il numero di destinazione

 →  → Sorveglianza Bimbo

- ▶ Modificare i dati su più righe:

Sorv.Bimbo:

Per attivare la funzione, selezionare **On**.

Allarme a:

Premere il tasto funzione **Modif.** ed inserire il numero di destinazione.

Numero esterno: copiare il numero di telefono dalla rubrica o digitarlo direttamente. Salvare il numero con **Salva**. Vengono visualizzate solamente le ultime 4 cifre.

Numero interno: **INT** → 

(scegliere il portatile oppure **Chiamata Collettiva**, se si devono chiamare tutti i portatili registrati) → **OK**.

Livello:

Impostare la sensibilità per il livello di rumore (**basso** oppure **alto**).

- ▶ Salvare le modifiche.

Modificare il numero di destinazione esterno impostato

 →  → Sorveglianza Bimbo

 Passare alla riga **Allarme a:**

Modif. Premere il tasto funzione.

<C Cancellare il numero precedente.

- ▶ Inserire il numero di destinazione come descritto alla voce „Attivare la funzione Sorveglianza Bimbo e inserire il numero di destinazione“ (pag. 45).
- ▶ Salvare le modifiche (pag. 64).

Modificare il numero di destinazione interno impostato

 →  → Sorveglianza Bimbo

 Passare alla riga **Allarme a:**



Cancella Premere il tasto funzione.

Modif. Premere il tasto funzione.

- ▶ Inserire il numero di destinazione come descritto alla voce „Attivare la funzione Sorveglianza Bimbo e inserire il numero di destinazione“ (pag. 45).
- ▶ Salvare le modifiche.

Disattivare la funzione Sorveglianza Bimbo dall'esterno

Prerequisito: il telefono deve supportare la selezione a toni e la chiamata Sorveglianza Bimbo deve andare ad un numero di destinazione esterno.

- ▶ Rispondere alla chiamata effettuata dalla funzione Sorveglianza Bimbo e premere i tasti  .

Al termine del collegamento la funzione è disattivata. Successivamente la funzione Sorveglianza Bimbo non effettua altre chiamate. Le impostazioni della funzione Sorveglianza Bimbo rimanenti sul portatile (per es. nessuno squillo) rimangono attive fino a quando sul portatile non viene premuto il tasto funzione **Off**.

Se si desidera riattivare la funzione Sorveglianza Bimbo con lo stesso numero:

- ▶ Riattivare la funzione e salvare con **Salva** (pag. 45).

Impostare il portatile

Il portatile è preimpostato. È possibile personalizzare le impostazioni.

Modificare la lingua del display

È possibile visualizzare sul display il menu in diverse lingue.

 →  → **Portatile** → **Lingua**

La lingua in uso è contrassegnata con .

 Selezionare la lingua e premere **OK**.

 Premere a **lungo** (stand-by).

Se per sbaglio è stata impostata una lingua incomprensibile:



   

Premere in sequenza i tasti.

 Selezionare la lingua corretta e premere **OK**.



Impostare il display

È possibile scegliere tra quattro colori e diversi livelli di contrasto.

 →  → **Display**

Aspetto colore

Selezionare e premere **OK**.

 Scegliere il colore e premere **OK** ( = colore attuale).

 Premere **brevemente**.

Contrasto Selezionare e premere **OK**.

 Selezionare il contrasto.

Salva Premere il tasto funzione.

 Premere a **lungo** (stand-by).

Impostare lo sfondo

In modalità stand-by è possibile visualizzare uno sfondo (foto oppure orologio digitale). Sostituisce la visualizzazione in stand-by. In tal modo, però, la data, l'ora e il nome non saranno visibili.

In determinate situazioni lo sfondo non viene visualizzato, per esempio, durante una telefonata o quando il portatile non è registrato.

Se è attivo uno sfondo, la voce del menu **Screensaver** è contrassegnata con .

 →  → **Display** → **Screensaver**

Viene visualizzata l'impostazione attuale.

► Modificare i dati su più righe:

Attivazione

Selezionare **On** (viene visualizzato lo sfondo) oppure **Off** (nessuno sfondo).

Seleziona:

Eventualmente modificare lo sfondo (vedere sotto).

► Salvare le modifiche: (pag. 64).

Se lo sfondo copre la visualizzazione, premere **brevemente**  per visualizzare il display in stand-by con ora e data.

Modificare lo sfondo

 →  → **Display** → **Screensaver**

 Passare alla riga **Seleziona**.

Visualiz. Premere il tasto funzione. Viene visualizzato lo sfondo attivato.

 Selezionare l'immagine e premere **Salva**.

► Salvare le modifiche: (pag. 64).

Impostare la modalità notturna

Quando il portatile si trova nella sede di ricarica, l'illuminazione del display si disattiva solo parzialmente. Se questa condizione disturba, impostare la modalità notturna. In questo modo, quando il portatile si trova nella sede di ricarica, l'illuminazione del display si disattiva completamente.

 →  → Display → Illuminazione

Viene visualizzata l'impostazione attuale.

► Modificare i dati su più righe:

In carica

Selezionare **On** oppure **Off**.

Non in carica

Selezionare **On** oppure **Off**.

Nota:



Con l'impostazione **On** il tempo di autonomia del portatile si può ridurre notevolmente.

Salva Premere il tasto funzione.

 Premere a **lungo** (stand-by).

Attivare/disattivare la risposta automatica ad una chiamata

Se è stata attivata questa funzione, per rispondere ad una chiamata basta sollevare il portatile dalla sede di ricarica, senza dover premere il tasto impegno linea .

 →  → Portatile

Solleva e parla

Selezionare e premere **OK**

( = attiva).

 Premere a **lungo** (stand-by).

Modificare il volume di conversazione

È possibile impostare il volume del viva voce su cinque livelli e il volume del ricevitore su tre livelli.

 → **Volume Portatile**

 Impostare il volume.

 Passare alla riga **Microfono**.

 Selezionare il volume del viva voce.

Salva Eventualmente premere il tasto funzione per salvare l'impostazione in modo permanente.

Per impostare il volume durante una conversazione:

 Premere il tasto di navigazione.

 Impostare il volume.

Salva Eventualmente premere il tasto funzione per salvare l'impostazione in modo permanente.

L'impostazione viene salvata automaticamente dopo ca. 3 secondi oppure premere il tasto funzione **Salva**.

Se  è occupato da un'altra funzione, per es. da conversazione alternata (pag. 22):

Opzioni Aprire il menu.

Volume Selezionare e premere **OK**.

Effettuare le impostazioni (vedi sopra).

Nota:

È possibile impostare il volume di conversazione, la suoneria e i toni di avviso anche tramite il menu (v. pag. 16).

Modificare la suoneria

◆ Volume:

È possibile scegliere tra cinque livelli di volume (1–5; per es. volume 2 =

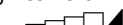
 e „Crescendo” (6; aumento progressivo del volume ad ogni squillo = ).

◆ Suoneria:

Si può scegliere tra diverse melodie.

È possibile impostare suonerie e melodie diverse per le seguenti funzioni:

- ◆ **Chiamate est.:** per le chiamate esterne
- ◆ **Chiamate int.:** per chiamate interne
- ◆ **Tutte uguali:** stessa suoneria per tutte le funzioni.

Impostazioni per le chiamate esterne

Al momento dell’installazione (pag. 50) ad ogni MSN di ricezione viene assegnato automaticamente una propria melodia. È possibile modificare questa assegnazione.

In stand-by:

 → **Impost.suoneria** → **Chiamate est.**

Impostare il volume

Volume Selezionare e premere **OK**.

 Impostare il volume (1–6).

▶ Salvare le modifiche.

Impostare la suoneria

Melodia Selezionare e premere **OK**.

 Selezionare l’MSN, per es. MSN 1 e premere **OK**.

 Selezionare la melodia.

Salva Premere il tasto funzione per salvare l’impostazione in modo permanente.

Impostazioni per le chiamate interne

Impostare il volume e la melodia in base al tipo di chiamata.

In stand-by:

 → **Impost.suoneria**

 Selezionare l’impostazione **Chiamate int.** e premere **OK**.

 Impostare il volume (1–6).

 Passare alla riga successiva.

 Selezionare la melodia.

Salva Premere il tasto funzione per salvare l’impostazione in modo permanente.

Impostazioni uguali per tutte le chiamate

In stand-by:

 → **Impost.suoneria** → **Tutte uguali**

▶ Impostare il volume e la suoneria (vedi „Impostazioni per le chiamate interne”).

Salva Premere il tasto funzione.

Si Dopo aver salvato premere il tasto funzione per confermare.

 Premere **a lungo** (stand-by).

Nota:

È possibile impostare il volume di conversazione, la suoneria e i toni di avviso anche tramite il menu (v. pag. 16).

Attivare/disattivare la suoneria

Durante una chiamata, prima di impegnare la linea oppure in stand-by, è possibile disattivare la suoneria sul proprio portatile in modo permanente o per la chiamata attuale. Non è possibile riattivare la suoneria durante una chiamata esterna.

Disattivare la suoneria in modo permanente

Premere **a lungo** il tasto asterisco.

Sul display compare il simbolo .

Riattivare la suoneria

Premere **a lungo** il tasto asterisco.

Disattivare la suoneria per la chiamata attuale

Suon.Off Premere il tasto funzione.

Attivare/disattivare il tono di attenzione

Al posto della suoneria è possibile attivare un tono di attenzione. All'arrivo di una chiamata si sente quindi **un breve segnale** ("Beep") al posto della suoneria.

Premere il tasto asterisco **a lungo** ed **entro 3 sec.**

Beep Premere il tasto funzione. Ora una chiamata viene segnalata attraverso **un** breve tono di attenzione. Sul display viene visualizzato .

Attivare/disattivare i toni di avviso

Il portatile indica acusticamente diverse attività e situazioni. I seguenti toni di avviso possono essere attivati o disattivati in modo indipendente:

- ◆ **Acustica tasti:** la pressione di ogni tasto viene confermata.
- ◆ **Toni di conferma:**
 - **Tono di conferma** (sequenza crescente): al termine dell'inserimento/impostazione e all'arrivo di un SMS oppure una nuova voce nella lista delle chiamate

- **Tono di errore** (sequenza decrescente): in caso di inserimenti errati
- **Tono di fine menu:** sfogliando, quando si arriva alla fine di un menu

- ◆ **Tono batteria scarica:** quando le batterie devono essere ricaricate.

→ **Toni di avviso**

- ▶ Modificare i dati su più righe:

Tono tasti:

Selezionare **On** oppure **Off**.

Conferma:

Selezionare **On** oppure **Off**.

BatScar:

Selezionare **On**, **Off** oppure **In conversazione**. Il tono di batteria viene attivato o disattivato oppure attivato soltanto durante la conversazione.

- ▶ Salvare le modifiche: (pag. 64).

Il tono di conferma emesso quando si ripone il portatile nella base non può essere disattivato.

Nota:

È possibile impostare il volume di conversazione, la suoneria e i toni di avviso anche tramite il menu (v. pag. 16).

Impostare la sveglia

Prerequisito: data e ora sono impostate (pag. 10).

Attivare/disattivare e impostare la sveglia

→

- ▶ Modificare i dati su più righe:

Attivazione

Selezionare **On** oppure **Off**.

Ora:

Inserire l'ora a 4 cifre.

Melodia:

Selezionare la melodia.

Volume:

Impostare il volume (1–6).

Impostazioni ISDN

- Salvare le modifiche: (pag. 64).

Con display in stand-by viene visualizzato il simbolo  e l'orario della sveglia.

La sveglia viene segnalata sul portatile con la suoneria selezionata. La sveglia suona per circa 60 secondi. Sul display compare . Se non viene premuto nessun tasto, la sveglia verrà ripetuta ogni cinque minuti (Funzione Snooze) e poi disattivata.

Durante una chiamata, la sveglia viene segnalata da un tono breve.

Disattivare la sveglia dopo una pausa (funzione Snooze)

Prerequisito: la sveglia è stata attivata.

Off  Premere il tasto funzione. La sveglia viene disattivata.

oppure:

Snooze  Premere il tasto funzione o un tasto qualsiasi. La sveglia verrà ripetuta dopo 5 minuti. Dopo la seconda ripetizione la sveglia verrà spenta.

Ripristinare le impostazioni iniziali del portatile

È possibile resettare eventuali impostazioni e modifiche individuali. Le voci della rubrica telefonica, della lista Call-by-Call, la lista delle chiamate, le liste SMS e la registrazione del portatile sulla base vengono mantenuti.

 →  → **Portatile** → **Reset Portatile**

Si  Premere il tasto funzione.

 Premere **a lungo** (stand-by).

Impostazioni ISDN

Attenzione:

- ◆ Alcune impostazioni non possono venir effettuate in contemporanea da più portatili. Eventualmente si sente un tono di conferma negativo.
- ◆ Le abbreviazioni tra parentesi dietro i titoli stanno per la corrispondente funzione ISDN. Alcune funzioni possono essere utilizzate solamente se tramite attivazione da parte dell'operatore di rete (eventualmente costi aggiuntivi).

Configurare/cancellare i numeri di telefono ISDN (MSN)

Il vostro collegamento ISDN vi offre contemporaneamente due collegamenti telefonici utilizzabili (canali B). Sulla vostra base è possibile impostare fino a 10 numeri (MSN). I numeri vi vengono assegnati dall'operatore di rete.

Nota:



L'assegnamento di un MSN tramite PABX ISDN può essere diverso. Consultare in proposito anche il manuale del vostro PABX.

Configurare l'MSN / modificare il nome

Se con l'assistente di installazione (pag. 14) non avete ancora salvato tutti i numeri, è ora possibile recuperare. **Tutti i numeri salvati successivamente vengono assegnati automaticamente come MSN di ricezione a tutti i portatili registrati.**

Ogni nuovo numero impostato riceve automaticamente una suoneria che è possibile modificare individualmente (pag. 48).



Prerequisito: per l'MSN da modificare non esiste nessun inoltro di chiamata (pag. 52).

 →  → Stazione base → ISDN
→ Configura MSN → (eventualmente il PIN di sistema)

 Selezionare l'MSN, per es. MSN 1.



Modif. Premere il tasto funzione.

 Inserire il numero (max. 20 cifre) (senza prefisso locale).

  Passare eventualmente alla prima riga ed inserire il nome. (max. 16 cifre) (opzionale).

Salva Premere il tasto funzione.

Cancelare l'MSN

 →  → Stazione base → ISDN
→ Configura MSN → (eventualmente il PIN di sistema)

 Selezionare l'MSN, per es. MSN 1.

Cancella Premere il tasto funzione.

Se l'MSN cancellato era l'MSN di invio (pag. 51) di un utente interno, a questo utente interno viene associato automaticamente un nuovo MSN di invio (l'MSN con il numero di posizione più basso).

Assegnare l'MSN

È possibile assegnare un proprio MSN ai dispositivi MSN registrati. Stabilire quindi,

- ◆ tramite quale numero un apparecchio finale registrato deve suonare (MSN di ricezione),
- ◆ tramite quale numero un utente interno effettua la selezione (MSN di invio).

Assegnare l'MSN di ricezione

Quando si desidera assegnare al portatile solamente determinati MSN di ricezione:

 Aprire la lista degli utenti interni.

 Selezionare il numero interno del portatile, per es. INT 1.

Opzioni Aprire il menu.

Config.dispos.

Selezionare e premere **OK**.

 Eventualmente inserire il PIN e premere **OK**.

MSN ricezione

Selezionare e premere **OK**.

 Selezionare l'MSN e premere **OK**, per es. MSN 1.

 Premere **a lungo** (stand-by).

Assegnare l'MSN di invio

È possibile stabilire un MSN di invio ad ogni utente interno. Questo MSN viene visualizzato presso il vostro interlocutore chiamato e tramite questo MSN la chiamata viene anche conteggiata.

 Aprire la lista degli utenti interni.

 Selezionare il numero interno, per es. INT 1.

Opzioni Aprire il menu.

Config.dispos.

Selezionare e premere **OK**.

 Eventualmente inserire il PIN e premere **OK**.

MSN trasmis.

Selezionare e premere **OK**.

 Selezionare l'MSN e premere **OK**, per es. MSN 1.

 Premere **a lungo** (stand-by).

Configurare il segnale di occupato per l'MSN occupato (Busy on Busy)

Con questa impostazione il chiamante sente subito il tono di occupato, se è già in corso una chiamata esterna tramite questo MSN, indipendentemente dall'impostazione **Avviso di chiam.** (pag. 52).

 →  → **Stazione base** → **ISDN**

Busy on Busy

Selezionare e premere **OK**
(√ = attivo).

Attivare/disattivare l'avviso di chiamata – CW (Call Waiting)

Questa funzione può essere configurata in modo individuale per ogni portatile. Se l'avviso di chiamata è attivato il chiamante sente il segnale di libero, se è già in corso una conversazione telefonica. Questa chiamata viene segnalata sia acusticamente che sul display.

Con avviso di chiamata disattivato il chiamante sente il tono di occupato, se è già in corso una conversazione telefonica e se siete assegnati come utenti unici a questo MSN.

„Gestire l'avviso di chiamata esterna – CW (Call Waiting)“, v. pag. 24.

 Aprire la lista degli utenti interni.

 Selezionare il numero interno, per es. INT 1.

Opzioni Aprire il menu.

Config.dispos. Selezionare e premere **OK**.

 Eventualmente inserire il PIN e premere **OK**.

Avviso di chiam.

Selezionare e premere **OK**
(√ = attiva).

Sopprimere la trasmissione del numero in modo permanente (CLIR)

Prerequisito: la funzione „soppressione del numero di telefono a seconda dei casi“ è supportata dal vostro operatore di rete.

CLIR = Calling Line Identification Restriction, blocco della visualizzazione del proprio numero di telefono.

Quando non si desidera che al vostro interlocutore venga trasmesso il vostro numero di telefono, è possibile sopprimere la trasmissione del numero.

Con impostazione iniziale il vostro numero viene visualizzato sul telefono dell'utente chiamato.

Per sopprimere il numero solamente per la chiamata successiva, v. pag. 19.

 →  → **Stazione base** → **ISDN**

Sempre anonimo

Selezionare e premere **OK**
(√ = attivo).

 Premere **a lungo** (stand-by).

Inoltrare la chiamata



Inoltrare le chiamate sulla linea interna

È possibile selezionare sempre solamente una destinazione di trasferimento per l'inoltro di chiamata interno. Se l'utente a cui inoltrate la chiamata ha già un inoltro di chiamata attivato, il vostro inoltro di chiamata termina anche se con questo utente.

La chiamata inoltrata viene in ogni caso segnalata all'utente a cui l'avete inoltrata.

Le seguenti impostazioni vengono confermate ogni volta con un avviso sul display e un tono di conferma.

Configurare l'inoltro di chiamata

 →  → **Inoltro chiamata**
→ (eventualmente il PIN di sistema)
→ **A interno**

► Modificare i dati su più righe:

InoltrChiam

Selezionare **On** oppure **Off**.

Dest.

Premere il tasto funzione **Modif.**. Viene visualizzata la lista degli utenti interni. Il proprio portatile e **Chiamata Collettiva** non viene visualizzato.  Selezionare l'utente e premere **OK**.

ChiamDiff

È possibile stabilire quando deve avvenire l'inoltro di chiamata. È possibile impostare 0 (= inoltro di chiamata immediato), 10, 20 oppure 30 sec.

► Salvare le modifiche.

 Premere **a lungo** (stand-by).

Inoltrare le chiamate sulla linea esterna – CF (Call Forwarding)

Per ogni MSN di ricezione è possibile memorizzare un numero di destinazione per ognuna delle tre seguenti condizioni:



Immediato – SeOccup. – Senza risp

È possibile attivare le tre condizioni contemporaneamente.

Gli inoltri di chiamata esterni configurati vengono inseriti in una lista. Quelli attivi sono contrassegnati con ✓.

Le seguenti impostazioni vengono confermate ogni volta da un avviso sul display e un tono di conferma.

Configurare l'inoltro di chiamata

 →  → **Inoltro chiamata**
→ (eventualmente il PIN di sistema)
→ **A esterno**

Non è configurato nessun inoltro di chiamata:

Nuovo Premere il tasto funzione.

Viene visualizzata la lista degli inoltri di chiamata configurati. Per configurare un ulteriore inoltro di chiamata:

Opzioni Aprire il menu.

Nuova voce

Selezionare e premere **OK**.

► Modificare i dati su più righe:

Attivazione

Selezionare **On** oppure **Off**.

Per:

Selezionare l'MSN, per es. **MSN 1**.

A:

Premere il tasto funzione **Modif.**. Inserire un numero (max. 20 cifre) e premere il tasto funzione **Salva**.

Trasf:

Selezionare la condizione, per es. **Immediato**.

► Salvare le modifiche.

Modificare una voce

► Aprire la lista degli inoltri di chiamata configurati.

 Selezionare l'inoltro di chiamata.

Cambia Premere il tasto funzione.

► Effettuare le impostazioni come descritto nel paragrafo „Configurare l'inoltro di chiamata“ e memorizzarle.

Cancellare un inoltro di chiamata esterno

► Aprire la lista degli inoltri di chiamata configurati.

 Selezionare l'inoltro di chiamata.

Opzioni Aprire il menu.

Cancella Selezionare e premere **OK**.

Attivare/disattivare il trasferimento di chiamata – ECT (Explicit Call Transfer)

 →  → Stazione base → ISDN

Trasferimento

Selezionare e premere **OK**
(√ = attivo).

Modificare i codici di selezione

I codici di selezione sono le prime cifre del prefisso. Per la Svizzera vale:

- ◆ **0** per i collegamenti in altre zone (nazionali)
- ◆ **00** per collegamenti all'estero (internazionali)

In altri paesi è possibile che siano validi altri codici di selezione. È quindi necessario modificare questa impostazione, altrimenti ad es. tutte le prenotazioni dalle liste delle chiamate non sono possibili.

 →  → Stazione base → ISDN
→ Codici selezione

► Modificare i dati su più righe:

Nazionale

Inserire/modificare i codici di selezione (max. 4 cifre).

Internazion.

Inserire/modificare i codici di selezione (max. 4 cifre).

► Salvare le modifiche.

Premendo **Salva** con campo di inserimento vuoto, si cancellano i codici di selezione presenti.

Impostare la base

Tutte le configurazioni della base vengono effettuate con un portatile Gigaset C47H.

Protezione delle impostazioni della base

Proteggete le impostazioni della base personalizzando il PIN di sistema. Il PIN di sistema verrà richiesto quando si registra e cancella un portatile dalla base oppure quando si ripristinano le impostazioni iniziali.

Modificare il PIN di sistema

È possibile cambiare il PIN di sistema a 4 cifre (impostazione iniziale: 0000) presente nella base con un PIN a 4 cifre noto soltanto a voi.

 →  → Stazione base → PIN sistema



Inserire il PIN di sistema attuale e premere **OK**.



Inserire il nuovo PIN di sistema. Per motivi di sicurezza l'inserimento viene visualizzato con quattro asterischi (****).



Passare alla riga successiva, ripetere il nuovo PIN di sistema e premere **OK**.



Premere **a lungo** (stand-by).

Ripristinare il PIN di sistema

Con la seguente procedura tutti i portatili vengono cancellati e il PIN di sistema torna su **0000**:

Togliere la base dalla presa di corrente. Tenere premuto il tasto Registrazione/Paging sulla base, mentre contemporaneamente si riconnette la base alla presa di corrente. Rilasciare il tasto.

La base è reimpostata sui parametri iniziali e il PIN di sistema torna su **0000**.

Nota:

Tutti i portatili sono cancellati e devono essere registrati nuovamente.

Attivare/disattivare la melodia di attesa



 →  → Stazione base → Musica su attesa

Premere **OK** per attivare o disattivare la melodia di attesa (= attiva).

Repeater Gigaset

Con un Repeater Gigaset è possibile estendere la copertura e migliorare il livello di ricezione tra la base ed il portatile. Per utilizzarlo bisogna prima attivare la funzione repeater. In questo caso, le conversazioni in corso verranno interrotte.

Prerequisito: è registrato un repeater. Il Modo Eco è disattivato.

 →  → Stazione base → Altre funzioni → Repeater mode

Si Premere il tasto funzione.

Con il Repeater Gigaset in funzione, la voce di menu è contrassegnata con .

Nota:

Il Repeater e il Modo Eco (v. pag. 12) si escludono a vicenda, cioè non è possibile utilizzare contemporaneamente entrambe le funzioni.

Ripristinare i parametri iniziali della base

Durante il ripristino dei parametri iniziali:

- ◆ il Modo Eco viene disattivato,
- ◆ i portatili rimangono registrati,
- ◆ il PIN di sistema non viene ripristinato,
- ◆ i Servizi Info SMS non vengono ripristinati.

 →  → Stazione base → Reset Base

 Inserire il PIN di sistema e premere **OK**.

Si Premere il tasto funzione.

Con  o il tasto funzione **No** si interrompe la procedura di ripristino.

 Premere **a lungo** (stand-by)

Collegare la base ad un centralino telefonico

Le seguenti impostazioni sono necessarie solo se il centralino telefonico lo richiede, vedi le istruzioni d'uso del sistema.

Nota:

L'assegnamento di un MSN tramite PABX ISDN può essere diverso. Consultare in proposito anche il manuale del vostro PABX.

Nei centralini telefonici che non supportano la trasmissione dei numeri di telefono, non è possibile inviare o ricevere SMS.

Memorizzare i prefissi

Prerequisito: per l'utilizzo del proprio centralino telefonico è eventualmente necessario inserire un prefisso prima del numero, ad es. „0“, per le chiamate esterne.

 → **Stazione base** → **Altre funzioni**
→ **Cod.linea est.**





Inserire o modificare il prefisso (max. 4 cifre).

► Salvare le modifiche.

Se è stato memorizzato un prefisso:

- ◆ Il prefisso viene automaticamente anteposto al numero quando si richiama da una delle seguenti liste: numeri dei Centri SMS, lista delle chiamate.
- ◆ Il prefisso va inserito tramite selezione manuale e con l'inserimento manuale di numeri della rubrica telefonica, di emergenza e di chiamata diretta.
- ◆ Quando durante l'invio di un SMS si copia il numero del destinatario dalla rubrica telefonica, bisogna cancellare il prefisso se memorizzato anche in rubrica.

- ◆ Si cancella il prefisso esistente portando il cursore a destra del prefisso con / e cancellandolo con .

Trasferimento di chiamata – ECT (Explicit Call Transfer)

Con alcuni centralini telefonici ISDN durante il trasferimento di chiamata (pag. 23) i vostri due interlocutori non vengono collegati tra loro, se si preme il tasto di fine chiamata. In questo caso è necessario attivare questa funzione (pag. 54). A riguardo prestare attenzione anche ai consigli di utilizzo del vostro centralino telefonico.

Centrex

Se il vostro Gigaset CX470 isdn è integrato in un sistema Centrex, è possibile utilizzare i seguenti servizi:

Calling Name Identification (CNI)

Con le chiamate in arrivo di altri utenti Centrex sul display viene visualizzato il numero e il nome del chiamante.

Message Waiting Indication (MWI)

Le nuove chiamate nella lista delle chiamate vengono visualizzate sul display con simboli (pag. 28). Il tasto messaggi  lampeggia.

Opzioni di selezione

La funzione KEYPAD permette il comando di determinati servizi attraverso l'inserimento di sequenze di caratteri e di cifre.

La funzione KEYPAD deve venir attivata durante il collegamento del vostro Gigaset CX470 isdn ad un sistema telefonico ISDN oppure ad una centrale telefonica (per es. Centrex), il cui comando avviene tramite protocollo KEYPAD. Le cifre/caratteri 0-9, *, # vengono quindi inviati come informazioni Keypad. Rivolgersi al proprio operatore di rete per sapere quali informazioni e codici è possibile inviare.

Possibilità di impostazione

Si ha la possibilità di commutare tra le impostazioni **Selez.toni autom**, **Keypad autom.** e **Selez. di * e #**.

Selez.toni autom

Dopo l'attivazione della selezione normale * e # durante la selezione non vengono inviati e con l'inserimento di * e # non si viene commutati su Keypad.



Keypad autom.

Questa impostazione commuta la segnalazione durante la selezione dopo l'inserimento di * oppure # automaticamente su Keypad. Questa commutazione automatica diventa necessaria per i comandi alla centrale telefonica oppure al sistema telefonico.

Selez. di * e

Dopo l'attivazione della selezione di * e # i caratteri * e # durante la selezione vengono inviati come comandi alla centrale telefonica oppure al sistema telefonico.

Indipendentemente dalle suddette possibilità di impostazione dopo la selezione oppure in conversazione si commuta direttamente sulla selezione a toni (DTMF), per es. per il controllo da remoto della segreteria telefonica.

 →  → Stazione base → Altre funzioni
→ Modi selezione

 Selezionare l'impostazione e premere **OK**, per es. **Selez.toni autom** (✓ = attivo).

Attivare/disattivare il Keypad durante una chiamata

Oltre alle impostazioni permanenti descritte sopra, si ha la possibilità di commutare anche temporaneamente su Keypad.

L'impostazione vale solamente per la chiamata attuale in corso e viene ripristinata automaticamente al termine della conversazione.

A seconda del fatto che **Keypad autom.** sia attivato, attivare o disattivare **Keypad** durante la chiamata.

Opzioni Aprire il menu.

Keypad Selezionare e premere **OK** (✓ = attivo).

Le impostazioni seguenti sono necessarie solamente quando il vostro sistema telefonico lo richiede, vedi il manuale di istruzioni del sistema telefonico.

Nota:

L'assegnamento di un MSN tramite PABX ISDN può essere diverso. Consultare in proposito anche il manuale del vostro PABX.

Sui sistemi telefonici che non supportano la trasmissione del numero di telefono, non è possibile inviare o ricevere SMS.

Appendice

CuraCura

Pulire l'apparato e il portatile con un panno **umido** (senza solvente) o antistatico.

Non utilizzare **in nessun caso** un panno asciutto poichè si potrebbero generare cariche elettrostatiche che potrebbero danneggiare il cordless.

Contatto con liquidi

Qualora il portatile fosse venuto a contatto con liquidi:

1. **Spegnerlo e togliere subito la batteria.**
2. Lasciar defluire il liquido dal portatile.
3. Asciugare tutte le parti con un panno e conservare il portatile **per almeno 72 ore** con il vano batterie aperto e la tastiera rivolta verso il basso in un luogo caldo e asciutto (non metterlo assolutamente in forno, sia esso a microonde, a gas o di qualsiasi altro tipo).

Una volta asciugato completamente, in molti casi sarà possibile rimettere in funzione il portatile.

Domande e risposte

In caso di dubbi tecnici sull'uso del terminale vi suggeriamo di accedere al sito www.gigaset.com/customercare sempre a disposizione. Nella seguente tabella sono comunque indicati i problemi più frequenti e le possibili soluzioni.

Il display non visualizza nulla.

1. Il portatile non è acceso.
 - ▶ Premere **a lungo** il tasto di fine chiamata .
2. Le batterie sono scariche.
 - ▶ Caricare o sostituire le batterie (pag. 8).

Sul display viene visualizzato „Guasto!“ oppure „Operazione Impossibile!“.

La spina ISDN potrebbe non essere inserita.
→ Inserire la presa ISDN.

Il portatile non reagisce premendo i tasti.

Il blocco tastiera è attivo.

- ▶ Premere **a lungo** il tasto cancelletto  (pag. 10).

Sul display lampeggia „Base x“.

1. Il portatile è fuori dall'area di copertura della base.
 - ▶ Avvicinarsi con il portatile alla base.

L'area di copertura della base è diminuita perchè è attivato il Modo Eco.

 - ▶ Disattivare il Modo Eco (pag. 12) oppure avvicinare il portatile alla base.
2. Il portatile è stato cancellato.
 - ▶ Registrare il portatile (pag. 41).
3. La base non è accesa.
 - ▶ Controllare che il connettore di alimentazione della base sia ben inserito (pag. 8).

Sul display lampeggia „Ricerca base“.

Non è attivata né raggiungibile alcuna base.

- ▶ Avvicinarsi con il portatile alla base.
- ▶ Controllare l'alimentatore della base (pag. 8).

Il portatile non squilla.

1. La suoneria è disattivata.
 - ▶ Attivare la suoneria (pag. 48).
2. Il trasferimento di chiamata è impostato su **Immediato**.
 - ▶ Disattivare il trasferimento di chiamata (pag. 52).
3. L'assegnamento dell'MSN all'utente interno manca oppure è sbagliato.
 - ▶ Impostare il numero MSN di ricezione (pag. 51).

<p>Il portatile non squilla come impostato.</p> <p>All'MSN è assegnata un'altra melodia.</p> <ul style="list-style-type: none"> ▶ Impostare sul portatile la suoneria per le chiamate esterne (pag. 48).
<p>Il portatile dopo la configurazione del numero di telefono ISDN (MSN) non squilla.</p> <p>Il prefisso locale è stato salvato con l'MSN.</p> <ul style="list-style-type: none"> → Salvare l'MSN senza prefisso locale.
<p>Alcune delle funzioni ISDN non funzionano come indicato.</p> <p>Il cavo ISDN potrebbe essere difettoso.</p> <ul style="list-style-type: none"> → Informarsi presso l'operatore di rete.
<p>Non si sente la suoneria/tono di selezione dalla rete fissa.</p> <p>Il cavo ISDN potrebbe essere difettoso.</p> <ul style="list-style-type: none"> ▶ Sostituire il cavo ISDN.
<p>Tono di errore dopo la richiesta del PIN di sistema.</p> <p>Il PIN di sistema inserito non è corretto.</p> <ul style="list-style-type: none"> ▶ Ripristinare il PIN di sistema su 0000 (pag. 55).
<p>PIN di sistema dimenticato.</p> <ul style="list-style-type: none"> ▶ Ripristinare il PIN di sistema su 0000 (pag. 55).
<p>I costi della conversazione non vengono visualizzati.</p> <ol style="list-style-type: none"> 1. L'operatore di rete non supporta questo tipo di servizio. 2. Non sono impostati gli scatti. <ul style="list-style-type: none"> ▶ Attivare la trasmissione degli scatti presso l'operatore di rete. 3. I costi per unità sono impostati su „00,00“. <ul style="list-style-type: none"> ▶ Impostare i costi per unità (pag. 31).
<p>L'interlocutore non vi sente.</p> <p>È stato premuto il tasto  (INT). Il portatile è stato "disattivato" (funzione MUTE).</p> <ul style="list-style-type: none"> ▶ Riattivare il microfono (pag. 19).
<p>Il numero del chiamante non viene visualizzato nonostante il servizio CLIP.</p> <p>La trasmissione del numero non è stata richiesta.</p> <ul style="list-style-type: none"> ▶ Il chiamante deve richiedere l'attivazione della trasmissione del numero (CLI) presso l'operatore di rete.

<p>Si sente un tono di errore durante l'inserimento (sequenza decrescente).</p> <p>L'azione non è andata a buon fine o l'inserimento è errato.</p> <ul style="list-style-type: none"> ▶ Ripetere la procedura. Se le indicazioni sul display non sono sufficienti leggere le istruzioni d'uso.
<p>Dirante l'inoltro di chiamata non vengono visualizzate le condizioni di inoltro della chiamata.</p> <p>È attivato l'inoltro di chiamata interno.</p> <ul style="list-style-type: none"> ▶ Attivare l'inoltro di chiamata esterno. ▶ Richiedere l'attivazione presso l'operatore di rete.
<p>Non si riesce ad interrogare la segreteria di rete.</p> <p>Selezione impostata su DP (selezione ad impulsi).</p> <ul style="list-style-type: none"> ▶ Impostare il portatile sulla selezione a toni DTMF.

Servizio Clienti (Customer Care)

Vi offriamo una consulenza rapida e personalizzata!

Il nostro supporto in linea in Internet è raggiungibile sempre e dappertutto:

www.gigaset.com/customercare

Per 24 ore su 24 avete a disposizione il supporto sui nostri prodotti. Vi trovate una raccolta delle domande poste più di frequente con relative risposte, nonché i manuali d'istruzione e gli aggiornamenti del software (se disponibili per il prodotto in questione) da scaricare.

Le domande poste più di frequente con relative risposte si trovano anche nell'appendice delle presenti istruzioni d'uso.

Una consulenza personale sulla nostra offerta è disponibile con la Premium-Hotline:

Svizzera 0848 212 000 (0,08 SFr./Min.)

Vi attendono collaboratori qualificati che vi aiutano con competenza relativamente

Appendice

alle informazioni sui prodotti e sulla loro installazione.

Nel caso della necessità di una riparazione o di eventuali richieste di garanzia, otterrete un aiuto rapido ed affidabile presso il nostro Service-Center.

Svizzera 0848 212 000 (0,08 SFr./Min.)

Tenete a portata di mano la prova d'acquisto.

Nei Paesi nei quali il nostro prodotto non viene venduto tramite distributori autorizzati, non vengono offerti servizi di sostituzione o riparazione.

Concessione

Questo prodotto è progettato per l'uso in Svizzera sulla linea telefonica ISDN.

Le particolarità specifiche del Paese sono state tenute in considerazione.

Con la presente Gigaset Communications GmbH dichiara che il prodotto soddisfa tutti i requisiti di base e le altre disposizioni pertinenti della direttiva 1999/5/EC.

Una copia della dichiarazione di conformità ai sensi della direttiva 1999/5/EC è disponibile al seguente indirizzo Internet:

www.gigaset.com/docs.

CE 0682

Certificato di garanzia per la Svizzera

Al consumatore (cliente) è concessa una garanzia di durata del prodotto, salvo i propri diritti in caso di vizi del prodotto nei confronti del rivenditore, per le condizioni indicate di seguito.

- ◆ Gli apparecchi nuovi e i relativi componenti che, per errori di fabbricazione e/o nei materiali presentino un difetto entro 24 mesi dall'acquisto, vengono, a scelta di Gigaset Communications, riparati o sostituiti gratuitamente con un apparecchio di livello tecnico equivalente. Per le parti soggette a usura (per es. batterie, tastiere, alloggiamenti, piccole parti degli alloggiamenti e foderine di protezione – se inclusi nella fornitura) la validità della garanzia è di sei mesi dalla data di acquisto.
- ◆ La garanzia perde ogni validità nel caso in cui il guasto degli apparecchi sia provocato da un utilizzo improprio e/o dall'inosservanza dei libretti di istruzione.
- ◆ Questa garanzia non si estende alle prestazioni aggiunte dal rivenditore o dal cliente stesso (per esempio installazione, configurazione, download di software). Sono altresì esclusi dalla garanzia i manuali e il software eventualmente fornito su supporto a parte.
- ◆ Per ottenere il riconoscimento della garanzia è necessario conservare un documento fiscalmente valido comprovante la data di acquisto. I difetti di conformità devono essere denunciati entro il termine di due mesi dal momento della loro constatazione.
- ◆ Gli apparecchi sostituiti e i relativi componenti, restituiti a Gigaset Communications nell'ambito dello scambio, diventano di proprietà di Gigaset Communications.
- ◆ La presente garanzia è valida per tutti gli apparecchi acquistati in Svizzera. Garante per i prodotti acquistati è Giga-

set Communications GmbH, Schlavenhorst 66, D-46395 Bocholt, Germany.

- ◆ La presente garanzia esclude qualsiasi altro tipo di richiesta o indennizzo. Gigaset Communications non risponderà in nessun caso di eventuali interruzioni di funzionamento dell'apparecchio, mancato guadagno, perdita di dati, danni a software supplementari installati dal cliente o perdita di altre informazioni. La sicurezza degli stessi spetta al cliente. L'esonero da responsabilità non è applicabile, nella misura in cui si è obbligatoriamente responsabili, per esempio ai sensi della legge sulla responsabilità dei prodotti, in casi di intenzionalità, di incuranza grave, a causa di ferimento, uccisione o danni alla salute
- ◆ La prestazione eseguita in garanzia non prolunga il periodo di garanzia.
- ◆ Nel caso non esista alcuna operatività della garanzia, Gigaset Communications si riserva il diritto di addebitare al cliente la sostituzione o la riparazione. In questo caso, Gigaset Communications provvederà ad avvertire anticipatamente il cliente.
- ◆ Gigaset Communications si riserva il diritto di far eseguire i lavori di manutenzione da un subappaltatore. Per l'indirizzo, vedere www.gigaset.com/ch/service il presente regolamento non modifica in alcun caso le regole probatorie a svantaggio del cliente.
- ◆ Per l'adempimento della garanzia, contattare la nostra Hotline al numero 0848 212 000.

Dati tecnici

Batterie raccomandate

Tecnologia:

Nickel-Metall-Hydrid (NiMH)

Grandezza: AAA (Micro, HR03)

Tensione: 1,2 V

Capacità: 600 - 1200 mAh

Consigliamo i seguenti tipi di batterie, poichè soltanto in questo modo sono garantiti i tempi di autonomia/ricarica indicati, piena funzionalità e longevità:

- ◆ Sanyo Twicell 650
- ◆ Sanyo Twicell 700
- ◆ Panasonic 700mAh „for DECT“
- ◆ GP 700mAh
- ◆ Yuasa AAA Phone 700
- ◆ Varta Phone Power AAA 700mAh
- ◆ GP 850 mAh
- ◆ Sanyo NiMH 800
- ◆ Yuasa AAA 800

Il portatile viene fornito con due batterie su indicate.

Autonomia/tempi di ricarica del portatile

L'autonomia del vostro Gigaset dipende dalla capacità della batteria, dalla sua vita ma molto anche dal suo uso corretto e conforme alle indicazioni riportate nel presente manuale. (Tutti i tempi sono indicazioni massime e valgono con illuminazione del display non attiva.)

	Capacità (mAh) ca.			
	500	700	900	1100
Autonomia in stand-by (ore)	180	300	320	395
Autonomia in conversazione (ore)	9	12	16	19
Autonomia con conversazioni di 1,5 ore al giorno (ore)	80	115	150	180
Tempo di ricarica supporto di ricarica (ore)	4	5	7	8
Tempo di ricarica base (ore)	5	7	9	11

Al momento della messa in stampa erano disponibili batterie da 900 mAh che sono state testate nel sistema. Poiché le batterie si evolvono costantemente, la lista delle batterie raccomandate nel campo FAQ/domande frequenti delle pagine del Gigaset Customer Care viene periodicamente aggiornata:

www.qigaset.com/customer-care

Consumo di corrente della base

Consumo di corrente della base

In modalità stand-by	
– portatile nella sede di ricarica	ca. 1,6 W
– portatile fuori sede di ricarica	ca. 1,3 W
Durante la conversazione	ca. 1,5 W

Dati tecnici generali



Standard DECT	supportato
Standard GAP	supportato
Numero di canali	60 canali duplex
Frequenza	1880–1900 MHz
Metodo duplex	a divisione di tempo, 10 ms lunghezza trama
Passo di canalizzazione	1728 kHz
Bitrate	1152 kbit/s
Modulazione	GFSK
Codifica voce	32 kbit/s
Potenza di trasmissione	10 mW, potenza media per canale
Portata	fino a 300 m all'aperto, fino a 50 m in ambienti chiusi
Alimentazione base	230 V ~/50 Hz
Condizioni ambientali per il funzionamento	da +5 °C a +45 °C; da 20 % a 75 % di umidità relativa





Indicazioni sulle istruzioni per l'uso

Nel seguente manuale viene utilizzata la simbologia di seguito descritta.



Esempio di impostazione tramite menu

Nel manuale di istruzioni le operazioni da effettuare vengono rappresentate in modo abbreviato. Di seguito viene riportata la spiegazione della simbologia utilizzata nell'esempio "Impostare il colore del display". Nelle caselle viene inoltre spiegato cosa è necessario fare.



 →  → Display

- ▶ Quando il portatile si trova in stand-by, premere **a destra** del tasto di navigazione () per aprire il menu principale.
- ▶ Con il tasto di navigazione () selezionare la riga  **Impostazioni**.
- ▶ Premere  oppure il tasto funzione **OK**, per confermare la funzione **Impostazioni**.

Viene visualizzato il sottomenu **Impostazioni**.

- ▶ Premere sotto il tasto funzione () per selezionare la funzione del menu **Display**.
- ▶ Premere  oppure il tasto funzione **OK** per confermare la selezione.

Contrasto Selezionare e premere **OK**.

- ▶ Premere sotto il tasto di navigazione () per selezionare la funzione del menu **Contrasto**.
- ▶ Premere  oppure il tasto funzione **OK** per confermare la selezione.



Scegliere il contrasto e premere il tasto funzione **Salva**.

- ▶ Premere verso destra o verso sinistra il tasto di navigazione per selezionare il contrasto desiderato.
- ▶ Premere il tasto funzione **Salva** per confermare la selezione.



Premere **a lungo** (stand-by).

- ▶ Premere a lungo il tasto di fine chiamata, in modo che il portatile ritorni in stand-by.

Esempio di immissione su più righe

In molte situazioni è possibile agire su più righe per modificare l'impostazione.

In queste istruzioni l'immissione su più righe viene rappresentata in forma abbreviata. Di seguito come esempio di una di queste situazioni con la relativa spiegazione della simbologia utilizzata viene riportato come "Memorizzare data e ora". Nei riquadri viene inoltre spiegato come procedere.

Si ha la seguente visualizzazione (es.):

Data / Ora	
Data:	[15.11.07]
Ora:	11:11
 Salva	

Data:

Inserire giorno, mese e anno a 6 cifre.

La seconda riga è contrassegnata come attiva con [] .

- ▶ Inserire la data tramite tastiera.

Ora:

Inserire ora/minuti a 4 cifre.

▶ Premere il tasto

La quarta riga è contrassegnata come attiva con [].

▶ Inserire l'ora tramite tastiera.

▶ Salvare le modifiche.

▶ Premere il tasto funzione **Salva**.

▶ Quindi premere **a lungo** il tasto

Il portatile torna in stand-by.

Scrivere e modificare il testo

Per creare un testo, valgono le seguenti regole:

- ◆ Il cursore viene mosso con .
- ◆ I caratteri vengono inseriti a sinistra del cursore.
- ◆ Premere il tasto asterisco per aprire il set di caratteri speciali. Selezionare il carattere desiderato, premere il tasto funzione **Inserisci** per inserire il carattere nella posizione indicata dal cursore.
- ◆ Per le voci della rubrica telefonica, la prima lettera del nome viene scritta automaticamente maiuscola, quelle successive minuscole.

Scrivere SMS/nomi

Per inserire caratteri/cifre premere più volte il tasto corrispondente.

Scrittura standard

	1x	2x	3x	4x	5x	6x	7x	8x	9x	10x
1 sp				1						
2 abc	a	b	c	2	ä	á	à	â	ã	ç
3 def	d	e	f	3	ë	é	è	ê		
4 ghi	g	h	i	4	ï	í	ì	î		
5 jkl	j	k	l	5						
6 mno	m	n	o	6	ö	ñ	ó	ò	ô	õ
7 pqrs	p	q	r	s	7	ß				
8 tuv	t	u	v	8	ü	ú	ù	û		
9 wxyz	w	x	y	z	9	ÿ	ý	æ	ø	å
0 +	.	,	?	!	0					

1) Spazio

2) Termine di riga

Tenendo premuto un tasto, i caratteri corrispondenti al tasto stesso vengono visualizzati in sequenza nell'ultima riga del display. Quando il tasto viene rilasciato, il carattere evidenziato viene inserito nel campo di inserimento.

Impostare la scrittura a caratteri maiuscoli, minuscoli o in numeri

Premere **brevemente** il tasto cancelletto per passare dalla modalità „Abc” a „123”, da „123” a „abc” e da „abc” a „Abc” (scrittura maiuscola: prima lettera scritta in maiuscolo, tutte le altre in minuscolo). Premere il tasto cancelletto dell'inserimento dei caratteri.

Sul display in alto a destra viene indicato se è impostata la scrittura a caratteri maiuscoli, minuscoli o in numeri.

Accessori

Portatili Gigaset

Trasformate il vostro Gigaset in un vero e proprio centralino telefonico senza fili:

Portatile Gigaset C47H

- ◆ Display a colori illuminato (65k colori)
- ◆ Tastiera illuminata
- ◆ Viva voce
- ◆ Suonerie polifoniche
- ◆ Rubrica telefonica per circa 150 voci
- ◆ SMS (Prerequisito: CLIP disponibile)
- ◆ Presa per cuffia auricolare
- ◆ Sorveglianza Bimbo

www.gigaset.com/gigasetC47H



Portatile Gigaset S67H/S68H

- ◆ Display a colori illuminato (65k colori)
- ◆ Tastiera illuminata
- ◆ Viva voce
- ◆ Suonerie polifoniche
- ◆ Rubrica telefonica per circa 250 voci
- ◆ Foto CLIP
- ◆ SMS (Prerequisito: CLIP disponibile)
- ◆ Presa per cuffia auricolare
- ◆ Bluetooth (solamente S68H)
- ◆ Sorveglianza Bimbo

www.gigaset.com/gigasetS67H



Portatile Gigaset SL37H

- ◆ Display a colori illuminato (65k colori)
- ◆ Tastiera illuminata
- ◆ Viva voce
- ◆ Suonerie polifoniche
- ◆ Rubrica telefonica per circa 250 voci
- ◆ Foto CLIP
- ◆ SMS (Prerequisito: CLIP disponibile)
- ◆ Interfaccia PC per gestire le voci presenti nella rubrica telefonica, le suonerie e gli screensaver
- ◆ Presa per cuffia auricolare
- ◆ Bluetooth
- ◆ Sorveglianza Bimbo
- ◆ Funzione Walky-Talky

www.gigaset.com/gigasetSL37H



Portatile Gigaset S45

- ◆ Protetto da polvere e spruzzi d'acqua
- ◆ Display a colori illuminato (4096 colori)
- ◆ Tastiera illuminata
- ◆ Viva voce
- ◆ Suonerie polifoniche
- ◆ Rubrica telefonica per circa 150 voci
- ◆ SMS (Prerequisito: CLIP disponibile)
- ◆ Presa per cuffia auricolare
- ◆ Sorveglianza Bimbo

www.gigaset.com/gigasets45



Repeater Gigaset

Il Repeater Gigaset consente di estendere la copertura e quindi la distanza tra il portatile Gigaset e la base.

www.gigaset.com/gigasetrepeater



Gigaset HC450 – Citofono per telefoni cordless

- ◆ Per comunicare direttamente con il cordless - senza alcun telefono di rete fissa
- ◆ Uso intuitivo tramite i softkey del portatile (apertura porta, accensione della luce di ingresso)
- ◆ Semplice configurazione tramite il menu dal portatile
- ◆ Inoltro verso un numero di telefono esterno
- ◆ Semplice installazione e registrazione nel sistema Gigaset
- ◆ Sostituisce il pulsante del campanello già in uso - nessun altro cavo necessario
- ◆ Supporto del campanello esistente e dei comuni apriporta
- ◆ Possibilità di configurazione per il secondo pulsante (chiamata di un portatile specifico, azionamento dell'illuminazione di ingresso, funzione identiche a quelle del primo pulsante)



www.gigaset.com/GigasetHC450

È possibile acquistare tutti gli accessori e le batterie nei negozi specializzati.



Utilizzando accessori originali vi garantirete il mantenimento dei requisiti qualitativi del prodotto, un uso affidabile dello stesso e la certezza della rispondenza a tutte le importantissime norme europee sulla sicurezza della salute (emissioni elettromagnetiche, ecc).

Montaggio della base a parete

41,1 mm



ca. 2,5 mm

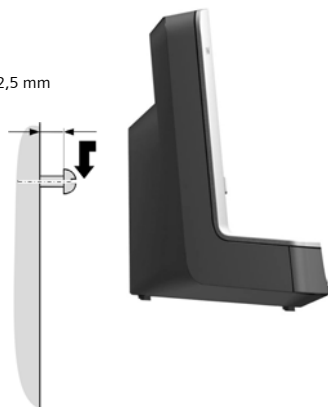

Indice analitico

A

Accendere (portatile)	10
Accensione/spegnimento	1
Accesso rapido	25
Accessori	65
Alimentatore	5
Anmelde-Taste	2
Apparecchi acustici	5
Apparecchiature elettromedicali	5
Aprire	
lista	35
menu	10
Ascoltare	
messaggi (segr. di rete)	40
Assegnare	
MSN di invio	51
MSN di ricezione	51
numero (MSN)	51
Assistente di installazione	13
MSN	14
Attivare	
avviso di chiamata	52
blocco tasti	10
dispositivo di cattura	21
melodia di attesa	55
risposta automatica	47
Sorveglianza Bimbo	45
toni di avviso	49
Autonomia portatile con Baby Call	44
Avviso di chiamata	
accettare/respingere	43
attivare/disattivare	52
rifiutare	24
rispondere	24
Avviso tramite SMS	37

B

Baby Call	44
Base	
collegare	8
collegare a PABX	56
collocare	7
consumo corrente	62
impostare	14, 54
mettere in funzione	13
PIN di sistema	54, 55

portata/livello di ricezione	7
ripristinare i parametri iniziali	55
Batteria	
caricare	1, 9
inserire	8
raccomandata	61
simbolo	1, 9
tono batteria scarica	49
visualizzazione	1, 9
Blocco tasti	10
Busy on Busy	52

C

Call-by-Call	
lista	25
numeri	25
tasto	1
Cancellare	
caratteri	12
MSN	51
portatile	41
CCBS	20
CCNR	20
Centro Servizi SMS	
impostare	37
modificare numero	37
Cercare	
in rubrica	26
portatile	42
CF	53
Chiamata	
anonima	19
collettiva	42
durata/unità di conversazione	31
esterna	18
inoltrare	52
interna	42
lista	28
rifiutare	18
rispondere	18
terminare	18
trasferire	23, 56
trasferire ad altro portatile	42
CLI	18
CLIP	18
CLIR	19, 52
Codici di selezione (modificare)	54
Collegare	
base	7
base a PABX	56

Indice analitico

Collocare (base)	7
Concatenare v. SMS	
Concessione	60
Conferenza	23
Conferenza (interna)	43
Configurare	
MSN	50
segnale di occupato	52
Consultazione	
esterna	22
interna	22
interna/conferenza	43
Consumo di corrente (base)	62
Contatto con liquidi	58
Contenuto della confezione	7
Conversazione alternata	22
Correzione inserimenti errati	12
Costi di conversazione	31
Cura	58
Customer Care	59
CW	24, 52
D	
Data (impostare)	10
Dati tecnici	61
Disattivare	
avviso di chiamata	52
blocco tasti	10
melodia di attesa	55
microfono	19
risposta automatica	47
Sorveglianza Bimbo	45
toni di avviso	49
Display	
colore/contrasto	46
illuminazione	47
impostare	46
lingua incomprensibile	46
modificare lingua	46
sfondo	46
tasti funzione	11
Domande e risposte	58
Durata	
della chiamata	18, 31

E	
ECO DECT	12
ECT	23, 56
attivare/disattivare	54
Eliminazione anomalie (SMS)	39
Esempio	
immissione su più righe	63
impostazione tramite menu	63
F	
Fax (SMS)	34
Foto CLIP	19
Funzione	
Snooze	50
G	
Garanzia	60
Guida ai menu	11
I	
Identificare un MSN	14
Impegno linea	1, 18
Impostare	
base	54
Centro Servizi SMS	37
data/ora	10
MSN di invio	15, 19
MSN di ricezione	14
portatile	46
sfondo	46
Impostazioni	
base	54
ISDN	50
Indirizzo e-mail	
inviare SMS	34
Inoltrare (chiamate)	52
Inserimenti errati (correzione)	12
L	
Lingua incomprensibile	46
Liquidi	58
Lista	
bozze (SMS)	33
Call-by-Call	25
chiamate	28
messaggi entranti	35
numeri operatori di rete	25
numeri selezionati	27

portatili 10, 11
 segreteria di rete 28
 SMS 28
 SMS ricevuti 34
Livello
 carica delle batterie 1
 di ricezione (base) 7
 rumore (Sorveglianza Bimbo) 45

M

Melodia
 di attesa 19, 55
 impostare 48
Memoria
 libera 26
 rubrica/Call-by-Call 26
Memorizzare prefissi 56
Menu
 albero dei menu 16
 aprire 10
 guida ai menu 11
 impostazione tramite menu 63
 tono di fine menu 49

Messaggi di testo v. SMS

Mettere in funzione
 base 13
 portatile 8

Microfono 1

Modificare

codici di selezione 54
 lingua display 46
 nome portatile 43
 numero di destinazione 45
 numero interno portatile 44
 PIN di sistema 54, 55
 suoneria 48
 testo 64
 volume di conversazione 47

Modo Eco 1, 12

MSN

assegnare numero 51
 cancellare 51
 configurare 50
 di invio 15
 di ricezione 14
 identificare 14
 inserire 14

MSN di invio

assegnare 51
 impostare 15

MSN di ricezione
 assegnare 51
 impostare 14
Mute 19

N

Nome
 di un portatile 43
Notifica SMS 33
Numeri Call-by-Call 25, 30
Numero
 assegnare (MSN) 51
 copiare dalla rubrica 27
 copiare in rubrica 27
 copiare/selezionare da testi SMS 36
 di destinazione (Sorveglianza Bimbo) 45
 salvare in rubrica 25
 segreteria di rete (inserire) 40
 sopprimere visualizzazione (CLIR) 52
 visualizzazione del chiamante
 (CLIP) 18
 visualizzazione numero del chiamante
 (CLIP) 18

Numero ISDN v. MSN

O

Operatori di rete (lista dei numeri) 25
Ora (impostare) 10

P

PABX

collegare base 56
 memorizzare prefissi 56
 SMS 38

Paging 42

Paging-Taste 2

Passare dal ricevitore al viva voce 19

Pausa di selezione (inserire) 1

PIN di sistema 54

modificare 54, 55

ripristinare 55

Portata (base) 7

Portatile

accendere/spegnere 10
 cancellare 41
 cercare 42
 contatto con liquidi 58
 disattivare microfono 19
 illuminazione display 47
 impostare 46

Indice analitico

lingua display	46
lista	10, 11
livello di ricezione	7
mettere in funzione	8
modificare nome	43
modificare numero interno	44
Paging	42
registrare	41
ripristinare impostazioni iniziali	50
sfondo	46
toni di avviso	49
trasferire chiamata ad altro portatile	42
trasferire le chiamate	23
utilizzare come Baby Call	44
utilizzare più portatili	41
volume ricevitore	47
volume viva voce	47
Posizione voci in rubrica	25
Prefisso (memorizzare)	56
Prenotazione accettare	20
cancellare	21
verificare	21
Presa per auricolare	9
Preselezione (sopprimere)	31
Preselezione automatica operatore di rete	30
Protezione impostazioni della base	54

R

Registrare portatile	41
Repeater	55
Richiamare le liste	28
Richiamata attivare	20
configurare con MSN occupato	52
su occupato/se non risponde	20
Rifiutare una chiamata	18
Ripetizione numeri selezionati	27
Ripristinare PIN di sistema	55
Risposta automatica	18, 47
Rubrica	25
aprire	10, 11
copiare numero	27
copiare numero da testo	27
gestire le voci	26

memorizzare numero mittente (SMS)	35
posizione voci	25
salvare numero	25
trasferire voce ad altro portatile	27

S

Screensaver	46
Scrivere SMS	32
testo	64
Segreteria di rete	40
ascoltare messaggio	40
Selezionare con la rubrica/rubrica speciale	26
con la selezione rapida	26
Selezione rapida	25
segreteria di rete	40
Servizi Info (SMS)	38
Servizio Clienti	59
Set caratteri	34, 36
Shortcut	16
Simbolo batteria	9
blocco tasti	10
display	11
nuovi messaggi	28
nuovi SMS	35
suoneria	49
sveglia	50
SMS	32
ad indirizzo e-mail	34
avviso tramite SMS	37
cancellare	33
centro per l'invio	32
concatenati	32
eliminazione anomalie	39
impostare Centro Servizi	37
impostare tipo di chiamata	37
inoltrare	35
inviare come fax	34
leggere	33
lista	28
lista bozze	33
memorizzare numero	35
memorizzare numero da avvisare	37
notifica SMS	33
possibili soluzioni a problemi	39

regole	32	Tono	
ricevere	34	di attenzione	49
ricevere vCard	36	di conferma	49
rispondere/inoltrare	35	di errore	49
scrivere	32	Tornare in stand-by (display)	11
Servizi Info	38	Trasferire voce della rubrica ad altro	
su sistemi tel.	38	portatile	27
verificare l'MSN di ricezione	36	Trasmissione del numero	
Snooze	50	sopprimere	19
Sopprimere		sopprimere in modo permanente	52
preselezione	31	U	
trasmissione del numero	19	Unità di conversazione	31
Sorveglianza Bimbo	44	V	
Sound v. Suoneria		vCard	36
Spegnere (portatile)	10	VIP (voce rubrica)	26
Stand-by (display)	11	Visualizzazione	
Suoneria		durata/costi chiamata	31
impostare melodia	48	memoria (rubrica/Call-by-Call)	26
modificare	48	numero del chiamante (CLI/CLIP)	18
Sveglia	49	Viva voce	
T		funzione	19
Tasti funzione	1, 11	tasto	1
Tasto		Voce	
1 (selezione rapida)	1	memorizzare (segr. di rete)	40
accensione/spengimento	1	memorizzare/modificare	
associare voce della rubrica	25	(preselezione)	31
asterisco	1	selezionare (menu)	63
Call-by-Call	1	selezionare dalla rubrica	26
cancella	11	Volume	
cancelletto	1, 10	di conversazione	47
di fine chiamata	1, 18	impostare	48
di navigazione	1, 10	ricevitore	47
funzione	1, 11	suoneria	48
impegno linea	1, 18	viva voce	47
messaggi	1, 28		
R	1		
selezione rapida	25, 26		
viva voce	1		
Telefonare			
con più utenti	22		
rispondere ad una chiamata	18		
sulla linea esterna	18		
sulla linea interna	42		
tariffe convenienti	30		
Terminare v. Disattivare			
Toni di attenzione v. Toni di avviso			
Toni di avviso	49		

