



**Stereo  
Microsistema DVD  
DVD-MS 110**

**Istruzioni d'uso**

---

## Premessa

Questo manuale aiuta a usare

- in modo sicuro e conforme
- a quanto prescritto

il proprio sistema DVD.

## Destinatari di queste istruzioni d'uso

Queste istruzioni d'uso sono rivolte a coloro che

- installano,
- utilizzano,
- puliscono
- o smaltiscono l'apparecchio.

Tutti i nomi dei marchi e dei prodotti sono marchi di fabbrica o marchi di fabbrica registrati del relativo produttore.



### Avviso!

L'apparecchio utilizza una luce laser invisibile.

Attenzione, radiazione laser all'interno dell'apparecchio. Per evitare danni provocati dalla radiazione, l'alloggiamento deve essere aperto solo da personale specializzato.

Etichetta informativa sul retro dell'apparecchio (v. figura).

## Caratteristiche grafiche di queste Istruzioni d'uso

A diversi elementi delle istruzioni d'uso sono attribuite determinate caratteristiche grafiche. In questo modo risulta facile capire se si tratta di

testo normale,

- elenchi o

→ istruzioni operative.

Realizzato con l'approvazione dei Dolby Laboratories. "Dolby", "Pro Logic" e il simbolo di doppia D sono marchi dei Dolby Laboratories.

### Nota per il reset:

In alcuni rari casi può succedere che il software dell'apparecchio si "blocchi" e che quest'ultimo non reagisca più a nessun comando.

In tali casi procedere nel modo seguente:

- spegnere l'apparecchio
- attendere brevemente
- accendere l'apparecchio.

La memoria di sistema viene resettata e l'apparecchio è di nuovo pronto a funzionare.

# Indice

<b>Sicurezza e installazione dell'apparecchio</b> .....	<b>6</b>
Sicurezza .....	6
Installazione dell'apparecchio .....	8
Utilizzo delle batterie .....	8
<b>Descrizione dell'apparecchio</b> .....	<b>10</b>
Confezione .....	10
Quali dischi si possono utilizzare .....	10
Utilizzo conforme .....	10
Caratteristiche particolari dell'apparecchio .....	11
Funzioni del telecomando .....	12
Elementi di comando sull'apparecchio .....	14
<b>Preparazione dell'apparecchio prima della messa in funzione</b> .....	<b>16</b>
Collegamento video .....	16
Televisore con presa SCART (A) .....	16
Televisore senza presa SCART (B, C, E) .....	16
Collegamento mediante il segnale componenti (D, E) .....	17
Collegamento audio .....	18
Riproduzione audio tramite televisore (E) .....	18
Riproduzione audio mediante un impianto stereo/surround o Dolby 5.1 .....	18
Ulteriori collegamenti .....	19
Collegamento degli altoparlanti (J) .....	20
Come collegare una sorgente sonora esterna (K) .....	20
Inserimento delle batterie nel telecomando .....	21
Come collegare il cavo di alimentazione .....	21

Come utilizzare le cuffie .....	22
Porta USB .....	22
<b>Utilizzo delle funzioni generali dell'apparecchio</b> .....	<b>23</b>
Accensione e spegnimento del ricevitore DVD .....	23
Come impostare la sorgente .....	23
Come regolare il volume .....	23
Come attivare la funzione di soppressione del suono .....	23
Come impostare gli effetti sonori .....	24
Utilizzo del telecomando .....	24
<b>Configurazione dell'apparecchio (Setup)</b> .....	<b>25</b>
Impostazioni generali .....	26
Schermo TV .....	26
Angle Mark .....	26
Lingua dei menu dello schermo (Lingua OSD) .....	26
Sottotitoli per non udenti .....	26
Salvaschermo .....	26
Ultimo posto di memoria .....	27
Versione S/W .....	27
SETUP AUDIO .....	27
Audio analogico .....	27
Audio digitale .....	27
Setup Dolby Digital .....	28
Equalizzatore .....	28
SETUP VIDEO .....	29
Uscita video .....	29
Modalità TV .....	29
Impostazione dei colori .....	29

Preferenza .....	29	Modalità audio.....	36
TIPO TV .....	29	Ingrandimento (Zoom) .....	37
PBC .....	29	Angle (Angolo di visualizzazione camera) .....	37
Lingua per il menu audio (AUDIO) .....	30	Informazioni OSD.....	37
Lingua per il menu Sottotitoli .....	30	Shortcut.....	37
Lingua per il menu Disco.....	30	MENU .....	37
Protezione per bambini (parentale).....	30	<b>Gestione dell'apparecchio con il file manager .....</b>	<b>38</b>
Impost. gen.....	31	Navigazione generale .....	38
Setup password .....	31	Riproduzione di un brano .....	39
Modalità password .....	31	Altre funzioni .....	39
PASSWORD .....	31	Ritorno alla struttura della directory .....	39
<b>Utilizzo dell'apparecchio.....</b>	<b>32</b>	<b>Gestione dell'apparecchio con CD JPEG .....</b>	<b>40</b>
Inserimento e riproduzione del disco .....	32	CD JPEG compatibili.....	40
Riproduzione di CD audio.....	32	Riproduzione .....	40
Funzioni .....	33	Pausa.....	40
Interruzione della riproduzione (resume).....	33	Successivo/precedente.....	40
Salto capitolo/Funzioni ricerca .....	33	Rotazione, riflessione.....	40
Moviola (SLOW) .....	33	Effetti di transizione.....	40
Pausa .....	33	Riduzione a icona .....	40
Menu Ricerca .....	34	<b>Utilizzo della funzione USB .....</b>	<b>41</b>
Funzione repeat.....	34	Utilizzo di un supporto di memoria .....	41
Ripetere sezione A-B (DVD) .....	34	Ritorno alla riproduzione DVD/CD: .....	41
La riproduzione programmata.....	35	Riproduzione di USB.....	41
Tasti funzioni interattive .....	36		
Sottotitoli (DVD).....	36		
Menu titoli .....	36		
Audio (DVD) .....	36		

---

<b>Utilizzo della funzione Registrazione .....</b>	<b>42</b>	<b>Pulizia dell'apparecchio .....</b>	<b>46</b>
Operazioni preliminari .....	42	Come maneggiare i dischi .....	46
Registrazione di CD .....	42	Come pulire i dischi .....	46
Navigazione nel menu CD-RIP .....	43	<b>Come eliminare le anomalie .....</b>	<b>47</b>
<b>Come utilizzare la radio .....</b>	<b>44</b>	<b>Definizioni .....</b>	<b>51</b>
Come impostare una stazione.....	44	Note generali sui CD .....	52
Immissione diretta di una frequenza .....	44	<b>Dati tecnici .....</b>	<b>53</b>
Selezione manuale della stazione emittente.....	44	<b>Smaltimento dell'apparecchio .....</b>	<b>54</b>
Come memorizzare le stazioni emittenti .....	44		
Ricerca automatica delle stazioni emittenti con			
memorizzazione .....	44		
Assegnazione manuale di un posto di memoria .....	45		
Selezione delle stazioni programmate .....	45		
Ricezione FM con informazioni RDS.....	45		
Visualizzazione di informazioni RDS sul display.....	45		

## Sicurezza e installazione dell'apparecchio

Leggere attentamente le norme di sicurezza e conservarle per eventuali consultazioni successive. Seguire sempre tutte le avvertenze e istruzioni di questo manuale e riportare sul retro dell'apparecchio.



- L'apparecchio può essere collegato solo a una tensione di rete di 220 - 240 V~, 50 Hz. Non cercare mai di far funzionare l'apparecchio con un'altra tensione.
  - Per evitare il rischio di incendi e di scariche elettriche, proteggere l'apparecchio dalla pioggia e da qualsiasi altra forma di umidità.
  - Non aprire l'alloggiamento. In caso contrario, c'è il rischio di subire una scossa elettrica.
  - La spina deve essere collegata solo al termine dell'installazione a norma.
  - Se la spina o il cavo di rete sono difettosi o se l'apparecchio presenta altri danni, non deve essere messo in funzione.
  - Per scollegare la spina dalla presa, tirare la spina e non il cavo.
- Non mettere in funzione l'apparecchio nelle vicinanze di vasche da bagno, piscine o dove si formano spruzzi d'acqua.
  - Evitare il contatto dell'apparecchio con acqua o umidità.
  - Non mettere mai contenitori con liquidi, es. vasi di fiori, sull'apparecchio. Questi potrebbero rovesciarsi, e il liquido fuoriuscito può provocare danni considerevoli o produrre il rischio di scossa elettrica.
  - Qualora corpi estranei o liquidi penetrassero nell'apparecchio, scollegare immediatamente la spina dalla presa di corrente. Fare controllare l'apparecchio da personale specializzato qualificato, prima di rimetterlo in funzione. In caso contrario, c'è il rischio di subire una scossa elettrica.
  - Non cercare mai di riparare da soli un apparecchio difettoso. Rivolgersi sempre ad uno dei nostri centri di assistenza clienti.
  - Non aprite l'apparecchio in nessun caso - è consentito solo a un tecnico esperto.
  - Corpi estranei, ad es. aghi, monete, ecc., non devono cadere all'interno dell'apparecchio.
  - Non si devono posare fonti di combustione libere, come ad es. candele accese sull'apparecchio.
  - Non permettete mai che i bambini utilizzino da soli l'apparecchio.

- Fare eseguire i lavori di manutenzione sempre da personale specializzato qualificato. Altrimenti si mette in pericolo se stessi e gli altri.
- Posare il cavo di alimentazione in modo da evitare che qualcuno si inciampi. Non posare oggetti pesanti sul cavo di rete.
- Accertarsi che il cavo di alimentazione o la spina siano sempre facilmente accessibili, in modo da poter staccare rapidamente l'apparecchio dall'alimentazione elettrica!
- La presa deve trovarsi il più possibile vicino all'apparecchio.
- Per il collegamento alla rete, inserire completamente la spina nella presa.
- Usare un allacciamento alla rete adatto e facilmente accessibile e non usare prese multiple!
- Non afferrare la spina di rete con le mani bagnate: pericolo di scossa elettrica!
- In caso di anomalie o formazione di fumo e odori nell'alloggiamento, staccare subito la spina dalla presa! Tirare tenendo soltanto la spina.
- Estrarre la spina prima di un temporale.
- Se l'apparecchio non viene usato per lungo tempo, ad esempio nel caso di un lungo viaggio, estrarre la spina.
- Un volume troppo alto, in particolare se si usano le cuffie, può provocare danni all'udito.
- Non posizionare l'apparecchio vicino ad apparecchi che producono forti campi magnetici (ad es. motori, altoparlanti, trasformatori).
- Un ricevitore DVD utilizza un raggio laser invisibile. In caso d'uso errato, può procurare lesioni agli occhi. Non guardare mai all'interno del vano disco.
- Questo apparecchio è stato classificato come apparecchio laser di classe 1 (CLASS 1 LASER). L'adesivo (CLASS 1 LASER PRODUCT) si trova sul retro dell'apparecchio.

**Telecomando:**

- Se l'apparecchio rimane inutilizzato per lungo tempo, togliere tutte le batterie, perché l'eventuale fuoriuscita di liquido potrebbe danneggiare l'apparecchio.

## Installazione dell'apparecchio

- Collocare l'apparecchio su un fondo stabile, sicuro ed orizzontale. Scegliere una collocazione non soggetta a vibrazioni, evitare la polvere e l'esposizione a temperature estreme. Provvedere ad una buona aerazione.
- Non posare mai l'apparecchio su superfici morbide, come tappeti, coperte o in prossimità di tende e addobbi da parete. Le aperture di aerazione potrebbero rimanere coperte. Si rischia di interrompere la circolazione d'aria necessaria. Questo potrebbe provocare l'incendio dell'apparecchio.
- Le fessure d'aerazione devono sempre rimanere scoperte. Esse non devono essere coperte da tende, coperte o giornali.
- Non collocare l'apparecchio vicino a fonti di calore come radiatori. Evitare i raggi solari diretti e i luoghi con polvere eccessiva.
- L'apparecchio è destinato all'uso in ambiente asciutto e con clima mite e non deve essere esposto a gocciolamenti o spruzzi d'acqua.
- Durante l'utilizzo, l'apparecchio deve essere sempre in posizione orizzontale.

- Tenere l'apparecchio e i CD lontano da dispositivi che producono forti campi magnetici.
- Non posare oggetti pesanti sull'apparecchio.
- Quando si sposta l'apparecchio da un ambiente freddo a uno caldo, è possibile che al suo interno si formi della condensa. In questo caso attendere circa un'ora, prima di mettere in funzione l'apparecchio.
- Il posto ove collocare l'apparecchio non deve essere scelto in ambienti ad umidità elevata, ad es. cucine o saune, perché la formazione di acqua di condensa può provocare danni all'apparecchio.

## Utilizzo delle batterie

- Tenere le batterie fuori dalla portata dei bambini che potrebbero metterle in bocca e inghiottirle. Questo può provocare seri danni alla salute. In tal caso consultare subito un medico!
- Le batterie normali non devono essere ricaricate, riscaldate o gettate nel fuoco (**pericolo di esplosione!**)
- Sostituire a tempo debito le batterie che si stanno esaurendo.
- Sostituire sempre tutte le batterie insieme; utilizzare sempre batterie dello stesso tipo.



- L'eventuale fuoriuscita di liquido dalle batterie potrebbe danneggiare l'apparecchio. Se non si usa l'apparecchio per lungo tempo, rimuovere le batterie dallo scomparto.

### **Attenzione!**

- Le batterie danneggiate o da cui sia fuoriuscito del liquido possono provocare ustioni chimiche al contatto con la pelle. In questo caso usare guanti protettivi adeguati. Pulire il vano batterie con un panno asciutto.

### **Informazioni importanti per lo smaltimento:**

Le batterie possono contenere sostanze nocive, che danneggiano la salute e l'ambiente.

- Il prodotto contiene batterie che sono soggette alla direttiva europea 2006/66/CE. Non devono essere smaltite con i normali rifiuti domestici.
- Informatevi sulle norme locali relative allo smaltimento separato delle batterie, perché grazie allo smaltimento corretto si evitano possibili conseguenze negative sull'ambiente e sulle persone.

Sulle batterie contenenti sostanze nocive è presente il seguente simbolo:



## Descrizione dell'apparecchio

### Confezione

Accertarsi che siano presenti tutti gli accessori di seguito elencati:

- microsistema DVD,
- un'antenna filare FM,
- due altoparlanti con cavo,
- un telecomando (batterie in dotazione),
- il presente manuale d'uso.

### Quali dischi si possono utilizzare

Il ricevitore DVD è compatibile con DVD, DVD-R, DVD+R, DVD-RW, DVD+RW, CD JPEG, CD, CD MP3, CD-R, CD-RW e supporti MPEG4. Con questo apparecchio è possibile riprodurre senza bisogno di adattatore tutti i dischi citati. Al fine di evitare anomalie di funzionamento, non usare adattatori da 8 cm per i dischi. I dischi da 8 cm possono essere usati senza adattatore.



Dimensioni disco 12 cm  
disco DVD single side, single  
layer/single side double  
layer PAL/NTSC  
Tempo di esecuzione 135 min. o 240  
min. max..



Dimensioni disco 12 cm/8cm  
Tempo di esecuzione 74 min. o 24  
min. max.



Dimensioni disco 12 cm/8cm CD  
Tempo di esecuzione 74 min. o 24  
min. max.

In questo apparecchio si possono inserire soltanto i dischi citati. In tal modo si evitano danni al DVD player.

➔ Quando si trasporta l'apparecchio, estrarre il disco dal drive.

In questo modo si evitano danni al lettore DVD.

### Utilizzo conforme

L'apparecchio rientra nel settore dell'elettronica di intrattenimento. Può essere impiegato soltanto per scopi privati e non industriali o commerciali.

## Caratteristiche particolari dell'apparecchio

- **Player multifunzione:**  
A seconda del tipo di disco inserito (DVD, CD, CD MP3, CD-R/RW, CD MPEG-4, CD JPEG) esistono diverse possibilità di utilizzo.
- **Radio FM con funzione RDS.**
- **L'apparecchio ha una potenza di uscita di 2 x 25 W stereo.**
- **Qualità sonora eccellente:**  
l'apparecchio riproduce DVD, CD, CD MP3, CD-R/RW, CD MPEG-4 con una qualità del suono eccezionale.
- **Dolby Digital:**  
Se l'apparecchio è collegato a un decoder Dolby Digital o a un amplificatore con decoder Dolby Digital, si possono riprodurre i relativi DVD dotati di suono Dolby Digital Surround.
- **Dolby 5.1:**  
Questa procedura per l'audio a sei canali è la procedura multicanale con la migliore qualità stereo (solo attraverso l'uscita digitale).
- **MPEG-4:**  
MPEG-4 è un procedimento di codificazione per film che permette un'ottima qualità dell'immagine anche con compressione elevata. Il ricevitore DVD può riprodurre film ISO MPEG-4.
- **Funzione segnalibro:**  
Con la funzione segnalibro si può riprendere a vedere o a sentire un disco (DVD) in un secondo momento esattamente dal punto nel quale era stata interrotta la riproduzione.
- **Fermo-immagine:**  
Grazie alla tecnica digitale, il ricevitore DVD dispone di un fermo-immagine brillante e privo di disturbi.
- **Funzione zoom:**  
La funzione zoom consente l'ingrandimento dell'immagine durante la riproduzione.

**2**

**Rispetto del codice regionale DVD**

Il codice regionale serve per garantire che i film possano essere riprodotti solo nella regione in cui vengono posti sul mercato.

Il DVD player è impostato sul codice regionale 2. Questo include Europa, Giappone, Medio Oriente, Egitto, Sudafrica e Groenlandia. Per esempio non si possono riprodurre DVD originali americani, poiché ciò costituirebbe un'infrazione degli accordi di licenza dell'industria cinematografica.

**Funzioni del telecomando**

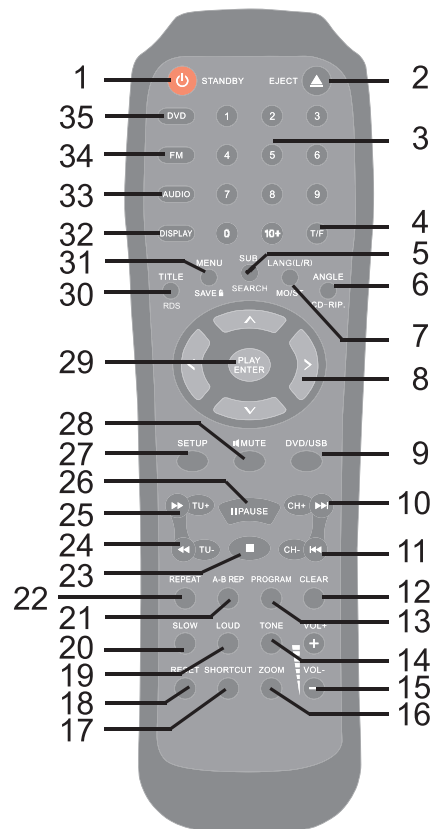

Pos	Denominazione	Pos	Denominazione
1	⏻: accensione/spegnimento dell'appar. (standby)	16	ZOOM: Ingrandisce/rimpicciolisce una sezione di immagine
2	EJECT: apertura/chiusura del vano portadisco	17	SHORTCUT: salto dell'introduzione del DVD
3	Tasti numerici (0 – 9, +10)	18	RESET: reset dell'apparecchio, vedere pag. 31
4	T/F: funzione di ricerca DVD/CD, immissione di frequenza	19	LOUD: amplificazione bassi
5	SUB: sottotitoli, selezione lingua dei sottotitoli SEARCH: ricerca automatica delle stazioni emittenti con memorizzazione	20	SLOW: riproduzione del DVD alla moviola
6	ANGLE: selezione di angoli di visualizzazione diversi nella riproduzione di un DVD CD-RIP.: registrazione di CD come MP3 su USB, ripping	21	A-B REP: ripetizione della sezione
7	LANG (L/R): impostazione della lingua MO/ST: commutazione mono, stereo	22	REPEAT: ripetizione di brano, capitolo, album, disco
8	▲ ▼ ◀ ▶ Tasti freccia, tasti cursore: navigazione nei menu	23	■: STOP, termine della riproduzione
9	DVD/USB: commutazione tra modalità disco e USB	24	◀ TU-: indietro veloce, ricerca stazioni emittenti FM
10	CH+ ▶▶ : passaggio al brano, al capitolo, all'emittente successiva	25	TU+ ▶▶: avanti veloce, ricerca stazioni emittenti FM
11	◀◀ CH- : ritorno al brano, al capitolo, all'emittente precedente	26	PAUSE: interruzione della ripetizione, pausa
12	CLEAR: cancellazione dei dati immessi	27	SETUP: apertura/chiusura del menu Setup
13	PROGRAM: programmazione brano, visualizzazione cartelle (MP3)	28	MUTE: attiva/disattiva l'audio
14	TONE: impostazione del suono (bassi, alti)	29	PLAY ENTER: avvio riproduzione, conferma dell'immissione
15	- VOL +: Impostazione volume	30	TITLE: visualizzazione del menu brani del DVD RDS: visualizzazione delle informazioni RDS su FM
		31	MENU: apertura menu DVD SAVE: memorizzazione stazioni emittenti FM
		32	Display: visualizzazione delle informazioni del disco
		33	AUDIO: attivazione sorgente ingresso audio
		34	FM: modalità radio
		35	DVD: attivazione sorgente DVD/CD

## Elementi di comando sull'apparecchio

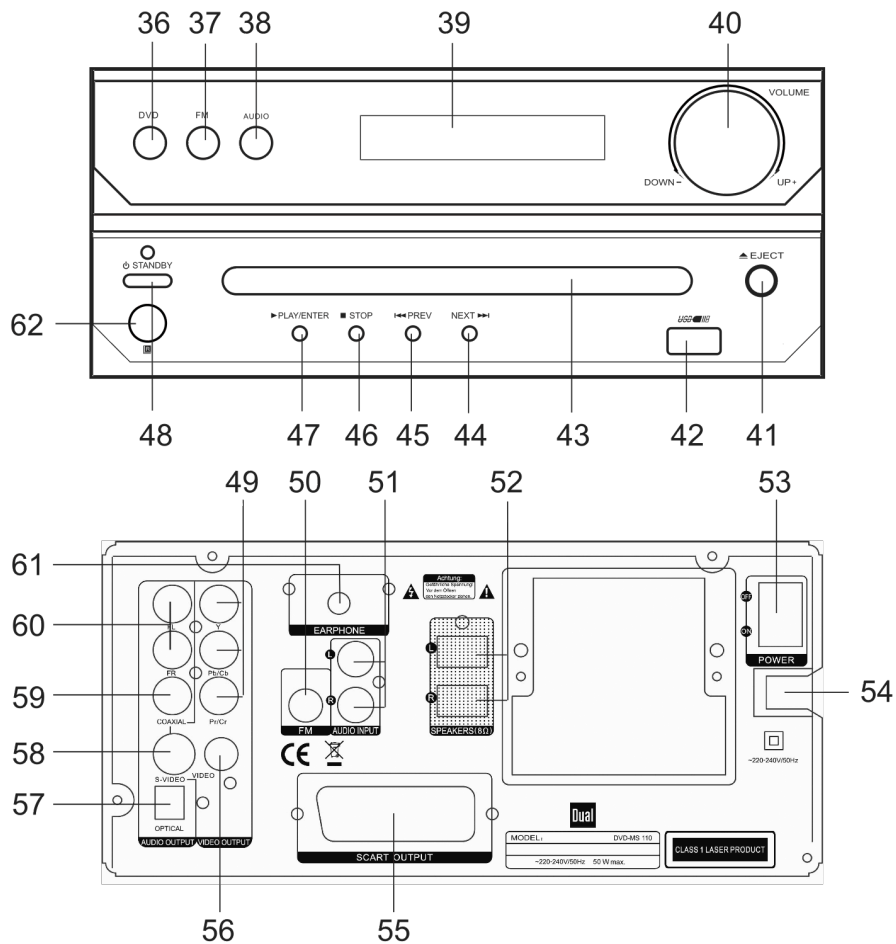

Pos	Denominazione
36	DVD: attivazione sorgente DVD/CD
37	FM: modalità FM
38	AUDIO: attivazione sorgente ingresso audio
39	DISPLAY
40	VOLUME UP+, DOWN-: regolatore volume
41	EJECT: espulsione disco
42	Porta USB
43	Vano portadisco CD/DVD, inserimento automatico
44	NEXT ►►: salto al successivo brano, capitolo
45	◄◄ PREV: salto al precedente brano, capitolo
46	■: STOP, interruzione oppure fine della riproduzione (proseguire (Resume) con ►►)
47	►► I PLAY ENTER: avvio riproduzione, conferma dell'immissione
48	⏻ STANDBY: accensione/spegnimento dell'apparecchio (standby) con LED di stato
49	Y Pb/Cb Pr/Cr: uscita componenti video, solo per riproduzione immagine DVD
50	FM: presa antenna FM, 75 Ohm
51	AUDIO INPUT: ingresso audio stereo analogico (pin jack) L,R
52	SPEAKERS: presa altoparlanti (8 Ohm)
53	POWER: interruttore generale
54	AC ~ : allacciamento alla rete per 220 -240 V ~ / 50 Hz

Pos	Denominazione
55	SCART: presa Scart (video e audio) per il collegamento di un televisore o di un videoregistratore
56	Video: uscita video (pin jack, CVBS) per riproduzione DVD
57	OPTICAL: uscita audio digitale (ottica) p. es. per il collegamento ad amplificatori digitali
58	S-VIDEO: uscita S-video, solo per riproduzione DVD
59	COAXIAL: uscita audio digitale (coassiale) p. es. per il collegamento ad amplificatori digitali
60	FL, FR: uscita audio stereo analogica (pin jack)
61	EARPHONE: presa per cuffia
62	IR: ricevitore telecomando a infrarossi

## Preparazione dell'apparecchio prima della messa in funzione

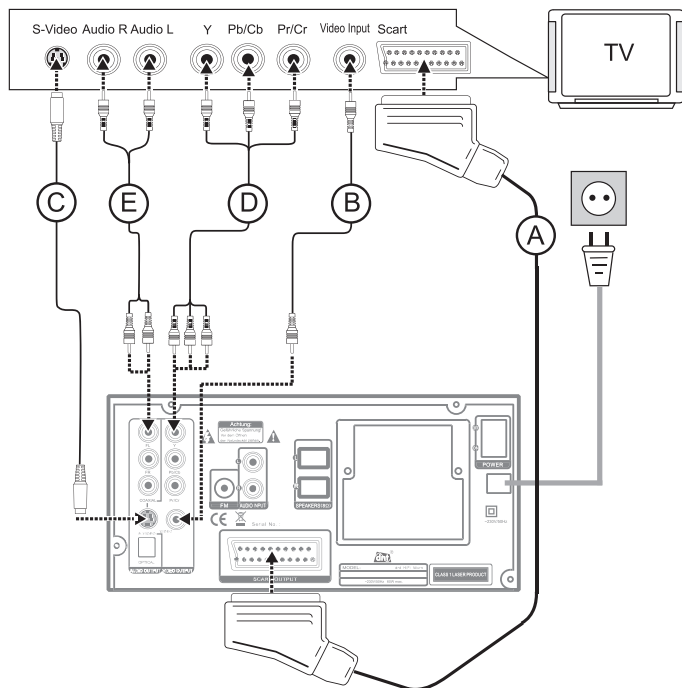

Prima di collegare l'apparecchio a un televisore o a un impianto stereo/surround, è necessario spegnere tutti gli apparecchi ed estrarre le relative spine dalle prese elettriche. In caso contrario si potrebbe danneggiare l'apparecchio.

### Collegamento video

#### Televisore con presa SCART (A)

Se il televisore dispone di un ingresso SCART, l'apparecchio dovrebbe essere collegato a questa presa. Questo collegamento fornisce un'ottima qualità video e audio. (Cavo non incluso nella confezione).

#### Televisore senza presa SCART (B, C, E)

Se il televisore non dispone di presa SCART o se questa è già occupata, il ricevitore DVD va collegato al televisore con un cavo S-Video (C). Si può utilizzare anche la presa video (B), in ogni caso è necessario realizzare un collegamento audio (E) per la trasmissione del suono.



## Collegamento mediante il segnale componenti (D, E)

Per una qualità d'immagine ottimale con il segnale di uscita componenti, si può collegare l'apparecchio al televisore o al proiettore (beamer) attraverso la presa per componenti (D).

- ➔ Collegare il proprio ricevitore DVD e il televisore mediante il cavo con pin jack (cavo RCA) come raffigurato.
- ➔ Nel menu Setup selezionare USCITA VIDEO e impostare l'uscita video su YUV (vedere pagina 29).
- ➔ Realizzare in aggiunta un collegamento audio (E).

## Collegamento del DVD player tramite un videoregistratore o altri apparecchi

Se al proprio televisore è collegato un videoregistratore (VCR), un decoder o un ricevitore satellitare, si può collegare l'apparecchio anche a uno di questi apparecchi.

Il videoregistratore, il decoder o il ricevitore satellitare dovrebbero disporre di almeno due prese SCART.

Il collegamento mediante il decoder o il ricevitore satellitare è opportuno solo se il televisore non dispone di una entrata SCART libera e va quindi utilizzata in alternativa una presa S-Video o Video per il ricevitore DVD.

Gli apparecchi moderni di solito dispongono di due o più prese SCART.

### **Nota:**

collegare l'apparecchio al televisore direttamente oppure tramite un amplificatore.

Alcuni DVD sono dotati di protezione anticopia. Se si riproducono questi DVD attraverso un videoregistratore, si possono verificare disturbi alle immagini.

## Collegamento audio

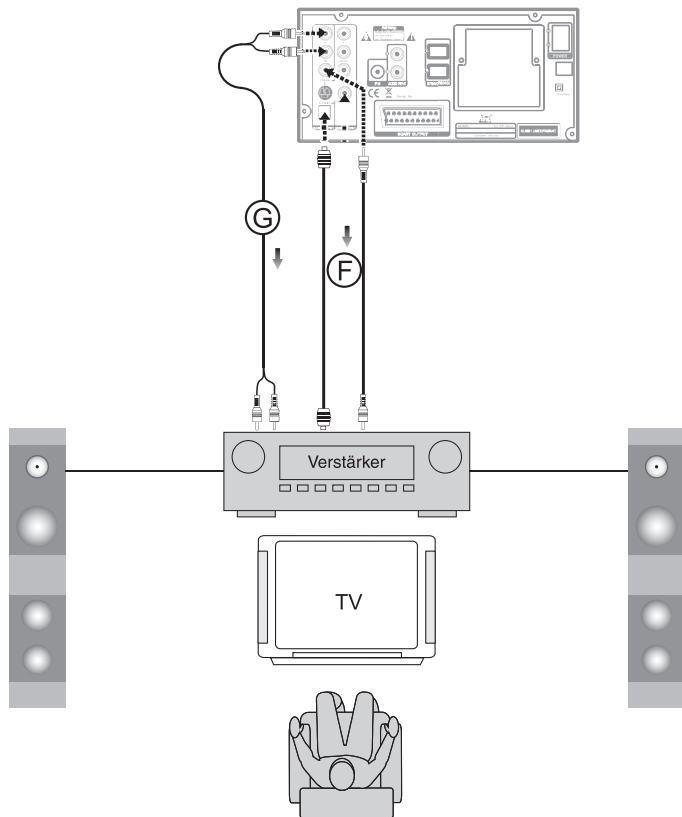

## Riproduzione audio tramite televisore (E)

Se si usa il proprio televisore anche per la riproduzione audio, è sufficiente il collegamento tramite cavo SCART. Esso trasmette segnali audio e video. Se il televisore non dispone di una presa SCART, è necessario creare il collegamento audio (E) mediante le prese 60 FL, FR (pin jack), vedere pag. 14 - 16.

## Riproduzione audio mediante un impianto stereo/surround o Dolby 5.1

In caso di moderni impianti surround con un ingresso digitale, l'apparecchio può essere collegato tramite l'uscita coassiale digitale 59 o l'uscita ottica digitale 57 (F). (Cavo non incluso nella confezione).

- ➔ Collegare l'amplificatore Dolby 5.1 con il ricevitore DVD (F), come illustrato nella figura a lato (il cavo non è in dotazione). Utilizzare solo un tipo di collegamento (coassiale od ottico).
- ➔ La riproduzione audio può avvenire anche mediante un impianto stereo/surround collegato (G). I connettori pin jack bianchi devono essere collegati alle prese bianche, i connettori pin jack rossi alle prese rosse.

## Ulteriori collegamenti

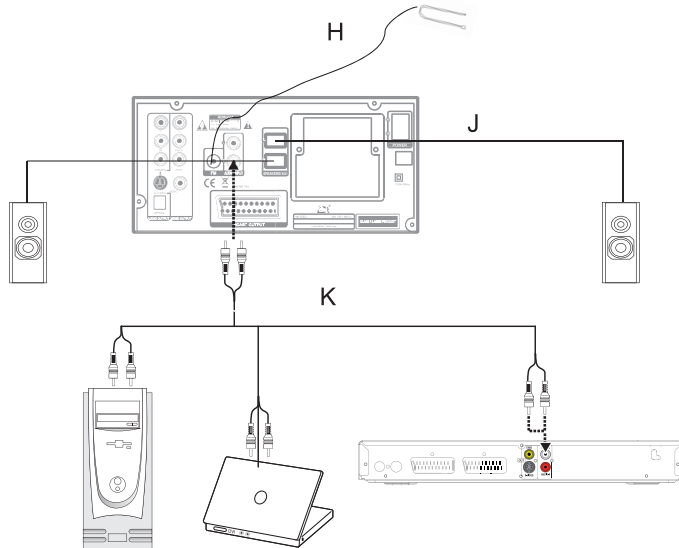

### Presca antenna (H)

La quantità e la qualità delle emittenti da ricevere dipende dalle condizioni di ricezione in un determinato luogo. Per collegare l'antenna esterna si utilizza un cavo coassiale da 75 Ohm che va inserito nella presa per antenna FM 50.

Grazie all'antenna filare FM in dotazione è possibile ottenere una ricezione adeguata. Questa antenna deve essere orientata per tutta la sua lunghezza nella direzione di ricezione più favorevole. In caso di ricezione insufficiente si consiglia di posizionare il tasto ST/MO su MONO.

- ➔ Collegare l'antenna FM alla presa FM 50 sul retro.
- ➔ Posare il cavo dell'antenna per tutta la lunghezza nel punto di installazione per creare una ricezione ottimale delle stazioni emittenti FM. In caso di cattiva ricezione, modificare la posizione o la posa dell'antenna filare, fino a migliorare la ricezione.

## Collegamento degli altoparlanti (J)

### Nota:

Prima di collegare gli altoparlanti, spegnere l'apparecchio e togliere la spina dalla presa di corrente.

Collegare solo gli altoparlanti in dotazione

L'altoparlante sinistro deve essere collegato alla presa FL 60 e quello destro alla presa FR 60. Al fine di ottenere la massima qualità sonora, posizionare, se possibile, gli altoparlanti di modo che essi formino un triangolo equilatero con il punto in cui si è posizionati.

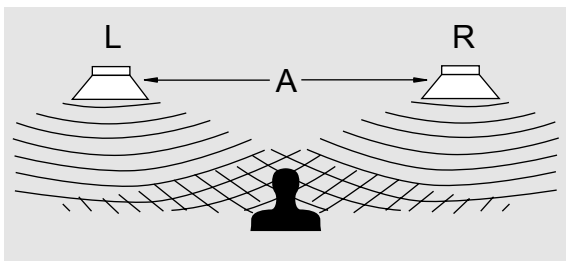

Per evitare di compromettere la qualità sonora, non posizionare gli altoparlanti dietro a tende, mobili, o simili. Posizionare gli altoparlanti di modo che non vi siano ostacoli tra la propria posizione di ascolto e gli altoparlanti stessi.

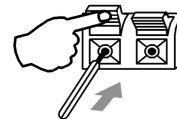

- ➔ Premere in basso il tasto sulla presa e tenerlo premuto.
- ➔ Inserire nella presa l'estremità non isolata del cavo.
- ➔ Per serrare il cavo, rilasciare il tasto.

## Come collegare una sorgente sonora esterna (K)

È possibile collegare agli altoparlanti dell'apparecchio anche altri dispositivi esterni (ad es. PC, videoregistratore, ricevitore satellitare o lettore MP3 non attivato tramite porta USB).

- ➔ Collegare il cavo audio stereo (pin jack) dell'uscita audio del proprio apparecchio esterno alla presa AUDIO INPUT 51.
- ➔ Con il tasto AUDIO 33 selezionare la modalità AUDIO IN.

## Inserimento delle batterie nel telecomando

- ➔ Far scorrere il coperchio del vano batterie sul retro del telecomando.
- ➔ Inserire due batterie di dimensione "AAA" (Micro), 1,5 V facendo attenzione alla polarità indicata nello scomparto.
- ➔ Richiudere accuratamente il coperchio del vano batterie fino a sentire lo scatto del coperchio.
- Sostituire a tempo debito le batterie che si stanno esaurendo.
- Sostituire sempre entrambe le batterie insieme e usare batterie dello stesso tipo.
- Le eventuali perdite dalle batterie possono provocare danni al telecomando. Se il ricevitore DVD non viene usato per lungo tempo, togliere le batterie dal telecomando.

### Informazioni importanti per lo smaltimento:

Le batterie possono contenere sostanze tossiche, che danneggiano l'ambiente.

- ➔ Perciò è tassativo smaltire le batterie come prescritto dalle norme di legge vigenti. Non gettare mai le batterie nei normali rifiuti domestici.

## Come collegare il cavo di alimentazione

- ➔ Inserire nella presa di alimentazione la spina AC~54.

### Nota:

In caso di non utilizzo, estrarre la spina dalla presa. Staccare la spina facendo attenzione a non tirare il cavo. Estrarre la spina prima di un temporale. Se l'apparecchio non viene usato per lungo tempo, ad esempio nel caso di un lungo viaggio, estrarre la spina.

- ➔ Per il collegamento alla rete, inserire completamente la spina nella presa. Il LED STANDBY si accende.

## Come utilizzare le cuffie



### Danni all'udito!

Non ascoltare dischi o radio a volume troppo elevato con le cuffie. Ciò può danneggiare l'udito in modo permanente. Prima di usare le cuffie, regolare il volume dell'apparecchio al volume minimo.

Quando si collegano le cuffie (non in dotazione), il volume degli altoparlanti è azzerato.

- Usare soltanto cuffie con spina jack da 3,5 millimetri.
- Inserire la spina delle cuffie nell'apposita presa 61 dell'apparecchio.

La riproduzione del suono avviene ora esclusivamente attraverso le cuffie.

- Se si desidera ascoltare nuovamente attraverso gli altoparlanti, estrarre la spina della cuffia dalla relativa presa sull'apparecchio.

## Porta USB

### Nota

L'apparecchio non supporta il collegamento di supporti USB tramite cavo di prolunga USB.

### **Non idoneo al collegamento diretto a PC!**

Prima di utilizzare la porta USB, leggere le istruzioni del produttore del dispositivo.

Utilizzo: vedere pag. 41.

## Utilizzo delle funzioni generali dell'apparecchio

È possibile effettuare le impostazioni sia tramite i tasti, sia tramite il telecomando. Una dicitura identica su telecomando e apparecchio indica una funzione identica. Di norma la descrizione del funzionamento avviene in base ai tasti del telecomando.

### Accensione e spegnimento del ricevitore DVD

Il ricevitore DVD è collegato al televisore e agli altri componenti dell'impianto stereo o surround.

- ➔ Accendere il proprio televisore.
- ➔ Commutare il televisore nella modalità AV.
- ➔ Accensione: posizionare l'interruttore generale POWER 53 su ON, l'apparecchio si accende.
- ➔ Spegnimento: premere STANDBY 1, 48. Il LED STANDBY si illumina di rosso.
- ➔ Se non si usa l'apparecchio per un periodo prolungato, spostare l'interruttore generale POWER su OFF.

### Come impostare la sorgente

- ➔ Premere il tasto DVD 35 per passare alla riproduzione di un DVD/CD.
- ➔ Premere il tasto DVD/USB 9 per cambiare da USB a DVD/CD e viceversa nel modo DVD.
- ➔ Premere il tasto FM 34 per attivare la riproduzione radio.
- ➔ Premere il tasto AUDIO 33 per riprodurre una sorgente esterna.

### Come regolare il volume

- ➔ Premere i tasti –VOL+ 15.

### Come attivare la funzione di soppressione del suono

È possibile disattivare completamente il volume premendo il tasto MUTE 28.

## Come impostare gli effetti sonori

- ➔ Premere il tasto TONE 14 del telecomando. Con i tasti del volume 15 regolare i bassi.
- ➔ Premere di nuovo il tasto TONE 14. Con i tasti del volume 15 regolare gli alti.

### Amplificazione bassi:

- ➔ Premere il tasto LOUD 19 per amplificare i toni più bassi.

## Utilizzo del telecomando

Grazie al telecomando a infrarossi è possibile attivare le più importanti funzioni dell'impianto stando comodamente seduti.

Quando si comanda l'apparecchio con il telecomando occorre rispettare le seguenti regole:

- Orientare il telecomando (trasmettitore) verso il ricevitore 62 IR. Il ricevitore IR si trova sulla parte anteriore dell'apparecchio.
- Tra trasmettitore e ricevitore non devono esserci ostacoli.

- Se per far funzionare il telecomando diventa necessario avvicinarsi troppo all'apparecchio, è opportuno sostituire le batterie.

La distanza massima è circa 7 metri di fronte all'apparecchio.



## Configurazione dell'apparecchio (Setup)

➔ Dopo aver collegato il proprio ricevitore DVD, accendere l'apparecchio.

Viene visualizzata la schermata di avvio.

Prima di inserire un DVD o un altro disco nell'apparecchio occorre effettuare le seguenti impostazioni:

➔ Premere il tasto SETUP 27.

Sullo schermo viene visualizzato il menu di setup:

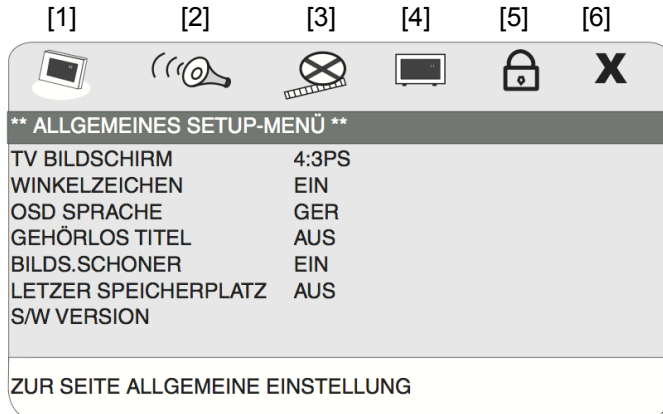

I simboli del menu principale nella parte superiore dello schermo hanno il seguente significato:

1. Impostazioni generali
2. Setup audio
3. Setup video
4. Preferenze (solo senza disco inserito)
5. PASSWORD
6. Exit – Uscire dal setup

➔ Con i tasti cursore 8 ◀, ▶ si possono selezionare le voci del menu principale 1 - 5 nella parte superiore dello schermo.

➔ Per attivare un menu principale premere il tasto ENTER 29 o ▼.

Per eseguire un'impostazione nel sottomenu:

➔ Selezionare il sottomenu con i tasti (▲, ▼). Con ▶ o ENTER 29 passare alle impostazioni.

L'impostazione attiva adesso è evidenziata.

➔ Modificare l'impostazione con ▲, ▼ e premere ENTER 29 per confermare l'impostazione.

➔ Se da un sottomenu si desidera tornare al menu principale, premere il tasto ◀.

➔ Per uscire dal menu Setup, premere nuovamente il tasto SETUP 27.

## Impostazioni generali

### Schermo TV

➔ Selezionare il menu "Schermo TV".

Sono a disposizione tre diverse varianti di impostazione:

4:3 PS (Pan Scan):

In questo formato immagine viene modificata una trasmissione a immagine larga in maniera tale che la parte principale dell'immagine sia sempre visualizzata al centro di un'immagine 4:3. I bordi sinistro e destro vengono tagliati, viene visualizzata soltanto la parte centrale dell'immagine del film in formato 16:9

4:3 LB (Letter Box):

Qui il formato ad immagine larga viene visualizzato in modo completo. L'immagine è rimpicciolita. In alto e in basso si vedono bordi neri sullo schermo.

WIDE 16:9 (immagine larga):

viene anche detta formato cinema. Se si collega l'apparecchio a uno schermo largo, questa è l'impostazione giusta.

➔ Selezionare con i tasti cursore il sottomenu desiderato e confermare con ENTER 29.

### Angle Mark

Alcuni DVD contengono scene memorizzate sotto diversi angoli di visualizzazione della telecamera durante la produzione. Con questi DVD si possono riprodurre le scene da diverse angolazioni. Se il DVD dispone di diverse prospettive, con l'opzione attivata compare il simbolo di un angolo. Con il tasto ANGLE 6 si può passare da una prospettiva all'altra.

### Lingua dei menu dello schermo (Lingua OSD)

In questa voce di menu si può selezionare la lingua dei menu dell'apparecchio.

➔ Selezionare il menu "Lingua OSD"

➔ Passare al sottomenu e selezionare la lingua desiderata con i tasti cursore.

### Sottotitoli per non udenti

Con questa funzione si attivano o disattivano i sottotitoli estesi o le spiegazioni per non udenti.

### Salvaschermo

Il salvaschermo serve a proteggere lo schermo. Si attiva automaticamente dopo un certo periodo quando l'apparecchio si trova nella modalità Stop oppure quando l'immagine rimane fissa per più di un minuto.

## Ultimo posto di memoria

Attiva o disattiva la funzione di memoria **Last Memory**.

- ➔ Impostare la funzione di memoria su "On" se si desidera utilizzarla.

La funzione di memoria riprende la riproduzione del DVD a partire dal punto in cui si trovava al momento dello spegnimento.

## Versione S/W

Indica la versione software installata nell'apparecchio.

## SETUP AUDIO

Nel setup Audio si imposta l'emissione audio dell'apparecchio.

### Audio analogico

#### Downmix

- L/R: l'audio multicanale viene riprodotto in modo bicanale. Gli altoparlanti sono nella modalità Downmix L/R.
- Stereo: riproduzione stereo multicanale.

#### Dialogo

- Durante la riproduzione i dialoghi vengono accentuati, così da facilitare la comprensione.

### Audio digitale

Qui è possibile impostare l'emissione audio digitale della presa COAXIAL 59 e/o OPTICAL 57.

Sono disponibili le seguenti impostazioni:

#### Uscita digitale

- SPDIF off:  
se l'apparecchio collegato non supporta alcun Dolby o MPEG.
- Tutti e/o RAW: se l'apparecchio collegato supporta Dolby o MPEG.

- **PCM:**  
i segnali audio vengono emessi come downmix stereo digitale in PCM (il ricevitore A/V non può decodificare alcun DD/DTS, ma dispone di un ingresso digitale).

### **LPCM**

- Formato non compresso, 48 kHz o 96 kHz

## **Setup Dolby Digital**

Qui si possono configurare le uscite audio analogiche.

### **Doppio mono**

Qui si può impostare la riproduzione dei suoni downmix dell'uscita audio analogica.

- Impostazioni: "STEREO", "MONO L", "MONO R" o "MIX MONO" off.

### **Dinamica**

- Possono essere impostate compressioni differenti.

## **Equalizzatore**

### **Modalità sonora**

Qui si può impostare il suono.

- SPENTO, ROCK, POP, LIVE, DANCE, TECHNO, CLASSICA, VOLUME BASSO.
- amplificazione bassi disattivata o attivata
- funzione super bass disattivata o attivata
- disattivare amplificazione (off, on)

### **Elaborazione 3D**

- Modalità riverbero (per adattare il suono all'ambiente e per creare effetti sonori 3D: spenta, sala da concerto, salotto, salone, bagno, grotta, arena, chiesa)

### **HDCD**

- Si tratta di un'operazione di filtraggio per adattare un HDCD. Quando si ascolta un HDCD è possibile impostare la frequenza di scansione.

Filtro: OFF, 44.1KHz, 88.2KHz

## SETUP VIDEO

### Uscita video

Qui si può scegliere tra S-Video, YUV ed RGB.

- Scegliere "S-Video" se l'apparecchio è stato collegato a un ingresso S-Video o video del televisore.
- Scegliere l'impostazione "RGB" se il proprio televisore possiede una connessione per SCART RGB. Consultare le istruzioni d'uso del proprio televisore.
- Scegliere YUV se l'apparecchio è stato collegato al televisore tramite il segnale componenti.

### Modalità TV

Qui si può commutare tra

- progressivo (quadro) solo con presa YUV e
- Interlaced (semiquadro) con presa SCART.

#### Nota:

Il televisore deve supportare la scansione progressiva, altrimenti le immagini possono risultare disturbate.

### Impostazione dei colori

Qui si possono modificare nitidezza, luminosità, contrasto, colore e saturazione (intensità del colore), nonché la correzione del gamma.

- ➔ Selezionare la regolazione del colore con i tasti cursore.
- ➔ Passare al sottomenu.
- ➔ Impostare passo dopo passo i valori nelle diverse fasi con i tasti cursore ▲ ▼ .
- ➔ Confermare con ENTER 29.

### Preferenza

- Impostabile solo senza disco nel vano portadisco.

### TIPO TV

Qui si può commutare tra PAL, NTSC o AUTO.

- ➔ Scegliere PAL per l'area europea.

### PBC

Accende o spegne il PlayBackControl per la riproduzione di VCD. PBC descrive la visualizzazione del menu nei VCD.

## Lingua per il menu audio (AUDIO)

Con questa funzione si imposta la lingua per il menu audio.

➔ Passare al sottomenu e selezionare la lingua desiderata.

## Lingua per il menu Sottotitoli

Con questa funzione si imposta la lingua per il menu Sottotitoli.

## Lingua per il menu Disco

Con questa funzione si imposta la lingua per il menu disco.

## Protezione per bambini (parentale)

Se un DVD è dotato di tale protezione, si può qui impostare il livello (Level) della protezione.

Prima della modifica si deve immettere la password. Il level 1 è adatto ai bambini in modo illimitato e il level 8 è adatto solo agli adulti.

## Prospetto protezione bambini

Impostazione	Significato*
1 Ad.bamb.	Adatto ai bambini senza alcuna limitazione.
2 G	Adatto ai bambini accompagnati.
3 PG	Adatto ai bambini in presenza di adulti.
4 PG 13	Per ragazzi fino a 13 anni, in presenza di adulti.
5 PGR	Per ragazzi fino a 17 anni, si consiglia la presenza di un adulto.
6 R	Per ragazzi fino a 17 anni; fortemente consigliata la presenza di adulti.
7 NC 17	Per giovani oltre i 17 anni.
8 Adulti	Solo per adulti.

- ➔ Selezionare la "Protezione per bambini" con il tasto ▼.
- ➔ Inserire la password, vedere pag. 31.
- ➔ Selezionare l'impostazione desiderata.
- ➔ Successivamente premere ENTER 29.

\* Richiamiamo espressamente l'attenzione sul fatto che il significato/definizione del singolo livello (Level) rappresenta soltanto una raccomandazione del produttore. Le proposte non pretendono di avere validità illimitata.

## Impost. gen.

Tu si può resettare l'apparecchio riportandolo alle impostazioni di fabbrica.

- ➔ Selezionare il sottomenu **Ripristino** con i tasti cursori.
- ➔ Premere ENTER 29.

L'apparecchio viene resettato allo stato di consegna.

### Telecomando:

Togliere il disco dal vano CD e richiuderlo. Quando compare "No Disc" premere il tasto RESET 18.

## Setup password

### Modalità password

Attiva o disattiva la modalità Password. Se è attivata, occorre inserire la password per la protezione bambini, se è disattivata la protezione è disattivata.

## PASSWORD

Di fabbrica è stato assegnato il numero **138900**.

- ➔ Selezionare il sottomenu "Password". Premere il tasto ENTER 29 o ►.
- ➔ Inserire la password con i tasti numerici e confermare con ENTER 29.

### Nota:

Se è stata inserita la password sbagliata, il cursore rimane fermo nella casella d'immissione. Ripetere l'operazione.

Adesso è possibile inserire una nuova password oppure modificare le impostazioni per la protezione bambini.

### Modifica della password

Procedere come segue:

- ➔ Premere il tasto ► per selezionare "Modifica", confermare con ENTER 29. Compare il menu Password.
- ➔ Inserire prima la vecchia password, quindi la nuova password per due volte.
- ➔ Confermare l'immissione con il tasto ENTER 29.

### Nota:

**Annotare sempre la nuova password in un posto sicuro.**

## Utilizzo dell'apparecchio

Quando le funzioni non sono disponibili con un determinato supporto, premendo il tasto corrispondente viene visualizzato il simbolo "Ø" .

### Inserimento e riproduzione del disco

- ➔ Premere il tasto EJECT 2 per aprire il vano portadisco 43.
- ➔ Inserire un disco con il lato scritto verso l'alto nel vano e premere nuovamente il tasto EJECT 2.

Adesso sul display compare "LOADING". Con alcuni dischi la riproduzione si avvia automaticamente. Se non si inserisce alcun disco nel vano e lo si chiude, sul display compare "NO DISC".

- ➔ Per avviare manualmente la riproduzione premere il tasto PLAY 29.

Qualora si tratti di un DVD, sullo schermo viene immediatamente visualizzato "DVD". Nel caso di un CD audio, sullo schermo viene visualizzato "CD".

- ➔ Se viene visualizzato il menu di un DVD sullo schermo TV, selezionare con i tasti cursore 8 la voce di menu desiderata.

- ➔ Premere quindi il tasto ENTER 29.

Viene avviata la riproduzione della voce di menu scelta.

#### **Nota:**

La possibilità di riprodurre CD MP3/MPEG4 dipende dalla qualità del disco, dalla velocità di trasmissione binaria, dal rispetto del relativo standard e dalla struttura della directory sul CD. In singoli casi può accadere che il ricevitore DVD non possa riprodurre questi file. In tali casi verificare le impostazioni del proprio programma di masterizzazione sul computer, modificare la struttura delle directory sul CD o utilizzare un altro CD vergine.

### Riproduzione di CD audio

- ➔ Inserire un CD nel vano portadisco 43 e chiuderlo.

L'apparecchio legge il CD e visualizza le relative informazioni sullo schermo. Il primo brano viene riprodotto automaticamente.

- ➔ In caso di numeri di brano >10 (per es. brano 15), per prima cosa premere il tasto numerico +10 e poi il tasto numerico 5.



## Funzioni

### Interruzione della riproduzione (resume)

- Premere il tasto ■ 23 per interrompere la riproduzione.

La riproduzione viene interrotta. Nei DVD sullo schermo compare l'indicazione "Avanti: premere il tasto PLAY".

- Premere PLAY 29 e la riproduzione riprende nello stesso punto.
- Premere due volte di seguito il tasto ■ per interrompere definitivamente la riproduzione.

**Nota:** con alcuni dischi non è possibile eseguire nuovamente la riproduzione dei DVD/CD (Resume-Play).

### Salto capitolo/Funzioni ricerca

#### Salto capitolo (⏮, ⏭)

- Premere il tasto ⏮ o ⏭ 11, 10 per saltare al capitolo (DVD) o al brano (CD) precedente oppure successivo.

#### Ricerca automatica (⏮, ⏭)

Con questi tasti è possibile attivare la ricerca automatica avanti o indietro a diverse velocità (2x, 4x, 8x, 16x, 32x).

- Premere ⏮ (oppure ⏭) 24, 25. Si avvia l'avanzamento, viene visualizzata la velocità.
- Premendo ripetutamente si aumenta ogni volta la velocità di riproduzione (2x - 32x).
- Premere PLAY 29, per proseguire la riproduzione a velocità normale.

### Moviola (SLOW)

#### DVD

Con questi tasti è possibile selezionare l'avanzamento rallentato (SLOW) a diverse velocità.

- Premere il tasto SLOW 20, ha inizio l'avanzamento lento.
- Premere il tasto ripetutamente finché la moviola non raggiunge la velocità desiderata.

### Pausa

#### DVD/CD

- Premere il tasto PAUSE 26 per interrompere o riprendere la riproduzione.

## Menu Ricerca

Qui è possibile ricercare il numero del brano o del capitolo e selezionarlo direttamente.

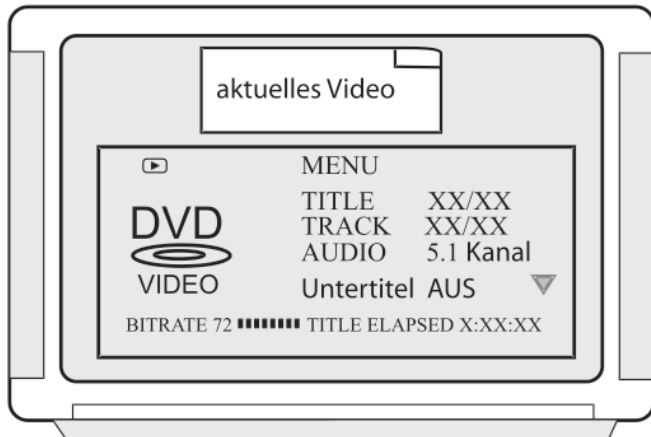

- ➔ Premere il tasto T/F 4, compare il suddetto menu Ricerca.
- ➔ Con ▼ selezionare la casella desiderata e premere ENTER 29.
- ➔ Inserire con i tasti numerici il numero del brano o del capitolo che si desidera selezionare direttamente.

- ➔ Confermare con ENTER 29, la riproduzione parte dalla posizione scelta. Premere nuovamente il tasto T/F 4 per far scomparire il menu Ricerca.

## Funzione repeat

Si può scegliere tra diverse funzioni repeat (ripetizione). Le varianti disponibili dipendono tuttavia dal tipo di disco:

- ➔ Premere il tasto REPEAT 22 ripetutamente.
  - DVD: capitolo, brano, tutti.
  - CD MP3, CD JPEG: una volta, ripetizione di un file, ripetizione di cartelle, una cartella.
  - CD audio: brano, tutti.

## Ripetere sezione A-B (DVD)

- ➔ Premere il tasto A-B REP 21 per definire il punto iniziale della riproduzione e premere nuovamente il tasto sul punto finale.
- ➔ Per disattivare premere nuovamente il tasto A-B REP 21.

## La riproduzione programmata

- Dopo aver inserito il disco, premere il tasto PROGRAM 13.

Il menu per la programmazione viene visualizzato sullo schermo.

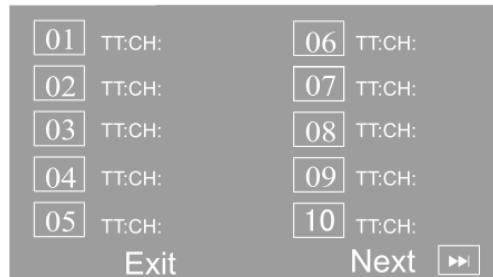

**Nota:** il menu presenta la programmazione di un DVD!

- Inserire il brano desiderato del DVD o del CD audio con i tasti numerati, il segno si sposta sul capitolo (solo per DVD).
- Inserire il numero del capitolo con i tasti numerati, il segno si sposta al secondo posto di memoria.

- Ripetere questa immissione più volte, fino a quando sono stati memorizzati tutti i brani o capitoli desiderati. Se ne possono memorizzare al max. 20.
- Con i tasti cursore ◀, ▶ oppure ▲, ▼ è possibile spostarsi tra i posti di memoria
- Per iniziare la programmazione, selezionare con i tasti cursore "START" e premere ENTER 29.
- Per cancellare l'ultima immissione selezionare il posto di memoria e ripetere l'immissione.
- Per cancellare tutte le immissioni selezionare END e premere ENTER 29.

I brani programmati verranno ora riprodotti in successione.

- Durante la riproduzione premere ■ 23, per terminare la riproduzione nella modalità programmazione.
- Premere nuovamente PROGRAM 13, il cursore si trova su STOP. Confermare con ENTER 29.

## Tasti funzioni interattive

### Sottotitoli (DVD)

Su un DVD possono essere memorizzati sottotitoli in diverse lingue. Indipendentemente dall'impostazione di base nel menu SETUP è possibile selezionare un'altra lingua per i sottotitoli. Questa possibilità deve però essere presente sul relativo DVD.

- ➔ Durante la riproduzione premere più volte il tasto SUB 5 fino a quando non viene visualizzata l'impostazione desiderata per i sottotitoli.

### Menu titoli

- ➔ Premere il tasto TITLE 30 durante la riproduzione del disco.

Sullo schermo viene visualizzato il menu titoli.

- ➔ Selezionare quindi il brano desiderato con i tasti cursore.
- ➔ Confermare la propria immissione con ENTER 29.

## Audio (DVD)

Alcuni dischi sono registrati con diversi formati audio. Durante la riproduzione è possibile scegliere tra i diversi formati audio.

- ➔ Premere più volte il tasto LANG 7 fino a quando non viene visualizzata la selezione desiderata.

## Modalità audio

Per riprodurre i CD audio si può scegliere tra le impostazioni "Mono L", "Mono R", "Mix-Mono" e "Stereo" per i canali audio.

- ➔ Premere ripetutamente il tasto LANG 7 fino a quando non viene visualizzata la selezione desiderata.

## Ingrandimento (Zoom)

- ➔ Per ingrandire una sezione di immagine, premere il tasto ZOOM 16 durante la riproduzione.
- ➔ Selezionare l'area dell'immagine con i tasti cursore.
- ➔ Premere più volte ZOOM fino a ottenere l'ingrandimento desiderato. (2x, 3x, 4x, 1/2x, 1/3x, 1/4x).

## Angle (Angolo di visualizzazione camera)

Alcuni DVD contengono scene memorizzate sotto diversi angoli di visualizzazione della telecamera durante la produzione.

- ➔ Durante la riproduzione di un tale disco premere il tasto ANGLE 6, per visualizzare il numero degli angoli di visualizzazione disponibili della telecamera.
- ➔ Premere di nuovo ANGLE 6, per passare al successivo angolo di visualizzazione della telecamera.

## Informazioni OSD

Premere il tasto DISPLAY 32, per avere informazioni sul disco in esecuzione.

Queste informazioni sono diverse da disco a disco e possono contenere ad es. le seguenti informazioni:

- Brano, capitolo, durata di esecuzione, tempo di esecuzione rimanente
- Impostazioni audio/sottotitoli.

## Shortcut

- ➔ Premere il tasto SHORTCUT 17 per saltare le informazioni generali all'avvio del DVD.

## MENU

- ➔ Premere il tasto MENU 31 per passare al menu principale.
- Con i CD MP3 e i CD JPEG compare il file manager.

## Gestione dell'apparecchio con il file manager

Con i dischi MP3, JPEG e i supporti di memoria USB/SD le funzioni possono essere comandate dalla finestra di dialogo del file manager.

➔ Premere il tasto MENU 31.

Ecco un esempio di utilizzo del file manager. Per visualizzare le cartelle premere PROGRAM 13.

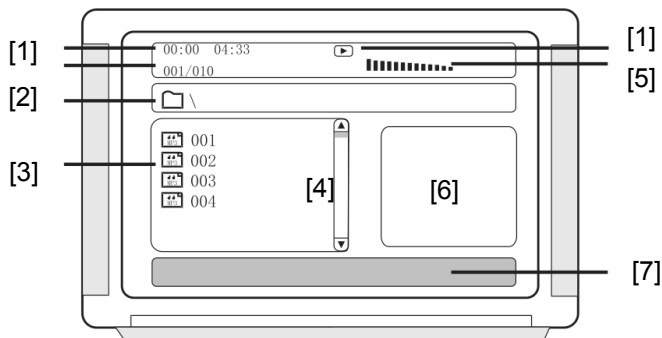

Dopo aver caricato il disco sul display viene visualizzato il file manager.

- Le informazioni attuali sul brano (numero di brano, tempo di esecuzione, nome del brano) e lo stato (Play, Stop) vengono visualizzate nella barra del titolo [1].
- La struttura delle cartelle del disco (Cartella, Elenco dei file / Interpreti, Album, Brano) viene visualizzata sotto [2], i brani compaiono nell'albero della cartella [3].
- La barra di scorrimento [4] permette di avere una visione di insieme. Se ci sono molti brani, è possibile scorrere l'elenco in alto e in basso.
- La regolazione dell'equalizzatore compare come animazione in [5].
- Nel caso di riproduzione JPEG il preview viene presentato nella finestra [6] a sinistra.
- Nella riga inferiore [7] compaiono ulteriori informazioni.

### Navigazione generale

- ➔ Premere ◀ ▶ per muoversi tra le finestre di sinistra e destra.
- ➔ Con ▲ ▼ ci si muove verso l'alto o il basso. Così si possono evidenziare file o cartelle.
- ➔ Con ENTER 29 si aprono le cartelle evidenziate.

## Riproduzione di un brano

- Selezionare il brano desiderato con ▲ ▼ o con i tasti numerici, quindi premere ENTER 29.

## Altre funzioni

Durante la riproduzione di un disco si possono impiegare le funzioni Mute (audio soppresso), ▶ || , ⏪ , ⏩ / ⏪ , ⏩ , ■.

Procedere come con la riproduzione di un CD normale.

## Ritorno alla struttura della directory

Evidenziare la cartella per evidenziare nella struttura della directory la directory di livello superiore.  
Confermare con ENTER 29.

## Gestione dell'apparecchio con CD JPEG

### CD JPEG compatibili

Questo ricevitore può riprodurre sia i picture CD di un negozio di fotografia, sia dischi CD-R o CD-RW masterizzati in proprio contenenti file JPEG.

#### Nota:

A seconda della grandezza di un'immagine JPEG, il caricamento può richiedere alcuni secondi.

### Riproduzione

Nella maggior parte dei casi, non appena viene inserito un disco nell'apparecchio viene visualizzata la prima immagine. Con il tasto MENU 31 si può avviare manualmente il file manager.

- ➔ Selezionare un'immagine con ▲ ▼ e premere ENTER 29 per visualizzarla. Viene avviata la presentazione diashow. Il numero dell'immagine si può anche immettere con i tasti numerici 0 - 9.
- ➔ Con REPEAT 22 si scorrono le funzioni di ripetizione (una volta, ripetizione singola, tutti, spento).
- ➔ Premere ZOOM 16, con ►► 10 oppure ◀◀ 11 si può ingrandire o rimpicciolire l'immagine. Con ◀ ▶ ▲ ▼

si può navigare nell'immagine ingrandita. Per terminare premere nuovamente ZOOM 16.

### Pausa

- ➔ Premere il tasto PAUSE 26 per arrestare o riprendere la riproduzione.

### Successivo/precedente

- ➔ È possibile passare all'immagine successiva premendo ►► 10. Per tornare alla precedente premere ◀◀ 11.

### Rotazione, riflessione

È possibile ruotare e ribaltare le immagini visualizzate:

- ➔ Durante la riproduzione o la pausa premere ◀ ▶ ▲ ▼ per ruotare, ribaltare oppure riflettere l'immagine.

### Effetti di transizione

Con PROGRAM 13 si possono impostare diversi effetti di transizione.

### Riduzione a icona

- ➔ Per visualizzare le icone, premere ■ 23. Con il tasto MENU 31 si richiama il prospetto delle funzioni dei tasti del telecomando. Con "Slideshow" si inizia nuovamente la presentazione delle diapositive (Diashow).



## Utilizzo della funzione USB

### Nota

L'apparecchio non supporta il collegamento di supporti USB tramite cavo di prolunga USB.

### Non idoneo al collegamento diretto a PC!

A causa della molteplicità di modelli di chiavette USB non è possibile garantire che ogni modello venga supportato.

Prima di utilizzare la porta USB, leggere le istruzioni del produttore del dispositivo.

### Nota:

Quando si collegano supporti di memoria USB può succedere che l'apparecchio o il supporto si "blocchi" in conseguenza della carica statica. In tal caso eseguire un reset, vedere a pag. 2.

## Utilizzo di un supporto di memoria

- ➔ Accendere l'apparecchio.
- ➔ Inserire la chiavetta USB nella porta USB 42.
- ➔ Premere il tasto DVD/USB 9.
- ➔ Con ▼ selezionare la voce MEDIA e con il tasto ► selezionare USB1, confermare con ENTER 29.

Il supporto viene letto, la riproduzione inizia. Per visualizzare il file manager premere il tasto MENU 31, vedere pag. 38.

### Ritorno alla riproduzione DVD/CD:

- ➔ Premere il tasto DVD/USB 9 e selezionare DVD, confermare con ENTER 29.

## Rimozione del supporto di memoria

- ➔ Per rimuovere la chiavetta USB è sufficiente sfilarla.

## Riproduzione di USB

Per iniziare la riproduzione premere PLAY 33. La riproduzione dei file o dei file immagine è descritta al paragrafo "Utilizzo dell'apparecchio" o "Gestione dell'apparecchio con il file manager".

## Utilizzo della funzione Registrazione

La funzione Registrazione registra la musica di CD audio durante la riproduzione (a velocità normale 1:1 o rapida 2:1) su un supporto USB. I brani vengono codificati con una velocità di trasmissione (bit rate) regolabile tra 96 e 320 kbps e salvati come file MP3 nella directory "RIPPING". Questa directory viene creata automaticamente. Per i brani vengono creati i nomi TRACK01, TRACK02, ecc.

**Codifica:** conversione di segnali analogici in digitale e compressione dei dati secondo gli standard di compressione per la riduzione del volume dei dati.

Quando si raggiunge il limite di capacità, la registrazione si interrompe.

### Nota:

Durante il CD-ripping a velocità normale, la musica viene riprodotta dagli altoparlanti. Impostare in precedenza il volume.

## Operazioni preliminari

- ➔ Inserire nella porta USB una chiavetta USB o un lettore Flash Player MP3.
- ➔ Inserire il CD audio. Attendere che il CD venga riconosciuto e caricato.
- ➔ Premere il tasto CD-RIP. 6. Si apre il menu **CD-RIP**.

## Registrazione di CD

CD RIP			
OPTIONS		TRACK	
[4]	SPEED	NORMAL	track 01 03:53
[5]	BITRATE	128kbps	track 02 03:21
[6]	CREATE ID3	YES	track 03 03:37 [1]
[7]	DEVICE	USB 1	track 04 03:44
	SUMMARY		track 05 03:01
[8]	SELECTED	0	track 06 02:34
[9]	TIME	00:00	track 07 02:37 [2]
	START	EXIT	SELECT ALL [3]
			SELECT NONE

## Selezione di brani:

Quando si registra un CD, è possibile stabilire se registrare un brano solo, più brani o l'intero disco.

## Navigazione nel menu CD-RIP

- Con i tasti freccia ◀ ▶ ▲ ▼ ci si può spostare nel menu verso sinistra, destra, l'alto e il basso.
- Per modificare un'impostazione, premere ripetutamente ENTER 29.

Sono disponibili le seguenti informazioni o opzioni:

- [1] Prospetto dei brani
- [2] Brano successivo (scroll)
- [3] Azioni: avvio, fine, seleziona tutti, elimina selezione
- [4] Velocità: normale, rapida (doppia)
- [5] Qualità: velocità di trasmissione 96 - 320 kbps
- [6] Generare ID3 Tag : Sì/No (viene aggiunto il numero del brano)
- [7] Apparecchio: DEVICE USB (indica se il supporto è collegato)
- [8] Numero di brani selezionati
- [9] Durata totale della registrazione

- Selezionare i brani da registrare con i tasti freccia ▲ ▼ e confermare i singoli brani con il tasto ENTER 29.
- Se si desidera registrare l'intero CD, selezionare **SELECT ALL** e confermare con ENTER 29.
- Per eliminare una selezione scegliere **SELECT NONE** e confermare con ENTER 29.
- A sinistra impostare i parametri velocità, qualità, ID3 Tag. Nel prospetto con [8] e [9] compare il riepilogo.
- Selezionare **START** e confermare con ENTER 29. La registrazione inizia.
  - Nella finestra di registrazione viene visualizzato l'avanzamento dell'operazione con **TRACK PROGRESS** o **TOTAL PROGRESS**.
  - Se un brano è già presente sul supporto USB, compare un avvertimento. Scegliere se sovrascrivere il brano o interrompere.

## Come utilizzare la radio

### Nota:

L'apparecchio riceve sulle frequenze FM 87,5–108 MHz.

La radio dispone del sistema RDS (Radio-Data-System). RDS è un procedimento per la trasmissione di informazioni supplementari attraverso le stazioni emittenti FM. Le stazioni radio con RDS possono ad esempio trasmettere il nome o il tipo di programma. Questa informazione compare sul display.

- ➔ Per accendere la radio premere il tasto FM 34 del telecomando oppure 37 sull'apparecchio.
- ➔ Orientare l'antenna filare per migliorare la ricezione. Consigliamo il collegamento a un antenna esterna.

### Nota:

Di norma le emittenti FM vengono ricevute in stereo. Se la ricezione FM subisce interferenze in stereo, è possibile passare in mono con il tasto ST/MO 7. In questo modo la ricezione sarà meno disturbata.

## Come impostare una stazione

### Immissione diretta di una frequenza

- ➔ Premere il tasto T/F 4 e successivamente i tasti numerici per immettere direttamente una frequenza nota.

- ➔ Ad es. **9 3 3 0** per la frequenza 93,30 MHz. La frequenza viene sintonizzata e la stazione emittente riprodotta.

### Selezione manuale della stazione emittente

- ➔ Premere brevemente i tasti TU+/TU- 24, 25 per modificare gradualmente la frequenza di ricezione spostandosi verso l'alto o verso il basso. La frequenza viene modificata in passi di 0,05 MHz (= impostazione fine). In questo modo si riescono a sintonizzare anche emittenti deboli, di cui si conosce la frequenza.

## Come memorizzare le stazioni emittenti

L'apparecchio può memorizzare fino a 60 emittenti radio FM.

### Nota:

Le emittenti memorizzate permangono anche in caso di assenza di corrente.

### Ricerca automatica delle stazioni emittenti con memorizzazione

- ➔ Premendo il tasto SEARCH 5 si avvia la ricerca automatica.

La ricerca automatica trova solo le emittenti con segnale forte. Le emittenti deboli possono essere sintonizzate solo manualmente.

- Durante la ricerca la radio è muta.

Nella banda di frequenze vengono cercate le stazioni emittenti disponibili; quando viene trovata una stazione, la memorizzazione è automatica. Successivamente inizia la riproduzione della prima stazione emittente trovata.

- ➔ Premere nuovamente il tasto SEARCH 5 per interrompere la procedura.

### **Assegnazione manuale di un posto di memoria**

- ➔ Per prima cosa selezionare il posto di memoria con i tasti numerici.
- ➔ Cercare la stazione emittente o immettere manualmente.
- ➔ Premere il tasto SAVE 31 per salvare la frequenza su cui la radio è sintonizzata al momento.

### **Selezione delle stazioni programmate**

- ➔ Premendo il tasto CH+/CH- 10/11 è possibile passare da una posizione di programma all'altra.

- ➔ In caso di posti di programma >10 (per es. 15) per prima cosa premere il tasto numerico +10 e poi il tasto numerico 5.

Il DISPLAY mostra il canale impostato ogni volta e la relativa posizione memorizzata.

### **Ricezione FM con informazioni RDS**

RDS è un procedimento per la trasmissione di informazioni supplementari attraverso le stazioni emittenti FM. Le stazioni radio con RDS possono ad esempio trasmettere il nome dell'emittente o il tipo di programma. Questa informazione compare sul display.

L'apparecchio può raffigurare le informazioni RDS PS (nome della stazione emittente), RT (messaggi di testo delle stazioni emittenti sintonizzate) e PTY (tipo di programma) e CT .

### **Visualizzazione di informazioni RDS sul display**

- ➔ Premere il tasto RDS 30 per cambiare tra informazioni RDS PS (nome dell'emittente), PTY (tipo di programma) ed RT (messaggi di testo delle stazioni emittenti sintonizzate) e ora.

## Pulizia dell'apparecchio



### Scossa elettrica!

Al fine di evitare il pericolo di una scossa elettrica, non pulire l'apparecchio con un panno umido o con l'acqua corrente. Scollegare la presa di corrente prima di procedere alla pulizia.

Per la pulizia dell'alloggiamento si consiglia di utilizzare esclusivamente un panno morbido leggermente inumidito con acqua. Non usare spugne abrasive, polvere abrasiva e solventi come alcol o benzina.

- Tenere l'apparecchio al riparo dall'umidità dell'aria.

## Come maneggiare i dischi

- Afferrare sempre il disco dai bordi.
- Evitare di lasciare impronte digitali, sporcizia o graffi. Possono provocare disturbi e salti nella riproduzione.
- Non scrivere sul disco.
- Non usare spray detergenti né solventi.
- Non lasciare cadere il disco e non curvarlo.
- Inserire soltanto un disco nel drive.
- Chiudere il drive solo se il disco è correttamente inserito nel vano portadischi.

- Conservare sempre i dischi singolarmente nelle loro custodie.

## Come pulire i dischi

- ➔ Pulire il disco con un panno morbido, inumidito con acqua.
- ➔ Pulire partendo dalla parte centrale e procedendo verso il bordo del disco.



Pulire il disco con movimenti circolari può causare graffi. Essi possono provocare errori nella riproduzione.

## Come eliminare le anomalie

Se l'apparecchio non funziona come previsto, controllarlo sulla base della seguente tabella.

In alcuni casi l'anomalia è dovuta a un altro componente. In caso di anomalia verificare quindi anche i componenti collegati o le altre apparecchiature elettriche.

Se non si riesce a eliminare l'anomalia neanche dopo aver effettuato le verifiche descritte, contattare la casa produttrice.

## Problemi con l'apparecchio

Sintomo	Possibile causa/rimedio
L'apparecchio non si accende.	L'apparecchio non è alimentato dalla corrente. Collegare correttamente il cavo di rete alla presa elettrica. Posizionare POWER su ON.
Non si sente alcun suono.	Aumentare il volume. Estrarre il connettore delle cuffie dall'apparecchio, per sentire attraverso gli altoparlanti. Potrebbe essere stata scelta la fonte sbagliata.

Sintomo	Possibile causa/rimedio
Si sente un fruscio.	Un cellulare o un altro apparecchio vicino all'apparecchio emettono onde radio che creano disturbo. Allontanare il cellulare o l'apparecchio dall'area della radio.
Ci sono altri disturbi di funzionamento, forti rumori oppure sul display compare un'indicazione non corretta.	I componenti elettronici dell'apparecchio sono disturbati. Estrarre la spina. Lasciare l'apparecchio staccato dalla fonte di energia per ca. 10 secondi. Collegare nuovamente l'apparecchio oppure inserire le batterie.
Il display non si accende.	Accendere l'apparecchio. Estrarre la spina, reinserirla, accendere l'apparecchio.

## Il telecomando non funziona

Sintomo	Possibile causa/rimedio
I comandi a distanza non funzionano.	<p>Il telecomando si trova troppo lontano dall'apparecchio. La distanza massima è di sei metri. Avvicinare il telecomando all'apparecchio.</p> <p>L'angolo rispetto al sensore IR è eccessivo. Esso può raggiungere al massimo i 45°. Tenere il telecomando davanti all'apparecchio, in modo che l'inclinazione sia inferiore a 45°.</p> <p>Le batterie sono esaurite. Sostituire le batterie con altre nuove.</p>

## Problemi di riproduzione

Sintomo	Possibile causa/rimedio
Il vano portadisco si apre da solo dopo la chiusura.	<p>Il disco è sporco o deformato. Pulire il disco come descritto nel capitolo "Come pulire i dischi" o sostituire il disco con uno non difettoso.</p> <p>Nel vano portadisco c'è della condensa.</p> <p>Togliere il CD e lasciare l'apposito scomparto aperto per ca. 1 ora, di modo che asciughi.</p>
Impossibile eseguire la riproduzione	<p>Il disco non è stato inserito correttamente nel relativo vano. Inserire correttamente il disco.</p> <p>Il codice area geografica non coincide con questo apparecchio. Riprodurre soltanto dischi con il codice nazionale "2".</p> <p>Il disco è stato inserito con la facciata rivolta dal verso sbagliato.</p> <p>Inserire il disco nel relativo vano con il lato stampato verso l'alto</p>



Sintomo	Possibile causa/rimedio
Non è possibile alcuna riproduzione di CD MP3/JPEG4.	Verificare le impostazioni del proprio programma di masterizzazione sul computer, modificare la struttura delle directory sul CD o utilizzare un altro CD vergine per la procedura di masterizzazione.

## Problemi di riproduzione USB

Sintomo	Possibile causa/rimedio
Impossibile eseguire la riproduzione.	Verificare se sul supporto USB ci sono file video, file immagine/audio. Eventualmente rimuovere il supporto USB, riformattarlo, memorizzare i dati e inserirlo nuovamente. Eventualmente provare con un altro formato immagine. Eventualmente provare con un altro formato video. Nota: non è possibile riprodurre tutti i formati video.

## Problemi nella riproduzione di immagini

Sintomo	Possibile causa/rimedio
Sullo schermo viene visualizzato "Input error".	La funzione scelta non è possibile con il disco in questione. L'operazione non è possibile con questo apparecchio.
I valori impostati vengono resettati.	In caso di interruzione di corrente o se si estrae il cavo di rete, i valori impostati vengono resettati.
Nessuna immagine o immagine troppo scura.	I valori impostati sul televisore non sono corretti. Controllare in SETUP i collegamenti e l'impostazione delle uscite video.
L'immagine è distorta o non è adatta al formato dello schermo	Le impostazioni nel Setup TV per il rapporto altezza-larghezza schermo sono errate. Impostare il formato immagine esatto.
Dopo la registrazione su un videoregistratore si verificano disturbi alle immagini.	L'apparecchio è dotato di una funzione di protezione anticopia. Nel caso di dischi dotati di protezione anticopia, questo sistema impedisce una riproduzione priva di disturbi.

## Problemi nella riproduzione audio

Sintomo	Possibile causa/rimedio
Nessun segnale audio o disturbi	<p>Il disco è sporco. Pulire il disco come descritto nel capitolo "Pulizia del disco".</p> <p>Gli spinotti non sono inseriti in modo fermo nelle prese o sono collegati erroneamente. Collegare gli spinotti in modo corretto.</p> <p>Lo spinotto o la presa sono sporchi. Pulirli.</p> <p>L'apparecchio è stato commutato nella modalità "Pause". Premere il tasto "▶".</p> <p>Uso errato dell'amplificatore stereo. Controllare il selettore di entrata.</p>

## Problemi con la radio

Sintomo	Possibile causa/rimedio
Non si riceve nessuna stazione radio.	<p>L'apparecchio non è nella modalità Radio. Con FM passare su RADIO</p>
Il suono è debole o di cattiva qualità.	<p>Altri apparecchi, come ad es. la televisione, disturbano la ricezione. Allontanare l'apparecchio radio da questi apparecchi.</p> <p>L'antenna non è estratta o orientata correttamente. Estrarre l'antenna. Girare l'antenna per migliorare la ricezione.</p>

## Definizioni

### Dolby Digital (AC-3)

Il sistema surround (Digital Surround), usato anche nei cinema, ha a disposizione al massimo 5.1 canali audio con dati digitali compressi da AC-3. Per permettere la riproduzione di dischi con Dolby Digital è necessario collegare l'uscita digitale di questo apparecchio (in modo coassiale) con l'ingresso digitale di un amplificatore o un decoder Dolby Digital.

### Numeri dei capitoli

Questi numeri sono riportati sul DVD. Un film è suddiviso in sezioni, a ciascuna delle quali è attribuito un numero. Con questi numeri si possono scegliere capitoli o scene rapidamente.

### Protezione bambini

Questa funzione è stata proposta dai genitori. Le limitazioni sono contenute nei dati dei dischi; esse consentono di bloccare film non adatti ai bambini.

### MPEG

Questa abbreviazione significa "Moving Picture Experts Group". Con essa si indica uno standard internazionale per la compressione di dati di immagini in movimento. In

alcuni DVD, i segnali audio digitali sono stati compressi e registrati in questo formato.

### Codice regionale (Regional Code)

Il ricevitore DVD e i DVD contengono codici regionali per ciascuna area di distribuzione. Se il codice regionale di un DVD player non coincide con quello del DVD, non è possibile riprodurlo.

### Sottotitoli

I sottotitoli possono presentare sul video la traduzione dei dialoghi in una lingua diversa da quella originale. Un DVD può offrire sottotitoli in numerose lingue. Grazie alla funzione dei sottotitoli si può scegliere la lingua desiderata.

### Angolo di visualizzazione camera

Alcuni DVD contengono scene riprese contemporaneamente da diversi angoli di visualizzazione. In tali dischi si può usare il tasto "Angle" per vedere la scena da diversi angoli di visualizzazione. I dischi che prevedono questa tecnica, sono detti "Multi-Angle Discs".

## Note generali sui CD

L'apparecchio è adatto a CD musicali registrati con dati audio (CD-DA o MP3 per CD-R e CD-RW). I formati MP3 devono essere realizzati con ISO 9660 Level 1 o Level 2. I CD multisessione non vengono letti.

Nella modalità MP3 sono determinati i termini "Folder = album" e "Brano". "Album" corrisponde alla cartella del PC, "Brano" al file del PC o a un brano del CD-DA.

L'apparecchio cataloga gli album o i brani dell'album per titolo, in ordine alfabetico. Qualora si preferisse un altro ordine, occorre modificare il titolo del brano o dell'album e mettere un numero prima del al titolo.

Quando si masterizzano CD-R e CD-RW con dati audio possono verificarsi diversi problemi, che talora impediscono una riproduzione perfetta. Le cause di ciò possono essere errori di impostazione del software e dell'hardware oppure il CD vergine utilizzato. Qualora si verificano tali errori, sarebbe opportuno contattare l'assistenza tecnica del produttore del masterizzatore CD o del software di masterizzazione, oppure ricercare le informazioni necessarie, ad es. su Internet.

### Nota:

Quando si registrano CD audio, occorre rispettare le prescrizioni di legge e non violare i diritti d'autore.

Tenere il vano portadisco sempre chiuso, in modo che la polvere non si accumuli sull'ottica del laser.

L'apparecchio può riprodurre CD con dati MP3 e normali CD audio (CD-DA). Non devono essere utilizzate altre estensioni, come ad esempio \*.doc, \*.txt, \*.pdf ecc., quando si trasformano file audio in MP3. Non possono essere riprodotti file musicali con estensione \*.AAC, \*.DLF, \*.M3U e \*.PLS.

Nota: a causa del gran numero di differenti software encoder esistenti, non è possibile garantire che qualsiasi file MP3 possa essere riprodotto senza disturbi.

Un brano o file "difettoso" viene saltato e la riproduzione prosegue con il brano successivo.

Quando si masterizzano CD è meglio masterizzare a bassa velocità, realizzare e finalizzare i CD come sessioni singole.

## Dati tecnici

Dimensioni apparecchio (larghezza x altezza x profondità): Altoparlanti	220 mm x 110 mm x 275 mm 140 mm x 220 mm x 187 mm
Peso:	2,1 Kg
Alimentazione di tensione:	220 -240 V corrente alternata, 50 Hz
Potenza assorbita:	50 Watt max. < 1 Watt in Standby
Potenza di uscita:	2 x 25 W max.
Condizioni ambientali:	da +5 °C a +35 °C dal 5 % al 90 % di umidità relativa dell'aria (senza condensa)
Sistema video:	NTSC/PAL
Codice regionale:	Regione 2
Dischi supportati:	DVD – 12 cm e 8 cm diam. CD – 12 cm e 8 cm diam. CD, CD-R, CD-RW, DVD, DVD-R, DVD-RW, DVD+R, DVD+RW, CD JPEG, CD MP3, CD MPEG4
Uscite segnale:	Video: 1 V pp audio: 1-2 V rms
Banda di frequenza:	da 20 Hz a 20 KHz, ± 3 dB
Rapporto segnale-disturbo:	>80 dB

## Specifiche del ricevitore DVD

Questo prodotto contiene tecnologie protette da copyright. Esse sono protette da diversi brevetti U.S. e da altri diritti di proprietà intellettuali della Macrovision Corporation ed altri titolari di diritti. L'applicazione di queste tecnologie protette da diritti d'autore richiede l'approvazione della Macrovision Corporation. In assenza di un'altra autorizzazione della Macrovision Corporation, essa riguarda esclusivamente l'utilizzo privato o altro uso limitato. È vietata la ricostruzione e lo smontaggio della tecnica.

- Con riserva di modifiche tecniche ed errori. Le dimensioni sono approssimative.
- Direttive e norme: Questo prodotto è conforme alla direttiva bassa tensione (2006/95/CE, 1275/2008/CE), alla direttiva CEM (2004/108/CE) e alla direttiva sul marchio CE.



Codice regionale



## Come contattare il produttore

DGC GmbH  
Graf-Zeppelin-Straße 7  
D-86899 Landsberg

## Indicazioni per lo smaltimento

### Smaltimento dell'imballaggio

Durante il trasporto, il vostro nuovo apparecchio è stato protetto dall'imballaggio. Tutti i materiali usati sono ecologicamente compatibili e riutilizzabili. Contribuite anche voi smaltendo l'imballaggio nel rispetto dell'ambiente. Potete reperire informazioni sui sistemi di smaltimento presso il vostro rivenditore o il vostro centro di smaltimento comunale.



### **Pericolo di soffocamento!**

Non lasciare l'imballaggio e relativi componenti ai bambini.

Esiste il pericolo di soffocamento a causa delle pellicole e di altri materiali di imballaggio.

## Smaltimento dell'apparecchio

I vecchi apparecchi non sono rifiuti privi di valore. Grazie allo smaltimento nel rispetto dell'ambiente, è possibile recuperare materie prime utili. Informarsi presso la propria amministrazione cittadina o comunale circa le opportunità di smaltimento adeguato ed ecologico dell'apparecchio.



Questo apparecchio è contrassegnato in conformità alla direttiva 2002/96/CE relativa ai vecchi apparecchi elettrici ed elettronici (WEEE).

Una volta terminato il suo ciclo di vita, questo prodotto non deve essere smaltito tra i normali rifiuti domestici, ma deve essere consegnato presso un punto di raccolta per il riciclaggio di apparecchi elettrici ed elettronici. Il simbolo sul prodotto, sul manuale d'uso o sull'imballaggio richiama a tale aspetto. I materiali vanno riciclati in base al proprio simbolo. Con il riutilizzo, il recupero dei materiali od altre forme di riciclaggio di vecchi apparecchi si contribuisce in modo decisivo alla protezione del nostro ambiente.



### **Pericolo di morte!**

Una volta che l'apparecchio è fuori servizio, estrarre la spina della corrente elettrica. Estrarre il cavo di rete e rimuoverlo insieme alla spina.