



Radio | CD | MP3 | WMA

Alicante MP36

7 646 460 310

Sevilla MP36

7 646 450 310



### Istruzioni d'uso

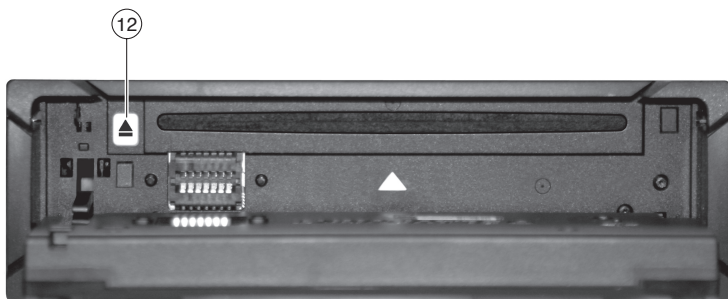
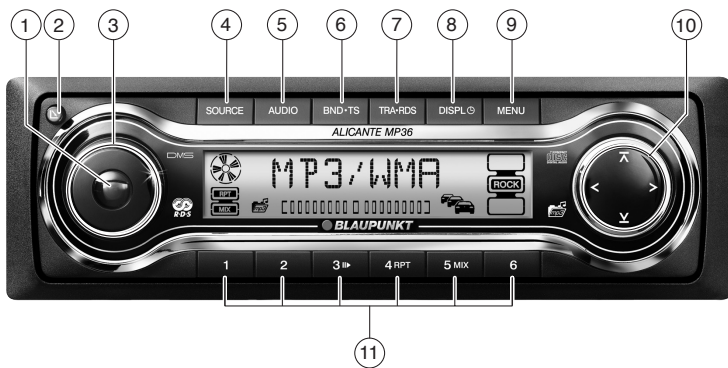

<http://www.blaupunkt.com>

 **BLAUPUNKT**



- ① Tasto On/Off  
Premuto brevemente: modalità silenziosa (Mute) dell'autoradio.  
Premuto a lungo: spegnimento dell'autoradio.
- ② Tasto  per aprire il frontalino ribaltabile ed estraibile (Flip-Release-Panel).
- ③ Regolatore del volume
- ④ Tasto **SOURCE**, selezione della fonte tra radio, CD, multiletto CD (se collegato) e AUX.
- ⑤ Tasto **AUDIO**, per la regolazione di bassi, alti, medi, sub-out, balance e fader. Inserire, disinserire e regolare X-BASS. Selezione di una preimpostazione dell'equalizzatore.
- ⑥ Tasto **BND•TS**  
Premuto brevemente: selezione dei livelli di memoria FM e delle gamme di lunghezze d'onda OM e OL.  
Premuto a lungo: avvio della funzione Travelstore.
- ⑦ Tasto **TRA•RDS**  
Premuto brevemente: attivazione/disattivazione dello stato di pronto per la ricezione di informazioni sul traffico  
Premuto a lungo: Attivazione e disattivazione della funzione comfort RDS.
- ⑧ Tasto **DISPL**   
Premuto brevemente: mostra brevemente i contenuti alternativi del display (ad es. l'ora).  
Premuto a lungo: cambia il contenuto del display.
- ⑨ Tasto **MENU**  
Premuto brevemente: richiamo del menu per le impostazioni base.  
Premuto a lungo: avvio della funzione Scan.
- ⑩ Blocco dei tasti a freccia
- ⑪ Blocco dei tasti **1 - 6**
- ⑫ Tasto  (Eject) per espellere il CD dall'autoradio.

<b>Note di avvertimento e accessori .... 101</b>	Impostazione dell'indicazione sul display ..... 112
Smaltimento della vecchia autoradio (solo Paesi UE) ..... 101	<b>Informazioni sul traffico ..... 112</b>
Montaggio ..... 101	Attivazione e disattivazione della precedenza per le informazioni sul traffico ..... 112
Accessori speciali (non compresi nella fornitura) ..... 101	Impostazione del volume per le informazioni sul traffico stradale .... 113
<b>Frontalino estraibile..... 102</b>	<b>Esercizio CD ..... 113</b>
Protezione antifurto ..... 102	Avvio dell'esercizio CD ..... 113
Come togliere il frontalino ..... 103	Selezione di un brano ..... 114
Inserire il frontalino ..... 103	Selezione rapida del brano ..... 114
Tempo di disattivazione (OFF TIMER) ..103	Ricerca rapida automatica (udibile) . 114
<b>Accensione e spegnimento ..... 104</b>	Riproduzione dei brani in ordine casuale (MIX) ..... 114
<b>Regolazione del volume..... 104</b>	Breve ascolto dei brani (SCAN) ..... 114
Impostazione del volume al momento dell'accensione..... 104	Ripetizione di un brano (REPEAT) ... 115
Abbassamento rapido del volume (Mute)..... 105	Interruzione della riproduzione (PAUSE) ..... 115
Audio del telefono / della navigazione ..105	Impostazione dell'indicazione sul display ..... 115
Attivazione e disattivazione del segnale acustico di conferma..... 106	Informazioni sul traffico in esercizio CD..... 115
Automatic Sound ..... 106	Estrazione del CD ..... 115
<b>Esercizio radio..... 107</b>	<b>Esercizio MP3/WMA ..... 116</b>
Impostazione del tuner ..... 107	Preliminari per il CD MP3 ..... 116
Attivazione dell'esercizio radio..... 107	Avvio dell'esercizio MP3 ..... 117
Funzione comfort RDS (AF, REG).... 107	Impostazione dell'indicazione sul display ..... 117
Selezione di gamma di lunghezze d'onda / livello di memoria..... 108	Impostazione del testo scorrevole MP3 ..... 118
Sintonizzazione di una stazione..... 108	Scegliere una directory ..... 118
Impostazione della sensibilità della ricerca automatica delle stazioni .... 109	Scegliere brani/file..... 118
Memorizzazione di una stazione ..... 109	Ricerca rapida automatica..... 118
Memorizzazione automatica di una stazione (Travelstore) ..... 109	Riproduzione dei brani in ordine casuale – MIX ..... 118
Richiamo di una stazione memorizzata ..109	Breve ascolto dei brani – SCAN ..... 119
Breve ascolto delle stazioni ricevibili (SCAN) ..... 110	Ripetizione di singoli brani o intere directory – REPEAT ..... 119
Impostazione della durata di ascolto breve..... 110	Interruzione della riproduzione (PAUSE) ..... 119
Tipo di programma (PTY) ..... 110	
Ottimizzazione della ricezione radio .. 111	

<b>Esercizio multilettore CD.....</b>	<b>120</b>	<b>Preimpostazioni equalizzatore</b>	
Avvio dell'esercizio multilettore CD .	120	<b>(Preset) .....</b>	<b>126</b>
Selezione di un CD .....	120	<b>Impostazione del display .....</b>	<b>126</b>
Selezione di un brano .....	120	Immissione del testo	
Ricerca rapida automatica (udibile) .	120	all'accensione .....	126
Cambio di indicazione su display ....	120	Impostazione indicatore di livello ...	126
Ripetizione di singoli brani o		Impostazione della luminosità	
di interi CD (REPEAT) .....	120	del display .....	127
Riproduzione dei brani in ordine		Impostazione del colore per	
casuale (MIX) .....	121	l'illuminazione del display .....	127
Breve ascolto dei brani di tutti i CD		<b>Fonti audio esterne .....</b>	<b>128</b>
(SCAN) .....	121	Attivazione e disattivazione	
Interruzione della riproduzione		dell'entrata AUX.....	128
(PAUSE) .....	121	Impostazione della	
<b>Clock - Ora .....</b>	<b>122</b>	preamplificazione AUX.....	129
Indicazione dell'ora .....	122	<b>Dati tecnici.....</b>	<b>129</b>
Impostazione dell'ora .....	122	Amplificatori .....	129
Selezione di modalità 12/24 ore ....	122	Tuner .....	129
Indicazione permanente dell'ora		CD.....	129
con autoradio spenta e accensione		Pre-amp Out .....	129
della vettura inserita.....	122	Sensibilità in entrata .....	129
Breve indicazione dell'ora con			
autoradio spenta .....	122		
<b>Sound .....</b>	<b>123</b>		
Regolazione dei bassi (Bass) .....	123		
Impostazione dei medi (Middle) .....	123		
Impostazione degli alti (Treble) .....	123		
Regolazione del bilanciamento del			
volume a sinistra/destra (Balance) .	124		
Regolazione del bilanciamento del			
volume davanti/dietro (Fader) .....	124		
<b>Uscita preamplificatore</b>			
<b>(Preamp-Out/Sub-Out) .....</b>	<b>124</b>		
Impostazione del livello sub-out ....	124		
Impostazione della frequenza			
limite sub-out .....	124		
<b>X-BASS .....</b>	<b>125</b>		
Impostazione dell'aumento			
di X-BASS .....	125		

## Note di avvertimento e accessori

Grazie per aver scelto un prodotto Blaupunkt. Vi auguriamo buon divertimento con la vostra nuova autoradio.

**Prima di mettere in funzione l'autoradio per la prima volta, vi raccomandiamo di leggere attentamente le presenti Istruzioni d'uso.**

I redattori dei testi di Istruzioni d'uso di Blaupunkt lavorano costantemente per rendere queste istruzioni quanto più semplici e quanto più comprensibili possibile. Nel caso vi occorranò comunque chiarimenti in merito all'impiego dell'autoradio, siete pregati di rivolgervi al vostro rivenditore specializzato oppure telefonare alla linea diretta di assistenza del vostro Paese (hotline). I numeri dei servizi di assistenza sono riportati sul retro del presente opuscolo.

Concediamo una garanzia di produttore per le autoradio acquistate in uno dei paesi dell'Unione Europea. È possibile consultare le condizioni di garanzia sul sito [www.blaupunkt.de](http://www.blaupunkt.de) o richiederle direttamente a:

Blaupunkt GmbH

Hotline

Robert-Bosch-Str. 200

D-31139 Hildesheim

### Smaltimento della vecchia autoradio (solo Paesi UE)



Non smaltire la propria vecchia autoradio nei rifiuti domestici!

Per lo smaltimento della vecchia autoradio, utilizzare i sistemi di restituzione e raccolta disponibili.

## Sicurezza stradale



La sicurezza stradale ha priorità assoluta.

- Utilizzare pertanto l'autoradio soltanto quando la situazione del traffico stradale lo permette.
- Prima di partire praticare le operazioni da eseguire con l'autoradio, per familiarizzare con la stessa.

Deve essere garantita la ricezione tempestiva dei segnali di avvertimento della polizia, dei vigili del fuoco e del pronto soccorso.

- Durante il viaggio quindi il volume del programma deve essere sempre adeguato.

## Montaggio

Se si intende montare autonomamente l'autoradio, leggere prima le Istruzioni di montaggio e collegamento riportate alla fine delle presenti Istruzioni d'uso.

## Accessori speciali (non compresi nella fornitura)

Impiegare esclusivamente gli accessori speciali approvati da Blaupunkt.

## Telecomando

Con un telecomando sul volante o manuale è possibile comandare le funzioni base dell'autoradio con comodità e sicurezza.

Non è possibile accendere e spegnere l'autoradio con il telecomando.

Per sapere quali telecomandi è possibile utilizzare con l'autoradio, consultare il rivenditore specializzato o il sito Internet ([www.blaupunkt.com](http://www.blaupunkt.com)).

### **Amplificatori**

Possono essere utilizzati tutti gli amplificatori Blaupunkt e Velocity.

### **Multilettore CD (Changer)**

Si possono allacciare i seguenti multilettori CD Blaupunkt:  
CDC A 03, CDC A 08 e IDC A 09.

## **Frontalino estraibile**

### **Protezione antifurto**

Per la protezione antifurto, la propria autoradio è dotata di un frontalino estraibile (Flip-Release-Panel). Senza questo frontalino l'autoradio per un ladro non ha nessun valore.

Proteggere la propria autoradio contro eventuali furti e portare ogni volta con sé il frontalino quando ci si allontana dalla vettura. Non lasciare mai il frontalino nella vettura, nemmeno in un luogo nascosto.

#### **Note:**

- Non lasciar cadere il frontalino.
- Non esporre mai il frontalino direttamente ai raggi del sole o ad altre fonti di calore.
- Evitare di entrare in diretto contatto con i contatti elettrici del frontalino. Se necessario, pulire i contatti con un panno non sfilacciato imbevuto d'alcol detergente.

## Come togliere il frontalino

- Premere il tasto  ②.

Il frontalino si apre in avanti.

- Afferrare il frontalino sul lato destro ed estrarlo dal suo supporto tirandolo in linea retta.

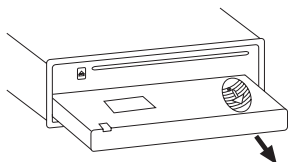

### Note:

- L'autoradio si spegne dopo un intervallo di tempo che può essere impostato. Leggere al riguardo il paragrafo "Tempo di disattivazione (OFF TIMER)" di questo capitolo.
- Rimangono memorizzate le impostazioni correnti.
- Se è inserito un CD, questo rimane nell'autoradio.

## Inserire il frontalino

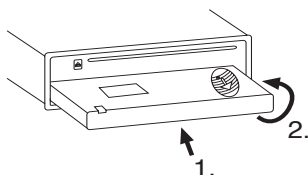

- Tenere il frontalino più o meno ad angolo retto rispetto all'autoradio.
- Spingere il frontalino nella guida dell'autoradio, disposta sui lati destro e sinistro del bordo inferiore. Per l'inserimento nel supporto, premere con cautela il frontalino fino all'inserimento a scatto.
- Inserire il frontalino spingendo con cautela verso l'alto, fino a sentire lo scatto.



Se durante l'estrazione del frontalino l'autoradio era accesa, quando si reinserisce il frontalino, l'autoradio si accende commutandosi automaticamente sull'ultima impostazione (radio, CD, multilettores CD o AUX).

## Tempo di disattivazione (OFF TIMER)

Dopo aver aperto il frontalino, l'autoradio si spegne nell'arco di un periodo di tempo, che può essere impostato. L'intervallo regolabile va da 0 a 30 secondi.

- Premere il tasto **MENU** ⑨.
  - Premere ripetutamente il tasto  o  ⑩, fino a quando sul display appare "OFF TIMER".
  - Impostare il tempo con i tasti  < > ⑩.
- Dopo aver ultimato l'impostazione,
- premere due volte il tasto **MENU** ⑨.

### Nota:

Quando il tempo di disinserimento impostato è di 0 secondi, l'autoradio si spegne non appena si apre il frontalino.



## Accensione e spegnimento

Sono disponibili diverse possibilità di accensione e spegnimento dell'autoradio.

### Accensione e spegnimento tramite il tasto ①

➤ Per accendere l'autoradio premere il tasto ①.

L'autoradio si accende.

➤ Per spegnere l'autoradio tenere premuto il tasto ① per più di 2 secondi.

L'autoradio si spegne.

### Accensione e spegnimento tramite l'accensione della vettura

Quando l'autoradio, come illustrato nelle Istruzioni di montaggio, è allacciata in modo corretto con l'accensione della vettura e non è stata spenta con il tasto ①, si accende e si spegne contemporaneamente con l'accensione della vettura.

### Accensione e spegnimento tramite il frontalino estraibile

➤ Rimuovere il frontalino.

L'autoradio si spegne dopo l'intervallo di tempo impostato nel menu "OFF TIMER".

➤ Riapplicare il frontalino.

L'autoradio si accende. Viene attivata l'ultima impostazione (radio, CD, multiletteore CD o AUX).

#### Nota:

Per proteggere la batteria della vettura, l'autoradio si spegne automaticamente un'ora dopo il disinserimento dell'accensione della vettura.

## Regolazione del volume

Il volume si può regolare in una scala di valori da 0 (spento) fino a 66 (massimo).

Per aumentare il volume,

➤ girare verso destra il regolatore del volume ③.

Per abbassare il volume,

➤ girare verso sinistra il regolatore del volume ③.

## Impostazione del volume al momento dell'accensione

#### Nota:

L'autoradio ha una funzione Time-out (intervallo di tempo).

Se ad es. si preme il tasto **MENU** ⑨ e si seleziona una voce del menu, circa 8 secondi dopo che è stato premuto l'ultimo tasto, l'autoradio torna all'impostazione precedente. Le impostazioni effettuate vengono memorizzate.

È possibile regolare il livello di volume al momento dell'accensione.

➤ Premere il tasto **MENU** ⑨.

➤ Premere ripetutamente il tasto **V** o **A** ⑩ fino a quando sul display viene visualizzato "ON VOLUME".

➤ Impostare il volume all'accensione con i tasti **<>** ⑩.

Per rendere più facile l'operazione, mentre si esegue la regolazione, si sente il volume di ascolto attuale, con le relative variazioni.

Se si imposta "LAST VOL", viene prescelto il livello di volume attivo prima dello spegnimento.

**Nota:**

Per proteggere l'udito, il livello di volume al momento dell'accensione dell'autoradio è limitato al valore "38". Se al momento dello spegnimento dell'autoradio il volume era più alto e l'impostazione "LAST VOL" era stata selezionata, l'accensione avviene al valore "38".

Dopo aver ultimato l'impostazione,

- premere due volte il tasto **MENU** (9).

## Abbassamento rapido del volume (Mute)

È possibile abbassare rapidamente il volume su un valore impostato (Mute).

- Premere brevemente il tasto (1).

Sul display appare "MUTE".

## Abolizione del Mute

Per riattivare il livello di volume precedentemente ascoltato,

- premere di nuovo brevemente il tasto (1).

## Regolazione del volume Mute

Il volume Mute (Mute Level) può essere impostato.

- Premere il tasto **MENU** (9).
- Premere ripetutamente il tasto **∨** o **∧** (10) fino a quando sul display viene visualizzato "MUTE LVL".
- Regolare il Mute Level con i tasti **<>** (10).

Dopo aver ultimato l'impostazione,

- premere due volte il tasto **MENU** (9).

## Audio del telefono / della navigazione

Se la propria autoradio è collegata ad un telefono mobile o ad un sistema di navigazione, quando "si stacca" il telefono o quando viene trasmesso un messaggio vocale del sistema di navigazione, essa commuta sulla modalità silenziosa, mentre il colloquio telefonico o il messaggio vocale si sentono attraverso gli altoparlanti dell'autoradio. Per rendere possibile questa funzione, il telefono mobile o il sistema di navigazione devono essere collegati all'autoradio in osservanza delle relative Istruzioni di montaggio.

Per sapere quali sistemi di navigazione si possono allacciare alla propria autoradio, rivolgersi al proprio rivenditore specializzato in prodotti Blaupunkt.

Se durante una telefonata o un messaggio vocale del sistema di navigazione viene ricevuto un messaggio sul traffico, il messaggio sul traffico si sentirà solo alla fine della telefonata o del messaggio vocale, se quest'ultimo viene poi ancora trasmesso. Non viene memorizzato nessun messaggio sul traffico stradale!

È possibile regolare il livello di volume per le telefonate o per i messaggi vocali di navigazione.

- Premere il tasto **MENU** (9).
- Premere ripetutamente il tasto **∨** o **∧** (10) fino a quando sul display compare "TEL VOL".
- Impostare il volume desiderato con il tasto **<>** (10).

Dopo aver ultimato l'impostazione,

- premere due volte il tasto **MENU** (9).

### Nota:

Durante l'ascolto, con il regolatore del volume (3) è possibile regolare direttamente il volume d'ascolto delle telefonate e dei messaggi vocali.

## Attivazione e disattivazione del segnale acustico di conferma

Quando per alcune funzioni si preme un tasto per più di 2 secondi, ad es. per memorizzare su un tasto di stazione una determinata stazione radio, viene emesso un segnale acustico di conferma (beep). È possibile inserire e disinserire il beep.

- Premere il tasto **MENU** (9).
- Premere ripetutamente il tasto **√** o **⏏** (10) fino a quando sul display appaiono "BEEP ON" oppure "BEEP OFF".
- Attivare (ON) o disattivare (OFF) il BEEP con il tasto **< >** (10).

Dopo aver ultimato l'impostazione,

- premere il tasto **MENU** (9).

## Automatic Sound

Con questa funzione è possibile adattare automaticamente il volume dell'autoradio alla velocità di corsa. Per rendere possibile questa funzione l'autoradio deve essere collegata in osservanza delle Istruzioni di montaggio.

L'adattamento automatico del volume si può regolare su sei livelli (0 - 5).

- Premere il tasto **MENU** (9).
  - Premere ripetutamente il tasto **√** o **⏏** (10) fino a quando sul display compare "AUTO SD".
  - Impostare l'adattamento del volume 0 - 5 con il tasto **< >** (10).
- Dopo aver ultimato l'impostazione,
- premere due volte il tasto **MENU** (9).

### Nota:

La regolazione ottimale 0 - 5 dell'adattamento del volume alla velocità di corsa dipende dall'intensità dello sviluppo di rumori della propria vettura. Eseguire delle prove per determinare il valore ottimale per la propria vettura.

## Esercizio radio

Questa autoradio è dotata di un ricevitore radio RDS. Molte stazioni FM trasmettono un segnale, che oltre al programma radio contiene anche informazioni, come nome della stazione e tipo di programma (PTY).

Non appena una stazione è ricevibile, appare sul display il nome di questa stazione.

## Impostazione del tuner

Per garantire un funzionamento corretto del componente radio, l'autoradio deve essere impostata in base alla regione in cui essa viene utilizzata. Si può scegliere tra Europa (EUROPE), America (USA), Sudamerica (S-AMERICA) e Thailandia (THAI). Il tuner è impostato di fabbrica per la regione di vendita dell'autoradio. In caso di problemi con la ricezione radio, verificare tale impostazione.

Le funzioni radio descritte nelle presenti Istruzioni d'uso si riferiscono all'impostazione del tuner Europa (EUROPE).

- Spegnere l'autoradio con il tasto ①.
- Tenere premuti i tasti **1** e **5** ⑪ contemporaneamente e riaccendere l'autoradio con il tasto ①.

Viene visualizzato "TUNER".

- Scegliere la regione del tuner con il tasto **∇** o **∧** ⑩.

Per salvare l'impostazione,

- spegnere l'autoradio e riaccenderla oppure attendere circa 8 secondi. La radio si accende con l'ultima impostazione selezionata (radio, CD, multilettore CD o AUX).

## Attivazione dell'esercizio radio

Quando si è in esercizio CD, multilettore CD o AUX,

- premere il tasto **BND•TS** ⑥

oppure

- premere ripetutamente il tasto **SOURCE** ④, fino a quando compare sul display il livello di memoria, ad es. "FM1".

## Funzione comfort RDS (AF, REG)

Le funzioni comfort RDS AF (frequenza alternativa) e REGIONAL (regionale) ampliano la gamma delle prestazioni della propria radio.

- AF: con la funzione comfort RDS attivata, l'autoradio cerca automaticamente la migliore frequenza di ricezione per la stazione sintonizzata.
- REGIONAL: in determinate ore del giorno alcune stazioni suddividono il loro programma in diversi programmi regionali con differenti contenuti. Con REG si evita una commutazione automatica su frequenze alternative con altri contenuti di programma.

### Nota:

REGIONAL deve essere appositamente attivato/disattivato nel menu.

## Attivazione e disattivazione di REGIONAL

- Premere il tasto **MENU** ⑨.

- Premere ripetutamente il tasto **∇** o **∧** ⑩, fino a quando sul display appare "REG". Dopo la sigla "REG" appare "OFF" o "ON".

Per inserire o disinserire la funzione REGIONAL,

➡ premere il tasto **> o <** (10).

➡ Premere il tasto **MENU** (9).

### Attivazione e disattivazione della funzione comfort RDS

Per attivare o disattivare le funzioni comfort RDS AF e REGIONAL,

➡ tenere premuto il tasto **TRA•RDS** (7) per più di 2 secondi.

Le funzioni comfort RDS sono attive, quando sul display si illumina RDS.

### Selezione di gamma di lunghezze d'onda / livello di memoria

Con questa autoradio è possibile ricevere programmi delle bande di frequenza FM, come anche OM e OL (AM). Per la gamma di lunghezze d'onda FM sono disponibili 3 livelli di memoria (FM1, FM2 e FMT), mentre su ognuna delle gamme di lunghezze d'onda OM e OL è disponibile un livello di memoria.

Su ogni livello di memoria si possono memorizzare 6 stazioni.

Per passare da un livello di memoria all'altro (FM1, FM2 e FMT) e per cambiare la gamma di lunghezze d'onda (tra OM e OL),

➡ premere brevemente il tasto **BND•TS** (6).

### Sintonizzazione di una stazione

Ci sono diverse possibilità di sintonizzazione di una stazione.

### Ricerca automatica di stazione

➡ Premere il tasto **o** **o** **o** (10).

La radio si sintonizza su una delle prossime stazioni ricevibili.

### Sintonizzazione manuale

La sintonizzazione può avvenire anche manualmente.

#### Nota:

La sintonizzazione manuale è possibile soltanto con la funzione comfort RDS disattivata.

Per modificare a piccoli passi la frequenza impostata,

➡ premere brevemente il tasto **<o>** (10).

Per modificare rapidamente la frequenza impostata,

➡ tenere premuto a lungo il tasto **<o>** (10).

### Scorrere all'interno di una catena di stazioni (solo FM)

Se una stazione trasmette più programmi, è possibile sfogliare una cosiddetta "catena di stazioni".

#### Nota:

Per poter usufruire di questa funzione deve essere attivata la funzione comfort RDS.

➡ Premere il tasto **<o>** (10) per passare alla stazione successiva della catena di stazioni.

#### Nota:

Allora sarà possibile solo la sintonizzazione su un'altra stazione precedentemente ascoltata. Cercare la stazione con le funzioni Scan o Travelstore.

## Impostazione della sensibilità della ricerca automatica delle stazioni

È possibile scegliere se ricevere soltanto stazioni potenti oppure anche quelle di minore potenza.

- Premere il tasto **MENU** (9).
- Premere ripetutamente il tasto **V** o **⏏** (10), fino a quando sul display appare "SENS".

Sul display appare allora il valore attuale di sensibilità di ricezione. "SENS HI3" è il massimo livello di sensibilità. "SENS LO1" è il livello più basso.

- Impostare la sensibilità desiderata con i tasti **<** o **>** (10).

Dopo aver ultimato l'impostazione,

- premere il tasto **MENU** (9).

### Nota:

Si possono impostare sensibilità differenti per FM, OM e OL (AM).

## Memorizzazione di una stazione

### Memorizzazione manuale di una stazione

- Selezionare il livello di memoria desiderato FM1, FM2 o FMT, oppure una delle gamme di lunghezze d'onda OM o OL.
- Sintonizzarsi sulla stazione desiderata.
- Tenere premuto per più di 2 secondi il tasto di stazione (**1 - 6**) sul quale si intende memorizzare la stazione.

## Memorizzazione automatica di una stazione (Travelstore)

È possibile memorizzare automaticamente le 6 stazioni di maggiore potenza della regione (solo FM). La memorizzazione avviene sul livello di memoria FMT.

### Nota:

Vengono allora cancellate le stazioni previamente memorizzate su questo livello.

- Tenere premuto il tasto **BND•TS** (6) per più di 2 secondi.

Ha inizio la memorizzazione. Sul display viene indicato "FM TSTORE". Dopo che è stata ultimata la memorizzazione, la stazione viene fatta sentire sul posto di memoria 1 sul livello FMT.

## Richiamo di una stazione memorizzata

- Selezionare il livello di memoria o la gamma di lunghezze d'onda.
- Premere uno dei tasti di stazione **1 - 6** (11).

La stazione memorizzata viene messa in onda, se è ricevibile.

## Breve ascolto delle stazioni ricevibili (SCAN)

Con la funzione Scan è possibile ascoltare brevemente tutte le stazioni ricevibili. Nel menu è possibile regolare il tempo di breve ascolto da 5 fino a 30 secondi.

### Avvio di SCAN

- Tenere premuto il tasto **MENU** (9) per più di 2 secondi.

Viene avviata la scansione.

Sul display appare prima brevemente "SCAN", poi appare lampeggiante il nome o la frequenza della stazione in ascolto.

### Fine di SCAN, continuare l'ascolto della stazione in onda

➡ Premere il tasto **MENU** (9).

Termina così la corsa di ricerca stazione, si rimane in ascolto della stazione ultimamente in onda.

### Impostazione della durata di ascolto breve

➡ Premere il tasto **MENU** (9).

➡ Premere ripetutamente il tasto **√** o **⏏** (10) fino a quando sul display viene visualizzato "SCAN TIME".

➡ Impostare la durata di ascolto breve desiderata con i tasti **<** **>** (10).

Dopo aver ultimato l'impostazione,

➡ premere due volte il tasto **MENU** (9).

#### Nota:

La durata di ascolto breve vale anche per la scansione nell'esercizio CD e multiletto CD.

### Tipo di programma (PTY)

Oltre al nome, alcune stazioni FM irradiano anche informazioni sul tipo di programma trasmesso. La propria autoradio è in grado di ricevere e visualizzare tali informazioni.

Le denominazioni dei tipi di programma possono essere ad es.:

CULTURE	TRAVEL	JAZZ
SPORT	SERVICE	POP
ROCK	NEWS	BAMBINI

Con la funzione PTY è possibile selezionare stazioni che trasmettono proprio il tipo di programma che si sta cercando.

### PTY-EON

Quando è stato selezionato il tipo di programma e avviata la ricerca automatica, l'autoradio si commuta automaticamente dalla stazione in ascolto su una stazione che trasmette il programma selezionato.

#### Note:

- Se non viene trovata alcuna stazione con il tipo di programma desiderato, si sente un beep e sul display appare brevemente "NO PTY". La radio si sintonizza nuovamente sull'ultima stazione ascoltata.
- Se la stazione in ascolto o un'altra stazione della stessa catena irradia più tardi il tipo di programma desiderato, allora l'autoradio commuta automaticamente dalla stazione in ascolto, o dall'esercizio CD o multiletto CD, alla stazione con il tipo di programma desiderato.
- Se non si desidera questa commutazione PTY-EON, disattivarla dal menu con "PTY OFF". Per prima cosa premere uno dei tasti **SOURCE** (4) o **BND•TS** (6).

### Attivazione e disattivazione del PTY

➡ Premere il tasto **MENU** (9).

➡ Premere ripetutamente il tasto **√** o **⏏** (10), fino a quando sul display viene visualizzato "PTY" insieme all'impostazione attuale.

- Premere il tasto < o > (10) per attivare (ON) o disattivare (OFF) PTY.
- Premere il tasto **MENU** (9).

### Selezionare la lingua PTY

È possibile selezionare la lingua di visualizzazione dei tipi di programma. Le opzioni disponibili sono DEUTSCH, ENGLISH e FRANÇAIS.

- Premere il tasto **MENU** (9).
- Premere ripetutamente il tasto **√** o **⏏** (10) fino a quando sul display viene visualizzato "PTY LANG".
- Impostare la lingua desiderata con i tasti < o > (10).

Dopo aver ultimato l'impostazione,

- premere due volte il tasto **MENU** (9).

### Selezione del tipo di programma e avvio della ricerca automatica

- Premere il tasto < o > (10).

Sul display viene indicato il tipo di programma corrente.

- Per cambiare tipo di programma, mentre dura la suddetta indicazione sul display premere il tasto < o > (10) fino a trovare il tipo di programma desiderato.

Oppure

- Premere uno dei tasti **1 - 6** (11) per selezionare il tipo di programma memorizzato su uno di questi tasti.

Sul display viene indicato brevemente il tipo di programma selezionato.

- Premere uno dei tasti **√** o **⏏** (10) per avviare la ricerca automatica.

La radio si sintonizza sul prossimo tipo di programma selezionato.

### Memorizzazione di un tipo di programma su un tasto di stazione

- Con i tasti < o > (10) selezionare un tipo di programma.
- Tenere premuto per più di 2 secondi il tasto di stazione **1 - 6** (11) desiderato.

Il tipo di programma viene memorizzato sul tasto **1 - 6** (11) selezionato.

### Ottimizzazione della ricezione radio

#### Abbassamento degli alti in funzione del disturbo (High Cut)

La funzione High Cut comporta un miglioramento qualitativo nella ricezione quando ci sono dei disturbi radio (solo FM). Quando la ricezione è disturbata, il livello di disturbo viene abbassato automaticamente.

#### Attivazione e disattivazione dell'High Cut

- Premere il tasto **MENU** (9).
- Premere ripetutamente il tasto **√** o **⏏** (10) fino a quando sul display compare "HICUT".
- Premere il tasto < o > (10) per attivare (1) o disattivare (0) la funzione High Cut.



"HICUT 0" indica che non viene abbassato il livello di disturbo, "HICUT 1" indica l'abbassamento automatico.

- Premere il tasto **MENU** (9).



## Impostazione dell'indicazione sul display

Per l'esercizio radio è possibile far apparire sul display la gamma di lunghezze d'onda con livello di memoria, l'ora e il nome o la frequenza della stazione corrente.

- Per commutare tenere premuto il tasto **DISPL**   per più di 2 secondi.

## Informazioni sul traffico

La propria autoradio è dotata di un componente che riceve i segnali RDS-EON. EON (Enhanced Other Network) fa in modo che, in presenza di informazioni sul traffico (TA), l'autoradio commuti automaticamente da una stazione che non trasmette le informazioni sul traffico a una stazione (all'interno della stessa catena) che li trasmette.

Alla fine del messaggio sul traffico l'autoradio ritorna automaticamente sull'ultimo programma ascoltato.

## Attivazione e disattivazione della precedenza per le informazioni sul traffico

- Premere il tasto **TRA•RDS** .

La precedenza per le informazioni sul traffico è attivata quando sul display viene visualizzato il simbolo di ingorgo.

### Note:

Si sente un avvertimento acustico,

- quando si esce dall'area di trasmissione della stazione che trasmette informazioni sul traffico.
- quando durante l'ascolto di un CD o il funzionamento del multiletto CD si esce dall'area di trasmissione della stazione che trasmette informazioni sul traffico e con la seguente ricerca automatica non viene trovata alcuna nuova stazione che trasmette tali informazioni;
- quando si passa da una stazione che trasmette informazioni sul traffico a un'altra che invece non trasmette tali informazioni.

In tali casi disinserire la precedenza per le informazioni sul traffico, oppure sintonizzarsi su una stazione che trasmette informazioni sul traffico stradale.

## Impostazione del volume per le informazioni sul traffico stradale

- Premere il tasto **MENU** (9).
- Premere ripetutamente il tasto **∨** o **∧** (10) fino a quando sul display viene visualizzato "TA VOLUME".
- Impostare il volume con i tasti **<** o **>** (10).

Per facilitare l'operazione, mentre si esegue la regolazione si sente il volume di ascolto attuale, con le relative variazioni.

Dopo aver ultimato l'impostazione,

- premere due volte il tasto **MENU** (9).

### Note:

- Il volume si può regolare con il regolatore del volume (3) anche durante la trasmissione di informazioni sul traffico, per tutta la durata delle informazioni.
- Per le informazioni sul traffico stradale è possibile impostare il suono e il bilanciamento del volume. Leggere a tale proposito il capitolo "Sound".

## Esercizio CD

Con questa autoradio è possibile riprodurre i normali CD audio, CD-R e CD-RW reperibili sul mercato, con diametro di 12 cm. Per evitare problemi nella riproduzione, non masterizzare i CD a velocità superiori a 16 volte quella normale.



### Pericolo di danneggiamento del lettore CD!

Non si possono riprodurre i cosiddetti CD single con diametro di 8 cm e neppure i CD sagomati (CD shape).

Non ci assumiamo alcuna responsabilità per danni al lettore CD conseguenti all'impiego di CD inadatti.

Per evitare problemi di funzionamento, utilizzare esclusivamente CD con il logo Compact Disc. Con i CD protetti contro la copiatura potrebbero verificarsi difficoltà di riproduzione. Blaupunkt non può garantire il funzionamento perfetto di CD protetti contro la copiatura!

Oltre ai CD audio l'autoradio permette di riprodurre anche CD contenenti file musicali MP3/WMA. Leggere a tale proposito quanto riportato nel capitolo "Esercizio MP3/WMA".

## Avvio dell'esercizio CD

Quando nel lettore non è inserito alcun CD,

- premere il tasto **▶** (2).

Il frontalino si apre.

- Senza sforzare, spingere il CD nel suo lettore, con il lato stampato rivolto verso l'alto, fino ad avvertire una resistenza.

Il CD viene inserito automaticamente al suo posto nel lettore.

Non bisogna né ostacolare l'introduzione del CD né spingere.

➤ Premendo leggermente chiudere il frontalino fino a sentire lo scatto.

Inizia la riproduzione del CD.

### Nota:

Se prima di introdurre il CD, l'accensione della vettura era disinserita, è necessario accendere prima l'autoradio con il tasto ① per far sì che la riproduzione inizi.

Quando nel lettore è già inserito un CD,

➤ premere ripetutamente il tasto **SOURCE** ④ fino a quando sul display compare "CD".

Inizia la riproduzione nel punto in cui era stata interrotta.

## Selezione di un brano

➤ Per passare al brano seguente o a quello precedente, premere un tasto del blocco dei tasti a freccia ⑩.

Quando si preme una volta il tasto **↵** o **<** ⑩, ricomincia la riproduzione del brano.

## Selezione rapida del brano

Per effettuare una selezione rapida del brano indietro o in avanti,

➤ tenere premuto il tasto **↶** o **↷** ⑩ fino a quando inizia la selezione rapida del brano indietro o avanti.

## Ricerca rapida automatica (udibile)

Per avviare una ricerca rapida automatica indietro o in avanti,

➤ tenere premuto il tasto **< o >** ⑩ fino a quando inizia la ricerca rapida automatica indietro o avanti.

## Riproduzione dei brani in ordine casuale (MIX)

➤ Premere il tasto **5 MIX** ⑪.

Sul display appare brevemente "MIX CD" e viene visualizzato il simbolo MIX. Il prossimo brano da ascoltare verrà scelto a caso.

### Fine di MIX

➤ Premere nuovamente il tasto **5 MIX** ⑪.

Sul display appare brevemente "MIX OFF". Il simbolo MIX si spegne.

## Breve ascolto dei brani (SCAN)

È possibile ascoltare brevemente gli inizi di tutti i brani del CD.

➤ Premere il tasto **MENU** ⑨ per più di 2 secondi.

Viene fatto sentire brevemente il prossimo brano.

### Nota:

La durata dell'ascolto breve dei brani può essere regolata. A questo proposito leggere quanto riportato al punto "Impostazione della durata di ascolto breve" nel capitolo "Esercizio radio".

## Fine dello SCAN, riproduzione di brano continua

Per terminare il processo di Scan,

➡ premere il tasto **MENU** (9).

Continua la riproduzione del brano attualmente in breve ascolto.

## Ripetizione di un brano (REPEAT)

Per ripetere la riproduzione del brano attualmente in ascolto,

➡ premere il tasto **4 RPT** (11).

Sul display appare brevemente "RPT TRCK" e viene visualizzato il simbolo RPT. Il brano viene ripetuto fino a quando non viene disattivato RPT.

## Fine di Repeat

Per disinserire la funzione Repeat,

➡ premere nuovamente il tasto **4 RPT** (11).

Sul display appare brevemente "RPT OFF" e il simbolo RPT si spegne. La riproduzione di CD continua normalmente.

## Interruzione della riproduzione (PAUSE)

➡ Premere il tasto **3** (11).

Sul display compare "PAUSE".

## Eliminare Pause

➡ Durante Pause premere il tasto **3** (11).

La riproduzione continua.

## Impostazione dell'indicazione sul display

Per l'esercizio CD è possibile scegliere tra 2 tipi di visualizzazione:

- Numero del brano e ora
- Numero del brano e durata di riproduzione

➡ Per commutare tenere premuto il tasto **DISPL** (8) per più di 2 secondi.

## Informazioni sul traffico in esercizio CD

Per poter ricevere le informazioni sul traffico in esercizio CD,

➡ premere il tasto **TRA•RDS** (7).

La precedenza per le informazioni sul traffico è attivata quando sul display viene visualizzato il simbolo di ingorgo. Leggere a tale proposito quanto riportato al punto "Informazioni sul traffico".

## Estrazione del CD

➡ Premere il tasto **2**.

Il frontalino si apre in avanti.

➡ Premere il tasto **▲** (12) (Eject) vicino al vano per CD.

Il CD viene espulso.

➡ Estrarre il CD e chiudere il frontalino.

## Note:

- Il CD estratto viene automaticamente inserito di nuovo dopo 10 secondi.
- Si può estrarre un CD anche con autoradio spenta e anche quando è attiva un'altra fonte audio.

## Esercizio MP3/WMA

Con questa autoradio è possibile riprodurre anche CD-R e CD-RW con file musicali MP3. Si possono inoltre riprodurre anche file WMA. I comandi per la riproduzione dei file MP3 e WMA sono identici.

### Note:

- Questa autoradio non permette di riprodurre i file WMA con Digital Rights Management (DRM) provenienti dai musicshop online.
- I file WMA possono essere riprodotti in sicurezza soltanto se sono stati creati con Windows Media-Player, Versione 8.

## Preliminari per il CD MP3

La combinazione di masterizzatore CD, software di masterizzazione e CD vergine comporta a volte dei problemi nella riproduzione dei CD. Se insorgono dei problemi con i CD masterizzati in proprio, cambiare il produttore di CD registrabile, oppure cambiare il colore del CD vergine.

Il formato del CD deve essere ISO 9660 Level 1 o Level 2 oppure Joliet. Per tutti gli altri formati non può venire garantita una buona riproduzione.

Su un CD si possono registrare al massimo 252 directory. Questa autoradio consente di selezionare singolarmente tutte le directory.

A prescindere dal numero di directory, su un CD si può operare con fino a 999 file MP3, con al massimo 255 file in una directory.

Questa autoradio supporta il numero di directory interfaciate che il software di masterizzazione riesce a creare, anche se a norma ISO 9660 la profondità massima di directory è di 8 livelli.

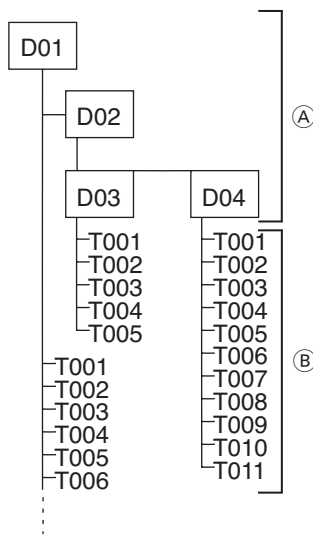

- (A) Directory
- (B) Brano · File

Con il PC è possibile assegnare nomi alle varie directory. Il nome della directory si può far apparire sul display dell'autoradio. Eseguire la denominazione delle directory e dei brani/file in corrispondenza del proprio software di masterizzazione. Consultare a tale proposito le note contenute nelle Istruzioni d'uso del software.

### Nota:

Quando si assegnano nomi alle directory e ai brani/file, non usare segni speciali e vocali con dieresi.

Se è importante ottenere una sequenza regolare per i file, sarà necessario usare un software di masterizzazione in grado di mettere i file in ordine alfanumerico. Se il proprio software non dispone di tale funzione, è possibile ordinare i file anche manualmente. Per fare ciò, occorre porre un numero, p. es. "001", "002", ecc., davanti ad ogni nome di file. Devono essere immessi anche gli zeri iniziali.

Per ogni brano di MP3 si possono visualizzare anche informazioni aggiuntive, come interprete, titolo e album (tag ID3). Questa autoradio visualizza sul display anche i tag ID3 della versione 1.

Quando si generano file MP3 (codifica) partendo dai file audio, impiegare velocità di trasmissione (bit rate) non superiori a 256 kbit/sec.

Per poter utilizzare con questa autoradio i file MP3, questi file devono avere l'estensione ".MP3".

#### Note:

Al fine di garantire una riproduzione senza disturbi osservare le seguenti regole,

- non aggiungere ad un file qualsiasi (cioè non MP3) l'estensione ".MP3" e riprodurre soltanto file MP3 veri e propri! Nella riproduzione questi altri file non vengono presi in considerazione.
- Non impiegare CD "misti", contenenti file non MP3 e brani MP3. (Durante la riproduzione l'autoradio legge soltanto i file MP3.)
- Non impiegare CD Mix-Mode, con brani audio CD e brani MP3. Quando si cerca di riprodurre un CD Mix-Mode, vengono riprodotti soltanto i brani CD audio.

## Avvio dell'esercizio MP3

L'esercizio MP3 si avvia come il normale esercizio CD. Leggere a tale proposito quanto riportato sotto "Avvio dell'esercizio CD" nel capitolo "Esercizio CD".



## Impostazione dell'indicazione sul display

### Impostazione dell'indicazione sul display standard

È possibile far apparire sul display diverse informazioni relative al brano attuale:

- Numero della directory e numero del brano
- Numero della directory e ora
- Numero della directory e durata di riproduzione
- Numero del brano e durata di riproduzione
- Numero del brano e ora

Per cambiare indicazione di display,

- ☛ tenere premuto il tasto **DISPL**   per più di 2 secondi per commutare.

#### Nota:

Dopo la visualizzazione del testo scorrevole MP3 in seguito al cambio di brano, le informazioni vengono visualizzate continuamente sul display.

## Impostazione del testo scorrevole MP3

A ogni cambio di brano viene visualizzato una volta uno dei seguenti testi scorrevoli sul display. Successivamente riappare l'indicazione standard.

I testi scorrevoli disponibili sono:

- Nome della directory ("DIR NAME")
- Titolo del brano ("SONG NAME")
- Titolo dell'album ("ALBM NAME")
- Nome dell'interprete ("ARTIST")
- Nome del file ("FILE NAME")

### Nota:

Nome dell'interprete, titolo del brano e dell'album sono parte integrante del tag ID dell'MP3 della Versione 1 e possono essere visualizzati soltanto se sono stati memorizzati con i file MP3. (Leggere a tale proposito anche le Istruzioni d'uso del software per il file MP3 per PC o del software di masterizzazione).

Per cambiare indicazione di display,

- premere il tasto **MENU** (9).
- Premere ripetutamente il tasto **↵** o **↶** (10) fino a quando sul display appare "MP3 DISP".
- Scegliere il testo scorrevole MP3 desiderato con il tasto **< o >** (10).

Dopo aver ultimato l'impostazione,

- premere due volte il tasto **MENU** (9).

### Nota:

La voce del menu "MP3 DISP" è disponibile solo durante la riproduzione di un CD con file MP3/WMA.

## Scegliere una directory

Per passare da una directory all'altra, in su o in giù,

- premere il tasto **↵** o **↶** (10) una o più volte.

## Scegliere brani/file

Per passare nell'attuale directory da un brano/file all'altro, in su o in giù,

- premere il tasto **< o >** (10) una o più volte.

Premendo una volta il tasto **<** (10) inizia nuovamente la riproduzione del brano corrente.

## Ricerca rapida automatica

Per avviare una ricerca rapida automatica indietro o in avanti,

- tenere premuto il tasto **< o >** (10) fino a quando inizia la ricerca rapida automatica indietro o avanti.

## Riproduzione dei brani in ordine casuale – MIX

Per riprodurre in ordine casuale i brani dell'attuale directory,

- premere brevemente il tasto **5 MIX** (11).

Sul display appare "MIX DIR" e viene visualizzato il simbolo MIX.

Per riprodurre in ordine casuale i brani di tutte le directory del CD MP3 inserito,

- premere il tasto **5 MIX** (11) per più di 2 secondi.

Sul display appare "MIX CD" e viene visualizzato il simbolo MIX.

**Fine di MIX**

Per finire il MIX,

- ➡ premere brevemente il tasto **5 MIX** (11).

Sul display appare "MIX OFF" e scompare il simbolo MIX.

**Breve ascolto dei brani – SCAN**

È possibile ascoltare brevemente gli inizi di tutti i brani del CD.

- ➡ Premere il tasto **MENU** (9) per più di 2 secondi. Viene fatto sentire brevemente il prossimo brano.

Sul display compare brevemente "TRK SCAN". La numero del brano lampeggia. I brani vengono riprodotti in successione crescente.

**Nota:**

La durata dell'ascolto breve dei brani può essere regolata. Leggere a tale proposito il punto "Impostazione della durata di ascolto breve" del capitolo "Esercizio radio".

**Fine dello Scan, riproduzione di brano continua**

- ➡ Premere brevemente il tasto **MENU** (9).

Continua la riproduzione del brano attualmente in breve ascolto.

**Ripetizione di singoli brani o intere directory – REPEAT**

Se si desidera ripetere il brano attualmente in ascolto,

- ➡ premere brevemente il tasto **4 RPT** (11).

Sul display appare brevemente "RPT TRACK" e viene visualizzato RPT.

Per ripetere la riproduzione dell'intera directory,

- ➡ premere il tasto **4 RPT** (11) per più di 2 secondi.

Sul display appare "RPT DIR".

**Fine di Repeat**

Per finire la ripetizione dell'attuale brano o dell'attuale directory,

- ➡ premere brevemente il tasto **4 RPT** (11).

Sul display appare brevemente "RPT OFF" e scompare RPT.

**Interruzione della riproduzione (PAUSE)**

- ➡ Premere il tasto **3** (11).

Sul display compare "PAUSE".

**Eliminare Pause**

- ➡ Durante Pause premere il tasto **3** (11).

La riproduzione continua.



## Esercizio multiletto CD

### Nota:

Per quanto riguarda le informazioni sul modo di trattare i CD, su come inserirli e su come usare il multiletto, consultare le Istruzioni d'uso del multiletto CD.

### Avvio dell'esercizio multiletto CD

➡ Premere ripetutamente il tasto **SOURCE** (4) fino a quando sul display compare "CHANGER".

La riproduzione inizia con il primo CD che viene riconosciuto dal multiletto CD.

### Selezione di un CD

Per cambiare CD in su o in giù,

➡ premere il tasto **↕** o **↗** (10) una o più volte.

### Nota:

Vengono allora saltati i posti vuoti nel caricatore e i posti occupati da CD non adatti per la riproduzione.

### Selezione di un brano

Per passare da un brano all'altro dell'attuale CD, in su o in giù,

➡ premere il tasto **< o >** (10) una o più volte.

### Ricerca rapida automatica (udibile)

Per avviare una ricerca rapida automatica indietro o in avanti,

➡ tenere premuto il tasto **< o >** (10) fino a quando inizia la ricerca rapida automatica indietro o avanti.

### Cambio di indicazione su display

Per la visualizzazione in esercizio multiletto CD sono disponibili 5 opzioni.

- Numero del brano e durata di riproduzione
- Numero del brano e ora
- Numero del CD e numero del brano
- Numero del CD e ora
- Numero del CD e durata di riproduzione

Per passare da una indicazione all'altra,

➡ tenere premuto il tasto **DISPL** (8) per più di 2 secondi per commutare.

### Ripetizione di singoli brani o di interi CD (REPEAT)

Se si desidera ripetere il brano attualmente in ascolto,

➡ premere brevemente il tasto **4 RPT** (11).

Sul display appare brevemente "RPT TRCK", e viene visualizzato RPT sul display.

Per ripetere la riproduzione dell'intero CD,

➡ tenere premuto il tasto **4 RPT** (11) per più di 2 secondi.

Sul display appare brevemente "RPT DISC", e viene visualizzato RPT sul display.

### Fine di Repeat

Per finire la ripetizione dell'attuale brano o dell'attuale CD,

➡ premere brevemente il tasto **4 RPT** (11).

Appare "RPT OFF" e sul display scompare RPT.

## Riproduzione dei brani in ordine casuale (MIX)

Per ascoltare i brani dell'attuale CD in ordine casuale,

- ➡ premere brevemente il tasto **5 MIX** .

Sul display appare brevemente "MIX CD" e viene visualizzato MIX sul display.

Per ascoltare in ordine casuale i brani di tutti i CD inseriti,

- ➡ tenere premuto il tasto **5 MIX**  per più di 2 secondi.

Sul display appare brevemente "MIX ALL" e viene visualizzato MIX sul display.

### Fine di MIX

- ➡ Premere brevemente il tasto **5 MIX** .

Appare "MIX OFF" e sul display scompare MIX.

## Breve ascolto dei brani di tutti i CD (SCAN)

Per ascoltare brevemente gli inizi di tutti i brani di tutti i CD inseriti,

- ➡ premere il tasto **MENU**  per più di 2 secondi.

Sul display appare "TRK SCAN" e il numero del brano corrente lampeggia.

### Fine dello Scan

Per finire il breve ascolto (SCAN),

- ➡ premere brevemente il tasto **MENU** .

Continua la riproduzione del brano attualmente in ascolto.

### Nota:



La durata dell'ascolto breve dei brani può essere regolata. Leggere a tale proposito il punto "Impostazione della durata di ascolto breve" del capitolo "Esercizio radio".

## Interruzione della riproduzione (PAUSE)

- ➡ Premere il tasto **3**  .

Sul display compare "PAUSE".

### Eliminare Pause



- ➡ Durante Pause premere il tasto **3**  .

La riproduzione continua.

## Clock - Ora

### Indicazione dell'ora



Per visualizzare brevemente l'ora,

- premere brevemente il tasto **DISPL**  .

L'ora viene visualizzata sul display per alcuni secondi.

### Impostazione dell'ora

Per impostare l'ora,

- premere il tasto **MENU** .
- Premere ripetutamente il tasto **↔** o **↕**  fino a quando sul display appare "CLOCK SET".
- Premere il tasto **< >** .

Sul display viene indicata l'ora. Lampeggiano le ore, che si possono impostare.

- Impostare le ore con il tasto **↔** o **↕** .

Dopo aver impostato le ore,

- premere il tasto **>** .



Lampeggiano i minuti.

- Impostare i minuti con il tasto **↔** o **↕** .

Dopo aver ultimato l'impostazione,

- premere due volte il tasto **MENU** .

### Selezione di modalità 12/24 ore

- Premere il tasto **MENU** .
- Premere ripetutamente il tasto **↔** o **↕** , fino a quando sul display appare "24 HOUR MODE" oppure "12 HOUR MODE".



- Per passare da una modalità all'altra premere il tasto **< >** .

Dopo aver ultimato l'impostazione,

- premere il tasto **MENU** .

### Indicazione permanente dell'ora con autoradio spenta e accensione della vettura inserita

Per indicare in permanenza l'ora sul display con autoradio spenta e accensione della vettura inserita,

- premere il tasto **MENU** .
- Premere ripetutamente il tasto **↔** o **↕**  fino a quando sul display appaiono "CLOCK ON" oppure "CLOCK OFF".
- Per passare da una modalità all'altra premere il tasto **< >** .

Dopo aver ultimato l'impostazione,

- premere il tasto **MENU** .

### Breve indicazione dell'ora con autoradio spenta

Per indicare brevemente l'ora sul display con autoradio spenta,

- premere il tasto **DISPL**  .

L'ora viene visualizzata sul display per circa 8 secondi.

## Sound

Per ogni fonte (radio, CD, multiletto CD, AUX, informazioni sul traffico e telefono/navigazione) è possibile eseguire impostazioni separate del suono (bassi, medi, alti e sub-out). Le impostazioni eseguite per il bilanciamento del volume (fader e balance) valgono eguali per tutte le fonti audio.

### Nota:

Il suono per le informazioni sul traffico, per il telefono e per il sistema di navigazione si può impostare soltanto durante l'ascolto di un notiziario sul traffico o nel corso di una telefonata o di un messaggio vocale del sistema di navigazione.

## Regolazione dei bassi (Bass)

Si può scegliere una tra quattro frequenze medie (60 Hz, 80 Hz, 100 Hz, 200 Hz). Inoltre per la frequenza media selezionata è possibile regolare il livello tra  $\pm 7$ .

### Regolazione della frequenza media e del livello

- Premere il tasto **AUDIO** (5).
- Sul display appare "BASS".
- Premere una volta il tasto **↔** o **↵** (10), per arrivare al sottomenu BASS.
- Premere ripetutamente il tasto **< o >** (10) fino a quando sul display viene visualizzata la frequenza media desiderata.
- Premere il tasto **↔** o **↵** (10), per impostare il livello tra  $\pm 7$ .
- Premere due volte il tasto **AUDIO** (5) per uscire dal menu.

## Impostazione dei medi (Middle)

Si può scegliere una tra quattro frequenze medie (500 Hz, 1 kHz, 2 kHz, 3 kHz). Inoltre per la frequenza media selezionata è possibile regolare il livello tra  $\pm 7$ .

### Regolazione della frequenza media e del livello

- Premere il tasto **AUDIO** (5).
- Sul display appare "BASS".
- Premere ripetutamente il tasto **< o >** (10) fino a quando sul display appare "MIDDLE".
- Premere una volta il tasto **↔** o **↵** (10), per arrivare al sottomenu MIDDLE.
- Premere ripetutamente il tasto **< o >** (10) fino a quando sul display viene visualizzata la frequenza media desiderata.
- Premere il tasto **↔** o **↵** (10), per impostare il livello tra  $\pm 7$ .
- Premere due volte il tasto **AUDIO** (5) per uscire dal menu.

## Impostazione degli alti (Treble)

Si può scegliere una tra quattro frequenze medie (10 kHz, 12 kHz, 15 kHz, 17 kHz). Inoltre per la frequenza media selezionata è possibile regolare il livello tra  $\pm 7$ .

### Regolazione della frequenza media e del livello

- Premere il tasto **AUDIO** (5).
- Sul display appare "BASS".
- Premere ripetutamente il tasto **< o >** (10) fino a quando sul display appare "TREBLE".
- Premere una volta il tasto **↔** o **↵** (10), per arrivare al sottomenu TREBLE.

- Premere ripetutamente il tasto < o > (10) fino a quando sul display viene visualizzata la frequenza media desiderata.
- Premere il tasto  $\nabla$  o  $\blacktriangledown$  (10), per impostare il livello tra  $\pm 7$ .
- Premere due volte il tasto **AUDIO** (5) per uscire dal menu.

## Regolazione del bilanciamento del volume a sinistra/destra (Balance)

Per impostare il bilanciamento del volume tra sinistra/destra (Balance),

- premere il tasto **AUDIO** (5).
- Sul display appare "BASS".
- Premere ripetutamente il tasto < o > (10), fino a quando sul display compaiono "BAL" e l'impostazione attuale.
  - Premere il tasto  $\nabla$  o  $\blacktriangledown$  (10) per impostare il bilanciamento del volume desiderato tra destra e sinistra.
  - Premere il tasto **AUDIO** (5) per uscire dal menu.

## Regolazione del bilanciamento del volume davanti/dietro (Fader)

Per impostare il bilanciamento del volume tra davanti/dietro (Fader),

- premere il tasto **AUDIO** (5).
- Sul display appare "BASS".
- Premere ripetutamente il tasto < o > (10), fino a quando sul display compaiono "Fader" e l'impostazione attuale.
  - Premere il tasto  $\nabla$  o  $\blacktriangledown$  (10) per impostare il bilanciamento del volume tra parte anteriore/posteriore.
  - Premere il tasto **AUDIO** (5) per uscire dal menu.

## Uscita preamplificatore (Preamp-Out/Sub-Out)

Mediante gli attacchi del preamplificatore (Preamp-Out) dell'autoradio, è possibile collegare amplificatori esterni. Inoltre è possibile collegare al filtro passa basso dinamico integrato dell'autoradio (livello e frequenza limite sono regolabili) un amplificatore per l'esercizio di un altoparlante dei bassi profondi (subwoofer).

Occorre inoltre collegare gli amplificatori così come descritto nelle Istruzioni di montaggio.

## Impostazione del livello sub-out

Il livello sub-out ha 8 livelli (da 0 a + 7) di regolazione.

- Premere il tasto **AUDIO** (5).
- Sul display appare "BASS".
- Premere ripetutamente il tasto < o > (10) fino a quando sul display appare "SUBOUT".
  - Premere il tasto  $\nabla$  o  $\blacktriangledown$  (10), per impostare un valore tra 0 e +7.

Dopo aver ultimato l'impostazione,

- premere due volte il tasto **AUDIO** (5).

## Impostazione della frequenza limite sub-out

Si può scegliere tra 4 impostazioni: 0 Hz, 80 Hz, 120 Hz e 160 Hz.

- Premere il tasto **AUDIO** (5).
- Sul display appare "BASS".

- Premere ripetutamente il tasto < o > <sup>⑩</sup> fino a quando sul display appare "SUBOUT".
  - Premere una volta il tasto **⏮** o **⏭** <sup>⑩</sup>.
  - Premere ripetutamente il tasto < o > <sup>⑩</sup> fino a quando sul display viene visualizzata la frequenza desiderata.
- Dopo aver ultimato l'impostazione,
- premere due volte il tasto **AUDIO** <sup>⑤</sup>.

## X-BASS

Con X-BASS è possibile aumentare i bassi nel caso di ascolto a basso volume.

L'impostazione X-Bass selezionata è attiva con tutte le fonti audio (radio, CD, multiletto CD o AUX).

L'aumento X-BASS è regolabile nei livelli da 1 a 3.

"XBASS OFF" significa che la funzione X-BASS è disattivata.

## Impostazione dell'aumento di X-BASS

- Premere il tasto **AUDIO** <sup>⑤</sup>.  
Sul display appare "BASS".
  - Premere ripetutamente il tasto < o > <sup>⑩</sup> fino a quando sul display appare "XBASS".
  - Premere ripetutamente il tasto **⏮** o **⏭** <sup>⑩</sup> fino a quando sul display viene visualizzata l'impostazione desiderata.
- Dopo aver ultimato l'impostazione,
- premere due volte il tasto **AUDIO** <sup>⑤</sup>.

## Preimpostazioni equalizzatore (Preset)

Questa autoradio è dotata di un equalizzatore nel quale sono già programmate le impostazioni per i generi musicali "ROCK", "POP" e "CLASSIC".

Per selezionare un'impostazione dell'equalizzatore,

➔ premere il tasto **AUDIO** (5).

Sul display appare "BASS".

➔ Premere ripetutamente il tasto < o > (10) fino a quando sul display appaiono "POP", "ROCK", "CLASSIC" o "EQ OFF".

➔ Premere il tasto **↵** o **↶** (10) per selezionare una delle impostazioni o scegliere "EQ OFF" per disattivare l'equalizzatore.

La regolazione scelta viene visualizzata in permanenza sul display.

Dopo aver ultimato l'impostazione,

➔ premere il tasto **AUDIO** (5).

## Impostazione del display

### Immissione del testo all'accensione

Quando si accende l'autoradio, sul display compare un breve testo. Il testo impostato di fabbrica è "BLAUPUNKT". È possibile inserire un testo personalizzato, per una lunghezza massima di 9 caratteri.

➔ Premere il tasto **MENU** (9).

➔ Premere ripetutamente il tasto **↵** o **↶** (10) fino a quando sul display viene visualizzato "ON MSG".

➔ Premere il tasto < o > (10).

Sul display compare il testo standard per l'accensione. Il simbolo dell'immissione è all'inizio della riga e lampeggia.

#### Nota:

È possibile cancellare l'intera riga premendo il tasto < o > (10) per più di 2 secondi.

Per immettere un testo diverso,

➔ selezionare una lettera con il tasto **↵** o **↶** (10).

➔ Spostare la barra di selezione con il tasto < o > (10).

Una volta immesso il testo,

➔ premere due volte il tasto **MENU** (9).

### Impostazione indicatore di livello

L'indicatore di livello sul display mostra graficamente il volume e le impostazioni del suono durante le operazioni di regolazione.

Al di fuori delle operazioni di regolazione, l'indicatore di livello mostra il valore massimo della musica o della lingua. L'indicatore di livello può essere attivato o disattivato.

➡ Premere il tasto **MENU** ⑨.

Sul display compare "**MENU**".

➡ Premere ripetutamente il tasto **↔** o **↕** ⑩ fino a quando sul display viene visualizzato "PEAK LVL".

➡ Premere il tasto **< o >** ⑩ per scegliere "PEAK ON" (Acceso) o "PEAK OFF" (Spento).

Dopo aver ultimato l'impostazione,

➡ premere due volte il tasto **MENU** ⑨.

## Impostazione della luminosità del display

Se la propria autoradio è stata allacciata in corrispondenza delle Istruzioni di montaggio e la vettura è dotata del relativo punto di allacciamento, avviene la commutazione della luminosità del display quando si accendono e si spengono i fari. La luminosità del display si può impostare, separatamente per il giorno e per la notte, su livelli da 1 a 9.

Per l'attenuazione notturna (DIM NIGHT) è inoltre possibile selezionare l'impostazione "AUTO DIM". Con l'impostazione "AUTO DIM", quando le luci della vettura sono accese, l'illuminazione dell'autoradio viene regolata come impostato per la strumentazione.

➡ Premere il tasto **MENU** ⑨.

➡ Premere ripetutamente il tasto **↔** o **↕** ⑩ fino a quando sul display appaiono "DIM DAY" oppure "DIM NIGHT".

➡ Per commutazioni tra i vari gradi di luminosità premere il tasto **< o >** ⑩.

Dopo aver ultimato l'impostazione,

➡ premere due volte il tasto **MENU** ⑨.

Per attivare "AUTO DIM"

➡ premere ripetutamente il tasto **↔** o **↕** ⑩ fino a quando sul display appare "DIM NIGHT".

➡ Premere il tasto **<** ⑩ finché compare "AUTO DIM".

Dopo aver ultimato l'impostazione,

➡ premere due volte il tasto **MENU** ⑨.

## Impostazione del colore per l'illuminazione del display

Per l'illuminazione del display è possibile mescolare un colore dallo spettro RGB (rosso-verde-blu) o scegliere un colore durante una ricerca rapida automatica.

### Come mescolare un colore per l'illuminazione del display

Per avere un'illuminazione del display corrispondente al proprio gusto, è possibile definire una tonalità di colore mescolando i tre colori base rosso, blu e verde.

➡ Premere il tasto **↔** o **↕** ⑩ fino a quando sul display appare "DISP COL".

➡ Premere il tasto **< o >** ⑩.

Viene richiamato il menu per la miscelazione di un proprio colore. "R", "G" e "B" vengono visualizzati con i valori correnti. Lampeggia l'impostazione per "R".



- Premere ripetutamente i tasti **↔** o **↵** (10), fino a quando sul display appare il valore desiderato per il colore.
- Premere il tasto **<0>** (10) per spostare la barra di selezione su un altro colore.
- Impostare a piacere gli altri componenti di colore.

Dopo aver ultimato l'impostazione,

- premere due volte il tasto **MENU** (9).

### Selezione del colore per l'illuminazione del display con la ricerca automatica

- Premere il tasto **MENU** (9).
- Premere il tasto **↵** o **↔** (10) fino a quando sul display appare "COL SCAN".
- Premere uno dei tasti **<0>** (10) per avviare la ricerca automatica del colore.

Incomincia a cambiare il colore dell'illuminazione del display dell'autoradio.

Per caricare il colore impostato attualmente,

- premere una volta il tasto **MENU** (9).

Per iniziare nuovamente la ricerca automatica,

- premere il tasto **<0>** (10).

Una volta trovato il colore desiderato,

- premere due volte il tasto **MENU** (9).

## Fonti audio esterne

Quando non è collegato alcun multiletto CD all'autoradio, è possibile collegare una fonte audio esterna. come ad es. lettori CD, lettori di MiniDisc o lettori di MP3 portatili.

Per l'allacciamento di una fonte audio esterna occorre impiegare un cavo di adattamento. Questo cavo (N. Blaupunkt 7 607 897 093) può essere acquistato presso i rivenditori specializzati, autorizzati a vendere prodotti Blaupunkt.

Per poter utilizzare l'entrata AUX, questa deve essere inserita nel menu.

### Nota:

La voce del menu AUX è selezionabile solo quando **nessun** multiletto CD è collegato all'autoradio.

## Attivazione e disattivazione dell'entrata AUX

- Premere il tasto **MENU** (9).
- Premere ripetutamente il tasto **↵** o **↔** (10) fino a quando sul display appaiono "AUX OFF" oppure "AUX ON".
- Scegliere tra le opzioni "AUX ON" e "AUX OFF" con i tasti **<>** (10).

Dopo aver ultimato l'impostazione,

- premere il tasto **MENU** (9).

### Nota:

Con entrata AUX inserita, questa si può selezionare con il tasto **SOURCE** (4).

## Impostazione della preamplificazione AUX

Per poter compensare le differenze di volume, l'adattamento del volume dell'entrata AUX può essere regolata su 4 livelli (da 0 a 3).

- Premere il tasto **MENU** (9).
- Premere ripetutamente il tasto **↵** o **↶** (10) fino a quando sul display viene visualizzato "AUX LVL".
- Premere il tasto **< >** (10) per impostare l'adattamento del livello.

Dopo aver ultimato l'impostazione,

- premere due volte il tasto **MENU** (9).

L'apparecchio illustrato nel presente libretto di istruzioni d'uso è conforme all'articolo 2 comma 1, del Decreto Ministeriale 28 agosto 1995, n. 548.

Hildesheim, 10.01.2006  
 Blaupunkt GmbH  
 Robert-Bosch-Straße 200  
 D-31139 Hildesheim

## Dati tecnici

### Amplificatori

Potenza di uscita:	4 x 18 watt sinusoidali con 14,4 V e fattore di distorsione 1 %, a 4 ohm.
	4 x 26 watt sinusoidali secondo DIN 45324, con 14,4 V a 4 ohm.
	4 x 50 watt di potenza massima

### Tuner

Gamme di lunghezze d'onda:

FM :	87,5 - 108 MHz
OM :	531 - 1 602 kHz
OL :	153 - 279 kHz

Gamma di trasmissione FM:

35 - 16 000 Hz

### CD

Gamma di trasmissione:

20 - 20 000 Hz

### Pre-amp Out

4 canali: 3 V

### Sensibilità in entrata

Entrata AUX:	2 V / 6 kΩ
Entrata Tel/Nav:	10 V / 1 kΩ

### Peso

1,36 kg

Con riserva di modifiche

---

Bitte den ausgefüllten Gerätepass sicher aufbewahren!  
Please keep the filled-in radio pass in a safe place!  
Prière de conserver soigneusement la carte d'autoradio remplie !  
Tenete per favore il libretto di apparecchio, debitamente riempito, in un posto sicuro!  
Bewaar de ingevulde apparaatpas op een veilige plaats!  
Vänligen förvara ifyllt apparatpass på säker plats!  
¡Favor guardar el documento del aparato debidamente llenado en un lugar seguro!  
Por favor, guardar o cartão preenchido do aparelho num lugar seguro!  
Det udfyldte apparatpas opbevares et sikkert sted!  
Prosimy przechowywać metrykę radia w bezpiecznym miejscu!  
Vyplněný dokument o přístroji prosím bezpečně uschovejte!  
Vyplnený dokument o prístroji prosím bezpečne uschovajte!

Country:	Phone:	Fax:	WWW:
Germany	(D) 0180-5000225	05121-49 4002	<a href="http://www.blaupunkt.com">http://www.blaupunkt.com</a>
Austria	(A) 01-610 39 0	01-610 39 391	
Belgium	(B) 02-525 5444	02-525 5263	
Denmark	(DK) 44 898 360	44-898 644	
Finland	(FIN) 09-435 991	09-435 99236	
France	(F) 01-4010 7007	01-4010 7320	
Great Britain	(GB) 01-89583 8880	01-89583 8394	
Greece	(GR) 210 94 27 337	210 94 12 711	
Ireland	(IRL) 01-46 66 700	01-46 66 706	
Italy	(I) 02-369 62331	02-369 62464	
Luxembourg	(L) 40 4078	40 2085	
Netherlands	(NL) 0800 400 1010	0800 400 1040	
Norway	(N) 66-817 000	66-817 157	
Portugal	(P) 2185 00144	2185 00165	
Spain	(E) 902 52 77 70	91 410 4078	
Sweden	(S) 08-7501850	08-7501810	
Switzerland	(CH) 01-8471644	01-8471650	
Czech. Rep.	(CZ) 02-6130 0446	02-6130 0514	
Hungary	(H) 76 511 803	76 511 809	
Poland	(PL) 0800-118922	022-8771260	
Turkey	(TR) 0212-335 06 71	0212-346 00 40	
USA	(USA) 800-950-2528	708-6817188	
Brasil			
(Mercosur)	(BR) 0800 7045446	+55-19 3745 2773	
Malaysia (Asia Pacific)	(MAL) +604-6382 474	+604-6413 640	

## Gerätepass

Name: .....

Typ: **7 646** .....

Serien-Nr: **BP** .....

 **BLAUPUNKT**

**Blaupunkt GmbH, Robert-Bosch-Straße 200, D-31139 Hildesheim**

02/06 - CM-AS/SCS1

(dt, gb, fr, it, nl, sw, es, pt, dk, pl, cz, sk)



8622404851

