

BWT MICRO RONDONMAT 18 BK DATA CYBER

**Addolcitori con rigenerazione
proporzionale statistica volumetrica**

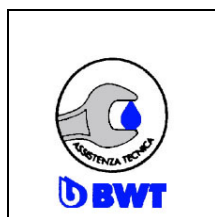

***APPARECCHIATURA AD USO DOMESTICO PER IL TRATTAMENTO DI ACQUE POTABILI
REALIZZATA IN CONFORMITÀ AL D.M. 25/12 E D.M. 174/04
ATTENZIONE QUESTA APPARECCHIATURA NECESSITA DI UNA REGOLARE MANUTENZIONE
PERIODICA AL FINE DI GARANTIRE I REQUISITI DI POTABILITÀ DELL'ACQUA TRATTATA ED IL
MANTENIMENTO DEI MIGLIORAMENTI COME DICHIARATI DAL PRODUTTORE***



**NOTE GENERALI
DATI TECNICI**

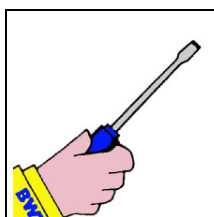

**INSTALLAZIONE
AVVIAMENTO**

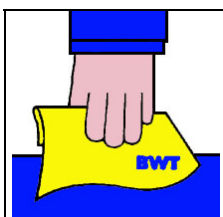

**MANUTENZIONE
ORDINARIA**



**INTERVENTI
STRAORDINARI**

ISTRUZIONI DI INSTALLAZIONE ED USO

INDICE

| | Pagina |
|---|---------------|
| Indice | 2 |
| Conformità alle normative di riferimento | 3 |
| Generalità | 3 |
| Glossario | 3 |
| Simbologia adottata nel manuale | 3 |
| Finalità di utilizzo dell'apparecchiatura | 4 |
| Avvertenze generali | 5 |
| Informazioni di sicurezza | 5 |
| Descrizione dell'apparecchiatura | 5 |
| Dati tecnici | 6 |
| Dimensioni BWT MICRO RONDONMAT | 6 |
| Avvertenze di sicurezza | 7 |
| Precauzioni di carattere igienico/sanitario | 8 |
| Imballaggio | 8 |
| Installazione | 8 |
| Schema di installazione | 10 |
| Collegamenti idraulici | 10 |
| Collegamento e regolazione valvola salamoia | 12 |
| Collegamenti elettrici | 12 |
| Principali funzioni dell'elettronica di comando | 12 |
| Pannello comandi | 13 |
| Inserimento e sostituzione batterie | 14 |
| Inserimento dati | 15 |
| Informazioni display | 16 |
| Visita iniziale gratuita | 16 |
| Avviamento | 16 |
| Messa in esercizio idraulica | 17 |
| Interruzione dell'alimentazione elettrica | 17 |
| Mancanza di alimentazione | 17 |
| Rigenerazione manuale | 18 |
| Regolazione della valvola miscelatrice | 18 |
| Caricamento sale e preparazione della salamoia | 19 |
| Manutenzione | 20 |
| Tabella intervalli di controllo e manutenzione | 21 |
| Casistica difetti | 22 |
| Messaggi di allarme | 23 |
| Garanzia | 23 |
| Avvertenze per lo smaltimento | 23 |
| Lista di controllo iniziale | 24 |
| Registro interventi | 25 |



CONFORMITÀ ALLE NORMATIVE DI RIFERIMENTO

Il **BWT MICRO RNDOMAT 18 BK DATA CYBER** è conforme alle prescrizioni generali di sicurezza previste dalla seguente legislazione:

- D.M. 25/12 regolamento recante disposizioni tecniche concernenti apparecchiature per il trattamento di acque potabili
- D.M. 174 del 6 aprile 2004 concernente i materiali e gli oggetti che possono essere utilizzati negli impianti fissi di captazione, trattamento, adduzione e distribuzione delle acque destinate al consumo umano.
- Decreto Legislativo n°31/2001 "attuazione della direttiva 98/83/CE relativa alla qualità delle acque destinate al consumo umano"
- 89/336/CEE, per il ravvicinamento delle legislazioni degli Stati membri relative alla compatibilità elettromagnetica
- 73/23/CEE e risponde ai requisiti specifici delle norme UNI EN ISO 12100-1 :2005 e UNI EN ISO 12100-2: 2005
- Per l'equipaggiamento elettrico l'apparecchio è conforme alle Norme EN 60204-1 (1992), 44/5 (1993) CEI 64-8 (1993) EN 60335 ed EN 60335-2-24 (sicurezza degli impianti elettrici d'uso domestico e similare) e alle normative inerenti la compatibilità elettromagnetica EN 50081-50082.
- D.L. 151 del 22 luglio 2005 in materia di riduzione dell'uso di sostanze pericolose nelle apparecchiature elettriche ed elettroniche, nonché lo smaltimento dei rifiuti.

La BWT opera con Sistema Qualità certificato in ottemperanza a quanto prescritto dalla Normativa UNI-EN ISO 9001:2008, con Certificato n. 677 emesso dall'ente CERTIQUALITY.

GENERALITÀ

Gentile Cliente,

La BWTLa ringrazia e si complimenta per la preferenza accordata, ed è lieta di annoverarla fra i suoi già numerosi Clienti. L'apparecchio da Lei acquistato è stato studiato e costruito da personale altamente qualificato con notevole esperienza nel settore. La costruzione evidenzia gli elevati standard di qualità che hanno da sempre contraddistinto le nostre apparecchiature. L'apparecchio non presenta pericoli per l'utilizzatore se installato e usato secondo le istruzioni fornite dal costruttore. L'utilizzatore dovrà consultarle e attenersi alle istruzioni fornite sullo stesso. Prima di intraprendere qualunque operazione sulla macchina, è indispensabile leggere attentamente questo manuale prestando particolare attenzione al capitolo "AVVERTENZE DI SICUREZZA".

Conservare il manuale in prossimità dell'apparecchio, in luogo asciutto e protetto da agenti atmosferici. Il manuale deve essere conservato fino alla dismissione finale dell'apparecchio e, in caso di cambio del proprietario, andrà consegnato al nuovo proprietario.

GLOSSARIO

COSTRUTTORE: con tale termine si identifica il costruttore della macchina, riportante il proprio nome sulla Dichiarazione CE di Conformità.

MACCHINA/APPARECCHIO: con il termine macchina o apparecchio si identifica l'erogatore di acqua.

PERSONA ESPOSTA: qualsiasi persona che si trovi in prossimità dell'apparecchio.

RISCHI RESIDUI: con tale termine si identificano tutti i pericoli non evidenti e non eliminabili nella fase di progettazione della macchina, in quanto adeguate contromisure comprometterebbero il funzionamento della macchina.

SIMBOLOGIA ADOTTATA NEL MANUALE



Attenzione

Precede una nota di testo molto importante per la tutela della salute delle persone esposte e/o per la macchina stessa.



Vietato

Precede un'informazione inerente la sicurezza. Contrassegna un'operazione da non fare.



**Nota
informativa**

Precede un'informazione inerente all'utilizzo dell'apparecchiatura.



**Nota
informativa**

Precede un'informazione inerente allo smaltimento dell'apparecchiatura.

FINALITÀ DI UTILIZZO DELL'APPARECCHIATURA

Il BWT MICRO RNDOMAT 18 BK DATA CYBER è un apparecchio per il trattamento dell'acqua potabile basato sul principio dell'addolcimento a scambio ionico mediante il quale vengono sostituiti gli ioni di calcio e magnesio (ioni dei sali costituenti la durezza) con equivalenti ioni sodio. L'acqua addolcita riduce la formazione d'incrostazioni calcaree nelle tubazioni, sul valvolame, sulla rubinetteria, nonché negli impianti tecnologici migliorando i processi di lavorazione. L'acqua addolcita inoltre è certamente più idonea per molti usi domestici, ad esempio: il lavaggio della biancheria, l'igiene personale, la cottura dei cibi ed in molti altri utilizzi. Nel trattamento delle acque potabili tutti i materiali impiegati sono idonei al contatto con acqua destinata al consumo umano (D.M. 174/04). L'installazione di un addolcitore in alimentazione ad impianti per la produzione di acqua calda sanitaria e per i circuiti di riscaldamento, è prescritta dal D.P.R. 59/2009 per ottimizzare il consumo energetico e per la buona conservazione degli impianti.

L'installazione di questo apparecchio è prescritta dal D.P.R. 59/2009 dalla normativa UNI-CTI 8065 e deve essere effettuata in accordo al D.M. 37/08. L'impiego dell'elettronica nei gruppi di comando degli addolcitori consente inoltre notevoli vantaggi non trascurabili sia da un punto di vista funzionale che da un punto di vista estetico. Si consiglia, per le acque destinate al consumo umano, un valore di durezza residuo pari a 7-8° fr. Questa durezza residua si ottiene miscelando l'acqua in uscita dall'addolcitore con acqua non trattata; per questo motivo il BWT MICRO RNDOMAT 18 BK DATA CYBER è dotato di serie di una valvola miscelatrice regolabile che consente di ottenere la durezza residua desiderata. Inoltre l'apparecchio, nella versione BWT MICRO RNDOMAT BK-DATA, qualora vengano registrati limitati consumi di acqua, provvede ad effettuare automaticamente una rigenerazione ogni 96 ore.

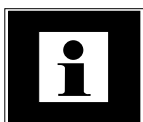

**Nota
informativa**

Il sistema BWT RNDOMAT CYBER rappresenta il punto massimo di ciclo economico. Ogni spostamento per aumentare o diminuire la capacità ciclica equivale a un maggiore consumo di rigenerante oppure di acqua per la rigenerazione.

Gli apparecchi BWT MICRO RNDOMAT sono equipaggiati con resine a scambio ionico di tipo batteristico (BK).



Attenzione

Gli addolcitori BWT MICRO RNDOMAT 18 BK DATA CYBER possono essere utilizzati sia su acque destinate al consumo umano che su acque a uso tecnologico. L'acqua in ingresso deve avere caratteristiche chimico-fisiche entro i limiti fissati dal D.L. n° 31/01 e s.m.i. riguardante la "attuazione della direttive 98/83/CE relativa alla qualità delle acque destinate al consumo umano." L'acqua dopo il trattamento subisce una riduzione del contenuto di sali di durezza (proporzionale alla regolazione della valvola miscelatrice) e un leggero aumento di ioni sodio.

L'esercizio continuo dell'impianto di addolcimento con acqua contenente cloro o biossido di cloro è possibile solo se la concentrazione di cloro/biossido di cloro libero non supera 0,5 mg/l.

Un esercizio continuo con acqua contenente cloro/biossido di cloro causa, tuttavia, un invecchiamento precoce della resina scambiatrice di ioni che devono essere sostituite con maggiore frequenza.



Attenzione

Usare esclusivamente sale corrispondente alla EN 973 Tipo A, tipo il sale Cillit PARAT e NECKAR.

Gli addolcitori BWT MICRO RNDOMAT 18 BK DATA CYBER non sono idonei per l'impiego con acqua non potabile. Per casi particolari interpellare i nostri tecnici, che potranno fornire specifiche soluzioni per ogni esigenza.

AVVERTENZE GENERALI

- **Leggere attentamente questo manuale prima di utilizzare l'apparecchio.**
- **Le informazioni tecniche contenute in questo manuale sono di proprietà della BWT; è vietata la riproduzione anche parziale di questo manuale.**
- **Conservare il manuale con cura e consegnarli al nuovo proprietario in caso di cessione dell'apparecchio;**



Attenzione

Assicurarsi che l'apparecchio non abbia subito danneggiamenti durante il trasporto. I materiali di imballaggio, essendo potenziali fonti di pericolo, non devono essere lasciati alla portata dei bambini, inoltre devono essere smaltiti rispettando le normative vigenti.



Attenzione

Non utilizzare apparecchi danneggiati. In caso di funzionamento anomalo (cortocircuiti, spegnimenti improvvisi, perdite d'acqua ecc.) spegnere l'apparecchio, chiudere la valvola d'intercettazione dell'acqua di alimento dell'apparecchio e togliere l'alimentazione elettrica, infine chiamare il centro tecnico di Assistenza autorizzato.



Attenzione

Il costruttore respinge ogni responsabilità in caso di modifiche ed errori di collegamento elettrico ed idraulico, determinata dall'inosservanza delle istruzioni riportate sui manuali d'installazione dell'apparecchiatura. Sono vietate circostanze d'utilizzo dell'apparecchiatura per scopi diversi da quelli previsti.

IL MANCATO RISPETTO DI QUESTE INDICAZIONI DETERMINA L'IMMEDIATO DECADIMENTO DELLE GARANZIE.

INFORMAZIONI DI SICUREZZA

- Non rimuovere e non smontarne i componenti interni;
- Non tentare di eseguire riparazioni (l'assistenza tecnica deve essere effettuata esclusivamente da personale autorizzato dalla BWT). Per ulteriori informazioni contattare la sede al numero 02 29.40.6348 oppure alla pagina web www.bwt.it
- Non appoggiare oggetti pesanti sulla parte superiore dell'apparecchio;
- In caso di necessità o di malfunzionamenti, staccare l'alimentazione elettrica e posizionare le valvole in modo da lasciare l'apparecchio in by-pass.
- L'apparecchio è alimentato, nelle sue parti interne, con una tensione di 24V.

DESCRIZIONE DELL'APPARECCHIATURA

BWT MICRO RONDONMAT 18 BK DATA CYBER

La fornitura comprende:

- n°1 BWT MICRO RONDONMAT 18 BK DATA CYBER
- n°1 CB Mini Acquatest Gradi Francesi
- n°1 Tubo scarico con fascetta dentata
- n°1 Tubo scarico troppopieno
- n°1 CB ACQUA LIMIT
- n°2 Tubi flessibili 1 ¼" F - ¾" F lunghezza 50cm
- n°1 Filtrino da inserire all'ingresso dell'addolcitore
- n°3 Guarnizioni Ø 38 per tubi flessibili lato 1 ¼" F (2 per la connessione alla testata e una per il filtrino)
- n°2 Guarnizioni Ø 24 per tubi flessibili lato ¾" F
- n°1 Istruzioni



DATI TECNICI

| Dati tecnici | Unità di misura | BWT MICRO RONDONMAT 18 CYBER |
|---|--------------------|------------------------------|
| Portata nominale | m ³ /h | 1,2 |
| Portata breve di punta max | m ³ /h | 1,5 |
| Riserva sale | kg | 25 |
| Capacità ciclica max. | °frxm ³ | 35 |
| Capacità ciclica gestione Cyber (*) | °frxm ³ | 26 |
| Consumo sale max. | Kg | 1,2 |
| Consumo sale gestione Cyber (*) | Kg | 0,6 |
| Resine | litri | 6 |
| Raccordi testata | pollici | 1 ¼" |
| Raccordi tubi flessibili | pollici | 1 ¼" F - ¾" F |
| Tensione - Frequenza | Vac - Hz | 230V-50/60 Hz |
| Batterie | V | 2x1,5V tipo AA |
| Fusibile di protezione | A | 1 |
| Grado di protezione elettronica | IP | 44 |
| Temperatura acqua da trattare min.-max. | °C | 5 - 30 |
| Temperatura ambiente | °C | 5 - 40 |
| Pressione min. - max. | bar | 2,5 - 6 |
| Umidità relativa max | % | 70 |

(*) Il sistema BWT RONDONMAT CYBER rappresenta il punto massimo di ciclo economico. Ogni spostamento per aumentare o diminuire la capacità ciclica equivale a un maggiore consumo di rigenerante oppure di acqua per la rigenerazione. La capacità ciclica (che varia in base al contenuto di calcio-magnesio dell'acqua da trattare) è calcolata in base ad una durezza media di 30° fr.



Nota informativa

Le resine batteriostatiche:

hanno la proprietà di prevenire la ricrescita batterica, grazie alla loro azione batteriostatica. Le apparecchiature che utilizzano tali resine sono contraddistinte dalla sigla BK



Attenzione

Impiego per piante ed animali acquatici di acqua sottoposta a trattamento

Piante ed animali acquatici, a seconda della specie, presentano particolari esigenze riguardo alla combinazione delle sostanze contenute nell'acqua.

L'utente è perciò tenuto a verificare, sulla base della consueta letteratura specializzata, se nel suo specifico caso l'acqua potabile sottoposta a trattamento possa essere impiegata per alimentare o per riempire vasche ornamentali, acquari e vivai.

DIMENSIONI BWT MICRO RONDONMAT

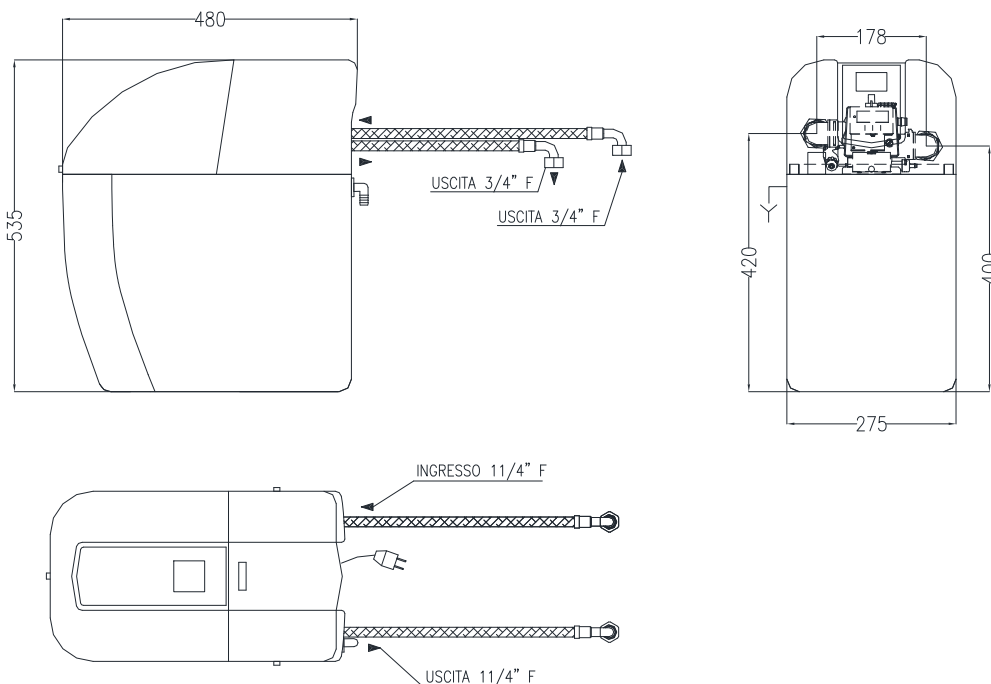

AVVERTENZE DI SICUREZZA



Leggere attentamente il manuale delle istruzioni e conservarlo con cura in luogo asciutto e protetto; custodirlo in prossimità dell'apparecchio in modo da poterlo consultare all'occorrenza.

Attenzione

- Non lasciare il materiale utilizzato per l'imballo (scatola, sacchetto, graffe, ecc) alla portata dei bambini. E' consigliabile conservare l'imballo per un futuro riutilizzo; in caso contrario smaltire i materiali secondo le norme vigenti in materia.
- Se l'apparecchio risulta danneggiato o presenta difetti visibili o anomalie di funzionamento, si raccomanda di non utilizzarlo e di non tentare di smontarlo o di manometterlo. Occorre rivolgersi direttamente al rivenditore per la riparazione.
- Posizionare l'apparecchio a terra su una superficie piana e stabile; in un luogo adatto e protetto da agenti atmosferici (sole, pioggia, gelo, ecc.).
- Non sovrapporre l'apparecchio ad altri elettrodomestici.
- Porre l'apparecchio lontano da fonti di calore.
- L'installazione, la manutenzione straordinaria e le riparazioni, devono essere eseguite solo ed esclusivamente da personale qualificato e specializzato autorizzato dal costruttore; rivolgersi sempre al proprio rivenditore o centro assistenza tecnica autorizzata della BWT.

L'installazione deve essere eseguita da personale qualificato in grado di rilasciare regolare dichiarazione di conformità secondo quanto previsto dal D.M. n° 37 del 22 gennaio 2008 relativo al riordino delle disposizioni in materia di installazione degli impianti all'interno degli edifici.



L'acqua di alimentazione dell'apparecchio deve essere esclusivamente acqua potabile, con caratteristiche rispondenti ai limiti fissati dal D.L. 31/2001, relativo alla qualità dell'acqua destinata al consumo umano. E' assolutamente vietato collegare l'apparecchio a sorgenti d'acqua diverse da quella potabile. Non utilizzare l'apparecchio per erogare volumi di acqua superiori a quelli indicati nei dati tecnici o a pressioni inferiori a 2,5 o superiori di 6 bar.

Attenzione

- Se il cavo di alimentazione è danneggiato deve essere sostituito dal rivenditore o dal servizio di assistenza tecnica della BWT in modo da prevenire ogni rischio.
- Non schiacciare il cavo elettrico o appoggiare oggetti pesanti sullo stesso.
- Non utilizzare adattatori per collegare l'apparecchio alla presa elettrica.
- Non staccare la spina dalla presa elettrica con mani umide o bagnate.
- Non tirare il cavo di alimentazione o l'apparecchio per staccare la spina dalla presa elettrica.
- In caso di anomalie (perdita d'acqua o altro), staccare l'alimentazione elettrica e posizionare le valvole in modo da lasciare l'apparecchio in by-pass.
- Non utilizzare l'apparecchio in ambienti esplosivi.
- L'apparecchio deve rimanere sempre alimentato elettricamente.
- Non salire o sedersi sull'apparecchio.
- Utilizzare solo accessori originali.
- Non immergere assolutamente l'apparecchio nell'acqua.
- Non pulire l'apparecchio con getti d'acqua.
- Eseguire tutte le operazioni di pulizia o manutenzione con l'apparecchio spento, in assenza di alimentazione idrica e con la spina elettrica scollegata dalla presa 230V 50Hz.
- In caso di utilizzo non appropriato, non conforme alle istruzioni d'uso, o di manomissione dell'apparecchio, il Costruttore non è responsabile per eventuali danni causati a persone, animali o cose.
- Nel momento in cui l'apparecchio viene posto fuori uso per rottamazione occorre renderlo inutilizzabile, e successivamente smaltirlo secondo le disposizioni vigenti in materia.

Il costruttore si esime da ogni responsabilità nei casi specifici contemplati in seguito:

- uso improprio dell'apparecchio;
- uso contrario alle normative nazionali specifiche (alimentazioni, installazione e manutenzione);
- installazione eseguita da personale non autorizzato;
- difetti di alimentazione (scariche elettriche, sbalzi di tensione, sovrappressioni rete idrica, bassa pressione idrica);
- temperatura dell'ambiente di funzionamento non idonea;
- carenze nella manutenzione prevista;
- modifiche o interventi non autorizzati;

- utilizzo di ricambi non originali o non specifici per il modello;
- inosservanza totale o parziale delle istruzioni.

PRECAUZIONI DI CARATTERE IGIENICO/SANITARIO

- Per motivi igienici, durante le manutenzioni, non toccare le parti interne dell'apparecchio e del serbatoio, senza prima aver ottemperato alle normali procedure igieniche.
- L'impianto dovrebbe essere dimensionato in modo che, in base alla portata, si debba effettuare almeno una rigenerazione ogni 4 giorni. Se il prelievo dell'acqua è minore, ad esempio nei periodi di vacanza, prima di riutilizzare l'acqua aprire completamente un rubinetto per almeno 5 minuti ed effettuare una rigenerazione manuale.
- L'apparecchio deve essere utilizzato nella piena ottemperanza delle normative igieniche per garantire la qualità dell'acqua.

IMBALLAGGIO

L'apparecchio viene spedito completo di accessori in una scatola di cartone adeguata appositamente realizzata e protetto al suo interno da un sacco in film plastico. In caso di movimentazione della scatola mantenere sempre la direzione della freccia impressa sul cartone verso l'alto. L'imballaggio può essere rimosso prima di portare l'apparecchio sul luogo di installazione in attesa del tecnico. Asportare il materiale dell'imballo ed estrarre l'apparecchiatura. E' consigliabile conservare l'imballo per un futuro riutilizzo. Una volta rimosso l'imballo verificare che l'apparecchio non abbia subito danneggiamenti durante il trasporto. Se così fosse rivolgersi al rivenditore. Controllare la presenza degli accessori in dotazione che devono essere contenuti all'interno della scatola.



Durante la movimentazione dell'imballo deve essere mantenuto verticale.

Durante l'estrazione dalla scatola prendere l'apparecchio sempre dalla parte inferiore della base.

Attenzione Non esercitare mai forza sulla testata per evitare rotture.

Il costruttore ricorda che la garanzia non copre danni derivanti dal trasporto o dalle fasi di scarico e movimentazione. Non lasciare incustoditi i materiali di imballo perché potenziali fonti di pericolo. Provvedere eventualmente allo smaltimento secondo le disposizioni locali vigenti in materia.

INSTALLAZIONE

Il montaggio deve essere effettuato in accordo al D.M.37/08, impiegando materiali conformi al D.M. 174 (concernente i materiali e gli oggetti che possono essere utilizzati negli impianti fissi di captazione, trattamento, adduzione e distribuzione delle acque destinate al consumo umano), nel rispetto delle leggi e norme vigenti. L'installatore deve rilasciare la dichiarazione di conformità sempre in accordo alle disposizioni del D.L. n° 37/08 del 22-01-2008.



L'installazione deve essere effettuata in un locale igienicamente idoneo, coperto e asciutto. Inoltre l'apparecchio deve essere protetto dal gelo, dalle intemperie e dall'esposizione solare sia diretta che indiretta e da fonti di calore. La base su cui è poggiato deve essere solida e perfettamente piana.

Effettuare l'installazione in modo tale che sia disponibile uno spazio di 50 cm su tre lati e che sia in un locale con un soffitto alto almeno 1,5 m per permettere le tarature e le manutenzioni.

Attenzione



Evitare di sottoporre la testata dell'addolcitore a tensioni che provocherebbero rotture o danni permanenti all'apparecchio. Per i collegamenti idraulici di ingresso e uscita utilizzare i flessibili (non in dotazione). L'apparecchio è dotato di valvola miscelatrice integrata nella testata per ottenere la durezza residua desiderata. Prevedere un attacco a monte dell'addolcitore per l'allacciamento delle utenze che non necessitano di acqua trattata (esempio irrigazione).

Attenzione



L'addolcitore funziona ad una pressione compresa tra 2,5 e 6 bar. Per pressioni superiori, è necessaria l'installazione di un riduttore di pressione. Verificare che la pressione di linea sia sufficiente per il funzionamento dell'apparecchio e che le perdite di carico introdotte non siano comunque tali da rendere problematica l'erogazione dell'acqua ai piani alti. Inoltre non ci devono essere colpi d'ariete e grandi oscillazioni di pressione e/o frequenti, al fine di evitare danneggiamenti o rotture.

Attenzione



Attenzione

Al fine di garantire il perfetto funzionamento delle apparecchiature ed evitare la presenza di condensa all'interno delle apparecchiature elettriche, l'umidità relativa dell'ambiente dove le apparecchiature sono installate non deve essere superiore al 70%.



Attenzione

A monte dell'apparecchiatura deve essere sempre installato un sistema in grado di assicurare il non ritorno di acqua trattata in rete, e un rubinetto per la verifica dell'acqua e un rubinetto a valle dell'addolcitore per il controllo dell'acqua addolcita.

Prevedere un apposita linea di by-pass con relative valvole, per poter escludere l'apparecchio durante le manutenzioni e in caso di anomalie.



Attenzione

E' indispensabile prevedere l'installazione di un filtro di sicurezza a monte dell'addolcitore al fine di proteggere i movimenti interni della testata.

Il filtro deve essere già in funzione prima che venga avviato l'addolcitore.



Attenzione

L'addolcitore deve essere collegato idraulicamente mediante i tubi flessibili. Il serraggio dei bocchettoni e dei tubi flessibili deve essere effettuato a mano. L'addolcitore deve essere installato in prossimità delle tubazioni alle quali deve essere collegato (alimentazione e scarico).



Attenzione

Verificare il completo serraggio tra testata e bombola prima di connettere idraulicamente l'apparecchio.



Attenzione

Prevedere tassativamente uno scarico a pavimento (piletta di scarico) in grado di smaltire l'acqua anche in caso di guasti o rotture. Lo scarico deve essere sifonato ed in grado di smaltire una portata d'acqua di 3 m³/h. Lo scarico di rigenerazione e quello di troppo pieno vanno tenuti rigorosamente separati e, in nessun caso, deve essere possibile un riflusso da altri scarichi verso l'addolcitore o il serbatoio salamoia. **E' vietato piegare i tubi di scarico e scaricare in pressione; la linea di scarico non deve presentare strozzature.**

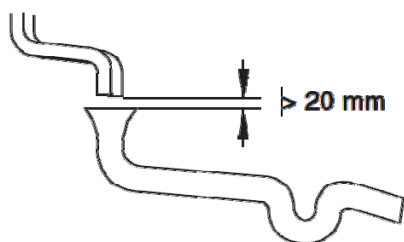

Se non è presente alcuno scarico nel pavimento deve essere usato un dispositivo di sicurezza separato (es. blocco dell'acqua). Se invece le acque di scarico vengono convogliate in un impianto di sollevamento, questo deve essere dimensionato per una portata di almeno 2 m³/h oppure 35 l/min. Se l'impianto di sollevamento viene utilizzato contemporaneamente anche per altri impianti, deve essere dimensionato più grande, secondo le quantità di approvvigionamento idrico. L'impianto di sollevamento deve essere resistente all'acqua salata.

Prima del montaggio dell'impianto, sciacquare bene la rete delle tubazioni.

L'acqua in ingresso deve essere sempre conforme alle prescrizioni relative alle acque potabili.

L'acqua da trattare deve essere sempre priva di aria; se necessario montare un dispositivo di sfiato.

Per il montaggio usare soltanto materiali resistenti alla corrosione e conformi al D.M. 174. Con la combinazione di differenti materiali delle tubazioni (installazione mista) prevenire ogni potenziale corrosivo derivante dal contatto dei metalli differenti. Usare esclusivamente sale corrispondente alla EN 973 Tipo A, tipo il sale Cillit PARAT e NECKAR.

SCHEMA DI INSTALLAZIONE

Schema d'installazione addolcitori per acqua ad uso potabile secondo il D.M. 25/12. Se l'acqua è per uso tecnologico non è obbligatorio seguire questo schema che resta comunque consigliato.

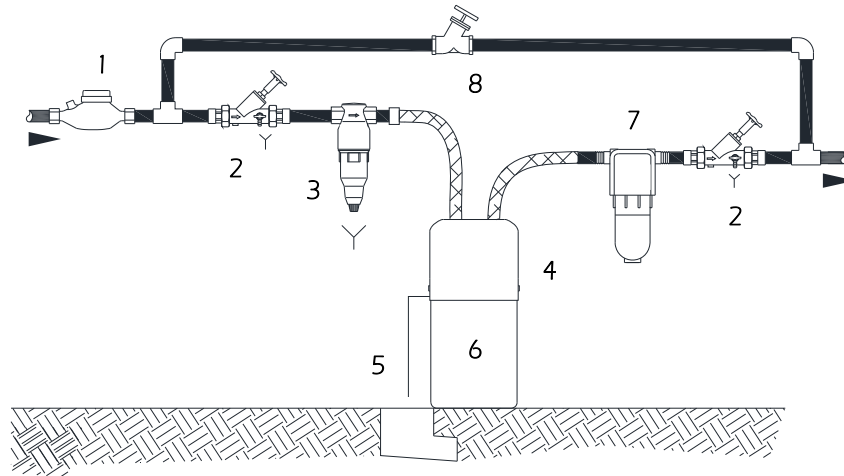

- | | |
|---|--|
| 1. Contatore | 5. Scarico |
| 2. Saracinesca multifunzionale CB Multi 6 | 6. Addolcitore BWT MICRO RONDOMAT |
| 3. Filtro dissabbiatore autopulente BWT | 7. BWT QUANTOMAT o sistema di dosaggio BWT |
| 4. Scarico troppo pieno | 8. By-pass |



Nota informativa

La **CB - MULTI-6** è una saracinesca multifunzionale particolarmente adatta per gli impianti di trattamento dell'acqua ad uso civile, per i quali è prescritta l'installazione di una saracinesca di intercettazione, di una valvola di ritegno e di un rubinetto prelievo campioni a monte e a valle dell'impianto. La **CB - MULTI-6** praticamente sostituisce l'installazione delle tre valvole menzionate, riducendo, nel contempo, anche notevolmente i costi relativi all'installazione e ai materiali utilizzati. Se si dispone di un apparecchio versione DATA utilizzato per acque ad uso potabile si consiglia di equipaggiare l'addolcitore sempre con CB Clorplus tipo 1.



Nota informativa

Qualora non vengano utilizzate le valvole **CB - MULTI-6** è indispensabile prevedere sempre una valvola di non ritorno a monte delle apparecchiature, in grado di assicurare il non ritorno di acqua trattata in rete. Inoltre è indispensabile prevedere un sistema di by-pass (manuale o automatico) che permetta l'erogazione di acqua non trattata in caso di interventi di manutenzione sulle apparecchiature.

COLLEGAMENTI IDRAULICI

E' necessario effettuare tutti i collegamenti di seguito riportati compreso lo scarico del troppo pieno del serbatoio salamoia.

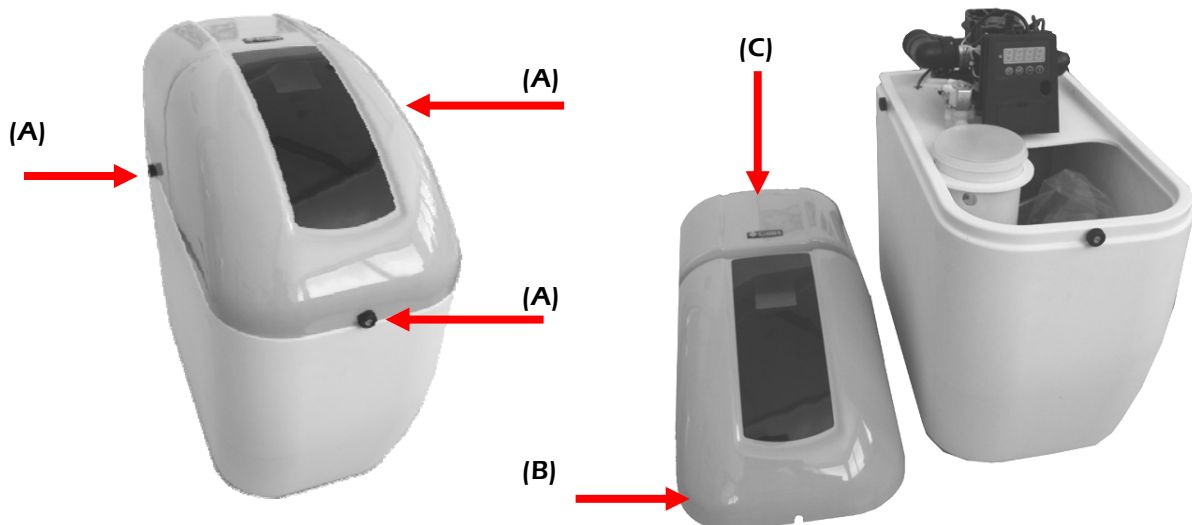

Dopo aver posizionato l'apparecchio, togliere le coperture per poter accedere alla testata. Allentare, senza estrarle, le 3 ghiere di bloccaggio (A). Estrarre prima la copertura anteriore (B) e poi quella posteriore (C). A questo punto sarà possibile accedere ai collegamenti idraulici.

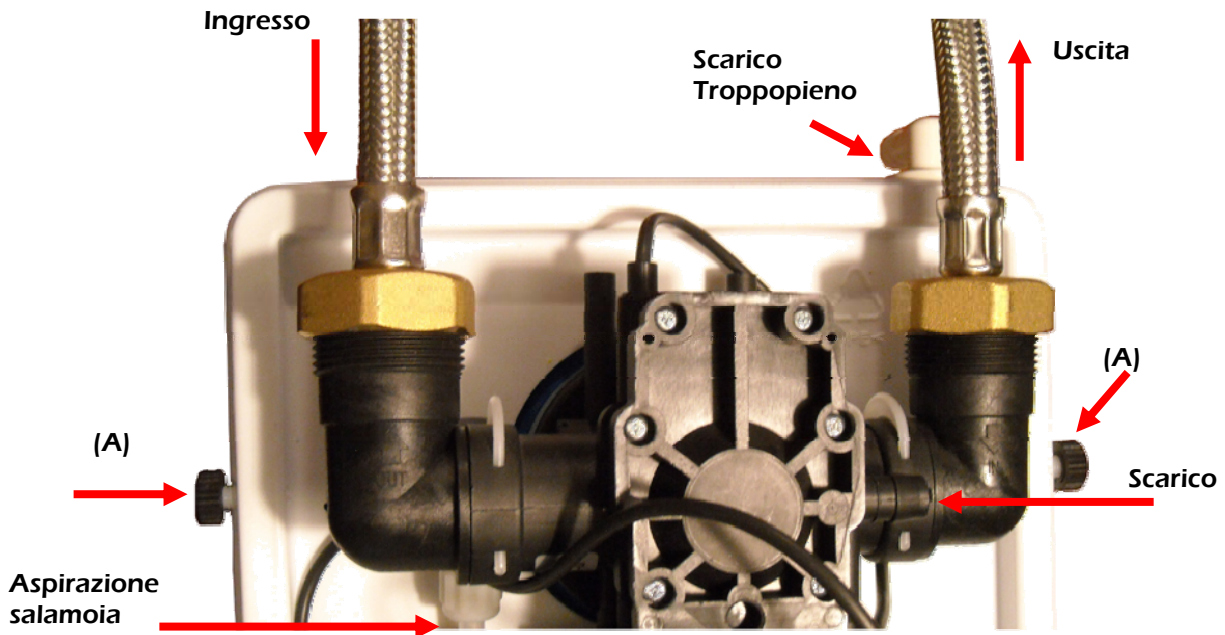

VISTA DALL'ALTO

Il serraggio dei bocchettoni delle tubazioni flessibili deve essere eseguito seguendo il verso d'ingresso e uscita indicato dalle frecce stampate sui gomiti.



| Ingresso (flessibile 1¼") | Uscita (flessibile 1¼") | Raccordo tubo flessibile ¾" |
|--|--|---|
| Posizionare in sequenza la guarnizione Ø 38, il filtrino inox e la seconda guarnizione Ø 38 nel dado del tubo flessibile. Avvitare sul raccordo di ingresso della testata. | Posizionare la guarnizione Ø 38 nel dado del tubo flessibile. Avvitare sul raccordo di ingresso della testata. | Usare la guarnizione Ø 24 per il collegamento delle uscite dei flessibili ¾" F. |

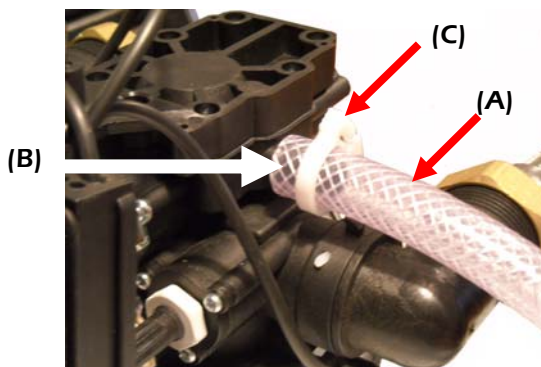

Collegamento scarico

Inserire il tubo retinato (A) in dotazione nel raccordo di scarico (B). Posizionare la fascetta dentata (C) e serrarla con una pinza per bloccare il tubo di scarico. Inserire il tubo di scarico (B) seguendo le indicazioni riportate nel capitolo "Installazione".

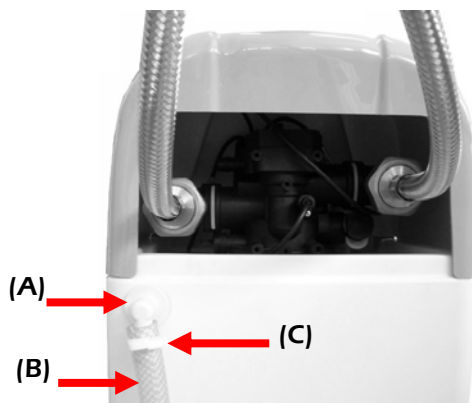

Collegamento scarico troppopieno

Collegare il tubo retinato (B) in dotazione nel raccordo di scarico troppopieno (A). Posizionare la fascetta dentata (C) e serrarla con una pinza per bloccare il tubo di scarico. Inserire il tubo di scarico (B) seguendo le indicazioni riportate nel capitolo "Installazione".

COLLEGAMENTO E REGOLAZIONE VALVOLA SALAMOIA



E' necessario togliere la copertura anteriore per accedere serbatoio salamoia. Allentare, senza estrarla, la ghiera di bloccaggio (A) ed estrarre la copertura anteriore (B). Togliere il tappo a protezione della valvola salamoia (C) ed estrarre la valvola salamoia per le verifiche sotto riportate. Al termine riposizionare la copertura anteriore (B) e serrare la ghiera (A).

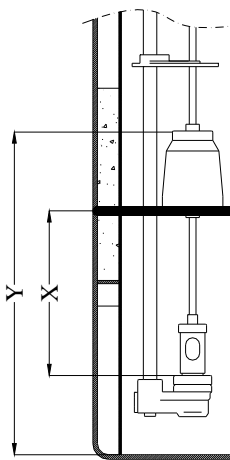

Controllare le tarature della valvola salamoia. Impostare la quota di regolazione X del galleggiante facendo scorrere il galleggiante con l'avvertenza di tirare l'asta verso l'alto. La quota valida per tutti i modelli è 140 mm. Verificare la quota Y pari a 260 mm, la valvola è appoggiata sul fondo. Assicurarsi che la valvola salamoia sia a tenuta stagna: per questo, toglierla dal serbatoio salamoia ed assicurarsi che tirando verso l'alto il galleggiante, blocchi completamente l'erogazione dell'acqua.

CB ACQUA LIMIT: durante il montaggio prestare attenzione al verso di scorrimento dell'acqua indicato dalle scritte apposte sul dispositivo **IN** (ingresso) e **OUT** (uscita). Essendo un limitatore dell'acqua in reintegro, il verso corretto è quello che va dalla testata dell'addolcitore al serbatoio salamoia. Il **CB-DISPOSITIVO ACQUA LIMIT** non è una valvola di non ritorno, l'acqua scorre nei due sensi, ma mentre in aspirazione non ha limite di portata, in reintegro protegge la valvola salamoia.

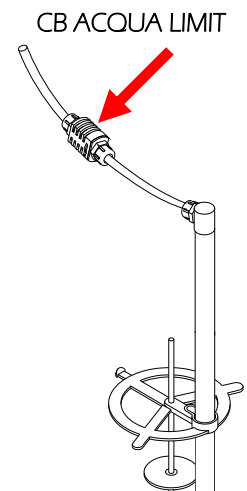

COLLEGAMENTI ELETTRICI



Attenzione

Prevedere una presa di corrente dedicata 230V 50-60 Hz sempre sotto tensione per l'elettronica di comando. La lunghezza del cavo di alimentazione è di 1,5 metri.

I collegamenti elettrici devono essere eseguiti secondo normative Nazionali e locali in vigore.

Prevedere l'installazione di un interruttore differenziale.



Attenzione

Controllare che la tensione e la frequenza dell'impianto elettrico di alimentazione corrispondano a quelle richieste e che la potenza installata disponibile sia sufficiente. Se per cause esterne la tensione è al di sotto dei 200V è necessario prevedere sulla linea di alimentazione un regolatore di tensione. Verificare che la tensione tra neutro e terra sia 0.



Attenzione

Errati collegamenti producono danni all'elettronica nonché la sospensione di qualsiasi forma di garanzia.

E' assolutamente vietato effettuare modifiche o manomissioni sui circuiti elettronici o sui cavi di alimentazione (non tagliare e/o giuntare i cavi). Automaticamente si sospende qualsiasi forma di garanzia.

PRINCIPALI FUNZIONI DELL'ELETTRONICA DI COMANDO

L'elettronica che equipaggia monitorizza costantemente le varie funzioni dell'addolcitore e possiede un programma di controllo ad uso dell'utente.

Rigenerazione volumetrica statistica proporzionale:

la rigenerazione volumetrica statistica tiene conto di quanta acqua addolcita viene erogata l'addolcitore giornalmente. In base alla media giornaliera di consumo d'acqua addolcita rilevata, l'addolcitore calcola autonomamente quando è giunto il momento di eseguire una rigenerazione. Tuttavia per evitare che il sistema elettronico faccia partire una rigenerazione durante il giorno, cioè proprio nel momento nel quale in pratica si verifica la maggiore richiesta di acqua addolcita, sul programma si può stabilire l'ora in cui effettuare tale operazione (generalmente di notte quando la richiesta di acqua addolcita è minima o inesistente). Qualora la riserva a disposizione non fosse statisticamente sufficiente per erogare ancora acqua addolcita fino all'ora della rigenerazione per il giorno dopo fissata, l'addolcitore si rigenera automaticamente il giorno precedente ed in tal modo è sempre garantita la disponibilità di acqua addolcita. L'elettronica tiene comunque conto della riserva di acqua eventualmente disponibile ed effettua una rigenerazione proporzionale, ossia aspira la quantità di salamoia necessaria per effettuare una rigenerazione parziale, visto che l'addolcitore potrebbe non essere completamente esaurito. Per i primi giorni l'addolcitore potrebbe rigenerare frequentemente, poiché il sistema elettronico può calcolare le rigenerazioni statistiche solamente quando è stato consumato un certo quantitativo di acqua addolcita. Dopo qualche giorno il sistema elettronico incomincia ad avere i dati di riferimento necessari e l'elaborazione statistica migliorerà progressivamente fino a quando il sistema elettronico potrà calcolare la frequenza della rigenerazione esattamente in relazione al fabbisogno di acqua addolcita. Si consiglia per l'addolcimento delle acque potabili di impostare una rigenerazione automatica al massimo ogni 4 giorni oltre che e regolare la valvola miscelatrice a 7-8 °fr.

- Logica DATA settimanale con memorizzazione e modifica statistica giornaliera.
- Logica 96 ore (con rigenerazione al primo passaggio dall'ora di rigenerazione);
- Logica Cyber per rigenerazione proporzionale
- Gestione allarmi fasi di rigenerazione
- Richiesta ASSISTENZA dopo numero di rigenerazioni impostato a programma per questi modelli
- Inserimento Manuale programmi;
- Rigenerazione manuale con avanzamento (solo assistenza);
- Contatore programmabile (solo assistenza);
- Visualizzazione delle fasi di rigenerazione;
- Modifica fasi ciclo (solo assistenza);
- Registrazione numero di rigenerazioni effettuate;
- Modifica dati statistica DATA (solo assistenza);

PANNELLO COMANDI



Tastiera

Tasto 1



Rigenerazione/Conferma

Tasto 2



Ingresso/Uscita
Programmazione

Tasto 3



Sposta cursore

Tasto 4



Avanzamento

DISPLAY: LO SCHERMO È A LED LUMINOSI A 7 SEGMENTI



| Simboli | Significato |
|----------------|--|
| CC AS LF | - CC durata contro lavaggio - AS durata aspirazione - LF durata lavaggio finale |
| r | - numero di rigenerazioni totale |
| SF | - versione del software |
| MANT | - richiesta manutenzione ordinaria |
| SERV | - richiesta assistenza tecnica |
| 88.88 | - mostra l'ora attuale - mostra i vari passi di programmazione per l'inserimento dati durante la programmazione - verifica dei parametri inseriti - verifica in avviamento dispositivo - verifica durata della rigenerazione - indica il volume residuo prima della rigenerazione - mostra il numero totale delle rigenerazioni. |

INSERIMENTO E SOSTITUZIONE DELLA BATTERIE

Per accedere al vano porta batterie è necessario procedere nel seguente modo:

- rimuovere il coperchio anteriore come precedentemente descritto
- estrarre il coperchio batterie
- estrarre il porta batterie
- inserire e/o sostituire le batterie facendo attenzione alla polarità segnalata
- le batterie da utilizzare sono 2x1,5V tipo AA
- inserire il porta batterie e chiudere il coperchio batterie
- riposizionare il coperchio anteriore











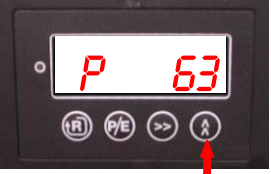





Attenzione

Le batterie in dotazione vengono fornite cariche ma essendo del tipo non ricaricabile potrebbero non disporre della carica necessaria (dipende dal tempo di fermo prima dell'avviamento. Eventualmente sostituirle facendo riferimento alle indicazioni riportate nel capitolo "SOSTITUZIONE BATTERIE".

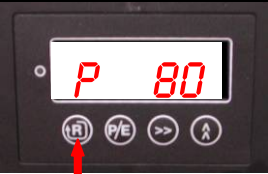
INSERIMENTO DATI

| | | | |
|---|---|--|--|
|  | <p>1.a</p> <p>Premere il tasto  per 5 sec, attiverete la procedura di programmazione,</p> |  | <p>8.b</p> <p>Confermate il valore inserito premendo il tasto  il display vi mostrerà nuovamente il passo di programma appena modificato. Premere il tasto  per cambiare passo di programma</p> |
|  | <p>2.b</p> <p><u>Programmazione del giorno della settimana</u></p> <p>Il display vi mostra il primo passo di programma P 02 per la programmazione del giorno della settimana 1= lunedì ; 2 martedì.ecc.</p> |  | <p>9.b</p> <p><u>Abilitazione rigenerazione per la verifica delle portate</u></p> <p>Premete il tasto  per l'abilitazione della rigenerazione per la verifica delle portate</p> |
|  | <p>3.b</p> <p>Premete il tasto  per variare il giorno della settimana. Il giorno comincia a lampeggiare, per incrementare il valore premete il tasto </p> |  | <p>10.b</p> <p>Il cursore del display lampeggia su 0, in fase di avviamento è necessario impostare 1 premendo il tasto  <i><u>Questa operazione deve essere effettuata solo in fase di avviamento o in caso di sostituzione della scheda</u></i></p> |
|  | <p>4.b</p> <p>Confermate il valore inserito premendo il tasto  il display vi mostrerà nuovamente il passo di programma appena modificato. Premere il tasto  per cambiare passo di programma</p> |  | <p>11.b</p> <p>Confermate il valore 1 premendo il tasto  il display vi mostrerà nuovamente il passo di programma appena modificato. Premere il tasto  per cambiare passo di programma</p> |
|  | <p>5.b</p> <p><u>Programmazione dell'ora</u></p> <p>Il display vi mostra il primo passo di programma P 03 per la programmazione dell'ora.</p> |  | <p>12.b</p> <p><u>Litri di resine</u></p> <p>Premete il tasto  per impostare litri di resine. Il Micro Parat ha 6 litri.</p> |
|  | <p>6.b</p> <p>Premete il tasto  per variare l'ora attuale. Le ore cominciano a lampeggiare, per incrementare il valore premete il tasto </p> |  | <p>13.b</p> <p>Il cursore del display lampeggia, impostare il valore 6 premendo i tasti  ed </p> |
|  | <p>7.b</p> <p>Premere il tasto  adesso lampeggiano i minuti. Per incrementare il valore premete il tasto </p> |  | <p>14.b</p> <p>Confermate il valore inserito premendo il tasto  il display vi mostrerà nuovamente il passo di programma appena modificato. Premere il tasto  per cambiare passo di programma</p> |

| | | | |
|---|--|--|---|
|  | <p>15.b <u>Durezza dell'acqua in ingresso</u></p> <p>Premete il tasto  per impostare la durezza in °fr dell'acqua in ingresso all'addolcitore.</p> |  | <p>18.a</p> <p>Le ore cominciano a lampeggiare, per variare i valori premere  per incrementare ed  per spostarsi tra ore e minuti</p> |
|  | <p>16.b</p> <p>Il cursore del display lampeggia, impostare il corretto valore premendo i tasti  ed . Confermate il valore inserito premendo il tasto  il display vi mostrerà nuovamente il passo di programma appena modificato. Premere il tasto  per cambiare passo di programma</p> |  | <p>19.a</p> <p>Confermate la modifica effettuata premendo  il display mostrerà il passo di programma appena modificato.</p> |
|  | <p>17.a <u>Ora di rigenerazione</u></p> <p>Premete il tasto  per variare l'ora di rigenerazione.</p> |  | <p>20.a</p> <p>Per uscire dalla modalità di programmazione premere  il display mostrerà l'ora attuale. In alternativa dopo 1 minuto in cui non vengono effettuate modifiche il programma torna all'ora attuale.</p> |

INFORMAZIONI DISPLAY

Scorrendo il display con il tasto  è possibile visualizzare alcune informazioni di cui di seguito vengono riportati i significati.

1000 litri residui  r3 rigenerazioni effettuate  11.23 ora attuale 

dd 2 giorno della settimana  050 portata attuale istantanea  SF 05 versione software

VISITA INIZIALE GRATUITA

Al termine di tutte le operazioni di installazione, è a vostra disposizione, il Servizio di Assistenza BWT per effettuare una visita iniziale gratuita. Durante le operazioni di verifica, vengono evidenziate all'utente le istruzioni per l'uso dell'apparecchio.

AVVIAMENTO

L'avviamento si distingue in due procedure ben distinte, la programmazione elettronica e la messa in funzione idraulica da effettuarsi in questo ordine. Prima di procedere alla messa in esercizio idraulica, è necessario completare la programmazione iniziale del pannello di comando mantenendo le valvole di intercettazione all'addolcitore chiuse.



Attenzione

Prima di avviare l'impianto controllare che tutte le connessioni sia idrauliche che elettriche siano perfettamente collegate. Le seguenti operazioni sono valide anche in caso di prolungato inutilizzo dell'apparecchio.



Dopo aver letto attentamente la presente istruzione ed aver ultimato l'installazione, è necessario controllare con la "LISTA DI CONTROLLO INIZIALE", presente alla penultima pagina, che tutte le operazioni siano state svolte correttamente.

MESSA IN ESERCIZIO IDRAULICA

Aprire lentamente la valvola in ingresso all'addolcitore e tenere chiusa la valvola di uscita. L'addolcitore verrà messo in pressione e sarà necessario verificare che non vi siano perdite di acqua. Se così fosse chiudere la valvola a monte.

Programmare il passo P-56 a 1. Premere per 5 secondi il tasto  si attiverà una rigenerazione di verifica e memorizzazione delle portate specifiche dell'impianto.

Al termine aprire la valvola a valle dell'addolcitore. L'addolcitore è pronto all'uso, e sarà necessario procedere con la regolazione della valvola miscelatrice per la durezza residua.

INTERRUZIONE DELL'ALIMENTAZIONE ELETTRICA



L'elettronica è dotata di batterie tampone per mantenere i dati in memoria.

Potrebbe capitare che per micro interruzioni o disturbi le batterie non riescano ad inserirsi correttamente per cui si ha la perdita di alcuni dati. Fare riferimento alle seguenti istruzioni per la programmazione o contattare il centro di assistenza autorizzato più vicino a voi. Le batterie alimentano solo le memorie e quindi, quando manca la corrente, l'apparecchio non rigenera.

MANCANZA DI ALIMENTAZIONE



L'elettronica è dotata di due batterie stilo AA da 1,5V per mantenere i dati in memoria.

Potrebbe capitare che per micro interruzioni o disturbi le batterie non riescano ad inserirsi correttamente per cui si ha la perdita dei dati impostati. Fare riferimento alle seguenti istruzioni per la programmazione o contattare il centro di assistenza autorizzato più vicino a voi. Le batterie alimentano solo le memorie e quindi, quando manca la corrente, l'apparecchio non rigenera.



Le batterie in dotazione vengono fornite cariche ma essendo del tipo non ricaricabile potrebbero non disporre della carica necessaria (dipende dal tempo di fermo prima dell'avviamento. Eventualmente sostituirle facendo riferimento alle indicazioni riportate nel capitolo "INSERIMENTO E SOSTITUZIONE BATTERIE".

In servizio: si spegne il display, nessuna rigenerazione è possibile, il programma è mantenuto in memoria fino ad esaurimento delle batterie (1 mese circa a batterie cariche)

Durante la rigenerazione: al ritorno dell'energia riprende a funzionare dalla fase in cui ha lasciato prima della mancanza di alimentazione. Al ritorno dell'alimentazione tutti i segmenti del display riappaiono con le informazioni aggiornate.

RIGENERAZIONE MANUALE



Premere per 5 secondi il tasto  si attiverà una rigenerazione completa. Sul display appaiono le seguenti informazioni:

CC. 1* tempo residuo controlavaggio

RS.08* tempo residuo aspirazione

LL. 16* tempo residuo lavaggio lento

LF. 2* tempo residuo lavaggio finale

Al termine della rigenerazione l'addolcitore ritorna automaticamente in funzione visualizzando la schermata principale.



Premendo il tasto  si interrompe la rigenerazione. Questa operazione deve essere effettuata solo dai centri di assistenza tecnica autorizzati BWT. In caso di guasti durante la rigenerazione chiudere l'acqua in ingresso all'addolcitore. Effettuare sempre una rigenerazione supplementare in caso di soste prolungate.



Attenzione

L'interruzione della rigenerazione potrebbe provocare erogazione di acqua salata.



REGOLAZIONE DELLA VALVOLA MISCELATRICE



Per la regolazione della valvola miscelatrice, è presente una vite, per la regolazione della durezza residua in uscita posta sul lato anteriore dell'addolcitore. E' necessario togliere le coperture per poter accedere alla testata. Allentare, senza estrarle, le 3 ghiera di bloccaggio ed estrarre prima la copertura anteriore e poi la posteriore come precedentemente descritto. A questo punto sarà possibile accedere alla valvola miscelatrice (A).

Svitare il dado di serraggio (B) e avvitare la vite di regolazione (A), aprire un rubinetto a valle dell'addolcitore e prelevare dopo qualche minuto un campione d'acqua che, tramite il CB Mini Acquatest fornito a corredo, dovrà misurare una durezza pari a ≤ 1 °Fr (diversamente, prima di procedere, rigenerare l'apparecchio).

Iniziare la taratura svitando la vite di regolazione (A) di $\frac{1}{2}$ giro. Prelevare a valle dell'addolcitore un campione d'acqua e, mediante il CB Mini Acquatest, rilevarne la durezza. Proseguire fino ad ottenere la durezza desiderata, poi serrate il dado di serraggio (B) per fissare la posizione.



Attenzione

Controllare periodicamente il valore della durezza ed eventualmente tarare la vite. Verificare il contenuto di sale nel serbatoio salamoia e all'occorrenza provvedere al reintegro.

Il sodio deve avere un valore limite massimo di 200mg/l come previsto dal D.L. 31/2001, relativo alla qualità dell'acqua destinata al consumo umano.

L'addolcimento a scambio ionico fa aumentare la concentrazione di sodio proporzionalmente alla durezza scambiata. Per 1 °fr scambiato, il contenuto di sodio aumenta di 4,6 mg/l.

(Durezza dell'acqua in ingresso - durezza dell'acqua in uscita) x 4,6 mg/l = aumento della concentrazione di sodio.

Es: 30 - 8 °fr = 22 °fr

22 °fr x 4,6 mg/l = 101,2 mg/l di sodio aggiunti all'acqua dopo il trattamento di addolcimento.

CARICAMENTO SALE E PREPARAZIONE DELLA SALAMOIA

All'inizio di ogni rigenerazione ci sarà un reintegro di acqua addolcita nel serbatoio salamoia destinato a sciogliere altro sale e quindi preparare la salamoia per la rigenerazione.

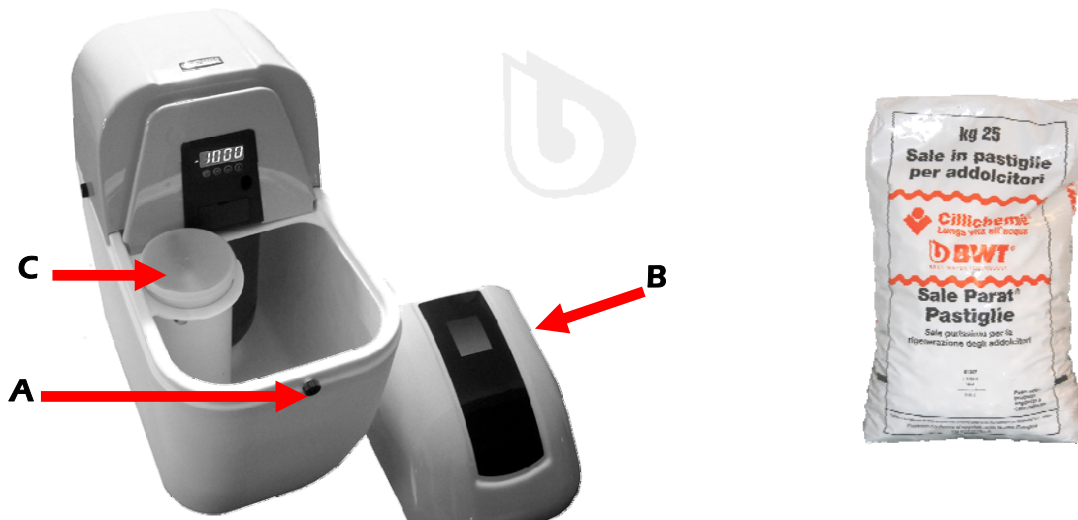

E' necessario togliere la copertura anteriore per accedere serbatoio salamoia. Allentare, senza estrarla, la ghiera di bloccaggio (A) ed estrarre la copertura anteriore (B). Inserire il sale nel serbatoio facendo attenzione che il tappo a protezione della valvola salamoia (C) sia correttamente posizionato. Al termine riposizionare la copertura anteriore (B) e serrare la ghiera (A).



Attenzione

Mantenere sempre pieno il serbatoio di sale.

Usare esclusivamente sale corrispondente alla EN 973 Tipo A, tipo il sale Cillit PARAT e NECKAR e approvato dai Centri di Assistenza Tecnica Autorizzati. L'uso di sale sporco o inadatto può compromettere la funzionalità dell'addolcitore e far decadere la garanzia.

MANUTENZIONE

Accurate manutenzioni ordinarie e straordinarie nonché regolari controlli programmati,, garantiscono nel tempo la conservazione e la perfetta efficienza delle apparecchiature. E' indispensabile che seguiate il programma di manutenzione presente nel manuale. Vi consigliamo di stipulare un contratto di assistenza programmata con un nostro Centro di Assistenza Tecnica autorizzato della Vostra zona. Gli interventi effettuati da un tecnico specializzato saranno annotati sul **"REGISTRO INTERVENTI"** presente in ultima pagina.

Tali annotazioni corredate dai rispettivi fogli di assistenza emessi in occasione degli interventi tecnici, costituiranno l'essenziale documentazione che accompagnerà la vita dell'apparecchio.



Attenzione

Come previsto dal DM Salute 25/2012 ogni apparecchio necessita di una manutenzione regolare. I nostri Centri di Assistenza e Consulenza Tecnica specializzata capillarmente diffusi su tutto il territorio nazionale sono a Vostra disposizione. L'impiego di ricambi e prodotti non originali fa decadere automaticamente la garanzia.



Attenzione

Tutte le operazioni di manutenzione, sia ordinarie che straordinarie, dovranno essere effettuate ad apparecchio spento e con le alimentazioni elettriche e idriche disabilitate.

Qualsiasi operazione sull'apparecchio dovrà essere eseguita solo dopo aver letto le prescrizioni di sicurezza elencate in questo manuale.



Attenzione

Durante il periodo di garanzia non si risponde di eventuali danni o disfunzioni se dovuti al mancato adempimento delle Normative in vigore.



Attenzione

Nelle pagine seguenti vengono elencati i casi in cui l'utente può provvedere in proprio ad intervenire sull'apparecchio.

Per quanto riguarda gli interventi non citati e/o straordinari, è vivamente consigliato che gli stessi vengano effettuati da personale specializzato.



Attenzione

Per mantenere efficiente l'addolcitore, la BWT, prevede che venga effettuata da parte di un tecnico specializzato della rete assistenza una verifica possibilmente ogni sei mesi e comunque una manutenzione generale almeno ogni anno. Particolari condizioni di utilizzo (tipo di acqua, pressioni di esercizio, ecc.) possono rendere necessarie delle manutenzioni più frequenti.

Doveri dell'utente

Avete acquistato un prodotto durevole e di facile manutenzione.

E' indispensabile eseguire i seguenti controlli ad intervalli regolari, per garantire un funzionamento perfetto dell'apparecchio. Gli intervalli di controllo indicati sono quelli minimi e particolari condizioni di utilizzo possono rendere necessari dei controlli più frequenti. L'esecuzione di controlli ad intervalli regolari da parte dell'utente, rappresentano una condizione necessaria per garantire il corretto funzionamento dell'apparecchio.

Tuttavia, oltre ai controlli che possono essere facilmente svolti dall'utente, ogni impianto necessita di interventi di manutenzione da parte di tecnici specializzati da effettuarsi ad intervalli regolari, al fine di assicurare un funzionamento senza inconvenienti. La sostituzione delle parti usurate deve essere eseguita da personale specializzato. Consigliamo di stipulare un contratto di manutenzione con il proprio installatore o con il servizio assistenza clienti.

Un altro presupposto per garantire il buon funzionamento e la validità della garanzia è la sostituzione delle parti soggette ad usura secondo gli intervalli di manutenzione prescritti.

TABELLA INTERVALLI DI CONTROLLO E MANUTENZIONE

| FREQUENZA MASSIMA INTERVENTI | TIPO CONTROLLO E MANUTENZIONE | OPERATORE |
|------------------------------|--|---|
| <i>Settimanale</i> | <ul style="list-style-type: none"> • Verificare visivamente l'accensione del display dell'addolcitore. • Verificare visivamente eventuali perdite dallo scarico e dal troppo-pieno. | Utente |
| <i>Bimensile</i> | <ul style="list-style-type: none"> • Verificare il livello del sale ed eventuale rabbocco. • Verificare visivamente che non vi siano perdite. | Utente |
| <i>Mensile</i> | <ul style="list-style-type: none"> • Verificare l'ora attuale. • Verificare, aprendo un'utenza, che i litri scalino regolarmente. • Verificare le durezza acqua grezza e acqua addolcita. Eventualmente programmare l'elettronica e/o regolare la valvola miscelatrice. | Utente |
| <i>Semestrale*</i> | <ul style="list-style-type: none"> • Verifica altezza valvola salamoia • Avviamento rigenerazione completa e verifica fasi rigenerazione | Utente |
| <i>Annuale**</i> | <ul style="list-style-type: none"> • Pulizia eiettore • Pulizia verifica e/o sostituzione membrane elettrovalvole • Pulizia verifica e/o sostituzione membrana • Pulizia verifica e/o sostituzione piattelli movimento interno • Pulizia verifica e/o sostituzione del limitatore di portata • Verifica funzionamento valvola salamoia • Verifica e/sostituzione batteria tampone elettronica • Verifica e/sostituzione tubo aspirazione • Pulizia serbatoio salamoia | Assistenza Tecnica specializzata |
| <i>Biennale</i> | <ul style="list-style-type: none"> • Sostituire le tenute del movimento interno e della membrana • Sostituzione piattelli movimento interno • Sostituzione membrane elettrovalvole • Sostituzione membrana | Assistenza Tecnica Specializzata |
| <i>Quinquennale</i> | <ul style="list-style-type: none"> • Sostituire il letto di resine. | Assistenza Tecnica specializzata |

*** Si consiglia di fare un abbonamento con un centro di Assistenza Tecnica specializzata e fargli effettuare oltre alla manutenzione annuale anche il controllo semestrale.**

**** Particolari condizioni di utilizzo (tipo di acqua, pressioni di esercizio, ecc.) possono rendere necessario anticipare la manutenzione annuale.**

L'addolcitore in base alle rigenerazioni effettuate richiede automaticamente la manutenzione ordinaria e straordinaria, segnalando sul display tale richiesta con i messaggi sotto indicati.

| | |
|-------------|------------------------------------|
| <i>MANT</i> | - richiesta manutenzione ordinaria |
| <i>SERV</i> | - richiesta assistenza tecnica |

Nel caso di **MANT** è richiesta una verifica della corretta funzionalità dell'addolcitore e degli apparecchi di pre e post trattamento. Visto che particolari condizioni di utilizzo (tipo di acqua, pressioni di esercizio, ecc.) possono richiedere delle manutenzioni più ravvicinate è possibile che sia necessario effettuare una pulizia o una verifica-sostituzione di parti interne. Solitamente la richiesta di manutenzione avviene ogni 6 mesi e nel contempo è possibile

richiedere ai nostri tecnici una fornitura di sale Cillit Parat o Neckar e approvato dai Centri di Assistenza Tecnica Autorizzati.

Nel caso di **SERV** è richiesto un intervento di verifica e/o sostituzione delle parti interne soggette ad usura che devono necessariamente essere verificate o sostituite per garantire la corretta funzionalità dell'addolcitore e degli apparecchi di pre e post trattamento. Solitamente la richiesta di manutenzione avviene ogni 12 mesi e nel contempo è possibile richiedere ai nostri tecnici una fornitura di sale Cillit Parat o Neckar e approvato dai Centri di Assistenza Tecnica Autorizzati.

CASISTICA DIFETTI

| Difetti | Cause | Rimedi |
|---|--|--|
| <ul style="list-style-type: none"> display spento informazioni anomale del display la lettura del consumo non viene registrata la salamoia non viene aspirata | <ul style="list-style-type: none"> manca l'alimentazione elettrica Batterie scariche Fusibile interrotto sovratensione o sottotensione | <ul style="list-style-type: none"> ripristinare Sostituire batterie Sostituire fusibile la tolleranza massima è +10V -15V. Se del caso montare un sistema di regolazione rivolgersi al Servizio di Assistenza Tecnica |
| <ul style="list-style-type: none"> acqua dura a fine ciclo (non consuma sale) | <ul style="list-style-type: none"> mutata durezza nell'acqua greggia regolazione non corretta del galleggiante valvola di miscelazione starata serbatoio salamoia o valvola sporca serbatoio salamoia vuoto | <ul style="list-style-type: none"> controllare ritarare ritarare lavare riempire e/o pulire |
| <ul style="list-style-type: none"> fuoriuscita di acqua dal troppo pieno del serbatoio salamoia | <ul style="list-style-type: none"> fuga d'acqua dal galleggiante o problemi sull'O-ring della testata. | <ul style="list-style-type: none"> Mettere l'addolcitore in by-pass, smontare e ripulire il galleggiante. Se necessario sostituire eventuali pezzi danneggiati |
| <ul style="list-style-type: none"> perdita continua di acqua allo scarico | <ul style="list-style-type: none"> particelle di sporco nella sede dell'elettrovalvola 1 membrana dell'elettrovalvola deteriorata Movimenti interni da revisionare | <ul style="list-style-type: none"> smontare e pulire l'elettrovalvola e la sua sede sostituire rivolgersi al Servizio di Assistenza Tecnica |
| <ul style="list-style-type: none"> acqua salata all'utilizzo a fine rigenerazione | <ul style="list-style-type: none"> tempo di rigenerazione non impostato correttamente manca di pressione Caricato sale in ritardo regolazione non corretta del galleggiante | <ul style="list-style-type: none"> verificare ed eventualmente correggere verificare che vi sia una pressione di almeno 2,5 bar rivolgersi al Servizio di Assistenza Tecnica |
| <ul style="list-style-type: none"> Non rigenera all'ora stabilita. | <ul style="list-style-type: none"> A causa del non completo consumo dell'acqua entro le 96 ore avviene una rigenerazione in automatico | <ul style="list-style-type: none"> Far partire una rigenerazione manuale all'ora in cui si vuole che avvenga la rigenerazione. |

Se dopo questi controlli l'anomalia permane, far intervenire i nostri centri di assistenza e consulenza tecnica, oppure chiamare la BWT al tel. (+39) 02 29.40.6348 o visitare il sito www.bwt.it

MESSAGGI DI ALLARME

| | |
|-------------|------------------------------------|
| MANT | - richiesta manutenzione ordinaria |
| SERV | - richiesta assistenza tecnica |

L'elettronica verifica tutte le portate delle varie fasi di rigenerazione adattandole alle condizioni specifiche (pressione, consumi residui ecc.). Se si dovessero presentare delle problematiche durante la rigenerazione sul display verranno visualizzati i seguenti allarmi e in caso di problematiche durante l'aspirazione di automaticamente si attiverà la fase di lavaggio rapido finale.

ER .1 = errata portata di controlavaggio **CC**

ER .2 = errata portata di lavaggio lento **LL**

ER .3 = errata portata di salamoia

ER .4 = errata portata di aspirazione **AS**

L'addolcitore comunque continua a effettuare le rigenerazioni. Per tacitare l'allarme premere il tasto . A questo punto effettuare una rigenerazione manuale. Se l'allarme dovesse ripresentarsi contattare il servizio di assistenza autorizzato..

GARANZIA

Per questa apparecchiatura valgono i termini di garanzia di legge.

Esclusione del diritto di garanzia

- La mancata osservanza dei requisiti per il montaggio e dei doveri dell'esercente causano l'esclusione dei diritti alla garanzia.
- I guasti dell'apparecchio oppure un rendimento carente causato da una combinazione di materiali errata, una immissione di prodotti corrosivi oppure da depositi di ferro e manganese, oppure per i danni conseguenti a questi motivi, la BWT non si assume alcuna responsabilità.
- Il costruttore declina ogni responsabilità nel caso di modifiche ed errori di collegamento elettrico ed idraulico, determinati dall'inosservanza delle istruzioni riportate sui manuali d'installazione o di utilizzo dell'apparecchiatura in condizioni diverse da quelle per le quali è stato progettato.
- La mancata verifica e/o sostituzione dei pezzi soggetti ad usura fa decadere automaticamente la garanzia.
- L'impiego di sale che non corrisponde alla DIN EN 973 Tipo A, vengono esclusi i diritti alla garanzia.

AVVERTENZE PER LO SMALTIMENTO



**Nota
informativa**

Consigli per la salvaguardia dell'ambiente

Il materiale dell'imballo è riciclabile, e vi preghiamo di provvedere ad eliminarlo secondo le direttive dei materiali riciclabili nell'apposto contenitore e contribuire alla salvaguardia ambientale.

L'apparecchiatura essendo costituita da materiali diversi, in caso di rottamazione, deve essere consegnata direttamente presso i centri di raccolta seguendo la normale procedura di conferimento.

LISTA DI CONTROLLO INIZIALE

Dopo aver letto attentamente la presente istruzione, ultimato l'installazione e prima di effettuare l'avviamento, è indispensabile controllare con la seguente lista, che tutte le operazioni siano state svolte correttamente. Utilizzate questo modulo per richiedere la visita iniziale gratuita ai nostri centri di assistenza presenti su tutto il territorio nazionale.

| REGISTRO | LISTA CONTROLLI | SI | NO |
|---|---|--------------------------|--------------------------|
| Utente: | Il locale è accessibile? | <input type="checkbox"/> | <input type="checkbox"/> |
| Rivenditore: | E' presente uno spazio sufficiente di manovra per permettere le manutenzioni? | <input type="checkbox"/> | <input type="checkbox"/> |
| | E' presente un Filtro BWT prima dell'addolcitore? | <input type="checkbox"/> | <input type="checkbox"/> |
| Installatore: | Sono presenti i prelievi campione a monte e a valle dell'addolcitore? | <input type="checkbox"/> | <input type="checkbox"/> |
| Tipo di apparecchio: | E' presente una valvola di non ritorno a monte dell'apparecchio? | <input type="checkbox"/> | <input type="checkbox"/> |
| Codice: | E' disponibile una presa alimentata 230V e protetta, ad una distanza max di 1,2 m? | <input type="checkbox"/> | <input type="checkbox"/> |
| N. di serie: | E' presente un sistema di by-pass generale delle apparecchiature (filtro, addolcitore, dosatore, ecc)? | <input type="checkbox"/> | <input type="checkbox"/> |
| Data di fabbricazione: | L'addolcitore è collegato con tubi flessibili? | <input type="checkbox"/> | <input type="checkbox"/> |
| Pressione di ingresso: | L'addolcitore è costantemente alimentato con acqua potabile? | <input type="checkbox"/> | <input type="checkbox"/> |
| Durezza in ingresso: | La pressione dell'acqua è costante e compresa tra 2,5 e 6 bar dinamici? | <input type="checkbox"/> | <input type="checkbox"/> |
| Durata rigenerazione: | Gli scarichi (testata e troppo pieno) sono collegati? | <input type="checkbox"/> | <input type="checkbox"/> |
| Ciclo dell'addolcitore (modelli BK-DATA): | Gli scarichi sono separati e, collegati in modo tale da evitare possibili reflussi da altri scarichi verso l'addolcitore o il serbatoio salamoia? | <input type="checkbox"/> | <input type="checkbox"/> |
| Data: gg/mm/aa | Siete in possesso del sale per la rigenerazione dell'addolcitore? Se non ne disponete è possibile chiederlo ai nostri centri di assistenza autorizzati, vi verrà consegnato durante l'avviamento. | <input type="checkbox"/> | <input type="checkbox"/> |
| | Disponete delle dichiarazioni di conformità ai sensi del D.M. 37/08? | <input type="checkbox"/> | <input type="checkbox"/> |

Se una delle voci riportate nella LISTA CONTROLLI non è rispettata, non sarà possibile mettere in funzione l'apparecchio.



Depurazione acqua ozono -
Impianti piscine - osmosi
Via Plinio, 59 20129 Milano
Tel. (+39) 02 29.40.6348
Telefax (+39) 02 20.10.58
E_mail: bwt@cibemi.it
Internet: www.bwt.it

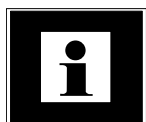

**Nota
informativa**

Nonostante l'attenzione posta per la realizzazione di questo manuale, la BWT non può garantire l'esattezza di tutte le informazioni contenute e non può essere ritenuta responsabile né degli errori che ciò potrebbe comportare, né dei danni che ne potrebbero risultare dall'utilizzo o dall'applicazione.

I prodotti materiali, il software ed i servizi presentati in questo documento sono soggetti ad aggiornamenti e migliorie, in quanto a caratteristiche di prestazioni e funzionamento.

La BWT si riserva il diritto di eventuali modifiche senza preavviso.

La presente informazione Tecnica tiene conto delle esperienze della Società e si applica ad un uso normale del prodotto secondo quanto sopra descritto; usi diversi vanno di volta in volta autorizzati. Per casi particolari o difficili è necessario stipulare un accordo con i nostri Centri di Assistenza e Consulenza Tecnica presenti su tutto il territorio nazionale per controllare i risultati di impiego del prodotto ed approvare le eventuali correzioni." La BWT si riserva il diritto di qualsiasi modifica ai propri prodotti. Ai termini di legge è vietata la riproduzione anche parziale del presente elaborato che resta proprietà della società.

Indirizzi e numeri telefonici della nostra organizzazione di assistenza e consulenza tecnica nonché per la vendita dei nostri prodotti ed impianti, sono anche reperibili sulle pagine gialle sotto la voce "depurazione acqua - impianti, apparecchi, piscine".

Release: 03/2012

Codice: 93971 Ed. 03/12