



Car Radio | CD | MP3 | WMA

Seattle MP57





7 647 453 310

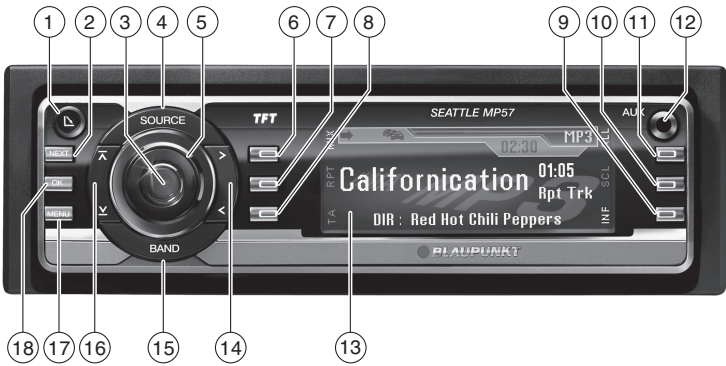

**Bedienungsanleitung**  
**Operating instructions**  
**Mode d'emploi**  
**Istruzioni d'uso**  
**Gebruiksaanwijzing**  
**Bruksanvisning**

 **BLAUPUNKT**



- ① Tasto   
Per aprire il frontalino amovibile (Flip-Release-Panel).
- ② Tasto **NEXT**  
Selezione dei livelli di memoria FM o commutazione tra le gamme di lunghezze d'onda OM e OL in esercizio radio. Commutazione tra display MP3, modalità browsing MP3 e modalità Playlist MP3 in esercizio MP3.  
Commutazione tra panoramica CD e display multiletto CD in esercizio multiletto CD.  
Passaggio da una pagina all'altra in menu costituiti da più pagine.
- ③ Tasto On/Off  
Premuto brevemente: accensione dell'apparecchio. Durante l'esercizio: modalità silenziosa (Mute) dell'autoradio.  
Premuto a lungo: spegnimento dell'autoradio.
- ④ Tasto **SOURCE**  
Selezione delle fonti tra radio e CD e (se acceso o attivato) multiletto CD, AUX e FRONT AUX.
- ⑤ Regolatore del volume
- ⑥ - ⑪ Softkey  
Per la selezione di funzioni e voci di menu nelle diverse modalità di esercizio (radio, CD, MP3, multiletto CD) e delle impostazioni base all'interno del menu. La funzione assegnata al softkey viene visualizzata sul display accanto al softkey stesso. Leggere al riguardo anche il paragrafo "Elementi del display" alla pagina seguente.
- ⑫ Presa FRONT AUX-IN
- ⑬ Display (Le informazioni relative ai singoli elementi del display sono riportate alla pagina seguente)
- ⑭ Tasti a freccia < o >
- ⑮ Tasto **BAND**  
Richiamo del menu Tuner in esercizio radio.
- ⑯ Tasti a freccia  o 
- ⑰ Tasto **MENU**  
Richiamo del menu per le impostazioni base e audio.
- ⑱ Tasto **OK**  
Premuto brevemente: conferma delle impostazioni del menu. Fine della funzione Scan.  
Premuto a lungo: avvio della funzione Scan.
- ⑲ Tasto  (Eject)  
Per l'espulsione del CD dall'apparecchio.

## Il display in esercizio radio:

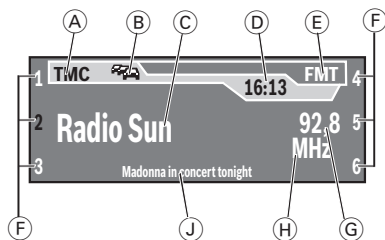

- (A) Simbolo TMC
- (B) Simbolo "ingorgo" in caso di precedenza delle informazioni sul traffico
- (C) Riga principale  
Nome della stazione RDS o frequenza
- (D) Ora
- (E) Livello  
Livello di memoria (ad es. FM1, FM2, FMT)
- (F) Posto di memoria per stazioni radio, che possono essere selezionate con i sei softkey da (6) a (11)
- (G) Riga Informazioni 1  
Frequenza della stazione
- (H) Riga Informazioni 2  
Unità di misura della frequenza (MHz o KHz)
- (J) Riga Informazioni 3  
Radiotext, se offerto dalla stazione

### Nota:

Il simbolo TMC compare solo quando si collega un sistema di navigazione esterno e questo inizia una ricerca di stazioni TMC.

## Il display in esercizio CD, multiletto CD e MP3:

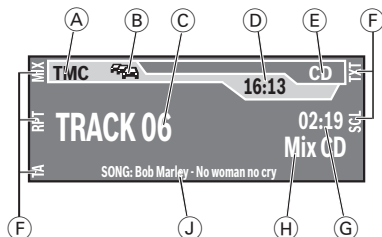

- Nota:**  
La figura mostra il display CD; le funzioni e le informazioni relative a display multiletto CD e display MP3 possono essere differenti.
- (A) Simbolo TMC
  - (B) Simbolo "ingorgo" in caso di precedenza delle informazioni sul traffico
  - (C) Riga principale  
Numero del brano/ ID3 o nome del file
  - (D) Ora
  - (E) Livello  
Fonte audio (CD, CDC, MP3)
  - (F) Funzioni che possono essere selezionate con i softkey da (6) a (11)
  - (G) Riga Informazioni 1  
Durata di riproduzione
  - (H) Riga Informazioni 2  
Funzioni audio attivate
  - (J) Riga Informazioni 3  
Testo del CD/ nome del CD/ informazioni sul brano

## Indice

Il display in esercizio radio:.....	163
Il display in esercizio CD, multiletto CD e MP3: .....	163
<b>Avvertenze per queste istruzioni ....</b>	<b>166</b>
Simboli utilizzati .....	166
Uso conforme alle norme .....	166
Dichiarazione di conformità.....	166
<b>Per la Sua sicurezza .....</b>	<b>167</b>
Quando si monta l'apparecchio da soli ...	167
Da rispettare sempre! .....	167
Avvertenze per la pulizia .....	168
Smaltimento del vecchio apparecchio ...	168
<b>Dotazione.....</b>	<b>168</b>
Accessori speciali (non compresi nella fornitura) .....	168
<b>Garanzia .....</b>	<b>169</b>
<b>Servizio di assistenza.....</b>	<b>169</b>
<b>Frontalino amovibile .....</b>	<b>170</b>
Protezione antifurto .....	170
Estrazione del frontalino .....	170
Inserimento del frontalino .....	170
Tempo di spegnimento (Off Timer) ..	171
Funzione Time-out .....	171
<b>Accensione e spegnimento .....</b>	<b>171</b>
Accensione e spegnimento con tasto On/Off.....	171
Accensione e spegnimento tramite l'accensione del veicolo .....	171
Spegnimento mediante il frontalino amovibile.....	171
Attivazione e disattivazione della modalità Demo .....	172
Attivazione/disattivazione e modifica del messaggio di benvenuto (Turn On Text) .....	172
<b>Regolazione del volume.....</b>	<b>173</b>
Impostazione del volume al momento dell'accensione (On Volume) .....	173
Abbassamento rapido del volume (Mute).....	173
Audio del telefono/della navigazione .	174
Attivazione/disattivazione del segnale acustico di conferma (Beep).....	175
<b>Esercizio radio.....</b>	<b>176</b>
Impostazione del tuner .....	176
Attivazione dell'esercizio radio.....	176
Funzione comfort RDS (AF, REG)....	176
Selezione di gamma di lunghezze d'onda (Band)/livelli di memoria .....	177
Impostazione stazioni .....	177
Impostazione della sensibilità della ricerca automatica delle stazioni (Sensitivity) .....	178
Memorizzazione di una stazione .....	178
Memorizzazione automatica di una stazione (Travel Store) .....	179
Richiamo di una stazione memorizzata .....	179
Breve ascolto delle stazioni ricevibili (Scan).....	179
Impostazione della durata di ascolto breve (Scan Time).....	179
Tipo di programma (PTY) .....	180
<b>Informazioni sul traffico .....</b>	<b>182</b>
Attivazione e disattivazione della precedenza per le informazioni sul traffico .....	182
Impostazione del volume per le informa- zioni sul traffico (Traffic Volume) ....	182
<b>Esercizio CD .....</b>	<b>183</b>
Avvio dell'esercizio CD.....	183
Selezione di un brano .....	184
Ricerca rapida automatica (udibile)...	184
Riproduzione dei brani in ordine casuale (MIX) .....	184
Breve ascolto di brani (Scan) .....	184
Ripetizione di un brano (RPT) .....	185
Visualizzazione testo del CD .....	185
Estrazione del CD .....	185
<b>Esercizio MP3/WMA .....</b>	<b>186</b>
Preparazione di un CD MP3 .....	186
Avvio dell'esercizio MP3 .....	187

Impostazione dell'indicazione sul display (INF, ALL, SCL) .....	187
Scegliere una directory .....	188
Scegliere brani/file.....	188
Selezione di directory e brani in modalità browsing MP3 .....	188
Selezione di playlist e brani in modalità Playlist MP3 .....	189
Ricerca rapida automatica (udibile)...	190
Riproduzione dei brani in ordine casuale (MIX) .....	190
Breve ascolto di brani (Scan) .....	191
Ripetizione di singoli brani o di intere directory (RPT).....	191
<b>Esercizio multiletto CD.....</b>	<b>192</b>
Avvio del multiletto CD.....	192
Impostazione dell'indicazione sul display .....	192
Selezione di un CD .....	192
Selezione di un brano .....	193
Ricerca rapida automatica (udibile)...	193
Ripetizione di singoli brani o di interi CD (RPT) .....	193
Riproduzione dei brani in ordine casuale (MIX) .....	193
Breve ascolto dei brani di tutti i CD (Scan).....	194
Denominazione CD (CDN) .....	194
<b>Clock - Ora .....</b>	<b>195</b>
Impostazione dell'ora (Time Setting) .....	195
Selezione della modalità 12/24 ore (24 H Mode) .....	195
Visualizzazione permanente dell'ora ad apparecchio spento e accensione inserita (Off Clock).....	195
<b>Sound .....</b>	<b>196</b>
Impostazione del livello dei bassi (Bass) .....	197
Impostazione del livello degli alti (Treble) .....	198
Regolazione del bilanciamento del volume a sinistra/destra (Balance) .	198
Regolazione del bilanciamento del volume davanti/dietro (Fader) .....	198
Impostazioni dei bassi ampliate (Enhanced Bass) .....	198
Impostazioni degli alti ampliate (Enhanced Treble) .....	199
Impostazioni dei medi (Middle).....	200
<b>Uscita preamplificatore (Preamp-Out/Sub-Out) .....</b>	<b>200</b>
Impostazione del livello sub-out e della frequenza limite sub-out (Subout) .....	200
<b>X-Bass.....</b>	<b>201</b>
Impostazione dell'aumento di X-Bass(X-Bass) .....	201
Impostazioni X-Bass ampliate (Enhanced X-Bass) .....	202
<b>Preimpostazioni equalizzatore (Preset) .....</b>	<b>203</b>
<b>Impostazione del display .....</b>	<b>203</b>
Impostazione della luminosità del display (Brightness) .....	203
Adattare l'angolazione del display (Angle).....	204
Attivazione/disattivazione del salvaschermo (Screen Saver) .....	204
Modifica delle immagini dello sfondo del display .....	205
<b>Fonti audio esterne .....</b>	<b>206</b>
Collegamento di fonti audio esterne ..	206
Attivazione dell'entrata AUX posteriore e della presa Front-AUX-IN (Auxiliary).....	207
Denominazione di fonti audio esterne (Edit Auxiliary) .....	207
<b>Ripristino delle impostazioni di fabbrica (Norm Set) .....</b>	<b>208</b>
<b>Dati tecnici.....</b>	<b>210</b>
<b>Glossario .....</b>	<b>211</b>
<b>Indice analitico .....</b>	<b>213</b>

## Avvertenze per queste istruzioni

Queste istruzioni contengono informazioni importanti per montare e utilizzare in modo sicuro e semplice l'apparecchio.

- Leggere accuratamente tutte le istruzioni, prima di utilizzare l'apparecchio.
- Conservare il manuale in modo che sia sempre disponibile per tutti gli utilizzatori.
- Consegnare l'apparecchio a terzi sempre completo di manuale.

Osservare inoltre le istruzioni degli apparecchi che si utilizzano in questo contesto.

## Simboli utilizzati

In queste istruzioni vengono utilizzati i seguenti simboli:



### PERICOLO!

Pericolo di lesioni



### ATTENZIONE!

Presenza di raggi laser



### ATTENZIONE!

Danneggiamento del lettore CD



Il marchio CE certifica l'osservanza delle direttive UE.

➔ Identifica un passo operativo

- Identifica un conteggio

## Uso conforme alle norme

Questo apparecchio è concepito per il montaggio e l'impiego in un veicolo con tensione della rete di bordo a 12 Volt e deve essere installato in un vano conforme alle norme DIN. Osservare i limiti di potenza contenuti nei dati tecnici. Far eseguire le riparazioni ed eventualmente il montaggio da un tecnico specializzato.

## Dichiarazione di conformità

Blaupunkt GmbH dichiara che l'apparecchio Seattle MP57 soddisfa i requisiti fondamentali e altre prescrizioni importanti della direttiva 89/336/CEE.

## Per la Sua sicurezza

L'apparecchio è stato prodotto conformemente allo stato attuale della tecnica e alle regole di sicurezza generali riconosciute. Ciononostante possono sussistere pericoli a causa della mancata osservanza delle norme di sicurezza contenute in queste istruzioni.

### Quando si monta l'apparecchio da soli

L'apparecchio può essere montato solo da chi abbia esperienza nel montaggio di autoradio e sistemi di navigazione e conosca bene l'impianto elettrico del veicolo. Osservare a tal fine le istruzioni di installazione contenute in fondo a queste istruzioni.

### Da rispettare sempre!



#### ATTENZIONE

Nell'apparecchio è presente un laser Classe 1, che può danneggiare gli occhi.

Non aprire l'apparecchio e non apportare modifiche ad esso.

Durante l'esercizio

- Per la presa FRONT-AUX-IN utilizzare esclusivamente la spina per jack con piegatura a gomito di Blaupunkt (7 607 001 535). Tutti i componenti sporgenti, tra cui spine o adattatori diritti possono aumentare il rischio di lesioni in caso di incidente.
- Utilizzare l'apparecchio soltanto quando la situazione del traffico stradale lo permette. Fermarsi in un luogo idoneo

per eseguire le impostazioni più complesse.

- Rimuovere o applicare il frontalino soltanto a veicolo fermo.
- Per evitare danni all'udito, mantenere sempre un volume moderato. Nelle pause di modalità silenziosa (ad esempio durante il cambio di una fonte audio o di un CD nel multiletto CD e Travelstore) la modifica del volume non è percepibile. Non aumentare il volume durante la pausa in modalità silenziosa.
- Tenere l'apparecchio sempre a un volume moderato, in modo da poter sempre sentire le segnalazioni acustiche di avvertimento (ad es. la polizia).

Dopo l'esercizio

- L'apparecchio risulta non aver alcun valore in caso di furto senza frontalino. Rimuovere sempre il frontalino quando ci si allontana dal veicolo.
- Trasportare il frontalino in modo che sia protetto dagli urti e i contatti non si possano sporcare.



## Avvertenze per la pulizia

Solventi, detersivi e abrasivi come spray per il cockpit e prodotti per la cura dei materiali sintetici possono contenere sostanze corrosive per la superficie dell'apparecchio.

Per la pulizia dell'apparecchio utilizzare soltanto un panno asciutto o leggermente umido.

## Smaltimento del vecchio apparecchio

 Non smaltire il vecchio apparecchio nei rifiuti domestici!

Per lo smaltimento del vecchio apparecchio, utilizzare i sistemi di restituzione e raccolta disponibili.

## Dotazione

Sono compresi nella fornitura:

- 1 autoradio
- 1 custodia per il frontalino
- 1 telaio di supporto
- 2 staffe per smontaggio
- 1 perno di guida
- 1 istruzioni d'uso

## Accessori speciali (non compresi nella fornitura)

Utilizzare esclusivamente gli accessori speciali approvati da Blaupunkt.

## Telecomando

Con un telecomando sul volante e/o manuale è possibile comandare le funzioni base dell'autoradio con comodità e sicurezza.

Non è possibile accendere e spegnere l'autoradio con il telecomando!

Per sapere quali telecomandi è possibile utilizzare con l'autoradio, consultare il rivenditore specializzato Blaupunkt o il sito Internet all'indirizzo [www.blaupunkt.com](http://www.blaupunkt.com).

## Amplificatori (Amplifier)

Possono essere utilizzati tutti gli amplificatori (Amplifier) Blaupunkt e Velocity.

## Multilettore CD (Changer)

È possibile collegare i seguenti multilettrici CD Blaupunkt:  
CDC A 03, CDC A 08 e IDC A 09.

## Garanzia

Concediamo una garanzia del produttore per gli apparecchi acquistati in uno dei Paesi dell'Unione Europea. Per gli apparecchi venduti fuori dell'Unione Europea, valgono le condizioni di garanzia stabilite dalla nostra rappresentanza nel Paese.

Le condizioni di garanzia possono essere consultate sul sito [www.blaupunkt.com](http://www.blaupunkt.com) o richieste direttamente a:

Blaupunkt GmbH  
Hotline  
Robert-Bosch-Str. 200  
D-31139 Hildesheim

## Servizio di assistenza

In alcuni Paesi Blaupunkt offre un servizio di riparazione e ritiro.

Sul sito [www.blaupunkt.com](http://www.blaupunkt.com) è possibile scoprire se questo servizio di assistenza è disponibile nel vostro Paese.

Nel caso voleste usufruire di questo servizio di assistenza, potete richiedere il ritiro del vostro apparecchio mediante Internet.

## Frontalino amovibile

### Protezione antifurto

Quale protezione antifurto, il vostro apparecchio è dotato di un frontalino estraibile (Flip-Release-Panel). In caso di furto, senza questo frontalino l'apparecchio non ha alcun valore.

Protegete il vostro apparecchio contro eventuali furti ed estraete il frontalino ogni volta che vi allontanate dall'autovettura. Non lasciate mai il frontalino in auto, nemmeno in un posto nascosto.

#### Note:

- Non lasciar cadere il frontalino.
- Non esporre il frontalino direttamente ai raggi del sole o ad altre fonti di calore.
- Evitare di entrare in contatto diretto con i contatti elettrici del frontalino. Se necessario, pulite i contatti con un panno non sfilacciato imbevuto d'alcol detergente.

### Estrazione del frontalino

- Premere il tasto  1.
- Il frontalino si abbassa.

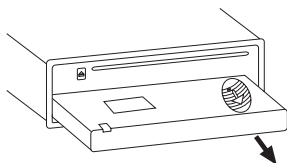

- Afferrare il frontalino sul lato destro ed estrarlo tirandolo in **linea retta** dal relativo supporto.

#### Note:

- L'autoradio si spegne dopo un intervallo di tempo che può essere impostato. Leggere al riguardo il paragrafo "Tempo di spegnimento (Off Timer)" in questo capitolo.
- L'apparecchio memorizza l'ultima fonte audio per l'accensione successiva.
- Se è inserito un CD, questo rimane nell'apparecchio.

### Inserimento del frontalino

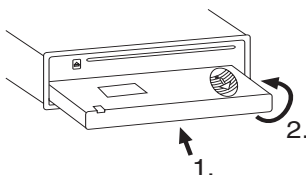

- Tenere il frontalino più o meno ad angolo retto rispetto all'autoradio. (Vedi figura, passaggio 1)
- Far scorrere il frontalino nella guida presente sul lato inferiore dell'alloggiamento.
- Per l'inserimento nel supporto, premere con cautela il frontalino fino all'inserimento a scatto.
- Sollevare il frontalino nel vano e farlo scattare in posizione con una leggera pressione. (Vedi figura, passaggio 2)

Se all'estrazione del frontalino l'autoradio era accesa, quando si reinserisce il frontalino l'autoradio si accende nuovamente, commutando automaticamente sull'ultima impostazione selezionata (radio, CD, MP3, multiletto CD o AUX).

## Tempo di spegnimento (Off Timer)

Dopo aver aperto il frontalino, l'autoradio si spegne nell'arco di un periodo di tempo, che può essere impostato. L'intervallo regolabile va da 15 a 30 secondi.

➡ Premere il tasto **MENU** (17).

Compare il menu.

➡ Premere il softkey "Various Settings" (9).

Compare il menu "Various".

➡ Premere il softkey "Off Timer" (6).

Viene visualizzato il tempo di spegnimento attuale.

➡ Premere il tasto **↘** o **↗** (16) oppure il tasto **< o >** (14) per impostare il tempo di spegnimento.

Dopo aver ultimato l'impostazione,

➡ premere ripetutamente il tasto **OK** (18) finché non si raggiunge il livello di menu desiderato per effettuare altre impostazioni oppure fino ad uscire dal menu.

## Funzione Time-out

L'autoradio ha una funzione Time-out (intervallo di tempo).

Se, ad esempio, si preme il tasto **MENU** (17) e si seleziona una voce del menu, circa 18 secondi dopo che è stato premuto l'ultimo tasto l'autoradio torna al display della fonte audio. Le impostazioni effettuate vengono memorizzate.

## Accensione e spegnimento

Avete disponibili diverse possibilità di accensione e spegnimento di apparecchio:

### Accensione e spegnimento con tasto On/Off

➡ Per l'accensione premere il tasto On/Off (3).

L'autoradio si accende.

➡ Per spegnere l'autoradio tenere premuto il tasto On/Off (3) per più di 2 secondi.

L'apparecchio si spegne.

#### Nota:

Per proteggere la batteria del veicolo, l'autoradio si spegne automaticamente un'ora dopo il disinserimento dell'accensione del veicolo.

### Accensione e spegnimento tramite l'accensione del veicolo

Se l'autoradio, come illustrato nelle istruzioni di installazione, è collegata correttamente all'accensione del veicolo e non è stata spenta con il tasto On/Off (3), essa si accende e si spegne contemporaneamente con l'accensione/spegnimento del veicolo.

### Spegnimento mediante il frontalino amovibile

➡ Rimuovere il frontalino.

L'autoradio si spegne non appena è trascorso l'intervallo di tempo impostato nel menu. Leggere al riguardo il paragrafo "Tempo di spegnimento (Off Timer)" nel capitolo "Frontalino amovibile".

## Attivazione e disattivazione della modalità Demo

Dalla fabbrica l'apparecchio viene fornito con modalità di Demo attivata. In questa modalità sul display viene visualizzata un'animazione che mostra le principali funzioni dell'apparecchio.

L'animazione viene mostrata sul display circa 16 secondi dopo che è stato premuto l'ultimo tasto. Premendo un tasto qualsiasi è possibile interrompere l'animazione e tornare al display della fonte audio attuale.

Per attivare o disattivare la modalità Demo,

➡ tenere premuto il tasto **MENU** (17) per più di 4 secondi.

## Attivazione/disattivazione e modifica del messaggio di benvenuto (Turn On Text)

Quando l'apparecchio viene acceso, compare un'animazione seguita da un messaggio di benvenuto, il cui testo impostato in fabbrica è "The advantage in your car".

È possibile attivare o disattivare la visualizzazione di questo messaggio, che può anche essere sostituito da un messaggio di benvenuto personalizzato costituito da un massimo di 35 caratteri.

### Attivazione/disattivazione del messaggio di benvenuto

Per attivare o disattivare il messaggio di benvenuto,

➡ premere il tasto **MENU** (17).

Compare il menu.

➡ Premere il softkey "Display Settings" (7).

Compare il menu "Display".

- ➡ Premere il softkey "Turn On Text" (10):
- : il messaggio di benvenuto è attivato.
  - : il messaggio di benvenuto è disattivato.

Dopo aver ultimato l'impostazione,

➡ premere ripetutamente il tasto **OK** (18) finché non si raggiunge il livello di menu desiderato per effettuare altre impostazioni oppure fino ad uscire dal menu.

### Modifica del messaggio di benvenuto

Per modificare il messaggio di benvenuto,

➡ premere il tasto **MENU** (17).

Compare il menu.

➡ Premere il softkey "Various Settings" (9).

Compare il menu "Various".

➡ Premere il softkey "Turn On Text" (8).

Compare il campo per l'immissione di testo a 35 caratteri. È evidenziata la prima posizione.

Per passare da un punto di immissione all'altro,

➡ premere il tasto < o > (14).

Per selezionare il carattere da inserire in un punto di immissione,

➡ premere il tasto **↵** o **↩** (16).

Per salvare il nome immesso e uscire dal campo di immissione di testo,

➡ premere il tasto **OK** (18).

## Regolazione del volume

Il volume è regolabile secondo una scala di valori da 0 (spento) fino a 66 (massimo).

Per aumentare il volume,

- girare il regolatore del volume (5) verso destra.

Per abbassare il volume,

- girare il regolatore del volume (5) verso sinistra.

## Impostazione del volume al momento dell'accensione (On Volume)

È possibile regolare il volume al momento dell'accensione. A tal fine,

- premere il tasto **MENU** (17).

Compare il menu.

- Premere il softkey "Volume Settings" (8).

Compare il menu "Volume".

- Premere il softkey "On Volume" (11).

Viene visualizzato il volume al momento dell'accensione attualmente impostato.

- Premere il tasto **V** o **A** (16) oppure il tasto **<0>** (14) per impostare il volume al momento dell'accensione tra 1 e 66.

Per semplificare questa operazione, mentre si esegue la regolazione il volume di ascolto aumenta o diminuisce effettivamente in funzione delle variazioni apportate.

Dopo aver ultimato l'impostazione,

- premere ripetutamente il tasto **OK** (18) finché non si raggiunge il livello di menu desiderato per effettuare altre impostazioni oppure fino ad uscire dal menu.

Altrimenti, nel menu "Volume" è possibile selezionare l'impostazione "Last Volume" premendo il softkey (10). In questo modo l'apparecchio si riaccende ripristinando la regolazione del volume attiva al momento dello spegnimento.

### Note:

- Per evitare problemi all'udito, il volume al momento dell'accensione con l'impostazione "Last Volume" non supera il valore di "38". Se il volume al momento dello spegnimento era superiore, all'accensione viene automaticamente impostato il valore "38". In questo modo, all'accensione dell'autoradio non si verrà colti di sorpresa dal volume alto e inaspettato.
- Per ripristinare l'impostazione "Last Volume", nel menu "Volume" premere il softkey "On Volume" (11). In questo modo viene visualizzato e riattivato il volume al momento dell'accensione impostato per ultimo. A questo punto è possibile uscire dal menu premendo il tasto **OK** (18) oppure impostare direttamente un altro volume al momento dell'accensione.

## Abbassamento rapido del volume (Mute)

È possibile abbassare rapidamente il volume su un valore da voi impostato (Mute).

- Premere brevemente il tasto On/Off (3).

Sul display appare "MUTE".

### Disattivazione della funzione "Mute"

Per riattivare il livello di volume precedentemente ascoltato,

- premere di nuovo brevemente il tasto On/Off (3).

### Impostazione del volume Mute (Mute Volume)

Il volume Mute può essere regolato.

- Premere il tasto **MENU** (17).

Compare il menu.

- Premere il softkey "Volume Settings" (8).

Compare il menu "Volume".

- Premere il softkey "Mute Volume" (8).

Compare l'impostazione attuale.

- Premere il tasto  $\sphericalangle$  o  $\sphericalangle$  (16) oppure il tasto  $\langle$  o  $\rangle$  (14) per impostare il volume tra 1 e 66.

Dopo aver ultimato l'impostazione,

- premere ripetutamente il tasto **OK** (18) finché non si raggiunge il livello di menu desiderato per effettuare altre impostazioni oppure fino ad uscire dal menu.

## Audio del telefono/della navigazione

### Modalità silenziosa durante l'utilizzo del telefono

Se l'autoradio è collegata ad un telefono mobile o ad un sistema di navigazione, quando viene ricevuta una telefonata o viene emesso un messaggio vocale della navigazione, l'autoradio commuta in modalità silenziosa. La conversazione telefonica o il messaggio vocale vengono riprodotti dagli altoparlanti dell'autoradio. Per attivare questa funzione,

il telefono mobile o il sistema di navigazione devono essere collegati all'autoradio come da relative Istruzioni di installazione.

Per sapere quali sistemi di navigazione è possibile collegare alla propria autoradio, rivolgersi al rivenditore specializzato Blaupunkt di zona.

Quando viene accettata una chiamata o il sistema di navigazione emette un messaggio vocale, sul display viene visualizzato "Phone call".

### Impostazione del volume per audio del telefono/della navigazione (Phone Volume)

Durante una telefonata o un messaggio vocale del sistema di navigazione non vengono trasmesse informazioni sul traffico. Non viene memorizzato nessun messaggio sul traffico stradale!

Il volume delle conversazioni telefoniche o dei messaggi vocali della navigazione è regolabile.

- Premere il tasto **MENU** (17).

Compare il menu.

- Premere il softkey "Volume Settings" (8).

Compare il menu "Volume".

- Premere il softkey "Phone Volume" (7).

Compare l'impostazione attuale.

- Premere il tasto  $\sphericalangle$  o  $\sphericalangle$  (16) oppure il tasto  $\langle$  o  $\rangle$  (14) per impostare il volume tra 1 e 66.

Dopo aver ultimato l'impostazione,

- premere ripetutamente il tasto **OK** (18) finché non si raggiunge il livello di menu desiderato per effettuare altre impostazioni oppure fino ad uscire dal menu.

#### Nota:

Durante l'ascolto, con il regolatore del volume (5) è possibile regolare direttamente il volume d'ascolto delle telefonate e dei messaggi vocali.

Dopo aver ultimato l'impostazione,

- premere ripetutamente il tasto **OK** (18) finché non si raggiunge il livello di menu desiderato per effettuare altre impostazioni oppure fino ad uscire dal menu.

## Attivazione/disattivazione del segnale acustico di conferma (Beep)

Quando per alcune funzioni si preme un tasto per più di 2 secondi, ad es. per memorizzare su un tasto stazione una determinata stazione radio, viene emesso un segnale acustico di conferma (beep). È possibile inserire e disinserire il beep.

- Premere il tasto **MENU** (17).

Compare il menu.

- Premere il softkey "Volume Settings" (8).

Compare il menu "Volume".

Per attivare o disattivare il segnale acustico di conferma,

- premere il softkey "Beep" (9):
  - : il segnale acustico di conferma è attivato.
  - : il segnale acustico di conferma è disattivato.



### Esercizio radio

Questa autoradio è dotata di un ricevitore radio RDS. Molte stazioni FM trasmettono un segnale, che oltre al programma radio contiene anche informazioni, quali nome della stazione e tipo di programma (PTY).

Non appena una stazione è ricevibile, appare sul display il nome di questa stazione.

### Impostazione del tuner

Per garantire un funzionamento corretto del componente radio, l'apparecchio deve essere impostato in base al Paese in cui viene utilizzato. È possibile scegliere tra Europa "EUROPE", America "USA" e Thailandia "THAILAND". Il tuner è impostato, di fabbrica, per il Paese di vendita dell'autoradio. In caso di problemi con la ricezione radio, verificare tale impostazione.

#### Nota:

Le funzioni radio descritte nelle presenti istruzioni d'uso si riferiscono all'impostazione del tuner Europa (EUROPE).

➤ Spegnere l'apparecchio con il tasto On/Off (3).

➤ Tenere premuti contemporaneamente i softkey (8) e (11) e riaccendere l'autoradio con il tasto On/Off (3).

Compare il menu "Area" che indica i Paesi disponibili "EUROPE", "USA" e "THAILAND" ed anche l'impostazione attuale.

➤ Con il softkey corrispondente "USA" (6), "EUROPE" (7) o "THAILAND" (8) selezionare il proprio tuner Paese.

Per salvare l'impostazione,

➤ premere il tasto **OK** (18). La radio si attiva con l'ultima impostazione selezionata (radio, CD, MP3, multiletto CD o AUX).

### Attivazione dell'esercizio radio

Quando l'apparecchio si trova nelle modalità di esercizio CD, MP3, multiletto CD o AUX,

➤ premere il tasto **BAND** (15)

oppure

➤ premere ripetutamente il tasto **SOURCE** (4) fino a quando sul display compare "TUNER".

### Funzione comfort RDS (AF, REG)

Le funzioni comfort RDS AF (frequenza alternativa) e REGIONAL ampliano la gamma delle prestazioni dell'autoradio.

- AF: con la funzione comfort RDS attivata, l'apparecchio cerca automaticamente la migliore frequenza di ricezione per la stazione sintonizzata.
- REGIONAL: in determinati momenti della giornata, alcune stazioni radio suddividono il loro programma in diversi programmi regionali con contenuti differenti. Con REG si evita una commutazione automatica su frequenze alternative con altri contenuti di programma.

#### Nota:

REGIONAL deve essere appositamente attivato/disattivato nel menu "Tuner".

### Attivazione e disattivazione della funzione REGIONAL

➡ Premere il tasto **BAND** (15).

Compare il menu "Tuner".

Per inserire o disinserire la funzione Regional,

- ➡ premere il softkey "Regional" (8):
  - : REGIONAL è attivato.
  - : REGIONAL è disattivato.

Per salvare l'impostazione,

➡ premere il tasto **OK** (18).

### Attivazione o disattivazione della funzione comfort RDS (RDS)

➡ Premere il tasto **BAND** (15).

Compare il menu "Tuner".

Per attivare o disattivare le funzioni comfort RDS AF e REGIONAL,

- ➡ premere il softkey "RDS" (10).
  - : RDS è attivato.
  - : RDS è disattivato.

Per salvare l'impostazione,

➡ premere il tasto **OK** (18).

### Selezione di gamma di lunghezze d'onda (Band)/livelli di memoria

Con questa autoradio è possibile ricevere programmi delle bande di frequenza FM, come anche OM e OL (AM). Per la gamma di lunghezze d'onda FM sono disponibili 3 livelli di memoria (FM1, FM2 e FMT), mentre su ognuna delle gamme di lunghezze d'onda OM e OL è disponibile un singolo livello di memoria.

Su ogni livello di memoria si possono memorizzare 6 stazioni.

Per commutare tra le gamme di lunghezze d'onda FM, OM e OL,

➡ premere il tasto **BAND** (15).

Compare il menu "Tuner".

➡ Premere il softkey "Band" (7) in esercizio FM oppure (6) in esercizio AM.

Compare il menu "Band" per la selezione della gamma di lunghezze d'onda.

➡ Premere il softkey "FM" (6), "OM" (7) o "OL" (11).

La radio passa alla gamma di lunghezze d'onda selezionata.

Per commutare tra i livelli di memoria FM1, FM2 e FMT nella gamma di lunghezze d'onda FM oppure tra OM e OL nella gamma di lunghezze d'onda AM,

➡ premere il tasto **NEXT** (2).

### Impostazione stazioni

Ci sono diverse possibilità di sintonizzazione di una stazione.

#### Ricerca automatica di una stazione

➡ Premere il tasto **↵** o **⏏** (16).

La radio si sintonizza su una delle prossime stazioni ricevibili.

#### Nota:

Con l'attivazione della precedenza delle informazioni sul traffico (sul display viene visualizzato il simbolo di ingorgo (B)), l'autoradio si sintonizza sulla stazione successiva che trasmette informazioni sul traffico.

#### Sintonizzazione manuale

La sintonizzazione può avvenire anche manualmente.

### Nota:

La sintonizzazione manuale è possibile soltanto con la funzione comfort RDS disattivata.

Per modificare a piccoli passi la frequenza impostata,

- premere brevemente il tasto < o > (14).

Per modificare rapidamente la frequenza impostata,

- tenere premuto a lungo il tasto < o > (14).

### Scorrimento all'interno di una catena di stazioni radio (solo FM)

Se una stazione trasmette più programmi, è possibile sfogliare in una cosiddetta "catena di stazioni".

### Nota:

Per poter usufruire di questa funzione deve essere attivata la funzione comfort RDS.

- Premere il tasto < o > (14) per passare alla stazione successiva della catena di stazioni.

### Nota:

In questo caso sarà possibile sintonizzarsi su stazioni che siano state già ascoltate in precedenza. A questo proposito utilizzare la funzione Scan o Travelstore.

### Impostazione della sensibilità della ricerca automatica delle stazioni (Sensitivity)

È possibile scegliere se ricevere soltanto stazioni potenti oppure anche quelle di mi-

nore potenza. La sensibilità può essere impostata tra 1 (bassa) e 6 (alta).

- Premere il tasto **BAND** (15).

Compare la prima pagina del menu "Tuner".

- Premere il tasto **NEXT** (2) per passare alla seconda pagina del menu "Tuner".

- Premere ripetutamente il softkey "Sensitivity" (8) fino a quando dopo "Sensitivity" compare il livello di sensibilità desiderato.

Dopo aver ultimato l'impostazione,

- premere il tasto **OK** (18).

### Nota:

L'autoradio memorizza il valore di sensibilità impostato nella rispettiva gamma di lunghezze d'onda FM e OM/OL (AM).

## Memorizzazione di una stazione

### Memorizzazione manuale di una stazione

- Selezionare il livello di memoria desiderato FM1, FM2 o FMT, oppure una delle gamme di lunghezze d'onda OM o OL.
- Sintonizzarsi sulla stazione desiderata.
- Premere brevemente uno dei softkey da (6) a (11).

Viene visualizzata l'assegnazione di tutti e sei i posti di memoria.

- Tenere premuto per più di 2 secondi uno dei softkey da (6) a (11) sul quale si intende memorizzare la stazione.

## Memorizzazione automatica di una stazione (Travel Store)

È possibile memorizzare automaticamente le 6 stazioni di maggiore potenza del Paese (solo FM). La memorizzazione avviene sul livello di memoria FMT.

### Nota:

Vengono allora cancellate le stazioni previamente memorizzate su questo livello.

➔ Premere il tasto **BAND** (15).

Compare il menu "Tuner".

➔ Premere il softkey "Travel Store" (9).

Ha inizio la memorizzazione. Sul display compare "Travel Store". Dopo che è stata ultimata la memorizzazione, la stazione viene fatta sentire sul posto 1 di memoria sul livello FMT.

### Nota:

Con l'attivazione della precedenza delle informazioni sul traffico (sul display viene visualizzato il simbolo di ingorgo), vengono memorizzate soltanto le stazioni che trasmettono informazioni sul traffico.

## Richiamo di una stazione memorizzata

➔ Selezionare il livello di memoria o la gamma di lunghezze d'onda.

➔ Premere brevemente uno dei softkey da (6) a (11).

Viene visualizzata l'assegnazione di tutti e sei i posti di memoria.

➔ Premere il softkey da (6) a (11) sul quale è memorizzata la stazione desiderata.

La stazione memorizzata viene messa in onda, se è ricevibile.

## Breve ascolto delle stazioni ricevibili (Scan)

Con la funzione Scan è possibile ascoltare brevemente tutte le stazioni ricevibili. Nel menu è possibile regolare il tempo di breve ascolto da 5 fino a 30 secondi.

### Avvio di Scan

➔ Tenere premuto il tasto **OK** (18) per più di 2 secondi.

La radio si sintonizza su una delle successive stazioni ricevibili. Sul display viene visualizzato prima brevemente "SCAN", poi il nome o la frequenza della stazione in ascolto.

### Fine di Scan, continua l'ascolto della stazione in onda

➔ Premere il tasto **OK** (18).

Termina così la corsa di ricerca stazione, si rimane in ascolto della stazione ultimamente in onda.

## Impostazione della durata di ascolto breve (Scan Time)

➔ Premere il tasto **MENU** (17).

Compare il menu.

➔ Premere il softkey "Various Settings" (9).

Compare il menu "Various".

➡ Premere il softkey "Scan Time" (10).

Compare l'impostazione attuale.

➡ Premere il tasto  $\sqrt{\text{O}}$  o  $\text{A}$  (16) oppure il tasto  $\langle \text{O} \rangle$  (14) per impostare la durata di ascolto breve desiderata.

Dopo aver ultimato l'impostazione,

➡ premere ripetutamente il tasto **OK** (18) finché non si raggiunge il livello di menu desiderato per effettuare altre impostazioni oppure fino ad uscire dal menu.

### Nota:

La durata di ascolto breve vale anche per i processi di Scan nell'esercizio CD, multilettores CD e modalità MP3.

## Tipo di programma (PTY)

Oltre al nome di stazione alcune emittenti FM irradiano anche informazioni sul tipo di programma trasmesso. La propria autoradio è in grado di ricevere e visualizzare tali informazioni.

Le denominazioni dei tipi di programma possono essere ad es.:

CULTURE	TRAVEL	JAZZ
SPORT	SERVICE	POP
ROCK	NEWS	BAMBINI

Con la funzione PTY è possibile selezionare stazioni che trasmettono proprio il tipo di programma che si sta cercando.

### PTY-EON

Quando è stato selezionato il tipo di programma ed avviata la ricerca automatica, l'apparecchio si commuta automaticamente dalla stazione in ascolto su una stazione che trasmette il programma selezionato.

### Note:

- Se non viene individuata alcuna stazione con il tipo di programma desiderato, si sente un beep e sul display appare brevemente il messaggio "NO PTY". La radio si sintonizza nuovamente sull'ultima stazione ascoltata.
- Se la stazione in ascolto o un'altra stazione della stessa catena trasmetterà solo in un momento successivo il tipo di programma desiderato, allora l'apparecchio commuta automaticamente dalla stazione in ascolto, o dall'ascolto di CD o multilettores CD, alla stazione con il tipo di programma desiderato.
- Se non si desidera disporre di questa funzione di commutazione PTY-EON, disattivare PTY. Prima commutare con il tasto **SOURCE** (4) o **BAND** (15) in esercizio radio. In esercizio CD o multilettores CD il menu necessario non è disponibile.

### Attivazione/disattivazione PTY (Program Type)

Per attivare PTY, selezionare un tipo di programma. Leggere al riguardo il paragrafo "Selezione del tipo di programma e avvio della ricerca automatica" in questo capitolo.

Per disattivare PTY,

➡ premere il tasto **BAND** (15).

Compare la prima pagina del menu "Tuner".

➡ Per passare alla seconda pagina del menu "Tuner" premere il tasto **NEXT** (2).

➡ Premere il softkey "Program Type" (11).

Compare il menu "PTY".

➡ Premere il softkey "PTY OFF" (6).

Dopo aver ultimato l'impostazione,

➡ premere il tasto **OK** (18).

### Selezione della lingua PTY (Program Lang)

È possibile selezionare la lingua di visualizzazione dei tipi di programma. Le opzioni disponibili sono DEUTSCH, ENGLISH e FRANÇAIS.

➡ Premere il tasto **BAND** (15).

Compare la prima pagina del menu "Tuner".

➡ Per passare alla seconda pagina del menu "Tuner" premere il tasto **NEXT** (2).

➡ Premere il softkey "Program Lang" (9).

Compare il menu "PTY LANG".

Per selezionare una lingua,

➡ premere il softkey "English" (6), "Français" (8) o "Deutsch" (11).

Dopo aver ultimato l'impostazione,

➡ premere il tasto **OK** (18).

### Selezione del tipo di programma e avvio della ricerca automatica (Program Type)

➡ Premere il tasto **BAND** (15).

Compare la prima pagina del menu "Tuner".

➡ Per passare alla seconda pagina del menu "Tuner" premere il tasto **NEXT** (2).

➡ Premere il softkey "Program Type" (11).

Compare il menu "PTY".

Nel caso in cui la visualizzazione attuale non mostri il tipo di programma desiderato,

➡ con il tasto **NEXT** (2) scorrere all'interno del menu "PTY".

Per selezionare un tipo di programma,

➡ premere il softkey corrispondente da (7) a (11).

➡ Premere il tasto **√** o **↶** (16) per avviare la ricerca automatica.

La radio si sintonizza sul prossimo tipo di programma selezionato.

#### Nota:

Dopo aver selezionato un tipo di programma, è possibile uscire dal menu "PTY" anche con il tasto **OK** (18), senza avviare la ricerca automatica. Se è selezionato un tipo di programma, è possibile avviare la ricerca automatica PTY anche nel normale esercizio radio con il tasto **√** o **↶** (16).

### Informazioni sul traffico

Il vostro apparecchio è dotato di un componente che riceve i segnali RDS-EON. EON (Enhanced Other Network) fa in modo che, in presenza di informazioni sul traffico (TA), l'autoradio commuti automaticamente da una stazione che non trasmette le informazioni sul traffico ad una stazione (all'interno della stessa catena) che li trasmette.

Al termine del messaggio sul traffico, l'autoradio commuta nuovamente sulla stazione precedentemente ascoltata.

### Attivazione e disattivazione della precedenza per le informazioni sul traffico

La precedenza delle informazioni sul traffico è attivata quando sul display viene visualizzato il simbolo di ingorgo (B).

#### Note:

Dopo circa 16 secondi viene emesso un avvertimento acustico,

- quando si esce dall'area di trasmissione della stazione che fornisce informazioni sul traffico;
- quando, durante l'ascolto di un CD o l'esercizio del multilettore CD, si esce dall'area di trasmissione della stazione che trasmette informazioni sul traffico impostata e con la successiva ricerca automatica non viene individuata alcuna nuova stazione che trasmette tali informazioni;
- se si passa da una stazione che trasmette informazioni sul traffico ad un'altra che invece non trasmette tali informazioni.

In tali casi disinserite la precedenza per i messaggi sul traffico, oppure sintonizzatevi su una stazione che trasmette informazioni sul traffico stradale.

### Attivazione/disattivazione della precedenza delle informazioni sul traffico in esercizio radio (Traffic)

Per attivare/disattivare la precedenza delle informazioni sul traffico in esercizio radio,

- ➡ premere il tasto **BAND** (15).

Compare la prima pagina del menu "Tuner".

- ➡ Premere il softkey "Traffic" (6) per attivare o disattivare la precedenza delle informazioni sul traffico:
  - : la precedenza delle informazioni sul traffico è attivata.
  - : la precedenza delle informazioni sul traffico è disattivata.

Dopo aver ultimato l'impostazione,

- ➡ premere il tasto **OK** (18).

### Attivazione/disattivazione della precedenza delle informazioni sul traffico in esercizio CD, multilettore CD e MP3 (TA)

Per attivare/disattivare la precedenza delle informazioni sul traffico in esercizio CD, multilettore CD e MP3,

- ➡ premere il softkey "TA" (8).

### Impostazione del volume per le informazioni sul traffico (Traffic Volume)

- ➡ Premere il tasto **MENU** (17).

Compare il menu.

- ➡ Premere il softkey "Volume Settings" (8).

Compare il menu "Volume".

➡ Premere il softkey "Traffic Volume" (6).

Viene visualizzata l'impostazione attuale.

➡ Premere il tasto  $\nabla$  o  $\blacktriangle$  (16) oppure il tasto  $\langle$  o  $\rangle$  (14) per impostare il volume tra 1 e 66.

Per facilitare l'operazione, mentre si esegue la regolazione si sente il volume di ascolto attuale, con le relative variazioni.

Dopo aver ultimato l'impostazione,

➡ premere ripetutamente il tasto **OK** (18) finché non si raggiunge il livello di menu desiderato per effettuare altre impostazioni oppure fino ad uscire dal menu.

#### Note:

- Il volume si può regolare con il regolatore del volume (5) anche durante la trasmissione di informazioni sul traffico, per tutta la durata delle informazioni.
- Per i messaggi sul traffico stradale è possibile impostare il suono e il bilanciamento del volume. Leggere a tale proposito il capitolo "Sound".

## Esercizio CD

Con questo apparecchio è possibile riprodurre i normali CD audio, CD-R e CD-RW reperibili sul mercato, con diametro di 12 cm.



### Danneggiamento del lettore CD!

Non si possono riprodurre i "single CD" con diametro di 8 cm e neppure i CD sagomati (shape CD).

Non ci assumiamo alcuna responsabilità per danni al lettore CD conseguenti all'impiego di CD inadatti.

Per evitare problemi di funzionamento, utilizzare esclusivamente CD con il logo Compact Disc. Con i CD protetti contro la copiatura potrebbero verificarsi difficoltà di riproduzione. Blaupunkt non può garantire il funzionamento perfetto di CD protetti contro la copiatura!

Oltre ai CD audio, l'autoradio permette di riprodurre anche CD contenenti file musicali MP3/WMA. Leggere al riguardo quanto riportato nel capitolo "Esercizio MP3/WMA".

## Avvio dell'esercizio CD

Quando nel lettore non è inserito alcun CD,

➡ premere il tasto  $\blacktriangle$  (1).

Il frontalino si apre.

➡ Senza sforzarne l'inserimento, spingere il CD nel relativo lettore, con il lato stampato rivolto verso l'alto, fino ad avvertire una resistenza.

Il CD viene inserito automaticamente al suo posto nel lettore.



Non bisogna né ostacolare l'introduzione del CD né spingere.

➡ Premendo leggermente chiudere il frontalino fino a sentire lo scatto.

La riproduzione del CD ha inizio e nel display viene visualizzato "CD".

### Nota:

Se prima di introdurre il CD, l'accensione del veicolo era disinserita, è necessario accendere prima l'autoradio con il tasto On/Off (3) per dare inizio alla riproduzione.

Quando nel lettore è già inserito un CD,

➡ premere ripetutamente il tasto **SOURCE** (4) finché appare sul display "CD".

Inizia la riproduzione nel punto in cui era stata interrotta.

## Selezione di un brano

➡ Per passare al brano seguente o tornare a quello precedente premere il tasto a freccia (14) o (16).

Premendo una volta il tasto < (14) o v (16) viene avviata di nuovo la riproduzione del brano in ascolto.

## Ricerca rapida automatica (udibile)

Per avviare una ricerca rapida automatica indietro o in avanti,

➡ tenere premuto il tasto a freccia (14) o (16) fino a quando viene avviata la ricerca veloce indietro o in avanti.

## Riproduzione dei brani in ordine casuale (MIX)

➡ Premere il softkey "MIX" (6).

Sul display compare brevemente "MIX ALL", mentre nella riga informazioni 2 (H) rimane visualizzato "Mix All". Il prossimo brano da ascoltare verrà scelto a caso.

### Fine di MIX

➡ Premere nuovamente il softkey "MIX" (6).

Sul display compare brevemente "MIX OFF", mentre nella riga informazioni 2 (H) non è più visualizzato "Mix All".

## Breve ascolto di brani (Scan)

È possibile riprodurre brevemente gli inizi di tutti i brani del CD.

➡ Premere il tasto **OK** (18) per più di 2 secondi.

Viene fatto sentire brevemente il prossimo brano. Sul display appare prima brevemente "SCAN", poi viene visualizzato il numero del brano.

### Nota:

È possibile regolare la durata di ascolto breve. A questo proposito leggere quanto riportato al punto "Impostazione della durata di ascolto breve" nel capitolo "Esercizio radio".

### Fine dello SCAN, riproduzione di brano continua

Per terminare il processo di Scan,

➡ premere il tasto **OK** (18).

Continua la riproduzione del brano attualmente in breve ascolto.

## Ripetizione di un brano (RPT)

Per ripetere la riproduzione del brano attualmente in ascolto,

➡ premere il softkey "RPT" (7).

Sul display compare brevemente "REPEAT TRACK", mentre nella riga informazioni 2 (H) rimane visualizzato "Rpt Trk". Il brano viene ripetuto fino a quando viene disinserita la funzione Repeat.

### Fine di Repeat

Per disinserire la funzione Repeat,

➡ premere nuovamente il softkey "RPT" (7).

Sul display compare brevemente "REPEAT OFF", mentre nella riga informazioni 2 (H) non è più visualizzato "Rpt Trk". La riproduzione prosegue normalmente.

## Visualizzazione testo del CD

Alcuni CD dispongono del cosiddetto testo del CD. Il testo del CD può contenere il nome dell'interprete e dell'album.

Il testo del CD viene visualizzato sul display come testo scorrevole.

### Attivazione/disattivazione del testo del CD (TXT, SCL)

➡ Premere il softkey "TXT" (11).

Se il testo del CD viene attivato o disattivato, sul display compare brevemente "CD Text On" o "CD Text Off".

Se il CD fornisce un testo del CD e questa opzione è attivata, il testo del CD viene visualizzato nella riga informazioni 3 (J).

### Nota:

Se ad esempio il testo del CD è troppo lungo, per leggerlo completamente è possibile visualizzarlo come testo scorrevole con il softkey "SCL" (10).

## Estrazione del CD

➡ Premere il tasto  (1).

Il frontalino si abbassa.

➡ Premere il tasto  (19) accanto al vano CD.

Il CD viene spinto in fuori.

➡ Estrarre il CD e chiudere il frontalino.

### Note:

- Il CD estratto viene automaticamente inserito di nuovo dopo circa 10 secondi.
- Si può estrarre un CD anche quando l'autoradio è spenta o quando è attiva un'altra fonte audio.

## Esercizio MP3/WMA

Con questa autoradio è possibile riprodurre anche CD-R e CD-RW con file musicali MP3. Inoltre si possono sentire anche file WMA.

**Questo capitolo è dedicato solo all'ascolto di file MP3. Lo modalità di riproduzione dei file WMA risulta infatti identica a quella degli MP3.**

### Note:

- Questo apparecchio non permette di riprodurre i file WMA con Digital Rights Management (DRM) provenienti dai musicshop online.
- I file WMA possono essere riprodotti in sicurezza soltanto se sono stati creati con Windows Media-Player nella versione 8 o superiori.

## Preparazione di un CD MP3

La combinazione di masterizzatore CD, software di masterizzazione e CD vergine comporta a volte problemi nella riproduzione dei CD. Se insorgono dei problemi coi CD masterizzati in proprio, cambiare il produttore di CD registrabile oppure il colore del CD vergine. Per evitare problemi nella riproduzione, non masterizzare i CD a velocità superiori a 16 volte quella normale.

Il formato del CD deve essere ISO 9660 Level 1 o Level 2 oppure Joliet. Per tutti gli altri formati non può venire garantita una buona riproduzione.

Nella creazione (codifica) di file MP3/WMA da file audio devono essere utilizzati bitrati da 32 a 320 kbps per i file MP3 e da 32 fino a 192 kbps per i file WMA.

Per ogni brano di MP3 si possono visualizzare anche informazioni aggiuntive, come interprete, titolo e album (tag ID3). Questa autoradio può visualizzare sul display i tag ID3 delle versioni 1 e 2.

Questa autoradio può gestire un massimo di 999 brani in 99 directory. Le directory e i titoli dei CD possono essere selezionati singolarmente.

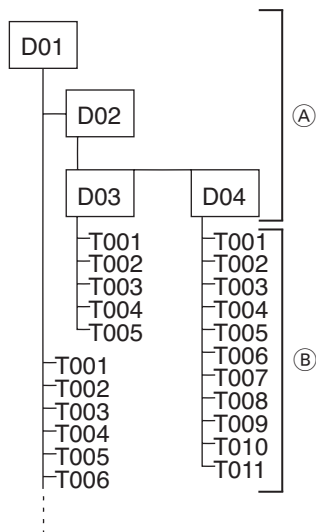

- (A) Directory
- (B) Brano · File

Con il PC è possibile assegnare nomi alle varie directory. Il nome di directory si può far apparire sul display dell'apparecchio. Assegnare una denominazione a directory e brani/file conformemente a quanto previsto dal software di masterizzazione utilizzato. Consultare a tal proposito le istruzioni d'uso del software.

**Note:**

- Quando si assegnano nomi ai file (alle directory ed ai brani), non utilizzare caratteri speciali e vocali con dieresi.
- Se vengono utilizzati nomi di file con più di 16 caratteri (compreso ".MP3" o ".WMA"), il numero massimo dei brani e delle directory diminuisce.

Se si hanno preferenze nella successione dei file: salvare i file sul supporto dati nello stesso ordine in cui si desidera che vengano riprodotti. L'autoradio riprodurrà i file nell'ordine in cui sono stati salvati sul supporto dati.

Per essere riprodotti con questa autoradio i file MP3 devono avere estensione ".MP3" e i file WMA estensione ".WMA".

**Note:**

Al fine di garantire una riproduzione senza disturbi osservate le seguenti regole:

- non cercare di aggiungere ad un file qualsiasi (cioè non MP3) l'estensione ".MP3" e di riprodurlo! Nella riproduzione questi altri file non vengono presi in considerazione;
- non impiegare CD "misti", contenenti file non MP3 e brani MP3 (durante la riproduzione l'apparecchio legge soltanto i file MP3);
- non impiegare CD Mix-Mode, con brani audio CD e brani MP3. Se si cerca di riprodurre un CD Mix-Mode, vengono riprodotti soltanto i brani CD audio.

**Avvio dell'esercizio MP3**

La modalità MP3 di un CD MP3 si avvia come il normale esercizio CD. Leggere a tale proposito il paragrafo "Avvio dell'esercizio CD" nel capitolo "Esercizio CD".

**Impostazione dell'indicazione sul display (INF, ALL, SCL)**

Nella riga informazioni 3  del display è possibile visualizzare le varie informazioni relative al brano attuale:

- Nome del file
- Nome della directory
- Titolo del brano
- Nome dell'interprete
- Nome dell'album

Per cambiare l'indicazione nel display,

- ➔ premere una o più volte il softkey "INF"  finché sul display non viene visualizzata l'indicazione desiderata.

Per visualizzare come testo scorrevole tutte le informazioni disponibili,

- ➔ premere il softkey "ALL" .

**Note:**

- Se ad esempio le informazioni sono troppo lunghe, per leggerle completamente è possibile visualizzarle come testo scorrevole con il softkey "SCL" .
- Interprete e titolo dell'album sono parte integrante dei tag ID3 MP3 delle versioni 1 e 2 e possono essere visualizzati solamente se sono stati memorizzati unitamente ai file MP3. A tal proposito leggere anche le istruzioni relative al software PC-MP3 e/o al software di masterizzazione.

## Scegliere una directory

Per passare da una directory all'altra, in su o in giù,

➡ premere una o più volte il tasto **↕** o **↗** (16).

### Note:

- Tutte le directory che non contengono file MP3 non vengono prese in considerazione né visualizzate.
- L'apparecchio considera tutte le directory e sottodirectory come se fossero su un unico livello. Premendo ripetutamente il tasto **↕** o **↗** (16) si passa anche a tutte le sottodirectory.

## Scegliere brani/file

Per passare nell'attuale directory da un brano/file all'altro, in su o in giù,

➡ premere una o più volte il tasto **< o >** (14).

Premendo una volta il tasto **<** (14) inizia nuovamente la riproduzione del brano corrente.

## Selezione di directory e brani in modalità browsing MP3

In modalità browsing MP3, i brani e le directory del CD MP3 vengono visualizzati in directory e sottodirectory secondo la loro memorizzazione fisica su CD, pertanto viene mostrato un display a quattro righe che presenta un elenco di tutti i brani e di tutte le sottodirectory della directory attuale. In questo elenco è possibile selezionare e riprodurre un brano oppure selezionare e

aprire una sottodirectory. Inoltre, se ci si trova in una sottodirectory è possibile passare alla directory di livello superiore.

## Selezione e abbandono della modalità browsing MP3

Per passare dal display MP3 alla modalità browsing MP3,

➡ premere il tasto **NEXT** (2).

Compare il menu "BROWSE" con un elenco delle sottodirectory e dei brani della directory attuale. Nell'elenco compare selezionato il brano attualmente riprodotto.

Per uscire dalla modalità browsing MP3,

➡ premere il tasto **NEXT** (2).

Viene visualizzato il display MP3.

### Note:

- Nel caso in cui il CD contenga anche playlist MP3 o WMA, premendo il tasto **NEXT** (2) si passa dalla modalità browsing MP3 alla modalità Playlist (vedi paragrafo "Selezione di playlist e brani in modalità Playlist MP3" in questo capitolo). In questo caso premere il tasto **NEXT** (2) una seconda volta per tornare al display MP3.
- Le funzioni del display MP3 (ad es. Mix e Repeat) non sono disponibili in modalità browsing MP3.

## Selezione di un brano o di una sottodirectory

Per scorrere verso l'alto o verso il basso l'elenco alla ricerca del brano o della sottodirectory desiderati,

➡ premere una o più volte i softkey (11) o (9) oppure il tasto **V** o **^** (16).

### Nota:

Nel caso in cui l'elenco contenga più di 4 brani e sottodirectory, l'elenco si sposta automaticamente verso il basso o verso l'alto mentre lo si scorre. Una volta arrivati alla fine o all'inizio dell'elenco, le frecce dei softkey (11) o (9) si trasformano in linee.

Per riprodurre il brano selezionato o aprire la sottodirectory selezionata,

➡ premere il softkey (10) o il tasto **OK** (18).

Viene avviata la riproduzione del brano selezionato oppure viene visualizzato il contenuto della sottodirectory selezionata.

## Passaggio alla directory del livello superiore

Per passare dalla directory attuale a quella del livello superiore,

➡ premere il tasto **<** (14).

### Nota:

Se dopo aver premuto il tasto **<** (14) non viene visualizzata alcuna directory del livello superiore, significa che ci si trova al primo livello del CD.

## Selezione di playlist e brani in modalità Playlist MP3

Nel caso in cui il CD MP3 contenga playlist, è possibile selezionarle e riprodurle in modalità Playlist. A tal fine in questa modalità viene mostrato un display a quattro righe che presenta un elenco di tutte le playlist, nel quale è possibile selezionare e aprire una playlist e quindi selezionare e riprodurre un brano in essa contenuto.

### Note:

- Questo apparecchio permette di riprodurre Playlist nei formati M3U, PLS, WPL, ASX e RMP.
- le playlist devono essere salvate nel primo livello (directory root) del CD.

## Selezione e abbandono della modalità Playlist MP3

Per passare dal display MP3 alla modalità Playlist MP3,

➡ premere due volte il tasto **NEXT** (2).

Compare il menu "BROWSE" con un elenco delle playlist disponibili.

Per uscire dalla modalità Playlist MP3,

➡ premere il tasto **NEXT** (2).

Compare il display MP3.

### Note:

- Le funzioni del display MP3 (ad es. Mix e Repeat) non sono disponibili in modalità browsing MP3.
- La modalità Playlist MP3 è disponibile solo se il CD MP3 contiene playlist.

## Selezione di un brano da una playlist

Per scorrere l'elenco verso l'alto o verso il basso fino alla playlist desiderata,

- premere una o più volte i softkey (11) o (9) oppure il tasto **↵** o **↶** (16).

### Nota:

Nel caso in cui l'elenco contenga più di 4 playlist, l'elenco si sposta automaticamente verso il basso o verso l'alto mentre lo si scorre. Una volta arrivati alla fine o all'inizio dell'elenco, le frecce dei softkey (11) o (9) si trasformano in linee.

Per aprire la playlist selezionata,

- premere il softkey (10) o il tasto **OK** (18).

### Nota

Per uscire dalla playlist aperta, premere il tasto **<** (14).

I brani della playlist selezionata vengono mostrati in forma di elenco. Per selezionare un brano,

- premere una o più volte i softkey (11) o (9) oppure il tasto **↵** o **↶** (16).

Per riprodurre il brano selezionato,

- premere il softkey (10) o il tasto **OK** (18).

### Nota

L'apparecchio manipola le playlist come directory. Per riprodurre interamente una playlist, selezionare il primo brano della playlist e riprodurlo. In seguito vengono riprodotti automaticamente tutti gli altri brani della playlist.

## Ricerca rapida automatica (udibile)

Per avviare una ricerca rapida automatica indietro o in avanti,

- tenere premuto il tasto **<0>** (14) fino a quando viene avviata la ricerca rapida automatica indietro o in avanti.

## Riproduzione dei brani in ordine casuale (MIX)

Per riprodurre in ordine casuale i brani dell'attuale directory,

- premere una o più volte il softkey "MIX" (6) finché sul display non viene visualizzato "MIX DIR".

Nella riga informazioni 2 (H) rimane visualizzato "Mix Dir".

Per riprodurre in ordine casuale i brani di tutte le directory del supporto MP3 inserito,

- premere una o più volte il softkey "MIX" (6) finché sul display non viene visualizzato "MIX ALL".

Nella riga informazioni 2 (H) rimane visualizzato "Mix All".

## Fine di MIX

Per finire il MIX,

- premere una o più volte il softkey "MIX" (6) finché sul display non viene visualizzato "MIX OFF".

Nella riga informazioni 2 (H) non viene più visualizzato "Mix Dir" o "Mix All".

## Breve ascolto di brani (Scan)

È possibile ascoltare brevemente gli inizi di tutti i brani del supporto MP3.

- Premere il tasto **OK** (18) per più di 2 secondi.

Viene fatto sentire brevemente il prossimo brano. Sul display appare prima brevemente "SCAN", poi viene visualizzato il titolo del brano.

### Nota:

È possibile regolare la durata di ascolto breve. A questo proposito leggere quanto riportato al punto "Impostazione della durata di ascolto breve" nel capitolo "Esercizio radio".

## Fine dello SCAN, riproduzione di brano continua

- Premere brevemente il tasto **OK** (18).

Continua la riproduzione del brano attualmente in breve ascolto.

## Ripetizione di singoli brani o di intere directory (RPT)

Se si desidera ripetere il brano attualmente in ascolto,

- premere una o più volte il softkey "RPT" (7) finché sul display non viene visualizzato "REPEAT TRACK".

Nella riga informazioni 2 (H) rimane visualizzato "Rpt Trk".

Per riprodurre ripetutamente l'intera directory,

- premere una o più volte il softkey "RPT" (7) finché sul display non viene visualizzato "REPEAT DIR".

Nella riga informazioni 2 (H) rimane visualizzato "Rpt Dir".

### Fine di Repeat

Per finire la ripetizione dell'attuale brano o dell'attuale directory,

- premere una o più volte il softkey "RPT" (7) finché sul display non viene visualizzato "REPEAT OFF".

Nella riga informazioni 2 (H) non viene più visualizzato "Rpt Trk" o "Rpt Dir".



## Esercizio multiletto CD

### Nota:

Per quanto riguarda le informazioni sul modo di trattare i CD, su come inserirli e su come usare il multiletto CD, consultare le Istruzioni d'uso del multiletto CD.

### Avvio del multiletto CD

➤ Premere ripetutamente il tasto **SOURCE** (4) finché sul display non viene visualizzato "CDC".

Compare la panoramica CD. La riproduzione inizia con il primo CD che viene riconosciuto dal multiletto CD.

### Impostazione dell'indicazione sul display

In esercizio multiletto CD il tasto **NEXT** (2) permette di commutare tra panoramica CD e display multiletto CD.

### Panoramica CD

La panoramica CD compare non appena si avvia l'esercizio multiletto CD. Nella panoramica CD vengono visualizzati tutti i CD disponibili nel multiletto CD. Con i softkey (6), (7), (8), (10) e (11) è possibile selezionare direttamente un CD. Ciascuno di questi softkey indica

- il numero del CD (ad es. "Disc 01", se il CD si trova in posizione 1 nel caricatore CD)
- il nome del CD (per l'assegnazione di un nome a un CD consultare il paragrafo "Denominazione CD" in questo capitolo)

- o una posizione vuota, se la posizione corrispondente nel caricatore CD non contiene alcun CD.

Nel caso in cui i CD si trovino nelle posizioni da 6 a 10 del caricatore CD, vengono visualizzati sulla seconda pagina della panoramica CD. Per passare dalla prima alla seconda pagina della panoramica CD e viceversa,

- premere il softkey "Next" o "Previous" (9).

### Display del multiletto CD

Il display del multiletto CD mostra le informazioni relative al CD e al brano attuali. Inoltre il display del multiletto CD fornisce ulteriori funzioni come ad esempio Repeat e Mix. Leggere al riguardo anche il capitolo "Il display in esercizio CD, multiletto CD e MP3".

### Selezione di un CD

Per cambiare CD in su o in giù,

- premere una o più volte il tasto **↕** o **↔** (16).

### Nota:

I vani vuoti per i CD del caricatore e i vani per i CD occupati da CD non adatti per la riproduzione vengono saltati.

Per passare direttamente a un determinato CD,

- commutare all'occorrenza con il tasto **NEXT** (2) nella panoramica CD.
- premere il softkey del CD desiderato.

## Selezione di un brano

Per passare da un brano all'altro dell'attuale CD, in su o in giù,

- premere una o più volte il tasto < o > <sup>14</sup>.

## Ricerca rapida automatica (udibile)

Per avviare una ricerca rapida automatica indietro o in avanti,

- tenere premuto < o > <sup>14</sup> fino a quando viene avviata la ricerca rapida automatica indietro o in avanti.

## Ripetizione di singoli brani o di interi CD (RPT)

- Commutare all'occorrenza con il tasto **NEXT** <sup>2</sup> nel display del multiletto CD.

Per ripetere la riproduzione del brano attualmente in ascolto,

- premere una o più volte il softkey "RPT" <sup>7</sup> finché sul display non viene visualizzato "REPEAT TRACK".

Nella riga informazioni 2 <sup>H</sup> rimane visualizzato "Rpt Trk".

Per ripetere la riproduzione dell'intero CD,

- premere una o più volte il softkey "RPT" <sup>7</sup> finché sul display non viene visualizzato "REPEAT CD".

Nella riga informazioni 2 <sup>H</sup> rimane visualizzato "Rpt CD".

## Fine di Repeat

Per terminare la ripetizione dell'attuale brano o dell'attuale CD,

- premere una o più volte il softkey "RPT" <sup>7</sup> finché sul display non viene visualizzato "REPEAT OFF".

Nella riga informazioni 2 <sup>H</sup> non viene più visualizzato "Rpt Trk" o "Rpt CD".

## Riproduzione dei brani in ordine casuale (MIX)

- Commutare all'occorrenza con il tasto **NEXT** <sup>2</sup> nel display del multiletto CD.

Per ascoltare i brani dell'attuale CD in ordine casuale,

- premere una o più volte il softkey "MIX" <sup>6</sup> finché sul display non viene visualizzato "MIX CD".

Nella riga informazioni 2 <sup>H</sup> rimane visualizzato "Mix CD"

Per ascoltare in ordine casuale i brani di tutti i CD inseriti,

- Premere una o più volte il softkey "MIX" <sup>6</sup> finché sul display non viene visualizzato "MIX ALL".

Nella riga informazioni 2 <sup>H</sup> rimane visualizzato "Mix All".

## Fine di MIX

- premere una o più volte il softkey "MIX" <sup>6</sup> finché sul display non viene visualizzato "MIX OFF".

Nella riga informazioni 2 <sup>H</sup> non viene più visualizzato "Mix CD" o "Mix All".

## Breve ascolto dei brani di tutti i CD (Scan)

Per ascoltare brevemente gli inizi di tutti i brani di tutti i CD inseriti,

➤ premere il tasto **OK** (18) per più di 2 secondi.

Viene fatto sentire brevemente il prossimo brano. Sul display appare prima brevemente "SCAN", poi viene visualizzato il numero del brano.

### Nota:

È possibile regolare la durata di ascolto breve. A questo proposito leggere quanto riportato al punto "Impostazione della durata di ascolto breve" nel capitolo "Esercizio radio".

## Fine dello Scan

Per finire il breve ascolto,

➤ premere brevemente il tasto **OK** (18).

Continua la riproduzione del brano attualmente in ascolto.

## Denominazione CD (CDN)

È possibile assegnare un nome ai singoli CD nel multilettore per una più facile identificazione. Inoltre è possibile modificare o cancellare il nome assegnato a un CD. L'apparecchio è in grado di memorizzare i nomi per un massimo di 30 CD.

## Denominazione di un CD o modifica del nome (Edit CD Name)

➤ Commutare all'occorrenza con il tasto **NEXT** (2) nel display del multilettore CD.

➤ Premere il softkey "CDN" (11).

Compare il menu per la modifica dei nomi di CD.

Per assegnare un nome al CD attuale o modificare il nome del CD,

➤ premere il softkey "Edit CD Name" (6).

Compare il campo per l'immissione di testo a 7 caratteri. È evidenziata la prima posizione.

Per passare da un punto di immissione all'altro,

➤ premere il tasto < o > (14).

Per selezionare il carattere da inserire in un punto di immissione,

➤ premere il tasto **↖** o **↘** (16).

Per salvare il nome immesso e uscire dal campo di immissione di testo,

➤ premere il tasto **OK** (18).

## Cancellazione di un nome di CD (Clear CD Name/ Clear All Names)

➤ Commutare all'occorrenza con il tasto **NEXT** (2) nel display del multilettore CD.

➤ Premere il softkey "CDN" (11).

Compare il menu per la modifica dei nomi di CD.

Per cancellare il nome del CD attuale,

➤ premere per più di 2 secondi il softkey "Clear CD Name" (11).

Per cancellare i nomi di tutti i CD,

➤ premere per più di 2 secondi il softkey "Clear All Names" (10).

La cancellazione dei nomi viene confermata brevemente dall'indicazione "Clearing", quindi il menu viene chiuso.

## Clock - Ora

### Impostazione dell'ora (Time Setting)

➡ Premere il tasto **MENU** (17).

Compare il menu.

➡ Premere il softkey "Clock Settings" (11).

Compare il menu.

➡ Premere il softkey "Time Setting" (6).

Compare il menu "Time Set" con l'ora attualmente impostata. Sono evidenziate le ore.

Per commutare tra ore e minuti,

➡ premere il tasto < > (14).

Per impostare le ore o i minuti,

➡ premere il tasto **↵** o **⏏** (16).

Dopo aver ultimato l'impostazione,

➡ premere ripetutamente il tasto **OK** (18) finché non si raggiunge il livello di menu desiderato per effettuare altre impostazioni oppure fino ad uscire dal menu.

### Selezione della modalità 12/24 ore (24 H Mode)

➡ Premere il tasto **MENU** (17).

Compare il menu.

➡ Premere il softkey "Clock Settings" (11).

Compare il menu "Clock".

➡ Premere il softkey "24 H Mode" (10) per attivare o disattivare la modalità 24 ore:

- : l'ora viene visualizzata in modalità 24 ore
- : l'ora viene visualizzata in modalità 12 ore

Dopo aver ultimato l'impostazione,

➡ premere ripetutamente il tasto **OK** (18) finché non si raggiunge il livello di menu desiderato per effettuare altre impostazioni oppure fino ad uscire dal menu.

### Visualizzazione permanente dell'ora ad apparecchio spento e accensione inserita (Off Clock)

➡ Premere il tasto **MENU** (17).

Compare il menu.

➡ Premere il softkey "Clock Settings" (11).

Compare il menu "Clock".

Per indicare in permanenza l'ora esatta sul display con apparecchio spento e accensione d'auto inserita,

- ➡ premere il softkey "Off Clock" (10):
- : l'ora viene visualizzata
  - : l'ora non viene visualizzata.

Dopo aver ultimato l'impostazione,

➡ premere ripetutamente il tasto **OK** (18) finché non si raggiunge il livello di menu desiderato per effettuare altre impostazioni oppure fino ad uscire dal menu.

**Nota:**

È possibile sostituire l'immagine impostata in fabbrica per lo sfondo della visualizzazione dell'ora con un'immagine propria. Leggere al riguardo il paragrafo "Modifica delle immagini dello sfondo del display" nel capitolo "Impostazione del display".

**Sound**

Per ogni fonte (radio, CD, multiletto CD, AUX, informazioni sul traffico e telefono/navigazione) è possibile eseguire regolazioni separate del suono (bassi, medi e alti). Le impostazioni per il bilanciamento del volume (balance e fader) e X-BASS vengono effettuate insieme per tutte le fonti audio eccetto per le informazioni sul traffico, telefono/navigazione. Per le informazioni sul traffico, telefono/navigazione il bilanciamento del volume può essere impostato a parte.

**Nota:**

La regolazione del suono per le informazioni sul traffico, per il telefono e per il sistema di navigazione può essere impostato soltanto durante l'ascolto di un notiziario sul traffico o nel corso di una telefonata o di un messaggio vocale del sistema di navigazione.

L'apparecchio è dotato di un equalizzatore digitale a 3 bande. L'equalizzatore permette di selezionare la frequenza desiderata per i bassi (Bass), gli alti (Treble) e i medi (Middle) e di impostare il livello della frequenza tra -7 e +7. Per i bassi e i medi può essere impostato anche il fattore qualità.

Il fattore qualità Q (Quality Factor) determina la qualità di filtraggio dell'equalizzatore e quindi la pendenza e la larghezza di banda, in funzione della frequenza caratteristica. Un fattore qualità basso comporta dunque una limitata pendenza e un'elevata larghezza di banda; un fattore qualità alto comporta per contro un'elevata pendenza e una limitata larghezza di banda.

La seguente tabella offre una panoramica delle diverse impostazioni:

	Bassi (Bass)	Alti (Treble)	Medi (Middle)
Livello (G)	X	X	X
Frequenza (Freq)	X	X	X
Fattore qualità (Q)	X	-	X

Per un adattamento del suono veloce e semplice, il livello dei bassi "Bass" e degli alti "Treble" può essere impostato direttamente mediante il menu Audio.

Audio			
	Bass	Treble	
Livello	X	X	G
Frequenza	Freq	Freq	Freq
Fattore qualità	Q	-	Q

Per l'impostazione del livello dei bassi e degli alti, consultare il capitolo "Impostazione del livello dei bassi (Bass)" e "Impostazione del livello degli alti (Treble)".

Per un impiego ottimale di tutte le funzioni dell'equalizzatore, possono essere utilizzate le impostazioni ampliate nel sottomenu "Enhanced Audio" del menu "Audio". Nei sottomenu "E-Bass", "E-Treble" e "Middle" è possibile eseguire le impostazioni relative a "Freq" (frequenza), "Q" (fattore qualità, solo per bassi e medi) e "G" (livello, solo per i medi):

Audio			
	Bass	Treble	
Livello	X	X	G
Frequenza	Freq	Freq	Freq
Fattore qualità	Q	-	Q
E-Bass			E-Treble
E-Treble			Middle
Enhanced Audio			
Audio			

Per informazioni sulle impostazioni ampliate leggere il capitolo "Impostazioni dei bassi ampliate (Enhanced Bass)", "Impostazioni degli alti ampliate (Enhanced Treble)" e "Impostazioni dei medi (Middle)".

## Impostazione del livello dei bassi (Bass)

➔ Premere il tasto **MENU** (17).

Compare il menu.

➔ Premere il softkey "Audio Settings" (6).

Compare il menu "Audio".

➔ Premere il softkey "Bass" (11).

Viene visualizzato il livello dei bassi attualmente impostato.

➔ Premere il tasto  $\surd$  o  $\blacktriangleleft$  (16) oppure il tasto  $\leftarrow$  o  $\rightarrow$  (14) per impostare il livello tra -7 e +7.

Dopo aver ultimato l'impostazione,

➔ premere ripetutamente il tasto **OK** (18) finché non si raggiunge il livello di menu desiderato per effettuare altre impostazioni oppure fino ad uscire dal menu.

## Impostazione del livello degli alti (Treble)

➤ Premere il tasto **MENU** (17).

Compare il menu.

➤ Premere il softkey "Audio Settings" (6).

Compare il menu "Audio".

➤ Premere il softkey "Treble" (6).

Viene visualizzato il livello degli alti attualmente impostato.

➤ Premere il tasto **∇** o **∧** (16) oppure il tasto **< o >** (14) per impostare il livello tra -7 e +7.

Dopo aver ultimato l'impostazione,

➤ premere ripetutamente il tasto **OK** (18) finché non si raggiunge il livello di menu desiderato per effettuare altre impostazioni oppure fino ad uscire dal menu.

## Regolazione del bilanciamento del volume a sinistra/destra (Balance)

➤ Premere il tasto **MENU** (17).

Compare il menu.

➤ Premere il softkey "Audio Settings" (6).

Compare il menu "Audio".

➤ Premere il softkey "Balance" (7).

Viene visualizzato il bilanciamento del volume a sinistra/destra attualmente impostato.

➤ Premere il tasto **∇** o **∧** (16) oppure il tasto **< o >** (14) per impostare il bilanciamento del volume tra -9 e +9.

Dopo aver ultimato l'impostazione,

➤ premere ripetutamente il tasto **OK** (18) finché non si raggiunge il livello di menu desiderato per effettuare altre impostazioni oppure fino ad uscire dal menu.

## Regolazione del bilanciamento del volume davanti/dietro (Fader)

➤ Premere il tasto **MENU** (17).

Compare il menu.

➤ Premere il softkey "Audio Settings" (6).

Compare il menu "Audio".

➤ Premere il softkey "Fader" (8).

Viene visualizzato il bilanciamento del volume davanti/dietro attualmente impostato.

➤ Premere il tasto **∇** o **∧** (16) oppure il tasto **< o >** (14) per impostare il bilanciamento del volume tra -9 e +9.

Dopo aver ultimato l'impostazione,

➤ premere ripetutamente il tasto **OK** (18) finché non si raggiunge il livello di menu desiderato per effettuare altre impostazioni oppure fino ad uscire dal menu.

## Impostazioni dei bassi ampie (Enhanced Bass)

È possibile selezionare una frequenza tra 4 frequenze dei bassi (60 Hz, 80 Hz, 100 Hz, 200 Hz) e un fattore tra 4 fattori qualità (1.0, 1.25, 1.5, 2.0).

**Nota:**

Per l'impostazione del livello dei bassi leggere il paragrafo "Impostazione del livello dei bassi (Bass)" contenuto in questo capitolo.

**Regolazione della frequenza dei bassi e del fattore qualità**

- Premere il tasto **MENU** (17).

Compare il menu.

- Premere il softkey "Audio Settings" (6).

Compare il menu "Audio".

- Premere il softkey "Enhanced" (9).

Compare il menu "Enhanced Audio".

- Premere il softkey "Enhanced Bass" (6).

Vengono visualizzate le impostazioni attuali per frequenza dei bassi e fattore qualità.

- Premere il tasto < o > (14) per commutare tra le impostazioni "Freq" (frequenza dei bassi) e "Q" (fattore qualità).

- Impostare frequenza dei bassi e fattore qualità rispettivamente con il tasto **↵** o **↶** (16).

Dopo aver ultimato l'impostazione,

- premere ripetutamente il tasto **OK** (18) finché non si raggiunge il livello di menu desiderato per effettuare altre impostazioni oppure fino ad uscire dal menu.

**Impostazioni degli alti ampliate (Enhanced Treble)**

Si può scegliere una tra quattro frequenze alte (10 kHz, 12,5 kHz, 15 kHz, 17,5 kHz).

**Nota:**

Per l'impostazione del livello degli alti leggere il paragrafo "Impostazione del livello degli alti (Treble)" contenuto in questo capitolo.

**Impostazione della frequenza degli alti**

- Premere il tasto **MENU** (17).

Compare il menu.

- Premere il softkey "Audio Settings" (6).

Compare il menu "Audio".

- Premere il softkey "Enhanced" (9).

Compare il menu "Enhanced Audio".

- Premere il softkey "Enhanced Treble" (7).

Viene visualizzata l'impostazione attuale per la frequenza degli alti.

- Premere il tasto **↵** o **↶** (16) oppure il tasto < o > (14) per impostare la frequenza degli alti.

Dopo aver ultimato l'impostazione,

- premere ripetutamente il tasto **OK** (18) finché non si raggiunge il livello di menu desiderato per effettuare altre impostazioni oppure fino ad uscire dal menu.



## Impostazioni dei medi (Middle)

Scegliere una delle 4 frequenze dei medi (500 Hz, 1000 Hz, 1500 Hz, 2500 Hz) e impostare il livello della frequenza scelta tra -7 e +7. Inoltre è possibile scegliere uno dei 4 fattori qualità (0.5, 0.75, 1.0, 1.25).

### Regolazione della frequenza media, del livello e del fattore qualità

➤ Premere il tasto **MENU** (17).

Compare il menu.

➤ Premere il softkey "Audio Settings" (6).

Compare il menu "Audio".

➤ Premere il softkey "Enhanced" (9).

Compare il menu "Enhanced Audio".

➤ Premere il softkey "Middle" (11).

Vengono visualizzate le impostazioni attuali per frequenza dei medi, livello e fattore qualità.

➤ Premere il tasto < o > (14) per commutare tra le impostazioni "Freq" (frequenza dei medi), "G" (livello) e "Q" (fattore qualità).

➤ Impostare frequenza dei medi, livello e fattore qualità rispettivamente con il tasto **▲** o **▼** (16).

Dopo aver ultimato l'impostazione,

➤ premere ripetutamente il tasto **OK** (18) finché non si raggiunge il livello di menu desiderato per effettuare altre impostazioni oppure fino ad uscire dal menu.

## Uscita preamplificatore (Preamp-Out/Sub-Out)

Mediante gli attacchi del preamplificatore (Preamp-Out) dell'autoradio, è possibile collegare amplificatori esterni. Inoltre è possibile collegare al filtro passabasso dinamico integrato dell'autoradio (livello e frequenza limite sono regolabili) un amplificatore per l'applicazione di un altoparlante dei bassi profondi (subwoofer).

Occorre inoltre collegare gli amplificatori così come descritto nelle istruzioni di installazione.

### Impostazione del livello sub-out e della frequenza limite sub-out (Subout)

Il livello sub-out dispone otto livelli (da 0 a +7) di regolazione. Si può scegliere anche tra 3 frequenze limite: 80 Hz, 120 Hz e 160 Hz.

➤ Premere il tasto **MENU** (17).

Compare il menu.

➤ Premere il softkey "Audio Settings" (6).

Compare il menu "Audio".

➤ Premere il softkey "Enhanced" (9).

Compare il menu "Enhanced Audio".

➤ Premere il softkey "Subout" (10).

Vengono visualizzate le impostazioni attuali per livello Subout e frequenza limite.

➤ Premere il tasto < o > (14) per selezionare la frequenza limite.

- Premere il tasto **▲** o **▼** (16) per impostare l'aumento della frequenza limite selezionata.

Dopo aver ultimato l'impostazione,

- premere ripetutamente il tasto **OK** (18) finché non si raggiunge il livello di menu desiderato per effettuare altre impostazioni oppure fino ad uscire dal menu.

## X-Bass

Con X-BASS è possibile aumentare i bassi nel caso di ascolto a basso volume.

L'impostazione X-Bass selezionata è attiva con tutte le fonti audio (radio, CD, multiletto CD o AUX).

X-Bass è disponibile con la funzione base aumento di X-Bass oppure con le impostazioni X-Bass ampliate (Enhanced X-Bass). La funzione base permette di impostare l'aumento di X-BASS. Le impostazioni X-Bass ampliate permettono inoltre di selezionare una frequenza X-Bass.

## Impostazione dell'aumento di X-Bass(X-Bass)

L'aumento X-BASS è regolabile su livelli compresi tra 0 e 3.

"0" significa che la funzione X-BASS è disattivata.

- Premere il tasto **MENU** (17).

Compare il menu.

- Premere il softkey "Audio Settings" (6).

Compare il menu "Audio".

- Premere il softkey "X-Bass" (10).

Viene visualizzato l'aumento di X-Bass attualmente impostato.

- Premere il tasto **▼** o **▲** (16) oppure il tasto **< >** (14) per impostare l'aumento di X-Bass.

Dopo aver ultimato l'impostazione,

- premere ripetutamente il tasto **OK** (18) finché non si raggiunge il livello di menu desiderato per effettuare altre impostazioni oppure fino ad uscire dal menu.

### Impostazioni X-Bass ampliate (Enhanced X-Bass)

L'aumento di X-Bass può essere impostato tra 0 (funzione X-Bass off) e 3, ed è possibile stabilire se deve essere effettivo su tutto il range di frequenza di X-Bass (impostazione "Flat") oppure se deve riguardare solo una delle 3 frequenze X-Bass (50 Hz, 100 Hz, 200 Hz).

- Premere il tasto **MENU** (17).

Compare il menu.

- Premere il softkey "Audio Settings" (6).

Compare il menu "Audio".

- Premere il softkey "Enhanced" (9).

Compare il menu "Enhanced Audio".

- Premere il softkey "Enhanced X-Bass" (8).

Vengono visualizzate le impostazioni attuali per frequenza e aumento X-Bass.

- Premere il tasto **< o >** (14) per selezionare l'impostazione "Flat" o una determinata frequenza X-Bass.
- Premere il tasto **↖** o **↘** (16) per impostare l'aumento per l'opzione "Flat" o la frequenza X-Bass selezionata.

Dopo aver ultimato l'impostazione,

- premere ripetutamente il tasto **OK** (18) finché non si raggiunge il livello di menu desiderato per effettuare altre impostazioni oppure fino ad uscire dal menu.

## Preimpostazioni equalizzatore (Preset)

Questo apparecchio è dotato di un equalizzatore nel quale sono già programmate le impostazioni per i generi musicali "POP", "ROCK" e "CLASSIC".

➡ Premere il tasto **MENU** (17).

Compare il menu.

➡ Premere il softkey "Audio Settings" (6).

Compare il menu "Audio".

➡ Premere il softkey "Enhanced" (9).

Compare il menu "Enhanced Audio".

➡ Premere il softkey "Presets" (9).

Vengono visualizzate le preimpostazioni dell'equalizzatore.

➡ Premere il softkey "POP" (7), "ROCK" (8) o "CLASSIC" (10) per selezionare la preimpostazione corrispondente, oppure selezionare "P-EQ Off" (9) per disattivare ogni preimpostazione.

Dopo aver ultimato l'impostazione,

➡ premere ripetutamente il tasto **OK** (18) finché non si raggiunge il livello di menu desiderato per effettuare altre impostazioni oppure fino ad uscire dal menu.

## Impostazione del display

### Impostazione della luminosità del display (Brightness)

Se l'autoradio è stata collegata in conformità alle istruzioni di installazione e il veicolo è dotato del relativo punto di collegamento, la commutazione della luminosità del display per il giorno e la notte avviene all'accensione delle luci del veicolo. La luminosità del display si può impostare, separatamente per il giorno e per la notte, su livelli da 1 a 16.

➡ Premere il tasto **MENU** (17).

Compare il menu.

➡ Premere il softkey "Display Settings" (7).

Compare il menu "Display".

➡ Premere il softkey "Brightness" (6).

Vengono visualizzate le impostazioni attuali della luminosità del display per la notte ("Night") e il giorno ("Day").

➡ Premere il tasto **< o >** (14) per selezionare "Night" o "Day".

➡ Premere il tasto **↖** o **↘** (16) per impostare la luminosità del display per la notte o il giorno.

Dopo aver ultimato l'impostazione,

➡ premere ripetutamente il tasto **OK** (18) finché non si raggiunge il livello di menu desiderato per effettuare altre impostazioni oppure fino ad uscire dal menu.

### Adattare l'angolazione del display (Angle)

L'angolazione con cui il guidatore guarda il display dipende anche dalla posizione di montaggio dell'apparecchio, la posizione di seduta e l'altezza del guidatore. È possibile aumentare o ridurre il contrasto del display così da poterlo leggere in modo ottimale dalla propria angolazione.

➡ Premere il tasto **MENU** (17).

Compare il menu.

➡ Premere il softkey "Display Settings" (7).

Compare il menu "Display".

➡ Premere il softkey "Angle" (9).

Viene visualizzata l'impostazione attuale del contrasto del display.

➡ Premere il tasto  $\vee$  o  $\wedge$  (16) oppure il tasto  $\lt$  o  $\gt$  (14) per impostare il contrasto del display.

Dopo aver ultimato l'impostazione,

➡ premere ripetutamente il tasto **OK** (18) finché non si raggiunge il livello di menu desiderato per effettuare altre impostazioni oppure fino ad uscire dal menu.

### Attivazione/disattivazione del salvaschermo (Screen Saver)

Il salvaschermo è un'immagine che viene visualizzata automaticamente sul display circa 16 secondi dopo che è stato premuto l'ultimo tasto. L'immagine mostra anche le informazioni principali relative alla fonte audio attuale (ad esempio, in esercizio radio nome o frequenza della stazione radio impostata).

Premendo un tasto qualsiasi è possibile interrompere il salvaschermo e tornare alla visualizzazione della fonte audio attuale.

#### Note:

- Il salvaschermo viene interrotto se, ad esempio, viene ricevuta una informazione sul traffico o una chiamata telefonica.
- Finché ci si trova all'interno di un menu, il salvaschermo non viene visualizzato.
- Nel caso in cui l'apparecchio si trovi in modalità Demo, il salvaschermo non viene visualizzato.
- È possibile sostituire l'immagine impostata in fabbrica come salvaschermo con un'immagine propria; leggere al riguardo il paragrafo "Modifica delle immagini dello sfondo del display" in questo capitolo.

Per attivare o disattivare il salvaschermo,

➡ premere il tasto **MENU** (17).

Compare il menu.

➡ Premere il softkey "Display Settings" (7).

Compare il menu "Display".

- ➡ Premere il softkey "Screen Saver" (6):
- : il salvaschermo è attivato
  - : il salvaschermo è disattivato.

Dopo aver ultimato l'impostazione,

➡ premere ripetutamente il tasto **OK** (18) finché non si raggiunge il livello di menu desiderato per effettuare altre impostazioni oppure fino ad uscire dal menu.

## Modifica delle immagini dello sfondo del display

È possibile sostituire immagini proprie alle seguenti immagini dello sfondo del display impostate in fabbrica:

- Immagine dello sfondo che compare quando la fonte audio è "AUX"
- Immagine dello sfondo che compare quando, con autoradio spenta e accensione dell'auto inserita, viene visualizzata l'ora (leggere al riguardo il paragrafo "Visualizzazione permanente dell'ora ad apparecchio spento e accensione inserita" nel capitolo "Clock - Ora").
- Immagine del salvaschermo (leggere al riguardo il paragrafo "Attivazione/disattivazione del salvaschermo" in questo capitolo).

Perché le proprie immagini possano essere visualizzate, devono essere nel formato BMP. Affinché le immagini vengano visualizzate senza deformazioni, l'ideale è che abbiano una dimensione di 270 x 96 Pixel.

È necessario salvare le immagini come file su un CD, che deve essere inserito nel lettore dell'apparecchio.

➡ Premere il tasto **MENU** (17).

Compare il menu.

➡ Premere il softkey "Display Settings" (7).

Compare il menu "Display".

➡ Premere il softkey "CD Browser" (8).

Compare il browser CD e directory e file del CD vengono visualizzati in forma di elenco.

### Nota:

Se all'avvio del browser CD l'apparecchio si trova in esercizio CD o MP3/WMA, avviene automaticamente la commutazione in esercizio radio, poiché mentre il browser CD ricerca i file di immagini sul CD inserito, i file musicali non possono essere riprodotti.

Per scorrere verso l'alto o verso il basso l'elenco alla ricerca del file di immagini o della sottodirectory desiderati,

➡ premere una o più volte i softkey (11) o (9) oppure il tasto **↵** o **⏪** (16).

### Nota:

Nel caso in cui l'elenco contenga più di 4 file e sottodirectory, l'elenco si sposta automaticamente verso il basso o verso l'alto mentre lo si scorre. Una volta arrivati alla fine o all'inizio dell'elenco, le frecce dei softkey (11) o (9) si trasformano in linee.

Per selezionare il file di immagini contrassegnato o per aprire la sottodirectory contrassegnata,

➡ premere il softkey (10) o il tasto **OK** (18).

Per passare dalla directory attuale a quella del livello superiore,

➡ premere il tasto **<** (14).

Una volta selezionato un file di immagini, compare il menu "Picture Download".

Per sostituire l'immagine dello sfondo della visualizzazione dell'ora con il file di immagini selezionato,

➡ premere il softkey "Clock" (6).

Per sostituire l'immagine dello sfondo della fonte audio "Aux" con il file di immagini selezionato,

➡ premere il softkey "Aux" (7).

Per sostituire l'immagine del salvaschermo con il file di immagini selezionato,

➡ premere il softkey "Screen Saver" (11).

Il download inizia, e viene visualizzato il suo avanzamento. Al termine del download o in caso di errore di download si torna al browser CD. Se il download ha esito positivo, l'immagine dello sfondo impostata in fabbrica viene sostituita immediatamente dal file di immagini selezionato.

Dopo aver ultimato l'impostazione,

➡ premere ripetutamente il tasto **OK** (18) finché non si raggiunge il livello di menu desiderato per effettuare altre impostazioni oppure fino ad uscire dal menu.

#### Nota:

È possibile sostituire la propria immagine dello sfondo con quella impostata in fabbrica ripristinando le impostazioni di fabbrica dell'apparecchio. Leggere al riguardo il capitolo "Ripristino delle impostazioni di fabbrica (Norm Set)".

## Fonti audio esterne

### Collegamento di fonti audio esterne

Le fonti audio esterne, ad esempio lettori CD portatili, lettori MiniDisc o lettori MP3, possono essere collegate all'autoradio in 2 modi:

1. Attraverso l'entrata AUX sul lato posteriore dell'apparecchio (quando non è collegato un multiletto CD).

#### Note:

- Per il collegamento di una fonte audio esterna attraverso l'entrata AUX è necessario un cavo di adattamento. Questo cavo (codice Blaupunkt 7 607 897 093) può essere acquistato presso il rivenditore specializzato Blaupunkt di zona.
- Non appena attivata l'entrata AUX posteriore, è possibile selezionarla con il tasto **SOURCE** (4) (per l'attivazione dell'entrata AUX posteriore leggere il seguente paragrafo). Sul display viene quindi visualizzato "AUXILIARY 1".

2. Attraverso la presa FRONT-AUX-IN.



#### PERICOLO!

**Maggior pericolo di lesioni a causa del connettore.**

In caso di incidenti la presa sporgente nella presa FRONT-AUX-IN potrebbe essere causa di lesioni. L'impiego di una presa non sporgente o di un adattatore potrebbe aumentare il rischio di lesioni.

Per questo motivo consigliamo l'impiego di una spina per jack, ad esempio il cavo accessori Blaupunkt (7 607 001 535).

**Nota:**

Non appena la presa FRONT-AUX-IN viene attivata nelle impostazioni e viene collegata una fonte audio esterna, è possibile selezionare tale fonte con il tasto **SOURCE** (4) (per l'attivazione della presa FRONT-AUX-IN leggere il seguente paragrafo). Sul display viene quindi visualizzato "AUXILIARY 2".

**Attivazione dell'entrata AUX posteriore e della presa Front-AUX-IN (Auxiliary)**

Per poter riprodurre fonti audio esterne tramite l'entrata AUX posteriore e la presa Front-AUX-IN è necessario che queste siano attivate nelle impostazioni.

➤ Premere il tasto **MENU** (17).

Compare il menu.

➤ Premere il softkey "Aux Settings" (10).

Compare il menu "Aux".

Per attivare o disattivare l'entrata AUX posteriore

➤ premere il softkey "Auxiliary 1" (11).

- : l'entrata AUX posteriore è attivata
- : l'entrata AUX posteriore è disattivata.

Per attivare o disattivare la presa Front-AUX-IN

➤ premere il softkey "Auxiliary 2" (6).

- : l'entrata AUX posteriore è attivata
- : l'entrata AUX posteriore è disattivata.

**Nota:**

È possibile sostituire con un'immagine propria l'immagine dello sfondo impostata in fabbrica sul display per la fonte audio AUX. Leggere al riguardo il paragrafo "Modifica delle immagini dello sfondo del display" nel capitolo "Impostazione del display".

**Denominazione di fonti audio esterne (Edit Auxiliary)**

È possibile assegnare un nome all'entrata AUX posteriore e alla presa Front-AUX-IN. In questo caso la fonte audio esterna collegata tramite l'entrata AUX posteriore o la presa Front-AUX-IN compare sul display con il nome selezionato.

➤ Premere il tasto **MENU** (17).

Compare il menu.

➤ Premere il softkey "Aux Settings" (10).

Compare il menu "Aux".

Per assegnare un nome all'entrata AUX posteriore,



➤ premere il softkey "Edit Auxiliary 1" (10).

Per assegnare un nome alla presa Front-AUX-IN,

➤ premere il softkey "Edit Auxiliary 2" (7).

Compare il campo per l'immissione di testo a 16 caratteri. È evidenziata la prima posizione.

Per passare da un punto di immissione all'altro,

➤ premere il tasto <O> (14).

Per selezionare il carattere da inserire in un punto di immissione,

➤ premere il tasto **↔** o **↵** (16).

Per salvare il nome immesso e uscire dal campo di immissione di testo,

➤ premere il tasto **OK** (18).

## Ripristino delle impostazioni di fabbrica (Norm Set)

Le impostazioni originali di fabbrica dell'autoradio possono essere ripristinate.

### Nota:

Se vengono ripristinate le impostazioni originali di fabbrica dell'autoradio, vanno perse le impostazioni effettuate personalmente, ad esempio luminosità del display, impostazioni del volume e dell'audio, nomi di fonti audio esterne e messaggio di benvenuto.

Per ripristinare le impostazioni di fabbrica,

➤ premere il tasto **MENU** (17).

Compare il menu.

➤ Premere il softkey "Various Settings" (9).

Compare il menu "Various".

➤ Premere il softkey "Norm Set" (11).

➤ Confermare la volontà di ripristinare le impostazioni di fabbrica premendo nuovamente per più di 2 secondi il softkey (11). Altrimenti premere il tasto **OK** (18) per tornare al menu "Various".

In caso di ripristino delle impostazioni di fabbrica, sul display viene visualizzato brevemente "NORMSET ON". Successivamente l'autoradio si spegne e si riaccende immediatamente. Vengono ripristinate tutte le impostazioni di fabbrica.

**Impostazioni di fabbrica:**

Volume Informazioni sul traffico (Traffic Volume)	30
Volume al momento dell'accensione (On Volume)	20
Volume modalità silenziosa (Mute Volume)	0
Volume telefono/messaggi della navigazione (Phone Volume)	25
Livello dei bassi (Bass)	0
Livello degli alti (Treble)	0
X-Bass	0
Sensibilità nella ricerca (Sensitivity)	6
Durata di ascolto breve (Scan Time)	10
Tempo di spegnimento (OFF Timer)	15
Tipo di programma (Program Type)	PTY OFF
Lingua PTY (Program Lang)	ENGLISH
Visualizzazione dell'ora (Off Clock)	Off
Ora (Time Setting)	0:00
Modalità di visualizzazione dell'ora (24 H Mode)	On
Segnale acustico di conferma (BEEP)	On

Funzione Paese (Regional)	Off
Luminosità del display (Brightness)	DAY 16, NIGHT 15
RDS	On

L'apparecchio illustrato nel presente libretto di istruzioni d'uso è conforme all'articolo 2 comma 1, del Decreto Ministeriale 28 agosto 1995, n. 548.

Hildesheim, 07.03.2007  
 Blaupunkt GmbH  
 Robert-Bosch-Straße 200  
 D-31139 Hildesheim

## Dati tecnici

Peso:	ca. 1,4 kg
<b>Alimentazione</b>	
Tensione di esercizio:	10,5 - 14,4 V
<b>Corrente assorbita</b>	
Durante l'uso:	max. 10 A
10 secondi dopo lo spegnimento:	< 3,5 mA
<b>Amplificatori</b>	
Potenza di uscita secondo DIN 45324:	4 x 26 W sinusoidali
max. Power:	4 x 45 W
<b>Uscita preamplificatore (Preamp Out):</b>	
4 canali:	3 V
<b>Sensibilità di ingresso</b>	
Entrata AUX posteriore:	2 V / 6 k $\Omega$
Presse FRONT-AUX-IN:	500 mV / 6 k $\Omega$
Ingresso tel./nav.:	10 V / 1 k $\Omega$
<b>tuner</b>	
Gamma di lunghezze d'onda FM:	87,5 – 108 MHz
Gamma di lunghezze d'onda OM:	531 – 1.602 kHz
Gamma di lunghezze d'onda OL:	153 – 279 kHz
Gamma di trasmissione FM:	35 – 16.000 Hz
<b>Letture CD</b>	
Gamma di trasmissione:	20 – 20.000 Hz

Con riserva di modifiche tecniche

## Glossario

### AF – Frequenza alternativa

La portata delle stazioni FM è limitata, pertanto i programmi radio in FM vengono distribuiti su diverse frequenze. Il servizio RDS AF condivide queste frequenze con il tuner. Se la ricezione è cattiva perché il veicolo esce dal campo di ricezione di una frequenza, il tuner può automaticamente sintonizzarsi sulla migliore frequenza disponibile.

### Browser, modalità browsing

Uno speciale display che permette di spostarsi all'interno della struttura delle cartelle di un supporto e di selezionare file (ad es. brani musicali, playlist, immagini dello sfondo).

### EON – Enhanced Other Network

In presenza di un messaggio sul traffico, si passa da una stazione che non trasmette informazioni sul traffico a una che le trasmetta della stessa catena. Alla fine del messaggio sul traffico l'apparecchio torna a sintonizzarsi sull'ultima stazione ascoltata.

### Fattore qualità Q

Determina la qualità di filtraggio dell'equalizzatore, quindi la pendenza e la larghezza di banda, in funzione della frequenza caratteristica.

### Tag ID3

I tag ID3 contengono informazioni supplementari sui file MP3 (ad es. artista, titolo, album, genere, anno).

### MP3, WMA

MP3 e WMA sono formati per dati audio, che permettono un'elevata compressione con una perdita di qualità minima.

### Playlist

Elenco di riproduzione per file MP3 o WMA. Nelle playlist è stabilito l'ordine con cui determinati brani devono essere riprodotti. Vengono creati da un MP3 manager, come ad es. WinAmp o Windows Media Player.

### PTY – Program Type

L'apparecchio cerca in modo mirato stazioni con il contenuto di programma preselezionato (ad es. notiziari, Rock, Pop, Sport e simili).

### Radiotext

Messaggi di testo trasmessi da una stazione RDS a corredo dei programmi e dei contributi musicali.

### RDS – Radio Data System

RDS è un servizio degli enti radiofonici. Oltre ai tradizionali programmi e contributi musicali, vengono trasmesse informazioni supplementari sotto forma di segnali digitali cifrati, che l'apparecchio può decifrare (ad esempio nome della stazione). I servizi RDS non vengono offerti da tutti gli enti radiofonici!

### REG – Nazionale

In determinate ore del giorno alcune stazioni suddividono la propria programmazione in trasmissioni nazionali con differenti contenuti. Con la funzione RDS nazionale, il tuner passa solo a frequenze alternative della stazione impostata, che trasmette il medesimo programma nazionale.

### **Cartella Root**

Cartella principale di un supporto dati. La cartella root contiene tutte le altre cartelle.

### **CD Shape**

Un CD Shape è un CD la cui forma è diversa dalla normale forma rotonda. Può essere angolato o sagomato. La forma non rotonda non consente all'apparecchio di centrare correttamente il CD nel lettore e quindi di leggerlo. In questo modo si compromette irrimediabilmente il corretto funzionamento del lettore CD.

### **Catena di stazioni**

Una catena di stazioni è l'offerta di diverse stazioni con diversi programmi di un ente radiofonico.

### **Subwoofer, Subout**

Altoparlante separato per i bassi profondi. L'apparecchio ha un'uscita per il preamplificatore subout. Qui è possibile collegare un subwoofer attivo oppure un amplificatore finale separato con subwoofer.

### **TA – Traffic Announcement**

L'autoradio trasmette le informazioni sul traffico con un volume preimpostato, anche se si sta ascoltando un'altra fonte audio (ad es. CD, AUX) o se la radio è in modalità silenziosa.

### **Travelstore**

Ricerca e memorizzazione automatica delle sei stazioni del Paese con ricezione migliore.

### **Tuner**

Ricevitore dell'autoradio.

### **X-BASS**

Con X-BASS viene indicato l'aumento dei bassi in corrispondenza dell'udito umano nel caso di ascolto a basso volume. In questo modo il suono risulta più naturale quando il volume è basso.

# Indice analitico

## Nota:

L'indice analitico contiene anche le voci di menu e le varie denominazioni dei softkey, riportate a lettere maiuscole.

## 0-9

24 H MODE 195

## A

Accensione 171

ALL 187

ANGLE 204

Angolazione 204

Aumento dei bassi. *Vedi* X-Bass

Autoradio 176

AUX 206

AUXILIARY 1 207

AUXILIARY 2 207

Avanti. *Vedi* Ricerca rapida automatica

## B

BALANCE 198

Balance 198

BAND 177

BASS 197

BEEP 175

Bilanciamento del volume. *Vedi* Balance, Fader

Brano

Breve ascolto

In esercizio CD 184

In esercizio multilette CD 194

Ripetizione

In esercizio CD 185

In esercizio MP3/WMA 191

In esercizio multilette CD 193

Riproduzione in ordine casuale

In esercizio CD 184

In esercizio MP3/WMA 190

In esercizio multilette CD 193

Selezionare

In esercizio CD 184

In esercizio MP3/WMA

In modalità browsing MP3 188

Manuale 188

In esercizio multilette CD 193

BRIGHTNESS 203

## C

Catena di stazioni 178

CD 183

Denominazione (in esercizio multilette CD) 194

Estrazione 185

Inserimento 183

Selezione (in esercizio multilette CD) 192

CD BROWSER 205

CD MP3 186

CDN 194

CLEAR ALL NAMES 194

CLEAR CD NAME 194

CLOCK 205

Clock. *Vedi* Ora

Commutazione 177

## D

Display

Adattamento dell'angolazione 204

Aumento/riduzione del contrasto 204

Display in esercizio CD, multilette CD e MP3 163

Display in esercizio radio 163

Impostazione dell'indicazione sul display

In esercizio MP3/WMA 187

In esercizio multilette CD 192

Impostazione della luminosità 203

Modifica dell'immagine dello sfondo 205

Salvaschermo 204

Durata di ascolto breve 179

## E

EDIT AUXILIARY 1 208

EDIT AUXILIARY 2 208

EDIT CD NAME 194

ENHANCED BASS 199

ENHANCED TREBLE 199

ENHANCED X-BASS 202

Equalizzatore

- Equalizzatore a 3 bande 196  
Preimpostazioni 203
- F**  
FADER 198  
Fader 198  
Fonti audio  
Autoradio 176  
CD 183  
Esterne 206  
MP3 186  
Multiletore CD 192  
Frequenza alternativa 176  
Frontalino 170  
Funzione Time-out 171
- G**  
Gamma di lunghezze d'onda 177  
Gamme di lunghezze d'onda FM/OM/OL 210  
Garanzia 169
- I**  
Immagine dello sfondo 205  
Impostazioni degli alti, ampliate 199  
Impostazioni dei bassi, ampliate 198  
Impostazioni dei medi 200  
Impostazioni di fabbrica 208  
Indicazione. *Vedi* Display  
Indietro. *Vedi* Ricerca rapida automatica  
INF 187  
Informazioni sul traffico 182  
Precedenza 182
- L**  
LAST VOLUME 173  
Lettore CD 206  
Lettore MiniDisc 206  
Lettore MP3 206  
Livello degli alti 198  
Livello dei bassi 197  
Livello di memoria 177  
Luminosità 203
- M**  
Messaggio di benvenuto 172  
MIDDLE 200  
MIX  
In esercizio CD 184  
In esercizio MP3/WMA 190
- In esercizio multiletore CD 193  
Modalità browsing MP3 188  
Modalità Demo 172  
Modalità Playlist MP3 189  
Modalità silenziosa (Mute)  
Abbassamento rapido del volume. *Vedi* Mute  
Modalità silenziosa durante l'utilizzo del telefono 174  
MP3 186  
Multiletore CD 192  
Mute 173  
MUTE VOLUME 174
- N**  
Navigazione 174  
Nazionale 176  
NORM SET 208  
Norm Set 208
- O**  
OFF CLOCK 195  
OFF TIMER 171  
ON VOLUME 173  
Ora  
Impostazione 195  
Modalità 12/24 ore 195  
Visualizzazione ad apparecchio spento 195
- P**  
Panoramica CD 192  
PHONE VOLUME 174  
Playlist 189  
Preamp-Out 200  
Preset 203  
PRESETS 203  
PROGRAM LANG 181  
PROGRAM TYPE 180, 181  
PTY 180  
PTY OFF 181
- R**  
RDS 176  
RDS (softkey) 177  
REGIONAL 177  
Regolatore del volume 162  
Ricerca rapida automatica  
In esercizio CD 184  
In esercizio MP3/WMA 190

- In esercizio multiletto CD 193
- Ricerca stazioni
  - Automatica 177
  - Impostazione della sensibilità 178
- RPT
  - In esercizio CD 185
  - In esercizio MP3/WMA 191
  - In esercizio multiletto CD 193
- S**
- Salvaschermo 204
- Scan
  - In esercizio CD 184
  - In esercizio MP3/WMA 191
  - In esercizio multiletto CD 194
  - In esercizio radio 179
- SCAN TIME 180
- Scegliere una directory
  - In modalità browsing MP3 188
  - Manuale 188
- SCL
  - In esercizio CD 185
  - In esercizio MP3/WMA 187
- SCREEN SAVER
  - Nel menu DISPLAY SETTINGS 204
  - Nel menu PICTURE DOWNLOAD 206
- Segnale acustico di conferma 175
- SENSITIVITY 178
- Sicurezza 167
- Softkey 162
- Spegnimento 171
- Stazione
  - Impostazione 177
  - Memorizzazione 178
  - Richiamo 179
- Sub-Out 200
- SUBOUT 200
- Subwoofer 200
- Suono 196
  - Preimpostazioni dell'equalizzatore 203
  - X-Bass 201
- T**
- TA 182
- Tag ID3 186, 187
- Tasti a freccia 162
- Tasto BAND 162
- Tasto MENU 162
- Tasto NEXT 162
- Tasto OK 162
- Tasto On/Off 162
- Tasto per l'apertura del frontalino 162
- Tasto SOURCE 162
- Telefono 174
- Testo del CD 185
- TIME SETTING 195
- TRAFFIC 182
- TRAFFIC VOLUME 183
- TRAVEL STORE 179
- Travel Store 179
- TREBLE 198
- Tuner Paese 176
- TURN ON TEXT
  - Nel menu DISPLAY SETTINGS 172
  - Nel menu VARIOUS SETTINGS 172
- TXT 185
- U**
- Uscita preamplificatore 200
- V**
- Volume 173
  - Mute 173
  - Volume al momento dell'accensione 173
  - Volume per l'audio del telefono/audio della navigazione 174
  - Volume per le informazioni sul traffico 182
- W**
- WMA. *Vedi* MP3
- X**
- X-BASS 201
- X-Bass 201



---

Bitte den ausgefüllten Gerätepass sicher aufbewahren!

Please keep the filled-in radio pass in a safe place!

Prière de conserver soigneusement la carte d'autoradio remplie !

Tenete per favore il libretto di apparecchio, debitamente riempito, in un posto sicuro!

Bewaar de ingevulde apparaatpas op een veilige plaats!

Vänligen förvara ifyllt apparatpass på säker plats!

Country:	Phone:	Fax:	WWW:
Germany	(D) 0180-5000225	05121-49 4002	http://www.blaupunkt.com
Austria	(A) 01-610 39 0	01-610 39 391	
Belgium	(B) 02-525 5444	02-525 5263	
Denmark	(DK) 44 898 360	44-898 644	
Finland	(FIN) 09-435 991	09-435 99236	
France	(F) 01-4010 7007	01-4010 7320	
Great Britain	(GB) 01-89583 8880	01-89583 8394	
Greece	(GR) 210 94 27 337	210 94 12 711	
Ireland	(IRL) 01-46 66 700	01-46 66 706	
Italy	(I) 02-369 62331	02-369 62464	
Luxembourg	(L) 40 4078	40 2085	
Netherlands	(NL) 00 31 24 35 91 338	00 31 24 35 91 336	
Norway	(N) +47 64 87 89 60	+47 64 87 89 02	
Portugal	(P) 2185 00144	2185 00165	
Spain	(E) 902 52 77 70	91 410 4078	
Sweden	(S) 08-7501850	08-7501810	
Switzerland	(CH) 01-8471644	01-8471650	
Czech. Rep.	(CZ) 02-6130 0446	02-6130 0514	
Hungary	(H) 76 511 803	76 511 809	
Poland	(PL) 0800-118922	022-8771260	
Turkey	(TR) 0212-335 06 71	0212-346 00 40	
USA	(USA) 800-950-2528	708-6817188	
Brasil (Mercosur)	(BR) 0800 7045446	+55-19 3745 2773	
Malaysia (Asia Pacific)	(MAL) +604-6382 474	+604-6413 640	

02/07 - CMAS/SCS1 (dt, gb, fr, it, nl, sw)

## Gerätepass

Name: **Seattle MP57** .....

Typ: **7 647 453 310** .....

Serien-Nr: **BP** .....

 **BLAUPUNKT**

