

**SIEMENS**



Issued by  
Gigaset Communications GmbH  
Schlavenhorst 66, D-46395 Bocholt  
Gigaset Communications GmbH is a trademark licensee of Siemens AG

© Gigaset Communications GmbH 2008  
All rights reserved.  
Subject to availability. Rights of modifications reserved.





[www.gigaset.com](http://www.gigaset.com)

**Gigaset E45**

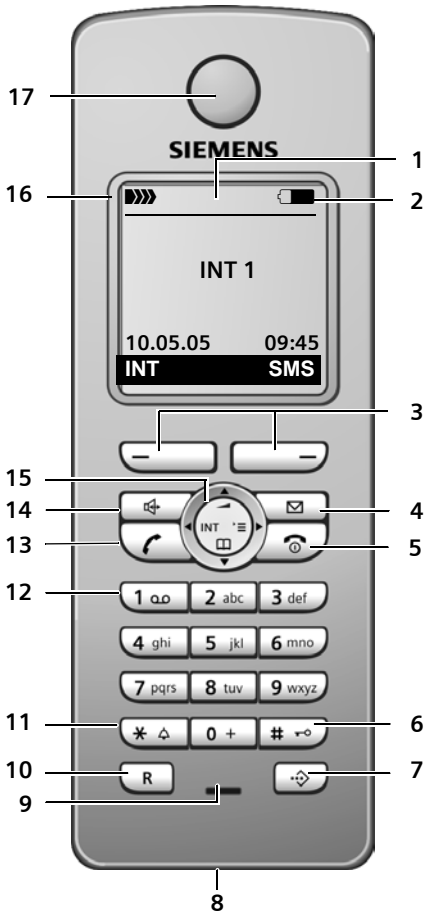
**Gigaset**

## Breve descrizione del portatile



- 1 **Display** in stand-by
- 2 **Livello di carica della batteria**  
 (da scarica a carica)  
 quando lampeggia: indica che la batteria sta per esaurirsi;  
 quando lampeggia: la batteria è in fase di carica;
- 3 **Tasti Funzione** (v pag. 9)
- 4 **Tasto messaggi**  
 Accede alla lista delle chiamate e alla lista dei messaggi;  
 Quando lampeggia segnala la presenza di un nuovo messaggio o di una nuova chiamata;
- 5 **Tasto di fine chiamata, accensione/spengimento**  
 Termina la chiamata, annulla la funzione, torna al livello precedente del menu (premere brevemente), torna in stand-by (premere a lungo), accende/spegne il portatile (premere a lungo in stand-by)
- 6 **Tasto cancelletto**  
 Blocca/sblocca la tastiera (premere a lungo in stand-by),  
 Alterna tra scrittura con lettere maiuscole, minuscole e cifre
- 7 **Tasto lista selezione rapida Call-by-Call**  
 Apre la lista di selezione rapida Call-by-Call
- 8 **Presca per auricolare**
- 9 **Microfono**
- 10 **Tasto R**  
 Flash/pausa di selezione (premere a lungo)
- 11 **Tasto asterisco**  
 Attiva/disattiva le suonerie (premere a lungo); apre la tabella caratteri speciali
- 12 **Tasto 1**  
 Segreteria telefonica/Segreteria telefonica di rete (premere a lungo)
- 13 **Tasto impegno linea**  
 Risponde ad una chiamata, apre la lista dei numeri selezionati (premere brevemente), avvia la selezione (premere a lungo)
- 14 **Tasto viva voce**  
 Commuta tra ricevitore (conversazione normale) e viva voce;  
 Se è acceso: il viva voce è attivo;  
 Se lampeggia: segnala una chiamata in arrivo
- 15 **Tasto di navigazione** (v pag. 9)
- 16 **Livello di ricezione**  
 (da alta a bassa)  
 se lampeggia: assenza di segnale radio
- 17 **Ricevitore**

### Nota:

Rappresentazione di un portatile registrato su una base che supporta il servizio SMS.

# Indice

**Breve descrizione del portatile** . . 1

**Note di sicurezza** . . . . . 3

**Gigaset E45 – un portatile con molte funzioni** . . . . . 4

**Primi passi/Mettere in funzione il telefono** . . . . . 4

Contenuto della confezione . . . . . 4

Mettere in funzione il portatile . . . . . 4

**Telefonare** . . . . . 7

Telefonare sulla linea esterna . . . . . 7

Terminare la chiamata . . . . . 7

Rispondere ad una chiamata . . . . . 8

Viva voce . . . . . 8

Mute (disattivazione del microfono) . . 8

Telefonare sulla linea interna . . . . . 8

**Funzionamento del portatile** . . . 9

Accendere/spengere il portatile . . . . . 9

Bloccare/sbloccare la tastiera . . . . . 9

Tasto di navigazione . . . . . 9

Tasti Funzione . . . . . 9

Tornare in stand-by . . . . . 10

Guida ai menu . . . . . 10

Correzione di inserimenti errati . . . . . 10

**Utilizzare la rubrica telefonica e le altre liste** . . . . . 11

Rubrica telefonica / Rubrica speciale . 11

Lista dei numeri selezionati . . . . . 13

Richiamare le liste con il tasto messaggi . . . . . 14

**Utilizzare la funzione Sorveglianza Bimbo (Baby Call)** . . . . . 14

Attivare la funzione Sorveglianza Bimbo e inserire il numero di destinazione . . . 15

**Impostare il portatile** . . . . . 16

Modificare la lingua del display . . . . . 16

Impostare il display . . . . . 16

Impostare uno sfondo . . . . . 16

Impostare la modalità notturna . . . . . 16

Attivare/disattivare la risposta automatica ad una chiamata . . . . . 17

Modificare il volume di conversazione 17

Modificare la suoneria . . . . . 17

Attivare/disattivare i toni di avviso . . . 18

Impostare la sveglia . . . . . 19

Ripristinare le impostazioni iniziali del portatile . . . . . 19

**Appendice** . . . . . 19

Cura . . . . . 19

Contatto con liquidi . . . . . 19

Domande e risposte . . . . . 20

Servizio Clienti (Customer Care) (Italia) . . . . . 20

Servizio Clienti (Customer Care) (Svizzera) . . . . . 21

Dati tecnici . . . . . 22

Certificato di garanzia (Italia) . . . . . 22

Certificato di garanzia (Svizzera) . . . . 23

**Per meglio capire le istruzioni presenti in questo manuale d'uso** . . . . . 24

Simboli utilizzati . . . . . 24

Esempio di impostazione tramite menu . . . . . 24

Esempio di immissione su più righe . . 25

Scrivere e modificare il testo . . . . . 26

**Accessori** . . . . . 28

**Indice analitico** . . . . . 29

## Note di sicurezza

### Attenzione:

Leggere attentamente il presente manuale e le avvertenze di sicurezza prima dell'uso. Spiegarne ai bambini il contenuto ed i pericoli.



Utilizzare soltanto l'alimentatore in dotazione, come indicato sul lato inferiore del dispositivo.



Usare soltanto le **batterie ricaricabili consigliate!** (pag. 22)! È rigidamente vietato l'uso di batterie comuni (non ricaricabili) poichè non essendo compatibili con l'apparato il loro utilizzo potrebbe diventare pericoloso.



L'apparecchio può interferire con le apparecchiature elettromedicali. Osservare quindi le indicazioni presenti nell'ambiente in cui ci si trova (per esempio ambulatori, ospedali, ecc).



L'apparecchio può causare dei fruscii molto fastidiosi ai portatori di dispositivi di ausilio all'udito.



Non collocare la base in ambienti umidi, come bagni o cabine della doccia. Il portatile e la base non sono impermeabilizzati (pag. 19).



Non utilizzare il telefono in aree a rischio di esplosione (ad esempio stabilimenti in cui si producono vernici).



Consegnare il Gigaset insieme alle istruzioni per l'uso nel caso venga ceduto a terzi.



### INFORMAZIONE AGLI UTENTI

Ai sensi dell'art 13 del Decreto Legislativo 25 luglio 2005, n. 151 "Attuazione delle Direttive 2002/95/CE, 2002/96/CE e 2003/108/CE, relative alla riduzione dell'uso di sostanze pericolose nelle apparecchiature elettriche ed elettroniche, nonché allo smaltimento dei rifiuti" Il simbolo del cassonetto barrato riportato sull'apparecchiatura indica che il prodotto alla fine della propria vita utile deve essere raccolto separatamente dagli altri rifiuti. L'utente dovrà, pertanto, conferire l'apparecchiatura giunta a fine vita agli idonei centri di raccolta differenziata dei rifiuti elettrici ed elettronici, oppure riconsegnarla al rivenditore al momento dell'acquisto di una nuova apparecchiatura di tipo equivalente, in ragione di uno a uno. L'adeguata raccolta differenziata per l'avvio successivo dell'apparecchiatura dismessa al riciclaggio, al trattamento e allo smaltimento ambientalmente compatibile contribuisce ad evitare possibili effetti negativi sull'ambiente e sulla salute e favorisce il riciclo dei materiali di cui è composta l'apparecchiatura. Lo smaltimento abusivo del prodotto da parte dell'utente comporta l'applicazione delle sanzioni amministrative di cui la D.Lgs. n° 22/1997 (articolo 50 e seguenti del D.Lgs. n° 22/1997).

### Nota:

Le funzioni descritte nelle presenti istruzioni per l'uso potrebbero non essere operative in tutti i paesi.

## Gigaset E45 – un portatile con molte funzioni

Gigaset E45 (utilizzato con la base E455 o altra compatibile con le funzioni sotto descritte) non vi dà solamente la possibilità di inviare e ricevere SMS dalla rete fissa e di memorizzare fino a 150 numeri di telefono (pag. 11), con il vostro telefono potete:

- ◆ Contrassegnando gli interlocutori importanti come VIP, si possono riconoscere le loro chiamate già dallo “squillo” (pag. 11).
- ◆ Memorizzando gli appuntamenti ed i compleanni/anniversari (pag. 13) nel telefono, sarete sicuri di non dimenticare mai le ricorrenze o gli appuntamenti più importanti.
- ◆ Comporre i numeri telefonici usati più frequentemente premendo **un solo tasto** (pag. 12).

**Buon divertimento con il vostro nuovo Gigaset E45!**

## Primi passi/Mettere in funzione il telefono

### Contenuto della confezione

- ◆ un portatile Gigaset E45,
- ◆ una sede di ricarica (incl. alimentatori),
- ◆ un pacchetto batterie,
- ◆ un coperchio del pacchetto batterie,
- ◆ un anello di chiusura,
- ◆ una clip da cintura,
- ◆ un coperchio per la presa dell'auricolare,
- ◆ le istruzioni per l'uso.

## Mettere in funzione il portatile

Le istruzioni per collegare il supporto di ricarica e per eventualmente montarlo a parete sono riportate alla fine di questo manuale.

### Inserire la batteria

#### Nota:

Utilizzare esclusivamente batterie ricaricabili raccomandate da Gigaset Communications GmbH \* (pag. 22)! Non utilizzare mai batterie comuni (non ricaricabili) o di altro tipo, poiché potrebbero causare danni o essere nocive per la salute.

Il rivestimento della batteria potrebbe per es. danneggiarsi o la batteria potrebbe esplodere. Inoltre potrebbero verificarsi disturbi al funzionamento o danni all'apparecchio.

\* Gigaset Communications GmbH is a trademark licensee of Siemens AG.

- ▶ Inserire lo spinotto nell'apposita presa.
- ▶ Inserire il pacchetto batterie.
- ▶ Inserire il cavetto batterie nelle apposite guide.

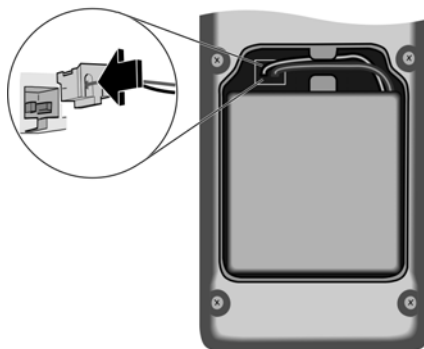

### Chiudere il coperchio del pacchetto batterie

- ▶ Tenere il coperchio della batteria leggermente obliquo e per inserirlo comodamente nell'alloggiamento posizionare prima le estremità inferiori e poi chiudere il coperchio fino al completo innesto.

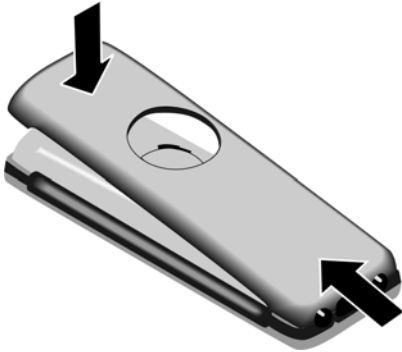

### Chiudere il coperchio del pacchetto batterie

Mettere l'anello da chiusura oppure la clip da cintura con le estremità sporgenti negli appositi fori della custodia e assicurarsi che le frecce sul lato inferiore della custodia si trovano una di fronte all'altra. Girare quindi completamente l'anello o la clip da cintura in senso orario fino al corretto posizionamento. L'anello di chiusura è chiuso se tutti e due i fori si trovano in posizione orizzontale sullo spigolo superiore.

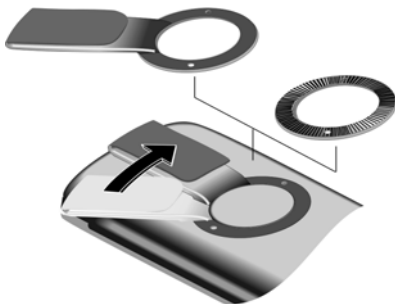

### Aprire il coperchio del pacchetto batterie

Appoggiare i due pollici, premendo contemporaneamente sull'anello di chiusura oppure girare la clip da cintura in senso antiorario e sollevare.

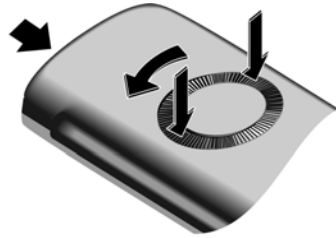

- ▶ Infilare una moneta nella cavità sopra al coperchio del pacchetto batterie e girarla fino all'apertura del coperchio.

### Registrazione

Prima di poter utilizzare Gigaset E45 è necessario registrarlo su una base. È possibile registrarlo su un massimo di quattro basi.

#### Registrazione automatica di Gigaset E45 su Gigaset E450

**Prerequisito:** il portatile non è registrato su nessuna base.

Il portatile in generale si registra automaticamente sulla base Gigaset E450 (sulla base E455 il portatile si registra manualmente).

- ▶ Collocare il portatile nella base con il display rivolto verso l'alto.

## Primi passi/Mettere in funzione il telefono

La procedura di registrazione dura circa un minuto. Durante questo intervallo, sul display viene visualizzato **Proced.Registraz.** e il nome della base lampeggia, per esempio **Base 1**. A registrazione avvenuta, sul display viene visualizzato, per esempio, **INT 2** per il numero interno 2. Al portatile viene assegnato il primo numero interno disponibile (1–6). Se i numeri interni da 1 a 6 sono già stati assegnati ad altri apparecchi, il numero 6 verrà sovrascritto.

### Nota:

- La registrazione automatica avverrà solo qualora non si stia telefonando dalla base.
- Premendo un tasto qualsiasi la registrazione automatica verrà interrotta.
- Qualora la registrazione automatica non funzionasse, il portatile dovrà essere registrato manualmente.

### Registrazione manuale di Gigaset E45

Se dopo aver inserito il pacchetto batterie il portatile non si accende automaticamente, è necessario metterlo in carica.

Per registrare manualmente il portatile è necessario predisporre in modalità di registrazione sia la base che il portatile.

Una volta avvenuta la registrazione, il portatile passa allo stato di stand-by. Sul display viene visualizzato il numero interno del portatile, per esempio **INT 1**. In caso contrario, ripetere l'operazione.

### 1. Sul portatile



→ → **Portatile** → **Reg. Portatile**



Selezionare la base, per es. **Base 1** e premere **OK**.



Inserire il PIN di sistema della base (impostazione iniziale: 0000) e premere **OK**. Sul display lampeggia per es. **Base 1**.

### 2. Sulla base

Premere entro 60 sec. **a lungo** (ca. 3 sec.) (p. 1) il tasto di registrazione/Paging sulla base.

### Presca per auricolare

È possibile collegare un auricolare (con spinotto a jack) del tipo HAMA Plantronics M40, MX100 e MX150.

In caso non si utilizzi l'auricolare, inserire il coperchio incluso nella confezione per proteggere il dispositivo dagli spruzzi d'acqua.

### Caricare il pacchetto batterie

- ▶ Inserire l'alimentatore del supporto di ricarica nella presa.
- ▶ Collocare il portatile nella base con il display rivolto in avanti.

La carica del pacchetto batterie viene indicata sul display in alto a destra con il lampeggiamento del simbolo della batteria . Durante il funzionamento, questo simbolo segnala il livello di carica del pacchetto batterie (pag. 1).

### Primo processo di carica e scarica del pacchetto batterie

La corretta visualizzazione del livello di carica è possibile soltanto se il pacchetto batterie viene prima scaricato e poi ricaricato completamente.

- ▶ A tale scopo, lasciare **ininterrottamente** il portatile nella sede di ricarica per almeno **dieci ore**. Durante il processo di carica il portatile non deve essere acceso.
- ▶ Estrarre il portatile sede di ricarica e riporlo nuovamente soltanto quando il pacchetto batterie è completamente scarico.

**Nota:**

- Riporre il portatile esclusivamente nella sua sede di ricarica.
- Se il portatile si trova nella base, questo si ricarica anche se è spento.
- Qualora il portatile si sia spento a causa della batteria scarica e sia stato riposto nella base, si riaccenderà automaticamente.
- Una volta eseguita la prima carica e scarica, dopo ogni conversazione il portatile può essere sempre riposto nella sede di ricarica.

**Avvertenze:**

- ◆ Ripetere il procedimento di carica e scarica ogni qualvolta venga rimosso e quindi reinserto il pacchetto batterie nel portatile.
- ◆ Durante la carica è normale che il pacchetto batterie si riscaldi. Ciò non comporta pericoli.
- ◆ Dopo un pò di tempo, la capacità di ricarica della batteria e di conseguenza l'autonomia del portatile si riduce a causa dell'usura fisiologica della batteria stessa.

**Impostare la data e l'ora**

Se la data e l'ora non sono impostate, premere il tasto funzione **Data Ora** per aprire il campo di inserimento.

Per modificare l'ora, aprire il campo di inserimento mediante:

 →  → **Data / Ora**

► Modificare i dati su più righe:

**Data:**

Inserire giorno, mese e anno a 6 cifre.

**Ora:**

Inserire ora e minuti a 4 cifre, per es.     per le 7:15.

**Salva**

Premere il tasto del display.

**Cambiare base**



Se il portatile è registrato su più basi, è possibile impostarlo su una determinata base o sulla base con la ricezione migliore (**Base migliore**).

 →  → **Portatile** → **Scegli base**



 Selezionare una delle basi registrate oppure **Base migliore** e premere **OK**.

**Telefonare****Telefonare sulla linea esterna**

Le chiamate esterne sono telefonate che si effettuano sulla rete pubblica.

  Digitare il numero e premere il tasto impegno linea.

Oppure:

  Premere **a lungo** il tasto impegno linea  e digitare il numero di telefono.

Con il tasto di fine chiamata  è possibile interrompere la selezione.

Durante la conversazione viene mostrata la durata.

**Nota:**

- Eseguendo la selezione dalla rubrica telefonica, dalla rubrica speciale (p. 1, p. 11) o dalla lista dei numeri selezionati (p. 13) si evita di dover digitare più volte i numeri ed i prefissi degli operatori di rete (numeri "Call-by-Call").

**Terminare la chiamata**



 Premere il tasto di fine chiamata.



### Rispondere ad una chiamata

Una chiamata in arrivo viene segnalata sul portatile in tre modi: il portatile squilla, la chiamata viene visualizzata sul display e il tasto viva voce  lampeggia.

Per accettare la chiamata si hanno le seguenti possibilità:

- ▶ Premere il tasto impegno linea .
- ▶ Premere il tasto viva voce .

Se il portatile si trova nella base e la funzione **RispostaAutom.** è attivata (pag. 17), il portatile risponde automaticamente ad una chiamata non appena lo si solleva dalla base.



Se la suoneria disturba e se non si desidera rispondere, premere il tasto funzione **Suon.Off.** Fino a quando la chiamata è visualizzata sul display sarà possibile rispondere.

### Viva voce

Se si utilizza la funzione viva voce non tenere il portatile vicino all'orecchio, ma appoggiato, per esempio, sul tavolo in modo tale che anche altre persone possano partecipare alla conversazione.

### Attivare/disattivare il viva voce

#### Attivare durante la selezione

  Inserire il numero e premere il tasto viva voce.

- ▶ **Quando qualcuno partecipa alla conversazione è opportuno informare l'interlocutore.**

#### Passare dal ricevitore al viva voce

 Premere il tasto viva voce.

Durante una conversazione e all'ascolto della segreteria telefonica attivare o disattivare il viva voce.

Se si desidera riporre il portatile nella base senza far cadere la conversazione:

- ▶ Tenere premuto il tasto viva voce  mentre lo si ripone. Se il tasto viva voce non è acceso, premere di nuovo.

Per regolare il volume, vedi pag. 17.

### Mute (disattivazione del microfono)

Durante una conversazione sulla linea esterna il microfono del portatile può essere disattivato. L'interlocutore sentirà un motivo musicale d'attesa (se anche la vostra base è compatibile con questa funzione).



Premere il tasto di navigazione a sinistra per disattivare l'audio.



Premere il tasto funzione per riattivare l'audio.

### Telefonare sulla linea interna

Le chiamate interne con altri portatili registrati sulla stessa base sono gratuite.

#### Chiamare un determinato portatile



Aprire la lista dei portatili.



Digitare il numero del portatile.

Oppure:



Aprire la lista dei portatili.



Selezionare il portatile.



Premere il tasto impegno linea.

#### Chiamare tutti i portatili ("Chiamata collettiva")



Aprire la lista dei portatili.



Premere il tasto asterisco. Vengono chiamati tutti i portatili.

#### Terminare la chiamata



Premere il tasto di fine chiamata.

## Funzionamento del portatile

### Accendere/spengere il portatile



Premere **a lungo** il tasto di fine chiamata. Viene emesso un segnale di conferma.

### Bloccare/sbloccare la tastiera



Premere **a lungo** il tasto cancelletto.

Viene emesso un segnale di conferma. Se il blocco tastiera è attivato, sul display viene visualizzato il simbolo .

Il blocco tasti si disattiva automaticamente quando si riceve una chiamata e, al termine della conversazione, si riattiva.

### Tasto di navigazione



Di seguito, il lato (sopra, sotto, destra, sinistra) del tasto di navigazione da premere nella specifica condizione di funzionamento è evidenziato in nero (per es. per il lato destro premere .

Il tasto di navigazione ha diverse funzioni:

#### In stand-by



Aprire la rubrica telefonica.



Aprire il menu principale.



Aprire la lista dei portatili registrati.



Impostare il volume della suoneria del portatile per le chiamate interne ed esterne (pag. 17).

### Nel menu principale e nei campi di inserimento

Con il tasto di navigazione si sposta il cursore verso l'alto , il basso , a destra  o a sinistra .

### Nelle liste e nei sottomenù



Scorrere di una riga verso l'alto/il basso.



Aprire il sottomenù o confermare la selezione.



Tornare al livello di menù precedente e/o annullare.

### Durante una conversazione esterna



Aprire la rubrica telefonica.



Attivare la consultazione interna.



Modificare il volume di conversazione sia in modalità normale (uso del ricevitore) che in viva voce.

### Tasti Funzione

I tasti funzione cambiano significato a seconda delle condizioni di funzionamento. Esempio:

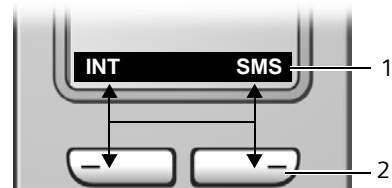







1 Le impostazioni correnti dei tasti funzione vengono visualizzate sulla riga inferiore del display.

2 Tasti Funzione.

Premere i sottostanti tasti funzione per richiamare la funzione desiderata.

## Funzionamento del portatile

I simboli del display più importanti sono:

-  Aprire il menu principale.
-  Aprire un menu a seconda della situazione.
-  Tasto cancella: cancellare un carattere per volta da destra a sinistra.
-  Tornare a un livello precedente del menu o annullare l'operazione.
-  Copiare il numero nella rubrica telefonica.
-  Se registrato su basi con la segreteria telefonica integrata compatibili con questa funzione è possibile inoltrare le chiamate esterne direttamente alla segreteria telefonica. Effettuate una prova per verificare se la vostra base Gigaset con segreteria integrata è compatibile con questa funzione.
-  Aprire la lista dei numeri selezionati.

## Tornare in stand-by

Per tornare in stand-by da un punto qualsiasi del menu:

- ▶ Premere **a lungo** il tasto di fine chiamata .

Oppure:

- ▶ Non premere alcun tasto. Dopo 2 min. il display torna **automaticamente** in stand-by.

Le modifiche che non sono state confermate né salvate premendo **OK**, **SI**, **Salva**, **Invia** oppure con **Salva OK** vengono cancellate.

Un esempio di display in stand-by è illustrato a p. 1.

## Guida ai menu

Le funzioni del telefono vengono visualizzate mediante il menu costituito da vari livelli.

### Menu principale (primo livello di menu)

- ▶ Per aprire il menu principale premere, in stand-by, il tasto di navigazione corrispondente a .

Le funzioni del menu principale vengono visualizzate sul display accanto all'icona corrispondente.

Accedere ad una funzione, ovvero aprire il rispettivo sottomenu (livello di menu successivo):

- ▶ Con il tasto di navigazione scorrere fino alla funzione desiderata . Premere il tasto funzione **OK**.

### Sottomenu

Le funzioni dei sottomenu sono visualizzate sotto forma di lista.

Accedere ad una funzione:

- ▶ Con il tasto di navigazione  selezionare la funzione e premere **OK**.

Oppure:

- ▶ Digitare la rispettiva combinazione di cifre.

Premendo il tasto di fine chiamata  una volta, **brevemente**, si torna al livello di menu precedente o si interrompe l'operazione.

### Correzione di inserimenti errati

Eventuali caratteri errati si possono correggere scorrendo con il tasto di navigazione fino all'immissione errata.

È possibile:

- ◆ con **MC** cancellare il carattere a sinistra del cursore,
- ◆ inserire caratteri a sinistra del cursore,

- ◆ per inserire l'ora e la data, ecc. sovrascrivere i caratteri (l'impostazione modificabile lampeggia).
- ◆ **Esempi per simboli già usati, tasti funzioni (menu) e inserimenti su più righe si trovano nell'appendice di questo manuale, p. 19.**

## Utilizzare la rubrica telefonica e le altre liste

---

Nella rubrica telefonica e nella rubrica speciale è possibile memorizzare fino a 150 voci (dipende dalla lunghezza delle voci inserite).

È possibile creare una rubrica telefonica ed una rubrica speciale personalizzata per il proprio portatile. Le liste/voci si possono comunque trasferire ad altri portatili compatibili (pag. 12).

### Rubrica telefonica / Rubrica speciale

---

Nella **rubrica telefonica** è possibile memorizzare sia i numeri che i rispettivi nomi.

- ▶ Aprire la rubrica telefonica in stand-by con il tasto .

Nella **rubrica speciale** è possibile memorizzare i numeri di frequente consultazione per un accesso rapido oppure i prefissi di preselezione degli operatori di rete (i cosiddetti numeri "Call-by-Call").

- ▶ Aprire la rubrica speciale con il tasto .

#### Lunghezza delle voci

Numero: max. 32 numeri (dipende dalla lunghezza del nome)

Nome: max. 16 cifre (dipende dalla lunghezza del numero)

#### Nota:

Per selezionare rapidamente un numero dalla rubrica telefonica o dalla rubrica speciale (selezione rapida) è possibile associare il numero ad un tasto del telefono.

### Salvare un numero nella rubrica telefonica

---

 → Nuova voce

- ▶ Modificare i dati su più righe:

**Numero :**

Inserire il numero.

**Nome :**

Inserire il nome.

**Anniver.:**

Inserire la data di un eventuale anniversario (pag. 13).

**Tasto rapido:**

Selezionare il tasto per la scelta rapida.

- ▶ Salvare le modifiche.

### Salvare un numero nella rubrica speciale

---

 → Nuova voce

- ▶ Modificare i dati su più righe:

**Numero :**

Inserire il numero.



**Nome :**

Inserire il nome.



- ▶ Salvare le modifiche.

### Selezionare una voce della rubrica telefonica / rubrica speciale

---



 /  Aprire la rubrica telefonica o la rubrica speciale.

Esistono le seguenti possibilità:

- ◆ Con  scorrere la rubrica telefonica fino alla selezione del nome desiderato.
- ◆ Inserire i primi caratteri del nome ed eventualmente scorrere la lista con  fino alla voce desiderata.

## Selezionare una voce dalla rubrica telefonica / rubrica speciale



---

 /  →  (Selezionare la voce)

 Premere il tasto impegno linea. Il numero viene selezionato.

## Gestire le voci della rubrica telefonica / rubrica speciale

---

 /  →  (Selezionare la voce)

### visualizzare la voce

**Visualiz.** Premere il tasto funzione. Viene visualizzata la voce Indietro con **OK**.

### Modificare la voce

**Visualiz.** **Modif.** Premere in sequenza i tasti funzione.

► Eseguire e salvare le modifiche.

### Utilizzare altre funzioni

 /  →  (Selezionare la voce)  
→ **Opzioni** (Aprire il menu)

Con  è possibile selezionare le seguenti funzioni:

#### Utilizza Numero

Per modificare o completare un numero memorizzato, selezionarlo.

#### Modifica

Per modificare la voce selezionata.

#### Cancella

Per cancellare la voce selezionata

#### Voce VIP (solo rubrica telefonica).

Contrassegnando una voce della rubrica telefonica con **VIP** (Very Important Person) ed attribuendole una determinata suoneria, è possibile riconoscere chi chiama dallo squillo.

**Prerequisito:** per l'utilizzo della funzionalità è necessario essere abbonati al servizio CLIP di identificazione del numero chiamante.

### Trasferisci

Per trasferire singole voci ad un portatile compatibile (pag. 12).

### Cancella Tutto

Per cancellare **tutte** le voci della rubrica telefonica o della rubrica speciale.

### Trasfer.Tutto

Per trasferire la lista completa ad un altro portatile compatibile (pag. 12).

### Memoria Libera

Per visualizzare il numero delle voci che è ancora possibile memorizzare nella rubrica telefonica e nella rubrica speciale.

## Selezionare con il tasto di selezione rapida

---



► Premere **a lungo** il tasto memorizzato di selezione rapida.

## Trasferire una voce della rubrica telefonica / rubrica speciale ad un altro portatile

---

### Prerequisiti:

- ◆ Il portatile del mittente e il portatile del destinatario sono registrati sulla stessa base.
- ◆ I portatili sono Gigaset dotati della funzione di invio e ricezione delle voci della rubrica.

 /  →  (Selezionare la voce)

Aprire le opzioni del menu con il relativo tasto funzione.

### Trasferisci / Trasfer.Tutto



Inserire il numero interno del portatile a cui si vuole trasferire il/i numero/i. Sul display compare la scritta **TrasferimentoVoce ad altro portatile**.

**Si / No** Premere il tasto funzione.



L'esito positivo del trasferimento viene confermato con un messaggio e con un tono di conferma sul portatile del destinatario.

**Nota:**

- ◆ Le voci con numeri o nomi identici non vengono sovrascritte dal destinatario.
- ◆ Il trasferimento viene interrotto se squilla il telefono o se la memoria del portatile destinatario è esaurita.

**Memorizzare un anniversario nella rubrica telefonica**

Ad ogni numero della rubrica telefonica è possibile associare un anniversario indicando anche l'ora in cui allo scadere dell'anniversario si desidera ricevere una chiamata di promemoria.

 →  (Selezionare la voce; p. 11)

**Visualiz.** **Modif.**

Premere in sequenza i tasti funzione.

 Passare alla riga **Anniver.:**

**Modif.** Premere il tasto funzione.

► Modificare i seguenti dati:

**Data:**

Inserire giorno/mese a 4 cifre.

**Ora:**

Inserire ora/minuti a 4 cifre per la segnalazione di promemoria alla scadenza dell'anniversario.

**Segna.:**



Scegliere il tipo di segnalazione visiva o acustica (scegliere la melodia) e premere **OK**.

► Salvare le modifiche (pag. 25).

**Nota:**

È necessario indicare l'ora per ricevere una segnalazione acustica di scadenza dell'anniversario. Qualora si scelga la segnalazione visiva l'indicazione dell'ora è superflua e viene automaticamente impostata su 00:00.

**Cancellare l'anniversario**

 →  (Selezionare la voce, p. 11)

**Visualiz.** **Modif.**

Premere in sequenza i tasti funzione.



Passare alla riga **Anniver.:**

**Modif.** **Cancella** **Salva**

Premere in sequenza i tasti funzione.

**Segnalazione di scadenza di un anniversario**

Alla scadenza della data e dell'ora impostate, il portatile squilla con la melodia scelta per quella particolare ricorrenza.

**Suon.Off**

Premere il tasto funzione per far finire lo squillo di avvertimento.

**Lista dei numeri selezionati**

Nella lista dei numeri selezionati sono presenti gli ultimi dieci numeri selezionati (massimo 32 cifre). Se uno dei numeri è presente nella rubrica telefonica, viene visualizzato il rispettivo nome.

**Ripetizione manuale dei numeri selezionati**



Premere **brevemente** il tasto.



Selezionare la voce.



Premere nuovamente il tasto impegno linea. Il numero viene selezionato.

Quando è visualizzato un nome, è possibile visualizzare il relativo numero di telefono con il tasto funzione **Visualiz.**

### Gestione delle voci della lista di ripetizione dei numeri selezionati



Premere **brevemente** il tasto.



Selezionare la voce desiderata.

#### Opzioni

Aprire il menu.

Con  è possibile selezionare le seguenti funzioni:

**Utilizza Numero** (come nella rubrica telefonica, p. 12)

#### Copia in Rubrica

Copiare la voce nella rubrica telefonica (pag. 11).

**Cancella** (come nella rubrica telefonica, p. 12)

**Cancella Tutto** (come nella rubrica telefonica, p. 12)

### Richiamare le liste con il tasto messaggi

Non appena in una lista viene inserita una **nuova voce**, viene emesso un tono di avviso. Il tasto  lampeggia.

In stand-by viene visualizzato sul display un simbolo che indica nuovi messaggi.

Premendo il tasto  si richiama la lista che contiene nuovi messaggi.

### Utilizzare la funzione Sorveglianza Bimbo (Baby Call)

Con questa funzione, se nella stanza in cui è posizionato il portatile viene raggiunto il livello di rumore impostato, viene chiamato un numero interno o esterno (anche di cellulare) precedentemente memorizzato.

La chiamata Sorveglianza Bimbo a un numero esterno si interrompe dopo circa 90 sec., mentre la chiamata Sorveglianza Bimbo ad un numero interno (altro portatile Gigaset dotato della medesima funzione) si

interrompe dopo circa 3 minuti (i tempi tuttavia potrebbero cambiare). Durante la chiamata tutti i tasti sono bloccati, tranne quello di fine chiamata. Terminata la chiamata la funzione rimane attiva. Se si spegne il portatile, è necessario riattivare la funzione.

Se la funzione è attiva, le chiamate in arrivo sul portatile vengono segnalate **senza squillo** e visualizzate sul display. Se si possiedono altri portatili nella stessa area è opportuno spegnerli o disattivare lo squillo altrimenti il bimbo potrebbe svegliarsi con lo squillo degli altri portatili.

Se si riceve una chiamata, la funzione Sorveglianza Bimbo viene interrotta per la durata della telefonata. La funzione **rimane** però attivata.

Quando il portatile viene spento, la funzione Sorveglianza Bimbo si disattiva. Alla riaccensione del portatile è necessario attivare nuovamente questa funzione.

#### Nota

- **Al momento della messa in servizio controllare con attenzione le predisposizioni della funzione Sorveglianza Bimbo (per esempio, la sensibilità). Se la chiamata della funzione Sorveglianza Bimbo è destinata ad un numero esterno, verificarne il funzionamento.**
- La funzione Sorveglianza Bimbo attiva riduce notevolmente l'autonomia del portatile. Collocare il portatile nella sede di ricarica. In questo modo si è sicuri che la batteria non si scaricherà.
- La distanza tra il portatile e il bambino deve essere tra 1 e 2 metri. Il microfono deve essere rivolto verso il bambino.
- Il numero verso il quale viene inoltrata la chiamata Sorveglianza Bimbo non deve corrispondere ad una segreteria telefonica attiva.

## Attivare la funzione Sorveglianza Bimbo e inserire il numero di destinazione

---

 →  → Sorveglianza Bimbo

▶ Modificare i dati su più righe:

**Sorv.Bimbo:**

Per attivare la funzione, selezionare **On**.

**Allarme a:**

Premere il tasto funzione **Modif.** e digitare il numero di destinazione.

**Numero esterno:** copiare il numero di telefono dalla rubrica o digitarlo manualmente. Vengono visualizzate soltanto le **ultime 4 cifre**.

**Numero interno:** cancellare un numero esterno eventualmente salvato. **INT**  (Scegliere il portatile al quale far arrivare la chiamata oppure **Chiam.Collettiva**, se si devono chiamare tutti i portatili registrati) **OK**.

Salvare il numero con **Salva** **OK**.

**Livello:**

Impostare la sensibilità per il livello di rumore (**basso** oppure **alto**).

▶ Salvare le modifiche (pag. 25).

La funzione è ora attiva. Con  si può passare direttamente da un'impostazione all'altra.

## Modificare il numero di destinazione esterno precedentemente impostato

---

 →  → Sorveglianza Bimbo

 Passare alla riga **Allarme a:**

**Modif.** Premere il tasto funzione.

 Cancellare il numero precedente.

▶ Inserire il numero di destinazione come descritto alla voce "Attivare la funzione Sorveglianza Bimbo e inserire il numero di destinazione" (pag. 15).

▶ Salvare le modifiche (pag. 25).

## Modificare il numero di destinazione interno precedentemente impostato

---

 →  → Sorveglianza Bimbo

 Passare alla riga **Allarme a:**

**Modif.** Premere il tasto funzione.

**Si** Premere il tasto funzione, per confermare la richiesta.



▶ Inserire il numero di destinazione come descritto alla voce "Attivare la funzione Sorveglianza Bimbo e inserire il numero di destinazione" (pag. 15).

▶ Salvare le modifiche (pag. 25).

## Disattivare la funzione Sorveglianza Bimbo dall'esterno

---

**Prerequisito:** il telefono deve essere impostato sulla selezione a toni (DTMF).

▶ Rispondere alla chiamata effettuata dalla funzione Sorveglianza Bimbo e premere i tasti  .

Al termine del collegamento la funzione è disattivata. Successivamente la funzione Sorveglianza Bimbo non effettua altre chiamate. Le impostazioni della funzione Sorveglianza Bimbo rimanenti sul portatile (per es. nessuno squillo) rimangono attive fino a quando sul portatile non viene premuto il tasto funzione **Off**.

Se si desidera riattivare la funzione Sorveglianza Bimbo con lo stesso numero:

▶ Riattivare la funzione e salvare con **Salva** (pag. 15).



## Impostare il portatile

---

### Modificare la lingua del display

---

È possibile visualizzare sul display il menu in diverse lingue.

 →  → **Portatile** → **Lingua**



La lingua in uso è contrassegnata dal simbolo .

 Selezionare la lingua desiderata e premere **OK**.

 Premere **a lungo** (stand-by).

Se per sbaglio è stata impostata una lingua incomprensibile:

Premere in sequenza i tasti .



  .

 Selezionare la lingua corretta e premere **OK**.



### Impostare il display

---

È possibile scegliere tra quattro colori e diversi livelli di contrasto.

 →  → **Display**

**Aspetto colore** Selezionare e premere **OK**.

 Scegliere il colore e premere **OK** ( = colore attuale).

 Premere **brevemente**.

**Contrasto** Selezionare e premere **OK**.

 Selezionare il contrasto.

**Salva** Premere il tasto funzione.

 Premere **a lungo** (stand-by).

### Impostare uno sfondo

---

In modalità stand-by è possibile visualizzare uno sfondo che sostituisca il display standard. In tal modo, però, la data, l'ora ed il nome non saranno visibili.

In determinate situazioni lo sfondo non viene visualizzato, per esempio, durante

una telefonata o quando il portatile non è registrato.

Se è attivo uno sfondo, la voce del menu **Screensaver** è contrassegnata dal simbolo .

 →  → **Display** → **Screensaver**

Viene visualizzata l'impostazione attuale.

► Modificare i dati su più righe:

#### Attivazione

Selezionare **On** (viene visualizzato lo sfondo) oppure **Off** (non viene visualizzato lo sfondo).

#### Scelta:

Eventualmente modificare lo sfondo (vedere sotto).

► Salvare le modifiche (pag. 25).

Se lo sfondo copre la visualizzazione, premere **brevemente** un tasto qualsiasi per visualizzare il display in stand-by con ora e data.

### Scelta dello sfondo

---

 →  → **Display** → **Screensaver**

**Attivazione** Posizionare su **On**

 Passare alla riga **Selezione**

 Selezionare l'immagine e premere **OK**.

**Visualiz.** Premere il tasto funzione. Viene visualizzato lo sfondo attivato.

► Salvare le modifiche.

### Impostare la modalità notturna

---

Quando il portatile si trova nella sede di ricarica, l'illuminazione del display si disattiva solo parzialmente. Se questa condizione disturba, impostare la modalità notturna. In questo modo, quando il portatile si trova nella sede di ricarica, l'illuminazione del display si disattiva completamente.

 →  → **Display** → **Illuminazione**

Viene visualizzata l'impostazione attuale.

- Modificare i dati su più righe:

**In carica**

Selezionare **On** oppure **Off** .

**Non in carica**

Selezionare **On** oppure **Off** .



- Salva** Premere il tasto funzione.
-  Premere **a lungo** (stand-by).

**Nota:**

Con l'illuminazione del display attivata, la durata in stand-by del telefono si riduce a circa 30 ore.

## Attivare/disattivare la risposta automatica ad una chiamata

Se è stata attivata questa funzione, per rispondere ad una chiamata basta sollevare il portatile dalla sede di ricarica senza dover premere il tasto impegno linea .

 →  → Portatile

**RispostaAutom.**

Selezionare e premere **OK**  
 = attivo).



-  Premere **a lungo** (stand-by).

## Modificare il volume di conversazione

È possibile impostare il volume del viva voce su cinque livelli e il volume del ricevitore su tre livelli anche durante una conversazione esterna.

Il volume del viva voce può essere modificato quando è in uso questa funzione.



È in corso una conversazione esterna.

-  Aprire il menu.
-  Selezionare il volume.
- Salva** Eventualmente premere il tasto funzione per salvare l'impostazione in modo permanente.

Se in corrispondenza di  è presente un'altra funzione, per esempio, conversazione alternata:

- Opzioni** Aprire il menu.
  - Volume** Selezionare e premere **OK**.
- Eseguire l'impostazione (vedere sopra).





## Modificare la suoneria

- ◆ **Volume:**  
 È possibile scegliere tra cinque livelli di volume (1–5; per esempio, volume 2 ) e "Crescendo" (6; aumento progressivo del volume ad ogni squillo = ).
- ◆ **Suonerie:**  
 Si può scegliere una melodia a piacere tra quelle presenti nel Sound Manager.  
 È possibile impostare suonerie e melodie diverse per le seguenti funzioni:
- ◆ **Chiamate est. :** per chiamate esterne
- ◆ **Chiamate int. :** per chiamate interne
- ◆ **Tutte uguali:** stessa suoneria per tutte le funzioni.

## Impostazione suoneria in funzione del tipo di chiamata

Impostare il volume e la melodia in base al tipo di chiamata.

 →  → **Impostazioni Audio** → **Impost.suoneria**

-  Selezionare l'impostazione, per esempio **Chiamate est. ,** e premere **OK**.
- Modificare i dati su più righe:
-  Impostare il volume (1–6).
-  Passare alla riga successiva.
-  Selezionare la melodia.
- Salva** Premere il tasto funzione, per salvare le modifiche.

In stand-by, il menu **Impost.suoneria** si può aprire anche premendo **brevemente** .

### Suoneria uguale per tutte le chiamate

---

 →  → Impostazioni Audio →

Impost.suoneria → Tutte uguali

- ▶ Impostare il volume e la suoneria (vedere "Impostazione suoneria in funzione del tipo di chiamata").

**Salva** Premere il tasto funzione per confermare.

 Premere a **lungo** (stand-by).

### Attivare/disattivare la suoneria

---

Durante una chiamata, prima di impegnare la linea oppure in stand-by, è possibile disattivare la suoneria sul proprio portatile in modo permanente o per la chiamata attuale. Non è possibile riattivare la suoneria durante una chiamata esterna.

#### Disattivare la suoneria in modo permanente

 Tenere premuto il tasto asterisco fino a quando non si sente più la suoneria.

Sul display compare il simbolo .

#### Riattivare la suoneria

 Premere a **lungo** il tasto asterisco.

#### Disattivare la suoneria per la chiamata attuale

**Suon.Off** Premere il tasto funzione.

### Attivare/disattivare il tono di attenzione

---

Al posto della suoneria è possibile attivare un tono di attenzione. In caso di chiamata si sente quindi **un breve segnale** ("Beep") al posto della suoneria.

 Premere il tasto asterisco a **lungo** ed **entro 3 secondi**.

**Beep** Premere il tasto funzione. Ora una chiamata viene segnalata attraverso **un** breve tono di

attenzione. Sul display viene visualizzato .

### Attivare/disattivare i toni di avviso

---

Il portatile indica acusticamente diverse attività e situazioni. I seguenti toni di avviso possono essere attivati o disattivati in modo indipendente:

◆ **Acustica tasti:** ogni pressione di tasto viene confermata.

◆ **Toni di conferma:**

- **Tono di conferma** (sequenza crescente): al termine dell'inserimento/impostazione, quando si ripone il portatile nella sede di ricarica e quando arriva un SMS o una nuova voce nella lista della segreteria telefonica o delle chiamate.
- **Tono di errore** (sequenza decrescente): in caso di inserimenti errati.
- **Tono di fine menu:** sfogliando, quando si arriva alla fine di un tono menu.

◆ **Tono batteria:** quando il pacchetto batterie deve essere ricaricato.

 →  → Impostazioni Audio →  
Toni di avviso

- ▶ Modificare i dati su più righe:

**Tono tasti:**

Selezionare **On** oppure **Off**.

**Conferma:**

Selezionare **On** oppure **Off**.

**BatScar:**

Selezionare **On**, **Off** oppure **in conv.**  
Selezionare il tono di batteria attivato o disattivato, oppure attivato soltanto durante la conversazione.

- ▶ Salvare le modifiche (pag. 25).

Il tono di conferma previsto per quando si ripone il portatile nella base non può essere disattivato.

## Impostare la sveglia

**Prerequisito:** per l'impostazione occorre che data e ora siano state impostate (pag. 7).

### Attivare/disattivare ed impostare la sveglia

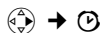

► Modificare i dati su più righe:

#### Sveglia

Selezionare **On** oppure **Off**.

#### Ora:

Inserire l'ora della sveglia a 4 cifre.

#### Melodia:

Selezionare la melodia.

#### Volume:

Impostare il volume (1–6).

► Salvare le modifiche (pag. 25).

Viene visualizzato il simbolo .

La sveglia usa la suoneria impostata nel portatile. La sveglia suona per circa 60 secondi. Sul display compare **Sveglia**. Se non viene premuto nessun tasto, la sveglia viene ripetuta ogni cinque minuti e poi disattivata.

Durante una chiamata, la sveglia viene segnalata da un tono breve.

### Disattivare la sveglia / ripetizione dopo una pausa

**Prerequisito:** la sveglia è stata attivata.

**Off** Premere il tasto funzione. La sveglia viene disattivata.

#### Oppure:

**Snooze** Premere il tasto funzione o un tasto qualsiasi. La sveglia viene disattivata dopo cinque minuti. Dopo la seconda ripetizione la sveglia verrà spenta.

## Ripristinare le impostazioni iniziali del portatile

È possibile resettare eventuali impostazioni e modifiche. Le voci della rubrica telefonica, della rubrica speciale, la lista delle chiamate e la registrazione del portatile sulla base vengono mantenuti.

 →  → **Portatile** → **Reset Portatile**

**Si** Premere il tasto funzione.



Premere a **lungo** (stand-by).

Con  o il tasto funzione **No** si interrompe la procedura di ripristino.

## Appendice

### Cura

► Pulire l'apparato e il portatile con un panno **umido** (senza solvente) o antistatico.

Non utilizzare **in nessun caso** un panno asciutto poiché si potrebbero generare cariche elettrostatiche dannose per l'apparecchio.

### Contatto con liquidi

Il portatile è protetto dagli spruzzi d'acqua.

In caso di contatto con liquidi far scollare l'acqua dall'apertura del microfono e rimuoverla dal portatile con un panno assorbente. Il portatile è pronto all'uso.

In caso che il portatile è stato in contatto con una grossa quantità di liquidi, si procede come di seguito:

1. **Non accenderlo in nessun caso!**
2. Estrarre immediatamente il pacchetto batterie.
3. Togliere il coperchio della presa dell'auricolare.

## Appendice

4. Tenendo il telefono in posizione verticale, muoverlo avanti e indietro e scuoterlo leggermente.
5. Asciugare tutte le parti con un panno e conservare il portatile **per almeno 72 ore** con il vano batterie aperto e la tastiera rivolta verso il basso in un luogo caldo e asciutto (non metterlo assolutamente in forno sia esso a microonde, a gas o di qualsiasi altro tipo).

Una volta asciugato completamente, in molti casi sarà possibile rimettere in funzione il portatile.

## Domande e risposte

In caso di dubbi tecnici sull'uso del terminale vi suggeriamo di accedere al sito:

[www.qigaset.com/customer-care](http://www.qigaset.com/customer-care)

Entrando nell'area dedicata al Customer Care sono disponibili molte informazioni che potrebbero esservi di aiuto.

Nella seguente tabella sono comunque indicati i problemi più frequenti e le possibili soluzioni.

### Il display non visualizza nulla.

1. Il portatile non è acceso.
  - ▶ Premere **a lungo** il tasto di fine chiamata .
2. La batteria è scarica.
  - ▶ Caricare o sostituire la batteria (pag. 4).

### Il portatile non reagisce premendo i tasti.

Il blocco tastiera è attivo.

- ▶ Premere **a lungo** il tasto cancelletto  (pag. 9).

### Sul display lampeggia "Base x".

1. Il portatile è fuori dall'area di copertura della base.
  - ▶ Avvicinarsi con il portatile alla base.
2. Il portatile è stato cancellato.
  - ▶ Registrare il portatile (pag. 5).

### Sul display lampeggia Ricerca base.

Il portatile è impostato su **Base migliore** e non è attivata nè raggiungibile alcuna base.

- ▶ Avvicinarsi con il portatile alla base.

### Il portatile non squilla.

La suoneria è disattivata.

- ▶ Attivare la suoneria (pag. 18).

### L'interlocutore non vi sente.

È stato premuto il tasto  (INT). Il portatile è stato "disattivato".

- ▶ Riattivare il microfono (pag. 8).

### Si sente un tono di errore durante l'inserimento (sequenza decrescente).

L'azione non è andata a buon fine o l'inserimento è errato.

- ▶ Ripetere la procedura.  
Se le indicazioni del display non sono sufficienti leggere le istruzioni d'uso.

## Servizio Clienti (Customer Care) (Italia)

Per informazioni sulla situazione di eventuali riparazioni in corso, sui centri di assistenza, per informazioni commerciali o relative all'uso del terminale potete rivolgervi al Servizio Clienti chiamando il numero unico da tutta Italia dalle ore 09.00 alle ore 18.00 dal lunedì al venerdì e dalle ore 09.00 alle ore 13.00 il sabato:

### Servizio Clienti Italia

Tel. 199.15.11.15

### Il servizio offerto è a tariffa unica da tutta Italia in qualunque fascia oraria.

Il numero può essere chiamato da qualunque operatore di rete fissa o mobile.

Il costo della chiamata effettuata da telefoni fissi della rete Telecom Italia è di €cent 8,36 + IVA al minuto mentre per le chiamate effettuate attraverso la rete di altri operatori consultate le tariffe offerte dall'operatore stesso.

**Il costo di ogni comunicazione verrà calcolato sulla base della sua effettiva**

## **durata misurata in secondi senza scatto alla risposta.**

Il Servizio Clienti è contattabile anche via e-mail entrando nel sito:

**[www.gigaset.com/it](http://www.gigaset.com/it)**

cliccando poi su "Contatti". Vi apparirà un modulo da compilare, riceverete risposta nel più breve tempo possibile.

Se il prodotto non è venduto da rivenditori autorizzati sul territorio nazionale potrebbe non essere totalmente compatibile con la rete telefonica nazionale. Se l'apparato è stato progettato per essere usato in Italia è chiaramente riportato in lingua Italiana sia sulla scatola accanto al marchio CE che serigrafato in modo indelebile sotto la stazione base. Se l'apparato viene comunque usato in modo non conforme alle indicazioni riportate sul manuale e sul prodotto stesso, potrebbero non sussistere le condizioni per godere dei diritti all'assistenza ed alla riparazione sia in garanzia che fuori garanzia.

## **Servizio Clienti (Customer Care) (Svizzera)**

Vi offriamo una consulenza rapida e personalizzata!

Il nostro supporto in linea in Internet è raggiungibile sempre e dappertutto:

**[www.gigaset.com/customercare](http://www.gigaset.com/customercare)**

Per 24 ore su 24 avete a disposizione il supporto sui nostri prodotti. Vi trovate una raccolta delle domande poste più di frequente con relative risposte, nonché i manuali d'istruzione e gli aggiornamenti del software (se disponibili per il prodotto in questione) da scaricare.

Le domande poste più di frequente con relative risposte si trovano anche nell'appendice delle presenti istruzioni d'uso.

Una consulenza personale sulla nostra offerta è disponibile con la Premium-Hotline:

## **Svizzera 0848 212 000 (0,08 SFr./Min.)**

Vi attendono collaboratori qualificati che vi aiutano con competenza relativamente alle informazioni sui prodotti e sulla loro installazione.

Nel caso della necessità di una riparazione o di eventuali richieste di garanzia, otterrete un aiuto rapido ed affidabile presso il nostro Service-Center.

## **Svizzera 0848 212 000 (0,08 SFr./Min.)**

Tenete a portata di mano la prova d'acquisto.

Nei Paesi nei quali il nostro prodotto non viene venduto tramite distributori autorizzati, non vengono offerti servizi di sostituzione o riparazione.

## **CONFORMITÀ CE**

Con la presente Gigaset Communications GmbH dichiara che questo terminale è conforme ai requisiti essenziali ed alle altre disposizioni pertinenti stabilite dalla Direttiva 1999/05/CE.

Questo prodotto è stato progettato per l'uso nel territorio della Comunità Economica Europea, in Svizzera ed in altri paesi a seconda della concessione nazionale.

Ogni requisito specifico del Paese è stato tenuto in debita considerazione.

Copia della dichiarazione CE di conformità, redatta ai sensi della Direttiva 1999/05/CE, è disponibile al seguente indirizzo Internet:

**[www.gigaset.com/docs](http://www.gigaset.com/docs)**

Cliccando ancora su "Declarations of Conformity" nell'area Customer Care, troverete quanto cercate oppure è possibile richiederla telefonando al Servizio Clienti.

**CE 0682**

## Dati tecnici

### Pacchetto batterie raccomandato

(Al momento della stampa delle istruzioni d'uso)

Nickel-Metall-Hydrid (NiMH):

V30145-K1310-X382

### Autonomia/tempi di ricarica del portatile

Capacità	620 mAh
Autonomia in attesa	circa 160 ore (6 giorni)
Autonomia in conversazione	circa 12 ore
Tempo di ricarica	circa 6 ore

I tempi di autonomia e di ricarica indicati valgono solo se si utilizza il pacchetto batterie raccomandato.

#### Nota:

Con l'illuminazione del display attivata, la durata in stand-by del telefono si riduce a circa 30 ore.

### Dati tecnici

Dimensioni portatile	143 x 51 x 25 mm (lunghezza x larghezza x altezza)
Peso del portatile con pacchetto batterie	133 g

## Certificato di garanzia (Italia)

**Per poter usufruire della garanzia, il consumatore deve presentare lo scontrino o la ricevuta ovvero ogni altro documento idoneo, comunque in originale, che faccia piena prova della data dell'acquisto (data da cui decorre il periodo di garanzia) e della tipologia del bene acquistato.**

## Condizioni di garanzia

Il terminale è sottoposto alla Direttiva Europea 99/44/CE ed al relativo D. Lgs. di recepimento per l'Italia n. 24 del 02/02/2002 per ciò che riguarda il regime di garanzia legale per i beni di consumo. Di seguito si riporta un estratto delle condizioni di garanzia convenzionale. Il testo completo ed aggiornato delle condizioni di garanzia e l'elenco dei centri di assistenza sono comunque a Vostra disposizione consultando il sito

[www.gigaset.com/it](http://www.gigaset.com/it)

o contattando il servizio Clienti Gigaset Communications Italia

**Tel. 199.15.11.15**

Al consumatore (cliente) viene accordata dal produttore una garanzia alle condizioni di seguito indicate, lasciando comunque impregiudicati, nei confronti del venditore, i diritti di cui al D. Lgs. 02/02/2002 n. 24:

- ◆ In caso dispositivi nuovi e relativi componenti risultassero viziati da un difetto di fabbricazione e/o di materiale entro 24 mesi dalla data di acquisto, Gigaset Communications Italia S.r.l. si impegna, a sua discrezione, a riparare o sostituire gratuitamente il dispositivo con un altro più attuale. Per le parti soggette a usura (quali batterie, tastiere e alloggiamenti) la validità della garanzia è di 6 mesi dalla data di acquisto.
- ◆ La garanzia non vale se il difetto è stato provocato da un utilizzo non conforme e/o se non ci si è attenuti ai manuali d'uso.
- ◆ La garanzia non può essere estesa a prestazioni (quali installazioni, configurazioni, download di software) effettuate dal concessionario o dal cliente stesso. Sono altresì esclusi dalla garanzia i manuali e il software eventualmente fornito su supporto a parte.

- ◆ Per ottenere il riconoscimento della garanzia è necessario conservare un documento fiscalmente valido comprovante la data di acquisto. I difetti di conformità devono essere denunciati entro il termine di due mesi dal momento della loro constatazione.
- ◆ I dispositivi o i componenti resi a fronte di una sostituzione diventano di proprietà di Gigaset Communications Italia S.r.l..
- ◆ La presente garanzia è valida per tutti i dispositivi acquistati all'interno dell'Unione Europea. Garante per i prodotti acquistati in Italia è la Gigaset Communications Italia S.r.l., Viale Piero e Alberto Pirelli 10, 20126 Milano.
- ◆ Si escludono ulteriori responsabilità di Gigaset Communications Italia S.r.l., salvo il caso di comportamento doloso o gravemente colposo di quest'ultima. A titolo esemplificativo e non limitativo si segnala che Gigaset Communications Italia S.r.l. non risponderà in nessun caso di: eventuali interruzioni di funzionamento del dispositivo, mancato guadagno, perdita di dati, danni a software supplementari installati dal cliente o perdita di altre informazioni.
- ◆ La prestazione eseguita in garanzia non prolunga il periodo di garanzia.
- ◆ Nei casi non coperti da garanzia, Gigaset Communications Italia S.r.l. si riserva il diritto di addebitare al cliente le spese relative alla sostituzione o riparazione.
- ◆ Il presente regolamento non modifica in alcun caso le regole probatorie a svantaggio del cliente.

Per l'adempimento della garanzia contattare il Servizio Clienti di Gigaset Communications Italia S.r.l. Italia ai recapiti indicati nel relativo paragrafo.

## Certificato di garanzia (Svizzera)

Al consumatore (cliente) è concessa una garanzia di durata del prodotto, salvo i propri diritti in caso di vizi del prodotto nei confronti del rivenditore, per le condizioni indicate di seguito.

- ◆ Gli apparecchi nuovi e i relativi componenti che, per errori di fabbricazione e/o nei materiali presentino un difetto entro 24 mesi dall'acquisto, vengono, a scelta di Gigaset Communications, riparati o sostituiti gratuitamente con un apparecchio di livello tecnico equivalente. Per le parti soggette a usura (per es. batterie, tastiere, alloggiamenti, piccole parti degli alloggiamenti e foderine di protezione – se inclusi nella fornitura) la validità della garanzia è di sei mesi dalla data di acquisto.
- ◆ La garanzia perde ogni validità nel caso in cui il guasto degli apparecchi sia provocato da un utilizzo improprio e/o dall'inosservanza dei libretti di istruzione.
- ◆ Questa garanzia non si estende alle prestazioni aggiunte dal rivenditore o dal cliente stesso (per esempio installazione, configurazione, download di software). Sono altresì esclusi dalla garanzia i manuali e il software eventualmente fornito su supporto a parte.
- ◆ Per ottenere il riconoscimento della garanzia è necessario conservare un documento fiscalmente valido comprovante la data di acquisto. I difetti di conformità devono essere denunciati entro il termine di due mesi dal momento della loro constatazione.
- ◆ Gli apparecchi sostituiti e i relativi componenti, restituiti a Gigaset Communications nell'ambito dello scambio, diventano di proprietà di Gigaset Communications.
- ◆ La presente garanzia è valida per tutti gli apparecchi acquistati in Svizzera. Garante per i prodotti acquistati è Gigaset Communications GmbH, Schlavenhorst 66, D-46395 Bocholt, Germany.



- ◆ La presente garanzia esclude qualsiasi altro tipo di richiesta o indennizzo. Gigaset Communications non risponderà in nessun caso di eventuali interruzioni di funzionamento dell'apparecchio, mancato guadagno, perdita di dati, danni a software supplementari installati dal cliente o perdita di altre informazioni. La sicurezza degli stessi spetta al cliente. L'esonero da responsabilità non è applicabile, nella misura in cui si è obbligatoriamente responsabili, per esempio ai sensi della legge sulla responsabilità dei prodotti, in casi di intenzionalità, di incuranza grave, a causa di ferimento, uccisione o danni alla salute
- ◆ La prestazione eseguita in garanzia non prolunga il periodo di garanzia.
- ◆ Nel caso non esista alcuna operatività della garanzia, Gigaset Communications si riserva il diritto di addebitare al cliente la sostituzione o la riparazione. In questo caso, Gigaset Communications provvederà ad avvertire anticipatamente il cliente.
- ◆ Gigaset Communications si riserva il diritto di far eseguire i lavori di manutenzione da un subappaltatore. Per l'indirizzo, vedere [www.gigaset.com/ch/service](http://www.gigaset.com/ch/service). Il presente regolamento non modifica in alcun caso le regole probatorie a svantaggio del cliente.

Per l'adempimento della garanzia, contattare la nostra Hotline al numero 0848 212 000

## Per meglio capire le istruzioni presenti in questo manuale d'uso

---

Nel seguente manuale viene utilizzata la simbologia di seguito descritta.

### Simboli utilizzati

---

**Trasferisci** / **Trasfer.Tutto** (per es.)

Scegliere una delle due funzioni di menu indicate.



**Salva**

Digitare cifre o lettere.

Vengono rappresentate su sfondo nero le funzioni attuali del display riportate sulle righe inferiori. Premere il tasto funzione sottostante per richiamare la funzione.



Premere il tasto di navigazione verso l'alto o verso il basso: scorrere verso l'alto/il basso.



Premere il tasto di navigazione a sinistra o a destra: per esempio, selezionare l'impostazione.





/ **0+** / **\*△** ecc.

Premere **a lungo** il tasto del portatile .

### Esempio di impostazione tramite menu

---

Nel manuale di istruzioni le operazioni da effettuare vengono rappresentate in modo abbreviato. Di seguito viene riportata la spiegazione della simbologia utilizzata nell'esempio "Impostare il colore del display". Nelle caselle viene inoltre spiegato cosa è necessario fare.

 →  → Display

- ▶ Quando il portatile si trova in stand-by, premere sul lato destro del tasto di navigazione per aprire il menu principale.
- ▶ Con il tasto di navigazione selezionare il simbolo  - premere il tasto funzione in alto o in basso.

Sulla riga di testa del menu viene visualizzato **Impostazioni**.

- ▶ Premere il tasto funzione **OK**, per confermare la funzione **Impostazioni**.

Viene visualizzato il sottomenu **Impostazioni**.

- ▶ Premere in basso sul tasto di navigazione fino a quando non verrà selezionata la funzione **Display**.
- ▶ Premere il tasto funzione **OK**, per confermare la selezione.

**Contrasto** Selezionare e premere **OK**.

- ▶ Premere in basso il tasto di navigazione fino a quando non verrà selezionata la funzione del menu **Contrasto**.
- ▶ Premere il tasto funzione **OK**, per confermare la selezione.

 Scegliere il colore e premere **OK**.

- ▶ Premere verso destra o verso sinistra il tasto di navigazione per selezionare il colore desiderato.
- ▶ Premere il tasto funzione **Salva**, per confermare la selezione.

 Premere **a lungo** (stand-by).

- ▶ Premere a lungo il tasto di fine chiamata, in modo che il portatile ritorni in stand-by.

## Esempio di immissione su più righe

In molte situazioni è possibile agire su più righe per modificare l'impostazione.

In queste istruzioni l'immissione su più righe viene rappresentata in forma abbreviata. Di seguito come esempio di una di queste situazioni con la relativa spiegazione della simbologia utilizzata viene riportato come "Memorizzare un appuntamento". Nei riquadri viene inoltre spiegato come procedere.

Viene visualizzato il seguente contenuto:

Data / Ora	
Data:	[10.06.05]
Ora:	11:11
	Salva

**Data:**

Inserire giorno, mese e anno a 6 cifre.

La seconda riga è contrassegnata come attiva con [ ].

- ▶ Inserire la data tramite tastiera.

**Ora:**

Inserire ora/minuti a 4 cifre.

- ▶ Premere il tasto .

La quarta riga è contrassegnata come attiva con [ ].

- ▶ Inserire l'ora tramite tastiera.

- ▶ Salvare le modifiche.



- ▶ Premere il tasto funzione **Salva**.

- ▶ Quindi premere **a lungo** il tasto .

Il portatile torna in stand-by.

## Scrivere e modificare il testo

Per creare un testo, valgono le seguenti regole:



- ◆ Il cursore viene mosso con .
- ◆ I caratteri vengono inseriti a sinistra del cursore.
- ◆ Premere il tasto asterisco : per aprire il set di caratteri speciali.
- ◆ Per le voci della rubrica telefonica, la prima lettera del nome viene scritta automaticamente maiuscola, quelle successive minuscole.

## Inserire caratteri speciali

- ◆ Mentre si sta scrivendo un SMS è possibile richiamare la tabella dei caratteri speciali con il tasto , selezionare il carattere desiderato e inserirlo con **Inserisci**.

## Scrivere SMS/nomi (senza inserimento di testo facilitato)

**Prerequisito:** il portatile è registrato su una base che supporta il servizio SMS.

Premere **a lungo** il tasto cancelletto , per passare dalla modalità "Abc" a "123" e da "123" a "abc" e da "abc" a "Abc" (scrittura maiuscola: prima lettera scritta in maiuscolo, tutte le altre in minuscolo). Premere il tasto asterisco  **prima** di inserire la lettera.

Scrivendo un SMS:



- ◆ Sul display in alto viene visualizzato se è stato impostata la scrittura in minuscolo oppure in maiuscolo. A destra sul display appare "Abc", "abc" oppure "123".
- ◆ Quando si preme un tasto **a lungo**, vengono visualizzati ed opportunamente evidenziati i tasti corrispondenti **nell'ultima riga del display**. Quando si rilascia un tasto nel campo d'immissione appare il simbolo evidenziato.

## Scrivere SMS (con il sistema per inserimento di testo facilitato)

**Prerequisito:**

il portatile è registrato su una base che supporta il servizio SMS.

Il sistema EATONI velocizza la scrittura degli SMS.

Ad ogni tasto compreso tra  e  sono assegnate varie lettere e caratteri. Questi vengono visualizzati in una riga di selezione direttamente sotto il campo di testo (sopra i tasti funzione) non appena viene premuto un tasto. La lettera scelta in base alla probabilità è visualizzata su sfondo nero e si trova all'inizio della riga di visualizzazione per essere poi inserita nel testo.

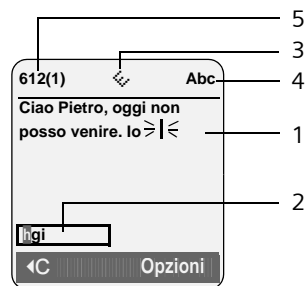

- 1 Testo SMS
- 2 Riga di visualizzazione dei caratteri proposti
- 3 Il sistema di inserimento testo facilitato EATONI è attivo
- 4 Scrittura a caratteri maiuscoli, minuscoli o in cifre
- 5 Caratteri residui disponibili per comporre l'SMS. Tra parentesi sono indicati quanti SMS vi verranno addebitati (ogni 160 caratteri gli operatori di rete addebitano la tariffa di un altro SMS)

Se questa lettera è quella desiderata confermarla premendo il tasto successivo , fino a quando compare il carattere desiderato in negativo nella riga di visualizzazione, in modo tale che venga copiato nell'area destinata al testo.

Premendo **a lungo** il tasto cancelletto  si passa dalla modalità „Abc” a „123” e da „123” a „abc” e da „abc” a „Abc”.

Premendo a **lungo** il tasto cancelletto , si cambia il tipo di caratteri usati da minuscolo a maiuscolo a numeri.

### Attivare/disattivare il sistema di aiuto digitazione testo

**Prerequisito:** si sta scrivendo un SMS.

**Opzioni** Premere il tasto funzione.

#### Aiuto scrittura

Selezionare e premere **OK**  
( = attivo).



Premere **brevemente** il tasto di fine chiamata per tornare al campo di inserimento. Inserire il testo.

### Posizioni delle voci della rubrica telefonica

---

Le voci nella rubrica telefonica sono in ordine alfabetico. Spazi e cifre hanno la priorità. La sequenza è la seguente:

1. Spazio (qui rappresentato con )
2. Numeri (0–9)
3. Lettere (in ordine alfabetico)
4. Caratteri restanti

Per evitare che un nome venga disposto in ordine alfabetico, inserire uno spazio o un numero prima del nome. Questa voce viene inserita all'inizio della rubrica telefonica. I nomi preceduti da un asterisco vengono inseriti in fondo alla rubrica telefonica.

## Accessori

---

È possibile acquistare accessori e batterie nei negozi specializzati.



**Utilizzando accessori originali vi garantite il mantenimento dei requisiti qualitativi del prodotto, un uso affidabile dello stesso e la certezza della rispondenza a tutte le norme europee sulla sicurezza della salute.**

# Indice analitico

---

## A

Accendere	
portatile	9
Alimentatore	3
Anniversario	13
memorizzare in rubrica	13
Apparecchi elettromedicali	3
Apparecchi per l'udito	3
Aprire	
menu	9
rubrica	9
Attivare	
blocco tasti	9
risposta automatica	17
Sorveglianza Bimbo	15
toni di avviso	18
Autonomia del portatile	
con la funzione Sorveglianza Bimbo	14
Autonomia/tempi di ricarica del portatile	22

## B

Base	
cambiare	7
Base migliore	7
Batteria	
batteria raccomandata	22
caricare la batteria	7
come inserire la batteria	4
Blocco tasti	9
bloccare/sbloccare la tastiera	9

## C

Cancellare	10
caratteri	10
Certificato di garanzia	22
Chiamata	
sulla linea esterna	7
terminare	7
Chiamata collettiva	8
Chiamata sulla linea interna	8
Chiamate esterne	
suoneria	17
volume	17
CONFORMITÀ CE	21
Contatto con liquidi	19
Contenuto della confezione	4

Correzione di inserimenti errati	10
Cura	19
Customer Care	20, 21

## D

Dati tecnici	22
Disattivare	
blocco tasti	9
Display	
contrasto	16
illuminazione	16
impostare	16
in stand-by	10
lingua incomprensibile	16
modificare lingua del display	16
sfondo	16
Durata della chiamata	7

## E

EATONI (sistema per inserimento di testo facilitato)	26
Esempio	
di immissione su più righe	25
di impostazione tramite menu	24

## F

Funzione	
tasti funzione	9

## I

Immissione su più righe	25
Impegno linea	1
impegno linea	1
Impostare	
data, ora	7
illuminazione del display	16
lingua del display	16
melodia	17
sfondo	16
sveglia	19
volume del viva voce	17
volume della suoneria	17
Impostazione	17
Impostazione tramite menu	24
Impostazioni iniziali	
portatile	19
Impostazioni v. impostare	
Inserimenti errati (correzione)	10
Interrompere	10

## Indice analitico

<b>L</b>	
Lingua, display . . . . .	16
Lista	
numeri selezionati . . . . .	13
portatili . . . . .	9
Lista dei numeri	
Operatore di rete . . . . .	11
Lista dei numeri selezionati . . . . .	13
Lista dei portatili . . . . .	8
Lista di selezione rapida Call-by-Call	
tasto . . . . .	1
<b>M</b>	
Melodia di attesa . . . . .	8
Memoria libera	
rubrica . . . . .	12
Menu	
aprire . . . . .	9
tasto menu principale . . . . .	10
tono di fine . . . . .	18
tornare al livello di menu	
precedente . . . . .	10
Messaggi	
tasto messaggi . . . . .	1
Microfono . . . . .	1
Modificare	
lingua del display . . . . .	16
numero di destinazione . . . . .	15
suoneria . . . . .	17
volume di conversazione . . . . .	17
Mute (disattivazione del microfono) . . . . .	8
<b>N</b>	
Note di sicurezza . . . . .	3
Numeri Call-by-Call . . . . .	11
Numero	
di destinazione per la funzione Sor-	
veglia Bimbo . . . . .	15
salvare un numero in rubrica . . . . .	11
<b>O</b>	
Operatore di rete (lista dei numeri) . . . . .	11
<b>P</b>	
Pausa di selezione	
inserire . . . . .	1
Portatile	
accendere/spegnere . . . . .	9
autonomia/tempi di ricarica . . . . .	22
base con ricezione migliore . . . . .	7
cambiare base . . . . .	7
contatto con liquidi . . . . .	19
illuminazione del display . . . . .	16
in stand-by . . . . .	10
lingua del display . . . . .	16
lista . . . . .	9
Mute (disattivazione del microfono) . . . . .	8
registrare . . . . .	5
registrarlo su un'altra base . . . . .	7
ripristinare le impostazioni iniziali . . . . .	19
sfondo . . . . .	16
toni di avviso . . . . .	18
utilizzare la funzione Sorveglianza	
Bimbo . . . . .	14
volume di conversazione . . . . .	17
Posizione delle voci della rubrica . . . . .	27
Presca per auricolare . . . . .	6
Pressione tasti . . . . .	18
<b>R</b>	
Registrazione (portatile) . . . . .	5
Ricevitore . . . . .	8
Ripetizione dopo una pausa . . . . .	19
Ripetizione manuale dei numeri	
selezionati . . . . .	13
Ripristinare le impostazioni iniziali del	
portatile . . . . .	19
Rispondere ad una chiamata . . . . .	8, 17
Risposta automatica . . . . .	8, 17
Rubrica . . . . .	11
salvare una voce . . . . .	11
Rubrica telefonica	
aprire . . . . .	9
gestire le voci . . . . .	12
memorizzare un anniversario . . . . .	13
posizione delle voci . . . . .	27
trasferire una voce/lista ad un altro	
portatile . . . . .	12
<b>S</b>	
Scrivere . . . . .	26
Selezionare una voce dalla rubrica . . . . .	11
Selezione rapida . . . . .	11, 12
Servizio Clienti . . . . .	20, 21
Sfondo . . . . .	16
Simbolo	
suoneria . . . . .	18
sveglia . . . . .	19
Simbolo della batteria . . . . .	7
Sistema per inserimento di testo	

facilitato . . . . .	26
Sorveglianza Bimbo . . . . .	14
attivare . . . . .	15
digitare numero di destinazione . . . . .	15
sensibilità . . . . .	15
Sound	
suoneria . . . . .	17
Spegnere	
portatile . . . . .	9
Stand-by (display) . . . . .	10
Stand-by, tornare in stand-by . . . . .	10
Suoneria	
impostare melodia . . . . .	17
impostare volume . . . . .	17
modificare . . . . .	17
Sveglia	
impostare . . . . .	19
<b>T</b>	
Tasto	
cancella . . . . .	10
cancelletto . . . . .	9
di fine chiamata . . . . .	7, 10
gestire voci della rubrica . . . . .	11
impegno linea . . . . .	1
menu principale . . . . .	10
selezione rapida . . . . .	11
selezione rapida Call-by-Call . . . . .	1
tasti funzione . . . . .	9
tasto cancella . . . . .	10
tasto di impegno linea . . . . .	1, 7
tasto messaggi . . . . .	1
viva voce . . . . .	1
Tasto 1 (segreteria di rete) . . . . .	1
Tasto asterisco . . . . .	1, 9, 18
Tasto cancella . . . . .	10
Tasto cancelletto . . . . .	1
Tasto di fine chiamata . . . . .	7
Tasto impegno linea . . . . .	7
Tasto messaggi	
richiamare le liste . . . . .	14
Tasto R . . . . .	1
Telefonare	
rispondere ad una chiamata . . . . .	8
sulla linea esterna . . . . .	7
sulla linea interna . . . . .	8
Tempi di ricarica del portatile . . . . .	22
Terminare, chiamata . . . . .	7
Testo	
scrivere e modificare . . . . .	26

Toni di attenzione v. toni di avviso	
Toni di avviso . . . . .	18
Toni di conferma . . . . .	18
Tono di attenzione . . . . .	18
Tono di batteria . . . . .	18
Tono di conferma . . . . .	18
Tono di errore . . . . .	18
Trasferire	
voci della rubrica ad un altro	
portatile . . . . .	12

**V**

VIP . . . . .	12
Visualizzazione	
memoria libera . . . . .	12
Visualizzazione livello di carica della	
batteria . . . . .	7
Viva . . . . .	8
Viva voce . . . . .	8
tasto . . . . .	1
Volume	
impostare . . . . .	17
ricevitore . . . . .	17
suoneria . . . . .	17
viva voce . . . . .	17
Volume di conversazione . . . . .	17
Voume	
suoneria . . . . .	17



