

# **BESTRON®**

DJA802

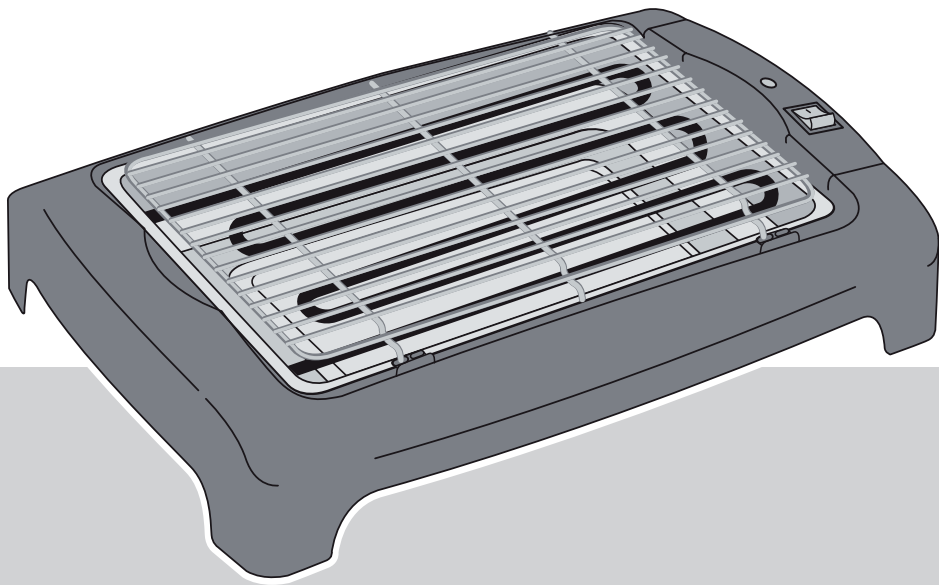

- |            |                               |
|------------|-------------------------------|
| Nederlands | Handleiding barbecue          |
| Deutsch    | Gebrauchsanweisung Barbecue   |
| Français   | Mode d'emploi barbecue        |
| English    | Instruction manual barbecue   |
| Italiano   | Istruzioni per l'uso barbecue |
| Español    | Manual del usuario barbacoa   |



Gefeliciteerd met de aankoop van deze barbecue

## VEILIGHEIDSVOORSCHRIFTEN - Algemeen

- Lees de gebruiksaanwijzing goed door en bewaar deze zorgvuldig.
- Gebruik dit apparaat alleen zoals beschreven in deze gebruiksaanwijzing.
- Dit apparaat mag niet gebruikt worden door kinderen en personen die door een lichamelijke, zintuiglijke of geestelijke beperking, of gebrek aan ervaring en kennis het apparaat niet veilig kunnen gebruiken, tenzij ze instructies hebben gehad over het gebruik van het apparaat door een persoon die verantwoordelijk is voor hun veiligheid.
- Kinderen moeten in de gaten gehouden worden om er zeker van te zijn dat ze niet met het apparaat spelen.
- Laat reparaties uitvoeren door een gekwalificeerde monteur. Probeer nooit zelf het apparaat te repareren.

## VEILIGHEIDSVOORSCHRIFTEN - Elektriciteit en warmte

- Controleer of de netspanning overeenkomt met de aangegeven netspanning op het typeplaatje van het apparaat, voordat u het apparaat gebruikt.
- Controleer of de contactdoos waarop u het apparaat aansluit geaard is.
- Haal altijd de stekker uit het stopcontact voordat u het apparaat verplaatst en wanneer u het apparaat niet gebruikt.
- Trek niet aan het snoer als u de stekker uit het stopcontact neemt, maar aan de stekker zelf.
- Controleer regelmatig of het snoer van het apparaat nog intact is. Gebruik het apparaat niet als het snoer beschadigingen vertoont. Laat een beschadigd snoer vervangen door een gekwalificeerde servicedienst.
- Bepaalde delen van het apparaat kunnen heet worden. Raak deze niet aan om te voorkomen dat u zich verbrandt.
- Zorg er voor dat het apparaat voldoende vrij is en niet in contact kan komen met brandbaar materiaal. Tevens mag het apparaat niet worden bedekt. Het apparaat moet zijn warmte kwijt kunnen om brandgevaar te voorkomen.
- Zorg ervoor dat het apparaat en het snoer niet in aanraking komen met hittebronnen, zoals een hete kookplaat of open vuur.
- Zorg ervoor dat het snoer en de stekker niet in aanraking komen met water.

## VEILIGHEIDSVOORSCHRIFTEN - Gebruik

- Houd het apparaat buiten het bereik van kinderen.
- Het huis en het verwarmingselement worden tijdens het gebruik erg heet. Let op dat u zich niet verbrandt.
- Gebruik de barbecue alleen met een correct geïnstalleerd en vergrendeld warmte-element.
- Vul de opvangschaal altijd met water voordat u het apparaat inschakelt. Dit heeft de volgende voordelen:
  - vermindert rookontwikkeling tijdens grillen
  - maakt het reinigen na gebruik eenvoudiger
  - koelt het apparaat tijdens gebruik
- Deze barbecue is niet geschikt voor het gebruik van houtskool.
- Trek de stekker nooit aan het snoer of met natte handen uit het stopcontact.
- Haal de stekker uit het stopcontact:
  - als u het apparaat niet gebruikt
  - als er tijdens het gebruik een storing ontstaat
  - voordat u het apparaat gaat schoonmaken
- Laat de barbecue volledig afkoelen en verwijder het warmte-element voordat u de opvangschaal leegt, of het apparaat reinigt en vervolgens opbergt.
- Let op dat het snoer niet in aanraking komt met de hete delen van het apparaat.
- Houd altijd toezicht als de barbecue is ingeschakeld.
- Zet het apparaat altijd op een vlakke, veilige en hittebestendige ondergrond.
- Zet de barbecue nooit in een hoek of direct tegen een muur. De afstand van het apparaat tot de muur moet minimaal 20 cm bedragen.
- De barbecue mag niet aan vocht blootstaan. Gebruik het apparaat dus niet als het regent en bewaar het op een droge plaats.
- Let erop dat zich geen licht ontvlambaar materiaal in de buurt van het ingeschakelde apparaat bevindt.
- Bedek het grillrooster nooit met aluminium folie, borden, etc.

- Til het apparaat alleen op met behulp van de handgrepen aan de zijkant van het apparaat.
- Dompel het verwarmingselement, stekker of snoer nooit onder in water of een andere vloeistof.
- Gebruik het apparaat alleen voor het doel, zoals dat in deze gebruiksaanwijzing omschreven staat.
- Als het apparaat of het snoer beschadigd is, moet u onmiddellijk het gebruik staken en het apparaat laten repareren.

### WERKING - Algemeen

Het apparaat is alleen bedoeld voor huishoudelijke doeleinden, niet voor professioneel gebruik.

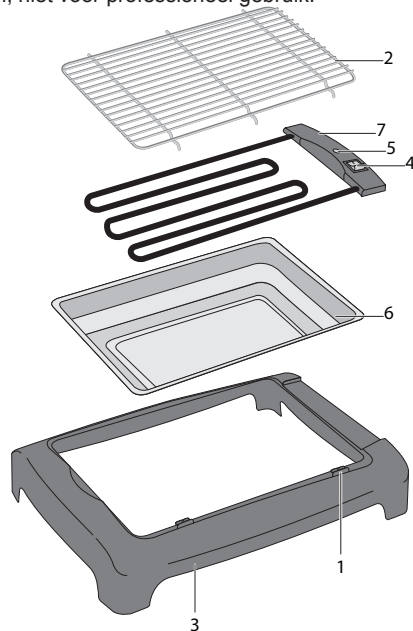

1. Verstelbare grillhoogte
2. Grillrooster
3. Behuizing
4. Aan/uit schakelaar
5. Indicatie lampje
6. Waterschaal / vetopvangschaal
7. Bedieningspaneel met warmte-element

### WERKING - Montage

1. Plaats de waterschaal in de behuizing en vul deze met ongeveer 1 liter water. Vul de waterschaal nooit te vol, want tijdens het gebruik kan overtollig water voor verbranding zorgen.
2. Plaats het bedieningspaneel met warmte-element in de behuizing en zorg ervoor dat de snoer goed in de uitsparing valt.
3. Plaats het grillrooster in de gaatjes van de verstelbare grillhoogte.
4. Schakel het apparaat in.
5. De grilltijd is afhankelijk van het soort etenswaar en uw persoonlijke voorkeur.
6. Zodra u klaar bent met het grillen, schakelt u het apparaat uit en haalt u de stekker uit het stopcontact.

⚠ De waterschaal moet gevuld zijn tussen het min. en het max. streepje op de behuizing. Te weinig water zorgt ervoor dat het warmte-element schade oploopt. Teveel water zorgt ervoor dat kokend water over het apparaat komt.

### WERKING - Voor het eerste gebruik

Reinig het apparaat en de toebehoren grondig. Bij de eerste ingebruikname kan het apparaat een "nieuwe" geur afgeven, tevens kan zich een lichte rookontwikkeling voordoen. Wij raden daarom aan om het apparaat gedurende 5 minuten in te schakelen zonder er etenswaren op te leggen. Zorg wel voor voldoende ventilatie gedurende deze periode i.v.m. de sterke geur.

## REINIGING EN ONDERHOUD

U dient het apparaat na elk gebruik te reinigen. Laat het apparaat altijd afkoelen en trek de stekker uit het stopcontact voor iedere reiniging.

Verwijder het verwarmingselement. Plaats het verwarmingselement terug na reiniging. Zet het verwarmingselement nooit aan zonder dat het in het apparaat geplaatst is. Dompel het verwarmingselement nooit in water en laat er geen water of andere vloeistof in lopen. Reinig het verwarmingselement met een schone en droge doek. Reinig het rooster en de schaal in warm water met een sopje en droog ze daarna goed af.

 Gebruik nooit schuurmiddel/sponsje om het rooster en de schaal te reinigen. Dompel het apparaat zelf of het snoer nooit onder in water of andere vloeistoffen.

## TECHNISCHE GEGEVENS

Type:	DJA802
Vermogen:	2000W
Netspanning:	230V ~ 50Hz

## MILIEU



- Werp verpakkingsmateriaal zoals plastic en dozen in de daarvoor bestemde containers.
- Dit product aan het eind van de gebruiksduur niet inleveren als normaal huishoudelijkafval, maar bij een inzamelpunt voor hergebruik van elektrische en elektronische apparatuur. Let op het symbool op het product, de gebruiksaanwijzing of de verpakking.
- De materialen kunnen hergebruikt worden zoals aangegeven. Door uw hulp bij hergebruik, de verwerking van de materialen of ander vormen van de benutting van oude apparatuur levert u een belangrijke bijdrage aan de bescherming van ons milieu.
- Informeer bij de gemeente naar het juiste inzamelpunt bij u in de buurt.

## GARANTIEBEPALINGEN

De importeur geeft onder de volgende voorwaarden 60 maanden na aankoopdatum garantie op deze apparatuur tegen defecten die zijn ontstaan door fabricage- en/of materiaalfouten.

1. In de genoemde garantieperiode zullen geen kosten worden berekend voor arbeidsloon en materiaal. De onder garantie uitgevoerde reparatie verlengt de garantietermijn niet.
2. Defecte onderdelen of bij remplace (omruiling) de defecte apparaten zelf, worden automatisch eigendom van de importeur.
3. Elke aanspraak op garantie dient vergezeld te gaan van het aankoopbewijs van de firma.
4. Aanspraken op garantie moeten worden gedaan bij de dealer waar het apparaat is gekocht of bij de importeur.
5. De garantie is uitsluitend geldig voor de eerste koper en niet overdraagbaar.
6. De garantie is niet geldig voor schade die is ontstaan door:
  - a. ongevallen, verkeerd gebruik, slijtage en/of verwaarlozing;
  - b. foutieve installatie en/of gebruik op een manier die in strijd is met de geldende wettelijke, technische of veiligheidsnormen;
  - c. aansluiting op een andere netspanning dan die op het typeplaatje staat vermeld;
  - d. een ongeautoriseerde wijziging;
  - e. een reparatie die is uitgevoerd door derden;
  - f. een onzorgvuldige transportwijze zonder geschikte verpakking respectievelijk bescherming.
7. Op deze garantiebepalingen zal geen aanspraak gemaakt kunnen worden bij:
  - a. verliezen die zich tijdens het transport voordoen;
  - b. het verwijderen of wijzigen van het serienummer van het apparaat.
8. Uitgezonderd van garantie zijn snoeren, lampen en glazen onderdelen.
9. De garantie geeft geen enkel recht op vergoeding van eventuele schade, buiten de vervanging respectievelijk reparatie van de defecte onderdelen. De importeur kan nooit aansprakelijk gesteld worden voor eventuele vervolgschade of enigerlei andere consequenties die door of in relatie met de door hem geleverde apparatuur zijn ontstaan.
10. Om aanspraak te maken op garantie kunt u zich wenden tot uw winkelier. Bestron biedt ook de mogelijkheid om het apparaat rechtstreeks ter reparatie aan te bieden aan de Bestron Service Dienst. Stuur echter nooit zomaar iets op. Het pakket kan dan namelijk geweigerd worden en eventuele kosten zijn voor uw rekening. Neem contact op met de Service Dienst en zij zullen u vertellen hoe u het apparaat moet inpakken en verzenden.
11. Het apparaat is niet voor professioneel gebruik geschikt.

**SERVICE**

Mocht zich onverhoopt een storing voordoen, dan kunt u zich in verbinding stellen met de BESTRON-servicedienst:

**NEDERLAND:**

BESTRON NEDERLAND BV  
BESTRON SERVICE  
Moeskampweg 20  
5222 AW 's-Hertogenbosch  
Tel: 073 - 623 11 21  
Fax: 073 - 621 23 96  
Email: [info@bestron.com](mailto:info@bestron.com)  
Internet: [www.bestron.com](http://www.bestron.com)

**BELGIE:**

WILLEMEN SERVICE BVBA  
BESTRON SERVICE  
Lambrechtshoekenlaan 337-339  
2170 Merksem - Antwerpen  
Tel: 03 - 321 78 48  
Fax: 03 - 321 28 50  
Email: [info@wilservice.be](mailto:info@wilservice.be)  
Internet: [www.wilservice.be](http://www.wilservice.be)

**CE-CONFORMITEITSVERKLARING**

Dit product voldoet aan de bepalingen in de volgende Europese richtlijnen op het gebied van veiligheid:

- EMC-richtlijn 2004/108/EC
- Laagspanningsrichtlijn 2006/95/EC

**N. van de Vossenberg**  
Quality control



Wir gratulieren Ihnen zum Kauf dieses Barbecue.

## SICHERHEITSBESTIMMUNGEN - Allgemein

- Lesen Sie die Bedienungsanleitung gut durch und bewahren Sie diese sorgfältig auf.
- Verwenden Sie dieses Gerät nur so wie in dieser Bedienungsanleitung beschrieben.
- Kinder oder Personen, denen es an Wissen oder Erfahrung im Umgang mit dem Gerät mangelt, oder die in ihren körperlichen, sensorischen oder geistigen Fähigkeiten eingeschränkt sind, dürfen das Gerät nicht ohne Aufsicht oder Anleitung durch eine für ihre Sicherheit verantwortliche Person benutzen.
- Kinder müssen beaufsichtigt werden, damit sie nicht mit dem Gerät spielen.
- Lassen Sie Reparaturen von einem qualifizierten Mechaniker ausführen. Versuchen Sie nie, das Gerät selbst zu reparieren.

## SICHERHEITSBESTIMMUNGEN - Elektrizität und Wärme

- Bevor Sie das Gerät verwenden, prüfen Sie, ob die Netzspannung mit der auf dem Typenschild des Geräts angegebenen Stromstärke übereinstimmt.
- Kontrollieren Sie, ob die Steckdose, an die Sie das Gerät anschließen, geerdet ist.
- Ziehen Sie immer den Stecker aus der Steckdose, wenn Sie das Gerät umstellen und wenn Sie es nicht benutzen.
- Ziehen Sie beim Entfernen des Steckers aus der Steckdose am Stecker und nicht am Kabel.
- Überprüfen Sie regelmäßig, ob das Gerätekabel noch intakt ist. Benutzen Sie das Gerät nicht, wenn das Kabel beschädigt ist. Lassen Sie ein beschädigtes Kabel von einem qualifizierten Wartungsdienst ersetzen.
- Bestimmte Teile des Geräts können heiß werden. Um Verbrennungen zu vermeiden, sollten Sie diese nicht berühren.
- Sorgen Sie also dafür, dass das Gerät ausreichend frei steht und nicht in Kontakt mit brennbarem Material kommen kann. Das Gerät darf auch nicht abgedeckt werden. Um Brandgefahr zu verhindern, muss das Gerät seine Wärme abgeben können.
- Sorgen Sie dafür, dass das Gerät und das Kabel nicht mit Hitzequellen wie heißen Kochplatten oder offenem Feuer in Berührung kommen.

## SICHERHEITSBESTIMMUNGEN - Benutzung

- Das Gerät nicht von Kindern betreiben lassen.
- Bei Betrieb werden das Gehäuse des Gerätes und die Heizspirale sehr heiß. Vorsicht vor heißen Flächen bei Betrieb des Gerätes.
- Gebrauchen Sie das Gerät nur wenn das Heizelement correctes installiert ist.
- Füllen Sie das Wassergefäß vor jedem Gebrauch mit Wasser auf. Das hat die folgende Vorteile:
  - ermindert die Rauchentwicklung während Gebrauch
  - macht die Reinigung nach dem Gebrauch einfach
  - kühlt das Gerät während Gebrauch
- Das Gerät ist nicht für den Betrieb mit Holzkohle geeignet.
- Das Gerät nie mit feuchten Händen berühren. Ziehen Sie den Stecker niemals am Kabel aus der Steckdose.
- Nehmen Sie den Stecker des Barbecue-grills aus der Steckdose:
  - wenn das Gerät nicht verwendet wird
  - wenn beim Betrieb des Geräts etwas nicht in Ordnung ist
  - vor dem Reinigen
- Vor Aufbewahrung des Gerätes sollten Sie darauf achten daß das Wassergefäß leer und das Gerät abgekühlt ist.
- Lassen Sie das Kabel nicht in Berührung mit heißen Flächen kommen.
- Es ist sehr wichtig, daß das Barbecue während des Betriebes beaufsichtigt wird.
- Das Gerät auf einer trocknen, stabilen Fläche abstellen.
- Stellen Sie das Barbecue auf eine geeignete hitzebeständige Oberfläche.
- Wenn Sie das Gerät benutzen wollen, achten Sie bitte darauf daß es nicht an der Wand oder in einer Ecke aufgestellt wird. Behalten Sie mindestens 20 cm Abstand.
- Dieses Gerät darf nicht im Freien verwendet oder bewahrt werden.
- Achten Sie darauf, daß sich keine leicht brennbaren Materialien in der Nähe des Gerätes befinden.
- Überdecken Sie Ihr Grillrost nie mit Teller, Aluminium oder ähnlichem.
- Tragen Sie das Barbecue-grill immer nur an die hitzebeständige Griffe.
- Tauchen Sie Gerät, Kabel oder Stecker nie ins Wasser oder andere Flüssigkeiten.

- Benützen Sie das Gerät niemals für einen anderen, als den für es bestimmten Zweck.
- Wenn das Gerät oder das Kabel sichtbar beschädigt ist, sollten Sie das Gerät nicht mehr benutzen sondern zum Kundendienst schicken.

## VERWENDUNG - Allgemein

Das Gerät ist nur für den Hausgebrauch vorgesehen und nicht für die professionelle Verwendung.

Deutsch

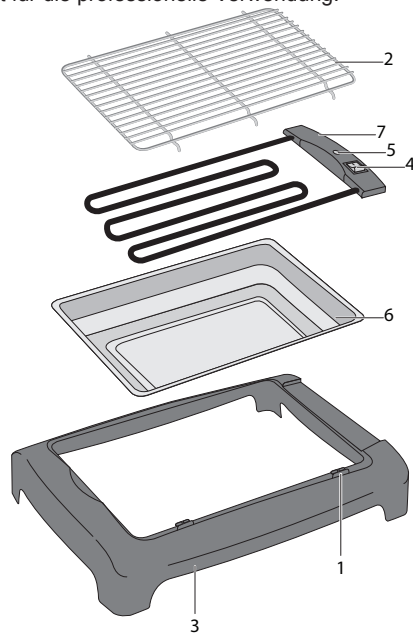

1. Einstellbare grillrost
2. Grillrost
3. Basis
4. Ein-/Ausschalter
5. Kontrollleuchte
6. Wasser / Fett-Auffangschale
7. Bedienteil und element

## WERKING - Montage

1. Füllen Sie den Behälter mit ca. 1 Liter Wasser. Achten Sie darauf, daß der Wasserstand zwischen der Max-und Min-Markierung ist.
2. Stellen Sie das Bedienteil und element in das gerät und stellen Sie sicher, das der Kabel in der Aussparung ist.
3. Stellen Sie den Grillrost auf dem einstellbare Grill Höhe.
4. Schalten Sie das Gerät ein mittels die Ein/Aus-Schalter.
5. Die Grilledauer hängt von der Beschaffenheit des Grillgutes und von Ihrem Geschmack ab.
6. Wenn das Grillen zu Ende ist, schalten Sie das Gerät aus und ziehen Sie bitte den Netzstecker aus der Steckdose.

Die Wasserschale sollte zwischen der Min-und Max Linie auf das Gehäuse gefüllt werden. Zu wenig Wasser bewirkt, dass die Heizkörper beschädigt werden. Zu viel Wasser verursacht kochendes Wasser über das Gerät.

## VOR DEM ERSTEN GEBRAUCH

Reinigen Sie das Grill-Gerät und seine Bestandteile.

Eine geringe Rauchentwicklung und ein neues Geruch sind bei der erste Inbetriebnahme normal und nach wenigen Minuten vorüber. Wir empfehlen deshalb daß Sie das Gerät, ohne Grillgut, einschalten und 5 Minuten in Betrieb lassen. Achten Sie darauf, daß der Raum gut belüftet ist, da die Schutzschicht beim Verbrennen einen schlechten Geruch ausgibt.



## REINIGUNG UND PFLEGE

Nach jedem Gebrauch das Gerät reinigen. Ziehen Sie nach dem Gebrauch und vor jedem Reinigen den Stecker aus der Netzsteckdose und lassen Sie das Gerät abkühlen.

Nehmen Sie die Heizspirale heraus. Nach der Reinigung stellen Sie die Heizspirale in das Gerät. Nehmen Sie die Heizspirale niemals in Betrieb, wenn es nicht im Gerät eingesteckt ist. Tauchen Sie die Heizspirale und den Stecker niemals in Wasser oder in Flüssigkeiten. Säubern Sie die Heizspirale nur mit einem sauberen trockenem Tuch.

Den Grillrost und den Wasserbehälter säubern Sie am Besten mit einer warmen Seifenlauge und trocknen Sie es danach ab.

 Verwenden Sie niemals kratzende Scheuermittel oder Scheuerlappen zur Säuberung des Wasserbehälters. Tauchen Sie Gerät, Kabel oder Stecker nie ins Wasser oder andere Flüssigkeiten.

## TECHNISCHE DATEN

Typ: DJA802  
Leistung: 2000W  
Netzspannung: 230V ~ 50 Hz

## UMWELT



- Werfen Sie Verpackungsmaterial wie Kunststoff und Kartons in die dafür vorgesehenen Container.
- Geben Sie dieses Produkt am Ende der Nutzungsdauer nicht als normalen Haushaltsabfall ab, sondern bei einem Sammelpunkt für die Wiederverwendung elektrischer und elektronischer Geräte. Achten Sie auf das Symbol auf dem Produkt, der Gebrauchsanweisung oder der Verpackung.
- Die Materialien können wie angegeben wiederverwendet werden. Durch Ihre Hilfe bei der Wiederverwendung, der Verarbeitung der Materialien oder anderen Formen der Benutzung alter Geräte liefern Sie einen wichtigen Beitrag zum Schutz unserer Umwelt.
- Erkundigen Sie sich bei den Stadtverwaltungen nach dem richtigen Sammelpunkt in Ihrer Nähe.

## GARANTIEBESTIMMUNGEN

Der Importeur gewährt für dieses Gerät unter den folgenden Bedingungen 60 Monate Garantie ab Kaufdatum auf Schäden, die aufgrund von Herstellungs- und/ oder Materialfehlern entstanden sind.

1. Innerhalb der genannten Garantiefrist werden keine Kosten für Arbeitslohn und Material berechnet. Die Garantiefrist wird durch die unter Garantie ausgeführte Reparatur nicht verlängert.
2. Schadhafte Teile oder, im Falle eines Umtauschs, die schadhafte Geräte selbst werden automatisch Eigentum des Importeurs.
3. Bei jedem Garantieanspruch muss ein Kaufbeleg der Firma vorgelegt werden.
4. Garantieansprüche müssen entweder beim Händler, bei dem das Gerät gekauft wurde, geltend gemacht werden oder beim Importeur.
5. Die Garantie gilt nur für den ersten Käufer und ist nicht übertragbar.
6. Die Garantie gilt nicht für Schäden, die entstanden sind durch:
  - a. Unfälle, verkehrte Benutzung, Abnutzung und/oder Verwahrlosung
  - b. falsche Montage und/oder Benutzung, die gegen die einschlägigen gesetzlichen und technischen Normen oder gegen Sicherheitsnormen verstößt
  - c. Anschluss an eine andere Netzspannung als die auf dem Typenschild angegebene
  - d. eine ungenehmigte Veränderung
  - e. eine Reparatur, die durch Dritte ausgeführt wurde
  - f. nachlässigen Transport ohne geeignete Verpackung bzw. ohne geeigneten Schutz
7. Auf diese Garantiebestimmungen kann kein Anspruch erhoben werden im Falle von:
  - a. Verlusten, die während des Transports auftreten
  - b. Entfernung oder Änderung der Geräteseriennummer
8. Ausgenommen von der Garantie sind Kabel, Lampen und Glasteile.
9. Außer einem Ersatz bzw. einer Reparatur der schadhafte Teile räumt die Garantie kein Recht auf Erstattung eines eventuellen Schadens ein. Der Importeur kann in keinem Fall für eventuelle Folgeschäden oder irgendwelche anderen Folgen haftbar gemacht werden, die durch das von ihm gelieferte oder in Verbindung mit dem von ihm gelieferten Gerät entstanden sind.
10. Um Garantieleistungen in Anspruch zu nehmen, wenden Sie sich direkt an Ihren Händler. Bestron bietet auch die Möglichkeit direkt mit dem Werkskundendienst abzuwickeln. Voraussetzung hierfür ist, dass Sie sich zunächst telefonisch, per Fax oder Mail an den Werkskundendienst wenden. Bitte

schicken Sie keine Geräte unaufgefordert. Insbesondere dürfen Pakete niemals unfrei eingesendet werden. Sprechen Sie daher zuerst mit uns. Wir sagen Ihnen wie Sie Ihr Gerät an uns einsenden sollen.

11. Das Gerät eignet sich nicht für die professionelle Verwendung.

## KUNDENDIENST

---

Sollte unerwartet eine Störung auftreten dann können Sie sich mit dem BESTRON-Kundendienst in Verbindung setzen:

**DEUTSCHLAND:**  
SERVICE CENTER FRENZ  
BESTRON SERVICE  
Kleikstraße 94-96  
52134 Herzogenrath  
Tel: 02406 97 999 15  
Fax: 02406 97 999 13  
E-mail: [info@bestron-service.de](mailto:info@bestron-service.de)  
Internet: [www.bestron.com](http://www.bestron.com)

Deutsch

## CE-KONFORMITÄTSERKLÄRUNG

---

Dieses Produkt entspricht auf dem Gebiet der Sicherheit den Bestimmungen der folgenden europäischen Richtlinien:

- EMC-Richtlinie 2004/108/EC
- Niederspannungsrichtlinie 2006/95/EC.

**N. van de Vossenberg**  
Qualitätskontrolle



Nous vous félicitons de votre achat de barbecue.

## CONSIGNES DE SÉCURITÉ - Généralités

- Lisez soigneusement le mode d'emploi et conservez-le précieusement.
- Utilisez cet appareil uniquement suivant les instructions décrites dans le mode d'emploi.
- Cet appareil ne peut être utilisé par des enfants ou des personnes avec des capacités physiques, mentales ou sensorielles limitées, manquant d'expérience ou de connaissance; à moins qu'elles n'aient eu des instructions et ne soient encadrées par des personnes responsables de leur sécurité.
- Cet appareil n'est pas un jouet. En présence d'enfants, il est important de s'assurer qu'ils ne jouent pas avec l'appareil.
- Faites effectuer les réparations par un technicien qualifié. Ne tentez jamais de réparer vous-même l'appareil.

## CONSIGNES DE SÉCURITÉ - Électricité et chaleur

- Avant d'utiliser cet appareil, assurez-vous que la tension du réseau correspond à la tension du réseau indiquée sur la plaquette type de l'appareil.
- Assurez-vous que la prise sur laquelle vous branchez l'appareil est raccordée à la terre.
- Débranchez toujours la fiche lorsque vous déplacez l'appareil, et lorsque vous ne l'utilisez pas.
- Lorsque vous débranchez la fiche, saisissez la fiche elle-même; ne tirez pas sur le cordon.
- Vérifiez régulièrement que le cordon de l'appareil est intact. N'utilisez pas l'appareil si vous constatez que le cordon est endommagé. Faites remplacer le cordon endommagé par un service technique qualifié.
- Certaines parties de l'appareil peuvent s'échauffer fortement. Évitez de les toucher pour ne pas vous brûler.
- Assurez-vous que ni l'appareil, ni le cordon n'entre en contact avec une source de chaleur telle qu'une plaque électrique chaude ou une flamme.
- Assurez-vous que ni l'appareil, ni la fiche n'entre en contact avec de l'eau.

## CONSIGNES DE SÉCURITÉ - Pendant l'utilisation

- Tenir cet appareil hors de la portée d'enfants.
- Le corps et la résistance chauffent pendant l'emploi. Faites attention que vous ne vous brûlez pas.
- Il ne faut utiliser l'appareil qu'avec une résistance bien installée et verrouillée.
- Toujours remplir le récipient avec de l'eau avant que vous mettez en marche l'appareil. Cela donne les avantages suivantes:
  - diminution de la fume pendant que vous grillez
  - le nettoyage après emploi est plus facile
  - l'appareil refroidit pendant l'emploi
- Ce barbecue n'est pas propre à l'emploi de charbon de bois.
- Jamais tirer sur le cordon en débranchant la fiche et jamais débrancher la fiche si vos mains sont mouillées.
- Débranchez la fiche:
  - quand vous n'utilisez pas l'appareil
  - en cas de perturbations pendant l'emploi
  - avant de nettoyer l'appareil
- Faire refroidir l'appareil complètement et enlever la résistance avant que vous videz le récipient, ou avant que vous nettoyez et ensuite rangez l'appareil.
- Ne faites pas toucher le cordon sur les parties chaudes de l'appareil.
- Toujours surveiller l'appareil quand il est en marche.
- Placez l'appareil sur une surface plate, sûre, qui est résistante à la chaleur.
- Jamais placer l'appareil dans un coin ou directement contre un mur. La distance entre l'appareil et le mur doit être au moins 20 cm.
- Employer et garder l'appareil uniquement dans la maison.
- Il peut y avoir du feu pendant l'emploi, si le four entre en contact avec des objets inflammables comme par exemple des rideaux, du papier peint etc. Ne mettez pas non plus des choses sur le four quand il est en marche.
- Jamais couvrir le gril avec du papier aluminium, des assiettes etc.
- Lever l'appareil uniquement au moyen des poignées aux côtés de l'appareil.
- Jamais immerger l'appareil, la fiche ou le cordon dans l'eau ou d'autres liquides.
- Utilisez l'appareil uniquement comme décrit dans ce mode d'emploi.
- Si l'appareil ou le cordon sont détériorés, vous devez arrêter l'emploi immédiatement et faire réparer

- l'appareil.
- Il faut faire réparer les appareils électriques uniquement par des réparateurs habilités. Des réparations non-compétentes peuvent provoquer des dangers considérables pour l'utilisateur.

## FUNCTIONNEMENT - Généralités

L'appareil est destiné uniquement à l'utilisation domestique, et non à l'usage professionnel.

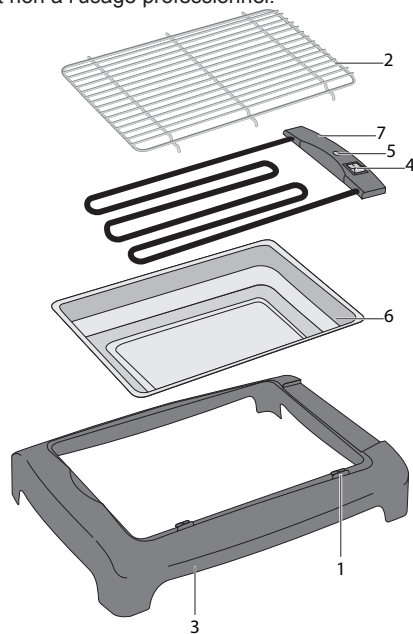

1. Hauteur réglable grill
4. Gril
3. Couvrir
4. interrupteur marche/arrêt
5. lampe témoin
6. Reservoir d' eau / graisse
3. Panneau de commande avec élément de chaleur

## WERKING - Montage

1. Remplir le récipient avec 1 litres d'eau environ. Faire attention que le niveau d'eau se trouve toujours entre les indications maximum et minimum. Faites attention de ne pas verser de l'eau sur la résistance.
2. Replacer la résistance dans l'appareil. Assurez-vous que le cordon est en vacances
3. Placer la grille dans les trous de la hauteur réglable grill.
4. Allumer l'appareil.
5. Le temps de griller est dépendant des aliments et de votre goût.
6. Dès que vous arrêtez à griller, il faut arrêter l'appareil et débrancher la fiche de la prise.

Le Reservoir d' eau / graisse doit être rempli entre les min et max en ligne sur le boîtier. Trop peu d'eau provoque des dégâts élément chauffant. Trop d'eau provoque l'eau bouillante sur le dispositif.

## AVANT LE PREMIER EMPLOI

Nettoyer bien l'appareil et ses accessoires.

L'appareil peut produire une odeur "nouvelle", et une fumée légère peut aussi se produire. Nous vous conseillons de faire marcher l'appareil pendant 5 minutes sans y mettre des aliments. Ventilez bien l'endroit pendant cette période en rapport avec l'odeur forte.

## NETTOYAGE ET ENTRETIEN



Il faut nettoyer l'appareil après chaque emploi. Toujours faire refroidir l'appareil et débrancher la fiche de la prise avant chaque nettoyage. Enlever la résistance. Replacer la résistance après le nettoyage. Jamais mettre en marche la résistance avant qu'elle soit remplacée dans l'appareil. Jamais immerger la résistance dans de l'eau et jamais y faire couler de l'eau ou d'autres liquides. Nettoyer la résistance avec un chiffon propre et sec. Nettoyez le gril et le récipient dans de l'eau tiède savonneuse et ensuite séchez-les bien.

-  Jamais utiliser d'abrasifs pour nettoyer le grill et le récipient.  
Jamais immerger l'appareil, le cordon ou la fiche dans de l'eau ou d'autres liquides.

## DONNÉES TECHNIQUES

Type :	DJA802
Puissance :	2000W
Tension réseau :	230V ~ 50Hz

## ENVIRONNEMENT

-  • Jetez le matériel d'emballage, tel que le plastique et les boîtes, dans les conteneurs prévus à cet effet.
-  • Lorsque l'appareil est usé, ne le mettez pas aux ordures ménagères, mais portez-le dans un centre de collecte agréé pour les appareils électriques et électroniques. Attention au symbole figurant sur le produit, le mode d'emploi ou l'emballage.
- Les matériaux peuvent être recyclés selon les indications. Votre collaboration au recyclage des appareils et/ou au retraitement des matériaux, sous quelle forme que ce soit, est une contribution précieuse à la sauvegarde de notre environnement.
- Les autorités de votre commune vous renseigneront sur le centre de collecte le plus proche.

## CONDITIONS DE GARANTIE

À compter de la date d'achat de cet appareil, l'importateur donne, aux conditions suivantes, 60 mois de garantie couvrant tous les défauts consécutifs à des défauts de pièce et main d'œuvre.

1. Pendant la période de garantie aucun frais ne sera facturé pour les pièces et la main d'œuvre. Les réparations effectuées sous garantie ne prolongent pas le délai de garantie.
2. En cas d'échange, les pièces défectueuses ou les appareils défectueux deviennent automatiquement la propriété de l'importateur.
3. Toute demande de garantie doit être assortie de la preuve d'achat de l'entreprise.
4. Toute demande de garantie doit être faite auprès du revendeur où l'appareil a été acheté ou auprès de l'importateur.
5. La garantie est uniquement valable pour le premier acheteur et ne peut être transférée.
6. La garantie ne couvre pas les dommages causés par:
  - a. les accidents, l'utilisation impropre, l'usure et / ou la négligence ;
  - b. l'installation incorrecte et/ou une utilisation contraire aux normes de sécurité, aux normes techniques ou aux dispositions légales en vigueur ;
  - c. le branchement sur un réseau d'une tension autre que celle figurant sur la plaquette type ;
  - d. toute modification non autorisée ;
  - e. toute réparation effectuée par des tiers ;
  - f. le transport sans précautions suffisantes, telles que la protection et l'emballage appropriés.
7. Les présentes conditions de garantie ne peuvent pas être invoquées dans les cas suivants:
  - a. pertes survenues pendant le transport;
  - b. effacement ou modification du numéro de série de l'appareil.
8. Les cordons, ampoules et pièces en verre ne sont pas couverts par la garantie.
9. La garantie ne donne aucun droit d'indemnisation pour des dommages éventuels, autres que le remplacement ou la réparation de pièces défectueuses. L'importateur ne peut être tenu responsable d'aucun dommage indirect, ni d'aucune conséquence quelle qu'elle soit, causé par ou ayant un quelconque rapport avec l'appareil qu'il a fourni.
10. Pour pouvoir faire appel à la garantie, vous pouvez vous adresser à votre revendeur. Bestron offre aussi la possibilité de faire réparer l'appareil directement par le service après-vente de Bestron. Toutefois, n'envoyez jamais rien sans avoir reçu d'instructions au préalable. Le colis pourrait en effet être refusé et les frais éventuels seraient à votre charge. Prenez contact avec le service après-vente qui vous expliquera comment vous devez emballer et expédier l'appareil.
11. L'appareil n'est pas destiné à l'usage professionnel.

**MAINTENANCE**

---

Si, par malheur, une panne se produisait, veuillez contacter le service de maintenance de BESTRON:

**BELGIQUE:**

WILLEMEN SERVICE  
BESTRON SERVICE  
Te Boelaerlei 27  
2140 Borgerhout- Antwerpen  
Tél.: 03 - 321 78 48  
Télecopie: 03 - 321 28 50  
Email: elektro.willemen@pi.be  
Internet: www.bestron.com

**FRANCE:**

Si le produit ne fonctionne pas comme il faut, contactez le distributeur ou un centre de service autorisé.

**DÉCLARATION DE CONFORMITÉ CE**

---

Le présent produit répond aux dispositions des directives européennes suivantes en matière de sécurité.

- Directive EMC 2004/108/EC
- Directive sur la basse tension 2006/95/EC

**N. van de Vossenberg**  
**Contrôle de la qualité**



Congratulations with the purchase of your barbecue.

## SAFETY INSTRUCTIONS - General

- Please read these instructions carefully and retain them for reference.
- Use this appliance solely in accordance with these instructions.
- This appliance is not intended for use by persons (including children) with reduced physical, sensory or mental capabilities, or lack of experience and knowledge, unless they have been given supervision or instruction concerning use of the appliance by a person responsible for their safety.
- Children should be supervised to ensure that they do not play with the appliance.
- Have any repairs carried out solely by a qualified electrician. Never try to repair the appliance yourself.

## SAFETY INSTRUCTIONS - Electricity and heat

- Before use please verify that the mains voltage is the same as indicated on the rating plate of the appliance.
- Make sure that you always use an earthed wall socket to connect the appliance.
- Always remove the plug from the mains socket before moving the appliance and when the appliance is not in use.
- Remove the plug from the wall socket by pulling the plug, not the power cord.
- Check the appliance's power cord regularly to make sure it is not damaged. Do not use the appliance if the power cord is damaged. Have a damaged power cord replaced by a qualified repair service.
- Certain parts of the appliance may get hot. Do not touch these parts to prevent burning yourself.
- Make sure that the appliance, the power cord or the plug do not make contact with hot services, such as a hot hob or naked flame.
- Make sure that the appliance, the power cord and plug do not make contact with water.

## SAFETY INSTRUCTIONS - During use

- Keep children away from this appliance.
- The body and the heating element get very hot during use. Beware of the hot surfaces while the appliance is operating.
- Operate the appliance only with the heating element in place and perfectly locked.
- Always fill the tray with water before you switch on the appliance. This is to:
  - reduce the generation of smoke while grilling
  - facilitate cleaning
  - cool the appliance while it is in use
- This barbecue grill is not intended for use with charcoal.
- Make sure your hands are dry when you touch the switch or plug. Never remove the plug by pulling the cord.
- Disconnect the barbecue grill from the mains supply socket:
  - when it is not in use
  - in the event that it malfunctions during use
  - before cleaning
- Always empty the tray and allow the grill to cool before you clean and store it.
- Keep the cord away from hot parts of the appliance.
- It is important that the barbecue grill is always supervised while it is in use.
- Make sure the appliance stands stable and safe on a heatresistant surface.
- Be careful not to position the barbecue right against the wall or into a corner. Always keep a distance from at least 20 cm.
- Use the barbecue grill in rooms or in roofed-in terraces only. Take care neither to use nor to store it outdoors or in roofless places.
- Make sure that no inflammable materials are adjacent to the grill.
- Never cover the grill rack with plates, aluminium foil, etc.
- To carry the appliance only touch the heatresistant handles.
- Never immerse the appliance, cord or plug in water or other liquids.
- Only use the appliance as described in this instruction manual.
- Do not use the appliance with a damaged cord or plug, or if the appliance itself has been damaged. Contact an authorized service centre for repairing the appliance.

## OPERATION - General

The appliance is intended only for domestic use, not for professional use.

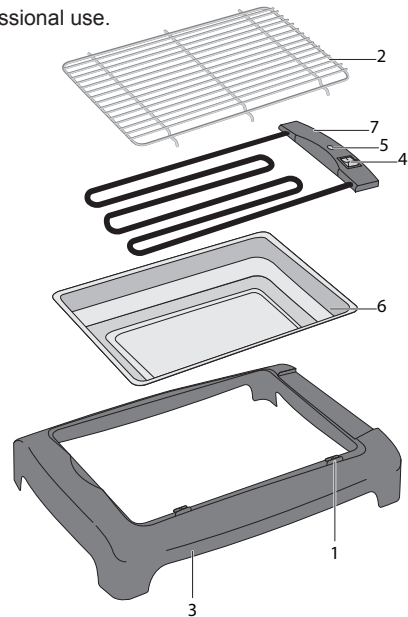

1. Grid height adjuster
2. Grid plate
3. Body
4. On/Off Switch
5. Pilot light
6. Water base
7. Control panel with heating element

## OPERATION - Mounting

1. Place the water base on the plastic body and fill with approximately 1 litre of water. NEVER exceed this amount as during the cooking process water may escape and cause scalding.
2. Settle the control panel with heating element into the plastic body ensuring that the cord is in the recess.
3. Fix the grid into the slots of the grid height adjuster
4. Turn the appliance on.
5. The grilling times vary according to the nature of the food and to your personal taste.
6. When grilling has finished, turn the appliance off and disconnect the grill from the mains supply socket.

Water must be filled between the max and min level as indicated on the housing. Too little water will damage the heating element and too much water will cause boiling water to escape during the boiling process

## OPERATION - Before use for the first time

Clean the barbecue grill and its accessories.

When the barbecue is first switched on, the grill may emit a new smell. A small amount of smoke may also be noticeable. We therefore recommend to heat the appliance for approx. 5 minutes without any food. Ensure the room is well ventilated because of the bad smell of the coating material. Do not use this appliance for grilling in the meantime.

## CLEANING AND MAINTENANCE

Clean the appliance after each use. Allow the appliance to cool down before cleaning. Always make sure that the plug has been removed from the mains supply socket after use, before cleaning and storing.

Remove the heating element. Replace the heating element after cleaning. Never switch the heating element on when it is not placed correctly into the appliance. Never immerse the heating element in water or liquids. Clean the heating element with a clean dry cloth only. Clean the grill rack and the tray with warm soapy water and dry afterwards.



-  Do not use harsh abrasive cleaners or a metal sponge to clean the tray.  
Never immerse the appliance, cord or plug into water or other liquids.

## TECHNICAL DETAILS

Type:	DJA802
Power consumption:	2000W
Mains Voltage:	230V ~ 50Hz

## THE ENVIRONMENT

-  • Dispose of packaging material, such as plastic and boxes, in the appropriate waste containers.  
• When this product reaches the end of its useful life do not dispose of it by putting it in a dustbin; hand it in at a collection point for the reuse of electrical and electronic equipment. Please refer to the symbols on the product, the user's instructions or the packaging.
- The materials can be re-used as indicated. Your help in the re-use, recycling or other means of making use of old electrical equipment will make an important contribution to the protection of the environment.
  - Contact your municipality for the address of the appropriate collection point in your neighbourhood.

## GUARANTEE TERMS

The importer guarantees the appliance against defects caused by manufacturing and/or material faults for 60 months from the date of purchase, subject to the following conditions.

1. No charges will be made for labour costs or materials during the warranty period. Any repairs carried out during the warranty period do not extend the warranty period.
2. The importer automatically becomes the owner of any faulty parts that he replaces or a faulty appliance (in the event of replacement of the appliance).
3. All claims submitted under warranty must be accompanied by the original bill of sale.
4. Claims under warranty must be submitted to the dealer where the appliance was purchased or to the importer.
5. The warranty is issued solely to the first purchaser and cannot be transferred.
6. The warranty does not cover damage caused by:
  - a. Accidents, incorrect use, wear and/or neglect.
  - b. Faulty installation and/or use in a manner contravening the prevailing legal, technical or safety regulations.
  - c. Connection to a mains voltage other than the voltage specified on the type plate.
  - d. Unauthorized modifications.
  - e. Repairs carried out by third parties.
  - f. Careless transport, i.e. without suitable packaging materials or protection.
7. No claims may be made under this warranty for:
  - a. Losses incurred during transport.
  - b. The removal or changing of the appliance's serial number.
8. The guarantee does not cover power cords, lamps or glass parts.
9. No claims can be submitted under this warranty for damage other than the repair or replacement of faulty parts. The importer can never be held responsible for any consequential loss or damage or any other consequences, resulting either directly or indirectly from the appliance supplied by the importer.
10. In case of claims under guarantee you can contact your dealer where the appliance is purchased. Bestron offers you also the possibility to send the appliance directly to our Service Department. Do not send your appliance without consulting us. The package may be refused and any costs will be for your account. Please contact the Service Department and they will tell you how to pack and send the appliance.
11. This appliance is not suitable for professional use.

**SERVICE**

---

If a fault should occur please contact the BESTRON service department:

**THE NETHERLANDS:**  
BESTRON NEDERLAND BV  
Bestron Service  
Moeskampweg 20  
5222 AW 's-Hertogenbosch  
Tel: +31 (0) 73 - 623 11 21  
Fax: +31 (0) 73 - 621 23 96  
Email: [info@bestron.com](mailto:info@bestron.com)  
Internet: [www.bestron.com](http://www.bestron.com)

**CE DECLARATION OF CONFORMITY**

---

This product conforms to the essential requirements of the following EU safety directives:

- EMC Directive 2004/108/EC
- Low Voltage Directive 2006/95/EC

**N. van de Vossenberg**  
Quality control



Congratulazioni per l'acquisto del vostro barbecue.

## **PRESCRIZIONI DI SICUREZZA - Generalità**

- Leggere attentamente le istruzioni d'uso e conservarle con cura.
- Utilizzare questo apparecchio seguendo scrupolosamente le presenti istruzioni per l'uso.
- Questo apparecchio non può essere utilizzato da bambini e da persone che, a causa di una limitazione fisica, sensoriale o mentale, o per mancanza di esperienza e conoscenza, non siano in grado di utilizzare l'apparecchio in modo sicuro, a meno che non abbiano ricevuto delle istruzioni sull'uso dell'apparecchio da una persona che sia responsabile della loro sicurezza.
- I bambini vanno sorvegliati per accertarsi che non si mettano a giocare con l'apparecchio.
- Far eseguire le riparazioni da un tecnico qualificato. Non cercare mai di riparare da soli l'apparecchio.

## **PRESCRIZIONI DI SICUREZZA - Elettricità e calore**

- Prima di utilizzare l'apparecchio, controllare che la tensione di rete corrisponda alla tensione di esercizio indicata sulla targhetta di identificazione dell'apparecchio.
- Verificare che la presa di corrente alla quale viene collegato l'apparecchio sia provvista di messa a terra.
- Estrarre sempre la spina dalla presa quando l'apparecchio non è in uso.
- Quando si toglie la spina dalla presa, esercitare la trazione sulla spina stessa e non sul cavo.
- Verificare regolarmente l'integrità del cavo dell'apparecchio. Non utilizzare l'apparecchio qualora il cavo risultasse danneggiato. Per sostituire il cavo danneggiato, rivolgersi a un servizio di assistenza qualificato.
- Alcune parti dell'apparecchio possono surriscaldarsi. Evitare di entrare in contatto con tali elementi per non correre rischi di ustione.
- Assicurarsi che l'apparecchio e il cavo non vengano in contatto con sorgenti di calore, quali per es. piani di cottura caldi o fiamme libere.
- Prestare attenzione a non far entrare in contatto con l'acqua l'apparecchio, il cavo e la spina.

## **PRESCRIZIONI DI SICUREZZA - DURANTE L'USO**

- Bambini di conservazione via da questo apparecchio.
- Il corpo e l'elemento riscaldante ottengono molto caldi durante l'uso. Guardi da delle superfici calde mentre l'apparecchio sta funzionando.
- Funzioni l'apparecchio soltanto con l'elemento riscaldante sul posto e bloccato perfettamente.
- Riempia sempre il vassoio di acqua prima di voi interruttore sull'apparecchio. Ciò è: - riduca la generazione di fumo mentre cuociono - faciliti pulire - raffreddi l'apparecchio mentre è in uso
- Questa griglia del barbecue non è intesa per uso con carbone di legna.
- Assicuri che le vostre mani sono asciutte quando toccate l'interruttore o la spina. Non rimuova mai la spina tirando il cavo.
- Stacchi la griglia del barbecue dallo zoccolo del rifornimento delle condutture: - quando non è in uso - nel caso in cui funzioni incorrettamente durante l'uso - prima della pulitura
- Sempre svuota il vassoio e che permetta che la griglia si raffreddi prima di voi puliti e la immagazzini.
- Mantenga il cavo assente dalle parti calde dell'apparecchio.
- È importante che la griglia del barbecue è sorvegliata sempre mentre è in uso.
- Si assicurano i basamenti degli apparecchi stabili e la cassaforte su una superficie termoresistente.
- Faccia attenzione non posizionare la destra del barbecue contro la parete o in un angolo. Mantenga sempre una distanza almeno da 20 centimetri.
- Usi la griglia del barbecue nelle sale o in terrazzi con un tetto soltanto. Di ciao nè per usarlo nè immagazzinare all'aperto o nei posti roofless.
- Assicuri che non ci sono materiali infiammabili adiacente alla griglia.
- Non copra mai la cremagliera di piastre, alluminio della griglia sventano, ecc.
- Per trasportare l'apparecchio tocchi soltanto le maniglie termoresistenti.
- Mai immerga l'apparecchio, cord o non tappi dentro l'acqua o altri liquidi.
- Usi soltanto l'apparecchio come descritto in questa manuale d'istruzione.
- Non usi l'apparecchio con un cavo o una spina danneggiato, o se l'apparecchio in se è stato danneggiato. Metta in contatto con un centro di servizio autorizzato per riparare l'apparecchio.

**FUNZIONAMENTO - Avvertenze general**

l'apparecchio è inteso soltanto per consumo interno, non per uso professionale.

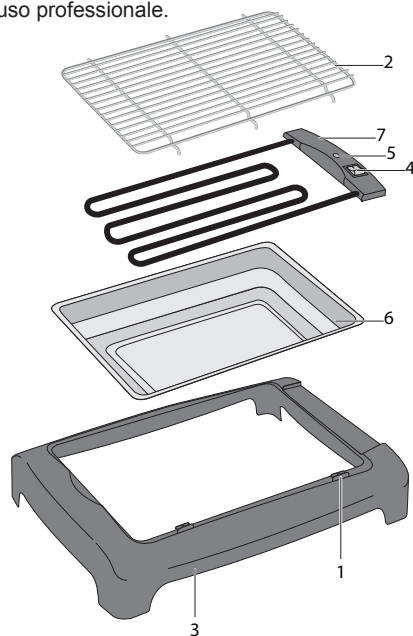

1. Griglia di regolazione altezza
2. Griglia piastra
3. Corpo
4. Interruttore accesso/spento
5. Spia luminosa
6. Scala dell'acqua/collettore del grasso
7. Pannello con l'elemento riscaldante

**DI CALORE - ASSEMBLEA**

1. Disponga la scala dell'acqua nell'alloggiamento e riempi questi di acqua da circa 1 litro. Non riempia mai la scala dell'acqua troppo in pieno, perché durante l'uso l'acqua ridondante può accertare la combustione.
2. Lo scrittorio con l'elemento di calore nell'alloggiamento e posti di cura che mettono insieme bene dentro le cadute di saving.
3. Disponga la grata del spit-girarrosto nei fori di altezza registrabile del spit-girarrosto.
4. Colleghi l'apparecchio.
5. Il tempo del spit-girarrosto dipende dal tipo cibo e dalla vostra preferenza personale.
6. Non appena siete aspetti con cuocere, eliminili l'apparecchio ed ottengali lo spina dal contatto del tappo.



la scala dell'acqua deve essere riempita fra il meno ed esso massimo. Trattino sull'alloggiamento. Troppo poca acqua si accerta che danni dell'elemento di calore subiscano. Troppa acqua si accerta che l'acqua esuberante riguardo all'apparecchio venga.

**FUNZIONAMENTO - PRIMA DELL'USO PER LA PRIMA VOLTA**

Pulisca la griglia del barbecue ed i relativi accessori. Quando il barbecue in primo luogo è inserito, la griglia può emettere un nuovo odore. Una piccola quantità di fumo può anche essere notevole. Quindi suggeriamo riscaldare l'apparecchio per approssimativamente. 5 minuti senza qualsiasi alimento. Accerti la stanza bene è arieggiato a causa dell'odore difettoso del materiale ricoprente. Non usi questo apparecchio per cuocere nel frattempo.

**PULIZIA E MANUTENZIONE**

Puliscono l'apparecchio dopo ogni uso. Permetta che il appliane si raffreddi giù prima della pulitura. Assicuri sempre che la spina è stata rimossa dalla post-utilizzazione dello zoccolo del rifornimento delle condutture, prima di pulizia e di immagazzinare.

Rimuova l'elemento riscaldante. Sostituisca l'elemento riscaldante dopo la pulitura. Non commuti mai l'elemento riscaldante su quando non è disposto correttamente nell'apparecchio. Non immerga mai l'elemento riscaldante in acqua o in liquidi. Pulisca il elemento del heating con un panno asciutto pulito soltanto. Pulisca la cremagliera della griglia ed il vassoio con acqua insaponata calda ed asciughi in seguito.

 Non usi i pulitori abrasivi duri o una spugna del metallo per pulire il vassoio. Non immerga mai l'apparecchio, il cavo o la spina in acqua o in altri liquidi.

## SPECIFICHE TECNICHE

Modello:	DJA802
Potenza:	2000W
Tensione di rete:	230V ~ 50Hz

## TUTELA DELL'AMBIENTE

-  Gettare il materiale di imballaggio, come plastica e cartone, negli appositi contenitori.
- Una volta raggiunta la durata massima del prodotto, non smaltirlo alla stregua dei rifiuti generali, ma portarlo presso un punto di raccolta per il riciclo di apparecchiature elettriche ed elettroniche. Prestare attenzione al simbolo sul prodotto, alle istruzioni per l'uso o all'imballaggio.
- I materiali possono essere riutilizzati come indicato. Grazie al riciclaggio, la trasformazione di materiali o altri metodi di utilizzo di vecchie apparecchiature contribuiscono in modo essenziale alla salvaguardia dell'ambiente.
- Rivolgersi al proprio comune per informazioni sul punto di raccolta più vicino.

## CONDIZIONI DI GARANZIA

Di seguito sono riportate le condizioni alle quali l'importatore fornisce la garanzia per il presente apparecchio per un periodo di 60 mesi a decorrere dalla data d'acquisto, a copertura dei difetti di materiale e/o di fabbricazione.

- Durante la validità di tale periodo di garanzia non verrà addebitato alcun costo di manodopera o di materiale. Le riparazioni effettuate nel corso di validità della garanzia non prolungano la durata della stessa.
- Le parti difettose o, in caso di sostituzione (cambio), l'apparecchio difettoso stesso divengono automaticamente proprietà dell'importatore.
- Qualsiasi ricorso alla garanzia dovrà essere accompagnato dalla prova d'acquisto dell'azienda rivenditrice.
- I ricorsi alla garanzia devono essere eseguiti presso il rivenditore ove l'apparecchio è stato acquistato o presso l'importatore.
- La garanzia è valida esclusivamente per il primo acquirente e non è trasferibile.
- La garanzia non si applica ai danni derivanti da:
  - incidenti, uso improprio, usura e/o negligenza;
  - erronea installazione e/o utilizzo in contrasto con le disposizioni normative, tecniche o di sicurezza vigenti;
  - collegamento del prodotto a una tensione di rete diversa da quella indicata nella targhetta di identificazione;
  - modifiche non autorizzate;
  - riparazioni eseguite da terzi;
  - trasporto eseguito in modo improprio privo dell'imballaggio o delle protezioni idonee.
- Le presenti condizioni di garanzia non si applicano inoltre in caso di:
  - perdite che si verificano durante il trasporto;
  - rimozione o modifica del numero di serie dell'apparecchio.
- Sono esclusi dalla garanzia i cavi, le spie luminose, le lampade e i componenti in vetro.
- La garanzia non riconosce alcun diritto al risarcimento di eventuali danni al di là della mera sostituzione o riparazione delle parti difettose. In nessun caso l'importatore potrà essere ritenuto responsabile per eventuali danni consequenziali o per conseguenze di altro tipo verificatesi a causa delle apparecchiature da questi fornite o a esse correlate.
- Per reclamare la garanzia, potete rivolgervi al vostro negoziante. Bestron offre anche la possibilità di far riparare l'apparecchio direttamente dal Centro assistenza Bestron. Tuttavia, non spedite mai l'apparecchio senza aver fatto le dovute considerazioni. Il pacco può infatti essere respinto e le eventuali spese sono a vostro carico. Contattate il Centro assistenza e vi diranno come imballare e spedire l'apparecchio.
- L'apparecchio non è concepito per l'uso professionale.

**SERVIZIO**

Qualora dovesse verificarsi un guasto è possibile mettersi in contatto con il servizio clienti BESTRON:

**PAESI BASSI:**

Bestron NEDERLAND BV  
Bestron Service  
Moeskampweg, 20  
5222 AW 's-Hertogenbosch

Tel: +31(0) 73 - 623 11 21  
Fax: +31(0) 73 - 621 23 96  
E-mail: [info@bestron.com](mailto:info@bestron.com)  
Internet: [www.bestron.com](http://www.bestron.com)

**DICHIARAZIONE DI CONFORMITÀ CE**

Questo prodotto soddisfa i requisiti e le seguenti norme europee nel campo della sicurezza:

- Direttiva EMC 2004/108/EC
- Direttiva sulla bassa tensione 2006/95/EC

**N. van de Vossenberg**  
Controllo qualità



Felicitaciones con la compra de su barbacoa.

## **NORMAS DE SEGURIDAD - General**

---

- Lea las instrucciones de uso con detenimiento y guárdelas cuidadosamente.
- Utilice este aparato únicamente en la forma que se describe en las instrucciones.
- Este aparato no puede ser utilizado por niños ni por personas que, debido a alguna limitación física, sensorial o mental, o por falta de experiencia y conocimientos, no puedan manejarlo de forma suficientemente segura, a menos que hayan recibido instrucciones sobre el uso del aparato de una persona que se haga responsable de su seguridad.
- Es preciso vigilar que los niños no jueguen con el aparato.
- Haga reparar el aparato únicamente por un técnico cualificado. No intente nunca reparar el aparato usted mismo.

## **NORMAS DE SEGURIDAD - Electricidad y calor**

---

- Antes de utilizar el aparato, verifique que el voltaje de la red corresponda al voltaje indicado en la placa.
- Verifique que la toma de corriente a la que va a conectar el aparato tenga conexión a tierra.
- Retire siempre el enchufe de la toma de corriente cuando no lo esté utilizando.
- Al retirar el enchufe de la toma de corriente, asegúrese de tirar del enchufe y no del cable.
- Verifique regularmente que el cable del aparato esté en buenas condiciones. No lo use si el cable está averiado. Haga sustituir el cable deteriorado por personal de servicio cualificado.
- Algunas partes del aparato pueden calentarse. No las toque para evitar quemaduras.
- Asegúrese de que ni el aparato, ni el cable están en contacto con fuentes de calor, como por ejemplo con una placa caliente o con fuego abierto.
- Asegúrese de que ni el aparato, ni el cable, ni el enchufe están en contacto con el agua.

## **NORMAS DE SEGURIDAD - Uso**

---

- Niños de la subsistencia lejos de esta aplicación.
- El cuerpo y el elemento de calefacción consiguen muy calientes durante uso. Guárdese de las superficies calientes mientras que la aplicación está funcionando.
- Funcione la aplicación solamente con el elemento de calefacción en lugar y trabado perfectamente.
- Llene siempre la bandeja de agua antes de usted interruptor en la aplicación. Esto es:
  - reduzca la generación del humo mientras que asa a la parrilla
  - facilite el limpiar
  - refresque la aplicación mientras que es funcionando
- Esta parrilla de la barbacoa no se piensa para el uso con carbón de leña.
- Cerciórese de que sus manos sean secas cuando usted toca el interruptor o el enchufe. Nunca quite el enchufe tirando cuerda.
- Desconecte la parrilla de la barbacoa del zócalo de la fuente de las cañerías:
  - cuando es parado
  - en caso que funciona incorrectamente durante uso
  - antes de limpiar
- Vacie la bandeja y permita siempre que la parrilla se refresque antes de usted limpio y la almacene.
- Guarde la cuerda lejos de las partes calientes de la aplicación.
- Es importante que la parrilla de la barbacoa está supervisada siempre mientras que es funcionando.
- Se cercioran de los soportes de la aplicación estables y la caja fuerte en una superficie a prueba de calor.
- Tenga cuidado de no colocar la derecha de la barbacoa contra la pared o en una esquina. Guarde siempre una distancia por lo menos de 20 centímetros.
- Utilice la parrilla de la barbacoa en cuartos o en terrazas provistas de un techo solamente. Cuidado de la toma ni para utilizarlo ni para almacenar al aire libre o en lugares roofless.
- Cerciórese de que no hay materiales inflamables adyacente a la parrilla.
- Nunca cubra el estante de la parrilla con las placas, el papel de aluminio, el etc.
- Para llevar la aplicación toque solamente las manijas a prueba de calor.
- Nunca sumerja la aplicación, cord o tape adentro el agua u otros líquidos.
- Utilice solamente la aplicación según lo descrito en este manual de instrucción.
- No utilice la aplicación con una cuerda o un enchufe dañada, o si se ha dañado la aplicación sí mismo. Entre en contacto con un centro de servicio autorizado para reparar la aplicación.

## FUNCIONAMIENTO - Generalidades

Este aparato está concebido únicamente para uso doméstico, no para uso profesional.

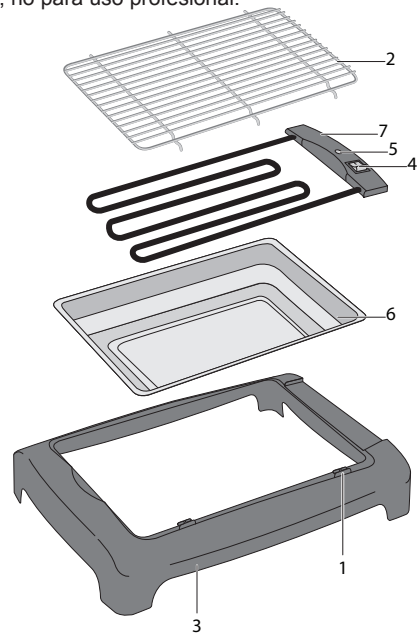

1. Altura ajustable parrilla
2. Parrilla
3. Base
4. interruptor de encendido/apagado
5. piloto indicador
6. Escala del agua /colector de la grasa.
7. Panel con el elemento de calefacción

## FUNCIONAMIENTO - EL MONTAJE

1. Coloque la escala del agua en la cubierta y llene éstos de agua de aproximadamente 1 litro. Nunca llene la escala del agua demasiado por completo, porque durante uso el agua redundante puede asegurar la combustión.
2. El escritorio con el elemento del calor en la cubierta y lugares del cuidado que encadenan bien adentro las caídas del ahorro.
3. Ponga la rejilla del escupir-asador en los agujeros de la altitud ajustable del escupir-asador.
4. Ligue el aparato.
5. El tiempo del escupir-asador depende del tipo los alimentos y de su preferencia personal.
6. Cuando el asado a la parilla ha acabado, dé vuelta a la aplicación apagado y desconecte la parrilla del zócalo de la fuente de las cañerías

La escala del agua se debe llenar entre el menos y él máximo. guión en la cubierta. Demasiado poca agua se asegura de que el daño del elemento del calor incurra en. Demasiada agua se asegura de que venga el agua exuberante referente al aparato.

## FUNCIONAMIENTO - Antes del primer uso

Por primera vez la parrilla de la barbacoa y sus accesorios. Cuando se enciende (con.) la barbacoa primero, la parrilla puede emitir un olor nuevo. Una cantidad pequeña de humo puede también ser sensible. Por lo tanto recomendamos calentar la aplicación para aproximadamente. 5 minutos sin cualquier alimento. Asegure el cuarto se ventila bien debido a el mal olor del material de capa. No utilice esta aplicación para asar a la parilla mientras tanto.

## LIMPIEZA Y MANTENIMIENTO

Limpie la aplicación después de cada uso. Permita que el appliane se refresque abajo antes de limpiar. Cerciórese de siempre que el enchufe se haya quitado del uso posterior del zócalo de la fuente de las cañerías, antes de la limpieza y de almacenar.



Quite el elemento de calefacción. Sustituya el elemento de calefacción después de limpiar. Nunca cambie el elemento de calefacción en cuando no se pone correctamente en la aplicación. Nunca sumerja el elemento de calefacción en agua o líquidos. Limpie el elemento de la calefacción con un paño seco limpio solamente. Limpie el estante de la parrilla y la bandeja con agua jabonosa caliente y séquese luego.

 No utilice limpiadores abrasivos ásperos o una esponja del metal para limpiar la bandeja. Nunca sumerja la aplicación, la cuerda o el enchufe en el agua u otros líquidos.

## FICHA TÉCNICA

Tipo:	DJA802
Potencia:	2000W
Tensión de la red:	230V~50Hz

## MEDIO AMBIENTE



- Tire el material de embalaje, como plástico y cajas, en los contenedores destinados para ello. No tire este producto al final de su vida útil con los residuos domésticos normales, en su lugar llévelo a un centro de recolección para reutilización de aparatos eléctricos y electrónicos. Tenga en cuenta el símbolo que aparece en el aparato, el manual de instrucciones o el embalaje.
- Los materiales pueden reutilizarse como se ha indicado. Su ayuda para reutilización, procesamiento de materiales u otras formas de utilización de aparatos viejos es una contribución importante a la conservación de nuestro medio ambiente.
- Infórmese con las autoridades sobre los puntos de recolección en su localidad.

## DISPOSICIONES DE GARANTÍA

Bajo las siguientes condiciones, y durante un período de 60 meses contado a partir de la fecha de compra, el importador otorgará garantía de este aparato por defectos ocasionados por deficiencias en la fabricación o en los materiales.

1. Durante el período de garantía mencionado no se cobrarán los costes de la mano de obra ni el material. Una reparación que tenga lugar durante el período de garantía no prolonga dicho período.
2. En caso de reemplazo, las piezas defectuosas o los aparatos defectuosos mismos pasarán automáticamente a propiedad del importador.
3. Toda reclamación por garantía deberá ir acompañada de la factura de compra de la empresa.
4. Toda reclamación por garantía deberá hacerse al distribuidor donde ha sido comprado el aparato o al importador.
5. La garantía es válida únicamente para el comprador y no es susceptible de transferencia.
6. La garantía no cubre los daños ocasionados por:
  - a. accidentes, mala utilización, desgaste y/o descuido;
  - b. mala instalación y/o uso en contradicción con las normas técnicas o de seguridad legales vigentes;
  - c. conexión a una red eléctrica cuyo voltaje no corresponde al voltaje indicado en la placa;
  - d. una modificación no autorizada;
  - e. una reparación ejecutada por terceros;
  - f. negligencia en el transporte del aparato sin el embalaje o protección adecuados.
7. No podrá apelarse a estas disposiciones de garantía en los siguientes casos:
  - a. pérdida ocurrida durante el transporte;
  - b. remoción o modificación del número de serie del aparato.
8. La garantía no cubre los cables, las bombillas, ni las partes de cristal.
9. La garantía no concede derecho a reclamar indemnización alguna por daños, diferente a la sustitución o reparación, respectivamente, de las partes defectuosas. El importador no podrá ser responsabilizado por daños consecuenciales o por cualquier otra clase de efectos causados por el aparato suministrado por él o que guarden relación con el mismo.
10. Para hacer valer la garantía. Puede acudir a la tienda donde compró el producto. Bestron también ofrece la posibilidad de entregar el aparato directamente al servicio técnico Bestron para su reparación. Pero no podrá enviarlo de cualquier manera. El paquete podría ser rechazado y los costes asociados correrían de su cuenta. Póngase en contacto con el servicio técnico, donde le indicarán cómo debe embalar y enviar el aparato.
11. Este aparato no es apto para uso profesional.

**SERVICIO**

---

Si se presenta un fallo inesperado, puede ponerse en contacto con el departamento de servicios de BESTRON:

**PAÍSES BAJOS:**

BESTRON NEDERLAND BV  
Bestron Service  
Moeskampweg 20  
5222 AW 's-Hertogenbosch

Tel: +31(0) 73 - 623 11 21  
Fax: +31(0) 73 - 621 23 96  
Email: [info@bestron.com](mailto:info@bestron.com)  
Internet: [www.bestron.com](http://www.bestron.com)

**CERTIFICACIÓN DE CONFORMIDAD (CE)**

---

Este producto satisface las disposiciones de las siguientes directivas de la Unión Europea en el marco de la seguridad:

- Directiva de compatibilidad electromagnética 2004/108/EC
- Directiva de bajo voltaje 2006/95/EC

**N. van de Vossen**  
Control de calidad





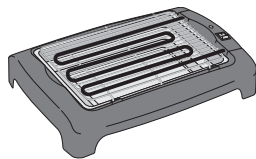

**BESTRON<sup>®</sup>**

DJA802  
v 080811-08