

ASI-8DI-M8-3POL

FESTO

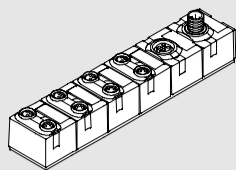

Bedienungsanleitung
Operating instructions
Bruksanvisning

Festo AG & Co. KG
Postfach
D-73726 Esslingen
Phone:
+49/711/347-0
www.festo.com

Original: de



IND. CONT. EQ. - 29TS

0508NH



694 050

AS-i-Modul

1 Funktion

Das AS-i-Modul ASI-8DI-M8-3POL dient zum Anschluss von bis zu 8 Sensoren (z. B. Näherungsschalter, Lichtschranken) an das AS-Interface.

2 Anwendung

Das Modul ist nur folgendermaßen zu benutzen:
- im Originalzustand, ohne eigenmächtige Veränderungen,
- in technisch einwandfreiem Zustand.

3 Einbau und Inbetriebnahme



Warnung

Heisse Oberfläche! Kurzschluss bzw. Überlast kann zu Temperaturen > 100 °C führen.
• Befestigen Sie das Modul nur auf hitzebeständigem Untergrund!



Hinweis

Der Einbau und die Inbetriebnahme darf nur gemäß der Bedienungsanleitung und von qualifiziertem Fachpersonal erfolgen.

- Eingänge nicht mit externer Versorgungsspannung verbinden (galvanisch gekoppelt mit AS-i)!
- Zum Betrieb sind die angegebenen Grenzwerte der technischen Daten einzuhalten.
- Das Modul unterstützt A/B-Betrieb gemäß AS-i-Spezifikation 2.11 oder höher.

4 Technische Daten

Typ	ASI-8DI-M8-3POL
AS-i Busspannung	26,5 ... 31,6 V DC
Lastspannung (nicht genutzt, nur durchgeschleift) - allgemein - gemäß UL	24 V DC ± 25 % 24 V DC, Class 2
Strom AS-i Bus/AUX	max. 4 A/Pin
AS-i-Profil (IO.ID.ID2)	S-0.A.E
AS-i Gesamtstromaufnahme	max. 350 mA
Digitale Eingänge	8, PNP
Eingangsverzögerungszeit	typ. 3 ms
Sensorstrom pro Eingang - allgemein / gemäß UL	max. 240 mA / max. 200 mA
Sensorstrom pro Modul - allgemein / gemäß UL	max. 240 mA / max. 200 mA
Kurzschlusschutz	ja, thermisch
Autom. Spannungswiederkehr	ja
Zulässige Umgebungstemperatur - Betrieb / Lagerung	-5 °C ... +50 °C / -20 °C ... +70 °C
Gewicht	165 g

AS-i module

1 Funktion

The AS-i module ASI-8DI-M8-3POL serves for connecting up to 8 sensors (e.g. proximity switches, light barriers) to the AS-interface.

2 Application

The module may only be used as follows:
- in its original condition without modifications,
- in technically faultless condition.

3 Installation and commissioning



Warning

Hot surface! Short circuit or overload can lead to temperatures > 100 °C.
• Fasten the module only on a heat-resistant base!



Please note

Fitting and commissioning must be carried out only in accordance with the operating instructions and only by qualified personnel trained for this purpose.

- Inputs must not be fed with external supply voltages (electrically coupled to AS-i).
- The specified maximum limit values must be observed during operation.
- The module supports A/B operation as per AS-i specification 2.11 or higher.

4 Technical specifications

Type	ASI-8DI-M8-3POL
AS-i bus voltage	26.5 ... 31.6 V DC
Load voltage (not used, only looped through) - general - as per UL	24 V DC ± 25 % 24 V DC, Class 2
Current AS-i bus/AUX	max. 4 A/Pin
AS-i-profile (IO.ID.ID2)	S-0.A.E
AS-i total current consumption	max. 350 mA
Digital inputs	8, PNP
Input delay time	typ. 3 ms
Sensor current per input - general / as per UL	max. 240 mA / max. 200 mA
Sensor current per module - general / as per UL	max. 240 mA / max. 200 mA
Short-circuit protection	yes, thermal
Autom. voltage recovery	yes
Permitted ambient temperature - operation / storage	-5 °C ... +50 °C / -20 °C ... +70 °C
Weight	165 g

AS-i modul

1 Funktion

AS-i-modulen ASI-8DI-M8-3POL är avsedd för anslutning av upp till 8 givare (t.ex. cylindergivare, fotoceller) till AS-Interface.

2 Användning

Modulen får endast användas enligt följande:
- i originalskick, utan egna förändringar,
- i tekniskt felfritt tillstånd.

3 Montering och idrifttagande



Varning

Varm yta! Kortslutning resp. överbelastning kan leda till temperaturer > 100 °C.
• Fäst endast modulen på ett värmebeständigt underlag!



Notera

Montering och idrifttagning får endast utföras av behörig personal enligt bruksanvisningen.

- Anslut inte ingångarna med extern matningsspänning (galvaniskt kopplad med AS-i)!
- Vid drift ska de gränsvärden som anges under Tekniska data följas.
- Modulen stöder A/B-drift enligt AS-i-specifikation 2.11 eller högre.

4 Tekniska data

Typ	ASI-8DI-M8-3POL
AS-i busspänning	26,5 ... 31,6 V DC
Matningsspänning (oanvända, bara vidarekopplade) - allmänt - enligt UL	24 V DC ± 25 % 24 V DC, Class 2
Ström AS-i-buss/AUX	max. 4 A/Pin
AS-i-profil (IO.ID.ID2)	S-0.A.E
AS-i total strömförbrukning	max. 350 mA
Digitala ingångar	8, PNP
Ingångsfördröjningstid	typ. 3 ms
Givarström per ingång - allmänt / enligt UL	max. 240 mA / max. 200 mA
Givarström per modul - allmänt / enligt UL	max. 240 mA / max. 200 mA
Kortslutningsskydd	ja, termiskt
Autom. spänningstillkoppling	ja
Tillåten omgivningstemperatur - Drift / Förvaring	-5 °C ... +50 °C / -20 °C ... +70 °C
Vikt	165 g

Warning, Warning, Varning

de Vor Installations- und Wartungsarbeiten Spannungsversorgung ausschalten!

en Switch off the power supply before carrying out installation and maintenance work!

sv Innan installations- och underhållsarbete påbörjas ska spänningsmatningen kopplas från!

Industrial Control Equipment Only for use in Class 2 Circuits

This device is intended to be used with a Class 2 power source or Class 2 transformer in accordance with UL 1310 or UL 1585.

As an alternative a LV/C (Limited Voltage/Current) power source with one of the following properties can be used:
- This device shall be used with a suitable isolating source such that the maximum open circuit voltage potential available to the product is not more than 24 Vdc and the current is limited to a value not exceeding 8 amperes measured after 1 minute of operation.
- This device shall be used with a suitable isolating source in conjunction with a fuse in accordance with UL 248. The fuse shall be rated max. 4 A and be installed in the 24 Vdc power supply to the device in order to limit the available current.

Field installed conductors for the device shall be segregated from field and factory installed conductors and insulated live parts of other circuits operating at over 150 V to ground so that a minimum permanent 2 inch (50.8 mm) separation is maintained, unless the field wiring conductors have been provided with recognized insulating material which has an equal or higher voltage rating than the other circuit involved.

Protection class: NEMA Type 1, 2, 3R, 4, 4X, 12, 13.

Einbauhinweise / Mechanical connection / Mekaniska anslutningar

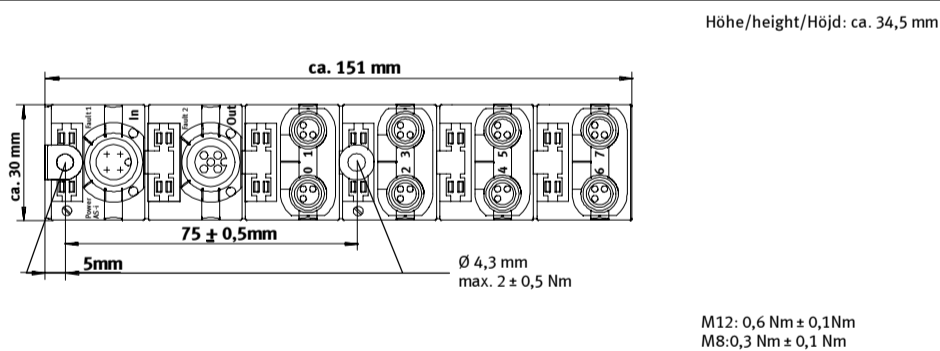

Elektrischer Anschluss / Electrical connection / El-anlutningar

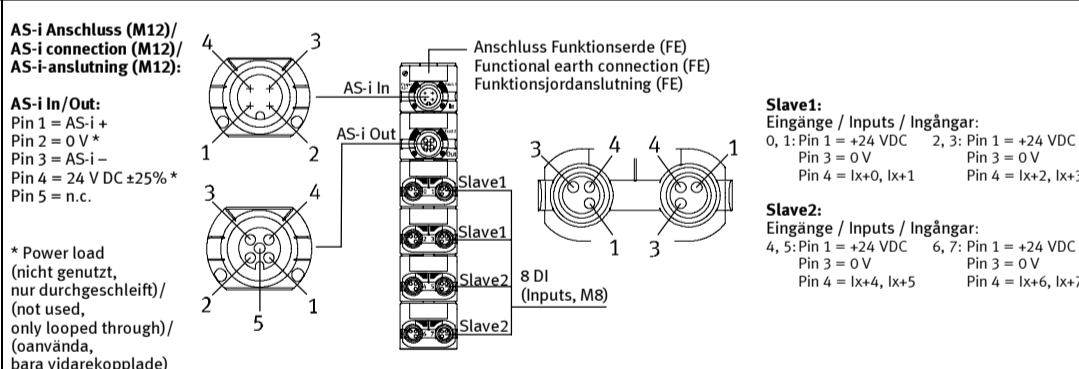

Adressierung / Addressing / Adressering

	de	en	sv
AS-i-Adresse (Werkseinstellung)	#1a, #2a		
Adressierbereich	#1a, #1b ... #31a, #31b		
Anzahl Adressierzyklen	beliebig		
AS-i-Adresse (Default)	#1a, #2a		
address range	#1a, #1b ... #31a, #31b		
numbers of address cycles	as desired		
AS-i-address (förinställt)	#1a, #2a		
Adressfält	#1a, #1b ... #31a, #31b		
Antal adresscykler	valfritt		

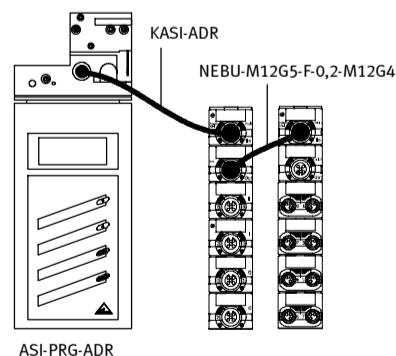

LED-Anzeige / LED display / LED-indikering

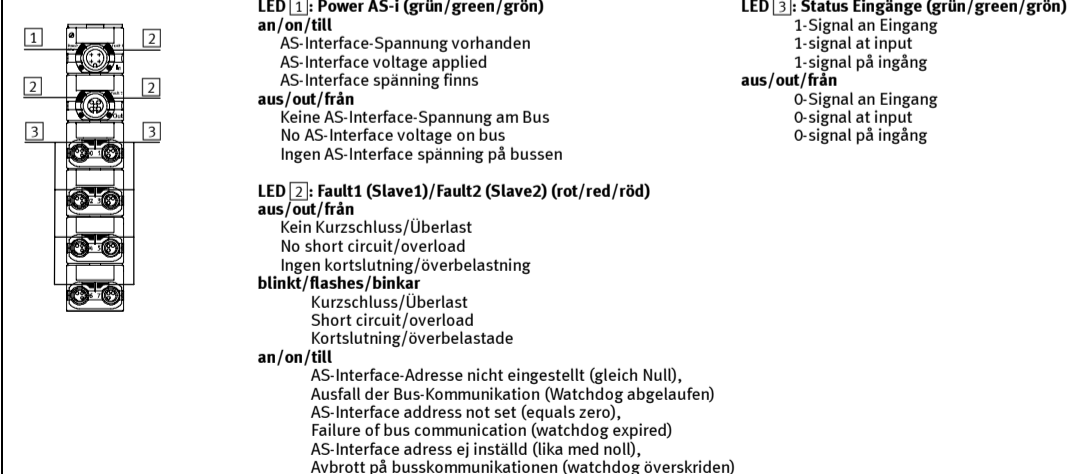

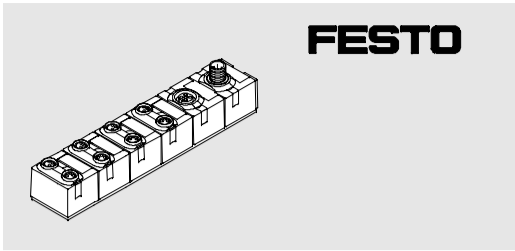

Instrucciones de funcionamiento
Notice d'utilisation
Istruzioni d'uso

Festo AG & Co. KG
Postfach
D-73726 Esslingen
Phone:
+49/711/347-0
www.festo.com

Original: de



0508NH



694 050

Atención, Attention, Attenzione

es Desconectar la fuente de alimentación antes de realizar trabajos de instalación y mantenimiento!
fr Avant toute intervention d'installation ou de maintenance, couper l'alimentation électrique!
it Prima di iniziare i lavori di installazione e di manutenzione scollegare l'alimentazione elettrica!

Industrial Control Equipment
Only for use in Class 2 Circuits

This device is intended to be used with a Class 2 power source or Class 2 transformer in accordance with UL 1310 or UL 1585.

As an alternative a LV/C (Limited Voltage/Current) power source with one of the following properties can be used:
- This device shall be used with a suitable isolating source such that the maximum open circuit voltage potential available to the product is not more than 24 Vdc and the current is limited to a value not exceeding 8 amperes measured after 1 minute of operation.
- This device shall be used with a suitable isolating source in conjunction with a fuse in accordance with UL 248. The fuse shall be rated max. 4 A and be installed in the 24 Vdc power supply to the device in order to limit the available current.

Field installed conductors for the device shall be segregated from field and factory installed conductors and uninsulated live parts of other circuits operating at over 150 V to ground so that a minimum permanent 2 inch (50.8 mm) separation is maintained, unless the field wiring conductors have been provided with recognized insulating material which has an equal or higher voltage rating than the other circuit involved.

Protection class: NEMA Type 1, 2, 3R, 4, 4X, 12, 13.

1 Función
El módulo conmutador de válvulas sirve para conectar hasta 8 sensores (p.ej. detectores de proximidad, barreras de luz) al AS-interface.

2 Aplicación
El módulo sólo debe utilizarse como sigue:
- en sus condiciones originales sin modificaciones,
- en condiciones técnicas sin fallos.

3 Montaje y puesta en funcionamiento

Atención

Superficie caliente! Cortocircuitos o sobrecargas pueden producir temperaturas de > 100 °C.
• Fije el módulo sólo sobre una base resistente al calor!

Por favor, observar

El montaje y la puesta en funcionamiento debe llevarse a cabo únicamente de acuerdo con las instrucciones de funcionamiento y por personas cualificado y formadas para ello.

- Las entradas no deben alimentarse con tensiones externas (eléctricamente acoplado a AS-i).
- Durante el funcionamiento deben observarse los valores límite máximos especificados.
- El módulo soporta el funcionamiento A/B según especificación AS-i 2.11 o superior.

4 Especificaciones técnicas

Tipo	ASI-8DI-M8-3POL
Tensión del bus AS-i	26,5 ... 31,6 V DC
Tensión de carga (no utilizado, sólo continua el bucle) - general - según UL	24 V DC ± 25 % 24 V DC, Class 2
Corriente bus AS-i/AUX	max. 4 A/Pin
Perfil AS-i (IO.ID.ID2)	S-0.A.E
Consumo total de corriente AS-i	max. 350 mA
Entradas digitales	8, PNP
Tiempo de retardo de entrada	tip. 3 ms
Corriente de sensor por entrada - general / según UL	max. 240 mA / max. 200 mA
Corriente de sensor por módulo - general / según UL	max. 240 mA / max. 200 mA
Protección ante cortocircuito	si, térmica
Recuperación de tensión automática	si
Temperatura ambiente permitida - funcionamiento / almacenamiento	-5 °C ... +50 °C / -20 °C ... +70 °C
Peso	165 g

1 Fonction
Module interface de distributeur sert à raccorder jusqu'à 4 capteurs (p. ex. des capteurs de proximité, des cellules photo-électriques) sur l'interface AS.

2 Application
Le module doit être utilisé exclusivement de la façon suivante :
- dans son état d'origine, sans modifications non autorisées,
- dans un état technique correct.

3 Montage et mise en service

Avertissement

Surface chaude ! Un court-circuit ou une surcharge peut provoquer des températures > 100 °C.
• Fixer le module uniquement sur une surface résistante à la chaleur !

Note

Le montage et la mise en service doivent être effectués uniquement conformément aux instructions d'utilisation et par du personnel agréé.

- Ne pas relier les entrées à une alimentation électrique externe (couplage galvanique avec AS-i) !
- Pendant le fonctionnement, veiller à respecter les valeurs limites indiquées dans le chapitre Caractéristiques techniques.
- Le module supporte le mode A/B selon les spécifications AS-i 2.11 ou supérieures.

4 Caractéristiques techniques

Type	ASI-8DI-M8-3POL
Tension du bus AS-i	26,5 ... 31,6 V DC
Tension d'alimentation (non utilisé, bouclé uniquement) - généralement - selon UL	24 V DC ± 25 % 24 V DC, Class 2
Courant bus AS-i/AUX	max. 4 A/Pin
Profile AS-i (IO.ID.ID2)	S-0.A.E
Consommation totale de courant du module AS-i	max. 350 mA
Entrées TOR	8, PNP
Durée de temporisation des entrées	3 ms val. type
Courant capteur par entrée - généralement / selon UL	max. 240 mA / max. 200 mA
Courant capteur par module - généralement / selon UL	max. 240 mA / max. 200 mA
Protection contre les court-circuits	oui, thermique
Autom. Rétablissement de la tension	oui
Température ambiante adm - Fonctionnement / Stockage	-5 °C ... +50 °C / -20 °C ... +70 °C
Poids	165 g

1 Funzionamento
Il modulo per connessione valvole viene utilizzato per collegare fino a 8 sensori (ad es. finecorsa magnetici, fotocellule) all'AS-Interface.

2 Utilizzo
Utilizzare il modulo solo nel modo seguente:
- nello stato originale, senza apportare modifiche non autorizzate,
- in uno stato tecnicamente perfetto.

3 Montaggio e messa in servizio

Avvertenza

Superficie calda! Cortocircuito o sovraccarico possono provocare temperature di > 100 °C.
• Fissare il modulo su una superficie termoresistente!

Nota

Montaggio e messa in funzione devono essere effettuati attenendosi alle istruzioni per l'uso e da personale specializzato autorizzato.

- Non collegare gli ingressi con la tensione di alimentazione esterna (accoppiata galvanicamente con AS-i)!
- Per l'esercizio dei moduli osservare i valori limite riportati nei dati tecnici.
- Il modulo supporta il modo I/O secondo la specificazione AS-i 2.11 o superiore.

4 Dati tecnici

Tipo	ASI-8DI-M8-3POL
AS-i Bussspannung	26,5 ... 31,6 V DC
Tensione di carico (non utilizzati, solo condotti) - caratteristiche generali - secondo UL	24 V DC ± 25 % 24 V DC, Class 2
Corrente bus AS-i/AUX	max. 4 A/Pin
Profilo AS-i (IO.ID.ID2)	S-0.A.E
Assorbimento di corrente complessivo AS-i	max. 350 mA
Ingressi digitali	8, PNP
Tempo di ritardo d'ingresso	tip. 3 ms
Corrente sensore per ingresso - allgemein / gemäß UL	max. 240 mA / max. 200 mA
Corrente sensore per modulo - allgemein / gemäß UL	max. 240 mA / max. 200 mA
Protezione anticortocircuito	si, termica
Boot-up della tensione	si
Temperatura ambiente ammissibile - Esercizio / Magazzinaggio	-5 °C ... +50 °C / -20 °C ... +70 °C
Peso	165 g

Conexión mecánica / Montage mécanique / Collegamento meccanico

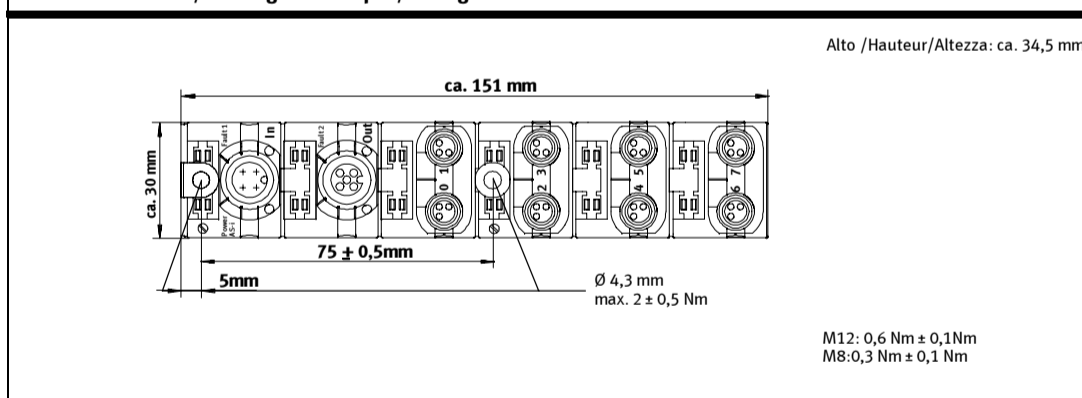

Conexión eléctrica / Raccordement électrique / Collegamento elettrico

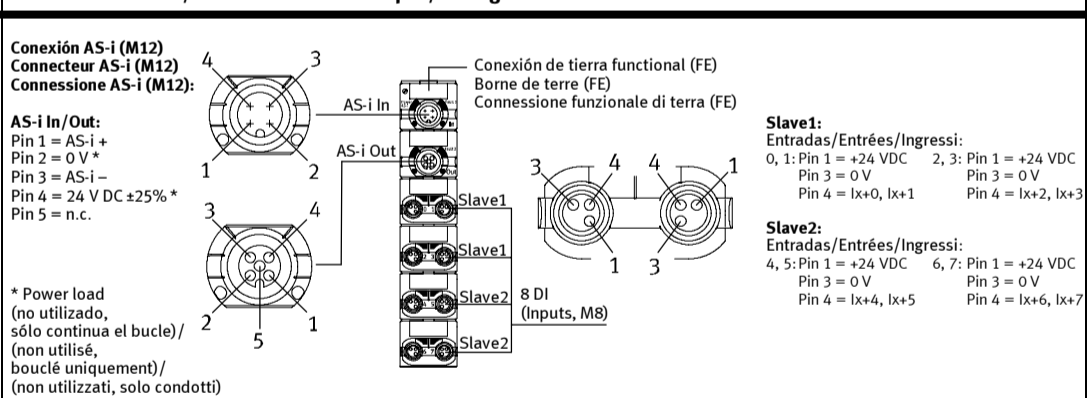

Direccionamiento / Adressage / Indirizzamento

es Dirección AS-i (Predeterminado) #1a, #2a
margen de direcciones #1a, #1b ... #31a, #31b
número de ciclos de direcciones indiferente

fr Adresse AS-i (réglage usine) #1a, #2a
Plage d'adressage #1a, #1b ... #31a, #31b
Nombre de cycles d'adressage indifférent

it Indirizzo AS-i (impostazione di fabbrica) #1a, #2a
Campo di indirizzamento #1a, #1b ... #31a, #31b
Numero dei cicli di indirizzamento qualsiasi

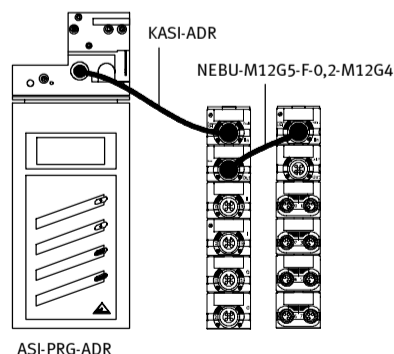

Indicator LED / Témoin LED / LED di segnalazione

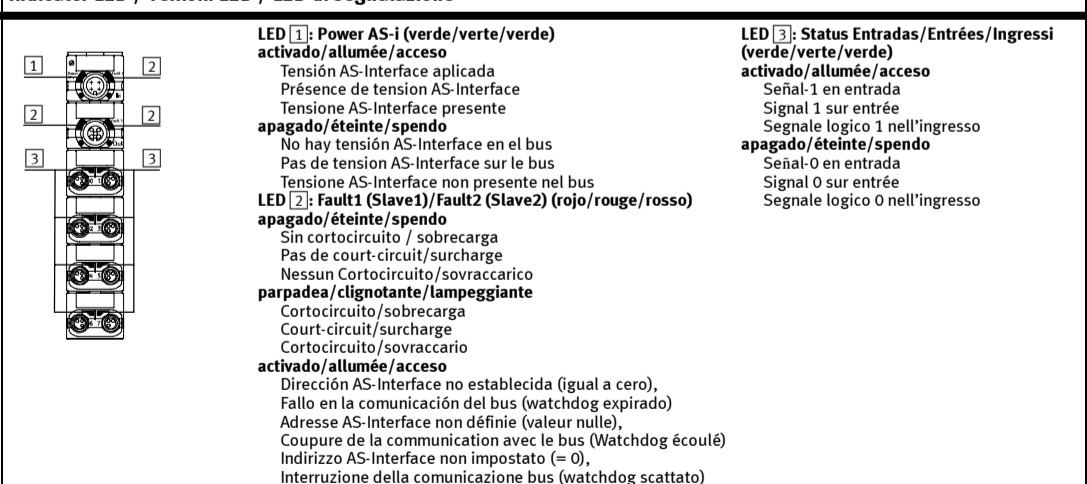

Nutzungsvereinbarungen für “Elektronische Dokumentation”

I. Schutzrechte und Nutzungsumfang

Die Datei Ihrer Wahl unterliegt Schutzbestimmungen. Festo oder Dritte haben Schutzrechte an dieser Elektronischen Dokumentation, welche Festo sowohl auf portablen Datenträgern (Disketten, CD-Rom, Wechselplatten), als auch im Internet und/oder Intranet zur Verfügung stellt, im Folgenden stets „Elektronische Dokumentation“ genannt. Soweit Dritten ganz oder teilweise Rechte an dieser Elektronischen Dokumentation zustehen, hat Festo entsprechende Nutzungsrechte. Festo gestattet dem Verwender die Nutzung unter den folgenden Voraussetzungen:

1. Nutzungsumfang

- a) Der Verwender der Elektronischen Dokumentation ist berechtigt, diese für eigene, ausschließlich betriebsinterne Zwecke auf beliebig vielen Maschinen innerhalb seines Betriebsgeländes (Einsatzort) zu nutzen. Dieses Nutzungsrecht umfasst ausschließlich das Recht, die Elektronische Dokumentation auf den am Einsatzort eingesetzten Zentraleinheiten (Maschinen) zu speichern.
- b) Die Elektronische Dokumentation darf am Einsatzort des Verwenders in beliebiger Zahl über einen Drucker ausgedruckt werden, sofern dieser Ausdruck vollständig mit diesen Nutzungsvereinbarungen und sonstigen Benutzerhinweisen ausgedruckt bzw. verwahrt wird.
- c) Mit Ausnahme des Festo Logos ist der Verwender berechtigt, Bilder und Texte der Elektronischen Dokumentation zur Erstellung eigener Maschinen- und Anlagendokumentation zu verwenden. Die Verwendung des Festo Logos bedarf der schriftlichen Genehmigung von Festo. Für die Übereinstimmung genutzter Bilder und Texte mit der Maschine/Anlage bzw. dem Produkt ist der Verwender selbst verantwortlich.
- d) Weitergehende Nutzungen sind in folgendem Rahmen zulässig:
Das Vervielfältigen ausschließlich zur Verwendung im Rahmen einer Maschinen- und Anlagendokumentation aus elektronischen Dokumenten sämtlicher dokumentierter Zulieferbestandteile. Die Demonstration gegenüber Dritten ausschließlich unter Sicherstellung, dass kein Datenmaterial ganz oder teilweise in anderen Netzwerken oder anderen Datenträgern verbleibt oder dort reproduziert werden kann. Die Weitergabe von Ausdrucken an Dritte außerhalb der Regelung in Ziffer 3 sowie jede Bearbeitung oder andersartige Verwendung, ist nicht zulässig.

2. Copyright Vermerk

Jedes “Elektronische Dokument” enthält einen Copyright Vermerk. In jede Kopie und jeden Ausdruck muss dieser Vermerk übernommen werden.
Bsp.: © 2003, Festo AG & Co. KG,
D-73726 Esslingen

3. Übertragung der Nutzungsbefugnis

Der Verwender kann seine Nutzungsbefugnis in dem Umfang und mit den Beschränkungen der Bedingungen gemäß Ziffer 1 und 2 insgesamt auf einen Dritten übertragen. Auf diese Nutzungsvereinbarungen ist der Dritte ausdrücklich hinzuweisen.

II. Export der Elektronischen Dokumentation

Der Lizenz-Nehmer muss beim Export der Elektronischen Dokumentation die Ausfuhrbestimmungen des ausführenden Landes und des Landes des Erwerbs beachten.

III. Gewährleistung

1. Festo Produkte werden hard- und softwaretechnisch weiterentwickelt. Der Hard- und ggf. der Software-Stand des Produkts ist dem Typenschild des Produkts zu entnehmen. Liegt die elektronische Dokumentation, gleich in welcher Form, einem Produkt nicht unmittelbar bei, d.h. wird nicht auf einem, dem Produkt beiliegenden portablen Datenträger (Disketten, CD-Rom, Wechselplatte) mit dem betreffenden Produkt als Liefereinheit ausgeliefert, gewährleistet Festo nicht, dass die Elektronische Dokumentation mit jedem Hard- und Software-Stand des Produkts übereinstimmt. Allein maßgeblich für den übereinstimmenden Hard- und Software-Stand von Produkt und Elektronischer Dokumentation ist in diesem Fall die dem Produkt beiliegende gedruckte Dokumentation von Festo.

2. Die in dieser Elektronischen Dokumentation enthaltenen Informationen können von Festo ohne Vorankündigungen geändert werden, und stellen keine Verpflichtung seitens Festo dar.

IV. Haftung-/Haftungsbeschränkungen

1. Festo stellt diese Elektronische Dokumentation zur Verfügung, um den Verwender bei der Erstellung seiner Maschinen- und Anlagendokumentation zu unterstützen. Für die Elektronische Dokumentation, die in Form von portablen Datenträgern (Disketten, CD-Rom, Wechselplatte) nicht unmittel-

bar einem Produkt beiliegen, d.h. nicht mit einem Produkt als Liefereinheit ausgeliefert wurden, gewährleistet Festo jedoch nicht, dass die separat vorgehaltene / gelieferte Elektronische Dokumentation mit dem vom Verwender tatsächlich genutzten Produkt übereinstimmt.

Letzteres gilt insbesondere bei ausweisem Gebrauch für eigene Dokumentationen des Verwenders. Die Gewährleistung und Haftung für separat vorgehaltene / gelieferte portable Datenträger, d.h. mit Ausnahme der im Internet/Intranet vorgehaltenen elektronischen Dokumentation, beschränkt sich ausschließlich auf eine ordnungsgemäße Duplikation der Software, wobei Festo gewährleistet, dass jeweils der neueste Stand der Dokumentation Inhalt des betreffenden, portablen Datenträgers ist. In Bezug auf die im Internet/Intranet vorgehaltene Elektronische Dokumentation wird nicht gewährleistet, dass diese denselben Versions-Stand aufweist wie die zuletzt drucktechnisch veröffentlichte Ausgabe.

2. Festo haftet ferner nicht für mangelnden wirtschaftlichen Erfolg oder für Schäden oder Ansprüche Dritter wegen der Nutzung/Verwendung der vom Verwender eingesetzten Dokumentation, mit Ausnahme von Ansprüchen aus der Verletzung von Schutzrechten Dritter, welche die Nutzung der Elektronischen Dokumentation betreffen.
3. Die Haftungsbeschränkungen nach Absatz 1. und 2. gelten nicht, soweit in Fällen von Vorsatz oder grober Fahrlässigkeit oder Fehlen zugesicherter Eigenschaften eine zwingende Haftung besteht. In einem solchen Fall ist die Haftung von Festo auf denjenigen Schaden begrenzt, der für Festo nach der Kenntnis der konkreten Umstände erkennbar war.

VI. Sicherheitsrichtlinien/Dokumentation

Gewährleistungs- und Haftungsanspruch nach Maßgabe der vorstehenden Regelungen (Ziff. III. u. IV) sind nur gegeben, wenn der Anwender die Sicherheitsrichtlinien der Dokumentation im Zusammenhang mit der Nutzung der Maschine und deren Sicherheitsrichtlinien beachtet hat. Für die Kompatibilität nicht mit einem Produkt als Liefereinheit ausgelieferter Elektronischer Dokumentation mit dem vom Anwender tatsächlich genutzten Produkt ist der Anwender selbst verantwortlich.

Conditions of use for "Electronic documentation"

I. Protection rights and scope of use

The file of your choice is subject to safeguarding provisions. Festo or third parties have protection rights for this electronic documentation which Festo provides on portable data storage devices (diskettes, CD ROM, cartridge discs), as well as in Internet and/or Intranet, always referred to in the following as "electronic documentation". In so far as third parties have whole or partial right of access to this electronic documentation, Festo has the appropriate rights of use. Festo permits the user the use under the following conditions:

1. Scope of use

- a) The user of the electronic documentation is allowed to use this documentation for his own, exclusively company-internal purposes on any number of machines within his business premises (location). This right of use includes exclusively the right to save the electronic documentation on the central processors (machines) used at the location.
- b) The electronic documentation may be printed out on a printer at the location of the user as often as desired, providing this printout is printed with or kept in a safe place together with these conditions of use and other user instructions.
- c) With the exception of the Festo Logo, the user has the right to use pictures and texts from the electronic documentation for creating his own machine and system documentation. The use of the Festo logo requires written consent from Festo. The user himself is responsible for ensuring that the pictures and texts used match the machine/system or the relevant product.
- d) Further uses are permitted within the following framework:
Copying exclusively for use within the framework of machine and system documentation from electronic documents of all documented supplier components.
Demonstrating to third parties exclusively under guarantee that no data material is stored wholly or partly in other networks or other data storage devices or can be reproduced there. Passing on printouts to third parties not covered by the regulation in item 3, as well as any processing or other use, is not permitted.

2. Copyright note

Every "Electronic document" receives a copyright note. This note must be included in every copy and in every printout.

Example: © 2003, Festo AG & Co. KG, D-73726 Esslingen, Germany

3. Transferring the authorization of use

The user can transfer his authorization of use in the scope of and with the limitations of the conditions in accordance with items 1 and 2 completely to a third party. The third party must be made explicitly aware of these conditions of use.

II. Exporting the electronic documentation

When exporting the electronic documentation, the licence holder must observe the export regulations of the exporting country and those of the purchasing country.

III. Guarantee

1. Festo products are being further developed with regard to hardware and software. The hardware status and, where applicable, the software status of the product can be found on the type plate of the product. If the electronic documentation, in whatever form, is not supplied with the product, i.e. is not supplied on a data storage device (diskette, CD ROM, cartridge disc) as a delivery unit with the relevant product, Festo does not guarantee that the electronic documentation corresponds to every hardware and software status of the product. In this case, the printed documentation from Festo accompanying the product is alone decisive for ensuring that the hardware and software status of the product matches that of the electronic documentation.

2. The information contained in this electronic documentation can be amended by Festo without prior notice and does not commit Festo in any way.

IV. Liability/limitations of liability

1. Festo provides this electronic documentation in order to assist the user in creating his machine and system documentation. In the case of electronic documentation which in the form of portable data storage devices (diskettes, CD ROM, cartridge discs) does not accompany a product, i.e. which are not supplied together with that product, Festo does not guarantee that the electronic documentation separately available / supplied matches the product actually used by the user. The latter applies particularly to extracts of the documents for the user's own documentation. The guarantee and liability for separately available / supplied portable data storage devices, i.e. with the exception of the electronic documenta-

tion provided in Internet/Intranet, is limited exclusively to proper duplication of the software, whereby Festo guarantees that in each case the relevant portable data storage device or software contains the latest status of the documentation. In respect of the electronic documentation in Internet/Intranet it is not guaranteed that this has the same version status as the last printed edition.

2. Furthermore, Festo cannot be held liable for the lack of economic success or for damage or claims by third parties resulting from the use of the documentation by the user, with the exception of claims arising from infringement of the protection rights of third parties concerning the use of the electronic documentation.

3. The limitations of liability as per paragraphs 1 and 2 do not apply if, in cases of intent or wanton negligence or the lack of warranted quality, liability is absolutely necessary. In such a case, the liability of Festo is limited to the damage recognizable by Festo when the concrete circumstances are made known.

VI. Safety guidelines/documentation

Guarantee and liability claims in conformity with the regulations mentioned above (items III. and IV) can only be made if the user has observed the safety guidelines of the documentation in conjunction with the use of the machine and its safety guidelines. The user himself is responsible for ensuring that the electronic documentation, which is not supplied with the product, matches the product actually used by the user.

Condiciones de utilización de la "documentación electrónica"

I. Derechos de propiedad y alcance del uso

El archivo de su elección está sujeto a derechos de propiedad. Festo o terceras partes tienen derechos que protegen esta documentación electrónica que Festo suministra en dispositivos de almacenamiento de datos (disquetes, CD ROM, discos removibles), así como a través de Internet o Intranet, citada en lo sucesivo como "documentación electrónica". En la medida en la que terceras partes tienen derechos de acceso totales o parciales sobre esta documentación, Festo tiene los correspondientes derechos de uso. Festo autoriza su utilización al usuario, bajo las siguientes condiciones:

1. Alcance del uso

a) El usuario de la documentación electrónica tiene el derecho de utilizarla exclusivamente para fines internos, en cuantas máquinas desee dentro de sus dependencias comerciales (lugar). Este derecho de uso incluye sólo el derecho a almacenar la documentación electrónica en las unidades de procesamiento centrales (máquinas) del lugar en cuestión.

b) La documentación electrónica puede imprimirse las veces que se desee en el lugar del usuario, siempre que esta copia sea impresa se guarde en lugar seguro y se imprima junto con estas condiciones de utilización y otras instrucciones de usuario.

c) Con la excepción del logotipo de Festo, el usuario tiene el derecho de utilizar las ilustraciones y los textos contenidos en la documentación electrónica para la creación de su propia documentación de sus máquinas y sistemas. La utilización del logotipo de Festo requiere la autorización por escrito de Festo. El propio usuario es responsable de asegurar que tanto las ilustraciones como los textos utilizados se corresponden con la máquina/sistema o con el producto correspondiente.

d) Se permiten otros usos dentro de los siguientes límites:
Copiado exclusivamente para utilizar en el marco de la máquina y sistema de documentación basado en documentos electrónicos de todos los componentes de proveedor documentados. Demostraciones a terceras partes exclusivamente con la seguridad que ningún material de datos permanecerá completa o parcialmente en otras redes o en otros medios de datos, o que pueda ser reproducido allí. Facilitar impresiones a terceras partes no cubiertas por la regulación en el punto 3, así como cualquier procesamiento u otro uso, no está permitido.

2. Nota sobre derechos de copia

Cada "documento electrónico" recibe una nota de derechos de copia. Esta nota debe incluirse en todas las copias e impresiones.
Ej.: © 2003, Festo AG & Co. KG,
D-73726 Esslingen, Germany

3. Transferencia de la autorización de uso

El usuario/a puede transferir su licencia a terceras partes exclusivamente para fines internos, sujeta al alcance de uso y restricciones definidas en las secciones 1 y 2. Las terceras partes deben ser expresamente advertidas de estas condiciones de uso.

II. Exportación de la documentación electrónica

Si se exporta la documentación electrónica, el tenedor de la licencia debe observar las regulaciones de exportación del país exportador y las del país al cual se envía la documentación electrónica.

III. Garantía

1. El hardware y el software de los productos Festo se hallan en continuo desarrollo. El estado del hardware y, cuando sea aplicable, el estado del software del producto, pueden verse en la placa de tipo del producto. Si la documentación electrónica de un producto, independientemente de su forma, no estuviera disponible, es decir, no suministrada como unidad de embalaje junto con el producto concerniente o un portador de datos anexo (discos, CD-ROM, disco removible), Festo no garantiza que la documentación electrónica coincida con el estado de hardware y software del producto. En este caso, la documentación impresa de Festo que acompaña al producto es decisiva para asegurar que el estado de hardware y software del producto coincide con la documentación electrónica.

2. La información contenida en esta documentación electrónica puede ser modificada por Festo sin previo aviso y no compromete a Festo de ninguna forma.

IV. Responsabilidad/Limitación de la responsabilidad

1. Festo proporciona esta documentación electrónica para ayudar al usuario a crear la documentación de sus máquinas y sistemas. En el caso de dispositivos de almacenamiento de datos que no acompañen un producto, es decir, que no sean

suministrados junto con el producto, Festo no garantiza que la documentación electrónica suministrada por separado corresponda con el producto actualmente utilizado por el usuario. Esto último se aplica particularmente a extractos de los documentos para la propia documentación del usuario. La garantía y responsabilidad para dispositivos de almacenamiento de datos suministrados por separado, es decir, con excepción de la documentación electrónica disponible en Internet/Intranet, está exclusivamente limitada a una correcta duplicación del software, por lo que Festo garantiza en cada caso que el dispositivo de almacenamiento de datos o software contiene el último estado de la documentación. En lo que respecta a la documentación electrónica disponible en Internet/Intranet, no hay garantía de que tenga el mismo estado de versión que la última edición impresa.

2. Además, Festo no puede responsabilizarse por la falta de éxito económico, o por daños o reclamaciones de terceras personas, resultantes del uso de la documentación por parte del usuario, con la excepción de las reclamaciones que surjan de violaciones de los derechos de copia de terceras partes, concernientes a la utilización de la documentación electrónica.

3. Las limitaciones de responsabilidad en los párrafos 1 y 2 no se aplican en los casos de intencionalidad o de extrema negligencia, en donde la responsabilidad es obligatoria. En tales casos, la responsabilidad de Festo está limitada a los daños imputables a Festo, una vez conocidas las circunstancias concretas.

VI. Directivas de seguridad/documentación

Las reclamaciones sobre garantía y responsabilidad especificadas arriba (secciones III y IV) sólo son aplicables si el usuario ha observado las normas de seguridad en la documentación y las normas de seguridad relacionadas con el uso de la máquina y sus directivas de seguridad. El propio usuario es responsable de asegurar que la documentación electrónica que no sea suministrada con el producto, coincida con el producto que esté realmente utilizando el usuario.

Accords relatifs à l'exploitation de la "documentation électronique"

I. Droits de propriété et limites d'utilisation

Le fichier que vous avez sélectionné est soumis à des clauses de protection. Festo ou des tiers disposent de droits de propriété sur ces documentations électroniques que Festo fournit sur des supports de données portables (disquettes, CD-Rom, disques durs amovibles) aussi bien sur Internet que sur Intranet, documentations toujours désignées par la "documentation électronique" dans le texte suivant. Dans la mesure où des tiers auraient des droits partiels ou complets d'accès à cette documentation électronique, Festo dispose des droits d'utilisation correspondants. Festo délivre une licence d'exploitation à l'acquéreur dans les conditions suivantes :

1. Limites d'utilisation

a) L'acquéreur est autorisé à utiliser cette documentation électronique à des fins personnelles, exclusivement pour les besoins internes de l'entreprise sur plusieurs machines de son choix à l'intérieur de l'entreprise (sur le lieu de l'implantation). Ce droit d'exploitation ne donne le droit d'enregistrer la documentation électronique que sur l'unité centrale (machine) du lieu d'implantation.

b) La documentation électronique peut être imprimée en un nombre d'exemplaires quelconque sur l'imprimante du lieu d'implantation de l'utilisateur, à condition que les copies soient conservées avec l'intégralité du texte et comportent une copie de la présente page des accords relatifs à l'exploitation ainsi que les instructions d'utilisation.

c) A l'exception du logotype Festo, l'acquéreur est autorisé à utiliser les figures et textes de la documentation électronique pour création de sa propre documentation sur les machines et installations. L'utilisation du logotype Festo nécessite une autorisation écrite délivrée par Festo. La concordance entre les figures et textes utilisés, relatifs à la machine/ à l'installation et au produit relève de la propre responsabilité de l'utilisateur.

d) D'autres modes d'exploitation sont autorisés dans le cadre suivant : La reproduction utilisée exclusivement dans le cadre d'une documentation générale d'une installation ou d'une machine et regroupant tous les documents électroniques des fournisseurs de composants. La présentation à des tiers à condition de s'assurer qu'aucune donnée informatique ne reste stockée partiellement ou totalement sur d'autres réseaux ou d'autres supports de données, à partir desquels ils pourraient être reproduits. La communication des documents à des tiers est interdite et non conforme

à la règle du point 3 ainsi que toute transformation ou exploitation par un moyen quelconque.

2. Note relative aux droits d'auteur (copyright)

Chaque "documentation électronique" contient une note concernant les droits d'auteur. Cette note doit être incluse dans chaque copie et dans chaque version éditée.

Ex : © 2003, Festo AG & Co KG, D-73726 Esslingen

3. Cession de la licence

L'acquéreur peut céder la licence à un tiers dans les limites d'utilisation et à condition qu'il se conforme aux conditions énoncées dans les clauses 1 et 2 et pour un usage interne exclusivement. Le tiers doit être expressément informé des accords relatifs à l'exploitation.

II. Exportation de la documentation électronique

Lors de l'exportation de la documentation électronique, le bénéficiaire de la licence doit se soumettre aux conditions d'exportation en vigueur dans le pays exportateur et dans le pays d'acquisition du logiciel.

III. Garantie

1. Les produits Festo font l'objet d'un développement permanent au niveau logiciel et matériel. La version matérielle et logicielle du produit figure sur la plaque signalétique. Si la documentation électronique, peu importe la forme, n'est pas jointe directement à un produit, c'est-à-dire qu'elle n'est pas livrée comme unité de conditionnement avec le produit concerné, sur un support de données portable (disquettes, CD-ROM, disque dur amovible) joint au produit, Festo ne garantit pas que la documentation électronique concorde avec toutes les versions matérielles et logicielles du produit. Concernant la conformité de la version matérielle et logicielle du produit et de la documentation électronique, la documentation Festo livrée avec le produit est dans ce cas déterminante.

2. Les informations contenues dans cette documentation électronique peuvent être modifiées sans préavis, et ne constituent aucune obligation de la part de la Festo.

IV. Responsabilité/Restrictions de la responsabilité

1. Festo met cette documentation électronique à disposition pour aider l'acquéreur lors de la création de sa documentation sur les machines et les installations. Concernant la documentation électronique sous forme de

supports de données portables (disquettes, CD-Rom, disques durs amovibles) qui ne sont pas directement joints à un produit dans le conditionnement de celui-ci, Festo ne garantit toutefois pas que la documentation électronique disponible/livrée séparément soit conforme au produit effectivement utilisé par l'acquéreur. Ce dernier point vaut en particulier pour une utilisation partielle pour les propres documentations de l'acquéreur. La garantie et la responsabilité pour les supports de données portables disponibles / livrés séparément c'est-à-dire à l'exception de la documentation électronique disponible sur Internet/ Intranet se limitent exclusivement à une duplication autorisée du logiciel, Festo garantissant que le support de données portable concerné contient la dernière version de la documentation. Concernant la documentation disponible sur Internet/Intranet, il n'est pas garanti qu'elle présente la même mise à jour que la dernière édition publiée sous forme papier.

2. De plus, Festo n'est pas responsable du défaut des résultats économiques, ni des dommages subis par des tiers dus à l'utilisation/l'exploitation de la documentation utilisée par l'acquéreur, à l'exception des recours pour violation des droits de propriété d'un tiers, qui concernent l'utilisation de la documentation électronique.

3. Les limites de responsabilités définies aux paragraphes 1 et 2 ne s'appliquent pas en cas d'intention malveillante ou de négligence grave ou de défaut de qualité, garanties pour lesquelles la responsabilité est obligatoire. Dans un tel cas, la responsabilité de Festo se limite aux dommages identifiables par Festo une fois les circonstances exactes connues.

VI. Consignes de sécurité/ Documentation

Selon les dispositions énoncées ci-dessus (clauses III et IV), les droits à la garantie et la clause de responsabilité sont valables uniquement si l'acquéreur s'est conformé aux consignes de sécurité spécifiées dans la documentation relative à l'utilisation de la machine et a respecté les consignes de sécurité de cette dernière. L'acquéreur doit, sous sa propre responsabilité, s'assurer de la compatibilité de la documentation électronique n'étant pas livrée comme unité de conditionnement avec un produit avec la machine utilisée.

Accordi di utilizzo della “Documentazione Elettronica”

I. Diritti di tutela ed estensione dell'usufrutto

Il file che avete scelto è soggetto a disposizioni di tutela. Festo o terzi sono titolari di diritti di tutela su questa Documentazione Elettronica, che Festo mette a disposizione sia sotto forma di supporti dati portatili (dischetti, CD-Rom, dischi amovibili), sia tramite Internet e/o Intranet, e che di seguito viene sempre identificata come “Documentazione Elettronica”. Nel caso in cui terzi siano titolari, per intero o in parte, di diritti sulla presente Documentazione Elettronica, Festo gode dei relativi diritti di utilizzo. Festo consente l'utilizzo all'utente alle seguenti condizioni:

1. Estensione dell'usufrutto

a) L'utente della Documentazione Elettronica è autorizzato a utilizzare detta Documentazione esclusivamente per scopi aziendali su un numero qualsiasi di macchine all'interno dei propri stabilimenti (luogo di impiego). Tale diritto di utilizzo si estende esclusivamente al diritto di riproduzione della Documentazione Elettronica sulle unità centrali (macchine) presenti nel luogo di utilizzo.

b) L'utente può stampare nel luogo d'impiego un numero di copie della Documentazione Elettronica a propria discrezione, purché detta stampa venga effettuata e le copie vengano custodite in conformità ai presenti accordi di utilizzo e alle ulteriori avvertenze per l'utente.

c) L'utente ha il diritto di utilizzare le immagini e i testi presenti nella Documentazione Elettronica per produrre una propria documentazione relativa alle macchine o agli impianti, fatta eccezione per il logo Festo. L'utilizzo del logo Festo è subordinato all'autorizzazione scritta da parte della Festo. L'utente è direttamente responsabile della concordanza delle immagini e dei testi utilizzati con la macchina, l'impianto o il prodotto.

d) Ulteriori utilizzi sono consentiti nell'ambito seguente:
la duplicazione esclusivamente ai fini dell'impiego nel quadro di una documentazione relativa a macchine e impianti comprendente documenti elettronici di tutti i componenti documentati dei fornitori, la dimostrazione a terzi previa garanzia che né tutto né parte del materiale permanga in altre reti o in altri supporti dati o vi possa essere riprodotto.

l'oltro di stampe a terzi non contemplati al punto 3 nonché qualsiasi elaborazione o impiego di altro tipo non sono ammessi.

2. Copyright

Ciascun “Documento Elettronico” contiene una nota relativa al copyright,

che deve essere riprodotta su ogni copia e stampa.

P.es.: © 2003, Festo AG & Co. KG, D-73726 Esslingen

3. Trasferimento della facoltà di utilizzo

L'utente può trasferire a terzi la propria facoltà di utilizzo per intero, affinché questi ne facciano uso esclusivamente per propri scopi aziendali e in ottemperanza alle condizioni di cui ai punti 1 e 2. L'utente dovrà inoltre segnalare a detti terzi l'esistenza dei presenti accordi di utilizzo.

II. Esportazione della Documentazione Elettronica

In caso di esportazione della Documentazione Elettronica, il licenziatario deve rispettare le norme di esportazione in vigore nel Paese esportatore e nel Paese dell'acquirente.

III. Garanzia

1. I prodotti software e hardware Festo sono soggetti a un continuo aggiornamento. La versione dell'hardware e del software di un prodotto può essere desunta dalla targhetta di identificazione del prodotto stesso. Se la documentazione elettronica, in qualsiasi forma, non è allegata direttamente ad un prodotto, cioè non viene fornita su un supporto dati accluso al prodotto (dischetti, CD-ROM, disco intercambiabile) con il prodotto come unità di consegna, allora Festo non garantisce che essa concordi con qualsiasi stato hardware/software del prodotto. Ossia, eccetto la documentazione elettronica presentata su Internet/Intranet, la garanzia si limita unicamente alla duplicazione corretta del software, per cui Festo garantisce che l'ultimo stato della documentazione. In questo caso, ai fini della concordanza tra la versione hardware o software del prodotto e la Documentazione Elettronica, fa fede la documentazione stampata della Festo allegata al prodotto.

2. Le informazioni contenute nella presente Documentazione Elettronica possono subire modifiche senza preavviso da parte della Festo e non sono considerate vincolanti.

IV. Responsabilità/Limitazioni della responsabilità

1. Festo fornisce la presente Documentazione Elettronica per coadiuvare l'utente nella stesura della documentazione relativa alle proprie macchine o impianti. Per quanto concerne la Documentazione Elettronica che non viene acclusa alla confezione del prodotto sotto forma di supporti dati

portatili (dischetti, CD-Rom, dischi amovibili), ossia che non costituisce un'unità di fornitura insieme al prodotto stesso, Festo non garantisce che la Documentazione Elettronica messa a disposizione o fornita separatamente coincida esattamente con il prodotto effettivamente utilizzato dall'utente, con riferimento in particolare ai casi in cui l'utente impieghi parti della stessa per la preparazione di documentazioni proprie. La garanzia e la responsabilità per supporti dati portatili messi a disposizione o forniti separatamente (esclusa cioè la Documentazione Elettronica disponibile in Internet/Intranet) si limitano esclusivamente ai casi in cui il software venga duplicato in modo regolamentare; in questo caso Festo garantisce che nel supporto dati portatile in questione è contenuta sempre la versione aggiornata della Documentazione. Riguardo alla documentazione elettronica su Internet/Intranet non viene garantito che essa presenti la stessa data di versione dell'ultima edizione stampata.

2. Inoltre, Festo non risponde di eventuali risultati economici insoddisfacenti né di danni o rivendicazioni di terzi inerenti all'utilizzo/applicazione della Documentazione impiegata dall'utente, fatta eccezione per le rivendicazioni inerenti alla violazione di diritti di tutela di terzi connessi all'utilizzo della Documentazione Elettronica.

3. Le limitazioni della responsabilità di cui ai punti 1 e 2 risultano nulle in caso di responsabilità obbligatoria conseguente a dolo, colpa grave o mancanza delle caratteristiche dichiarate, nel qual caso la responsabilità della Festo si limita agli eventuali danni riconoscibili in seguito ad accertamento delle circostanze concrete.

VI. Direttive di sicurezza/ Documentazione

Sussiste un diritto di garanzia e responsabilità a norma dei suddetti regolamenti (punti III e IV), solo qualora l'utente abbia rispettato le norme di sicurezza della documentazione in relazione all'uso della macchina e alle direttive di sicurezza di quest'ultima. Nel caso di Documentazione Elettronica non fornita unitamente al prodotto come unità di fornitura, l'utente è direttamente responsabile della compatibilità della Documentazione con il prodotto stesso.

Nyttjandeavtal för "elektronisk dokumentation"

I. Produktskydd och nyttjanderättens omfattning

Den valda filen faller under upphovsrättsskyddet. Festo eller tredje part har upphovsrätten till denna elektroniska dokumentation, som finns tillgänglig både på flyttbara lagringsmedier (disketter, cd-rom, flyttbara diskenheter) och på internet och/eller intranät. Den kallas här "elektronisk dokumentation". Om rättigheterna för den här elektroniska dokumentationen helt eller delvis tillhör tredje part, har Festo motsvarande användningsrättigheter. Festo medger användaren nyttjanderätt under följande förutsättningar:

1. Nyttjanderättens omfattning

a) Användaren av den elektroniska dokumentationen är berättigad att använda denna för eget företagsinternt bruk på valfria maskiner inom anläggningen (användningsorten). Denna nyttjanderätt omfattar enbart rätten att spara den elektroniska dokumentationen på de på användningsorten använda centralenheterna (maskinerna).

b) Den elektroniska dokumentationen får skrivas ut i valfritt antal på skrivare i användarens anläggning, under förutsättning att denna utskrift skrivs ut och förvaras i sin helhet tillsammans med detta nyttjandeavtal och övriga nyttjandeanvisningar.

c) Med undantag för Festo-logotypen har användaren rätt att använda bilder och texter ur den elektroniska dokumentationen för framställning av egen maskin- och anläggningsdokumentation. Användning av Festo-logotypen kräver skriftligt tillstånd från Festo. För överensstämmelse mellan nyttjade bilder/texter och maskin /anläggning resp produkt ansvarar användaren själv.

d) Utöver detta får materialet nyttjas inom följande ramar: Elektroniska dokument till samtliga underleverantörskomponenter får kopieras för användning uteslutande inom ramen för maskin- och systemdokumentation. Demonstration får ske gentemot tredje part endast då det säkerställs att inget datamaterial helt eller delvis kvarliggert i andra nätverk eller datamedier eller kan reproduceras i dessa.

Spridning av kopior och utskrifter till tredje part utöver punkt tre, samt bearbetning eller användning på annat sätt är förbjudet.

2. Copyrightmärkning

Varje "elektroniskt dokument" innehåller en copyrighttext. Varje kopia och varje utskrift skall innehålla denna text.

Ex.: © 2003, Festo AG & Co. KG, D-73726 Esslingen

3. Överföring av nyttjanderätt

Användaren kan överföra sin nyttjanderätt i den omfattning och med de inskränkningar som villkoren enligt punkt 1 och 2 anger, till tredje part för enbart företagsinternt bruk. Tredje part skall informeras om detta nyttjandeavtal.

II. Export av elektronisk dokumentation

Licenstagaren ska vid export av elektronisk dokumentation följa exportlandets utförelsebestämmelser samt importlandets bestämmelser.

III. Garantier

1. Festo-produkter utvecklas på hård- och mjukvaruområdet. Hård- och ev. mjukvaruversion för produkten framgår av typskylten. Om inte någon form av elektronisk dokumentation medföljer en produkt, d.v.s. om inga portabla data (t.ex. på diskett eller cd-skiva) levereras i direkt anslutning tillsammans med den aktuella produkten, garanteras inte av Festo att den elektroniska dokumentationen överensstämmer med all maskin- och programvara för produkten. Riktlinje för överensstämmelsen mellan hård- och mjukvaruversionen för produkten och den elektroniska dokumentationen är i detta fall den till produkten bifogade tryckta dokumentationen från Festo.

2. I denna elektroniska dokumentation förekommande information kan av Festo ändras utan föregående meddelande och utgör ingen utfästelse från Festo.

IV. Ansvar och ansvarsbegränsning

1. Festo tillhandahåller den elektroniska dokumentationen som stöd för användaren när denne skapar sin maskin- och anläggningsdokumentation. För datamedium som inte bifogas direkt med en produkt, dvs inte levereras tillsammans med en produkt som leveransenhet, garanterar Festo däremot inte att den separat levererade elektroniska dokumentationen

överensstämmer med den av användaren nyttjade produkten. Det senare gäller speciellt vid användning av utdrag för användarens egen dokumentation.

Garantier och ansvar för separat tillhandahållna/levererade flyttbara lagringsmedier, dvs. med undantag för den elektroniska dokumentation som tillhandahålls på internet/intranät, är uteslutande begränsad till en tillåten kopiering av programvaran, varvid Festo garanterar att det aktuella flyttbara lagringsmediet innehåller den senaste versionen av dokumentationen. Avseende den elektroniska dokumentation som finns på Internet/Intranet garanteras inte att denna överensstämmer med samma version som den senaste tryckta offentliga utgåvan.

2. Festo ansvarar vidare inte för bristande ekonomisk framgång eller för skador eller anspråk från tredje part pga nyttjande/ansvändning av den av användaren nyttjade dokumentationen, med undantag av anspråk pga skador på tredje parts rättigheter, som gäller nyttjande av den elektroniska dokumentationen.

3. Ansvarsbegränsningen enligt avsnitt 1 och 2 gäller ej vid avsiktlig skada, grov vårdslöshet eller frånvaro av utlovade egenskaper. I sådana fall begränsas Festos ansvar till den skada som Festo med kännedom om de konkreta omständigheterna borde känna till.

VI. Säkerhetsriktlinjer och dokumentation

Garanti och ansvarsanspråk enligt ovanstående bestämmelser (punkt III. och IV.) gäller endast om användaren beaktat säkerhetsriktlinjerna i dokumentationen i samband med nyttjande av maskinen samt maskinens säkerhetsriktlinjer. För kompatibilitet hos elektronisk dokumentation, som inte levererats tillsammans med en produkt, med den av användaren nyttjade produkten ansvarar användaren själv.